

IC-M84

IC RECORDER
GRABADOR EN CIRCUITO INTEGRADO

OPERATING INSTRUCTIONS
INSTRUCCIONES DE MANEJO
MODE D'EMPLOI

AIWA CO.,LTD.

8A-HY7-901-01
000114AYO-OX
Printed in Korea

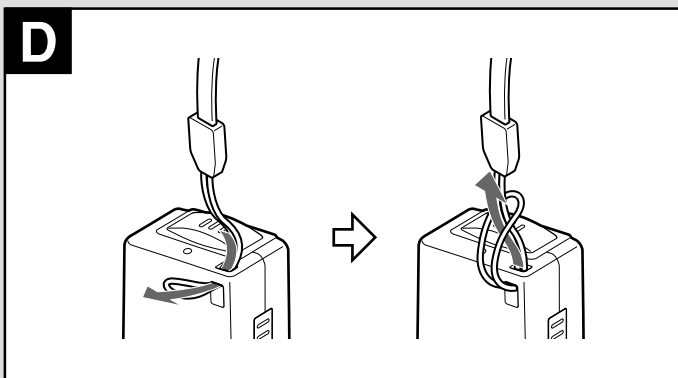
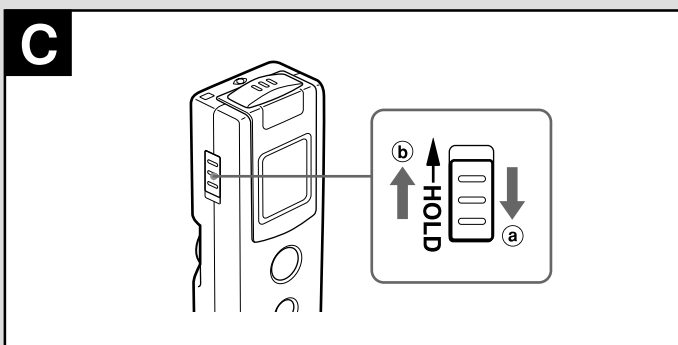
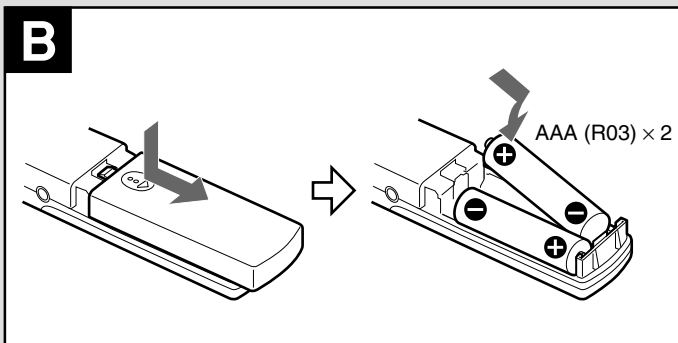
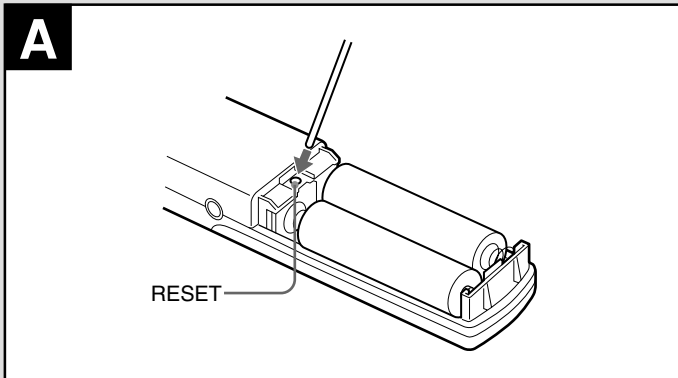

OWNER'S RECORD

For your convenience, record the model number and serial number (you will find on the rear of your set) in the space provided below. Please refer to them when you contact your AIWA dealer in case of difficulty.

Model No.

Serial No.

PRECAUTIONS

To maintain good performance

- Do not use the unit in places which are extremely hot, cold, dusty or humid.
In particular, do not keep the unit:
 - in a high humidity area such as a bathroom
 - near a heater
 - in an area exposed to direct sunlight (inside a parked car, where there could be a considerable rise in temperature)
- Keep cassette tapes, magnetic cards and other magnetic recorded materials away from the speaker as the recorded information may be erased or noise may occur on cassette tapes.

When an erroneous display or operation occurs → **A**

Reset the unit by pressing the RESET button inside the battery compartment with a thin rod. Recordings are not erased when you reset the unit.

ATTENTION

Recordings may be erased when this unit is serviced.

INSERTING DRY CELL BATTERIES → **B**

Open the battery compartment and insert two size AAA (R03) batteries with the **+** and **-** marks correctly aligned.

Battery replacement

Replace the batteries when flashes in the display. Operation stops automatically 20 seconds after the starts flashing.

Note

After replacing the batteries, an erroneous display may occur. In this case press the RESET button inside the battery compartment with a thin rod to reset the unit. Recordings are not erased when you reset the unit. → **A**

Note on dry cell batteries

- Make sure that the **+** and **-** marks are correctly aligned.
- Do not mix different types of batteries, or an old battery with a new one.
- To prevent the risk of electrolyte leakage or explosions, never recharge the batteries, apply heat to them, or take them apart.
- When not using the batteries, remove them to prevent needless battery wear.
- If liquid leaks from the batteries, wipe thoroughly to remove.

PREPARATION

HOLD switch → **C**

Release the HOLD switch before operation to activate the buttons. → **a**
When not using the unit, set the HOLD switch to HOLD position. → **b**
Accidentally pressed buttons will not function.
If a button is pressed when the HOLD switch is set to the HOLD position, "hold" flashes in the display.

Turning on and off

Press REC/STOP, /■PLAY/STOP, MODE/PAUSE or FILE to turn on the power. When /■PLAY/STOP is pressed, the power is turned on and playback starts.

If no new operations are done within 1 minute from the last operation, the power is turned off automatically (Auto Power off function).

To attach the hand strap → **D**

To clean the cabinet

Use a soft cloth lightly moistened with a mild detergent solution. Do not use strong solvents such as alcohol, benzine or cleaner.

RECORDING FROM THE BUILT-IN MICROPHONE → **E**

This unit has 4 recording files (A, B, C and D). You can record in 100 recording tracks on each recording file.

1 Release the HOLD switch.

2 Press MODE/PAUSE repeatedly to select a recording mode.

SP: You can record for up to about 59 minutes.

LP: You can record for up to about 84 minutes.

V-SP: You can record for up to about 59 minutes with the V-SENSOR function.

V-LP: You can record for up to about 84 minutes with the V-SENSOR function.

Select SP to record the sound more clearly.

About the V-SENSOR function, please refer to "V-SENSOR function" below.

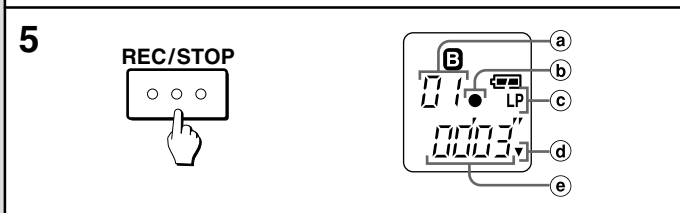
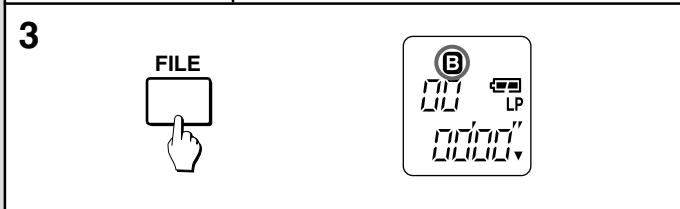
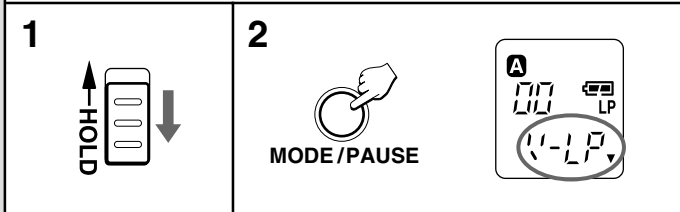
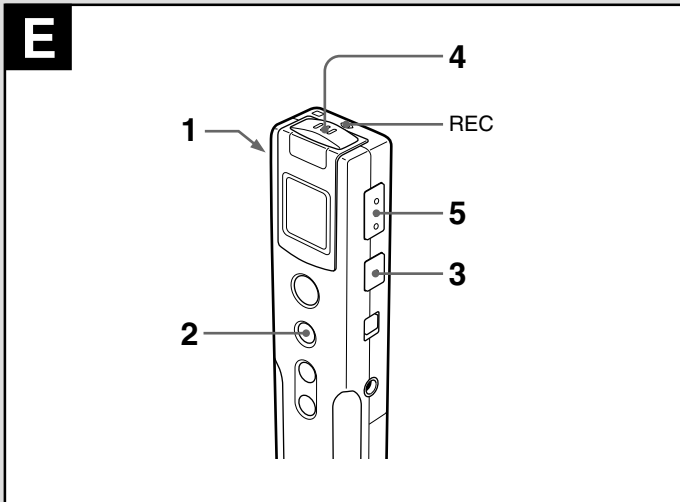
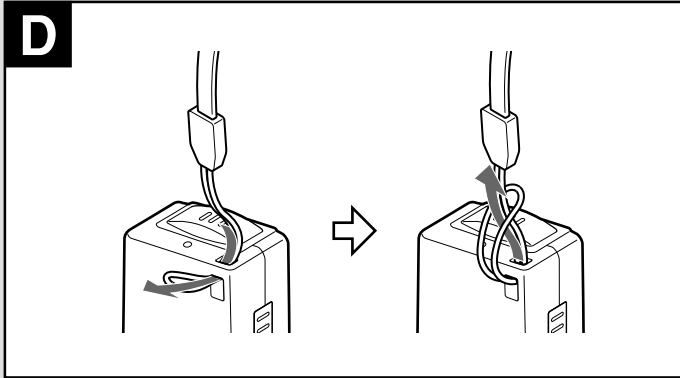

To clean the cabinet

Use a soft cloth lightly moistened with a mild detergent solution.
Do not use strong solvents such as alcohol, benzine or cleaner.

RECORDING FROM THE BUILT-IN MICROPHONE → E

This unit has 4 recording files (A, B, C and D). You can record in 100 recording tracks on each recording file.

1 Release the HOLD switch.

2 Press MODE/PAUSE repeatedly to select a recording mode.

SP: You can record for up to about 59 minutes.

LP: You can record for up to about 84 minutes.

V-SP▼: You can record for up to about 59 minutes with the V-SENSOR function.

V-LP▼: You can record for up to about 84 minutes with the V-SENSOR function.

Select SP to record the sound more clearly.

About the V-SENSOR function, please refer to "V-SENSOR function" below.

3 Press FILE repeatedly to select a recording file.

4 Orient the built-in microphone to the sound source.

5 Keep REC/STOP pressed for 1 second.

The REC indicator lights up in red, then recording starts.

- a Recording track number
- b Recording indicator
- c Recording mode
- d V-SENSOR indicator
- e Elapsed recording time

Basic operation

To stop recording	Press REC/STOP or ►/■PLAY/STOP.
To pause recording	Press MODE/PAUSE. To resume, press MODE/PAUSE, REC/STOP or ►/■PLAY/STOP.

Note

You cannot change the recording file during recording.

To see the remaining recording time

Press FILE during recording or while in recording pause mode. The remaining recording time is displayed while the button is pressed.

- The remaining recording time is approximate values.

When FULL is displayed

You cannot record any more. Erase unnecessary recordings.

V-SENSOR function

If you select V-LP▼ or V-SP▼ in step 2, the recording starts when the unit detects sound above a preset level. If the unit does not detect the sound for about 2 seconds, recording will pause and "SEnS" flashes. This function prevents memory waste and empty recording.

Note

- The sensor level is factory-preset and you cannot change the level. Before using the V-SENSOR function, please be sure to record once to confirm the sensor level.
- When recording resumes after sound detection, the very first sounds may not be recorded.

PRECAUCIONES

Para mantener sus buenas prestaciones

- No utilice el aparato en un lugar muy caliente, frío, con polvo o humedad. En especial, no mantenga este aparato:
 - en un lugar muy húmedo, por ejemplo en un baño
 - cerca de un aparato de calefacción
 - en un lugar expuesto al sol (dentro de un automóvil estacionado donde puede subir mucho la temperatura)
- No acerque las cintas de casete, tarjetas magnéticas u otro material grabado magnéticamente al altavoz ya que la información grabada puede borrarse o puede aparecer ruido en las cintas de casete.

Quando se produce una indicación de error o funciona mal → **A**

Reinicialice el aparato oprimiendo el botón de reposición RESET dentro del portapilas con una varilla fina. Las grabaciones no se borran aunque reinicialice el aparato.



ATENCIÓN

Las grabaciones pueden borrarse cuando se hace el servicio de este aparato.

INSTALACION DE LAS PILAS → **B**

Abra el portapilas y coloque dos pilas tamaño AAA (R03) con las marcas **+** y **-** correctamente alineadas.

Cambio de las pilas

Cambie las pilas cuando destella  en la pantalla. El funcionamiento se detiene automáticamente 20 segundos después de que empieza a destellar .

Nota

Después de cambiar las pilas, puede aparecer una indicación equivocada. En este caso, oprima el botón de reposición RESET dentro del portapilas con una varilla fina para reinicializar el aparato. Las grabaciones no se borran al reinicializar el aparato. → **A**

Nota sobre las pilas

- Compruebe que las marcas **+** y **-** están correctamente alineadas.
- No mezcle distintos tipos de pilas o una pila vieja con una nueva.
- Para evitar el riego de fugas de electrolito o explosiones, no recargue las pilas, caliente o desarme.
- Cuando no utilice las pilas, sáquelas para evitar que se desgasten inútilmente.
- Si hay fugas de líquido de las pilas, limpie a fondo para poder sacarlas.

PREPARATIVOS



Interruptor HOLD → **C**

Suelte el interruptor HOLD antes de la operación para activar los botones. → **a**

Cuando no utilice el aparato, mueva el interruptor HOLD a la posición HOLD. → **b**

El aparato no funcionará aunque presione accidentalmente un botón. Si se presiona un botón cuando el interruptor HOLD está en la posición HOLD, destella "hold" en la pantalla.

Conexión y desconexión

Oprima REC/STOP, /■PLAY/STOP, MODE/PAUSE o FILE para conectar el aparato. Cuando se oprime /■PLAY/STOP, se conecta el aparato y empieza la reproducción.

Si no se hace ninguna operación nueva antes de 1 minuto de la última operación, el aparato se desconecta automáticamente (Función de desconexión automática).

Para colocar una correa de mano → **D**

Para limpiar el mueble

Utilice un paño suave ligeramente empapado en una solución detergente neutra.

No utilice disolventes fuertes tales como alcohol, bencina o limpiadores abrasivos.

GRABACION DEL MICROFONO INTEGRADO → **E**

Este aparato tiene 4 archivos de grabación (A, B, C y D). Se puede grabar en 100 pistas de grabación para cada archivo de grabación.

1 Suelte el interruptor HOLD.

2 Oprima repetidamente MODE/PAUSE para seleccionar el modo de grabación.

SP: Se pueden grabar hasta unos 59 minutos.

LP: Se pueden grabar hasta unos 84 minutos.

V-SP▼: Se pueden grabar hasta unos 59 minutos con la función V-SENSOR.

V-LP▼: Se pueden grabar hasta unos 84 minutos con la función V-SENSOR.

Seleccione SP para grabar un sonido más nítido.

Para la función V-SENSOR, consulte la "Función V-SENSOR" más abajo.

PRÉCAUTIONS

Pour une performance optimale

- Ne pas utiliser l'appareil dans des lieux extrêmement chauds, froids, poussiéreux ou humides. En particulier, ne pas laisser l'appareil dans les endroits suivants:
 - extrêmement humides, comme une salle de bains
 - à proximité d'un appareil de chauffage
 - exposés à la lumière directe du soleil (par ex. dans une voiture garée en plein soleil, car l'habitacle peut devenir extrêmement chaud)
- Ne pas poser des cassettes, cartes magnétiques ou autres enregistrements magnétiques près du haut-parleur, car les informations enregistrées risquent d'être effacées, ou les cassettes risquent d'être parasitées.

En cas d'anomalie de fonctionnement ou d'affichage → **A**

Réinitialisez l'appareil en appuyant sur le bouton RESET dans le logement des piles avec un objet pointu. Les enregistrements ne seront pas effacés à la réinitialisation de l'appareil.



ATTENTION

En cas de réparation de l'appareil, les enregistrements risquent d'être effacés.

INSERTION DES PILES SÈCHES → **B**

Ouvrez le logement des piles et insérez deux piles format AAA (R03) en dirigeant les pôles **+** et **-** dans le bon sens.

Remplacement des piles

Remplacez les piles quand  clignote dans l'affichage. L'appareil s'arrête automatiquement de fonctionner 20 secondes après le démarrage du clignotement de .

Remarque

Après le remplacement des piles, un affichage erroné peut apparaître. Dans ce cas, appuyez sur le bouton RESET dans le logement des piles avec un objet pointu pour réinitialiser l'appareil. Les enregistrements ne sont pas effacés quand vous réinitialisez l'appareil. → **A**

Remarques sur les piles sèches

- Vérifiez que les marques **+** et **-** sont correctement alignées.
- Ne mélangez pas différents types de pile, ou une neuve et une ancienne.
- Pour éviter tout risque de fuite d'électrolyte ou d'explosion, ne rechargez jamais les piles, ne les chauffez pas et ne les démontez pas.
- Quand les piles ne sont pas utilisées, retirez-les pour éviter toute usure inutile.
- Si du liquide fuit des piles, éliminez-le complètement en l'essuyant.

PRÉPARATIFS

Commutateur HOLD → **C**



Libérez le commutateur HOLD avant d'utiliser l'appareil pour pouvoir activer les touches. → **a**

Quand vous n'utilisez pas l'appareil, remettez le commutateur HOLD sur la position HOLD. → **b**

Les touches enclenchées par inadvertance seront inopérantes.

Si une touche est pressée alors que le commutateur HOLD est en position HOLD, "hold" clignote sur l'afficheur.

Mise sous et hors tension

Appuyez sur REC/STOP, /■PLAY/STOP, MODE/PAUSE ou FILE pour mettre l'appareil sous tension. Quand /■PLAY/STOP est pressé, l'appareil est mis sous tension et la lecture démarre.

Si vous n'effectuez aucune opération dans la minute qui suit une opération, l'appareil se mettra automatiquement hors tension (Coupure automatique).

Pour attacher la sangle → **D**

Pour nettoyer le coffret

Utilisez un chiffon doux légèrement imprégné d'une solution détergente neutre.

N'utilisez pas de solvants puissants, comme l'alcool, la benzine ou un produit de nettoyage.

ENREGISTREMENT AVEC LE MICROPHONE INTEGRE → **E**

Cet appareil est pourvu de 4 fichiers d'enregistrement (A, B, C et D). Vous pouvez enregistrer sur 100 pistes d'enregistrement dans chaque fichier.

1 Libérez le commutateur HOLD.

2 Appuyez plusieurs fois sur MODE/PAUSE pour sélectionner un mode d'enregistrement.

SP: Vous pouvez enregistrer jusqu'à environ 59 minutes.

LP: Vous pouvez enregistrer jusqu'à environ 84 minutes.

V-SP▼: Vous pouvez enregistrer jusqu'à environ 59 minutes avec la fonction V-SENSOR.

V-LP▼: Vous pouvez enregistrer jusqu'à environ 84 minutes avec la fonction V-SENSOR.

Sélectionnez SP pour obtenir une meilleure qualité sonore d'enregistrement.

Consultez "Fonction V-SENSOR" ci-dessous pour cette fonction.

neutra.
No utilice disolventes fuertes tales como alcohol, bencina o limpiadores abrasivos.

GRABACION DEL MICROFONO INTEGRADO → E

Este aparato tiene 4 archivos de grabación (A, B, C y D). Se puede grabar en 100 pistas de grabación para cada archivo de grabación.

1 Suelte el interruptor HOLD.

2 Oprima repetidamente MODE/PAUSE para seleccionar el modo de grabación.

SP: Se pueden grabar hasta unos 59 minutos.

LP: Se pueden grabar hasta unos 84 minutos.

V-SP▼: Se pueden grabar hasta unos 59 minutos con la función V-SENSOR.

V-LP▼: Se pueden grabar hasta unos 84 minutos con la función V-SENSOR.

Seleccione SP para grabar un sonido más nítido.

Para la función V-SENSOR, consulte la "Función V-SENSOR" más abajo.

3 Oprima repetidamente FILE para seleccionar un archivo de grabación.

4 Apunte el micrófono integrado a la fuente del sonido.

5 Mantenga REC/STOP oprimido durante 1 segundo.

Se enciende el indicador REC en rojo y empieza la grabación.

(a) Número de canción que se está grabando

(b) Indicador de grabación

(c) Modo de grabación

(d) Indicador V-SENSOR

(e) Tiempo de grabación transcurrido

Funcionamiento básico

Para parar una grabación	Oprima REC/STOP o ►/■PLAY/STOP.
Para hacer una pausa de grabación	Oprima MODE/PAUSE. Para continuar, oprima MODE/PAUSE, REC/STOP o ►/■PLAY/STOP.

Nota

No se puede cambiar el archivo de grabación en el medio de la grabación.

Para ver el tiempo de grabación remanente

Oprima FILE durante la grabación o durante el modo de pausa de grabación. Aparece el tiempo de grabación remanente mientras se oprime este botón.

• El tiempo de grabación remanente es un valor aproximado.

Cuando aparece FULL

No puede seguir grabando. Borre las grabaciones que no necesite más.

Función V-SENSOR

Si selecciona V-LP▼ o V-SP▼ en el paso 2, empieza a grabar cuando la unidad detecta un sonido por encima de un nivel prefijado. Si la unidad no detecta el sonido durante unos 2 segundos, la grabación entra en pausa y destella "SEnS".

Esta función evita un gasto inútil de memoria y grabaciones vacías de contenido.

Nota

• El nivel del sensor es un ajuste prefijado de fábrica y no puede cambiar el nivel. Antes de utilizar la función V-SENSOR, haga una grabación de ensayo, sin falta, para confirmar el nivel del sensor.

• Cuando continúa la grabación al detectar un sonido, pueden no grabarse los primeros sonidos.

Utilisez un chiffon doux légèrement imprégné d'une solution détergente neutre.

N'utilisez pas de solvants puissants, comme l'alcool, la benzine ou un produit de nettoyage.

ENREGISTREMENT AVEC LE MICROPHONE INTEGRE → E

Cet appareil est pourvu de 4 fichiers d'enregistrement (A, B, C et D). Vous pouvez enregistrer sur 100 pistes d'enregistrement dans chaque fichier.

1 Libérez le commutateur HOLD.

2 Appuyez plusieurs fois sur MODE/PAUSE pour sélectionner un mode d'enregistrement.

SP: Vous pouvez enregistrer jusqu'à environ 59 minutes.

LP: Vous pouvez enregistrer jusqu'à environ 84 minutes.

V-SP▼: Vous pouvez enregistrer jusqu'à environ 59 minutes avec la fonction V-SENSOR.

V-LP▼: Vous pouvez enregistrer jusqu'à environ 84 minutes avec la fonction V-SENSOR.

Sélectionnez SP pour obtenir une meilleure qualité sonore d'enregistrement.

Consultez "Fonction V-SENSOR" ci-dessous pour cette fonction.

3 Appuyez plusieurs fois sur FILE pour sélectionner un fichier d'enregistrement.

4 Dirigez le microphone intégré vers la source sonore.

5 Maintenez REC/STOP pressé 1 seconde.

L'indicateur REC s'allume en rouge, puis l'enregistrement démarre.

(a) Enregistrement du numéro de piste

(b) Indicateur d'enregistrement

(c) Mode d'enregistrement

(d) Indicateur V-SENSOR

(e) Temps d'enregistrement écoulé

Funcionnement de base

Pour arrêter l'enregistrement	Appuyez sur REC/STOP ou ►/■PLAY/STOP.
Pour interrompre l'enregistrement	Appuyez sur MODE/PAUSE. Pour reprendre, appuyez sur MODE/PAUSE, REC/STOP ou ►/■PLAY/STOP.

Remarque

Vous ne pouvez pas changer de fichier en cours d'enregistrement.

Pour contrôler le temps d'enregistrement restant

Appuyez sur FILE pendant l'enregistrement ou en mode pause d'enregistrement. Le temps d'enregistrement restant est affiché pendant la pression de la touche.

• L'indication de temps d'enregistrement restant est approximative.

Quand FULL est affiché

Vous ne pouvez plus enregistrer. Effacez les enregistrements inutiles.

Fonction V-SENSOR

Si vous sélectionnez V-LP▼ ou V-SP▼ à l'étape 2, l'enregistrement démarre quand l'appareil détecte un son au-dessus du niveau pré-réglé. Si aucun son n'est détecté pendant environ 2 secondes, l'appareil passe en pause d'enregistrement et "SEnS" clignote.

Cette fonction évite de gaspiller la mémoire et d'enregistrer à vide.

Remarques

• Le niveau de détection, pré-réglé à l'usine, n'est pas modifiable. Avant d'utiliser la fonction V-SENSOR, enregistrez une fois pour confirmer le niveau de détection.

• Quand l'enregistrement reprend après la détection de sons, les tout premiers sons peuvent ne pas être enregistrés.

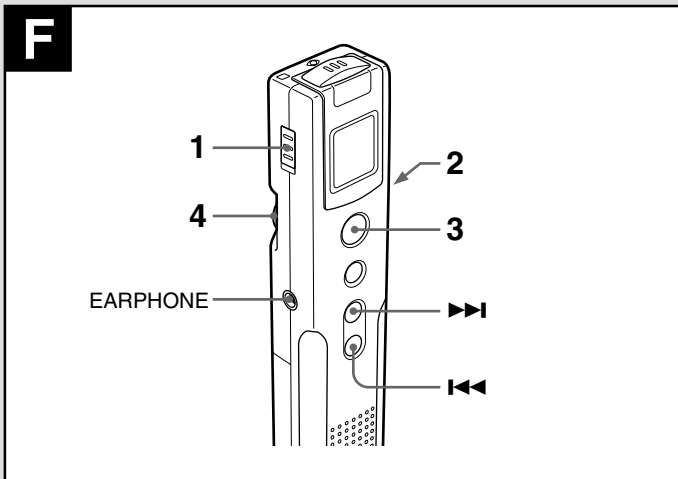

PLAYBACK → F

- 1 Release the HOLD switch.
- 2 Press FILE repeatedly to select a recording file.
- 3 Press ►/■PLAY/STOP.
- If you select a file that has no recording tracks, "no InF" is displayed.
- 4 Adjust the volume.

Basic operation

To stop playback	Press ►/■PLAY/STOP.
To pause playback	Press MODE/PAUSE. To resume, press MODE/PAUSE or ►/■PLAY/STOP.

To listen with an earphone

Connect a commercially available earphone with a mini-plug to the EARPHONE jack.
When an earphone is connected, sound through the speaker is not heard.

To search for a desired point

To search for the beginning of a recording track

Press ◀◀ or ▶▶.
Keep pressed during stop mode to change the recording track number faster.

To locate a desired passage

Keep ◀◀ or ▶▶ pressed during playback.
Release the button at the start of desired passage according to the time counter in the display.

To listen to only 5 seconds at the beginning of each track

Keep ►/■PLAY/STOP pressed for 1 second. "SCAN" is displayed.
Press ►/■PLAY/STOP again to resume normal playback.

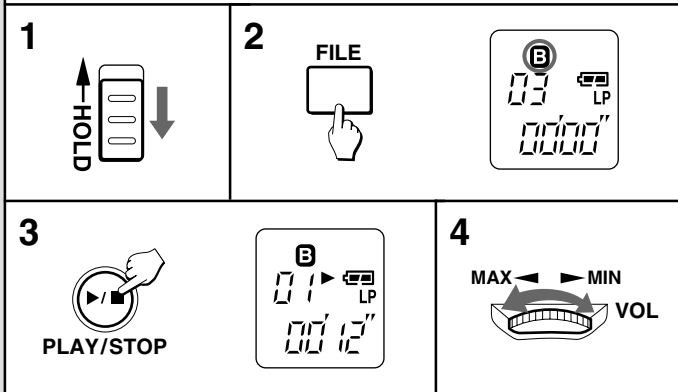

ERASING → G

You can erase recordings by recording track number.

- 1 Release the HOLD switch.
- 2 Select the recording file and press ◀◀ or ▶▶ to display the recording track number to be erased.
If you select a file that has no recording tracks, "no InF" is displayed.
- 3 Keep ERASE pressed for 1 second.
ErASE flashes for 10 seconds in the display.
- 4 Press ERASE while ErASE is flashing.
The recording track number is decreased after the track is erased.

To erase all recordings of the selected file

- 1 Select the recording file to be erased.
- 2 Keep ERASE and REC/STOP pressed for 3 seconds.
AL is displayed and ErASE flashes.
- 3 Press ERASE again while ErASE is flashing.

Recording from an external microphone → H

To record sound with more clarity, use of an optional external microphone is recommended.
Connect the microphone to the EXT. MIC jack and set the microphone near the sound source.

Note

When recording from an external microphone, move the microphone away from the main unit or the earphone to prevent howling.

To record from another unit → I

Connect the other unit to the EXT. MIC jack of this unit, using the appropriate connecting cords.

- a To connect to stereo source equipment
- b To connect to monaural source equipment

Note

- The connecting cords may vary according to the type of source equipment. Before connecting a unit, read the operating instructions of the connected unit.
- If the volume setting of the source equipment is too high, the recorded sound may be noisy or distorted. Be sure to set the volume of the source equipment to a moderate level.

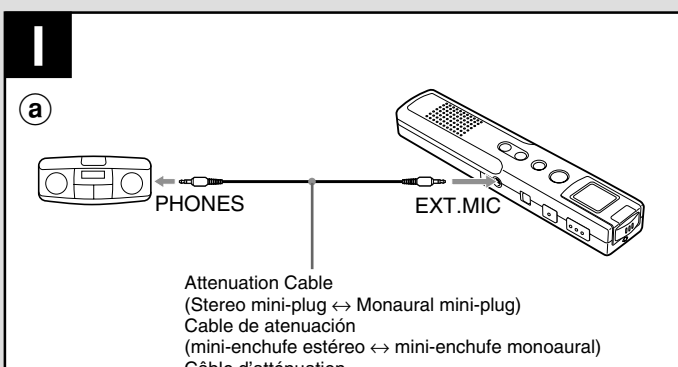
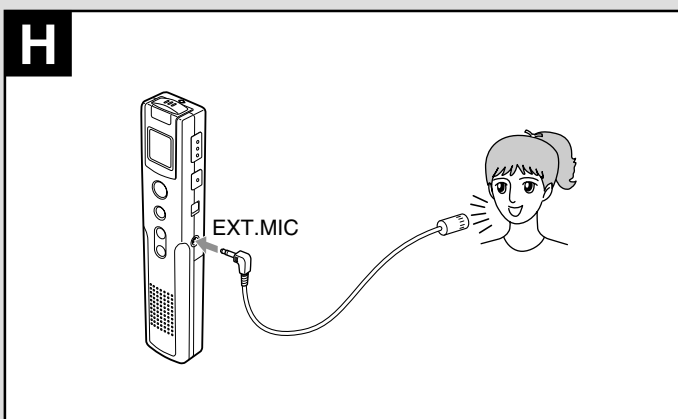
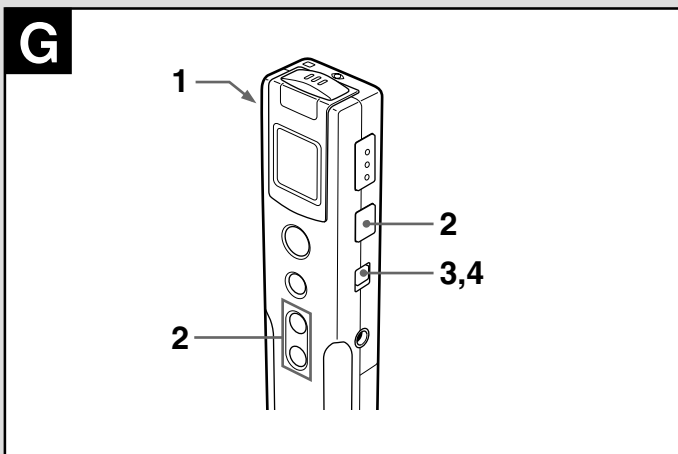

SPECIFICATIONS

Frequency response	500 – 3,500 Hz (EIAJ)
Microphone	Electret condenser microphone (monaural)
Maximum output	80 mW (EIAJ 8 ohms)
Speaker	Diameter 20 mm, 8 ohms
Power supply	DC 3 V using two size AAA (R03) dry cell batteries
Maximum total recording time	Approx. 84 minutes (LP mode) Approx. 59 minutes (SP mode)
Battery life using size AAA (LR03) alkaline batteries	Approx. 12 hours (EIAJ recording) Approx. 8 hours (EIAJ 10 mW playback)
Maximum outside dimensions	26.9 (W) × 129.8 (H) × 16.5 (D) mm

- The connecting cords may vary according to the type of source equipment. Before connecting a unit, read the operating instructions of the connected unit.
- If the volume setting of the source equipment is too high, the recorded sound may be noisy or distorted. Be sure to set the volume of the source equipment to a moderate level.

SPECIFICATIONS

Frequency response	500 – 3,500 Hz (EIAJ)
Microphone	Electret condenser microphone (monaural)
Maximum output	80 mW (EIAJ 8 ohms)
Speaker	Diameter 20 mm, 8 ohms
Power supply	DC 3 V using two size AAA (R03) dry cell batteries
Maximum total recording time	Approx. 84 minutes (LP mode) Approx. 59 minutes (SP mode)
Battery life using size AAA (LR03) alkaline batteries	Approx. 12 hours (EIAJ recording) Approx. 8 hours (EIAJ 10 mW playback)
Maximum outside dimensions	26.9 (W) × 129.8 (H) × 16.5 (D) mm (1 1/16 × 5 1/8 × 21/32 in.)
Weight	Approx. 60.3 g (2.1 oz) excluding batteries
Accessories	Hand strap (1) Carrying case (1)

The specifications and external appearance of this unit are subject to change without notice.

COPYRIGHT

Please check laws on copyright relating to recording from external sources for the country in which this unit being used.

NOTE

FOR USE IN THE U.S.A.

This equipment has been tested and found to comply with the limits for a Class B digital device, pursuant to Part 15 of the FCC Rules. These limits are designed to provide reasonable protection against harmful interference in a residential installation.

This equipment generates, uses, and can radiate radio frequency energy and, if not installed and used in accordance with the instructions, may cause harmful interference to radio communications. However, there is no guarantee that interference will not occur in a particular installation. If this equipment does cause harmful interference to radio or television reception, which can be determined by turning the equipment off and on, the user is encouraged to try to correct the interference by one or more of the following measures:

- Reorient or relocate the receiving antenna.
- Increase the separation between the equipment and receiver.
- Connect the equipment into an outlet on circuit different from that to which the receiver is connected.
- Consult the dealer or an experienced radio/TV technician for help.

CAUTION

Modifications or adjustments to this product, which are not expressly approved by the manufacturer, may void the user's right or authority to operate this product.

This device complies with Part 15 of the FCC Rules. Operation is subject to the following two conditions: (1) This device may not cause harmful interference, and (2) this device must accept any interference received, including interference that may cause undesired operation.

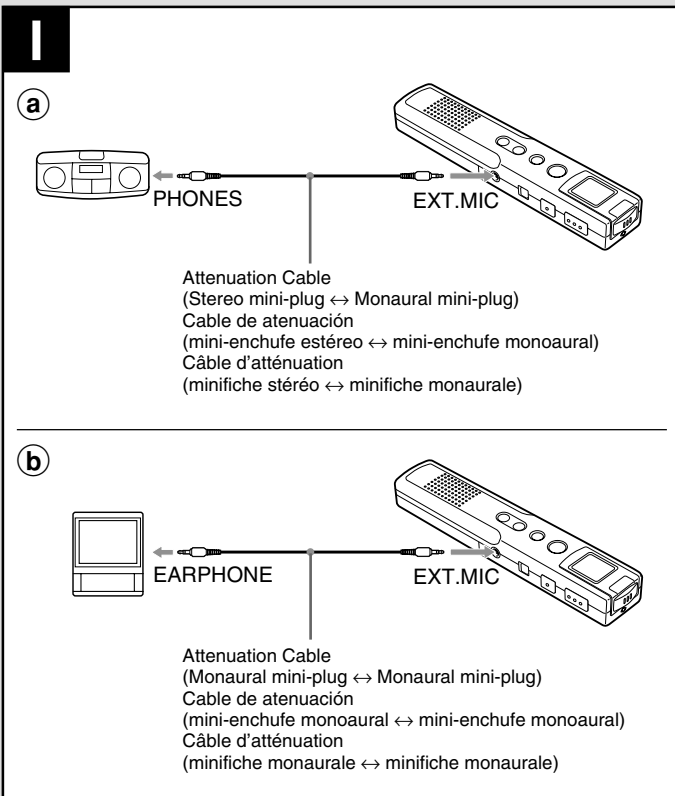

REPRODUCCION → **F**

- 1 Suelte el interruptor HOLD.
- 2 Oprima repetidamente FILE para seleccionar el archivo de grabación.
- 3 Oprima ►/■PLAY/STOP.
Si se selecciona un archivo en el que no hay pistas de grabación, aparece "no InF".
- 4 Ajuste el volumen.

Funcionamiento básico

Para parar una reproducción	Oprima ►/■PLAY/STOP.
Para hacer una pausa de reproducción	Oprima MODE/PAUSE. Para continuar, oprima MODE/PAUSE o ►/■PLAY/STOP.

Para escuchar con un auricular

Conecte un auricular de venta en los comercios, con un mini-enchufe a la toma EARPHONE.
Cuando se conecta un auricular, no se escuchará el sonido por el altavoz.

Para buscar un punto deseado

Para buscar el principio de una pista de grabación

Presione ◀◀ o ▶▶.
Mantenga presionado durante el modo de parada para cambiar más rápido el número de la pista de grabación.

Para buscar un punto deseado

Mantenga presionado ◀◀ o ▶▶ durante la reproducción.
Suelte el botón al principio del lugar deseado, controlando el contador de tiempo en la pantalla.

Para escuchar sólo 5 segundos del principio de cada pista

Mantenga oprimido ►/■PLAY/STOP durante 1 segundo. Aparece "SCAN".
Presione ►/■PLAY/STOP nuevamente para continuar con la reproducción normal.

BORRADO → **G**

Se pueden borrar grabaciones grabando en ese número de pista.

- 1 Suelte el interruptor HOLD.
- 2 Seleccione un archivo de grabación y oprima ◀◀ o ▶▶ para que aparezca el número de pista a borrar.
Si selecciona un archivo que no tenga pistas de grabación, aparece "no InF".
- 3 Mantenga oprimido ERASE durante 1 segundo.
Destella ErASE durante 10 segundos en la pantalla.
- 4 Oprima ERASE cuando ErASE está destellando.
El número de pista de grabación disminuye después de borrar la pista.

Para borrar todas las grabaciones del archivo seleccionado

- 1 Seleccione el archivo de grabación a borrar.
- 2 Mantenga oprimidos ERASE y REC/STOP durante 3 segundos.
Aparece AL y destella ErASE.
- 3 Oprima ERASE otra vez mientras está destellando ErASE.

Grabación con un micrófono externo → **H**

Para grabar los sonidos más nítidamente, se recomienda utilizar un micrófono externo de venta por separado.
Conecte el micrófono en la toma de micrófono externo (EXT. MIC) y coloque el micrófono cerca de la fuente de sonido.

Nota

Quando se graba utilizando un micrófono externo, aleje el micrófono del aparato principal o del auricular para evitar que se produzca un aullido.

Para grabar de otro aparato → **I**

Conecte el otro aparato en la toma de micrófono externo (EXT. MIC) de este aparato, utilizando los cables de conexión correctos.

- Ⓐ Para conectar un equipo con una fuente en estéreo
- Ⓑ Para conectar un equipo con una fuente monoaural

Nota

- Los cables de conexión pueden ser distintos de acuerdo al tipo de equipo utilizado como fuente de sonido. Antes de conectar el aparato, lea las instrucciones de funcionamiento del aparato conectado.
- Si el ajuste del volumen del equipo que sirve de fuente está muy alto, el sonido grabado puede contener muchos ruidos o quedar distorsionado. Asegúrese de poner el volumen del equipo con la fuente de sonido a un nivel moderado.

ESPECIFICACIONES

Respuesta de frecuencia

500 – 3.500 Hz (EIAJ)

Micrófono

Micrófono de condensador de electro (monoaural)

LECTURE → **F**

- 1 Libérez le commutateur HOLD.
- 2 Appuyez plusieurs fois sur FILE pour sélectionner un fichier d'enregistrement.
- 3 Appuyez sur ►/■PLAY/STOP.
Si vous sélectionnez un fichier sans plages enregistrées, "no InF" s'affichera.
- 4 Ajustez le volume.

Fonctionnement de base

Pour arrêter la lecture	Appuyez sur ►/■PLAY/STOP.
Pour interrompre la lecture	Appuyez sur MODE/PAUSE. Pour reprendre, appuyez sur MODE/PAUSE ou ►/■PLAY/STOP.

Ecoute au casque

Branchez un casque équipé d'une minifiche à la prise EARPHONE.
Quand le casque est branché, aucun son n'est fourni par le haut-parleur.

Recherche d'un point particulier

Pour localiser le début d'une plage enregistrée

Appuyez sur ◀◀ ou ▶▶.
Maintenez la touche pressée en mode d'arrêt pour changer plus rapidement de plage.

Pour localiser un passage particulier

Appuyez en continu sur ◀◀ ou ▶▶ pendant la lecture.
Relâchez la touche au début du passage souhaité en fonction de l'indication du compteur sur l'afficheur.

Pour écouter les 5 premières secondes du début de chaque plage

Maintenez ►/■PLAY/STOP pressé 1 seconde. "SCAN" s'affichera.
Appuyez une nouvelle fois sur ►/■PLAY/STOP pour reprendre la lecture normale.

EFFACEMENT → **G**

Vous pouvez effacer vos enregistrements en entrant le numéro de plage.

- 1 Libérez le commutateur HOLD.
- 2 Sélectionnez le fichier et appuyez sur ◀◀ ou ▶▶ pour afficher le numéro de plage de l'enregistrement que vous voulez effacer.
Si vous sélectionnez un fichier sans plages enregistrées, "no InF" s'affiche.
- 3 Maintenez ERASE pressé 1 seconde.
ErASE clignote 10 secondes dans l'affichage.
- 4 Appuyez sur ERASE quand ErASE clignote.
Une fois que la plage a été effacée, le numéro de plage diminue.

Pour effacer tous les enregistrements du fichier sélectionné

- 1 Sélectionnez le fichier d'enregistrements à effacer.
- 2 Maintenez ERASE et REC/STOP pressés 3 secondes.
AL s'affiche et ErASE clignote.
- 3 Appuyez à nouveau sur ERASE pendant le clignotement d'ErASE.

Enregistrement avec un microphone extérieur → **H**

L'emploi d'un microphone extérieur en option est recommandé pour enregistrer plus clairement le son.
Raccordez le microphone à la prise EXT. MIC et placez-le près de la source extérieure.

Remarque

Lors de l'enregistrement avec un microphone extérieur, éloignez le microphone de l'appareil ou du casque pour éviter le hurlement.

Pour enregistrer depuis un autre appareil → **I**

Raccordez l'autre appareil à la prise EXT. MIC de cet appareil, avec les cordons de raccordement adéquats.

- Ⓐ Pour raccorder un appareil de source stéréo
- Ⓑ Pour raccorder un appareil de source monoaural

Remarques

- Les cordons de raccordement peuvent varier selon le type de l'appareil de source. Avant de raccorder un appareil, lisez son mode d'emploi.
- Si le réglage de volume de l'appareil de source est trop élevé, le son enregistré peut être parasité ou déformé. Réglez le volume de l'appareil de source à un niveau modéré.

SPÉCIFICATIONS

Réponse en fréquence

500 – 3.500 Hz (EIAJ)

Microphone

Microphone électrostatique (monophonique)

Puissance maximale

80 mW (EIAJ 8 ohms)

Haut-parleur

Diamètre 20 mm, 8 ohms

Para grabar de otro aparato →

Conecte el otro aparato en la toma de micrófono externo (EXT. MIC) de este aparato, utilizando los cables de conexión correctos.

- Ⓐ **Para conectar un equipo con una fuente en estéreo**
- Ⓑ **Para conectar un equipo con una fuente monoaural**

Nota

- Los cables de conexión pueden ser distintos de acuerdo al tipo de equipo utilizado como fuente de sonido. Antes de conectar el aparato, lea las instrucciones de funcionamiento del aparato conectado.
- Si el ajuste del volumen del equipo que sirve de fuente está muy alto, el sonido grabado puede contener muchos ruidos o quedar distorsionado. Asegúrese de poner el volumen del equipo con la fuente de sonido a un nivel moderado.

ESPECIFICACIONES

Respuesta de frecuencia

500 – 3.500 Hz (EIAJ)

Micrófono Micrófono de condensador de electreto (monoaural)

Salida máxima 80 mW (EIAJ 8 ohmios)

Altavoz Diámetro 20 mm, 8 ohmios

Alimentación eléctrica

CC de 3 V con dos pilas tamaño AAA (R03)

Máximo tiempo de grabación total

Aprox. 84 minutos (modo LP)

Aprox. 59 minutos (modo SP)

Longevidad de las pilas alcalinas de tamaño AAA (LR03)

Aprox. 12 horas (grabación EIAJ)

Aprox. 8 horas (reproducción EIAJ 10 mW)

Máximas dimensiones exteriores

26,9 (An.) × 129,8 (Al.) × 16,5 (Prof.) mm

Peso Aprox. 60,3 g sin pilas

Accesorios Correa de mano (1)

Caja de transporte (1)

Las especificaciones y aspecto exterior del aparato están sujetos a cambios sin previo aviso.

DERECHOS DE AUTOR

Estudie las leyes locales sobre los derechos de autor para la grabación de fuentes externas en el país en el que se está utilizando este aparato.

Para conectar de un aparato a otro aparato →

Raccordez l'autre appareil à la prise EXT. MIC de cet appareil, avec les cordons de raccordement adéquats.

- Ⓐ **Pour raccorder un appareil de source stéréo**
- Ⓑ **Pour raccorder un appareil de source monoaural**

Remarques

- Les cordons de raccordement peuvent varier selon le type de l'appareil de source. Avant de raccorder un appareil, lisez son mode d'emploi.
- Si le réglage de volume de l'appareil de source est trop élevé, le son enregistré peut être parasité ou déformé. Réglez le volume de l'appareil de source à un niveau modéré.

SPÉCIFICATIONS

Réponse en fréquence

500 – 3.500 Hz (EIAJ)

Microphone Microphone électrostatique (monophonique)

Puissance maximale

80 mW (EIAJ 8 ohms)

Haut-parleur Diamètre 20 mm, 8 ohms

Alimentation DC 3 V avec deux piles sèches format AAA (R03)

Temps d'enregistrement maximal

Env. 84 minutes (mode LP)

Env. 59 minutes (mode SP)

Autonomie sur pilas alcalines format AAA (LR03)

Env. 12 heures (Enregistrement EIAJ)

Env. 8 heures (Lecture 10 mW EIAJ)

Dimensions extérieures maximales

26,9 (L) × 129,8 (H) × 16,5 (P) mm

Poids Env. 60,3 g sans pilas

Accessoires Sangle (1)

Sac de transport (1)

L'aspect extérieur et les spécifications peuvent être modifiés sans préavis.

DROITS D'AUTEUR

Veillez vérifier la législation sur les droits d'auteur en vigueur dans le pays où l'appareil est utilisé avant d'effectuer des enregistrements.