

Montagehandleiding

Inhoud

Vóór het inbouwen	2
Symbolen die in deze inbouwhandleiding worden gebruikt	2
Veiligheidsvoorschriften	3
Installatievoorschriften	4
Aansluitschema van het navigatiesysteem	5
Inbouwen van GPS-antenne	6
Inbouw van de microfoon	9
Aansluiting van het achteruitrijlampje	12
Snelheidssignaal (GAL) van snelheidsmeter/tellerkabel aansluiten	13
Inbouw/uitbouw van de Traffic Pro	16
Eerste inbedrijfstelling en kalibreren	17
Servicemodus	20
Aansluitingen	24

Vóór het inbouwen

Lees deze inbouwhandleiding vóór het inbouwen zorgvuldig door. Neem met name de desbetreffende veiligheids- en installatievoorschriften in acht.

Symbolen die in deze inbouwhandleiding worden gebruikt



geven aanwijzingen weer die belangrijk zijn voor uw veiligheid en de veiligheid van andere personen.



geeft tips die voor het inbouwen en de werking van het toestel belangrijk zijn.

Veiligheidsvoorschriften



Ondeskundige montage

Ondeskundige montage kan schade aan het toestel of aan de auto tot gevolg hebben! Voor het inbouwen van het apparaat en de componenten ervan zijn speciale kennis en vaardigheden vereist. Het wordt dringend aanbevolen het inbouwen door een gespecialiseerde werkplaats te laten uitvoeren.



Kans op letsel

Door de componenten op niet daarvoor geschikte plekken in te bouwen ontstaat er kans op letsel bij een verkeersongeval of worden veiligheidsvoorzieningen buiten werking gesteld. Neem de aanwijzingen van de autofabrikant in acht.



Beschadiging van de airbag

Door de componenten niet op de juiste plek in te bouwen kan de airbag worden beschadigd of de werking ervan worden beïnvloed. Plaats de componenten buiten het werkingsgebied van de airbag.



Kans op letsel door onvoldoende bevestiging

Bevestig de componenten zo dat deze bij een botsing of een plotselinge remmanoeuvre niet los kunnen raken.

Montagehandleiding

Installatievoorschriften



Schade door ompolen of kortsluiting Onjuist aangesloten kabels of kortsluiting kunnen ernstige schade aan het toestel veroorzaken.
Tijdens de montage moet de accu van uw auto losgekoppeld zijn.



Leg om kortsluiting en storingen te voorkomen de leidingen zodanig, dat deze niet kunnen worden ingeklemd, verbogen, geschuurd of afgescheurd.



Parkeer uw auto voor de montage gelijkvloers en op een veilige plaats en verwijder de contactsleutel.



Let om storingen te voorkomen bij toepassing van Y-verbindingen/kabelbinders vooral op de diameters van de kabels.



Voorzie afgeknipte kabels van afdoende isolatie om kortsluiting en eventueel brandgevaar als gevolg daarvan te voorkomen.

Aansluitschema van het navigatiesysteem

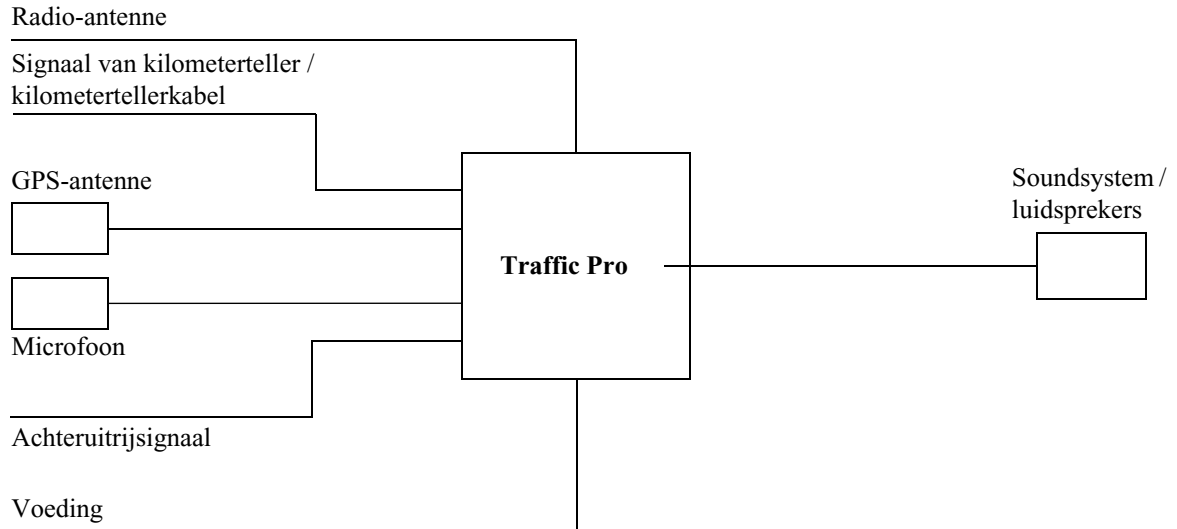

Aanwijzing: De aansluitingen zijn gedetailleerd op Pagina 24 beschreven.

Montagehandleiding

Inbouwen van GPS-antenne



Kans op letsel

Personen met pacemakers mogen de magneetantenne niet te dicht aan zich brengen of aan hun lichaam dragen, omdat dit kan leiden tot storingen van de pacemaker.

Houd de magneetantenne uit de buurt van gegevensdragers (diskettes, betaalpasjes, magneetkaarten, etc.), elektronische en fijnmechanische apparaten, om te voorkomen dat gegevens worden gewist.

Gebruik de antenne niet in gebieden waar explosiegevaar heerst.

De antenne moet zodanig worden bevestigd, dat deze bij een botsing of een plotselinge remmanoeuvre niet los kan raken.

Mogelijke inbouwplaatsen

- **Buiten de auto**
 - a. Breng de antenne niet op een bolvormig oppervlak aan. Plaats de antenne op een vooraf gereinigd staaloppervlak.
 - b. Antennekabel vervolgens in het interieur van de auto doorvoeren.



Kans op letsel

De maximale rijnsnelheid bij een magnetische bevestiging van de antenne bedraagt 180 km/uur. Bij een hogere snelheid moet de antenne worden verwijderd of speciaal worden bevestigd.

De antenne is niet geschikt voor autowasinstallaties.

- **In het interieur van de auto**



De GPS-antenne is niet geschikt voor het inbouwen in auto's met zonwerende ruiten (vacuümmetallisering of metaal-folie, herkenbaar aan de markering op de ruit SIGLA SOL, SIGLA CHROM, SIGLA, KOOL-OF, SUN-GATE, enz.) auto's met fijnmazige verwarmingsdraden in de ruiten.



Aanwijzingen m.b.t. de inbouwplaats

De inbouwplaats moet zodanig worden gekozen, dat de antenne vrij zit en niet door de ruitenwissers wordt bedekt. Zorg ervoor dat de ontvangst van de antenne niet door de motorkap, ruitsponning en het dak kan worden gestoord.

Het verdekt inbouwen onder de console van de auto is niet toegestaan.

Montage aan de zijruiten van het voertuig is niet toegestaan.

De antennekabel mag niet parallel aan andere kabels in de auto lopen.

De antennekabel moet zo kort mogelijk van het navigatiesysteem naar de antenne lopen. Het overtollige stuk kabel moet direct onder de antenne worden bevestigd.

Montagehandleiding

- a. Bevestig de antenne met magneten op de basisplaat (1).
- b. Verwijder de beschermfolie van de klittenband (2) aan de bovenkant en plak deze in het midden op de onderkant van de basisplaat .
- c. Verwijder de beschermfolie van de klittenband (2) aan de onderkant en plak de antenne met de basisplaat op de console van de auto onderaan de voorruit op de inbouwplaats.

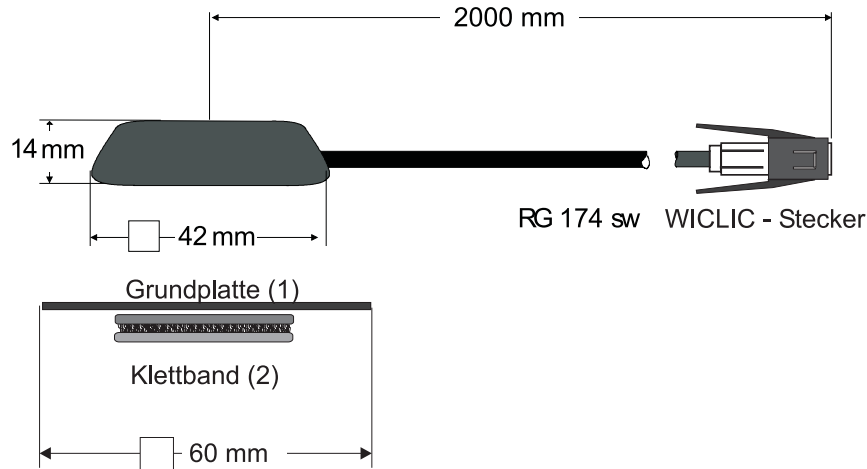

Inbouw van de microfoon

De microfoon moet in de auto zodanig worden geplaatst, dat de stem van de spreker optimaal kan worden herkend. Zie voor de mogelijke posities in de auto in de volgende tekening.



De inbouwplaats moet zo ver mogelijk van de luidsprekers vandaan en zo dicht mogelijk bij de spreker liggen. Als storingen optreden, moeten verschillende posities worden uitgetoet. Om zo weinig mogelijk storende geluiden op te nemen, heeft de microfoon een smal opnamebereik en moet daarom in de richting van de bestuurder worden geplaatst.



- A*: optimaal geschikte inbouwplaats
- B*: alternatief geschikte inbouwplaats
- C*: communicatievoorziening op de microfoon
- D*: plakstrook ter bevestiging op gladde oppervlakken
- E*: bout voor het bevestigen van de montageplaat
- F*: montageplaat ter bevestiging op ruwe of oneffen oppervlakken

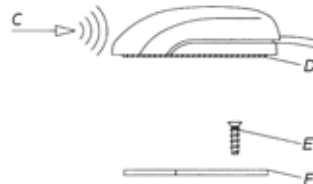

De handsfree-microfoon kan bij een vlak en glad oppervlak met behulp van de plakstrook *D* worden bevestigd (oppervlakken reinigen).

Montagehandleiding

Als de microfoon op een ruw of oneffen oppervlak wordt bevestigd, moet eerst de montageplaat **F** met behulp van de bout **E** worden bevestigd (boutlengte in acht nemen wegens kans op beschadigingen).

Plak vervolgens de microfoon met de plakstrook **D** op de montageplaat **F**. De handsfree-microfoon wordt op poort C van de Traffic Pro aangesloten.



Leg om kortsluiting en storingen te voorkomen de leidingen zodanig, dat deze niet kunnen worden ingeklemd, verbogen, geschuurd of afgescheurd.

Aansluiting van de microfoon op de Traffic Pro

a. Aansluiting zonder cd-wisselaar

Voor de aansluiting van de handsfree-microfoon op een Traffic Pro **zonder cd-wisselaar** moet de meegeleverde blauwe bus overeenkomstig de onderstaande beschrijving worden aangesloten. Verwijder voor het aansluiten beschermkap *A* van beide contacten.

b. Aansluiting bij gemonteerde cd-wisselaar

Voor de aansluiting van de handsfree-microfoon op een Traffic Pro **met cd-wisselaar** moet de meegeleverde blauwe bus van de kabel van de gemonteerde cd-wisselaar volgens de onderstaande beschrijving met 2 leidingen worden aangesloten. Verwijder voor het aansluiten beschermkap *A* van beide contacten.



Voorzichtig!

Als de contacten in de blauwe stekkerbehuizing zijn geschoven, kunnen ze alleen nog met een speciaal gereedschap worden losgemaakt.

Bezetting van de blauwe stekkerbehuizing

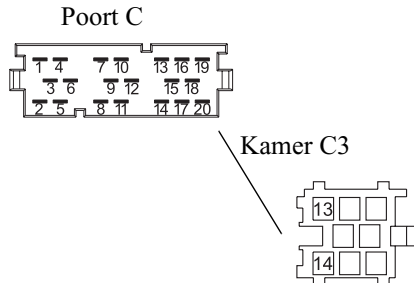

Pin	Kleur	Functie
13	wit	LF
14	geel	massa

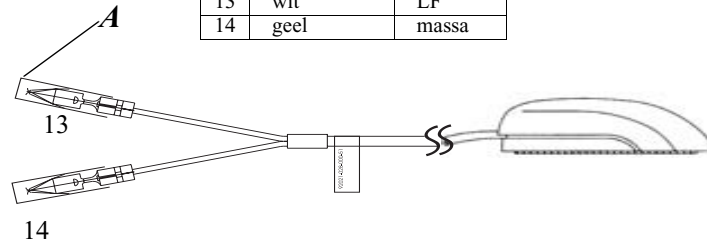

Montagehandleiding

Aansluiting van het achteruitrijlampje



De aansluitpunten voor het achteruitrijsignaal zijn per auto verschillend. Informeer bij twijfel bij uw autofabrikant of bij een erkende werkplaats.

Bij een toegankelijke schakelaar op de transmissie of schakelstangen

- Verbind een aparte kabel met de geschakelde voeding.
Kabel met kamer A pin 2 verbinden.
Laag - geluidsniveau = massa, hoog - geluidsniveau 12 V - 16 V

Bij een niet toegankelijke schakelaar

- Controleert u welke kabel naar de achteruitrijlichten is gelegd. Verwijder hiertoe evt. de binnenste afdekking van de achteruitrijlichten. Koppel een aparte kabel aan de geschakelde kabel van de achteruitrijlichten en verbind deze met kamer A, pin 2.

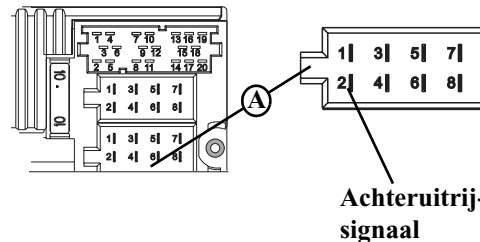

Snelheidssignaal (GAL) van snelheidsmeter/tellerkabel aansluiten



Kans op letsel

Onjuist aangesloten leidingen kunnen de werking van onderdelen van de auto of veiligheidsvoorzieningen beïnvloeden of teniet doen.

Informeer bij twijfel bij uw autofabrikant of bij een erkende werkplaats.

Elektronische snelheidsmeter

- Signaalkabel van de kilometerteller verwijderen, verlengen en met kamer A pin 1 verbinden.



De kabel van het GAL-signaal ligt naargelang de uitvoering van de auto in de ISO-stekker van de autoradio. De bezetting van de DIN / ISO-stekkers kan afhankelijk van het type auto verschillen.

- Minimale vereisten voor het signaal:
0 Hz - 4 kHz / rechthoeksignaal (geen inductieve sensor)
Laag geluidsniveau < 1,5 V, hoog geluidsniveau 5 V - 16 V



Als u niet precies weet waar de inbouwplaats/licging van de snelheidssensor is, kunt u dit bij de fabrikant navragen.

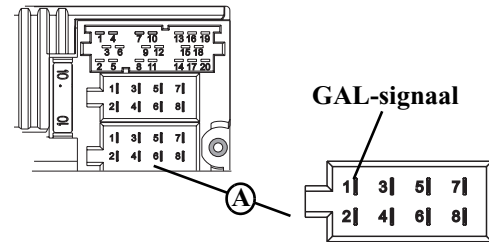

Montagehandleiding

Mechanische kilometerteller met ingebouwde snelheidssensor in kilometertellerkabel

- Signaalkabel van de kilometerteller verwijderen, verlengen en met kamer A, pin 1 verbinden.
- Minimale vereisten voor het signaal:
0 Hz - 4 kHz / rechthoeksignaal (geen inductieve sensor)
Laag geluidsniveau < 1,5 V, hoog geluidsniveau 5 V - 16 V

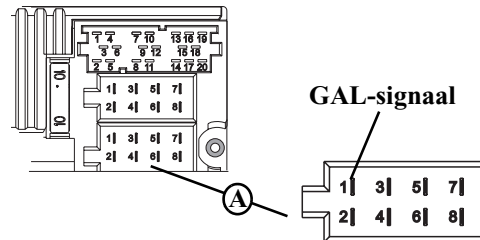

Als u niet precies weet waar de inbouwplaats/licging van de snelheidssensor is, kunt u dit bij de fabrikant navragen.

Mechanische kilometerteller zonder snelheidssensor in de kilometertellerkabel

Er moet een snelheidssensor in de kilometertellerkabel worden ingebouwd die een snelheidsafhankelijk digitaal signaal geeft.

Hiertoe kan de VDO-adapter 2152.30300000 of een specifieke adapter voor auto's die aan de minimale eisen voldoet, worden gebruikt. De VDO-snelheidssensor is geschikt voor een directe montage op de transmissie (verdere inbouwonderdelen zijn niet nodig) of in de kilometertellerkabel (in combinatie met verdere universele inbouwonderdelen).



Door het losmaken van de verzegelde kilometertellerkabel, vervalt de aanspraak op een correcte kilometerstand. Een ondeskundige montage leidt tot storingen van het navigatiesysteem of de kilometerteller.

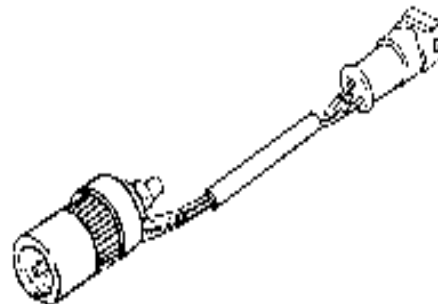

Monteren van de snelheidssensor direct op de transmissie

- Maak de kilometertellerkabel op de transmissie los en schroef de snelheidssensor op de transmissie vast. Schroef de gedemonteerde kilometertellerkabel op de snelheidssensor vast en sluit de kabel aan.

Kabelaansluitingen van de snelheidssensor

- Bruin - massa (klem 31)
Zwart - stroomvoorziening (klem 15), 9 - 16V, 30 mA
Blauw/rood - signaal voor kamer A pin 1

Inbouwen van de snelheidssensor in de kilometertellerkabel

Neem in dat geval contact op met uw dealer resp. een VDO-vestiging.

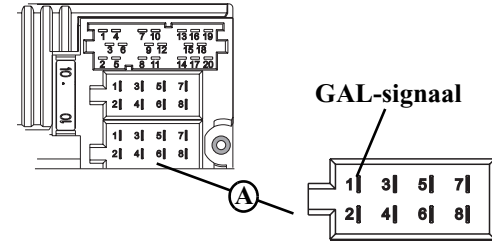

Montagehandleiding

Inbouw/uitbouw van de Traffic Pro

- Inbouw:
Bij de Traffic Pro is een universele houder voor DIN-inbouwschachten geïntegreerd. Een inbouwframe is niet noodzakelijk. De Traffic Pro moet in de inbouwschacht worden geschoven en met de bijgeleverde montagehulpstukken worden bevestigd. Voor de inbouw moet het toestel elektrisch worden aangesloten. Bedieningsgedeelte verwijderen. Schuif vervolgens de Traffic Pro in de inbouwschacht. Schuif vervolgens de montagehulpstukken tot aan de eerste klik in de openingen op de voorkant van de Traffic Pro (afb. A). Vergrendel de radio door de montagehulpstukken naar buiten te trekken, zoals wordt weergegeven in afb. B. Verwijder vervolgens de montagehulpstukken.



De Traffic Pro mag onder een verticale hoek van max. 0° - 35° worden ingebouwd.

- Uitbouw:
Voor de uitbouw moet de Traffic Pro eerst ontgrendeld worden. Daartoe het bedieningsgedeelte verwijderen en de montagehulpstukken tot aan de tweede klik inschuiven, zoals in afbeelding A is weergegeven. Daarna de Traffic Pro met behulp van de montagehulpstukken eruit trekken. (afb. C). Vervolgens de montagehulpstukken verwijderen door de veren rechts en links van de Traffic Pro in te drukken. Als de Traffic Pro al eens in een andere auto was ingebouwd, moeten eventueel voor de inbouw de veren van de Traffic Pro opnieuw worden afgesteld. Voor het verstellen van de veren de schuif, zoals in afb. D wordt weergegeven, inschuiven en vervolgens, zoals in afb. E wordt weergegeven, afstellen (schuif iets in richting 1 drukken en de schuif tegelijkertijd in richting 2 bewegen).

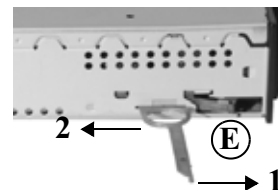
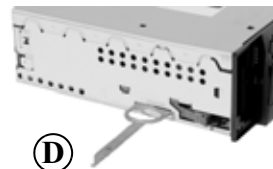
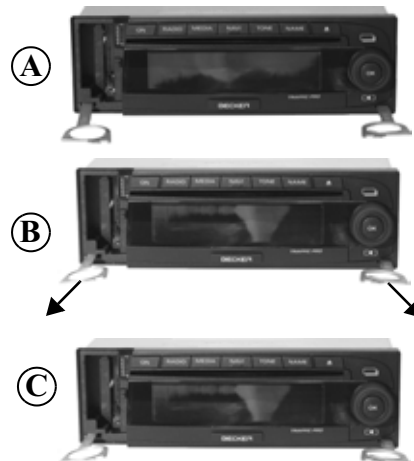

Eerste inbedrijfstelling en kalibreren

- Voor de eerste inbedrijfstelling en het kalibreren schakelt u de ontsteking van de auto in. Schakel de Traffic Pro in en voer de code in (zie voor gedetailleerde beschrijving in de gebruikshandleiding). De auto moet buiten met vrij zicht in alle richtingen (niet vlakbij gebouwen) worden geparkeerd.
- Druk op de toets **NAVI**.
De navigatie wordt geactiveerd.
- Als de navigatie-cd nog niet is aangebracht, wordt u gevraagd om de navigatie-cd aan te brengen.
- De standaardtaal “Deutsch” wordt van de Traffic Pro geladen. U kunt nu, zoals ook beschreven in de gebruikshandleiding, een andere taal instellen.
- Na de installatie van de taal verschijnt het display hiernaast. Er moet nu worden gewacht op voldoende GPS-ontvangst. Deze procedure (eerste ontvangst van de noodzakelijke GPS-gegevens) kan een aantal minuten duren. Het toestel dient voor deze procedure gedurende de gehele periode ingeschakeld te zijn. De auto mag niet worden bewogen. Als na ca. 10 het volgende scherm nog niet verschijnt, moet de parkeerpositie (zoveel mogelijk vrij zicht in alle richtingen) of de inbouwplaats van de GPS-antenne worden gecontroleerd. U kunt ook zoals onder GPS-informatie - test van de GPS-functie op pagina 23 beschreven de GPS-gegevens opvragen en controleren of de daar weergegeven waarden veranderen.

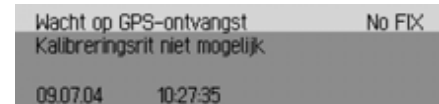
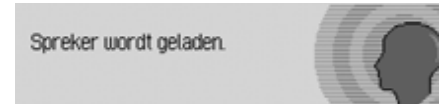
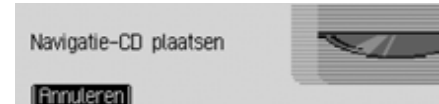
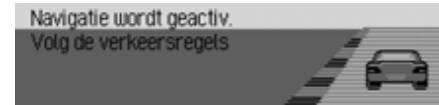

Montagehandleiding

Als er voldoende GPS-ontvangst gegarandeerd is, springt de Traffic Pro naar het volgende scherm.

- U wordt gevraagd om een kalibreringsrit te maken.
Maak nu de kalibreringsrit.
Hierbij worden automatisch het snelheidssignaal (GAL) aan de specifieke gegevens van de auto en de gyrosensor aan de inbouwpositie van het toestel aangepast.
Het te rijden traject is afhankelijk van het type auto en van de plaatselijke omstandigheden.
Het principe van een kalibreringsrit is: **200 - 300 meter rechtdoor rijden, vervolgens een bocht van minstens 60 graden maken en weer 200 - 300 meter rechtdoor rijden en opnieuw een bocht maken.**



Het is niet van belang in welke richting u een bocht maakt. Als deze voorwaarden door de verkeerssituatie op straat niet kan worden uitgevoerd of als u niet altijd een optimale GPS-ontvangst krijgt, leidt dit niet tot een slechtere kalibrering, u moet alleen een langere kalibreringsrit maken.

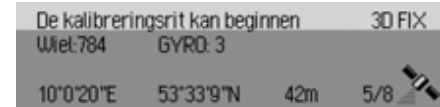

- De kalibrering is succesvol beëindigd als het navigatiemenu wordt weergegeven.



Het navigatiesysteem is pas bedrijfsklaar als de kalibreringsrit is beëindigd! Pas na meerdere ritten wordt de definitieve nauwkeurigheid bereikt.

- Voor een correcte navigatie bij trajecten met tijdafhankelijke routing moet zoals in de gebruiksaanwijzing onder “Instellingen” in de navigatiemodus wordt beschreven de tijd correct worden ingesteld.

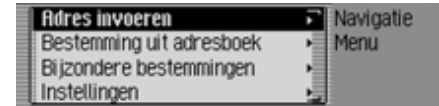

Montagehandleiding

Servicemodus

In de servicemodus kunnen verschillende functies gedetailleerd worden gecontroleerd en kan de kalibrering worden gewijzigd.

- Toestel inschakelen (zie gebruiksaanwijzing)
Code invoeren (zie gebruiksaanwijzing)
- Druk tegelijkertijd op de toetsen **CI** en **NAVI**.
Op het display verschijnt het menu Service.

Door de draai-/drukknop **OK** te draaien kunt u nu tussen

- Status kalibreringsrit - indicatie voor kalibreringsrit
- Kalibrering wissen - functie voor het wissen van de kalibrering
- Sensoriek - test van de sensorfuncties
- GPS informatie - test van de GPS-functie
- Versie - de standen van de softwaremodule worden weergegeven
- Demo-modus - in-/uitschakelen van de demomodus kiezen.

Druk op de rechter draai-/drukknop **OK** om de keuze te bevestigen.

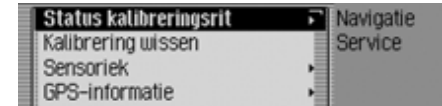

Status kalibreringsrit - indicatie voor kalibreringsrit

In menu Service Status kalibreringsrit kiezen.

Op dit scherm ziet u de kalibreerstatus (bijv. Status: 2), de soort positiebepaling (bijv. 3D FIX), indien beschikbaar de weg waarop u nu rijdt, de geografische positie van dat moment, indien beschikbaar de hoogte boven zeeniveau en het aantal momenteel ontvangen satellieten.

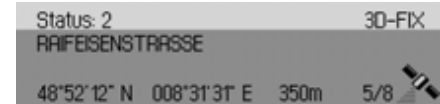

Kalibrering wissen - functie voor het wissen van de kalibrering

Als de Traffic Pro uit de auto wordt uitgebouwd en vervolgens in een andere auto wordt gebouwd, moet er een kalibrering worden uitgevoerd. Hiervoor moeten in elk geval de huidige kalibreringsgegevens worden gewist.

In menu Service Kalibrering wissen kiezen.

Kies tussen Ja (wissen van de kalibrering) en Nee (kalibrering aanhouden).

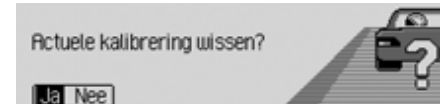

Montagehandleiding

Sensoren - test van de sensorfuncties

In menu Service Sensoriek kiezen.

- Voor de controle van de werking van het snelheidssignaal verplaatst u de auto meerdere meters voorwaarts of achterwaarts.



Het getal achter Wiel: moet (ook bij lage snelheid) oplopen.
Het getal achter Wiel: mag bij stationair draaiende motor of als u bij stilstaande auto het gaspedaal intrapt, niet hoger worden.

- Voor het controleren van de werking van het achteruitsignaal schakelt u de achteruitversnelling in.



Het getal achter Achteruit moet van 0 op 1 (1 op 0) springen.

- Rij voor het controleren van de werking van de sensoren met de auto door een bocht.



Het getal achter GYRO: moet veranderen.

Sensoriek			30 FIX
Wiel:784	GYRO: 3	Achteruit: 0	
53°33'9"N	10°0'20"E	42m	5/8

GPS-informatie - test van de GPS-functie

In menu Service GPS informatie kiezen.

Bij een correcte werking en GPS-ontvangst wordt het aantal ontvangen satellieten (bijv. 5/8), de datum en de tijd en de momenteel mogelijke bepaling van de positie (bijv. 3D FIX) weergegeven.



Voor een goede en snelle kalibrering hebt u minimaal 2D FIX nodig. Het kan een poosje duren voordat deze waarde is bereikt (auto nu niet bewegen).

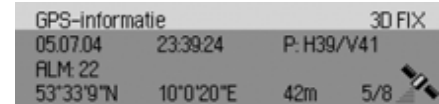

Versie - de standen van de softwaremodule worden weergegeven

Bij onderhoud kunnen hier gegevens over het toestel worden opgevraagd.

In menu Service Versie kiezen.

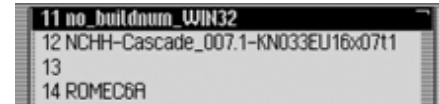

Demomodus - in-/uitschakelen van de demomodus

De demomodus is ontworpen voor demonstraties. In het toestel is een vaste positie gedefinieerd (Ittersbach, Im Stockmädle).

In menu Service Demo-modus markeren.

Schakel door indrukken van de draai-/drukknop **OK** de demomodus in () of uit ().

U kunt nu ook bij een niet gekalibreerd toestel, zoals wordt beschreven in de gebruikshandleiding, een bestemming invoeren.



Montagehandleiding

Aansluitingen

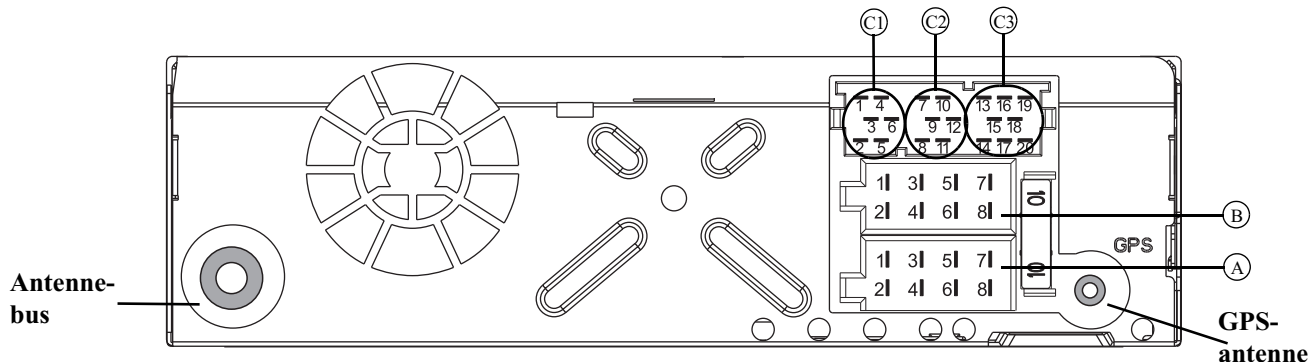

Kamer A

- 1 Snelheidssignaal (GAL)
- 2 Signaal van achteruitrijlampen
- 3 Telefoon - geluidsonderdrukking / vrijschakeling
- 4 Constant plus (klem 30)
- 5 Besturingsuitgang voor automatische antenne/versterker
- 6 Verlichting (klem 58)
- 7 Geschakelde plus (klem 15)
- 8 Massa (klem 31)

Kamer B

- 1 Luidspreker achter rechts +
- 2 Luidspreker achter rechts -
- 3 Luidspreker voor rechts +
- 4 Luidspreker voor rechts -
- 5 Luidspreker voor links +
- 6 Luidspreker voor links -
- 7 Luidspreker achter links +
- 8 Luidspreker achter links -

Kamer C1

- 1 LineOut achter links
- 2 LineOut achter rechts
- 3 LF-massa
- 4 LineOut voor links
- 5 LineOut voor rechts
- 6 LineOut subwoofer

Kamer C2

- 7-12 Speciale aansluiting voor Becker cd-wisselaar

Kamer C3

- 13 LF - handsfree-microfoon
- 14 Massa - handsfree-microfoon
- 15-17 Speciale aansluiting voor Becker cd-wisselaar
- 18 Cd LF-massa (AUX)
- 19 Cd LF links (AUX)
- 20 Cd LF rechts (AUX)