

1 / HINWEISE FÜR DEN BENUTZER	
• Sicherheitsanweisungen _____	19
• Umweltschutz _____	20
• Wirtschaftliches trocknen _____	20
2 / BESCHREIBUNG DES WÄSCHETROCKNERS	
• Allgemeine Präsentation des Trockners _____	21
3 / INSTALLATION DES WÄSCHETROCKNERS	
• Trocknerumgebung _____	22
• Waagrechtstellung _____	22
• Schrankeinbau _____	23
• Stapelmontage _____	23
• Änderung der Öffnungsrichtung _____	23
• Stromversorgung _____	24
4 / VORBEREITUNG DER WÄSCHE	
• Überprüfen der Wäschestücke _____	25
• Legen der Wäsche in die Trommel _____	25
5 / PROGRAMMIERUNG	
• Präsentation des Bedienfelds _____	26
• Programmierung eines Trocknungsgangs _____	26
• Trocknerprogramme _____	29
6 / LAUFENDE INSTANDHALTUNG	
• Filterreinigung _____	30
• Entleerung des Auffangbehälters _____	30
• Reinigung des _____	31
• Trocknerreinigung _____	31
7 / BEI BETRIEBSANOMALIEN _____	32
8 / KUNDENDIENST _____	33

Wichtig :

Bewahren Sie dieses Benutzerhandbuch zusammen mit dem Gerät auf. Sollte das Gerät verkauft oder an eine andere Person abgetreten werden, stellen Sie sicher, dass Sie auch das Benutzerhandbuch weitergeben. Bitte nehmen Sie die nachfolgenden Ratschläge zur Kenntnis, bevor Sie Ihren Trockner installieren und in Gebrauch nehmen. Sie dienen Ihrer Sicherheit und der Sicherheit anderer.

• SICHERHEITSANWEISUNGEN
• Installation

– Bei der Lieferung des Trockners packen Sie ihn sofort aus oder lassen ihn auspacken. Prüfen Sie, dass der Trockner keine Transportschäden aufweist. Eventuelle Vorbehalte müssen schriftlich auf dem Lieferschein, von dem Sie ein Exemplar behalten, vermerkt werden.

Schließen Sie einen beschädigten Trockner auf keinen Fall an. Ist das Gerät beschädigt, wenden Sie sich an Ihren Händler.

– Nehmen Sie vor dem Anschließen die Anweisungen aus dem Installationsführer zur Kenntnis.

– Während der ganzen Dauer der Installation darf der Trockner nicht ans Stromnetz angeschlossen werden.

– Die Daten für den elektrischen Anschluss stehen auf dem Typenschild des Geräts; die Angaben für den Netzstrom müssen dem Netzstrom Ihres Haushalts entsprechen.

– Nach der Installation des Trockners muss die Stromsteckdose leicht zugänglich sein.

– Versuchen Sie nicht, die Kenndaten des Geräts zu ändern, was eine Gefahr für Sie darstellen würde.

– Muss Ihre Strom- oder Wasseranlage geändert werden, sollten Sie die Arbeiten einem qualifizierten Elektriker bzw. Klempner anvertrauen.

– Der Trockner darf nicht hinter einer Tür mit Verriegelung, einer Schiebetür oder einer Tür, deren Scharnier auf der entgegengesetzten Seite des Trocknerscharniers liegt, installiert werden.

– Der Trockner ist für den normalen Hausgebrauch bestimmt. Er darf nicht für kaufmännische oder industrielle Zwecke oder einen anderen Zweck als den vorgesehenen verwendet werden.

• Sicherheit der Kinder

– Der Trockner darf nur von Erwachsenen in Gebrauch genommen werden. Lassen Sie Kinder nicht mit dem Gerät spielen und halten Haustiere von ihm fern.

– Halten Sie Kleinkinder vom Gerät während seines Betriebs fern.

– Nach dem Auspacken des Trockners räumen Sie das Verpackungsmaterial für Kinder unerreichbar weg.

– Bewahren Sie sämtliche Verpackungsmaterialien (Bsp.: Kunststoffsäcke, Polystyrol usw.) kindersicher auf, denn sie können eine Erstickungsgefahr für Kinder darstellen.

• Gebrauch
Wichtig :

Der Trockner ist ausschließlich für den normalen Hausgebrauch, zum Trocknen von trocknergeeigneten Wäschestücken ausgelegt.

Wichtig :

Befolgen Sie unbedingt die nachstehenden Anweisungen. Wir übernehmen keine Haftung und keine Garantie für Sach- und Körperschäden, die auf eine Nichteinhaltung dieser Anweisungen zurückzuführen sind.

– Nehmen Sie den Trockner gemäß der Anleitung in Gebrauch, um Schäden am Gerät und an der Wäsche zu vermeiden. Verwenden Sie keine Lösungsmittel im Trockner (Brand- und Explosionsgefahr).

– Vorsichtsmaßnahmen bei Gebrauch von Fleckenentfernungsmitteln: Eine Vorbehandlung mit Lösungsmittel, Fleckenentfernungsmittel, Sprühmittel ist verboten, da diese Produkte leicht entzündlich sind. Ist eine solche Wäschevorbehandlung erforderlich, führen Sie sie unbedingt vor der Wäsche aus. Ferner empfehlen wir Ihnen wärmstens, solche Mittel nicht in der Nähe des Trockners und grundsätzlich nicht in der Nähe von elektrischen Geräten in einem schlecht belüfteten Raum zu verwenden, um eine eventuelle Explosionsgefahr zu vermeiden.

- Befolgen Sie sorgfältig die Pflegehinweise auf den Etiketten Ihrer Wäschestücke.
- Sollten Sie die Trommeltür während eines Trocknungsgangs öffnen müssen, achten Sie darauf, dass Sie die Trommel nicht direkt berühren, weil sie heiß ist.
- Bei Vorfällen, die Sie nicht allein anhand unserer Ratschläge (siehe Abschnitt “BEI BETRIEBSANOMALIEN”), beheben können, rufen Sie einen qualifizierten Fachmann.
- Bevor Sie das verbrauchte Gerät entsorgen, machen Sie es gebrauchsunfähig: Ziehen Sie das Netzkabel aus der Steckdose und schneiden es ganz dicht am Gerät ab. Machen Sie die Türverriegelung gebrauchsunfähig.
- Zu Ihrer eigenen Sicherheit rufen Sie einen qualifizierten Fachmann, wenn Sie das Netzkabel des Geräts wechseln möchten.
- Bei Betriebsanomalien ziehen Sie den Stecker aus der Steckdose und rufen den Kundendienst an.

• **UMWELTSCHUTZ**

Die Verpackungsmaterialien dieses Geräts sind recyclebar. Entsorgen Sie sie in den von den Gemeinden eigens zur Verfügung gestellten Containern und trage Sie auf diese Weise zu ihrem Recycling und zum Umweltschutz bei.



Ihr Gerät enthält zahlreiche recyclingfähige Materialien. Es wurde deshalb mit diesem Zeichen versehen, um Sie darauf hinzuweisen, dass diese Geräte nach ihrem Gebrauch nicht mit dem übrigen Hausmüll entsorgt werden dürfen. Das von Ihrem Hersteller in die Wege geleitete Recycling kann somit in Übereinstimmung mit der europäischen Richtlinie 2002/96/CE über Elektro- und Elektronik-Altgeräte unter optimalen Bedingungen erfolgen. Ihre Gemeindebehörden oder Ihr Händler informieren Sie gerne über die zu Ihrem Wohnort am nächsten liegenden Sammelstellen.

Wir danken Ihnen für Ihren Beitrag zum Umweltschutz.

• **WIRTSCHAFTLICHES TROCKNEN**

- Schleudern Sie die Wäsche mit hoher Schleuderdrehzahl; die Restfeuchte und der Energieverbrauch fallen niedrig aus. Auch Synthetikwäsche muss vor dem Trocknen geschleudert werden.
- Beladen Sie Ihre Maschine möglichst voll, um die Energie optimal zu nutzen. Befolgen Sie hierzu die Mengenangaben aus diesem Benutzerbuch.
- Eine hohe Raumtemperatur und ein zu kleiner Raum führen zu längerer Trocknungszeit und höherem Energieverbrauch.
- Reinigen Sie den Filter nach jedem Trocknungsgang.

• ALLGEMEINE PRÄSENTATION DES TROCKNERS

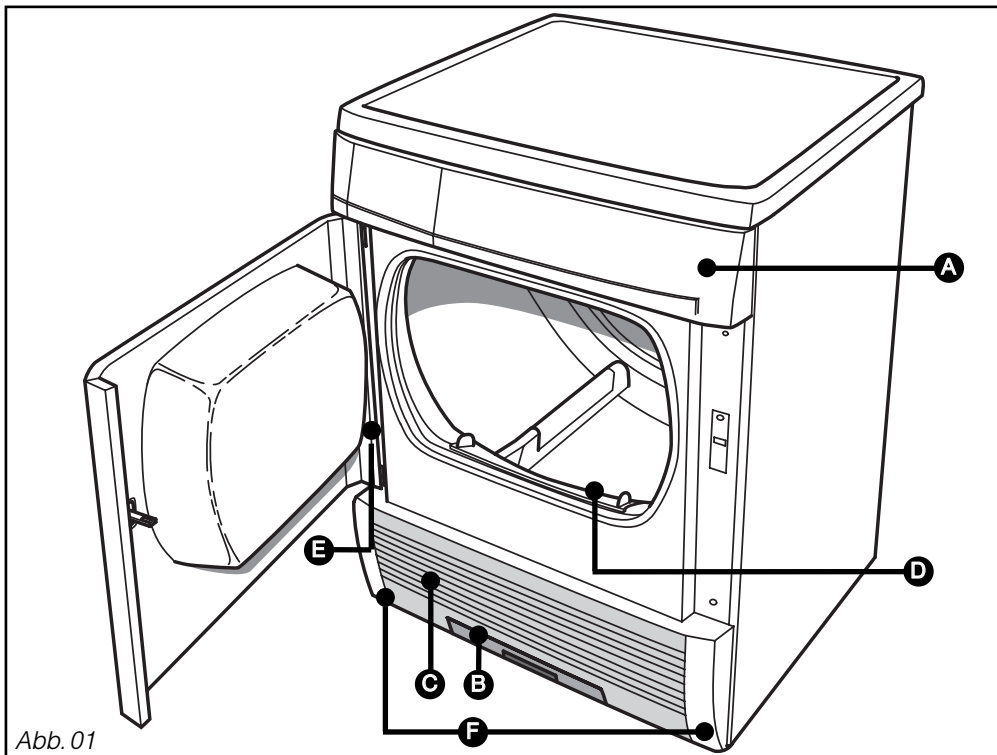

- | | |
|--------------------------------|--|
| A Bedienfeld | D Filter |
| B Wasserauffangbehälter | E Typenschild (Kundendienstdaten) |
| C Kondensatorgitter | F Stellfüße |

• TROCKNERUMGEBUNG



Tipp :

Der Wäschetrockner setzt Wärme frei. Wenn Sie ihn neben einem anderen Gerät oder neben einem Möbelstück aufstellen, empfehlen wir Ihnen, einen Freiraum für die Luftzirkulation zu lassen (Abb. 02).



Wichtig :

Wir raten Ihnen wärmstens ab :

- das Gerät auf einem Fußboden mit Auslegware aufzustellen. Wenn nicht anders möglich, sorgen Sie dafür, dass die Luftzirkulation im unteren Teil nicht gestört wird.
- den Trockner an einem Ort zu installieren, an dem er Wasserspritzern ausgesetzt werden könnte.
- den Trockner in einem geschlossenen, kleinen Raum aufzustellen (in diesem Fall öffnen Sie die Tür oder das Fenster während des Trocknungsbetriebs).
- den Trockner in einem unzureichend belüfteten Raum aufzustellen; die Temperatur im Raum muss während des Trocknungsbetriebs stets unter 30°C liegen.



Abb. 02

• WAAGERECHTSTELLUNG

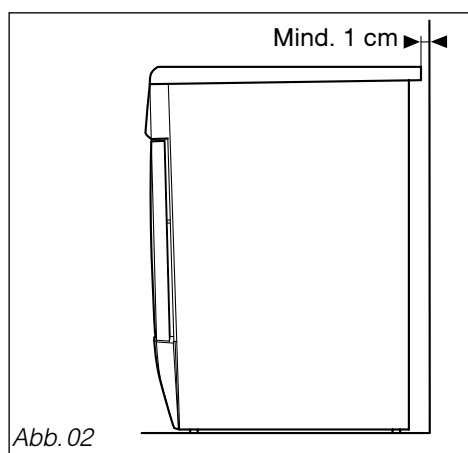

Wichtig :

Prüfen Sie mit einer Wasserwaage, dass der Trockner waagrecht steht :

Der Trockner ist mit 4 Stellfüßen ausgestattet (Abb. 03). So stellen Sie das Gerät waagrecht und standfest ein :

- Kippen Sie das Gerät leicht nach hinten.
- Je nach Bodenbeschaffenheit ziehen Sie einen oder mehrere Füße fest oder lösen sie mit einem Schraubendreher, um ihre Höhe zu verstellen (Abb. 03).
- Stellen Sie das Gerät auf seine Füße ab und überprüfen seine Standfestigkeit.



Abb. 03

• **SCHRANKEINBAU**

Für den Schrankeinbau des Trockners brauchen Sie einen speziellen Bausatz. Wenden Sie sich an den Verbraucherdienst.

• **STAPELMONTAGE**

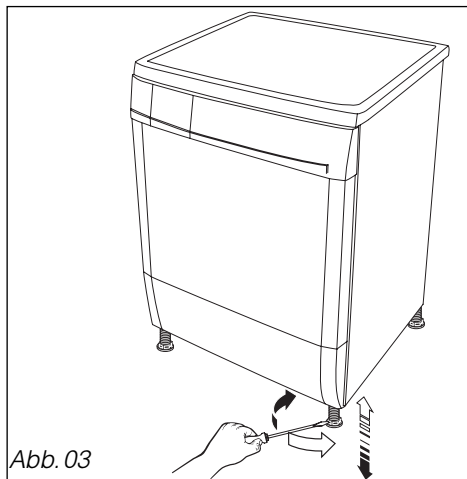
⚠ Wichtig :
Überprüfen Sie beim Verbraucherdienst, dass der Stapel-Bausatz für die Waschmaschine geeignet ist.
Aus Sicherheitsgründen ist die Montage von einem qualifizierten Fachmann auszuführen.

• **ÄNDERUNG DER ÖFFNUNGRICHTUNG**

Wenn Sie möchten, können Sie die Öffnungsrichtung der Tür wie folgt ändern: (Abb. 04 bzw. 05).

- Entfernen Sie die 4 Befestigungsschrauben von den Scharnieren **A** und **B** der Frontseite.
- Drehen Sie das Scharnier **A** um und befestigen es.
- Stecken Sie die Tür auf das Scharnier **A**
- Drehen Sie das Scharnier **B** um und befestigen es.
- Tauschen Sie den Riegel **F** gegen die Riegelverkleidung **E** auf der Frontseite.
- Tauschen Sie den Schnapper **C** gegen die Abdeckung **D** auf der Tür.

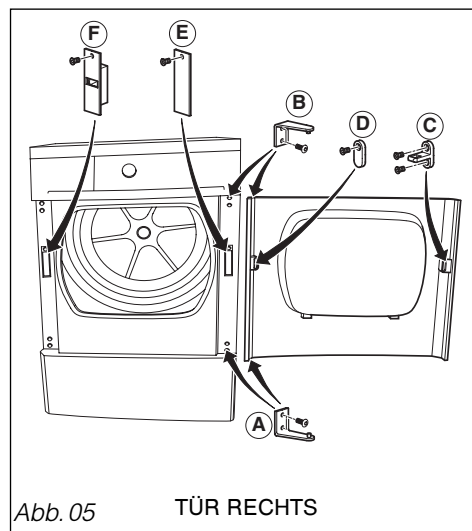
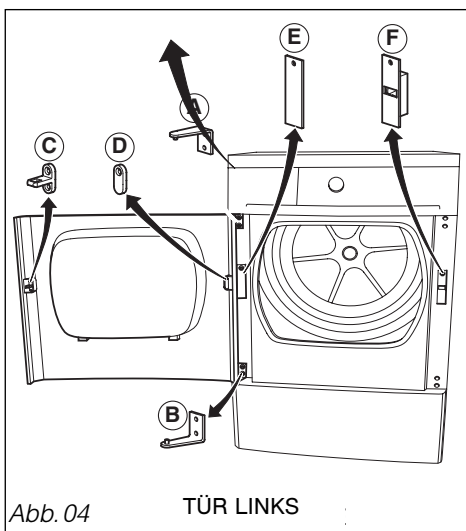

• STROMVERSORGUNG



Gefahr :

Für die elektrische Installation des Trockners:

- verwenden Sie keine Verlängerungen, Adapter, Mehrfachsteckdosen und Programmschaltwerke.
- Die Steckdose muss leicht zugänglich, aber für Kinder unerreichbar sein.
- Bei Zweifeln bezüglich der elektrischen Installation oder ihres Zustands wenden Sie sich an den zuständigen Installateur oder einen von der Marke zugelassenen qualifizierten Fachmann.
- Entfernen Sie niemals den Erdanschluss.

Die elektrische Installation muss namentlich im Hinblick auf den Erdanschluss der Norm NF C15-Leitung 3 x 2,5 mm² - 230V - Anschluss an:

- einen Zähler 20A, 230V-50Hz
- einen Fehlerstromschutzschalter und eine Einzelsicherung 16A
- eine Steckdose 16A 2 Pole + Erdleiter

Für Vorfälle, die auf eine nicht fachmännisch ausgeführte elektrische Installation zurückzuführen sind, lehnen wir jede Haftung ab.



Tip :

Um die Daten des Trockners in der Zukunft schnell parat zu haben, empfehlen wir Ihnen, sie auf der Seite "Kundendienst und Verbraucherdienst" zu notieren (Diese Seite gibt auch an, wo Sie die Daten auf dem Trockner finden).

Das Gerät entspricht den europäischen Richtlinien 73/23/EWG (Niederspannungsrichtlinie) und 89/336/EWG (Elektromagnetische Verträglichkeit), geändert durch die Richtlinie 93/68/EWG.

• ÜBERPRÜFEN DER WÄSCHESTÜCKE



Tipp :

Wenn Sie – bevor Sie die Wäsche in den Trockner legen – feststellen, dass selbst gewaschene Wäschestücke Flecken aufweisen, trocknen Sie sie nicht, denn Flecken, die gebügelt oder im Wäschetrockner getrocknet wurden, können im allgemeinen nicht mehr entfernt werden.

Beachten Sie gegebenenfalls die Hinweise zur Behandlung hartnäckiger Flecken, die Sie in den meisten Benutzerhandbüchern für Waschmaschinen finden, und vor allem waschen Sie befleckte Wäschestücke nochmals.

• Bereiten Sie die Wäschestücke vor :

- Schließen Sie Reißverschlüsse und Druckverschlüsse.
- Entfernen Sie lose Knöpfe, Nadeln und Klammern.
- Knoten Sie Gürtel, Schürzenbänder usw. fest.
- Entleeren Sie die Taschen.



Wichtig :

Folgendes sollten Sie in keinem Fall im Trockner trocknen :

- plastifizierte Stoffe
- Chlorofasern (zum Beispiel Thermolactyl*)
- *eingetragene Marke
- Wäschestücke mit Schaumstoff- oder Gummieinlagen oder sonstigen Einlagen, die abfärben könnten.
- voluminöse Artikel (Federbetten, Daunebetten usw.)
- nicht geschleuderte Wäsche
- mit entzündbaren Chemikalien gereinigte Wäschestücke.



Wichtig :

Beachten Sie die Pflegehinweise auf den Kleiderstücken

Normal-
trocknung



Schon-
trocknung



Keine Trommeltrocknung



• LEGEN DER WÄSCHE IN DIE TROMMEL

- Drücken Sie die Tür, um sie zu öffnen (Abb. 06).
- Kontrollieren Sie, dass der Filter in seinem Fach sitzt.
- Legen Sie die gewaschene und geschleuderte Wäsche in die Trommel, ohne sie zu falten und **zusammenzudrücken**.
- Schließen Sie die Tür.

• **Empfohlene Menge :**

Überfüllen Sie die Trommel nicht, um die Knitterbildung zu begrenzen und die Trocknungszeit zu optimieren.



Abb. 06

• PRÄSENTATION DER BEDIENUNGSLEISTE

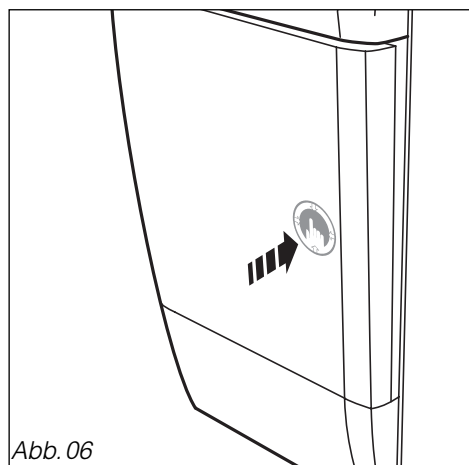
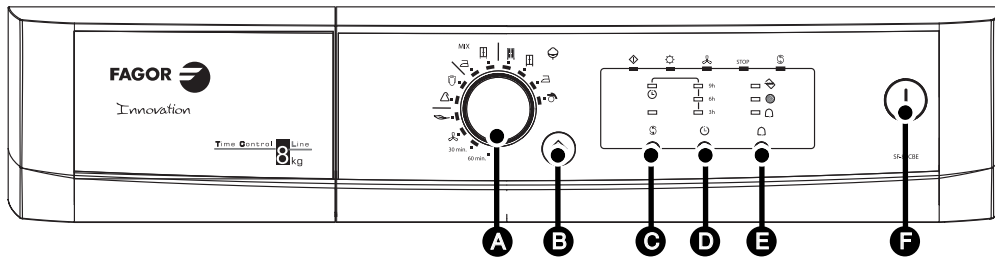

A Programmtaste

B Start / Pause

C Knitterschutz

D Verzögerter Programmstart

E Akustiksignal

F On / Off (Ein / Aus)

• PROGRAMMIERUNG EINES TROCKNUNGSGANGS

• Trockner EIN :

Kontrollieren Sie, dass das Netzkabel angeschlossen ist. *Das Einschalten ist nur möglich, wenn die Tür gut geschlossen ist.*

Drücken Sie die Taste "On / Off" **F**
Wählen Sie das gewünschte Programm (vgl. Tabelle "Trocknerprogramme" weiter unten) mit der **Programmtaste A** (die Taste dreht sich in beide Richtungen). Die leuchtende Kontrollleuchte zeigt Ihre Wahl an.
Drücken Sie die Taste "Start/Pause" **B** das Programm wird gestartet.
Die Kontrollleuchten zeigen den Ablauf des Trocknungsprogramms an.

Trocknungsgang läuft 

Abkühlung 

Knitterschutz 

Programmablauf



Tipp :

Bestimmen Sie das angemessene Programm entsprechend der Stoffqualität anhand der Programmtabelle auf den nächsten Seiten.

• Verzögerter Programmstart :

Wählen Sie das gewünschte Programm mit der **“Programmtaste”** **A**. Die leuchtende Kontrollleuchte zeigt Ihre Wahl an.

Drücken Sie die Taste **“Verzögerter Programmstart”** **D** um den Programmstart um 3, 6, 9 oder 12 Stunden zu verzögern.

Bestätigen Sie mit einem Druck auf die Taste **“Start/Pause”** **B**.

Das Programm wird nach Ablauf der Phase **Verzögerter Start** gestartet, und die Kontrollleuchten zeigen den Ablauf des Trocknungsgangs an.



Hinweis :

Wurde ein “Verzögerter Programmstart” programmiert, stellen Sie das Programm vor einem neuen Trocknungsgang immer auf Null.

• Hinzufügen oder Herausnehmen eines Wäschestücks während des Trocknungsgangs :

Drücken Sie die Taste **“Start/Pause”** **B** zum Unterbrechen des Trocknungsgangs oder öffnen direkt die Tür. Legen Sie das bzw. die Wäschestücke ein oder nehmen sie heraus und schließen die Tür.

Drücken Sie die Taste **“Start/Pause”** **B** zum Neustarten des Trocknungsgangs.

• Ändern einer Programmierung oder Trocknung im Betrieb :

Drücken Sie die Taste **“Start/Pause”** **B** zum Unterbrechen des Trocknungsgangs.

Wählen Sie das gewünschte Programm.

Drücken Sie die Taste **“Start/Pause”** **B** zum Neustarten des Trocknungsgangs.

• Während des Trocknungsgangs :

Der Behälter wird während des Trocknungsgangs voll.

Das Gerät schaltet sich während des Programmablaufs ab.

Die Kontrollleuchten **“Behälter Voll”** und **“Pause”** leuchten, die Programm-Kontrollleuchte blinkt.

Entleeren Sie den Wasserauffangbehälter (siehe dazu den Abschnitt **“LAUFENDE INSTANDHALTUNG”**).

Drücken Sie die Taste **“Start/Pause”** **B** zum Neustarten des Programms.

Verzögerter Start

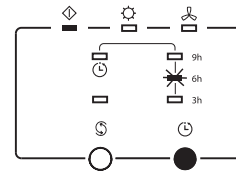

Programmpause



Programmpause

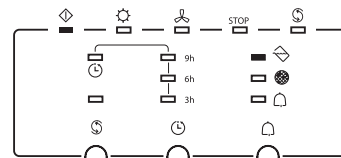

Die Kontrollleuchten “Behälter Voll” und “Pause” leuchten.

• Trockner AUS :

Am Programmende blinken die Kontrollleuchten "Filter" und "Behälter Voll" abwechselnd, um darauf hinzuweisen, dass Sie nach jedem Trocknungsgang den Filter reinigen und den Wasserauffangbehälter entleeren müssen:

Drücken Sie die Taste "On /Off" **F**, entleeren Sie den Wäschetrockner.

Reinigen Sie den Filter und entleeren Sie den Wasserauffangbehälter (siehe dazu den Abschnitt "LAUFENDE INSTANDHALTUNG").

• Option "Akustiksignal" :

Drücken Sie die Taste "Akustiksignal" **E**, 3 Pieptöne ertönen alle 10 Minuten während 1 Stunde bis zum Öffnen der Tür oder Ausschalten des Geräts.

• Option "Knitterschutz" :

Drücken Sie die Taste "Knitterschutz" **C**. Der Knitterschutz wird sofort nach Ende der Trocknung wirksam. Er verhindert ein Aufeinandersdrücken der Wäschestücke (die Wäsche wird alle 10 Minuten während 24 Stunden bis zum Öffnen der Tür oder Ausschalten des Geräts umgewälzt). Der Knitterschutz schaltet sich beim Öffnen der Tür ab.



Hinweis :

Die Optionen "Akustiksignal und Knitterschutz" bleiben von einem Programm zum anderen angewählt. Die Option lässt sich mit einem Druck auf die entsprechende Taste deaktivieren.



Wichtig :

Nach einer Stromunterbrechung wird das aktivierte Programm aufgehoben. In diesem Fall müssen Sie die Programmierung neu einstellen.



Tipp :

Aus Sicherheitsgründen wird empfohlen, das Netzkabel zu ziehen, wenn der Trockner nicht gebraucht wird.

Programmende

Die Kontrollleuchten "Filter" und "Behälter Voll" blinken.

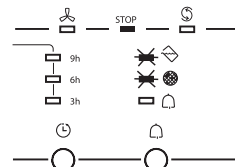

Programmende

Die Kontrollleuchten "Filter" und "Behälter Voll" blinken.

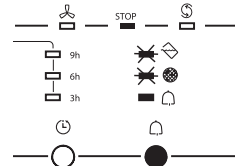





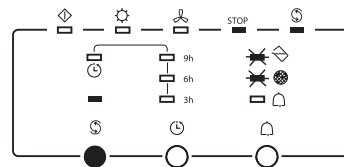





Programmende

Die Kontrollleuchten "Filter" und "Behälter Voll" blinken.



• TROCKNERPROGRAMME

Programm	Stoffqualität	Trockengrad
ALLE TEXTILIEN MIX		
Schrantrocken 	Standardtextilien	Trocken
Bügeltrocken 	Standardtextilien	Leicht feucht
BAUMWOLLE 		
	Baumwolle	Extratrocken
Schrantrocken 	Baumwolle	Trocken
Bügeltrocken 	Baumwolle	Leicht feucht
Mangelrocken 	Baumwolle	Feucht
Weitere Trocknungsprogramme		
Hemden 	Synthetik, bügelleicht	Trocken
Moderne Fasern 	Delikat Synthetik	Trocken
Delikat 	Sehr delikat: Seide, Synthetikunterwäsche leichte Synthetik ...	Trocken
Wäsche-Auffrischen/Lüften nach längerer Verstaung im Schrank		
Lüften-Auffrischen 	Sonstige Textilien	
Zusatzzeit		
30 Min. oder 60 Min.	Standardtextilien	

EMPFOHLENE PROGRAMME FÜR TESTS GEMÄSS EN 61121 - RICHTLINIE 95/13/EWG

Ladung I "Baumwolle trocken"	8 kg	... "Baumwolle" – Schrantrocken anwählen
Ladung II "Baumwolle bügeltrocken"	8 kg	... "Baumwolle" – Bügeltrocken anwählen
Ladung III "Stoff pflegeleicht"	3 kg	... "Moderne Fasern" anwählen

• FILTERREINIGUNG



Wichtig :

Der Filter sollte nach jedem Gang gereinigt werden.

Der Filter befindet sich im unteren Öffnungsteil des Trockners.

Zum Reinigen des Filters gehen Sie wie folgt vor:

- Ziehen Sie den Filter aus seinem Fach von unten nach oben heraus (Abb. 07).
- Öffnen Sie den Filter (Abb. 08).
- Entfernen Sie die dünne Flusenschicht vom Filter (Abb. 09).

Achten Sie darauf, dass sich keine Flusenansammlung um den Wäschetrockner bildet.



Wichtig :

Der Filter darf in keinem Fall unter fließendem Wasser gereinigt werden (Abb. 10).

- Drücken Sie den Filter bis nach hinten im Fach ein.



Abb. 07



Abb. 08

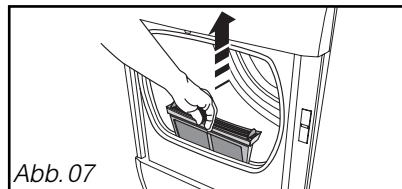

Abb. 09

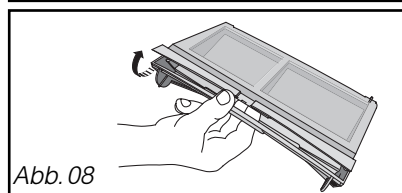

Abb. 10

• ENTLERUNG DES AUFFANGBEHÄLTERS

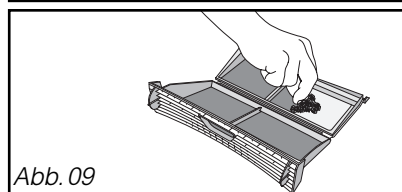
Der Auffangbehälter befindet sich im unteren Trocknerteil. Dort wird das Wasser, das beim Trocknen aus der Wäsche entzogen wird, gesammelt.

- Zum Entleeren des Behälters ziehen Sie ihn aus seinem Sitz zu sich heraus (Abb. 11).

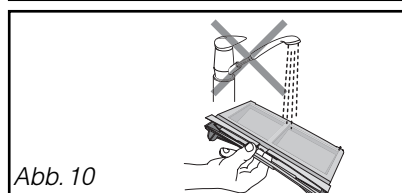

Wichtig :

Der Auffangbehälter muss nach jedem Trocknungsgang entleert werden (Abb. 12).



Wichtig :

Frostgefahr: Entleeren Sie den Wasserauffangbehälter, wenn Frostgefahr besteht.



Wichtig :

Verschieben des Trockners: Entleeren Sie den Wasserauffangbehälter, wenn Sie den Trockner verschieben oder kippen möchten.

- Entleeren Sie den Behälter (Abb. 12).



Abb. 11



Abb. 12

• **REINIGUNG DES KONDENSATORS**

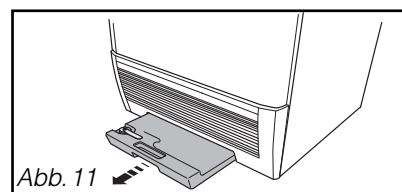
⚠ Wichtig :
Der Kondensator muss zwei Mal im Monat gereinigt werden.

⚠ Wichtig :
Vor der Kondensatorreinigung ziehen Sie das Netzkabel.

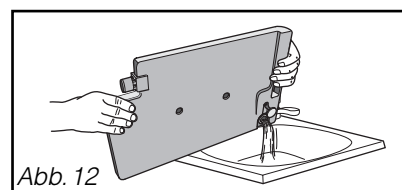
- Kippen Sie das Gitter auf der Vorderseite des Trockners.
- Entriegeln Sie den Kondensator (Abb.17).
- Ziehen Sie ihn vorsichtig heraus (Abb.18).
- Befreien Sie den Kondensator von Flusen.
- Reinigen Sie ihn nur unter fließendem Wasser (Abb.19).
- Stellen Sie nach der Reinigung sicher, dass alle Rohrleitungen "frei" sind und die Rippen sauber sind.
- Reiben Sie ihn leicht.
- Setzen Sie den Kondensator ein, verriegeln ihn und klippen das Gitter ein.



Abb. 17



Abb. 18

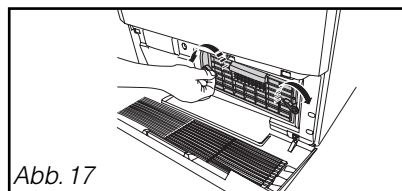

Abb. 19

⚠ Wichtig :
Beim Einbau des Kondensators halten Sie ihn gegen seinen Sitz gedrückt, während Sie ihn verriegeln.

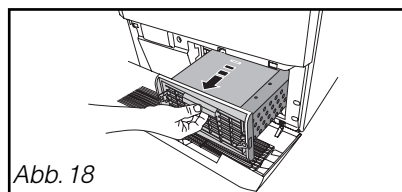
• **TROCKNERREINIGUNG**

🔍 Tipp :
Zum Reinigen des Bedienfelds, des Trommelzugangs, des Gehäuses verwenden Sie einen Schwamm oder Lappen, den Sie ausschließlich mit Wasser und Flüssigseife befeuchten.

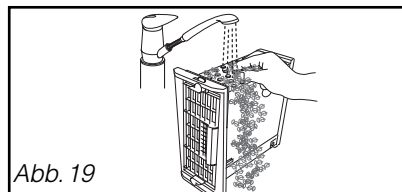
- Achten Sie darauf, dass sich keine Flusenansammlung um den Wäschetrockner bildet.
- Reinigen Sie die Türdichtung mit einem feuchten Lappen.
- Reinigen Sie das Filterfach einmal jährlich mit einem Staubsauger.
- Verwenden Sie in keinem Fall (Abb. 20)
 - Scheuerpulver
 - Metall- und Kunststoffschwämme
 - alkoholhaltige Mittel (Alkohol, Lösungsmittel usw.)



Abb. 20

Wir empfehlen Ihnen für die Erhaltung Ihres Gerätes die **Clearit** Pflegeprodukte.

clearit *Die Erfahrung der Profis im Dienste der Privatpersonen*

Clearit bietet Ihnen professionelle Produkte und geeignete Lösungen für die tägliche Pflege Ihrer Haushaltsgeräte und Küche an. Sie finden sie bei Ihrem gewohnten Händler zusammen mit einem ganzen Produktfächer mit Zubehör und Verbrauchsstoffen.

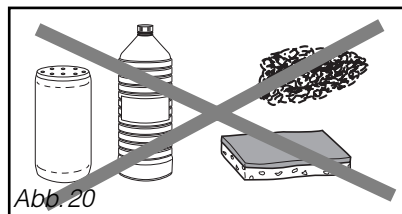
**Tipp :**

Bei Pannen beim Gebrauch des Trockners kontrollieren Sie folgende Punkte:

Problem :	Kontrollieren Sie, ob :
Der Trockner startet nicht :	<ul style="list-style-type: none"> - der Stecker angeschlossen ist. - die Taste Ein/Aus gedrückt ist. - die Tür geschlossen ist. - Der Kondensator ist richtig verriegelt.
Die Trocknungszeiten sind zu lang :	<ul style="list-style-type: none"> - der Filter in der Trommel voller Flusen ist. - die Wäscheladung ausreichend geschleudert ist (mind. 500 U/min., aber mit 850 U/min. werden kürzere Trocknungszeiten erzielt). - die Raumtemperatur nicht zu hoch ist, vor allem wenn der Raum klein ist: Bei Bedarf öffnen Sie die Tür oder das Fenster. - Der Kondensator ist nicht verschmutzt. - Die Lufteintritts- und Luftaustrittsöffnungen sind frei und stellen eine korrekte Luftzirkulation sicher. - das angewählte Trocknungsprogramm der Stoffqualität in der Trommel entspricht.
Die Wäsche ist zu feucht :	<ul style="list-style-type: none"> - der Filter in der Trommel voller Flusen ist. - das richtige Trocknungsprogramm angewählt ist (zu niedrig): wechseln Sie zum höheren Programm oder erhöhen die Trocknungszeit. - Der Kondensator ist nicht mit Flusen verstopft.
Die Wäsche ist zu trocken, verknittert :	<ul style="list-style-type: none"> - die angewählte Trocknungszeit nicht zu lang ist: Es ist besser, eine zu kurze Trocknungszeit einzustellen als eine zu lange; damit vermeiden Sie eine zu trockene Wäsche, die sich nur schwer bügeln lässt.
Die Wäsche ist nicht gleichmäßig trocken :	<ul style="list-style-type: none"> - die Wäscheladung nicht aus zu unterschiedlichen Textilien zusammengesetzt ist (Beispiel: Laken mit Blue Jeans). - die Wäsche „entfaltet“ in die Trommel gelegt wurde. - die Trommel nicht überladen ist.
Die Wäschestücke aus Synthetik sind elektrisch aufgeladen :	<ul style="list-style-type: none"> - die Wäsche nicht zu trocken ist. - Sie einen Weichspüler beim Waschen verwendet haben: Weichspüler helfen zum Großteil bei Problemen mit statischer Elektrizität ab.
Die Anzeigelampe "Behälter Voll" leuchtet:	<ul style="list-style-type: none"> - Der Wasserauffangbehälter ist voll: Entleeren Sie ihn und stecken ihn richtig in seinen Sitz ein.
Die Anzeigelampe "Behälter Voll" leuchtet, der Behälter ist aber leer:	<ul style="list-style-type: none"> - Prüfen Sie, ob der Behälter richtig sitzt: Drücken Sie ihn bis nach hinten ein. - Kontrollieren Sie, dass der Kondensator von beiden Seiten richtig verriegelt ist.