

<b>Einleitung</b>	
<b>Inhalt</b> .....	<b>79</b>
<b>Vor der Inbetriebnahme</b> .....	<b>80-81</b>
Abspielbare Disks .....	80
Reichweite der Fernbedienung.....	80
Vorsichtsmaßnahmen .....	81
Hinweise zu den Disks.....	81
Zu den Symbolen .....	81
Wählen der Signalquelle .....	81
<b>Vorderseite und Display</b> .....	<b>82</b>
<b>Fernbedienung</b> .....	<b>83</b>
<b>Rückseite</b> .....	<b>84</b>
<b>Vorbereitung</b>	
<b>Anschlüsse</b> .....	<b>85-86</b>
Anschluss an ein Fernsehgerät & einen Decoder .....	85
Anschluss an ein Zusatzgerät .....	86
<b>Vor der Benutzung – Videorecorder-(VCR)-Teil</b> ....	<b>87-91</b>
Einstellung des Videokanals .....	87
Erstmalige Inbetriebnahme des DVD+VCR .....	87
Manuelles Einstellen der Uhrzeit .....	88
Einstellen des Farbsystems .....	88
Verwendung des Hauptmenüs .....	89
Automatisches Abstimmen auf Fernsehsender .....	89
Manuelles Abstimmen auf Fernsehsender .....	90
Ändern der Reihenfolge der Fernsehsender .....	91
Löschen von Fernsehsendern .....	91
<b>Vor der Benutzung – DVD-Teil</b> .....	<b>92-96</b>
Allgemeine Erläuterung .....	92
Bildschirmanzeige (On-Screen-Display) .....	92-93
Grundeinstellungen .....	94-96
● Allgemeine Vorgehensweise .....	94
● Sprache .....	94
● Display .....	94
● Audio .....	95
● Andere .....	95
● LOCK (Kindersicherung) .....	96
<b>Bedienung</b>	
<b>Kassettenbetrieb</b> .....	<b>97-100</b>
Wiedergabe einer Kassette .....	97
● OPR (Optimum Picture Response) .....	97
Sofortige Timer-Aufnahme (ITR) .....	98
ShowView-Programmierung .....	99
Timer-Aufnahme mit Bildschirmanzeige .....	100
<b>Betrieb mit DVD und Video-CD</b> .....	<b>101-103</b>
Wiedergabe einer DVD und Video-CD .....	101
Hauptfunktionen .....	101
● Wechsel zu einem anderen TITEL .....	101
● Wechsel zu einem anderen KAPITEL/STÜCK .....	101
● Suchlauf .....	101
● Standbild und Bild-für-Bild-Wiedergabe .....	101
● Zeitlupe .....	102
● Wiederholung .....	102
● Wiederholung A-B.....	102
● Zeitpositionswahl .....	102
● 3D Surround .....	102
● Bildschirmschoner .....	102
● Zoom .....	103
● Marker-Suchlauf .....	103
Spezielle DVD-Funktionen .....	103
● Titelmnü .....	103
● DVD-Menü .....	103
● Kameraperspektive .....	103
● Ändern der Sprache (Ton) .....	103
● Ändern des Audio-Kanals .....	103
● Untertitel .....	103



<b>Betrieb mit Audio- und MP3/Windows Media™</b>	
<b>Audio-Disks</b> .....	<b>104-105</b>
Wiedergabe einer Audio-CD oder MP3/Windows Media™	
Audio-Disk .....	104-105
● Hinweise zu MP3/Windows Media™ Audio-	
Aufnahmen .....	104
● Pause .....	105
● Wechsel zu einem anderen Stück .....	105
● Stück wiederholen/Alles wiederholen /Wiederholung	
Aus .....	105
● Suchlauf .....	105
● Zufallswiedergabe .....	105
● Wiederholung A-B.....	105
● 3D Surround .....	105
● Ändern des Audio-Kanals .....	105
<b>Betrieb mit JPEG-Disks</b> .....	<b>106</b>
Anzeigen einer JPEG-Disk.....	106
● Diashow .....	106
● Wechsel zu einer anderen Datei .....	106
● Standbild .....	106
● Drehen des Bildes .....	106
● Gleichzeitiges Anhören von MP3/Windows Media™	
Audio-Musikdateien und Ansehen von Bildern .....	106
● Hinweise zu JPEG-Aufnahmen .....	106
<b>Programmierte Wiedergabe</b> .....	<b>107</b>
Programmierte Wiedergabe einer Audio-CD oder	
MP3/Windows Media™ Audio-Disk .....	107
Programmierte Wiedergabe mit Video-CD .....	107
● Wiederholen von programmierten Stücken .....	107
● Löschen eines Stücks aus der Programmliste .....	107
● Löschen der kompletten Programmliste .....	107
<b>Betrieb mit DVD VR-Disk</b> .....	<b>108</b>
Wiedergabe einer DVD VR-Disk.....	108
Wartung und Pflege .....	108
● Umgang mit dem Gerät .....	108
<b>Betrieb mit DivX-Disk</b> .....	<b>109</b>
Wiedergabe einer DivX-Filmdisk .....	109
<b>Weitere Funktionen</b> .....	<b>110-111</b>
Bildschirmanzeige (On-Screen-Display) .....	110
Automatisches Anhalten an einer beliebigen Stelle mit	
Hilfe des Bandzählwerks .....	110
Kindersicherung.....	110
Video-Doktor (Selbstdiagnose) .....	110
Hi-Fi Stereo Tonsystem .....	111
Breitbild-Kompatibilität 16:9.....	111
Einstellen des Decoders .....	111
Speicherung der zuletzt gewählten Einstellung .....	111
<b>Spezielle Aufnahmefunktionen</b> .....	<b>112</b>
Überspielen von DVD auf Videorecorder (VCR) .....	112
Aufnahmen von einem anderen Videorecorder.....	112

<b>REFERENZ</b>	
<b>Behebung von Fehlfunktionen</b> .....	<b>113</b>
<b>Sprachcodeliste</b> .....	<b>114</b>
<b>Landes-/Gebietscodeliste</b> .....	<b>115</b>
<b>Technische Daten</b> .....	<b>116</b>

Die unbefugte Vervielfältigung urheberrechtlich geschützter Werke, einschließlich Computerprogramme, Dateien, Rundfunksendungen und musikalischer Werke, kann eine Verletzung des Urheberrechts darstellen und eine Strafbarkeit begründen. Dieses Gerät darf zu den genannten mißbräulichen Zwecken nicht verwendet werden.

# Vor der Inbetriebnahme

## Abspielbare Disks

	<b>DVD</b> (8 cm / 12 cm Disk)
	<b>Video CD (VCD)</b> (8 cm / 12 cm Disk)
	<b>Audio CD</b> (8 cm / 12 cm Disk)

Darüber hinaus kann dieses Gerät eine DivX-Datei, DVD±R und CD-R oder CD-RW, die Audio-Titel, MP3/Windows Media™ Audio- oder JPEG-Dateien enthält, und/oder auch SVCD abspielen.

**RW COMPATIBLE** Zeigt eine Produktfunktion zur Wiedergabe von DVD-RW-Disks an, die im Videoaufnahmeformat aufgezeichnet wurden.

### Hinweise

- In Abhängigkeit von den Bedingungen des Aufnahmegeräts oder der CD-R/RW (oder DVD±R/±RW) Disk selbst können einige CD-R/RW (oder DVD±R/±RW) Disks nicht mit dem Gerät abgespielt werden.
- Versehen Sie weder die beschriftete Seite noch die Aufnahme-seite einer Disk mit einem Etikett.
- Verwenden Sie keine CDs mit ungewöhnlicher Form (z.B. herzförmig oder achteckig). Dies kann Fehlfunktionen zur Folge haben.

### Hinweise zu DVDs und Video-CDs

Manche Wiedergabeparameter von DVDs und Video-CDs können absichtlich von den Software-Herstellern festgelegt worden sein. Da dieses Gerät DVDs und Video-CDs entsprechend dem vom Software-Hersteller vorgegebenen Inhalt abspielt, stehen eventuell einige Wiedergabefunktionen des Geräts nicht zur Verfügung oder es wurden andere Funktionen hinzugefügt. Sehen Sie auch in der mit den DVDs und Video-CDs mitgelieferten Anleitung nach. Einige DVDs, die für geschäftliche Zwecke erstellt wurden, können eventuell nicht mit dem Gerät abgespielt werden.

### Regional-Code von DVD-Spieler und DVDs

Dieser DVD-Spieler wurde für die Wiedergabe von DVD-Software entwickelt und gefertigt, die mit dem Regional-Code „2“ versehen ist. Der Regional-Code auf der Beschriftung einiger DVD-Disks weist darauf hin, mit welcher Art von Spieler diese Disks wiedergegeben werden können. Dieses Gerät kann nur DVD-Disks mit der Angabe „2“ oder „ALL“ abspielen. Wenn Sie versuchen, andere Disks abzuspielen, erscheint die Meldung „Check Regional Code“ (Regional-Code kontrollieren) auf dem Bildschirm des Fernsehgeräts. Manche DVD-Disks sind unter Umständen nicht mit einer Regional-Code-Angabe versehen, obwohl ihre Wiedergabe in bestimmten Regionen nicht möglich ist.



### Fachausdrücke im Zusammenhang mit Disks

#### Titel (nur DVD)

Der Hauptfilminhalt oder begleitende Feature-Inhalt oder zusätzliche Feature-Inhalt, oder Musikalbum. Jedem Titel ist eine Titelreferenznummer zugeordnet, so dass Sie ihn leicht lokalisieren können.

#### Kapitel (nur DVD)

Abschnitte eines Bildes oder eines Musikstücks, die kleiner sind als Titel.

Ein Titel besteht aus einem oder mehreren Kapiteln. Jedem Kapitel ist eine Kapitelnummer zugeordnet, so dass Sie das gewünschte Kapitel lokalisieren können. Je nach Disks sind eventuell keine Kapitel aufgezeichnet.

#### Stück

Abschnitte eines Bildes oder eines Musikstücks auf einer Video-CD oder Audio-CD. Jedem Stück ist eine Stücknummer zugeordnet, so dass Sie das gewünschte Stück lokalisieren können.

#### Szene

Auf einer Video-CD mit PBC-Funktionen (Playback Control, Wiedergabe-Steuerung) sind Bewegtbilder und Standbilder in Abschnitte unterteilt, die als „Szenen“ bezeichnet werden. Jede Szene wird in dem Menü angezeigt und ist mit einer Szenennummer versehen, so dass Sie die gewünschte Szene lokalisieren können. Eine Szene besteht aus einem oder mehreren Stücken.

#### DivX

DivX ist der Name eines völlig neuen Video-Codec, der auf der neuen MPEG-4-Komprimierung basiert.

DivX, DivX Certified und zugehörige Logos sind Markenzeichen von DivX Networks, Inc. und werden unter Lizenz verwendet.



### Arten von Video-CDs

Es gibt zwei Arten von Video-CDs:

#### Video-CDs mit PBC (Version 2.0)

PBC-Funktionen (Playback Control) ermöglichen Ihnen die Interaktion mit dem System über Menü, Suchfunktionen oder andere computerartige Operationen. Außerdem können Standbilder mit hoher Auflösung wiedergegeben werden, wenn sie auf der Disk enthalten sind.

#### Video-CDs ohne PBC (Version 1.1)

Diese Disks werden auf die gleiche Weise genutzt wie Audio-CDs und ermöglichen die Wiedergabe von Videobildern und Ton, verfügen aber nicht über die Möglichkeit zur Wiedergabe-Steuerung (PBC).

## Reichweite der Fernbedienung

Richten Sie die Fernbedienung direkt auf den Fernbedienungssensor und drücken Sie die gewünschten Tasten.

- Entfernung: Ca. 7 m (23 ft) von der Vorderseite des Fernbedienungssensors aus
- Winkel: Ca. 30° in jeder Richtung von der Vorderseite des Fernbedienungssensors aus

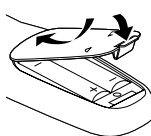

#### Einsetzen der Batterien in die Fernbedienung

Nehmen Sie die Abdeckung vom Batteriefach auf der Rückseite der Fernbedienung ab und legen Sie zwei Batterien (Größe AA) ein; achten Sie dabei auf die Polarität + - .

#### Achtung

Verwenden Sie niemals alte und neue Batterien oder Batterien unterschiedlichen Typs (Standard, Alkali, usw.) gleichzeitig.

## Vor der Inbetriebnahme (Fortsetzung)

### Vorsichtsmaßnahmen

#### Handhabung des Geräts

##### Beim Transport des Geräts

Der Originalkarton und das Verpackungsmaterial sind sehr praktisch und können immer wieder für die Verpackung des Geräts verwendet werden, um es beim Transport optimal zu schützen.

##### Beim Aufstellen des Geräts

Bild und Ton eines in der Nähe befindlichen Fernseh- oder Rundfunkgeräts können während der Wiedergabe gestört werden. In diesem Fall muss das Gerät weiter entfernt vom Fernseh- oder Rundfunkgerät aufgestellt oder nach dem Herausnehmen der Disk ausgeschaltet werden.

#### Sauberhalten der Oberfläche

Verwenden Sie keine flüchtigen Flüssigkeiten wie Insektizidspray in der Nähe des Geräts. Lassen Sie Gummi- oder Kunststoffprodukte nicht längere Zeit mit dem Gerät in Berührung kommen, da sie Spuren auf der Oberfläche hinterlassen können.

#### Reinigen des Geräts

##### Reinigen des Gehäuses

Benutzen Sie ein weiches, trockenes Tuch. Wenn die Oberfläche extrem verschmutzt ist, kann das Gehäuse mit einem leicht mit einem milden Waschmittel angefeuchteten weichen Tuch abgewischt werden. Verwenden Sie keine starken Lösungsmittel wie Alkohol, Waschbenzin oder Verdüner, da hierdurch die Oberfläche des Geräts beschädigt werden kann.

##### Um ein klares Bild zu erhalten

Der DVD-Spieler ist ein präzises High-Tech-Gerät. Wenn die optische Abtastlinse und Teile der Antriebsmechanik verschmutzt oder verschlissen sind, wirkt sich dies negativ auf die Bildqualität aus. Es empfiehlt sich, das Gerät nach 1.000 Betriebsstunden regelmäßig zu überprüfen und warten zu lassen (abhängig von den Umgebungsbedingungen). Näheres hierzu erfahren Sie bei Ihrem Händler.

### Hinweise zu den Disks

#### Handhabung der Disks

Berühren Sie nicht die Wiedergabeseite der Disk. Halten Sie die Disk am Rand fest, so dass Sie keine Fingerabdrücke auf der Oberfläche hinterlassen. Kleben Sie kein Papier oder Klebeband auf die Disk.

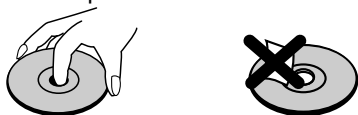

#### Aufbewahren der Disks

Bewahren Sie die Disk nach der Wiedergabe in ihrer Schachtel auf. Setzen Sie die Disk nicht direktem Sonnenlicht oder Wärmequellen aus und lassen Sie sie nicht in einem in der Sonne abgestellten Fahrzeug, weil es im Fahrzeug sehr warm werden kann.

#### Reinigen der Disks

Fingerabdrücke und Staub auf der Disk können die Bildqualität beeinträchtigen und den Klang verzerrern. Reinigen Sie die Disk vor der Wiedergabe mit einem sauberen Tuch. Wischen Sie dabei von der Mitte zu den Rändern hin.

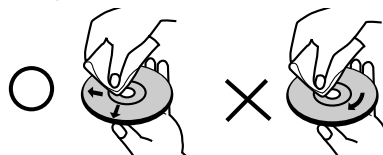

Verwenden Sie keine starken Lösungsmittel wie Alkohol, Waschbenzin, Verdüner, im Handel erhältliche Reinigungsmittel oder Antistatik-Sprays für herkömmliche Schallplatten.

### Zu den Symbolen

#### Die Symbolanzeige

Während des Betriebs kann auf dem Bildschirm des Fernsehgeräts das Symbol "⊙" erscheinen. Dieses Symbol bedeutet, dass die in diesem Benutzerhandbuch erläuterte Funktion nicht durch den DVD+VCR zugelassen wird oder bei dieser speziellen DVD-Video-Disk nicht zur Verfügung steht.

#### Zu den Disk-Symbolen in diesem Handbuch

Ein Abschnitt, dessen Titel mit einem der folgenden Symbole versehen ist, bezieht sich nur auf die durch das Symbol bezeichnete Disk.

- DVD** DVD
- VCD2.0** Video-CDs mit PBC-Funktion (Wiedergabe-Steuerung)
- VCD1.1** Video-CDs ohne PBC-Funktion (Wiedergabe-Steuerung)
- CD** Audio CDs.
- MP3** MP3 disk
- JPEG** JPEG disk.
- DivX** DivX disk.

### Wählen der Signalquelle

Für die Wiedergabe auf dem Bildschirm des Fernsehgeräts muss zunächst die Signalquelle (DVD oder VIDEORECORDER (VCR)) gewählt werden.

- Wenn Sie das Signal vom DVD-Spieler sehen möchten: Drücken Sie die Taste DVD auf der Fernbedienung oder die Taste SOURCE auf der Vorderseite; auf dem Bildschirm des Fernsehgeräts erscheint das Signal vom DVD-Deck.
- Wenn Sie das Signal vom Videorecorder-(VCR)-Deck sehen möchten: Drücken Sie die Taste VCR auf der Fernbedienung oder die Taste SOURCE auf der Vorderseite; auf dem Bildschirm des Fernsehgeräts erscheint das Signal vom Videorecorder-(VCR)-Deck.

#### Hinweise

- Wenn eine Disk eingelegt wird, während sich der DVD+VCR im Videorecorder-Modus befindet, schaltet der DVD+VCR automatisch auf den DVD-Modus um.
- Wenn eine Videokassette mit herausgebrochener Aufnahmeschutzlasche eingelegt wird, während sich der DVD+VCR im DVD-Modus befindet, schaltet der DVD+VCR automatisch auf den Videorecorder-Modus um.

# Vorderseite und Display

Deutsch

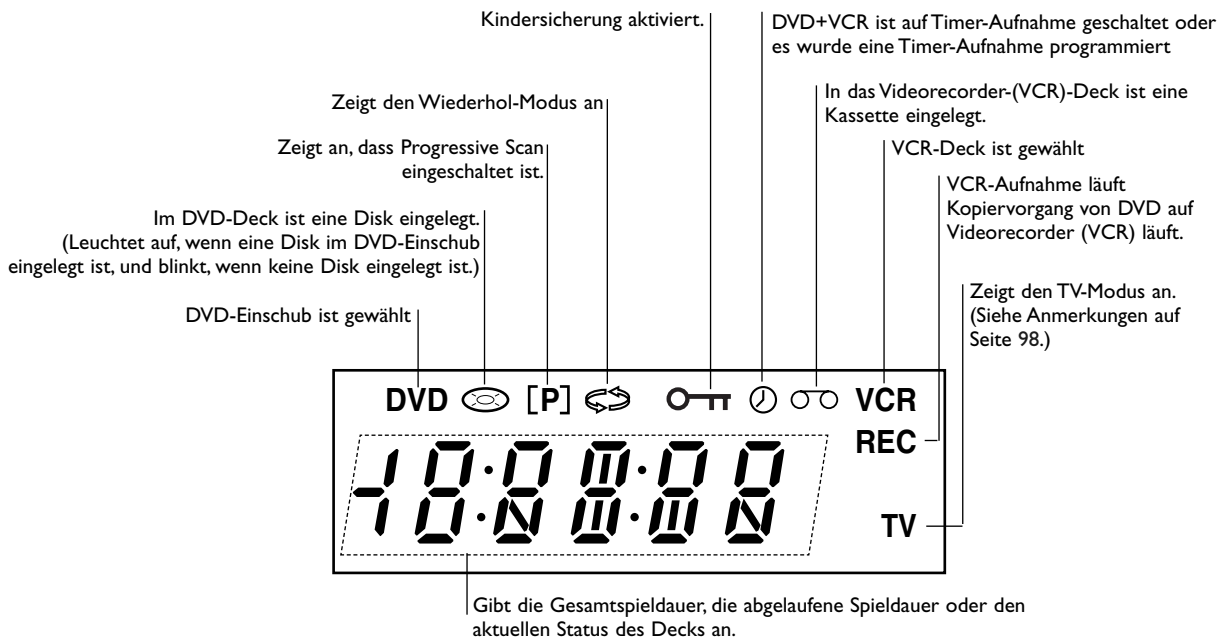
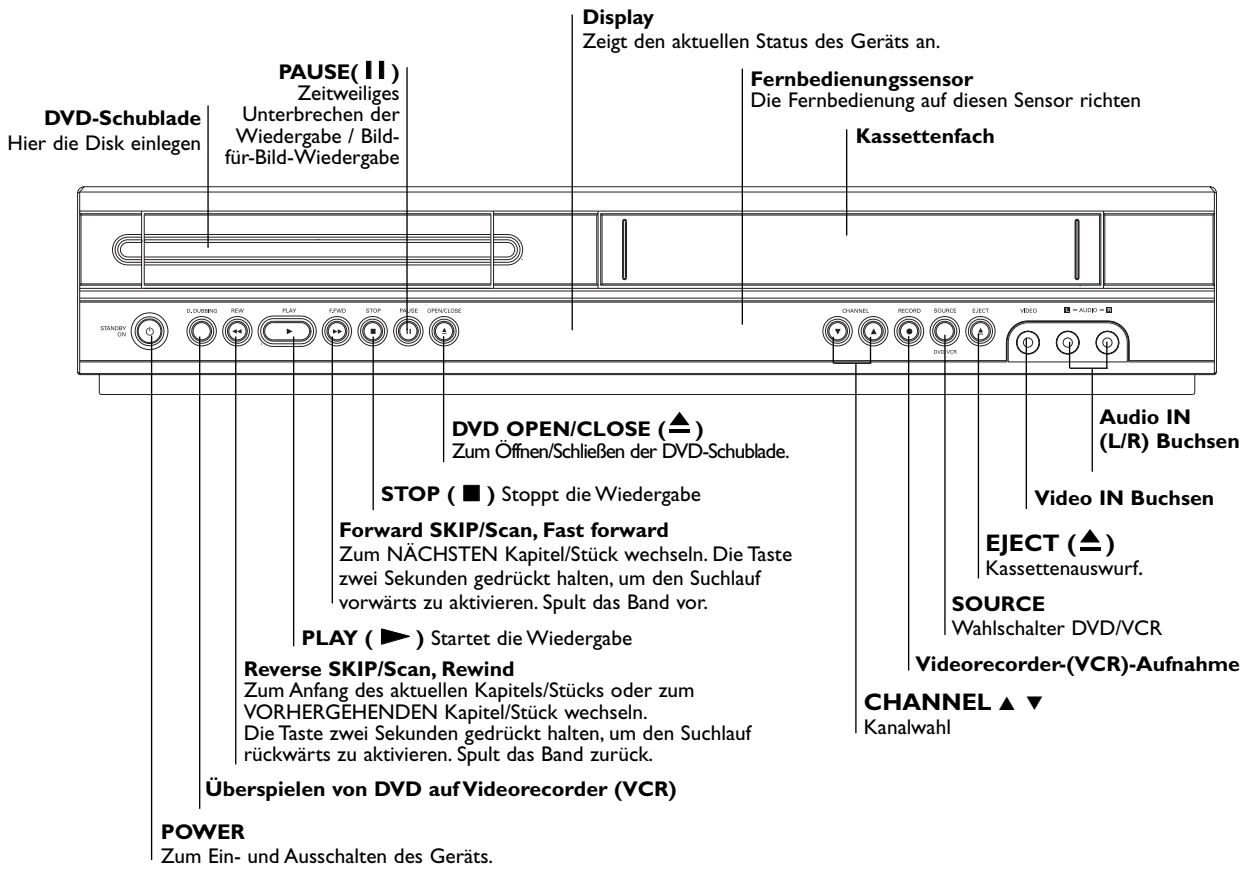

**Wahltaste DVD/VCR**  
Zum Wählen der Ausgabe-Signalquelle (DVD oder Videorecorder (VCR)) für die Wiedergabe auf dem Bildschirm des Fernsehgeräts.

**TV/VIDEO**  
Zum Ansehen der durch den Videorecorder-(VCR)-Tuner oder den TV-Tuner ausgewählten Kanäle.

**Zifferntasten 0-9**  
Zum Auswählen von nummerierten Menü-Optionen.

**DISK-MENÜ**  
Zum Einblenden des Menüs einer DVD.

**SYSTEM-MENÜ**  
Zum Einblenden oder Entfernen des DVD-Setup-Menüs und des VCR-Menüs.

**SKIP ◀◀/REW**  
Zum Anfang des aktuellen Kapitels oder Stücks springen; zweimal in rascher Folge drücken, um zum vorhergehenden Kapitel oder Stück zu wechseln. Für Suchlauf in Rückwärtsrichtung die Taste ca. zwei Sekunden lang gedrückt halten. (Nur für DVD) Spult das Band während des STOPP-Modus zurück oder für schnellen Bildsuchlauf rückwärts.

**SKIP ▶▶/FWD**  
Zum nächsten Kapitel oder Stück springen. Für Suchlauf in Vorwärtsrichtung Sie die Taste ca. zwei Sekunden lang gedrückt halten. (Nur für DVD) Spult das Band während des STOPP-Modus vor oder für schnellen Bildsuchlauf vorwärts.

**MARKER**  
Zum Markieren einer beliebigen Stelle während der Wiedergabe.

**SEARCH**  
Zum Aufrufen des Menüs zur MARKERSUCHE.

**INPUT**  
Zum Wählen der Signalquelle für das Videorecorder-(VCR)-Deck (Tuner, AV 1 oder AV 2).

**RECORD**  
Für die normale Aufnahme oder zum Aktivieren der sofortigen Timer-Aufnahme (Instant Timer Recording) durch wiederholtes Drücken.

**REPEAT**  
Zum Wiederholen eines Kapitels, Stück, Titels oder der kompletten Disk.

**REPEAT A-B**  
- Zum Wiederholen einer Passage.  
- Über diese Taste wird auch die Geschwindigkeit der Videorekorderaufnahme gesteuert. Weitere Informationen finden Sie auf Seite 98.

**PROGRAM**  
Öffnet und schließt das Programmierungsmenü.

**CLEAR**  
- Zum Zurückstellen des Bandzählwerks auf M 0:00:00.  
- Zum Entfernen einer Stücknummer im Programm-Menü oder eines Markers im MARKERSUCHE-Menü.

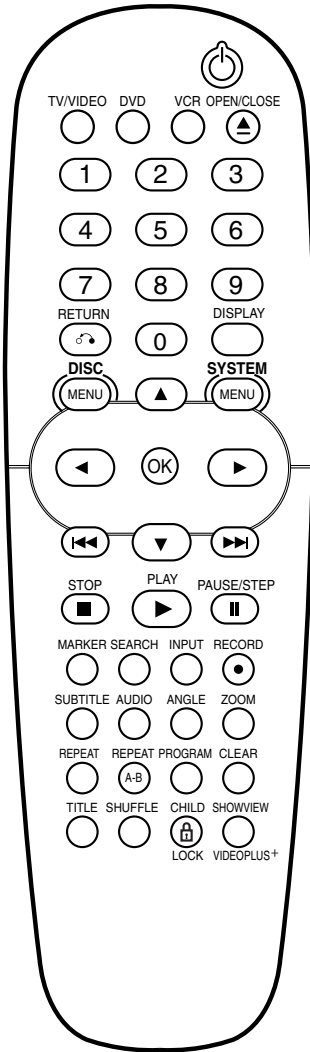

**POWER**  
Zum Ein- und Ausschalten des DVD+VCR.

**EJECT, OPEN/CLOSE**  
- Zum Öffnen/Schließen der DVD-Schublade.  
- Zum Auswerfen der Kassette im Videorecorder-(VCR)-Deck.

**RETURN**  
Zeigt das Menü einer Video-CD mit PBC (Wiedergabekontrolle) an.

**DISPLAY**  
Zum Aufrufen der Bildschirmanzeige. Zum Umschalten zwischen Uhr, Bandzählwerk und den restlichen Kassetten-Modi.

**◀/▶/▲/▼ (links/rechts/oben/unten)**  
- Zum Auswählen einer Option aus dem Menü  
- ▲/▼: Zum Auswählen eines Videorecorder-(VCR)-Kanals. Zum manuellen Einstellen des Bildes von der Kassette auf dem Bildschirm.

**OK**  
- Zum Bestätigen der Menü-Auswahl.  
- Zum Anzeigen der Funktionen auf dem Bildschirm des Fernsehgeräts.

**STOP**  
Zum Stoppen der Wiedergabe.

**PLAY**  
Zum Starten der Wiedergabe.

**PAUSE/STEP**  
Zum Unterbrechen der Wiedergabe oder Aufnahme. Zur Bild-für-Bild-Wiedergabe während der Pause wiederholt drücken.

**SUBTITLE**  
Zum Wählen der Sprache für Untertitel.

**AUDIO**  
Zum Wählen einer Sprache für den Ton (DVD).

**ANGLE**  
Zum Wählen der DVD-Kameraperspektive, falls verfügbar.

**ZOOM**  
Zum Vergrößern des DVD/VCD Videobildes.

**TITLE**  
Zum Anzeigen des Titel-Menüs, falls auf der Disk vorhanden.

**SHUFFLE**  
- Zur Wiedergabe von Stücken in zufälliger Reihenfolge.

**CHILD LOCK**  
Zum Ein- und Ausschalten der Kindersicherung.

**SHOWVIEW**  
Zum Anzeigen des Programm-Menüs für die ShowView-Programmierung.

**Hinweis**

Bei dieser Fernbedienung werden die gleichen Tasten für Videorecorder-(VCR)- und DVD-Funktionen verwendet (z.B. PLAY). Wenn der Videorecorder (VCR) angesprochen werden soll, drücken Sie zuerst die VCR-Taste. Wenn der DVD-Spieler angesprochen werden soll, drücken Sie zuerst die DVD-Taste.

# Rückseite

Deutsch

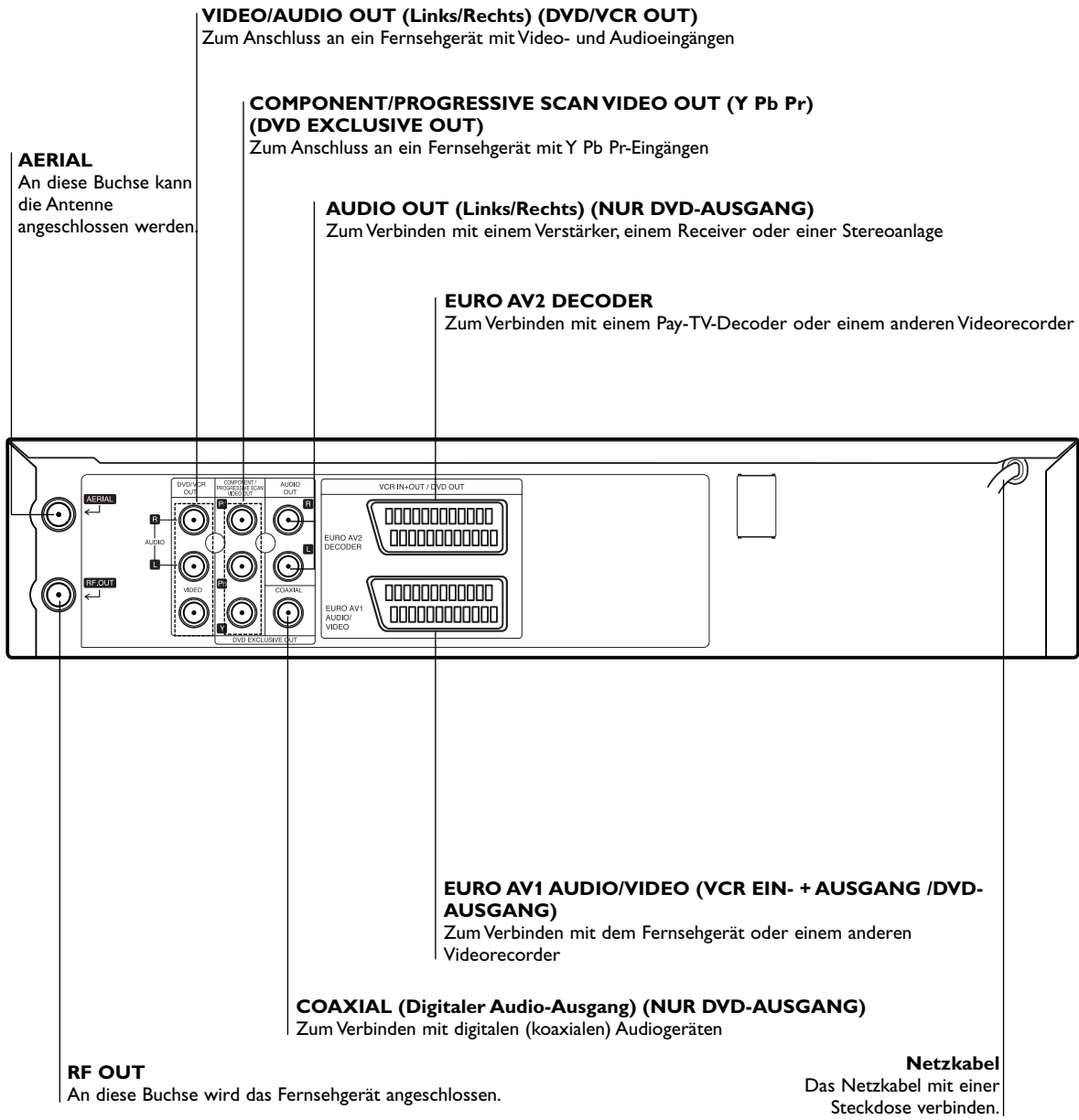

**Achtung**

**Berühren Sie nicht die Stifte in den Buchsen auf der Rückseite des Geräts. Elektrostatische Entladungen können zu irreparablen Schäden am Gerät führen.**

## Tipps

- Zum Herstellen der Verbindung gibt es verschiedene Möglichkeiten, die sich nach der Art des anzuschließenden Fernsehgeräts und eventueller anderer Zusatzgeräte richten.
- Bitte beachten Sie beim Anschließen auch die Bedienungsanleitung Ihres Fernsehgeräts, Ihrer Stereoanlage oder anderer Zusatzgeräte, um für eine optimale Verbindung zwischen den Geräten zu sorgen.
- Für eine bessere Klangwiedergabe können Sie die Audio-Ausgänge dieses Geräts mit den Audio-Eingängen eines Verstärkers, eines Receivers, einer Stereoanlage oder eines anderen Audio/Video-Gerätes verbinden. Siehe "Anschluss an ein Zusatzgerät" auf Seite 86.

## Achtung

- Stellen Sie sicher, dass dieses Gerät direkt mit dem Fernsehgerät verbunden wird. Stellen Sie das Fernsehgerät auf den richtigen Video-Eingangskanal ein.
- Verbinden Sie den Audio-Ausgang dieses Geräts nicht mit dem Phono-Eingang (Plattenspieler) Ihrer Audioanlage.

## Anschluss an ein Fernsehgerät & einen Decoder

- Zum Anschließen des Spielers gibt es verschiedene Möglichkeiten, die sich nach den vorhandenen Geräte richten.

### Grundlegende Verbindung (AV)

- 1 Verbinden Sie den **EURO AV1 AUDIO/VIDEO** Anschluss auf der Rückseite dieses Geräts über ein SCART-Kabel mit dem SCART-Eingang des Fernsehgeräts.
- 2 Einige Sendeanstalten übertragen codierte Fernsehsignale, die Sie sich nur mit einem gekauften oder gemieteten Decoder ansehen können. Diesen Decoder (Descrambler) können Sie mit dem DVD+VCR verbinden.

### Grundlegende Verbindung (HF)

- 1 Verbinden Sie das HF-Antennenkabel von der Innen/Außenantenne mit dem Antenneneingang auf der Rückseite dieses Geräts.
- 2 Verbinden Sie den HF-Ausgang (**RF OUT**) auf der Rückseite dieses Geräts über das mitgelieferte HF-Antennenkabel mit dem Antenneneingang des Fernsehgeräts.

### Reiner DVD-Ausgang

- **Component-Video-Anschluss (Color Stream ®)**
- 1 Schließen Sie die Ausgänge **COMPONENT/ PROGRESSIVE SCAN VIDEO OUT** am DVD-Spieler mit dem Y Pb Pr-Kabel an den entsprechenden Eingängen am Fernsehgerät an.
  - 2 Schließen Sie den linken und den rechten Ausgang **AUDIO OUT** am DVD-Spieler mit den Audiokabeln an den linken/rechten Audio-Eingang am Fernsehgerät an.

### Progressive Scan-Anschluss (ColorStream ® Pro)

- Wenn Ihr Fernsehgerät eine hohe Auflösung (High Definition) hat oder „digitalfähig“ ist, können Sie den Progressive Scan-Ausgang des DVD-Spielers zur Erzielung der höchstmöglichen Videoauflösung nutzen.
- Wenn Ihr Fernsehgerät das Progressive Scan-Format nicht unterstützt, wirkt das Bild bei Verwendung des Progressive Scan-Modus auf dem DVD-Spieler unscharf.

**1** Schließen Sie die Ausgänge **COMPONENT/ PROGRESSIVE SCAN VIDEO OUT** am DVD-Spieler mit dem Y Pb Pr-Kabel an den entsprechenden Eingängen am Fernsehgerät an.

**2** Schließen Sie den linken und den rechten Ausgang **AUDIO OUT** am DVD-Spieler mit den Audiokabeln an den linken/rechten Eingang am Fernsehgerät an.

### Hinweise

- Stellen Sie Progressive (Scan) im Grundeinstellungsmenü zum Empfang des Progressive-Signals auf „On“ (Ein); siehe Seite 94.
- Der Progressive Scan-Modus funktioniert nicht mit den analogen Videoanschlüssen (gelber Ausgang VIDEO OUT).

Rückseite dieses Geräts (Anschluss des DVD-Ausgangs)

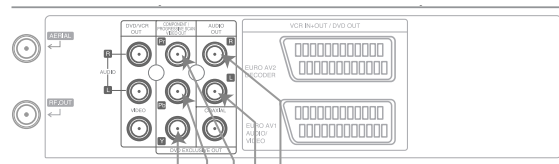

Rückseite des Fernsehers

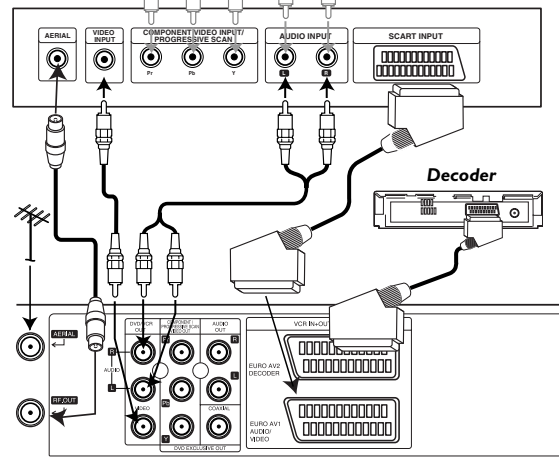

Rückseite dieses Geräts (Grundanschluss)

## Anschlüsse (Fortsetzung)

### Anschluss an ein Zusatzgerät

**Anschluss an einen Verstärker mit Zweikanal-Analog-Stereo oder Dolby Pro Logic II/Pro Logic.**

Verbinden Sie den linken und rechten **DVD/VCR AUDIO-AUSGANG** oder **AUDIO-AUSGANG (NUR DVD-AUSGANG)** dieses Geräts über die Audiokabel mit dem linken bzw. rechten Audio-Eingang des Verstärkers, des Receivers oder der Stereoanlage.

**Anschluss an einen Verstärker mit Zweikanal-Digital-Stereo (PCM) oder an einen Audio/Video-Receiver mit Mehrkanal-Decoder (Dolby Digital™ oder MPEG 2)**

**1** Verbinden Sie einen der DIGITALEN AUDIO-Ausgänge (**KOAXIAL**) dieses Geräts mit dem entsprechenden Eingang am Verstärker. Verwenden Sie hierfür ein optionales digitales (koaxial) Audiokabel.

**2** Der digitale Ausgang des Geräts muss aktiviert werden (nähere Informationen hierzu finden Sie im Abschnitt "Audio" auf Seite 95).

### Digitaler Mehrkanal-Sound

Digitale Mehrkanal-Sound bietet Ihnen ein Maximum an Klangqualität. Sie benötigen dazu einen Mehrkanal-A/V-Receiver, der zumindest eines der Audio-Formate Ihres Geräts unterstützt (MPEG 2 und Dolby Digital). Welche Audio-Formate Ihr Gerät unterstützt, können Sie der Bedienungsanleitung des Receivers entnehmen oder an den Logos auf der Vorderseite des Receivers erkennen.

### Hinweise

- Wenn der Receiver nicht für das digitale Audio-Format des digitalen Ausgangssignals geeignet ist, macht sich dies durch ein lautes, verzerrtes Geräusch aus den Lautsprechern oder überhaupt keinen Ton bemerkbar.
- Um das gewählte Audio-Format der derzeit eingelegten DVD auf dem Bildschirm aufzurufen, drücken Sie die Taste **AUDIO**.

### Rückseite dieses Geräts

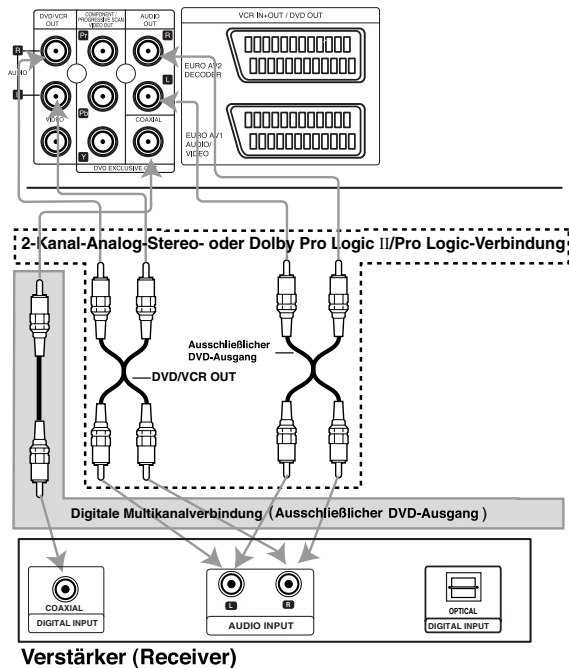



## Vor der Benutzung – Videorecorder-(VCR)-Teil

### Einstellung des Videokanals

Der Videokanal (RF Ausgangskanal) ist der Sender, auf dem Ihr Fernseher Bild-und Klangsignale empfängt, die von DVD+VCR über das HF-Kabel kommen.

Falls Sie ein **Scart**-Kabel verwenden müssen Sie Ihren Fernseher nicht einstellen, sondern lediglich den **AV**-Kanal auswählen. Der **AV**-Kanal ist in Ihrem Fernseher immer für optimale Video-Wiedergabe voreingestellt.

Führen Sie folgende Schritte nur durch, wenn nach einem Umzug oder auf Grund eines neuen Sendemasten in Ihrer Umgebung Störungen im Fernsehbild erscheinen, oder falls Sie den Anschluss von HF-Verbindung auf AV-Verbindung oder andersrum umstellen.

- 1** Schalten Sie den DVD+VCR und den Fernseher ein.
- 2** Stellen Sie das freie Programm 36 auf Ihrem Fernseher ein.
- 3** Drücken Sie  auf der Fernbedienung, um in den Stand-By Modus (die Uhranzeige wird gedimmt).
- 4** Drücken Sie **CHANNEL ▲** oder **▼** auf dem DVD+VCR und halten Sie sie für mindestens 4 Sekunden gedrückt.

**RF 36** erscheint in der DVD+VCR Anzeige.  
Das folgende Bild erscheint auf dem Bildschirm.

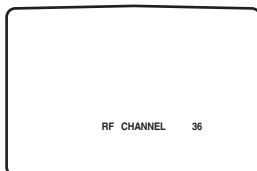

Gehen Sie zu Punkt 5, falls das Bild verschneit ist. Drücken Sie  auf dem DVD+VCR falls das Bild in Ordnung ist.

- 5** Drücken Sie **CHANNEL ▲** oder **▼** auf dem DVD+VCR um den Videokanal auf eine freie Position zwischen 22 und 68 einzustellen, die nicht von einem örtlichen Sender in Ihrer Nähe belegt wird, einzustellen.

#### Hinweise

Der RF Kanal ändert sich nicht, bis Punkt 6 ausgeführt wurde.

- 6** Drücken Sie  um den neuen RF Videokanal im DVD+VCR Speicher zu sichern.  
Stellen Sie Ihren Fernseher neu auf den neuen DVD+VCR RF Kanal ein.

#### Hinweise

Stellen sie Ihren Fernseher nicht neu ein, falls das Fernsehbild unter Punkt 4 bereits scharf war.

### Erstmalige Inbetriebnahme des DVD+VCR

Bei den folgenden Schritten wird davon ausgegangen, dass Sie Ihren DVD+VCR gerade erstmalig angeschlossen haben. Um das Abstimmen auf die Fernsehsender zu vereinfachen, verfügt Ihr DVD+VCR über das Automatic Channel Memory System (ACMS). Mit diesem System werden die Fernsehkanäle automatisch eingestellt und gespeichert und die Uhr (Datum & Uhrzeit) in Ihrem DVD+VCR eingestellt.

- 1** Vergewissern Sie sich, dass Sie Ihren DVD+VCR korrekt installiert haben.  
Den DVD+VCR durch Drücken der Taste  einschalten.

Wenn die anfängliche Menü-Anzeige nicht auf dem Bildschirm erscheint, überprüfen Sie, ob Sie Ihr Fernsehgerät auf einen Videokanal eingestellt haben. Erscheint die Menü-Anzeige, kann dies bedeuten, dass Ihr DVD+VCR bereits eingestellt ist.

- 2** Die Taste **◀** oder **▶** drücken, um das gewünschte Land zu wählen.

(A: Österreich, B: Belgien, CH: Schweiz, D: Deutschland, DK: Dänemark, E: Spanien, F: Frankreich, I: Italien, N: Norwegen, NL: Niederlande, P: Portugal, S: Schweden, SF: Finnland, Andere.)

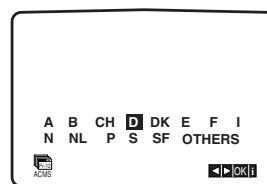

- 3** Die Taste **OK** drücken, um die automatische Abstimmung zu starten.

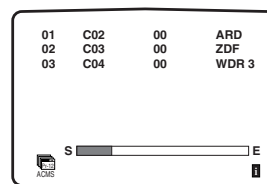

Programm-Nummer	Fernsehsender
PR01	ARD
PR02	ZDF
PR03	WDR 3
PR04	BR3
PR05	HR3
PR06	NDR3

Die o. g. Fernsehsender hängen von der Region ab, in der Sie leben.

- 4** Die Taste **SYSTEM MENU** drücken, um die Menüs auszublenden.

## Vor der Benutzung – Videorecorder-(VCR)-Teil

### Manuelles Einstellen der Uhrzeit

Die Uhr in Ihrem DVD+VCR steuert die Zeit- und Datum-Einstellungen für Ihren DVD+VCR. Die Uhr wird bei der automatischen Senderprogrammierung ACMS (Automatic Channel Memory System) automatisch eingestellt, wenn Ihr DVD+VCR einen Kanal erkennt, der ein Teletext-Signal ausstrahlt. Wenn das Sendesignal schwach ist, wird die Uhr nicht eingestellt, so dass Sie die Einstellung manuell vornehmen müssen.

- 1 Die Taste **SYSTEM MENU** drücken.  
Die Taste ◀ oder ▶ drücken, um **SET** zu wählen. Die Taste **OK** drücken.  
Durch Drücken auf **OK** kann der automatische Einstellmodus deaktiviert werden, wenn Sie die Uhrzeit manuell einstellen möchten.

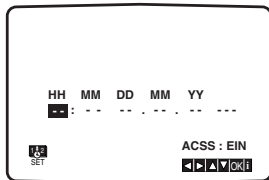

- 2 Mit den Tasten ▲ oder ▼ auf der Fernbedienung **STUNDEN, MINUTEN, TAG, MONAT** und **JAHR** einstellen.  
Bitte beachten Sie, dass Ihr DVD+VCR mit einem 24-Stunden-Format arbeitet, also 1 PM zum Beispiel als 13:00 angezeigt wird. Wenn Sie das Jahr eingeben, erscheint der Wochentag automatisch.

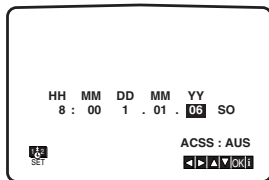

- 3 Wenn Ihnen bei der Eingabe ein Fehler unterläuft, drücken Sie die Taste ◀ oder ▶ und wiederholen Sie die Eingabe.
- 4 Die Taste **SYSTEM MENU** drücken.

### Einstellen des Farbsystems

- 1 Die Taste **SYSTEM MENU** drücken.
- 2 Auf dem Bildschirm des Fernsehgeräts erscheint das Hauptmenü.
- 3 Die Taste ◀ oder ▶ drücken, um das **SYS** zu wählen, und die Taste **OK** drücken.
- 4 Die Taste ▲ oder ▼ drücken, um das benutzte **FARBsystem** zu wählen.

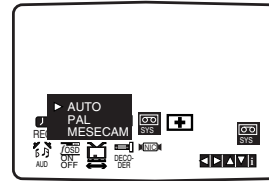

- 5 Drücken Sie zur Auswahl von **RF AUDIO** auf ▶. Drücken Sie zur Auswahl gemäß dem verwendeten **RF AUDIO** auf ▲ oder ▼.

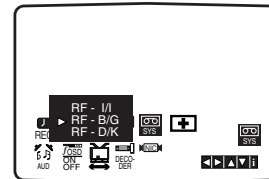

- 6 Die Taste **SYSTEM MENU** drücken, um die Menüs auszublenden.

## Vor der Benutzung – Videorecorder-(VCR)-Teil

### Verwendung des Hauptmenüs

Dieser Videorecorder kann mit Hilfe der auf dem Bildschirm angezeigten Menüs leicht programmiert werden.  
Die Menüs werden über die Fernbedienung gesteuert.



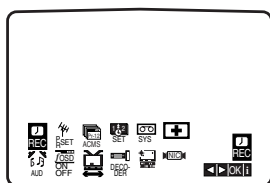

- 1 Das Fernsehgerät und den Videorecorder durch Drücken der Taste  einschalten.
- 2 Die Taste **SYSTEM MENU** drücken.  
Auf dem Bildschirm des Fernsehgeräts erscheint das Hauptmenü.



- **REC** - Einstellung der Timer-Aufnahme.
- **PR SET** - Einstellung der manuellen Abstimmung.
- **ACMS** - ACMS (Automatic Channel Memory System).
- **SET** - Einstellung von Datum & Uhr.
- **SYSTEM** - Zum Einstellen der Farbfernsehnorm.
- **RF AUDIO** - Zur Auswahl des Kanals für die Audioausgabe entsprechend Ihrem Fernsehertyp („I/I“ für PAL I/I TV, „B/G“ für PAL B/G TV, „D/K“ für PAL D/K TV).
- **Dr.** - Zum Überprüfen eines Problems bei Ihrem Videorecorder (VCR).
- **AUDIO** - Zum Wählen des Kanals für das Audio-Ausgangssignal.
- **F.OSD ON/OFF** - Zum Anzeigen des Betriebsmodus Ihres Videorecorder (VCR).
- **16:9/4:3** - Zum Wählen des Bildseitenverhältnisses Ihres Fernsehgeräts.
- **DECODER** - Zur Verwendung eines Pay-TV-Decoders (oder Satelliten) in Verbindung mit Ihrem Videorecorder (VCR).
- **OPR** - Zum Verbessern der Qualität des wiedergegebenen Bildes.
- **NIC** - Zum Aktivieren oder Deaktivieren des NICAM-Digitaltons.



#### Tipp:

Sie können die Menüsprache im DVD-Erstellungsmenü ändern. (siehe Menüsprache auf Seite 94)



- 3 Mit den Tasten  und  das gewünschte Menü wählen.  
Die Taste **OK** drücken und mit  oder  die Einstellung wählen.
- 4 Die Taste **SYSTEM MENU** drücken, um zum Fernsehbild zurückzukehren.

### Automatisches Abstimmen auf Fernsehsender

Wenn das ausgesendete Fernsehsignal schwach ist, findet der Videorecorder eventuell nicht die erforderlichen Informationen und kann sie nicht korrekt speichern. Wie dieses Problem zu lösen ist, wird im Abschnitt **MANUELLES ABSTIMMEN** auf Seite 90 beschrieben

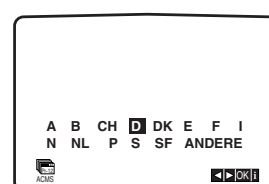
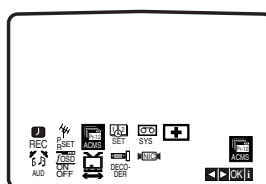
- 1 Den Videorecorder durch Drücken der Taste  einschalten.
- 2 Die Taste **SYSTEM MENU** drücken. Auf dem Bildschirm des Fernsehgeräts erscheint das Hauptmenü.  
Die Taste  oder  drücken, um **ACMS** zu wählen.  
Die Taste **OK** drücken.



- 3 Die Taste  oder  drücken, um **COUNTRY** (Land) zu wählen. (A: Österreich, B: Belgien, CH: Schweiz, D: Deutschland, DK: Dänemark, E: Spanien, F: Frankreich, I: Italien, N: Norwegen, NL: Niederlande, P: Portugal, S: Schweden, SF: Finnland, ANDERE)  
Die Taste **OK** erneut drücken, um die automatische Abstimmung zu starten.  
Die Uhr des VCR wird nach der automatischen Sendereinstellung automatisch eingestellt. Wenn die Uhr falsch eingestellt ist, finden Sie nähere Informationen unter „Manuelles Einstellen der Uhrzeit“ auf Seite 88).

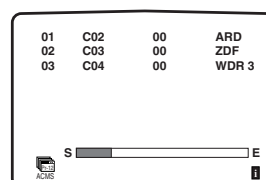

- 4 Nach dem Abstimmen erscheint eine Tabelle mit den Fernsehsendern. Die Taste **SYSTEM MENU** drücken, um die Einstellungen zu speichern.

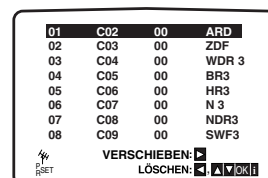

## Vor der Benutzung – Videorecorder- (VCR)-Teil

### Manuelles Abstimmen auf Fernsehsender

Es kann sein, dass die Fernsehsignale in bestimmten Gegenden so schwach sind, dass die ACMS-Funktion des Videorecorders nicht in der Lage ist, die Fernsehsender zu finden und korrekt zuzuordnen. In diesem Fall muss von Hand auf die schwächeren Sender abgestimmt werden, damit der Videorecorder sie speichern kann.

- Die Taste **SYSTEM MENU** drücken. Auf dem Bildschirm des Fernsehgeräts erscheint das Hauptmenü. Die Taste **◀** oder **▶** drücken, um **PR SET** zu wählen. Die Taste **OK** drücken.

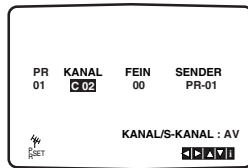
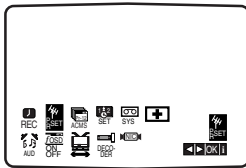

- Die Taste **SYSTEM MENU** drücken. Die Sendertabelle erscheint. Mit der Taste **▲** oder **▼** die einzustellende Programmnummer wählen (zum Beispiel PR 09).

01	C02	00	PR-01
02	C03	00	PR-02
03	C04	00	PR-03
04	C05	00	PR-04
05	C06	00	PR-05
06	C07	00	PR-06
07	C08	00	PR-07
08	C09	00	PR-08

VERSCHIEBEN: **▶**  
LÖSCHEN: **◀** **▲** **▼** **OK**

- Die Taste **OK** drücken. Die Taste **INPUT** drücken, um C (Standard-Sender) oder S (Kabelsender) zu wählen: C02 - C69, S01 - S41. Mit den Tasten **▲** oder **▼** die Kanalnummer des abzustimmenden Senders eingeben.

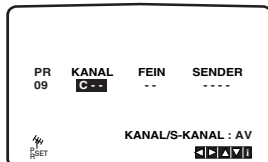

- Die Suche wird beendet, sobald ein Sender gefunden ist. Die Taste **▶** drücken, um **MFT** zu wählen. Mit den Tasten **▲** und **▼** die Feinabstimmung des Senders steuern.

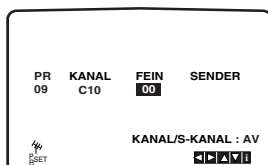

- Die Taste **▶** drücken, um **STATION** (Sender) zu wählen und dem Fernsehsender einen Namen zuzuordnen. Die Taste **OK** drücken.

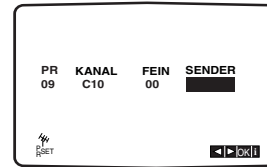

- Mit der Taste **▲** oder **▼** die Buchstaben und Zahlen für den neuen Sendernamen wählen. Mit den Tasten **◀** oder **▶** kann zwischen den Zeichen vor- und rückwärts gelaufen werden. Die Taste **OK** drücken.

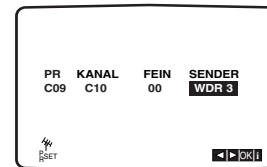

- Die Taste **SYSTEM MENU** drücken und die Senderplatzierung bestätigen. Die Taste **SYSTEM MENU** erneut drücken. Der Videorecorder ist jetzt auf den neuen Fernsehsender abgestimmt. Wenn weitere Sender manuell abgestimmt werden sollen, wiederholen Sie die Schritte **1 - 7**.

09	C10	00	WDR 3
10	--	--	----
11	--	--	----
12	--	--	----
13	--	--	----
14	--	--	----
15	--	--	----
16	--	--	----

VERSCHIEBEN: **▶**  
LÖSCHEN: **◀** **▲** **▼** **OK**

# Vor der Benutzung – Videorecorder-(VCR)-Teil

## Ändern der Reihenfolge der Fernsehsender

Nachdem Sie den Videorecorder auf die Fernsehsender abgestimmt haben, können Sie bei Bedarf die Reihenfolge ihrer Speicherung ändern, ohne erneut auf die Sender abstimmen zu müssen. Auf dieser Seite wird beschrieben, wie Sie die Sender auf einfache Weise in die gewünschte Reihenfolge bringen können.

- Die Taste **SYSTEM MENU** drücken. Auf dem Bildschirm des Fernsehgeräts erscheint das Hauptmenü. Die Taste ◀ oder ▶ drücken, um **PR SET** zu wählen. Die Taste **OK** drücken.

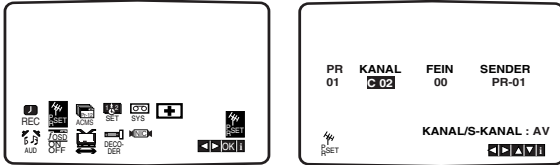

- Die Taste **SYSTEM MENU** drücken. Mit der Taste ▲ oder ▼ die zu verschiebende **Programmnummer** wählen (zum Beispiel PR 03). Die Taste ▶ drücken.

01	C02	00	PR-01
02	C03	00	PR-02
03	C04	00	PR-03
04	C05	00	PR-04
05	C06	00	PR-05
06	C07	00	PR-06
07	C08	00	PR-07
08	C09	00	PR-08

VERSCHIEBEN: [▲] [▼] [OK]  
LÖSCHEN: [▶] [OK]

01	C02	00	PR-01
02	C03	00	PR-02
03	C04	00	PR-03
04	C05	00	PR-04
05	C06	00	PR-05
06	C07	00	PR-06
07	C08	00	PR-07
08	C09	00	PR-08

VERSCHIEBEN: [▲] [▼] [OK]  
LÖSCHEN: [▶] [OK]

- Mit der Taste ▲ oder ▼ die **Programmnummer** wählen, zu der der Sender verschoben werden soll (zum Beispiel PR 05).

01	C02	00	PR-01
02	C03	00	PR-02
03	C05	00	PR-04
04	C06	00	PR-05
05	C04	00	PR-03
06	C07	00	PR-06
07	C08	00	PR-07
08	C09	00	PR-08

VERSCHIEBEN: [▲] [▼] [OK]  
LÖSCHEN: [▶] [OK]

- Die Taste **OK** drücken. Der gewählte Sender wird jetzt zur neuen **Programmnummer** verschoben. Wenn weitere Sender verschoben werden sollen, wiederholen Sie die Schritte 1 - 4. Die Taste **SYSTEM MENU** drücken, um die Menüs auszublenden.

01	C02	00	PR-01
02	C03	00	PR-02
03	C05	00	PR-04
04	C06	00	PR-05
05	C04	00	PR-03
06	C07	00	PR-06
07	C08	00	PR-07
08	C09	00	PR-08

VERSCHIEBEN: [▲] [▼] [OK]  
LÖSCHEN: [▶] [OK]

## Löschen von Fernsehsendern

Nachdem Sie den Videorecorder auf die Fernsehsender abgestimmt haben, können Sie bei Bedarf auch einen Sender löschen.

Auf dieser Seite wird beschrieben, wie Sie auf einfache Weise unerwünschte Fernsehsender löschen können.

- Die Taste **SYSTEM MENU** drücken. Auf dem Bildschirm des Fernsehgeräts erscheint das Hauptmenü. Die Taste ◀ oder ▶ drücken, um **PR SET** zu wählen. Die Taste **OK** drücken.

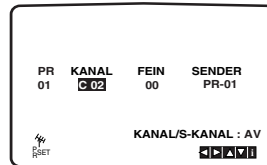
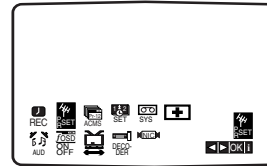

- Die Taste **SYSTEM MENU** drücken. Die Taste ▲ oder ▼ drücken, um die zu löschende **Programmnummer** zu wählen (zum Beispiel PR 03).

01	C02	00	PR-01
02	C03	00	PR-02
03	C05	00	PR-03
04	C06	00	PR-04
05	C04	00	PR-05
06	C07	00	PR-06
07	C08	00	PR-07
08	C09	00	PR-08

VERSCHIEBEN: [▲] [▼] [OK]  
LÖSCHEN: [▶] [OK]

- Die Taste ◀ drücken. Kurz darauf wird der gewählte Sender gelöscht.

01	C02	00	PR-01
02	C03	00	PR-02
03	C05	00	PR-04
04	C06	00	PR-05
05	C04	00	PR-03
06	C07	00	PR-06
07	C08	00	PR-07
08	C09	00	PR-08

VERSCHIEBEN: [▲] [▼] [OK]  
LÖSCHEN: [▶] [OK]

- Die Taste **SYSTEM MENU** drücken, um die Menüs auszublenden. Wenn weitere Sender gelöscht werden sollen, wiederholen Sie die Schritte 1 - 3.

## Auswählen gespeicherter Fernsehsender:

Zum Auswählen der gespeicherten Fernsehsender gibt es zwei Möglichkeiten. Sie können die Tasten ▲ und ▼ benutzen, um die verschiedenen Sender zu wählen, auf die Ihr DVD+VCR abgestimmt ist.

Sie können die Sender aber auch direkt wählen, indem Sie die Zifferntasten auf der Fernbedienung benutzen.

## Vor der Benutzung – DVD-Teil

### Allgemeine Erläuterung

Dieses Handbuch enthält grundlegende Anweisungen zur Bedienung des DVD+VCR. Einige DVDs erfordern bestimmte oder ermöglichen nur begrenzte Funktionen während der Wiedergabe. Wenn dies der Fall ist, erscheint das Symbol  auf dem Bildschirm des Fernsehgeräts. Es gibt an, dass der DVD+VCR die betreffende Funktion nicht zulässt oder sie nicht auf der Disk zur Verfügung steht.

### Bildschirmanzeige (On-Screen-Display)

Auf dem Bildschirm des Fernsehgeräts kann der allgemeine Wiedergabestatus angezeigt werden. Einige Optionen können im Menü geändert werden.

### Nutzung der Bildschirmanzeige

- 1 Während der Wiedergabe die Taste DISPLAY drücken.**
- 2 Mit den Tasten ▲/▼ eine Option auswählen.**  
Die gewählte Option wird aufgehell.
- 3 Mit den Tasten ◀/▶ kann die Einstellung einer Option geändert werden.**  
Zum Einstellen von Zahlen (z.B. Titelnummern) können auch die Zifferntasten benutzt werden. Bei einigen Funktionen muss zur Übernahme der Einstellung die Taste **OK** gedrückt werden.

### Kurzzeitig angezeigte Rückmeldungssymbole



**Titel wiederholen**



**Kapitel wiederholen**



**Stück wiederholen (nur Nicht-PBC-Video-CDs und Audio-CDs)**



**Disk wiederholen (nur Nicht-PBC-Video-CDs und Audio-CDs)**



**Wiederholung A-B**



**Wiederholung ausgeschaltet**



**Wiedergabefortsetzung von dieser Stelle an**









**Aktion unzulässig oder nicht verfügbar**

### Hinweise





- Manche Disks bieten eventuell nicht alle Funktionen, die nachstehend im Beispiel für die Bildschirmanzeige aufgeführt sind.
- Wenn nicht innerhalb von 10 Sekunden eine Taste gedrückt wird, verschwindet die Bildschirmanzeige

## Vor der Benutzung – DVD-Teil





### DVD

Optionen		Funktion (Mit den Tasten ▲▼ die gewünschte Option wählen)	Auswahlmethode
Titelnummer	 1 / 3	Zeigt die aktuelle Titelnummer und die Gesamtzahl der Titel, und springt auf die gewünschte Titelnummer.	◀/▶, oder Zifferntasten, OK
Kapitelnummer	 1 / 12	Zeigt die aktuelle Kapitelnummer und die Gesamtzahl der Kapitel, und springt auf die gewünschte Kapitelnummer.	◀/▶, oder Zifferntasten, OK
Zeitpositionswahl	 0:20:09	Zeigt die abgelaufene Spieldauer, und sucht die Position direkt ausgehend von der abgelaufenen Dauer.	Zifferntasten, OK
Sprache (Ton) und Digital-Audio-Ausgabe	 1 ENG D D D 3/2.1 CH	Zeigt die aktuelle Sprache für den Ton, das Codierverfahren und die Kanalnummer, und ändert die Einstellung.	◀/▶, oder AUDIO
Sprache (Untertitel)	 OFF	Zeigt die aktuelle Sprache für die Untertitel, und ändert die Einstellung.	◀/▶, SUBTITLE
Kameraperspektive	 1 / 1	Zeigt die aktuelle Perspektivennummer und die Gesamtzahl der Perspektiven, und ändert die Perspektivennummer.	◀/▶, ANGLE
Klang	 <Normal>	Zeigt den aktuellen Klangmodus, und ändert die Einstellung.	◀/▶

### VCD2.0 VCD1.1

Element		Funktion (Mit den Tasten ▲▼ die gewünschte Option wählen)	Auswahlmethode
Stücknummer	 1 / 4	Zeigt die aktuelle Stücknummer, die Gesamtzahl der Stücke und den PBC-On-Modus, und springt auf die gewünschte Stücknummer.	◀ / ▶, oder Zifferntasten, OK
Zeitpositionswahl	 0:20:09	Zeigt die abgelaufene Spieldauer, und sucht die Position direkt ausgehend von der abgelaufenen Dauer.	Zifferntasten, OK
Audio-Kanal	 <STEREO>	Zeigt den Audio-Kanal, und ändert den Audio-Kanal.	◀ / ▶, oder AUDIO
Klang	 <Normal>	Zeigt den aktuellen Klangmodus, und alle Änderungen der Einstellung.	◀ / ▶

### DivX

Optionen		Funktion (Mit den Tasten ▲▼ die gewünschte Option wählen)	Auswahlmethode
Stücknummer	 1 / 3	Zeigt die aktuelle Stücknummer, die Gesamtzahl der Stücke und den PBC-On-Modus, und springt auf die gewünschte Stücknummer	◀ / ▶, oder Zifferntasten, OK
Zeitpositionswahl	 0:20:09	Zeigt die abgelaufene Spieldauer, und sucht die Position direkt ausgehend von der abgelaufenen Dauer.	Zifferntasten, OK
Sprache (Ton) und Digital-Audio-Ausgabe	 MP3 2/0 CH	Zeigt die aktuelle Sprache für den Ton, das Codierverfahren und die Kanalnummer, und ändert die Einstellung.	◀/▶, oder AUDIO
Sprache (Untertitel)	 OFF	Zeigt die aktuelle Sprache für die Untertitel, und ändert die Einstellung.	◀/▶, SUBTITLE
Klang	 <Normal>	Zeigt den aktuellen Klangmodus, und ändert die Einstellung.	◀/▶

# Vor der Benutzung (Fortsetzung) – DVD-Teil

## Grundeinstellungen

Das Gerät bietet Ihnen die Möglichkeit, persönliche Vorzugseinstellungen vorzugeben.  
**So zeigen Sie das Menü an und verlassen es:** Drücken Sie auf **SYSTEM MENU**, um das Menü anzuzeigen. Drücken Sie erneut auf **SYSTEM MENU**, um zum ursprünglichen Bildschirm zurückzukehren.  
**So rufen Sie die nächste Ebene auf:** Drücken Sie auf der Fernbedienung auf **▶**.  
**So kehren Sie zur vorherigen Ebene zurück:** Drücken Sie auf der Fernbedienung auf **◀**.

### Allgemeine Vorgehensweise

- 1** Die Taste **SYSTEM MENU** drücken. Das Setup-Menü erscheint.
- 2** Wählen Sie die gewünschte Option mit **▲/▼** aus, und drücken Sie dann auf **▶**, um zur zweiten Ebene zu gelangen. Auf dem Bildschirm erscheinen die aktuelle Einstellung für die gewählte Option sowie alternative Einstellungen.
- 3** Wählen Sie die zweite gewünschte Option mit **▲/▼** aus, und drücken Sie dann auf **▶**, um zur dritten Ebene zu gelangen.
- 4** Wählen Sie die gewünschte Einstellung mit **▲/▼** aus, und drücken Sie dann auf **OK**, um Ihre Auswahl zu bestätigen. Einige Elemente erfordern zusätzliche Schritte.
- 5** Die Taste **SYSTEM MENU** oder **PLAY ▶** drücken, um das Setup-Menü zu verlassen.

### SPRACHE

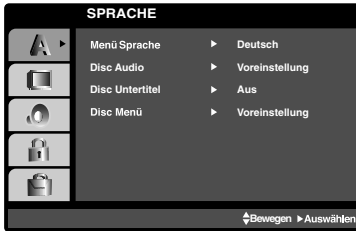

### Menüsprache

Wählen Sie die gewünschte Sprache für das Voreinstellungsmenü und die Bildschirmanzeige aus.

### Disk Audio / Untertitel / Menü **DVD**

Wählen Sie die gewünschte Sprache für den Audiotitel (Disk Audio), die Untertitel und das Disk-Menü aus.

**Original** : Die für die Disk eingestellte Originalsprache wird gewählt.

**Andere**: Um eine andere Sprache zu wählen, mit den Zifferntasten die entsprechende vierstellige Zahl aus der Sprachcodeliste auf Seite 114 eingeben. Wenn Ihnen bei der Eingabe ein Fehler unterläuft, die Taste **CLEAR** drücken.

**Falls die DivX-Untertitel nicht korrekt angezeigt werden, beachten Sie die folgenden Hinweise.**

Wählen Sie aus der folgenden Darstellung eine Sprache für die DivX-Untertitel.

Sprache für Disc-Untertitel	Verfügbare DivX-Untertitel
Hungarian	Czech, Hungarian, Polish,
Czech	Romanian, Croatian, Slovak,
Polish	Slovene, Serbian
Andere 8482	Westeuropäisch und Türkisch

## DISPLAY

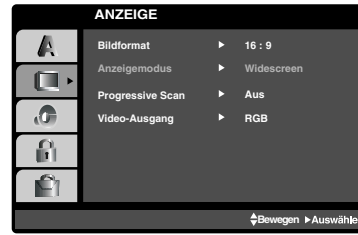

### Bildformat **DVD**

**4:3** :Wählen Sie diese Einstellung, wenn ein normales Fernsehgerät mit einem Bildseitenverhältnis von 4:3 angeschlossen ist.  
**16:9** :Wählen Sie diese Einstellung, wenn ein Breitbild-Fernsehgerät mit einem Bildseitenverhältnis von 16:9 angeschlossen ist.

### Anzeigemodus **DVD**

Die Einstellungen für den Anzeigemodus stehen nur zur Verfügung, wenn das Bildseitenverhältnis des Fernsehgeräts auf „4:3“ eingestellt ist.  
**Letterbox**: Zeigt ein Breitbild mit dunklen Balken am oberen und unteren Bildschirmrand.  
**Panscan**: Zeigt automatisch ein Breitbild auf dem gesamten Bildschirm und schneidet die nicht passenden Bildbereiche ab.

### Progressive Scan

Progressive Scan Video bietet die höchste Bildqualität mit nur ganz geringem Flimmern. Bei Verwendung der Component Video-Buchsen zum Anschluss an einen Fernseher oder Monitor, der mit einem Progressive Scan-Signal kompatibel ist, stellen Sie Progressive Scan auf „On“ (Ein).

### So aktivieren Sie Progressive Scan:

Schließen Sie den Komponenten-Ausgang dieses Geräts am Eingang Ihres Monitors/Fernsehgeräts an, und stellen Sie das Fernsehgerät bzw. den Monitor auf Komponenten-Eingang.

- 1** Wählen Sie „Progressive Scan“ im Menü „DISPLAY“ aus, und drücken Sie dann auf **▶**.
- 2** Wählen Sie mit den Tasten **▲ / ▼** „On“ (Ein) aus.
- 3** Zur Einstellung auf den Progressive Scan-Modus drücken Sie auf **OK**.

### Achtung

Nach der Einstellung auf Progressive Scan-Ausgabe erscheinen Bilder nur auf einem Progressive Scan-kompatiblen Fernsehgerät oder Monitor. Wenn Sie Progressive Scan irrtümlich einschalten, müssen Sie das Gerät zurücksetzen

- 1** Nehmen Sie ggf. die Disk aus dem Gerät heraus, und schließen Sie den Diskeinschub. Im Displayfenster wird „DISC“ angezeigt
- 2** Halten Sie die Taste **STOP** fünf Sekunden lang gedrückt. Die Videoausgabe wird auf die Standardeinstellung zurückgesetzt, wobei auf dem Fernschirmschirm wieder ein Bild erscheint.

### Auswahl der TV-Ausgangs

Stellen Sie die Optionen für den TV-Ausgang dieses Geräts entsprechend dem Anschlussstyp des Fernsehgeräts ein.

**YPbPr**: Wenn Ihr Fernsehgerät an den Ausgängen COMPONENT/PROGRESSIVE SCAN VIDEO OUT an diesem Gerät angeschlossen ist.

**RGB**: Wenn Ihr Fernsehgerät an der SCART-Buchse (RGB-Signal) angeschlossen ist.



## Vor der Benutzung (Fortsetzung) – DVD-Teil

### AUDIO

Jede DVD-Disk verfügt über eine Reihe von Optionen für die Audio-Ausgabe. Stellen Sie die Audio des DVD+VCR entsprechend dem verwendeten Audio-System ein.



### Dolby Digital / MPEG **DVD** **DivX**

**Bitstream:** Wählen Sie 'Bitstream', wenn Sie den DIGITALEN AUDIO-AUSGANG des DVD+VCR mit einem Verstärker oder einem anderen Gerät mit einem Dolby Digital Decoder oder MPEG Decoder verbunden haben.

**PCM:** Wählen Sie diese Einstellung beim Anschluss an einen digitalen Zweikanal-Stereoverstärker. Bei in Dolby Digital oder MPEG kodierten DVD-Disks erfolgt automatisch ein Downmixing (Entschlüsselung) auf Zweikanal-PCM-Audio.

### Abtastfrequenz **DVD**

Um die Einstellung der Abtastfrequenz zu ändern, wählen Sie zuerst die gewünschte digitale Audio-Ausgabe, wie oben beschrieben. Wenn Ihr Receiver oder Verstärker NICHT in der Lage ist, 96-kHz-Signale zu verarbeiten, wählen Sie 48 kHz. Wenn diese Einstellung gewählt ist, wandelt das Gerät alle 96-kHz-Signale automatisch in 48-kHz-Signale um, so dass Ihr System sie decodieren kann. Wenn Ihr Receiver oder Verstärker in der Lage ist, 96-kHz-Signale zu verarbeiten, wählen Sie 96 kHz. Wenn diese Einstellung gewählt ist, leitet das Gerät jeden Signaltyp ohne weitere Verarbeitung weiter.

### Dynamic Range Control (DRC) **DVD** **DivX**

Beim DVD-Format wird der Soundtrack eines Programms dank der digitalen Audio-Technologie auf möglichst realistische Weise wiedergegeben. Es kann aber eventuell sein, dass Sie den Dynamikumfang der Audio-Ausgabe (den Unterschied zwischen den lautesten und den leisesten Tönen) komprimieren möchten. Sie können sich dann einen Film bei geringerer Lautstärke ansehen, ohne dass der Ton an Klarheit verliert. Hierfür stellen Sie DRC auf Ein (On).

### Vocal **DVD**

Stellen Sie diese Option auf nur dann auf EIN, wenn eine DVD mit Mehrkanal-Karaoke wiedergegeben wird. Die Karaoke-Kanäle auf der Disk werden dann zu einem normalen Stereoton gemischt.

### ANDERE

Die Einstellungen PBC, Auto Play (Automatische Wiedergabe) und DivX® VOD lassen sich ändern.



### PBC **VCD**

Stellen Sie die Wiedergabe-Steuerung (Playback Control, PBC) auf EIN oder AUS.

**Ein:** Video-CDs mit PBC-Funktion werden gemäß PBC wiedergegeben.

**Aus:** Video-CDs mit PBC-Funktion werden auf die gleiche Weise wiedergegeben wie Audio-CDs.

### Auto Play **VCD 2.0**

Sie können den DVD-Spieler so einstellen, dass automatisch mit der Wiedergabe begonnen wird, sobald eine DVD-Disk eingelegt wird. Wenn der Auto Play-Modus eingeschaltet ist, sucht der DVD-Spieler nach dem Titel mit der längsten Spieldauer und gibt diesen Titel dann automatisch wieder.

**Ein:** Die Auto Play-Funktion ist aktiviert.

**Aus:** Die Auto Play-Funktion ist nicht aktiviert.

### Hinweis

Bei manchen DVDs funktioniert die Auto Play-Funktion eventuell nicht.

### DivX® VOD-Registrierungscode

Philips stellt Ihnen den DivX® VOD (Video On Demand) Registrierungscode zur Verfügung, mit dem Sie Videos über den DivX® VOD Service unter [www.divx.com/vod](http://www.divx.com/vod).

- 1 Wählen Sie „DivX® VOD“ im Menü „OTHERS“ aus, und drücken Sie dann auf ►.
- 2 Drücken Sie **OK**, Der Registrierungscode wird angezeigt.
- 3 Verwenden Sie den Registrierungscode, um Videos beim DivX® VOD Service unter [www.divx.com/vod](http://www.divx.com/vod) auszuleihen bzw. zu erwerben. Befolgen Sie die Anweisungen, und speichern Sie das Video zur Wiedergabe auf diesem DVD-Spieler auf einer CD-R/RW.

### Hinweis

Alle von DivX® VOD übertragenen Videos können ausschließlich mit diesem DVD-Spieler wiedergegeben werden.

## Vor der Benutzung (Fortsetzung) – DVD-Teil

### LOCK (Kindersicherung)

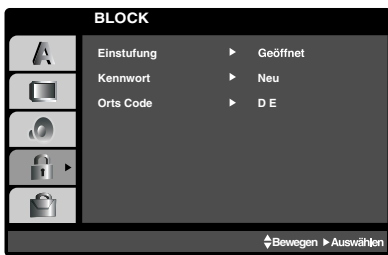

### Sicherheitsstufe **DVD**

Spielfilme auf DVDs können Szenen enthalten, die nicht für Kinder geeignet sind. Solche DVDs können mit Filterinformationen versehen sein, die sich auf die komplette DVD oder nur auf bestimmte Szenen beziehen. Die betreffenden Szenen sind mit Filterwerten von 1 bis 8 versehen, und häufig stehen auf der DVD alternative Szenen zur Verfügung. Die Filterwerte sind länderspezifisch. Mit Hilfe der Kindersicherung ('Parental Control') können Sie verhindern, dass sich Ihre Kinder DVDs ansehen, die nicht für sie geeignet sind, oder Sie können dafür sorgen, dass bestimmte Szenen durch alternative, besser geeignete Szenen ersetzt werden.

- 1 Mit den Tasten ▲/▼ die Option "Einstufung" (Rating) im Menü „LOCK“ wählen.**
- 2** Zum Aufrufen der Funktionen Einstufung, Passwort und Orts Code müssen Sie den von Ihnen erstellten vierstelligen Sicherheitscode eingeben. Wenn Sie noch keinen Sicherheitscode eingegeben haben, werden Sie dazu aufgefordert. Geben Sie einen vierstelligen Code ein, und drücken Sie auf **OK**. Geben Sie den Code erneut ein, und drücken Sie zur Bestätigung auf **OK**. Wenn Ihnen vor dem Drücken auf **OK** ein Fehler unterläuft, drücken Sie auf **CLEAR**, und geben Sie das vierstellige Sicherheitspasswort erneut ein.
- 3 Mit den Tasten ▲/▼ einen Einstufung von 1 bis 8 wählen. Einstufung 1 bis 8:** Stufe Eins (1) bietet die meisten Einschränkungen, während Stufe Acht (8) die geringsten Einschränkungen hat.  
**Geöffnet:** Wenn Geöffnet (Unlock) gewählt wird, ist die Kindersicherung nicht aktiviert. Die DVD wird in vollem Umfang abgespielt.

#### Hinweis

Wenn Sie einen Filterwert eingeben, werden nur solche Passagen wiedergegeben, deren Wert den gewählten Filterwert nicht unterschreitet. Szenen mit einem niedrigeren Filterwert werden nicht gespielt, es sei denn, es steht eine alternative Szene auf der DVD zur Verfügung. Der Filterwert der alternativen Szene darf allerdings ebenfalls nicht den eingestellten Filterwert unterschreiten. Wenn keine geeignete Alternative gefunden wird, stoppt die Wiedergabe. Geben Sie das vierstellige Passwort ein oder ändern Sie den Filterwert, um die Disk wiederzugeben.

- 4 Die Wahl des Filterwerts mit der Taste OK bestätigen und anschließend die Taste SYSTEM MENU drücken, um das Menü zu verlassen.**

### Passwort (Sicherheitscode)

Sie können das Passwort eingeben oder ändern.

- 1** Wählen Sie die Option „Passwort“ (Passwort) im Menü „LOCK“ (Sperren) aus, und drücken Sie dann auf ►.
- 2** Befolgen Sie Schritt 2 von „Einstufung“ in der linken Spalte. „Ändern“ oder „Neu“ ist markiert.
- 3** Geben Sie den neuen vierstelligen Code ein, und drücken Sie dann auf **OK**. Geben Sie ihn zur Bestätigung erneut ein.
- 4** Drücken Sie zum Verlassen des Menüs auf **SYSTEM MENU**.

### Wenn Sie Ihren Sicherheitscode vergessen haben

Wenn Sie Ihren Sicherheitscode vergessen haben, können Sie ihn folgendermaßen löschen:

- 1** Drücken Sie zur Anzeige des Grundeinstellungsmenüs auf **SYSTEM MENU**.
- 2** Nach Eingabe der 6-stelligen Zahl „210499“ wird der Sicherheitscode gelöscht.
- 3** Geben Sie einen neuen Code ein, wie oben beschrieben.

### Orts Code **DVD**

Anhand der Liste den Code eines Lands/Gebiets eingeben, dessen Standards für die Spezifizierung der DVD-Video-Disk verwendet wurden; siehe "Landes-/Gebietscodeliste" auf Seite 115.

- 1 Mit den Tasten ▲/▼ im Menü "LOCK" den Ländercode wählen.**
- 2 Den links bei "Einstufung" beschriebenen Schritt 2 ausführen.**
- 3 Mit den Tasten ▲/▼ das erste Zeichen wählen.**
- 4 Den Cursor mit der Taste OK verschieben und mit den Tasten ▲/▼ das zweite Zeichen wählen.**
- 5 Drücken Sie zur Bestätigung der Ländercode-Auswahl auf OK.**

## Wiedergabe einer Kassette

Sie können Videokassetten nur laden und auswerfen, wenn der Videorecorder mit der Netzspannung verbunden ist. Der Videorecorder kann auch Aufnahmen von NTSC-Bändern wiedergeben (auf PAL TV).

### Anzeigen eines besseren Bildes

Wenn eine Kassette eingelegt ist und wiedergegeben wird, sorgt die automatische Spurststeuerung (Tracking) für ein möglichst gutes Bild. Wenn die Aufnahmequalität zu wünschen übrig lässt, kann die Spurststeuerung durch wiederholtes Drücken der Taste ▲ oder ▼ auf der Fernbedienung von Hand justiert werden, um die Verzerrungen zu eliminieren.

- 1 Überprüfen, dass der Videorecorder korrekt angeschlossen ist, wie weiter vorne in diesem Handbuch beschrieben. Das Fernsehgerät einschalten. Den DVD+VCR durch Drücken der Taste ⏻ einschalten. Eine Videokassette in den DVD+VCR einlegen. Das Fenster der Videokassette muss nach oben zeigen und der Pfeil von Ihnen weg.
- 2 Die Taste **PLAY** ► drücken, um die Wiedergabe der Kassette zu starten. Wenn eine Videokassette eingelegt wird, bei der die Aufnahmeschutzlasche entfernt wurde, beginnt die Wiedergabe der Kassette automatisch.

### AUTOMATISCHE SPURSTEUERUNG

Der DVD+VCR stellt die Spur automatisch so ein, dass eine möglichst gute Bildqualität erreicht wird.

- 3 Durch Drücken der Taste **PAUSE/STEP II** kann ein Bild angehalten werden. Durch wiederholtes Drücken der Taste **PAUSE/STEP II** kann das Band Bild für Bild weitergespult werden. Wenn die Taste ►►I gedrückt gehalten wird, wird das Bild mit etwa 1/19 der normalen Geschwindigkeit wiedergegeben. Das Band kann bis zu 5 Minuten lang angehalten werden. Nach 5 Minuten stoppt der DVD+VCR das Band, um eine Beschädigung der Kassette oder des DVD+VCR zu verhindern. Die Standbildqualität kann mit den Tasten ▲ und ▼ etwas verbessert werden.
- 4 Die Taste **PLAY** ► drücken, um die Wiedergabe der Kassette fortzusetzen.

### Wiedergabe mit doppelter Geschwindigkeit

Drücken Sie während der normalen Wiedergabe auf "►►". Das Band wird mit doppelter Geschwindigkeit und ohne Ton abgespielt. Drücken Sie zur Wiedergabe mit normaler Geschwindigkeit auf "►►".

### Bildsuchlauf :

Während der Wiedergabe die Taste ◀◀◀ oder ►►► drücken, um das Band mit der siebenfachen Wiedergabegeschwindigkeit zu durchsuchen.

### Logiksuchlauf :

Während des schnellen Vor- oder Zurückspulens die Taste ◀◀◀ oder ►►► gedrückt halten; das Bild wird mit dem Siebenfachen der normalen Wiedergabegeschwindigkeit wiedergegeben.

## 5 Wiedergabe in Zeitlupe, Shuttle :

Während der Wiedergabe oder des Standbildes die Taste ◀ oder ► drücken. Es sind die folgenden Wiedergabegeschwindigkeiten möglich: (REV, PB 5-, PB 1-, Still, SLW, PLAY, 2PLY, CUE). Zum Ausschalten der Zeitlupe und Shuttle-Funktion die Taste für die gewünschte Funktion drücken. Während der Zeitlupe und Shuttle-Funktion können je nach Bandzustand Rauschbalken im Bild erscheinen. Wenn Verzerrungen im Bild zu sehen sind, können sie mit den Tasten ▲ und ▼ reduziert werden.

## 6 Zum Beenden der Wiedergabe die Taste STOP drücken.

Die Taste ▲ drücken.

Wenn das Bandende erreicht ist, stoppt der DVD+VCR die Wiedergabe automatisch, spult das Band zurück, stoppt und wirft die Kassette aus.

### OPR (Optimum Picture Response)

Diese Funktion verbessert automatisch die Bildqualität, indem sie den DVD+VCR an den Zustand der Kassette anpasst.

- 1 Die Taste **SYSTEM MENU** drücken.

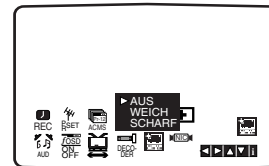

- 2 Die Taste ◀ oder ► drücken, um **OPR** zu wählen.
- 3 Die Taste **OK** drücken.
- 4 Die Taste ▲ oder ▼ wiederholt drücken, um Folgendes zu wählen: **OFF, SOFT** oder **SHARP**.  
**Bitte beachten Sie, dass die OPR-Funktion nur bei der Wiedergabe einer Kassette eingeschaltet werden kann.**
- 5 Die Taste **SYSTEM MENU** drücken, um zur Anzeige zurückzukehren.

## Kassettenbetrieb (Fortsetzung)

### Sofortige Timer-Aufnahme (ITR)

Der Videorecorder bietet Ihnen mehrere einfache Möglichkeiten zur Anfertigung einer Aufnahme: Bei der sofortigen Timer-Aufnahme (**ITR, Instant Timer Recording**) wird die Aufnahme sofort für eine bestimmte Zeitspanne oder bis zum Erreichen des Bandendes gestartet. Der DVD+VCR bietet eine Long-Play-Funktion (LP), mit der die Aufnahmedauer der Videokassette verdoppelt werden kann. Eine E-180 Kassette hat bei Standard-Play-Funktion (SP) eine Aufnahmedauer von 180 Minuten; mit der LP-Funktion wird die Aufnahmedauer auf bis zu 360 Minuten verlängert. Bei der LP-Funktion ist allerdings mit einer geringfügigen Beeinträchtigung der Bild- und Tonqualität zu rechnen.

- 1 Überprüfen, ob der Videorecorder korrekt angeschlossen ist, wie weiter vorne in diesem Handbuch beschrieben. Den Videorecorder durch Drücken der Taste  einschalten.
- 2 Eine Videokassette mit (intakter) Aufnahmeschutzlasche in den Videorecorder (VCR) einlegen. Das Fenster der Videokassette muss nach oben zeigen und der Pfeil von Ihnen weg.
- 3 Die Taste **▲** oder **▼** drücken, um die zu aufzuzeichnende **Programmnummer** zu wählen. Sie können die **Programmnummer** aber auch direkt wählen, indem Sie die Zifferntasten auf der Fernbedienung benutzen.
- 4 Wenn direkt von der SCART- oder RCA-Buchse aufgenommen werden soll, wiederholt die Taste **INPUT** drücken, bis der gewünschte Anschluss angezeigt wird.

**AV 1** für Aufnahmen von der EURO AV1 SCART-Buchse auf der Rückseite des Geräts.

**AV 2** für Aufnahmen von der EURO AV2

**AV 3** für Aufnahmen von den Buchsen VIDEO IN und AUDIO IN (Links & Rechts) auf der Vorderseite des Geräts.

- 5 Die Taste **REPEAT A-B** drücken, wenn mit Long Play oder Standard Play aufgenommen werden soll. SP ergibt eine verbesserte Bild- und Tonqualität, während LP eine doppelt so lange Aufnahmedauer bietet wie SP.

#### Hinweis

Bevor Sie die Taste REPEAT A-B betätigen, führen Sie folgende Schritte aus:

1. Stellen Sie die Fernbedienung auf den DVD-Betrieb ein. Drücken Sie dazu die Taste "DVD" auf der Fernbedienung.
2. Betätigen Sie die Taste "SOURCE" auf dem Bedienungsfeld, um den DVD+VCR-Kombinationsbetrieb einzustellen. Daraufhin wird "VCR" im Anzeigefenster angezeigt.

- 6 Zum Starten der Aufnahme die Taste **RECORD** auf der Fernbedienung drücken. Die Angabe RECORD erscheint auf dem Bildschirm des Fernsehgeräts. Die Taste **RECORD** am Gerät oder die Taste **RECORD** auf der Fernbedienung mehrmals drücken. Durch jeden Tastendruck wird die Aufnahmedauer um 30 Minuten erhöht, bis eine maximale Dauer von 9 Stunden erreicht ist.

- 7 Die Taste **PAUSE/STEP II** drücken, um die Aufnahme von nicht erwünschten Szenen zu verhindern. Die Taste **PAUSE/STEP II** erneut drücken, um die Aufnahme fortzusetzen. Wenn sie die Taste **PAUSE/STEP II** in der ITR-Betriebsart drücken, schaltet der DVD/Videorecorder auf Aufnahme-Pausebetrieb um und wird die ITR-Betriebsart ausgeschaltet.

Eine Kassette kann bis zu 5 Minuten lang angehalten werden; wenn eine Kassette angehalten ist, wird die Angabe RECP angezeigt. Nach 5 Minuten stoppt der DVD+VCR die Aufnahme, um eine Beschädigung der Kassette oder des DVD+VCR zu verhindern.

- 8 Drücken Sie auf STOP, um die Aufnahme zu beenden. Auf dem Bildschirm des Fernsehgeräts wird ein paar Sekunden lang die Angabe STOP angezeigt.

#### Hinweise

- Wenn eine Kassette nicht neu bespielt werden soll (dies kann leicht versehentlich geschehen!), brechen Sie die Aufnahmeschutzlasche am Rücken der Videokassette heraus.
- Um auf eine Videokassette aufzunehmen, bei der die Aufnahmeschutzlasche entfernt wurde, kann die entstandene Öffnung mit einem Stück Klebeband verschlossen werden.
- Denken Sie daran, dass Sie ein Programm aufnehmen und sich gleichzeitig ein anderes Programm ansehen können, indem Sie die sofortige Aufnahme starten, drücken Sie zum Einblenden der TV-Anzeige auf TV/VIDEO, und wählen Sie dann einen anderen Fernsehkanal aus.

### ShowView-Programmierung

Die ShowView-Funktion vereinfacht die Eingabe von Datum, Kanal, Anfangs- und Endzeiten einer Timer-Aufnahme, indem einfach ein ShowView-Code eingegeben wird. Die ShowView-Codes sind in den meisten Fernsehzeitschriften angegeben und bestehen aus einer ein- bis neunstelligen Nummer.

### SHOWVIEW®

SHOWVIEW ist ein eingetragenes Warenzeichen der Gemstar Development Corporation. Das SHOWVIEW-System wurde hergestellt unter der Lizenz der Gemstar Development Corporation.

**1** Sicherstellen, dass das Gerät auf die Fernsehkanäle abgestimmt wurde und die Fernsehkanäle in der korrekten SHOWVIEW Reihenfolge gespeichert worden sind. Eine Videokassette mit (intakter) Aufnahmeschutzlasche in den Videorecorder einlegen.

**2** Die Taste **SHOWVIEW** drücken.

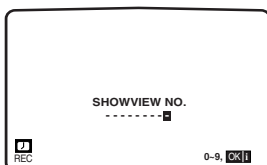

**3** Mit den Zifferntasten den **ShowView-Code** des aufzunehmenden Fernsehprogramms eingeben. Wenn Ihnen bei der Eingabe ein Fehler unterläuft, drücken Sie die Taste **←** und wiederholen Sie die Eingabe.

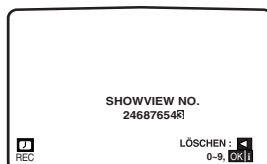

**4** Die Taste **OK** drücken. Wenn **BITTE PRÜFEN (PLEASE CHECK)** angezeigt wird, bedeutet dies, dass die ShowView-Nummer fehlerhaft eingegeben wurde. Wenn **"-"** angezeigt wird, haben Sie die Programmnummer des Senders eingegeben, von dem aufgenommen werden soll.

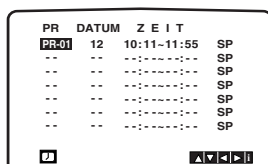

**5** Die Taste **←** oder **→** drücken, um die zu korrigierenden Einstellungen zu wählen (PR, DATE, TIME und SP). Die Taste **▲** oder **▼** drücken, um die korrekten Angaben einzugeben.

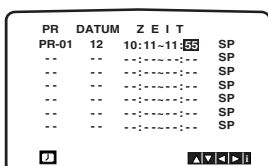

**6** Drücken Sie auf **▲** oder **▼**, um VPS/PDC zu aktivieren bzw. deaktivieren. Die Taste **▶** drücken, um die Aufnahmegeschwindigkeit zu wählen. Die Taste **▲** oder **▼** drücken, um die gewünschte Bandgeschwindigkeit (SP, IP oder LP) zu wählen. Der IP-Modus ermittelt die verbleibende Aufnahmedauer auf dem Band und schaltet bei Bedarf von SP auf LP, um die Sendung vollständig aufzunehmen. Wenn VPS/PDC auf ON (EIN) gestellt ist, lässt sich der IP-Modus nicht auswählen. Kontrollieren Sie, dass die Timer-Daten korrekt sind. Wenn von den Anschlüssen AUDIO IN und VIDEO IN auf der Vorderseite oder von einer der EURO SCART Buchsen auf der Rückseite des Videorecorders aufgenommen werden soll, drücken Sie die Taste **INPUT**, um die korrekte Anzeige (AV1, AV2 oder AV3) zu wählen.

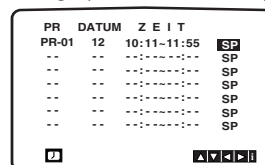

**7** Wenn eine weitere ShowView-Aufnahme angefertigt werden soll, wiederholen Sie die Schritte 2 - 6. Die Taste **SYSTEM MENU** zweimal drücken. Wenn **BITTE PRÜFEN (PLEASE CHECK)** angezeigt wird, war die Eingabe fehlerhaft und die Daten müssen erneut eingegeben werden. Die Taste **⏻** drücken, um den Videorecorder abzuschalten. Auf dem Display des Videorecorders erscheint das **⏻**, während der Videorecorder auf die Aufnahme wartet. Wiedergabe einer DVD im Timer-Aufnahme-Standby-Modus die Tasten **POWER** und **DVD** drücken, um auf die DVD-Betriebsart umzuschalten.

**8** Drücken Sie auf **POWER**, um die Aufnahme zu beenden.

### Hinweise

#### Video Programme System (VPS)

Das „Video Programme System“ (VPS) gewährleistet, dass die von Ihnen zur Aufnahme zeitlich programmierten TV-Sendungen bzw. -Programme genau von Anfang bis Ende aufgenommen werden, selbst wenn die tatsächliche Sendezeit aufgrund eines späteren Sendebeginns von der geplanten Uhrzeit abweicht oder wenn das Programm über die geplante Uhrzeit hinausgeht. Auch bei einer Programmunterbrechung, beispielsweise durch eine Nachrichteneinblendung, wird die Aufnahme automatisch unterbrochen und bei der Fortsetzung des Programms wiederaufgenommen.

Das VPS-Signal wird vom Fernsehsender ausgestrahlt, wodurch die Timer-Funktion im Videorecorder gesteuert wird.

VPS sollte für alle zeitlich programmierten Aufnahmen aus Fernsehsendern, die diese Signale ausstrahlen, auf ON (EIN) gestellt werden. Bei Fernsehsendern, die diese Signale nicht ausstrahlen, sollte VPS für alle zeitlich programmierten Aufnahmen auf OFF (AUS) gestellt werden.

\*\*\* Das analoge, derzeit in den Niederlanden verwendete System PDC kann auch bei Ihrem neuen Videorecorder verwendet werden.

# Kassettenbetrieb (Fortsetzung)

## Timer-Aufnahme mit Bildschirmanzeige

Es können bis zu sieben Timer-Aufnahmen bis zu einem Monat im Voraus programmiert werden.

### Hinweis

Vor der Einstellung des Timers muss die Uhr DVD+VCR-Gerätes eingestellt werden. Außerdem müssen die im DVD+VCR-Gerät eingestellten Fernsehsender auf die Programmplätze verteilt werden. **Die Timeraufnahmefunktion ist nur dann aktiv, wenn sich der DVD+VCR im Standby-Modus befindet.**

- 1 Eine Videokassette mit intakter Aufnahmeschutzlasche in den DVD+VCR einlegen. Das Fenster der Videokassette muss nach oben zeigen und der Pfeil von Ihnen weg. Das Gerät muss sich im VCR-Modus befinden.
- 2 Die Taste **SYSTEM MENU** drücken.
- 3 Die Taste **◀** oder **▶** drücken, um **REC** zu wählen. Die Taste **OK** drücken.
- 4 Die Taste **OK** drücken, um die Programmierung der Timer-Aufnahme zu starten. Wenn sieben Timer-Aufnahmen programmiert wurden und keine weiteren Timer-Aufnahmen mehr eingegeben werden können, mit der Taste **▲** oder **▼** das Ereignis wählen, das gelöscht und ersetzt werden soll. Die Taste **◀** drücken, um das Ereignis zu löschen.

PR	DATUM	Z E I T	SP
PR-01	16	19:00-20:00	SP
--	--	----	SP
--	--	----	SP
--	--	----	SP
--	--	----	SP
--	--	----	SP
--	--	----	SP

- 5 Stellen Sie mit den Tasten **▲** und **▼** den Sender ein, der aufgenommen werden soll. Nach der Wahl die Taste **▶** drücken. Sie können ebenfalls die Tasten **▲** und **▼** drücken. Beachten Sie bei der Aufnahme über die Anschlüsse **AUDIO IN (L/R)** und **VIDEO IN** auf der Gerätevorderseite bzw. über die **EURO SCART**-Buchse auf der Rückseite die jeweiligen Hinweise (AV1, AV2 bzw. AV3).

PR	DATUM	Z E I T	SP
PR-01	16	19:00-20:00	SP
--	--	----	SP
--	--	----	SP
--	--	----	SP
--	--	----	SP
--	--	----	SP
--	--	----	SP

- 6 Stellen Sie mit den Tasten **▲** und **▼** das Aufnahmedatum ein. Wenn die Taste **OK** gedrückt wird, bevor das Datum eingegeben wurde, kann eine der folgenden automatisierten Aufnahmefunktionen gewählt werden. Mit den Tasten **◀** und **▶** die gewünschte Option wählen und mit **OK** bestätigen.
  - TGL** Tägliche Aufnahme (außer Samstag und Sonntag) zur gleichen Uhrzeit.
  - SO - SA** Wöchentliche Aufnahme zur gleichen Uhrzeit.

PR	DATUM	Z E I T	SP
PR-01	16	19:00-20:00	SP
--	--	----	SP
--	--	----	SP
--	--	----	SP
--	--	----	SP
--	--	----	SP
--	--	----	SP
TGL	SO MO DI MI DO FR SA		

- 7 Stellen Sie mit den Tasten **▲** und **▼** die Start- und Endzeit der Aufnahme ein.

Bitte beachten Sie, dass Ihr DVD+VCR mit einem 24-Stunden-Format arbeitet, also 1 PM zum Beispiel als 13:00 angezeigt wird. Anfangs- und Endzeit können auch mit den Tasten **▲** und **▼** gewählt werden.

PR	DATUM	Z E I T	SP
PR-01	16	19:00-20:00	SP
--	--	----	SP
--	--	----	SP
--	--	----	SP
--	--	----	SP
--	--	----	SP
--	--	----	SP

- 8 Drücken Sie auf **▲** oder **▼**, um VPS/PDC zu aktivieren bzw. deaktivieren. Die Taste **▶** drücken, um die Aufnahmegeschwindigkeit zu wählen. Die Taste **▲** oder **▼** drücken, um die gewünschte Bandgeschwindigkeit (SP, IP oder LP) zu wählen. Der IP-Modus ermittelt die verbleibende Aufnahmedauer auf dem Band und schaltet bei Bedarf von SP auf LP, um die Sendung vollständig aufzunehmen. Wenn VPS/PDC auf ON (EIN) gestellt ist, lässt sich der IP-Modus nicht auswählen.

PR	DATUM	Z E I T	SP
PR-01	16	19:00-20:00	SP
--	--	----	SP
--	--	----	SP
--	--	----	SP
--	--	----	SP
--	--	----	SP
--	--	----	SP

Die Taste **SYSTEM MENU** drücken, um eine weitere Timer-Aufnahme zu programmieren, und die Schritte 4 bis 8 durchführen.

- 9 Kontrollieren Sie, dass die Timer-Daten korrekt sind. Die Taste **SYSTEM MENU** zweimal drücken. Wenn **BITTE PRÜFEN (PLEASE CHECK)** angezeigt wird, war die Eingabe fehlerhaft und die Daten müssen erneut eingegeben werden. **Drücken Sie  $\text{\textcircled{P}}$  um den DVD+VCR in den Standby-Modus zu schalten.** Auf dem Display erscheint das Symbol  $\text{\textcircled{P}}$ , während der DVD+VCR auf die Aufnahme wartet. Zur Wiedergabe einer DVD im Timer-Aufnahme-Standby-Modus die Tasten **POWER** und **DVD** drücken, um auf die DVD-Betriebsart umzuschalten.

- 10 Drücken Sie auf **POWER**, um die Aufnahme zu beenden.

### Hinweise

- Drücken Sie zur Anzeige des Programmplatzes des gerade laufenden Fernsehprogramms auf die Taste **DISPLAY**.
- Wenn Sie später eine der Einstellungen im Timer-Speicher **löschen** oder **ändern** möchten, ist dies möglich, ohne alle Timer-Daten erneut eingeben zu müssen. Rufen Sie einfach die Timer-Anzeige auf. Wählen Sie mit der Taste **▲** oder **▼** das zu löschende oder zu ändernde Ereignis. Drücken Sie die Taste **◀** drücken, um das Ereignis zu löschen ...oder drücken Sie die Taste **OK**, um es zu ändern; drücken Sie dann die Taste **◀** oder **▶**, um Sender, Datum, Anfangs- und Endzeiten sowie LP zu wählen. Drücken Sie die Taste **▲** oder **▼**, um die korrekten Angaben einzugeben.
- **Wenn sich Timer-Aufnahmen überlappen...** Vergewissern Sie sich, dass sich die vorgegebenen Zeiten der Timer-Aufnahmen nicht überlappen. Ist dies der Fall, erhält das frühere Programm immer Vorrang.

### Beispiel:

Programm 1 ist so programmiert, dass es um 16:00 beginnt und um 17:00 endet.  
 Programm 2 ist so programmiert, dass es um 16:30 beginnt und um 17:30 endet.  
 (In diesem Fall wird Programm 1 komplett aufgenommen, aber nur die letzten 30 Minuten von Programm 2)

## Wiedergabe einer DVD und Video-CD

### Wiedergabe-Steuerung

- Das Fernsehgerät einschalten und die mit dem DVD-Spieler verbundene Video-Eingangssignalquelle wählen.
- Audioanlage: Die Audioanlage einschalten und die mit dem DVD-Spieler verbundene Eingangssignalquelle wählen.

**1** Die Taste **OPEN/CLOSE** drücken, um die Schublade zu öffnen.

**2** Die gewünschte Disk mit der Wiedergabeseite nach unten in die Schublade legen.

Eine doppelseitige Disk muss mit der wiederzugebenden Seite nach oben eingelegt werden.

**3** Die Taste **OPEN/CLOSE** drücken, um die Schublade zu schließen.

Wiedergabe beginnt automatisch. Wenn die Wiedergabe nicht beginnt, die Taste **PLAY** ► drücken. In manchen Fällen erscheint stattdessen das Disk-Menü.

### Wenn ein Menü angezeigt wird

Eventuell wird zuerst das Menü angezeigt, wenn eine DVD oder Video-CD mit einem Menü eingelegt wurde.

#### 

Mit den Tasten ◀ ▶ ▲ ▼ den gewünschten Titel/das gewünschte Kapitel wählen und dann die Taste **OK** drücken, um die Wiedergabe zu starten.

Die Taste **TITLE** oder **DISC MENU** drücken, um zum Menü zurückzukehren.

#### 

- Mit den Zifferntasten die gewünschte Stücknummer wählen. Die Taste **RETURN** drücken, um zum Menü zurückzukehren.
- Die Menü-Einstellungen und die genaue Vorgehensweise zur Nutzung des Menüs richten sich nach der eingelegten Disk. Befolgen Sie die Anweisungen der jeweiligen Menüanzeige. Im Setup kann die PBC-Funktion auch ausgeschaltet werden. Siehe Seite 95.

### Hinweise

- Wenn die Kindersicherung eingeschaltet ist und die eingelegte Disk nicht freigegeben ist, muss der 4-stellige Code eingegeben und/oder die Disk freigegeben werden (siehe bei 'LOCK (Kindersicherung)' auf Seite 96).
- Wenn eine Disk mit einem Regional-Code eingelegt wird, der von dem Regional-Code des Spielers abweicht, wird der Spieler diese Disk nicht wiedergeben. Der Regional-Code für diesen Spieler ist 2 (zwei).
- Wiedergabe einer DVD im Timer-Aufnahme-Standby-Modus die Tasten **POWER** und **DVD** drücken, um auf die DVD-Betriebsart umzuschalten.

## Hauptfunktionen

### Hinweis

Sofern nicht anders angegeben, beziehen sich alle beschriebenen Bedienungsschritte auf die Fernbedienung. Einige Funktionen stehen eventuell auch über das Setup-Menü zur Verfügung.

### Wechsel zu einem anderen TITEL

Wenn sich mehr als ein Titel auf der Disk befindet, können Sie folgendermaßen zu einem anderen Titel wechseln:

- Die Taste **DISPLAY** und anschließend die entsprechende Zifferntaste (0-9) drücken, um eine Titelnnummer auszuwählen.

### Wechsel zu einem anderen KAPITEL/STÜCK

#### 

Wenn ein Titel auf einer Disk in mehrere Kapitel unterteilt ist oder eine Disk mehr als ein Stück enthält, können Sie folgendermaßen zu einem anderen Kapitel/Stück wechseln:

- Die Taste **◀◀** oder **▶▶** während der Wiedergabe kurz drücken, um zum nächsten Kapitel/Stück zu wechseln oder zum Anfang des aktuellen Kapitels/Stücks zurückzukehren.
- Die Taste **◀◀** zweimal kurz drücken, um zum vorhergehenden Kapitel/Stück zu wechseln.
- Um während der DVD-Wiedergabe direkt zu einem Kapitel zu wechseln, die Taste **DISPLAY** drücken. Anschließend mit den Tasten **▲▼** das gewünschte Kapitel/Stück wählen. Danach mit den Zifferntasten (0-9) die Kapitel-/Stücknummer eingeben.

### Hinweis

Bei zweistelligen Zahlen die Zifferntasten (0-9) in rascher Folge drücken.

### Suchlauf

- 1 Während der Wiedergabe etwa zwei Sekunden lang die Taste **◀◀** oder **▶▶** drücken. Der Spieler schaltet jetzt in den Suchlauf-Modus.
- 2 Halten Sie die Tasten **◀◀** oder **▶▶** für die gewünschte Geschwindigkeit mehrmals ca. zwei Sekunden lang gedrückt:  
◀◀X2, ◀◀X4, ◀◀X16, ◀◀X100 (rückwärts) oder ▶▶X2, ▶▶X4, ▶▶X16, ▶▶X100 (vorwärts).  
Bei einer Video-CD ändert sich die Suchlauf-Geschwindigkeit folgendermaßen:  
◀◀X2, ◀◀X4, ◀◀X8 (rückwärts) oder ▶▶X2, ▶▶X4, ▶▶X8 (vorwärts).
- 3 Um zur normalen Wiedergabe zurückzukehren, die Taste **PLAY** ► drücken.

### Standbild und Bild-für-Bild-Wiedergabe

#### 

- 1 Während der Wiedergabe die Taste **PAUSE/STEP** drücken. Der Spieler schaltet jetzt in den PAUSE-Modus.
- 2 Die Wiedergabe kann auch durch wiederholtes Drücken der **PAUSE/STEP**-Taste auf der Fernbedienung Bild für Bild weitergeschaltet werden.

# Betrieb mit DVD und Video-CD

## Hauptfunktionen (Fortsetzung)

### Zeitlupe **DVD VCD2.0 VCD1.1 DivX**

- 1 Drücken Sie **II** während der Wiedergabe.
- 2 Während der Wiedergabe oder des Standbild-Betriebs die Taste **II** oder **III** drücken. Der Spieler schaltet jetzt in den ZEITLUPE-Modus.
- 3 Die Taste **II** oder **III** wiederholt drücken, um die gewünschte Geschwindigkeit zu wählen: **II** 1/7, **II** 1/6, **II** 1/4, **II** 1/2 (vorwärts).
- 4 Zum Verlassen des Zeitlupe-Modus die Taste **PLAY** **▶** drücken.

### Wiederholung **DVD VCD2.0 VCD1.1 DivX**



#### DVD-Video-Disks – Kapitel wiederholen/Titel wiederholen/Wiederholung Aus

- 1 Zum Wiederholen des aktuellen Kapitels die Taste **REPEAT** drücken.  
Das Symbol für die Wiederholung des Kapitels erscheint auf dem Bildschirm des Fernsehgeräts.
- 2 Zum Wiederholen des aktuellen Titels die Taste **REPEAT** ein zweites Mal drücken.  
Das Symbol für die Wiederholung des Titels erscheint auf dem Bildschirm des Fernsehgeräts.
- 3 Zum Verlassen des Wiederhol-Modus die Taste **REPEAT** ein drittes Mal drücken.  
Das Symbol für abgeschaltete Wiederholung erscheint auf dem Bildschirm des Fernsehgeräts.

#### Video-CDs, DivX-CDs – Stück wiederholen/Alles wiederholen /Wiederholung Aus

- 1 Zum Wiederholen des aktuellen Stücks die Taste **REPEAT** drücken.  
Das Symbol für die Wiederholung des Stücks erscheint auf dem Bildschirm des Fernsehgeräts.
- 2 Zum Wiederholen der aktuellen Disk die Taste **REPEAT** ein zweites Mal drücken.  
Das Symbol für die Wiederholung der gesamten Disk erscheint auf dem Bildschirm des Fernsehgeräts.
- 3 Zum Verlassen des Wiederhol-Modus die Taste **REPEAT** ein drittes Mal drücken.  
Das Symbol für abgeschaltete Wiederholung erscheint auf dem Bildschirm des Fernsehgeräts.

#### Hinweis

Bei einer Video-CD mit PBC muss die PBC-Funktion im Setup-Menü ausgeschaltet werden, um die Wiederholungsfunktion nutzen zu können. Siehe Seite 95.

### Wiederholung A-B **DVD VCD2.0 VCD1.1 DivX**

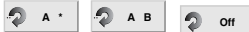

Zum Wiederholen einer Passage innerhalb eines Titels :

- 1 Beim gewünschten Startpunkt die Taste **REPEAT A-B** drücken  
Auf dem Bildschirm des Fernsehgeräts erscheint kurz ein AB.
- 2 Beim gewünschten Endpunkt die Taste **REPEAT A-B** erneut drücken.  
Auf dem Bildschirm erscheint kurz A-B, und die Passage wird fortlaufend wiederholt (auf dem Display erscheint "A ↔ B").
- 3 Zum Verlassen der Passage erneut die Taste **REPEAT A-B** drücken.

### Zeitpositionswahl **DVD VCD2.0 VCD1.1 DivX**



- Mit dieser Funktion können Sie eine Zeitposition auf der Disk wählen, an der die Wiedergabe gestartet werden soll.
- 1 Während der Wiedergabe die Taste **DISPLAY** drücken.  
Auf dem Bildschirm erscheint die Bildschirmanzeige.  
Das Feld für die Zeitposition zeigt die abgelaufene Spieldauer der aktuellen Disk.
  - 2 Innerhalb von 10 Sekunden die Taste **▲/▼** drücken, um das Symbol für die Zeitpositionswahl in der Bildschirmanzeige zu wählen.  
Im Feld für die Zeitposition erscheint "-:--:-".
  - 3 Mit den Zifferntasten innerhalb von 10 Sekunden die gewünschte Anfangszeit eingeben. Von links nach rechts Stunden, Minuten und Sekunden in das Feld eingeben.  
Wenn Ihnen bei der Eingabe ein Fehler unterläuft, die Taste **CLEAR** drücken, um die eingegebenen Ziffern zu löschen und anschließend die korrekten Ziffern eingeben.
  - 4 Innerhalb von 10 Sekunden die Taste **OK** drücken, um die Startzeit zu bestätigen.  
Die Wiedergabe beginnt ab der gewählten Zeitposition auf der Disk. Wenn eine ungültige Zeitposition eingegeben wurde, wird die Wiedergabe von der aktuellen Position aus fortgesetzt.

### 3D Surround **DVD VCD2.0 VCD1.1 DivX**



- Dieses Gerät kann einen 3D-Surround-Klangeffekt erzeugen, der mit zwei herkömmlichen Stereo-Lautsprechern eine Mehrkanal-Audio-Wiedergabe simuliert, für die sonst fünf oder mehr Lautsprecher benötigt werden.
- 1 Während der Wiedergabe die Taste **DISPLAY** drücken.
  - 2 Mit den Tasten **▲/▼** das gewünschte Klangsymbol wählen.  
Die gewählte Klangoption wird aufgehellt.
  - 3 Mit den Tasten **◀/▶** „Normal“ oder „3D SUR“ wählen.

#### Bildschirmschoner

Wenn Sie den DVD-Spieler etwa 15 Minuten lang im Stopp-Modus lassen, erscheint das Bild des Bildschirmschoners.



## Hauptfunktionen (Fortsetzung)

### Zoom **DVD** **VCD2.0** **VCD1.1** **DivX**

Mit der Zoom-Funktion können Sie das Videobild vergrößern und durch das vergrößerte Bild schwenken.

- 1 Während der Wiedergabe oder der Standbild-Wiedergabe die Taste **ZOOM** drücken, um die Zoom-Funktion zu aktivieren.  
Der rechteckige Rahmen erscheint kurz am unteren rechten Bildrand.
- 2 Bei jedem Drücken auf **ZOOM** ändert sich die Bildschirmgröße wie folgt: 100% → 200% → 400% → 900% → 100%
- 3 Mit den Tasten ◀ ▶ ▲ ▼ kann durch das gezoomte Bild geschwenkt werden.
- 4 Zur Fortsetzung der normalen Wiedergabe drücken Sie mehrfach auf **ZOOM** oder auf die Taste **CLEAR**.

### Hinweis

- Bei manchen DVDs funktioniert die Zoom-Funktion eventuell nicht.

### Marker-Suchlauf **DVD** **VCD2.0** **VCD1.1** **DivX**



Die Wiedergabe kann von einer markierten Stelle aus gestartet werden, wobei bis zu neun Markierungen gespeichert werden können. Zum Setzen einer Markierung gehen Sie folgendermaßen vor:

- 1 Während der Disk-Wiedergabe die Taste **MARKER** drücken, wenn die Wiedergabe die Stelle erreicht, die markiert werden soll.  
Auf dem Bildschirm des Fernsehgerätes wird kurz das Marker-Symbol angezeigt.
- 2 Schritt 1 wiederholen, um bis zu neun Markierungspunkte für eine Disk einzugeben.

### Aufrufen einer markierten Szene

- 1 Während der Disk-Wiedergabe die Taste **SEARCH** drücken.  
Auf dem Bildschirm des Fernsehgerätes erscheint das Menü **MARKERSUCHE**.
- 2 Innerhalb von 10 Sekunden mit der Taste ◀▶ die Nummer der aufzurufenden Markierung wählen.
- 3 Die Taste **OK** drücken.  
Die Wiedergabe beginnt ab der markierten Szene.
- 4 Die Taste **SEARCH** drücken, um das Menü **MARKERSUCHE** auszublenden.

### Löschen einer markierten Szene

- 1 Während der Disk-Wiedergabe die Taste **SEARCH** drücken.  
Auf dem Bildschirm des Fernsehgerätes erscheint das Menü **MARKERSUCHE**.
- 2 Innerhalb von 10 Sekunden mit der Taste ◀▶ die Nummer der aufzurufenden Markierung wählen.
- 3 Die Taste **CLEAR** drücken.  
Die Markierungsnummer wird aus der Liste gelöscht.
- 4 Um weitere Markierungsnummern zu löschen, die Schritte 2 und 3 wiederholen.
- 5 Die Taste **SEARCH** drücken, um das Menü **MARKERSUCHE** auszublenden.

## Spezielle DVD-Funktionen **DVD**

### Kontrollieren des Inhalts von DVD-Video-Disks: Menüs

DVDs können Menüs enthalten, die Ihnen Zugang zu besonderen Funktionen bieten. Um das Disk-Menü aufzurufen, drücken Sie die Taste **DISC MENU**. Anschließend drücken Sie die entsprechende Zifferntaste zum Auswählen der gewünschten Option. Sie können die Option aber auch mit den Tasten ◀▶/▲▼ ansteuern und dann die Taste **OK** drücken.

### Titelmenü **DVD**

- 1 Die Taste **TITLE** drücken.  
Wenn auf der DVD ein Auswahlmenü für den betreffenden Titel vorhanden ist, dann erscheint dieses Menü auf dem Bildschirm. Ist dies nicht der Fall, wird das Disk-Menü angezeigt.
- 2 Das Menü kann Optionen wie Kameraperspektive, Sprache von Ton und Untertiteln und eine Auflistung der zugehörigen Kapitel enthalten.
- 3 Zum Verlassen des Titelmenüs erneut die Taste **TITLE** drücken.

### DVD-Menü **DVD**

- 1 Die Taste **DISC MENU** drücken.  
Das DVD-Menü erscheint auf dem Bildschirm.
- 2 Zum Verlassen des DVD-Menüs erneut die Taste **DISC MENU** drücken.

### Kameraperspektive **DVD**

- Wenn die Disk Sequenzen enthält, die mit unterschiedlichen Kameraperspektiven aufgenommen wurden, blinkt das Symbol für die Kameraperspektive auf dem Bildschirm. Sie können die Kameraperspektive jetzt entsprechend Ihren eigenen Wünschen ändern.
- Die Taste **ANGLE** während der Wiedergabe wiederholt drücken, um die gewünschte Kameraperspektive zu wählen.  
Die Nummer der aktuellen Kameraperspektive erscheint auf dem Display.

### Ändern der Sprache (Ton) **DVD** **DivX**

Während der Wiedergabe wiederholt die Taste **AUDIO** drücken, um den Ton in einer anderen Sprache zu hören. Bei im VR-Modus aufgenommenen DVD-RW-Disks, die über einen Haupt- und einen zweisprachigen Audiokanal verfügen, können Sie durch Drücken auf **AUDIO** zwischen dem Hauptkanal (L), dem Zweisprachenkanal (R) oder einer Mischung aus beiden Kanälen wählen.

### Ändern des Audio-Kanals **VCD2.0** **VCD1.1**

Während der Wiedergabe wiederholt die Taste **AUDIO** drücken, um einen anderen Audio-Kanal (STEREO, LINKS oder RECHTS) zu hören.

### Untertitel **DVD** **DivX**

Die Taste **SUBTITLE** während der Wiedergabe wiederholt drücken, um die verschiedenen Sprachen für die Untertitel zu sehen.

### Hinweis

- Die Untertiteldatei der DivX-Datei wird nur im smi-, srt- und sub-Format angezeigt.
- Wenn keine Informationen vorhanden sind oder wenn der jeweilige Code die DivX-Datei nicht lesen kann, wird „1“, „2“ usw. angezeigt

# Betrieb mit Audio- und MP3/Windows Media™ Audio-Disks

## Wiedergabe einer Audio-CD oder MP3/Windows Media™ Audio-Disk



Der DVD-Spieler kann Aufnahmen im MP3/Windows Media™ Audio-Format auf CD-ROM, CD-R oder CD-RW Disks wiedergeben.

Lesen Sie bitte vor dem Abspielen von MP3/Windows Media™ Audio-Aufnahmen die nebenstehenden ‚Hinweise zu MP3/Windows Media™ Audio-Aufnahmen‘ durch.

### Audio CD

Beim Einlegen einer Audio CD erscheint ein Menü auf dem Fernschirmschirm. Drücken Sie zur Auswahl eines Titels auf ▲/▼ und dann zum Starten der Wiedergabe auf **PLAY** oder **OK**.



### MP3/Windows Media™ Audio

- 1 Drücken Sie zur Auswahl eines Ordners auf ▲/▼ und dann auf **OK**, um sich den Ordnerinhalt anzeigen zu lassen.
- 2 Drücken Sie zur Auswahl eines Titels auf ▲/▼ und dann auf **PLAY** oder **OK**. Dann wird die Wiedergabe gestartet.



### ID3 TAG

Beim Abspielen einer Datei, die z. B. Track-Titel enthält, können diese Informationen durch Drücken auf **DISPLAY** angezeigt werden.  
[ Song, Artist, Album, Comment, Genre ]

### Tipps

- Wenn im Menü “MUSIC” (Musik) eine Dateiliste angezeigt wird und wenn Sie zur Ordnerliste zurückkehren möchten , drücken Sie zum Aktivieren auf ▲/▼ und dann auf **OK**.
- Drücken Sie zum Aufrufen der nächsten Seite auf **DISC MENU**.
- Bei einer CD mit MP3/Windows Media™ Audio- und JPEG-Dateien können Sie zwischen den Formaten MP3/Windows Media™ Audio und JPEG wechseln. Nach Drücken auf **TITLE** wird das Wort “MUSIC” oder “PHOTO” oben im Menü markiert.
- Bei der Wiedergabe einer Datei mit Informationen wie Namen der Titel können Sie sich diese Informationen durch Drücken auf **DISPLAY** anzeigen lassen.

## Hinweise zu MP3/Windows Media™ Audio-Aufnahmen

Hinsichtlich der Eignung von MP3/Windows Media™ Audio-Disks für dieses Gerät gelten die folgenden Einschränkungen:

- 1 Abtastfrequenz / von 8 bis 48 kHz (MP3).  
von 32 bis 48 kHz (Windows Media™ Audio)
- 2 Bitrate / von 8 bis 320 Kbit/s (MP3).  
von 32 bis 192 Kbit/s (Windows Media™ Audio)
- 3 Das Gerät kann nur MP3-Dateien lesen, deren Dateinamen-Erweiterung “.mp3” lautet.
- 4 Das physikalische CD-R Format sollte “ISO 9660” sein.
- 5 Wenn MP3/Windows Media™ Audio-Dateien mit Software aufgenommen werden, die kein Dateisystem (FILE SYSTEM) erzeugen kann, zum Beispiel “Direct- CD” usw., ist es nicht möglich, MP3/Windows Media™ Audio-Dateien wiederzugeben. Wir empfehlen Ihnen die Verwendung des “Easy-CD Creator”, der ein ISO9660-Dateisystem erstellt.
- 6 Dateinamen sollten aus 8 Buchstaben oder weniger bestehen und die Erweiterung “.mp3”, “.wma” enthalten.
- 7 Benutzen Sie keine Sonderzeichen wie “/ : \* ? “ < > ” usw.
- 8 Die Disk sollte insgesamt weniger als 1190 Dateien enthalten.
- 9 Multisession-CDs mit Windows Media™ –Audiodateien werden nicht unterstützt.

Bei diesem DVD-Spieler müssen die Disks/Aufnahmen bestimmte technische Anforderungen erfüllen, um eine optimale Wiedergabequalität zu erreichen. Vorbespilte DVDs sind automatisch auf diese Standards eingestellt. Da es viele verschiedene Arten von für die Aufnahme geeigneten Disk-Formaten (einschließlich CD-R mit MP3/Windows Media™ Audio-Dateien) gibt, müssen bestimmte Vorbedingungen (siehe oben) erfüllt werden, um eine kompatible Wiedergabe zu gewährleisten.

**Außerdem sollte der Kunde beachten, dass eine Genehmigung benötigt wird, um MP3/Windows Media™ Audio-Dateien und Musik aus dem Internet herunterzuladen. Unser Unternehmen ist nicht berechtigt, eine derartige Genehmigung zu erteilen. Die Genehmigung sollte immer beim Inhaber des Urheberrechts eingeholt werden.**

## Betrieb mit Audio- und MP3/Windows Media™ Audio-Disks (Fortsetzung)

### Pause **CD** **MP3**

- 1 Während der Wiedergabe die Taste **PAUSE** drücken.
- 2 Um zur Wiedergabe zurückzukehren, erneut die Taste **PLAY ►**, **OK** drücken oder die Taste **PAUSE** erneut drücken.

### Wechsel zu einem anderen Stück

#### **CD** **MP3**

- Die Taste **◀◀** oder **▶▶** während der Wiedergabe kurz drücken, um zum nächsten Stück zu wechseln oder zum Anfang des aktuellen Stücks zurückzukehren.
- Die Taste **◀◀** zweimal kurz drücken, um zum vorhergehenden Stück zu wechseln.
- Um bei einer Audio-CD ein Stück direkt aufzurufen, während die Nummer des Stücks mit den Zifferntasten 0 - 9 eingeben.

### Stück wiederholen/Alles wiederholen /Wiederholung Aus

#### **CD** **MP3**

- 1 Zum Wiederholen des aktuellen Stücks die Taste **REPEAT** drücken.  
In der Menüanzeige erscheinen das Symbol für Wiederholung und die Angabe „TRACK“.
- 2 Zum Wiederholen aller Stücke auf einer Disk die Taste **REPEAT** ein zweites Mal drücken.  
In der Menüanzeige erscheinen das Symbol für Wiederholung und die Angabe „ALL“.
- 3 Zum Aufheben des Wiederhol-Modus die Taste **REPEAT** ein drittes Mal drücken.

### Suchlauf **CD** **MP3**

- 1 Drücken Sie während der Wiedergabe ca. 2 Sekunden lang auf **◀◀** oder **▶▶** drücken  
Der Spieler schaltet jetzt in den Suchlauf-Modus.
- 2 Halten Sie die Tasten **◀◀** oder **▶▶** für die gewünschte Geschwindigkeit mehrmals ca. zwei Sekunden lang gedrückt: **◀◀X2**, **◀◀X4**, **◀◀X8** (rückwärts) oder **▶▶X2**, **▶▶X4**, **▶▶X8** ( vorwärts).  
Suchgeschwindigkeit und -richtung werden im Menü angegeben.
- 3 Zum Verlassen des Suchlauf-Modus die Taste **PLAY ►** drücken.

### Zufallswiedergabe **CD** **MP3**

- 1 Während der Wiedergabe oder bei gestoppter Wiedergabe die Taste **SHUFFLE** drücken.  
Das Gerät beginnt automatisch mit der Zufallswiedergabe und im Menü erscheint die Angabe "RANDOM".
- 2 Um zur normalen Wiedergabe zurückzukehren, die Taste **SHUFFLE** drücken.  
Die Angabe "RANDOM" verschwindet aus dem Menü.

### Hinweis

Wenn Sie während der Zufallswiedergabe auf **▶▶** drücken, wählt das Gerät einen anderen Titel aus und setzt die Wiedergabe nach dem Zufallsprinzip fort.

### Wiederholung A-B **CD**

Zum Wiederholen einer Passage.

- 1 Während der Wiedergabe beim gewünschten Startpunkt die Taste **REPEAT A-B** drücken.  
In der Menüanzeige erscheinen das Symbol für Wiederholung und die Angabe „A“.
- 2 Beim gewünschten Endpunkt die Taste **REPEAT A-B** erneut drücken.  
In der Menüanzeige erscheinen das Symbol für Wiederholung und die Angabe „A-B“, und die Wiederholung der Passage beginnt.
- 3 Um die Passage zu verlassen und zur normalen Wiedergabe zurückzukehren, erneut die Taste **REPEAT A-B** drücken.

### 3D Surround **CD**

Dieses Gerät kann einen 3D-Surround-Klangeffekt erzeugen, der mit zwei herkömmlichen Stereo-Lautsprechern eine Mehrkanal-Audio-Wiedergabe simuliert, für die sonst fünf oder mehr Lautsprecher benötigt werden.

- 1 Während der Wiedergabe die Taste **AUDIO** drücken.  
Auf der Menüanzeige erscheint „3D SUR.“.
- 2 Um zur normalen Wiedergabe zurückzukehren, drücken Sie mehrfach auf **AUDIO**, bis „3D SUR.“ nicht mehr angezeigt wird.

## Betrieb mit JPEG-Disks

### Anzeigen einer JPEG-Disk **JPEG**

Mit Ihrem DVD+VCR können Sie Disks mit JPEG-Dateien wiedergeben. Lesen Sie sich bitte vor dem Abspielen von JPEG-Aufnahmen die nebenstehenden ‚Hinweise zu JPEG-Aufnahmen‘ durch.

- 1 **Eine Disk einlegen und die Schublade schließen.**  
Auf dem Fernsehbildschirm erscheint das Menü PHOTO.

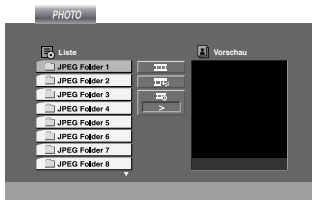

- 2 **Mit den Tasten ▲/▼ einen Ordner wählen und anschließend die Taste OK drücken.**  
Es wird eine Liste der im Ordner gespeicherten Dateien angezeigt. Wenn eine Dateiliste angezeigt wird und wenn Sie zur Ordnerliste zurückkehren möchten, markieren Sie " " mit den Tasten ▲/▼ auf der Fernbedienung, und drücken Sie dann auf **OK**.

- 3 **Um sich eine bestimmte Datei anzusehen, die Datei mit den Tasten ▲/▼ ansteuern und die Taste OK oder PLAY ► drücken.**  
Dann wird die Datei angezeigt.  
Beim Anzeigen einer Datei können Sie durch Drücken auf **STOP** zum vorhergehenden Menü (Menü PHOTO) zurückkehren.

- 4 Drücken Sie auf **DISC MENU**, um zur nächsten Seite zu wechseln.

### Diashow **JPEG**

Markieren Sie die Diashow mithilfe der Tasten ◀▶▲▼, und drücken Sie **OK** dann auf **OK**.

#### Tipps

- Es gibt drei Geschwindigkeitsoptionen für die Diashow  
◻ :>>> (Schnell), >> (Normal) and > (Langsam).
- Auf einer Disk mit MP3/Windows Media™ Audio und JPEG-Dateien können Sie zwischen den Formaten MP3/Windows Media™ Audio und JPEG wechseln. Nach Drücken auf **TITLE** wird das Wort MUSIC oder PHOTO oben im Menü markiert.
- Durch Drücken auf **RETURN** werden die Dateiinformationen ausgeblendet.

### Wechsel zu einer anderen Datei

Die Taste ◀◀ oder ▶▶ während der Anzeige eines Bildes einmal drücken, um zur nächsten bzw. zur vorhergehenden Datei zu wechseln.

### Standbild

- 1 Während der Diavorführung die Taste **PAUSE/STEP** drücken. Der Spieler schaltet jetzt in den PAUSE-Modus.
- 2 Um zur Diavorführung zurückzukehren, die Taste **PLAY** ► drücken oder die Taste **PAUSE/STEP** erneut drücken.

### Zoom **JPEG**

Mit der Zoom-Funktion können Sie das Standbild vergrößern (siehe Seite 103).

### Drehen des Bildes

Während der Anzeige eines Bildes die Taste ▲/▼ drücken, um das Bild mit oder gegen den Uhrzeigersinn zu drehen.

### Gleichzeitiges Anhören von MP3/Windows Media™ Audio-Musikdateien und Ansehen von Bildern **JPEG**

Sie können sich beim Anhören von MP3/Windows Media™ Audio-Musikdateien Dateien anzeigen lassen, die auf der gleichen Disk gespeichert sind.

- 1 Legen Sie die Disk mit den beiden Dateitypen in den Spieler ein.
- 2 Drücken Sie zur Anzeige des Menüs PHOTO auf **TITLE**.
- 3 Drücken Sie zur Auswahl einer Foto- bzw. Standbilddatei auf ▲/▼.
- 4 Markieren Sie das Symbol mit der Taste ▶/▼ und drücken Sie **OK** dann auf **OK**.  
Die Wiedergabe wird gestartet. Die Wiedergabe wird fortgesetzt, bis Sie auf **STOP** drücken.

### Tipps

Wenn Sie sich bei der Bildanzeige nur bestimmte Musik anhören möchten, programmieren Sie die gewünschten Titel im Menü „MUSIC“, und gehen Sie dann wie oben beschrieben vor.

### Hinweise zu JPEG-Aufnahmen

- Je nach Größe und Anzahl der JPEG-Dateien kann es einige Zeit dauern, bis der DVD+VCR den Inhalt der Disk gelesen hat. Wenn nach mehreren Minuten keine Bildschirmanzeige erscheint, sind einige Dateien zu groß — reduzieren Sie die Auflösung der JPEG-Dateien auf weniger als 2 Millionen Pixel (2760 x 2048 Pixel), und brennen Sie eine andere Disk.
- Die Gesamtzahl der Dateien und Ordner auf der Disk sollte weniger als 650 betragen.
- Manche Disks sind eventuell aufgrund unterschiedlicher Aufnahmeformate oder wegen des Zustands der Disk nicht kompatibel.
- Wenn Sie eine Software wie "Easy CD Creator" benutzen, um die JPEG-Dateien auf eine CD-R zu brennen, vergewissern Sie sich, dass alle gewählten Dateien die Erweiterung ".jpg" haben, wenn sie auf die CD kopiert werden.
- Wenn die Dateinamen-Erweiterung ".jpe" oder ".jpeg" lautet, nennen Sie sie bitte in ".jpg" Dateien um.
- Dateinamen ohne ".jpg" Erweiterung können von dem DVD+VCR nicht gelesen werden, obwohl die Dateien im Windows Explorer als JPEG-Bilddateien angezeigt werden.

## Programmierte Wiedergabe einer Audio-CD oder MP3/Windows Media™ Audio-Disk

Mit Hilfe der Programmfunktion können Sie die bevorzugten Stücke einer beliebigen Disk als Programme im Spieler speichern.

Das Programm kann 30 Stücke umfassen

### 1 Während der Wiedergabe oder im Stopp-Modus die Taste **PROGRAM** drücken, um den Programmbearbeitungs-Modus aufzurufen

Rechts neben dem Wort „Programm“ auf der rechten Seite im Menü erscheint die Markierung  .

#### Hinweis

Um den Programmbearbeitungs-Modus zu verlassen, drücken Sie die Taste **PROGRAM**; die Markierung verschwindet.  .

### 2 Ein Stück auswählen und die Taste **OK** drücken, um das gewählte Stück in die Programmliste zu übernehmen.

### 3 Schritt 2 wiederholen, um weitere Stücke zu der Programmliste hinzuzufügen.



Audio-CD-Menü



MP3/Windows Media™ Audio-Menü

### 4 Die Taste **▶** drücken.

Das zuletzt gewählte programmierte Stück wird in der Programmliste aufgehellt.

### 5 Mit **▲/▼** das Stück wählen, das wiedergegeben werden soll.

### 6 Die Taste **PLAY ▶** drücken, um die Wiedergabe zu starten.

Die Wiedergabe beginnt in der Reihenfolge, in der die Stücke programmiert wurden. Die Wiedergabe stoppt, nachdem alle Stücke auf der Programmliste einmal abgespielt wurden.

### 7 Um von der programmierten Wiedergabe zur normalen Wiedergabe zurückzukehren, ein Stück aus der Audio CD- (oder MUSIC) Liste wählen und die Taste **PLAY** drücken.

#### Wiederholen von programmierten Stücken

- Zum Wiederholen des aktuellen Stücks die Taste **REPEAT** drücken. In der Menüanzeige erscheinen das Symbol für Wiederholung und die Angabe „TRACK“ .
- Zum Wiederholen aller Stücke in der Programmliste die Taste **REPEAT** ein zweites Mal drücken. In der Menüanzeige erscheinen das Symbol für Wiederholung und die Angabe „ALL“ .
- Zum Verlassen des Wiederhol-Modus die Taste **REPEAT** ein drittes Mal drücken.

#### Hinweis

Wenn Sie im Wiedergabemodus „Titel wiederholen“ auf **▶▶** drücken, wird die erneute Wiedergabe abgebrochen.

#### Löschen eines Stücks aus der Programmliste

- 1 Drücken Sie im Stopp-Modus auf **PROGRAM**, um den Programmbearbeitungs-Modus aufzurufen.
- 2 Die Taste **▶** drücken, um zur Programmliste zu gelangen.
- 3 Mit **▲/▼** das Stück wählen, das aus der Programmliste gelöscht werden soll.
- 4 Die Taste **CLEAR** drücken. Das Stück wird aus der Programmliste gelöscht.

#### Löschen der kompletten Programmliste

- 1 Die Schritte 1 und 2 für das oben beschriebene „Löschen eines Stücks aus der Programmliste“ durchführen.
- 2 Mit den Tasten **▲/▼** „Alle löschen“ wählen und anschließend die Taste **OK** drücken. Das komplette Programm für die Disk wird gelöscht. Die Programme werden auch gelöscht, wenn die Disk herausgenommen wird.

## Betrieb mit DVD VR-Disk

### Wiedergabe einer Disk im DVD VR-Format

Dieser DVD+VCR kann DVD-R/RW-Disks wiedergeben, die im DVD-Videoformat aufgenommen und mit dem DVD-Rekorder abgeschlossen wurden. Dieses Gerät dient zur Wiedergabe von DVD-RW-Disks, die im Videoaufnahmeformat VR (Video Recording) aufgezeichnet wurden.

- 1 Legen Sie eine Disc ein und schließen Sie das Disc-Fach.** Die Wiedergabe beginnt automatisch.
- 2** Wenn Sie während der Wiedergabe die DISC MENU-Tasten drücken, wird das DVD-VR-Menü auf dem Bildschirm eingeblendet.



- 3** Drücken Sie zur Auswahl eines Titels auf ▲/▼ und dann zum Starten der Wiedergabe auf **OK** oder **PLAY ►**.
- 4** Drücken Sie zum Aufrufen des Listenmenüs auf **DISC MENU**.

#### Hinweise

- Nicht abgeschlossene DVD-R/RW-Disks können auf diesem Spieler nicht wiedergegeben werden.
- Einige DVD-VR-Disks werden mit CPRM-Daten vom DVD-REKORDER erstellt. Der Spieler unterstützt diese Disktypen nicht.

#### Was ist "CPRM"?

CPRM ist ein Kopierschutzsystem (mit Verschlüsselung), mit dem sich nur „einmal kopierfähige“ Sendeprogramme aufnehmen lassen. Das Akronym CPRM steht für „Content Protection for Recordable Media“.

Da dieser Spieler CPRM-kompatibel ist, können Sie einmal kopierfähige Sendeprogramme aufnehmen, doch keine Kopie dieser Aufnahmen erstellen. CPRM-Aufnahmen können nur auf DVD-RW-Disks erstellt werden, die im VR-Modus formatiert wurden; sie lassen sich auch nur auf Spielern wiedergeben, die speziell mit CPRM kompatibel sind.

### Wartung und Pflege

Bevor Sie sich mit einem Kundendiensttechniker in Verbindung setzen, sollten Sie sich die Informationen in diesem Kapitel durchlesen.

#### Umgang mit dem Gerät

##### Beim Transport des Geräts

Bitte bewahren Sie den Original-Versandkarton und das Verpackungsmaterial auf. Wenn das Gerät versandt werden muss, sollten Sie es zum größtmöglichen Schutz in der Original-Werksverpackung wieder einpacken.

##### Sauberhalten der Oberflächen

- Verwenden Sie keine flüchtigen Flüssigkeiten wie Insektizidspray in unmittelbarer Nähe des Geräts.
- Lassen Sie Gummi- oder Kunststoffprodukte nicht über einen längeren Zeitraum mit dem Gerät in Berührung kommen, da sie Spuren auf der Oberfläche hinterlassen können.

##### Reinigen des Geräts

Verwenden Sie ein weiches, trockenes Tuch zum Reinigen des Spielers. Wenn die Oberfläche extrem verschmutzt ist, verwenden Sie ein weiches, mit einem milden Reinigungsmittel leicht angefeuchtetes Tuch. Verwenden Sie keine starken Lösungsmittel wie Alkohol, Benzin oder Verdüner, da die Oberfläche des Geräts dadurch beschädigt werden kann.

##### Warten des Geräts

Der DVD-Spieler ist ein High-Tech-Präzisionsgerät. Wenn das Aufnahmeobjektiv und die Laufwerkskomponenten verschmutzt oder abgenutzt sind, kann die Bildqualität dadurch beeinträchtigt werden.

Abhängig von der Betriebsumgebung empfiehlt es sich, das Gerät nach jeweils 1.000 Betriebsstunden regelmäßig zu prüfen und zu warten.

Für nähere Einzelheiten wenden Sie sich bitte an das nächstgelegene zugelassene Servicecenter.

### Wiedergabe einer DivX-Filmdisk

Dieser DVD+VCR kann DivX-Filmdisks wiedergeben.

#### 1 Legen Sie eine Disk ein, und schließen Sie den Einschub.

Auf dem Fernsehbildschirm erscheint das Menü MOVIE.

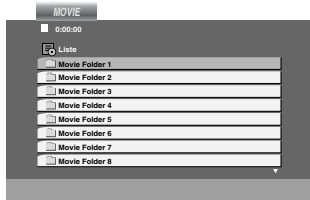

#### 2 Drücken Sie zur Auswahl eines Dateien auf ▲/▼ und dann auf OK.

Es wird eine Liste der im Ordner gespeicherten Dateien angezeigt. Wenn eine Dateiliste angezeigt wird und wenn Sie zur Ordnerliste zurückkehren möchten, drücken Sie zum Aktivieren von " " die Tasten ▲/▼ auf der Fernbedienung und dann auf OK

#### 3 Zum Anzeigen einer speziellen Datei markieren Sie diese mit ▲/▼, und drücken Sie dann auf OK oder PLAY ►.

#### 4 Drücken Sie zum Beenden auf STOP.

#### Tipps:

- Um in einer Dateiliste zur Ordnerliste zu gelangen, markieren Sie " " mit ▲ / ▼ auf der Fernbedienung und drücken Sie ENTER.
- Drücken Sie DISC MENU für die nächste Seite.
- Wechseln Sie bei CDs mit MP3/Windows Media™ Audio, JPEG- und SPIELFILM-Dateien zum Musik-, Foto- bzw. Spielfilm- Menü. Markieren Sie TITLE, MUSIC, PHOTO bzw. MOVIE im oberen Bereich des Menüs.
- Bei der DivX-Wiedergabe wird u. U. kein richtiges Bild angezeigt. Stellen Sie den Fernseher ggf. auf den Betriebsmodus AUTO oder PAL-60, um das Bild korrekt anzuzeigen.
- Bei einem DivX-Titel aus dem Internet werden die Untertitel der Disc u. U. nicht richtig angezeigt.
- Falls das Setup-Menü für Disc-Untertitel keine DivX-Untertitel in der gewünschten Sprache enthält, werden die Untertitel u. U. nicht richtig angezeigt.

#### Hinweise zur Anzeige von DivX-Untertiteln

Falls die Untertitel während der Wiedergabe nicht korrekt angezeigt werden, halten Sie die Taste SUBTITLE drei Sekunden lang gedrückt und wählen Sie dann mit ◀ / ▶ einen anderen Sprachcode aus, bis die Untertitel richtig angezeigt werden.

#### Die Kompatibilität dieses DVD-Players mit DivX-Discs unterliegt folgenden Einschränkungen:

- Die Auflösung einer DivX-Datei muss unterhalb von 720 x 576 (BxH) Bildpunkten liegen.
- Die Länge des Dateinames des DivX-Untertitels darf 56 Zeichen nicht überschreiten.
- Falls kein gültiger Code zur Wiedergabe der DivX-Datei verfügbar ist, erscheint in der Anzeige u. U. das Symbol " \_ ".
- **Falls die Anzahl der Bilder pro Sekunde mehr als 30 beträgt, ist u. U. keine normale Wiedergabe möglich.**
- **Falls die Video- und Audiostruktur der aufgezeichneten Datei nicht interleaved ist, wird nur das Bild bzw. nur der Ton ausgegeben.**
- **Falls die Datei mit GMC aufgenommen wurde, unterstützt das Gerät nur den 1-Punkt-Aufnahmepegel.**

#### \* GMC?

GMC ist ein Akronym für Global Motion Compensation, ein Codierungswerkzeug des MPEG4-Standards. Einige MPEG4-Codierer wie DivX oder Xvid besitzen diese Option. Es gibt verschiedene GMC-Codierungsstufen. Diese sind 1-Punkt-, 2-Punkt- oder 3-Punkt-GMC.

#### Abspielbare DivX-Dateien

.avi, .mpg, .mpeg

#### Abspielbare Untertitelformate

SubRip(\*.srt/\*.txt)  
SAMI(\*.smi)  
SubStation Alpha(\*.ssa/\*.txt)  
MicroDVD(\*.sub/\*.txt)  
SubViewer 1.0(\*.sub)  
SubViewer 2.0(\*.sub/\*.txt)  
TMPlayer(\*.txt)

#### Abspielbare Codec-Formate

"DIVX3.xx", "DIVX4.xx", "DIVX5.xx", "XVID", "MP43", "3IVX".

#### Abspielbare Audioformate

"Dolby Digital", "DTS", "PCM", "MP3", "Windows Media™ Audio".

- Sampling-Frequenz: 8 bis 48 kHz (MP3), 32 bis 48 kHz (Windows Media™ Audio)
- Bitrate: 8 bis 320 kbps (MP3), 32 bis 192 kbps (Windows Media™ Audio)
- Nicht alle Windows Media™ Audio-Audioformate können auf diesem Gerät wiedergegeben werden.

## Weitere Funktionen

### Bildschirmanzeige (On-Screen-Display)

Die aktuelle Uhrzeit, das Bandzählwerk, die verbleibende Bandlänge, Tag, Monat, Jahr, Wochentag, Programmkanal, Bandgeschwindigkeit und Betriebsmodus des Videorecorders können auf dem Bildschirm des Fernsehgeräts angezeigt werden. Wenn eine Aufnahme stattfindet, werden diese Bildschirmanzeigen nicht auf dem Band aufgezeichnet.

- 1 Die Taste **DISPLAY** drücken, um die Anzeige aufzurufen. Die Taste **DISPLAY** wiederholt drücken, um die Display-Optionen zu durchlaufen. Das Bandzählwerk und die verbleibende Bandlänge werden angezeigt, wenn eine Kassette eingelegt ist.
- 2 Nach 3 Sekunden verschwinden die meisten Bildschirmanzeigen, und nur die Uhrzeit oder das Bandzählwerk und die verbleibende Bandlänge werden weiterhin angezeigt. Die Taste **DISPLAY** erneut drücken, um alle Anzeigen auszublenden.

### Automatisches Anhalten an einer beliebigen Stelle mit Hilfe des Bandzählwerks

Durch Drücken der Taste **DISPLAY** auf der Fernbedienung kann anstelle der Uhrzeit das digitale Bandzählwerk auf dem Display angezeigt werden. Das digitale Bandzählwerk gibt die relative Position der Aufnahmen auf dem Band an.

- 1 Die Taste **DISPLAY** drücken. Die Taste **CLEAR** drücken, um den Zähler auf 0:00:00 zu stellen. Die Taste **PLAY** ► drücken, um die Aufnahme zu starten. Das Bandzählwerk zeigt die tatsächliche Spieldauer in Stunden, Minuten und Sekunden an.
- 2 Während der Wiedergabe oder nach Beendigung der Aufnahme die Taste **STOP** ■ drücken. Die Taste ◀◀ drücken. Das Band wird zurückgespult und stoppt automatisch, wenn der Zähler 0:00:00 erreicht.

### Kindersicherung

Da die Bedienungstasten an der Vorderseite des Geräts ausgeschaltet werden können, lässt sich das Gerät auch nur über die Fernbedienung bedienen.

- 1 Die Taste **CHILD LOCK** drücken. Auf dem Display erscheint das Symbol  auf dem **SAFE** etzt funktioniert keine der Tasten auf der Vorderseite des Videorecorders mehr. Wenn eine Taste auf der Vorderseite des Geräts gedrückt wird, leuchtet für ein paar Sekunden das **SAFE** auf dem Display auf.
- 2 Die Taste **CHILD LOCK** erneut drücken, um die Kindersicherung auszuschalten. Dann wird im Displayfenster OFF (AUS) angezeigt.

### Hinweis

– CHILD LOCK ist in der DVD-Betriebsart nicht verfügbar.

### Video-Doktor (Selbstdiagnose)

Diese Funktion macht Sie auf eventuelle Probleme beim Videorecorder aufmerksam. Auf dem Bildschirm des Fernsehgeräts erscheinen entsprechende Fehlermeldungen.

- 1 Die Taste **SYSTEM MENU** drücken. Die Taste ◀ oder ▶ drücken, um  zu wählen. Die Taste **OK** drücken.

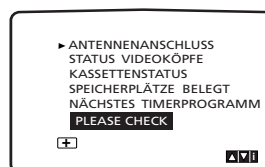
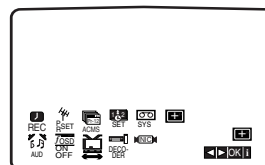

- 2 Die Taste ▲ oder ▼ das betreffende Problem überprüfen.
  - ANTENNENANSCHLUSS**
    - **PLEASE CHECK (BITTE PRÜFEN)**  
Schließen Sie die Antenne fest an der Buchse an.
  - HEAD STATUS (ZUSTAND DER VIDEOKÖPFE)**
    - **PLEASE CLEAN (BITTE REINIGEN):**  
Die Videoköpfe reinigen.
  - TAPE STATUS (BANDZUSTAND)**
    - **NOT RECORDABLE (Keine Aufnahme möglich):**  
Eine Kassette einlegen, bei der die Aufnahmeschutzlasche nicht herausgebrochen wurde.
  - NO. OF TIMER PROGRAMME**  
(Anzahl der Timer-Aufnahmen)
    - **2**  
Zeigt die Anzahl der Timer-Aufnahmen an.
  - NEXT TIMER PROGRAMME**  
(Nächste Timer-Aufnahme)
    - **PR-01 26 10:00~11:00 SP**  
Zeigt den aktuellen Status der Timer-Aufnahme.
- 3 Die Taste **SYSTEM MENU** drücken.



## Weitere Funktionen (Fortsetzung)

### Hi-Fi Stereo Tonsystem

Der Videorecorder nimmt den Ton in HiFi-Stereo auf und gibt ihn auch in dieser Qualität wieder. Darüber hinaus verfügt er über einen digitalen NICAM-Stereo-Sound-Decoder. Dadurch ist es möglich, den Ton auf unterschiedliche Weisen aufzuzeichnen und wiederzugeben. Videokassetten, die Sie mit Ihrem Videorecorder aufgenommen haben, haben eine normale Mono-Tonspur und zwei VHS HiFi-Stereo-Tonspuren. Diese Stereo-Tonspuren ermöglichen die Anfertigung von Hi-Fi Stereo- oder zweisprachigen Audio-Aufnahmen von einer Fernsehübertragung, einer Stereo-Audio-Anlage, einer Video-Disk oder eines anderen HiFi-Videorecorders.

- 1 Mit dem digitalen NICAM Sound-Decoder Ihres Videorecorders können Sie Übertragungen mit NICAM-Ton ebenso genießen wie Standard-Stereoton, zweisprachigen Ton und Mono. Wie der Ton empfangen oder aufgenommen wird, wird auf dem Bildschirm des Fernsehgeräts ein paar Sekunden lang angezeigt:

#### STEREO NICAM

Der Ton wird automatisch auf den Hi-Fi Stereo und Mono-Spuren der Videokassette aufgenommen.

#### BIL NICAM

Beide Audio-Kanäle werden auf den Hi-Fi Stereo-Spuren aufgenommen. Der primäre Sprachkanal (links) wird auf der Mono-Spur der Videokassette aufgenommen.

#### MONO

Der Ton wird ohne Trennung auf den Hi-Fi Spuren und der Mono-Spur der Videokassette aufgenommen.

- 2 Die Taste **SYSTEM MENU** drücken.
- 2 Die Taste ◀ oder ▶ drücken um den **AUD** zu wählen.
- 3 Die Taste ▲ oder ▼ drücken, **STEREO, LINKS, RECHTS** und **MONO**  
Bei zweisprachiger **NICAM** Wiedergabe wird die primäre Sprache über den linken Kanal ausgegeben und der sekundäre Kanal gleichzeitig über den rechten Kanal, wenn die Audio-Ausgabe auf **STEREO** eingestellt ist. Wenn die Audio-Ausgabe auf **MONO** eingestellt ist, wird die primäre Sprache über beide Kanäle ausgegeben. Bei der Justierung der Spursteuerung kann sich Hi-Fi Stereo in **MONO** ändern.  
**Wechsel des TV-Tonkanals**  
Einige Fernsehprogramme werden im Zweikanalton ausgestrahlt (BIL). Die Taste ▲ oder ▼ drücken, **STEREO/MAIN, STEREO/SUB** und **MONO/MAIN**.

### Breitbild-Kompatibilität 16:9

Der Videorecorder kann Breitbild-Programme (mit einem Bildseitenverhältnis von 16:9) aufnehmen und wiedergeben. Um ein Breitbild-Programm erfolgreich aufnehmen zu können, muss das korrekte Breitbildsignal vom Fernsehsender ausgestrahlt werden.

- 1 Den Videorecorder einschalten.  
Die Taste **SYSTEM MENU** drücken.  
Die Taste ◀ oder ▶ drücken, um  zu wählen.  
Die Taste **OK** drücken.

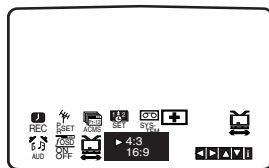
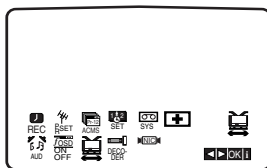

- 2 Die Taste ▲ oder ▼ wiederholt drücken, um Folgendes zu wählen: **AUTO, 4:3** oder **16:9**.

#### **AUTO (nur Wiedergabemodus):**

Breitbild-Programme werden automatisch als Breitbild und normale Programme normal wiedergegeben.

#### **4:3**

Nur zur Wiedergabe und Aufnahme im normalen Format (4:3).

#### **16:9:**

Nur zur Wiedergabe und Aufnahme im Breitbildformat (16:9).

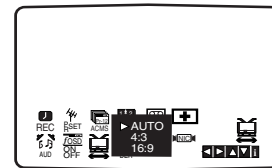

- 3 Die Taste **SYSTEM MENU** drücken, um die Menüs auszublenden. Um einen Film in Breitbildformat sehen zu können, muss der Videorecorder über ein SCART-Kabel mit dem Fernsehgerät verbunden sein.

### Einstellen des Decoders

Auf Seite 85 wurde bereits beschrieben, wie ein Decoder für Pay-TV-Sender wie CANAL+ oder PREMIERE angeschlossen wird. Für die Aufnahme von einem codierten Sender brauchen Sie keine speziellen Einstellungen vorzunehmen. Sie wählen einfach den Sender und warten kurz, bis die Decodierung beginnt.

- 1 Die Taste **SYSTEM MENU** drücken.  
Auf dem Bildschirm des Fernsehgeräts erscheint das Hauptmenü. Die Taste ◀ oder ▶ drücken, um den **DECODER** zu wählen. Die Taste **OK** drücken.
- 2 Die Taste ▲ oder ▼ drücken, um Folgendes zu wählen:  
**EIN:** Wenn der Decoder mit dem AV2-Anschluss verbunden ist.  
**AUS:** Wenn ein anderer Videorecorder mit dem AV2-Anschluss verbunden ist.  
Die Taste **SYSTEM MENU** drücken, um zum Fernsehbild zurückzukehren.

### Speicherung der zuletzt gewählten Einstellung

#### **DVD CD VCD1.1**

Das Gerät merkt sich die zuletzt gewählte Einstellung für die zuletzt wiedergegebene Disk. Die Einstellungen bleiben auch dann gespeichert, wenn Sie die Disk aus dem Spieler herausnehmen oder den Spieler ausschalten. Wenn Sie eine Disk einlegen, deren Einstellungen gespeichert wurden, wird automatisch die letzte Stopp-Position aufgerufen.

#### Hinweise

- Die gespeicherten Einstellungen können jederzeit abgerufen werden.
- Der Spieler merkt sich die Einstellungen einer Disk nicht, wenn Sie ihn ausschalten, bevor Sie mit der Wiedergabe der Disk beginnen.

## Spezielle Aufnahmefunktionen

### Überspielen von DVD auf Videorecorder (VCR)

Mit der **D.DUBBING**-Funktion dieses Geräts können Sie den Inhalt einer DVD auf eine VHS-Kassette überspielen.

#### Hinweis

- Achten Sie darauf, dass Sie „Progressive Scan“ im Grundeinstellungsmenü auf „Off“ (Aus) stellen.
- Wenn die zu kopierende DVD kopiergeschützt ist, kann die Disk eventuell nicht überspielt werden.

#### 1 Die Disk einlegen.

Die zu kopierende Disk in das DVD-Deck einlegen und die Schublade schließen.

#### 2 Die VHS-Kassette einlegen.

Eine unbespielte VHS-Videokassette in das Videorecorder-(VCR)-Deck einlegen.

#### 3 Die DVD auf die VHS-Kassette überspielen.

Drücken Sie die Taste **D.DUBBING** oder **RECORD** an der Vorderseite des Geräts.

- Der DVD-Spieler schaltet auf Wiedergabe und der Videorecorder auf Aufnahme.
- Wenn das Disk-Menü erscheint, muss zum Starten des Überspielvorgangs eventuell die Wiedergabetaste gedrückt werden.

#### Hinweis

Achten Sie beim Betätigen der Taste **RECORD** darauf, dass sich der Spieler im DVD-Modus befindet.

#### 4 Den Überspielvorgang stoppen.

Wenn die Wiedergabe der DVD beendet ist, die Taste **STOP** drücken, um das Überspielen zu beenden.

- Der Überspielvorgang muss von Hand gestoppt werden, wenn der DVD-Film endet, da das Gerät sonst immer wieder erneut mit der Wiedergabe und der Aufnahme beginnt.

### Aufnahmen von einem anderen Videorecorder

Mit diesem Videorecorder können Sie Aufnahmen von einer externen Signalquelle anfertigen, zum Beispiel von einem anderen Videorecorder oder einem Camcorder überspielen.

#### Hinweis

In der nachstehenden Beschreibung wird dieser Videorecorder nur für die Aufnahme verwendet und als VCR B bezeichnet. Das andere Gerät wird für die Wiedergabe verwendet und als VCR A bezeichnet.

1 VCR A muss mit dem SCART-Anschluss auf der Rückseite des Geräts oder mit den AV-Buchsen auf der Vorderseite des Geräts verbunden sein.

2 Die bespielte Kassette in VCR A einlegen und eine unbespielte Kassette in VCR B einlegen.

3 Drücken Sie auf **INPUT**, bis die Buchse, von der die Aufnahme gestartet werden soll, angezeigt wird. (VCR B).

**AV 1** für Aufnahmen von der EURO AV1 SCART-Buchse an der Rückseite Ihres Geräts.

**AV 2** für Aufnahmen von der EURO AV2 SCART-Buchse an der Rückseite Ihres Geräts.

**AV 3** für Aufnahmen von den Eingängen VIDEO IN und AUDIO IN (Links & Rechts) an der Vorderseite Ihres Geräts.

4 Zum Starten der Aufnahme die Taste **RECORD** am VCR B und die Taste **PLAY** ► am VCR A drücken.

5 Zum Beenden des Überspielvorgangs an beiden Videorecordern die Taste **STOP** ■ drücken.

## Behebung von Fehlfunktionen

Bitte überprüfen Sie bei einer eventuellen Fehlfunktion die folgenden Punkte, bevor Sie sich an den Kundendienst wenden.

Fehlfunktion	Ursache	Abhilfe
DVD oder VCR funktioniert nicht korrekt.	● DVD- oder VCR-Taste ist nicht korrekt geschaltet.	● Siehe Seite 81.
Kein Strom.	● Das Netzkabel ist nicht angeschlossen.	● Das Netzkabel richtig mit der Wandsteckdose verbinden.
Der Strom ist eingeschaltet, aber der DVD-Spieler funktioniert nicht.	● Keine Disk eingelegt.	● Eine Disk einlegen.
Kein Bild.	● Das Fernsehgerät ist nicht so eingestellt, dass es das DVD-Ausgangssignal empfängt.	● Den geeigneten Video-Eingangsmodus am Fernsehgerät wählen, so dass das Bild vom DVD-Spieler auf dem Bildschirm erscheint.
	● Das Videokabel ist nicht korrekt angeschlossen.	● Das Videokabel korrekt mit den entsprechenden Anschlüssen verbinden.
Kein Ton.	● Das mit dem Audiokabel verbundene Gerät ist nicht so eingestellt, dass es das DVD-Ausgangssignal empfängt.	● Den korrekten Eingangsmodus des Audio-Receivers wählen, so dass der Ton vom DVD-Spieler wiedergegeben wird.
	● Die Audiokabel sind nicht korrekt angeschlossen.	● Das Audiokabel korrekt mit den entsprechenden Anschlüssen verbinden.
	● Die Stromversorgung des mit dem Audiokabel verbundenen Geräts ist ausgeschaltet.	● Das mit dem Audiokabel verbundene Gerät einschalten.
	● Die digitale Audio-Ausgabe ist auf die falsche Position eingestellt.	● Die digitale Audio-Ausgabe auf die richtige Position stellen, dann den DVD-Spieler durch Drücken der Taste POWER wieder einschalten.
Schlechte Bildqualität.	● Die Disk ist verschmutzt. ● Die Fernsehkanäle sind nicht korrekt abgestimmt.	● Die Disk reinigen. ● Die Abstimmung kontrollieren und gegebenenfalls erneut durchführen.
Der DVD-Spieler startet die Wiedergabe nicht.	● Es ist eine nicht abspielbare Disk eingelegt.	● Eine abspielbare Disk einlegen. (Disk-Typ und Regional-Code überprüfen.)
	● Die Disk ist verkehrt herum eingelegt.	● Die Disk mit der Wiedergabeseite nach unten einlegen.
	● Die Disk liegt nicht in der hierfür vorgesehenen Aussparung.	● Die Disk korrekt in die Aussparung der Diskschublade einlegen.
	● Die Disk ist verschmutzt.	● Die Disk reinigen.
	● Der Filterwert ist eingestellt.	● Die Filterfunktion aufheben oder den Filterwert ändern.
Die Fernbedienung funktioniert nicht richtig.	● Es befindet sich ein Hindernis zwischen der Fernbedienung und dem Gerät.	● Das Hindernis entfernen.
	● Die Batterien in der Fernbedienung sind erschöpft.	● Die Batterien austauschen.
Die Videokassette kann nicht eingeführt werden.	● Ist der Kassettenschacht leer?	● Die eingelegte Kassette entnehmen.
Kein HiFi-Ton	● Der Audio-Modus ist nicht korrekt eingestellt.	● Schalten Sie 'AUDIO' im Hauptmenü auf 'STEREO'.
Keine NICAM-Tonaufnahme	● Der NICAM-Modus ist nicht einwandfrei eingestellt	● Vergewissern Sie sich, ob NICAM beim aufzunehmenden Sender im Menü auf AUTO eingestellt ist

## Sprachcodeliste

Geben Sie die betreffende Codenummer für die Grundeinstellungen für „LANGUAGE“ (Sprache) ein (siehe Seite 94).

Code	Sprache	Code	Sprache	Code	Sprache	Code	Sprache
6566	Abkhazisch	7074	Fidschi	7678	Lingala	8373	Singhalesisch
6565	Afar	7073	Finnisch	7684	Litauisch	8375	Slowakisch
6570	Afrikaans	7082	Französisch	7775	Mazedonisch	8376	Slowenisch
8381	Albanisch	7089	Friesisch	7771	Malagassisch	8379	Somalisch
6577	Ameharisch	7176	Galizisch	7783	Malaiisch	6983	Spanisch
6582	Arabisch	7565	Georgisch	7776	Malajala	8385	Sudanesisch
7289	Armenisch	6869	Deutsch	7784	Maltesisch	8387	Suaheli
6583	Assami	6976	Griechisch	7773	Maori	8386	Schwedisch
6588	Aymarisch	7576	Grönländisch	7782	Marathi	8476	Tagalog
6590	Aserbaidzhanisch	7178	Guarani	7779	Moldawisch	8471	Tajik
6665	Baschkirisch	7185	Gujarati	7778	Mongolisch	8465	Tamilisch
6985	Baskisch	7265	Hausa	7865	Nauruisch	8484	Tatarisch
6678	Bengalisch; Bangla	7387	Hebräisch	7869	Nepalesisch	8469	Telugu
6890	Bhutanisch	7273	Hindi	7879	Norwegisch	8472	Thailändisch
6672	Bihari	7285	Ungarisch	7982	Orija	6679	Tibetisch
6682	Bretonisch	7383	Isländisch	8065	Panjabi	8473	Tigrinja
6671	Bulgarisch	7378	Indonesisch	8083	Paschtu	8479	Togolesisch
7789	Birmanisch	7365	Interlingua	7065	Persisch	8482	Türkisch
6669	Weißbrussisch	7165	Irish	8076	Polnisch	8475	Türkmenisch
7577	Kambodschanisch	7384	Italienisch	8084	Portugiesisch	8487	Twí
6765	Katalanisch	7465	Japanisch	8185	Quechua	8575	Ukrainisch
9072	Chinesisch	7487	Javanesisch	8277	Rätoromanisch	8582	Urdu
6779	Korsisch	7578	Kanadisch	8279	Rumänisch	8590	Usbekisch
7282	Kroatisch	7583	Kashmiri	8285	Russisch	8673	Vietnamesisch
6783	Tschechisch	7575	Kazakh	8377	Samoisch	8679	Volapük
6865	Dänisch	7589	Kirgisisch	8365	Sanskrit	6789	Walisisch
7876	Niederländisch	7579	Koreanisch	7168	Schottisches Gälisch	8779	Wolof
6978	Englisch	7585	Kurdisch	8382	Serbisch	8872	Xhosa
6979	Esperanto	7679	Laotisch	8372	Serbo-Kroatisch	7473	Jiddisch
6984	Estnisch	7665	Latein	8378	Shona	8979	Yoruba
7079	Faröisch	7686	Lettisch	8368	Sindhi	9085	Zulu

Geben Sie die entsprechende Codenummer für die Anfangeinstellungen von "Orts Code" ein (siehe Seite 96).

Code	Land/Gebiet	Code	Land/Gebiet	Code	Land/Gebiet	Code	Land/Gebiet
AD	Andorra	ER	Eritrea	LR	Liberia	SG	Singapur
AE	Vereinigte Arabische Emirate	ES	Spanien	LS	Lesotho	SH	Saint Helena
AF	Afghanistan	ET	Äthiopien	LT	Litauen	SI	Slowenien
AG	Antigua und Barbuda	FI	Finnland	LU	Luxemburg	SJ	Svalbard und Jan Mayen Inseln
AI	Anguilla	FK	Falkland-Inseln	LV	Lettland	SK	Slowakische Republik
AL	Albanien	FM	Mikronesien	LY	Libyen	SL	Sierra Leone
AM	Armenien	FO	Faröer-Inseln	MA	Marokko	SM	San Marino
AN	Niederländische Antillen	FR	Frankreich	MC	Monaco	SN	Senegal
AO	Angola	FX	Frankreich (Europäisches Territorium)	MD	Moldavien	SO	Somalia
AQ	Antarktik	GA	Gabun	MG	Madagaskar	SR	Surinam
AR	Argentinien	GB	Großbritannien	MH	Marshall-Inseln	ST	Saint Tome und Principe
AS	Amerikanisch Samoa	GD	Grenada	MK	Mazedonien	SU	Ehemalige USSR
AT	Österreich	GE	Georgien	ML	Mali	SV	El Salvador
AU	Australien	GF	Französisch Guyana	MM	Myanmar	SY	Syrien
AW	Aruba	GH	Ghana	MN	Mongolei	SZ	Swaziland
AZ	Aserbeidschan	GI	Gibraltar	MO	Makao	TC	Turks und Caicos Inseln
BA	Bosnien-Herzegovina	GL	Grönland	MP	Nördliche Mariana Inseln	TD	Tschad
BB	Barbados	GM	Gambia	MQ	Martinique (Französisch)	TF	Französische Süd-Territorien
BD	Bangladesch	GN	Guinea	MR	Mauritanien	TG	Togo
BE	Belgien	GP	Guadeloupe (Französisch)	MS	Montserrat	TH	Thailand
BF	Burkina Faso	GN	Äquatorial-Guinea	MT	Malta	TJ	Tadschikistan
BG	Bulgarien	GR	Griechenland	MU	Mauritius	TK	Tokelau
BH	Bahrain	GS	S. Georgia & S. Sandwich Inseln	MV	Malediven	TM	Turkmenistan
BI	Burundi	GT	Guatemala	MW	Malawi	TN	Tunesien
BJ	Benin	GU	Guam (USA)	MX	Mexiko	TP	Ost-Timor
BM	Bermuda	GW	Guinea Bissau	MY	Malaysia	TR	Türkei
BN	Brunei Darussalam	GY	Guyana	MZ	Mosambik	TT	Trinidad und Tobago
BO	Bolivien	HK	Hong Kong	NA	Namibia	TV	Tuvalu
BR	Brasilien	HM	Heard and McDonald Inseln	NC	Neukaledonien (Französisch)	TW	Taiwan
BS	Bahamas	HN	Honduras	NE	Niger	TZ	Tansania
BT	Bhutan	HR	Kroatien	NF	Norfolk Island	UA	Ukraine
BV	Bouvet Island	HT	Haiti	NG	Nigeria	UG	Uganda
BW	Botswana	HU	Ungarn	NI	Nicaragua	UK	United Kingdom
BY	Belarus	ID	Indonesien	NL	Niederlande	UM	USA Minor Outlying Islands
BZ	Belize	IE	Irland	NO	Norwegen	US	Vereinigte Staaten von Amerika
CA	Kanada	IL	Israel	NP	Nepal	UY	Uruguay
CC	Cocos (Keeling) Islands	IN	Indien	NR	Nauru	UZ	Usbekistan
CF	Zentral Afrikanische Republik	IO	Britisches Territorium Indischer Ozean	NU	Niue	VA	Vatikan Stadtstaat
CG	Kongo	IQ	Irak	NZ	Neuseeland	VC	Saint Vincent & Grenadines
CH	Schweiz	IR	Iran	OM	Oman	VE	Venezuela
CI	Elfenbeinküste	IS	Island	PA	Panama	VG	Jungfrauen-Inseln (Britisch)
CK	Cook-Inseln	IT	Italien	PE	Peru	VI	Jungfrauen-Inseln (USA)
CL	Chile	JM	Jamaika	PF	Polynesien (Französisch)	VN	Vietnam
CM	Kamerun	JO	Jordanien	PG	Papua Neu Guinea	VU	Vanuatu
CN	China	JP	Japan	PH	Philippinen	WF	Wallis und Futuna Inseln
CO	Kolumbien	KE	Kenia	PK	Pakistan	WS	Samoa
CR	Costa Rica	KG	Kirgistan	PL	Polen	YE	Jemen
CS	Ehemalige Tschechoslowakei	KH	Kambodscha	PM	Saint Pierre und Miquelon	YT	Mayotte
CU	Kuba	KI	Kiribati	PN	Pitcairn Island	YU	Jugoslawien
CV	Cape Verde	KM	Komoren	PR	Puerto Rico	ZA	Südafrika
CX	Christmas Island	KN	Saint Kitts & Nevis Anguilla	PT	Portugal	ZM	Sambia
CY	Zypern	KP	Nordkorea	PW	Palau	ZR	Zaire
CZ	Tschechische Republik	KR	Südkorea	PY	Paraguay	ZW	Zimbabwe
DE	Deutschland	KW	Kuwait	QA	Qatar		
DJ	Dschibuti	KY	Kaiman-Inseln	RE	Reunion (Französisch)		
DK	Dänemark	KZ	Kasachstan	RO	Rumänien		
DM	Dominika	LA	Laos	RU	Russische Föderation		
DO	Dominikanische Republik	LB	Libanon	RW	Ruanda		
DZ	Algerien	LC	Saint Lucia	SA	Saudiarabien		
EC	Ecuador	LI	Lichtenstein	SB	Solomon Inseln		
EE	Estland	LK	Sri Lanka	SC	Seychellen		
EG	Ägypten			SD	Sudan		
EH	West Sahara			SE	Schweden		

## Technische Daten

---

### Allgemeines

Stromversorgung	220 – 230 V Wechselspannung, 50 Hz
Leistungsaufnahme	17 W
Abmessungen (ca.)	430 x 78,5 x 265 (BxHxT)
Gewicht (ca.)	4,06 kg
Temperatur bei Betrieb	5 °C bis 35 °C (41 °F bis 95 °F)
Rel. Feuchte bei Betrieb	5 % bis 90 %
Timer	Anzeige im 24-Stunden-Format
RF-Modulator	UHF 22-68 (Einstellbar)

### System

Laser	Halbleiterlaser, Wellenlänge 650 nm
Videokopfsystem	Doppel Azimut 6 Köpfe, spiralförmige Abtastung.
Signalnorm	PAL
Frequenzgang	DVD (PCM 96 kHz): 8 Hz bis 44 kHz DVD (PCM 48 kHz): 8 Hz bis 22 kHz CD: 8 Hz bis 20 kHz
Störabstand	mehr als 100 dB (nur ANALOGE AUSGÄNGE)
Klirrfaktor	weniger als 0,008 %
Dynamikumfang	mehr als 100 dB (DVD) mehr als 95 dB (CD)

Deutsch

### Eingänge (Videorecorder (VCR))

Audio	-6,0 dBm, mehr als 10 kOhm (SCART) -6,0 dBm, mehr als 47 kOhm (RCA)
Video	1,0 V <sub>ss</sub> , 75 Ohm, unsymmetrisch (SCART/RCA)

### Ausgänge (DVD)

VIDEO OUT	1 V <sub>p-p</sub> 75 Ohm, negativ synchron.
COMPONENT VIDEO OUT (Progressive Scan)	(Y) 1 V <sub>p-p</sub> 75 Ohm, negativ synchron., RCA-Anschluss x 1 (Pb)/(Pr) 0,7 V <sub>p-p</sub> 75 Ohm, RCA-Anschluss x 2
RGB-Ausgang	0,7 V <sub>p-p</sub> 75 Ohm
Audio-Ausgang (Digital Audio)	0,5 V (ss), 75 ohms, RCA-Anschluss x 1
Audio-Ausgang (Analog Audio)	2,0 V <sub>eff</sub> (1 kHz, 0 dB), 600 ohms, RCA-Anschluss (L, R) x 2/SCART (TO TV)

### Ausgänge (Videorecorder (VCR))

Audio	-6,0 dBm, weniger als 1 kOhm (SCART)
Video	1,0 V <sub>ss</sub> , 75 Ohm, unsymmetrisch (SCART)
RGB-Ausgang	0,7 V <sub>p-p</sub> 75 Ohm

**Änderungen der Konstruktion und der technischen Daten ohne Vorankündigung vorbehalten.**

Hergestellt unter der Lizenz von Dolby Laboratories. "Dolby" und das Doppel-D-Symbol sind  
Warenzeichen der Dolby Laboratories.