

Avisos e instrucciones de seguridad

Instrucciones de seguridad

Asegúrese de leer las instrucciones de seguridad y operación antes de usar este producto. Guarde este manual en un lugar seguro para consultas futuras. No deje de tomar en cuenta todas las advertencias sobre el producto.

1. Desenchufe el cable de electricidad de la toma de CA antes de limpiar la unidad. No use limpiador líquido ni aerosol. Limpie con un paño húmedo.

2. No use accesorios ni dispositivos no recomendados por el fabricante. Podría ser peligroso.

3. No coloque esta unidad cerca del agua - por ejemplo, cerca de una bañera, fregadero, lavadero, en un sótano húmedo o cerca de una piscina.

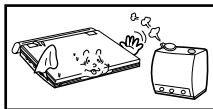

4. No coloque la unidad sobre una base, mesa o estante inestable.

Puede caerse, ocasionando un daño corporal grave o un daño a la unidad.

Use sólo el tipo de mesa recomendada por el fabricante o la que haya sido vendida junto con la unidad.

No deje de seguir las instrucciones de instalación utilizando los accesorios de instalación recomendados.

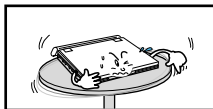

5. La unidad debe transportarse con cuidado. Si se somete a paradas repentinas, fuerza excesiva o superficies irregulares se podría volcar el conjunto.



6. Opere la unidad usando sólo el tipo de alimentación de energía indicado en la etiqueta. Si usted no está seguro del voltaje requerido, sírvase contactar el representante autorizado a quien usted le compró el producto. Si usted desea operar la unidad con pilas u otro tipo de fuente de energía, sírvase referirse al manual.

7. Fije el recorrido del cable eléctrico de tal forma que no haya posibilidad de ser pisado o presionado por los objetos que pudieran colocarse encima o al lado. Preste atención particular al cable en el enchufe y en el punto en donde sale de la unidad.

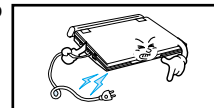

8. Durante una tormenta eléctrica, o cuando la unidad deje de utilizarse por un período prolongado de tiempo, desenchufe el cable de la toma de CA y desconecte las líneas entre la unidad y la antena.

Esto previene cualquier daño que pueda ser causado por un rayo o cualquier lesión grave causado por un electrochoque.



9. No sobrecargue los tomacorrientes de pared o los cables de extensión. Esto puede provocar un fuego o un electrochoque.

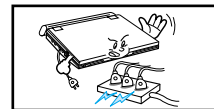

10. No deje que objetos extraños caigan dentro de la unidad. Si un objeto extraño toca las piezas internas u otras áreas dentro de la unidad que están sujetas a altos voltajes, podría haber un riesgo de incendio o de electrochoque. No derrame ningún tipo de líquido sobre de la unidad.

Avisos e instrucciones de seguridad

- 11.** No trate de reparar la unidad usted mismo abriendo o quitando las cubiertas. Podría exponerse a altos voltajes y a otros peligros. Refiera todas las reparaciones a personal de servicio cualificado.

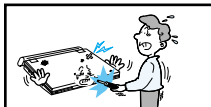

- 12.** Cuando sea necesario cambiar el adaptador de CA, compre y utilice el mismo tipo de adaptador.

- 13.** Asegúrese de que el técnico de servicio use las piezas de repuesto especificadas por el fabricante o las piezas que tengan las mismas características que las originales. El uso de repuestos no autorizados puede ocasionar fuego, electrochoque u otros peligros.

- 14.** No coloque esta unidad cerca de un radiador, calentador, estufa o cualquier otro equipo emisor de calor (incluyendo los amplificadores).



- 15.** No vea el video en la pantalla LCD mientras se esté moviendo. No use el reproductor de DVD ni vea el video mientras esté manejando o caminando.

De lo contrario, puede haber un riesgo de daños corporales.

- 16.** No aplique un voltaje que exceda el límite superior del voltaje especificado para este reproductor de DVD.
- No aplique un voltaje diferente a la gama de voltajes indicada para este reproductor de DVD.
 - El usar esta unidad con un voltaje incorrecto puede ocasionar un fuego y/o un electrochoque.

- 17.** No ejerza mucha presión en la pantalla.
- La superficie exterior de la pantalla está hecha de vidrio. El vidrio puede romperse si se ejerce mucha presión.

- 18.** No use el reproductor de DVD en su regazo por un período de tiempo prolongado.
- Podría sufrir una quemadura leve debido al calor producido por el reproductor de DVD.

PRECAUCIÓN: EL USO DE CUALQUIER CONTROL, LOS AJUSTES, O LOS PROCEDIMIENTOS CON EXCEPCIÓN DE ESPECIFICADO ADJUNTO ESPECIFICO EN ESTO PUEDE TENER COMO RESULTADO LA EXPOSICION PELIGROSA DE LA RADIACION.

Avisos e instrucciones de seguridad

Protección contra copias

- Muchos discos DVD están codificados con una protección contra copias. Debido a eso, usted debe conectar su reproductor de DVD directamente a su TV, no a un VCR. El conectarlo a un VCR resultará en una imagen distorsionada de los discos DVD protegidos contra copias.
- Este producto incorpora tecnología de protección de derechos de autor amparada por cláusulas de ciertas patentes de EE.UU. y otros derechos de propiedad intelectual de Macrovision Corporation y de otros propietarios de derechos. El uso de esta tecnología de protección de derechos de autor debe ser autorizado por Macrovision Corporation, y está diseñado para uso doméstico u otras aplicaciones de uso limitado, a menos que sea autorizado por Macrovision Corporation. Se prohíbe la ingeniería inversa o el desmontaje.

Información de seguridad

Para garantizar una excelente ejecución

Este producto está diseñado con la tecnología más moderna con el fin de ofrecer una operación sin problemas.

Si la lente o la unidad del disco se ensucia, la calidad del video disminuirá.

Condensación de humedad

Podría producirse condensación de humedad dentro de este reproductor en las siguientes condiciones:

- Si un aire caliente se pone en contacto con cualquiera de las piezas frías dentro del reproductor;
- Si el reproductor se coloca en una habitación con alto contenido de humedad; y
- Si el reproductor se expone a cambios repentinos de temperaturas, de frío a caliente.

Cuando se produce condensación dentro del reproductor, puede que no funcione correctamente.

Si ocurre esto, deje reposar el reproductor a temperatura ambiental hasta que el interior del reproductor se seque y vuelva a estar en condiciones de operar correctamente.

Seguridad del láser

Atención

Este producto utiliza un láser. El uso de controles, ajustes o la realización de procedimientos distintos de los aquí especificados puede dar lugar a una exposición de radiación peligrosa. No abra las cubiertas y no intente mirar el interior del producto si el mecanismo de protección está dañado.

Advertencia

Tenga cuidado de no dañar el mecanismo de protección.

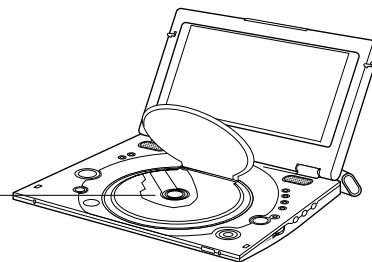

Índice de contenido

Instalación

Características	8
Accesorios	9
Tipos y características de los discos	10
Descripción-Panel frontal	12
Control remoto	15
Uso del control remoto	16

Conexiones

Conexión de audífonos al reproductor de DVD	17
Conexión a un componente externo (seleccione la entrada)	18
Ver un video de un componente externo	19
Conexión a una TV	20
Conexión a un componente estéreo	21

Direcciones de adaptador

Uso del adaptador de CA	24
Uso del paquete de pilas	26
Visualización del nivel de carga de las pilas	27

Funciones Básicas

Reproducción de un disco	28
Uso de las funciones Search & Skip	30
Función de representación	31
Uso del menú del disco y de títulos	32
Uso del menú de funciones	33
Repetir reproducción	34

Índice de contenido

Funciones Avanzadas

Reproducción Slow Repeat	35
Ajuste de la relación de aspecto (EZ View)	36
Selección de idioma del audio	38
Selección de idioma para los subtítulos	39
Cambio del ángulo de la cámara	40
Uso de la función Marcador	41
Uso de las funciones Zoom y sonido 3D	42
Menú Clips para MP3/WMA/JPEG	43
Selección de carpetas	44
Reproducción de MP3/WMA	45
Reproducción de Picture CD	47

Para Cambiar el Menu Ajuste

Cómo cambiar el menú de ajuste	49
Cómo instalar el idioma	50
Cómo instalar las opciones de audio	52
Cómo ajustar las opciones de pantalla	53
Cómo ajustar la calificación	54

Referencia

Avisos de advertencia	55
Solución de problemas	60
Especificaciones	63
Garantía	64

Características

Reproduce discos DVD y discos CD de audio

- Se pueden reproducir discos CD-R/RW que tengan archivos MP3/WMA.

Pantalla LCD de 12 pulgadas y altavoces estéreos integrados

- Con la pantalla LCD de 12 pulgadas y los altavoces estéreos integrados, usted puede disfrutar una película en DVD sin la necesidad de una TV.

Ventajosa alimentación de energía bimodal

- Usted puede utilizar su reproductor de DVD casi en todas partes. Si está en la casa, puede usar el adaptador de CA que viene con el equipo y si está fuera, el paquete de pilas.

Tamaño compacto/diseño liviano

- Gracias a su diseño compacto y liviano, el reproductor es fácil de transportar.

Imagen de alta resolución y sonido de alta calidad

- Su pantalla LCD de alta resolución con 384.000 píxeles ofrece una imagen nítida.

Conector AV input/output (de entrada/salida AV) y optical digital output (de salida digital óptica).

- *¹Las señales de audio Dolby Digital 5.1-CH y *²DTS digital pueden transmitirse a través del conector optical digital output. Usted puede disfrutar de un sonido envolvente inigualable cuando un procesador o amplificador digital Dolby Digital/DTS se enchufa a este conector.



- Usted puede conectar un VCR o videocámara a su reproductor de DVD usando los conectores AV input/output o, puede conectarlo a una TV para usar una pantalla mayor.
- *¹ Fabricado con licencia de Dolby Laboratories. "Dolby", "ProLogic" y el símbolo de la doble "D" (D) son marcas registradas de Dolby Laboratories. Obras confidenciales sin publicar © 1992-1997. Dolby Laboratories, Inc. Reservados todos los derechos.
- *² "DTS" y "DTS Digital Out" son marcas registradas de Digital Theater Systems, Inc.

EZ VIEW

Easy View puede convertir las imágenes de formato Buzón a visualización de pantalla completa en su TV convencional.

INPUT : Para ver un video proveniente de un componente externo tal como un VCR, videocámara, etc..

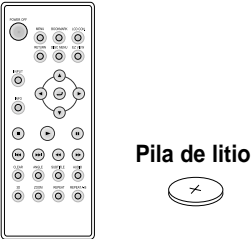
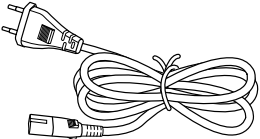
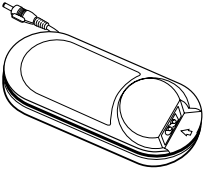
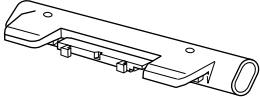
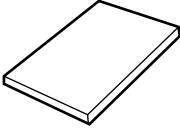
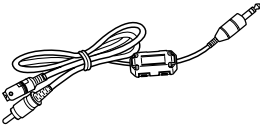
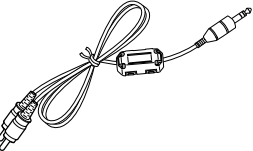
Accesorios

<p>Control remoto</p>  <p>Pila de litio</p>	<p>Cable de CA</p> 	<p>Adaptador de CA</p> 	<p>Batería</p> 
<p>Manual del usuario</p> 	<p>Cable de video</p> 	<p>Cable de audio</p> 	<p>Auriculares</p> 

Si las características del disco difieren de las explicadas en el manual

- Algunas funciones u operaciones son dependientes del tipo de disco y podrían no aplicarse a todos los discos. Siga las instrucciones mostradas en la pantalla. Este manual cubre solamente las operaciones básicas de los discos.
-  podría aparecer durante algunas operaciones. Este símbolo indica que el disco en uso no es compatible con las operaciones explicadas en este manual.

Tipos y características de los discos

Este reproductor de DVD puede reproducir los siguientes tipos de discos con los logos correspondientes:

Tipos de discos (Logos)	Tipos de grabación	Tamaño del disco	Máx. Tiempo de reproducción	Características
DVD 	Audio + Video	12cm	De un sólo lado 240 min. De dos lados 480 min.	<ul style="list-style-type: none"> • El DVD tiene un excelente sonido y video debido al sistema Dolby Digital y al MPEG-2. • Se pueden seleccionar fácilmente varias pantallas y funciones de audio a través del menú en pantalla.
		8cm	De un sólo lado 80 min. De dos lados 160 min.	
CD de VIDEO 	Audio + Video	12cm	74 min.	<ul style="list-style-type: none"> • Video con sonido de CD, calidad de VHS y tecnología de compresión MPEG-1.
		8cm	20 min.	
CD de AUDIO 	Audio	12cm	74 min.	<ul style="list-style-type: none"> • El CD se graba como una Señal digital de mejor calidad de audio, menor distorsión y menor deterioro de calidad del audio con el transcurso del tiempo.
		8cm	20 min.	

* Atención 1



• Número regional de reproducción



• Sistema de transmisión PAL en el Reino Unido, Francia, Alemania, etc.



• Disco Dolby Digital



• Disco estéreo



• Disco de audio digital



• Disco DTS



• Disco MP3

NOTA:

* Discos que no se pueden reproducir en este reproductor:

- DVD-ROM
- DVD-RAM
- CD-ROM
- CDV
- CDI
- Capa HD de Super Audio CD
- Discos CDG reproducción de audio solamente, sin gráficos.

* La capacidad de reproducción puede depender de las condiciones de la grabación:

- DVD-R
- DVD+RW, -RW
- Picture CD
- CD - RW

* Quizá no pueda reproducir CD-R, CD-RW y DVD-R en todos los casos debido al tipo de disco o al estado de la grabación.

* Reproduce un disco VCD2.0 como modo VCD1.1 (Modo de Menú Off).

Número regional de reproducción

Tanto el reproductor de DVD como los discos están codificados por región. Estos códigos regionales deben coincidir para poder reproducir el disco. Si los códigos no coinciden, el disco no podrá ser reproducido.

El Número regional de este reproductor se indica en el panel trasero de la unidad.

Tipos y características de los discos

* **Atención 2**

- Algunas funciones de reproducción de un DVD o VIDEO CD varían según el fabricante. Este reproductor de DVD reproduce los datos del disco según las normas establecidas por el fabricante del disco. Si  aparece durante las operaciones del disco, significa que el fabricante del disco ha puesto alguna restricción en esa función.

* **Atención 3**

- La pantalla LCD no acepta Subtítulos codificados. Sin embargo, usted puede ver subtítulos conectando esta unidad a una TV con la función de subtítulo.

Discos que no se pueden reproducir

1. Discos fabricados ilegalmente
2. Discos rayados, y
3. Discos con huellas digitales, sucios o con partículas de polvo.
 - Si la superficie del disco está sucio o rayado, aparecerá la mención **No Disco** y el disco no se podrá reproducir correctamente. (Refiérase a la página 5 y limpie la superficie del disco.)
Si el reproductor encuentra alguna suciedad o raya en el disco durante la reproducción, puede que se interrumpa la reproducción del video.
(Aparecen algunas figuras como de bloques. Cuando ocurra esto, su reproductor restaurará la imagen en 2~3 segundos.)

Derechos de autor

- Está terminantemente prohibido por la ley la realización de cualquier tipo de duplicación no autorizada y comercial, de presentación pública, de teledifusión, de alquiler, de copiado o de transmisiones del contenido de los discos.
- Este producto está acondicionado con un dispositivo de protección contra copias y la conexión a un VCR para propósitos de grabación dará lugar a una imagen distorsionada.
- Este producto incorpora tecnología de protección de derechos de autor amparada por cláusulas de ciertas patentes de EE.UU. y otros derechos de propiedad intelectual de Macrovision Corporation y de otros propietarios de derechos. El uso de esta tecnología de protección de derechos de autor debe ser autorizado por Macrovision Corporation, y está diseñado para uso doméstico u otras aplicaciones de uso limitado, a menos que sea autorizado por Macrovision Corporation. Se prohíbe la ingeniería inversa o el desmontaje.
- Fabricado con licencia de Dolby Laboratories.
"Dolby", "Pro Logic" y el símbolo de la doble "D" () son marcas registradas de Dolby Laboratories.
- "DTS" es una marca registrada de Digital Theater System, Inc.

Descripción-Panel frontal

Vista frontal

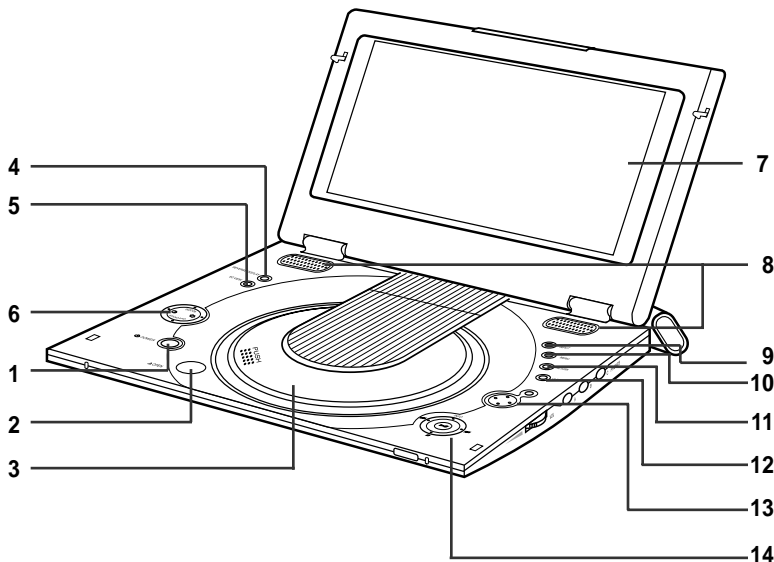

1. POWER (Alimentación de energía)

- Presione el botón POWER por 1 segundo para apagarlo.

2. OPEN (Abrir)

3. TAPA DEL DISCO

4. REVERSE DISPLAY

5. EZ VIEW

6. AIC (Control de imágenes adaptativo)

- Standard : El modo básico para visualización normal.
- Indoor : El mejor modo para un entorno de iluminación parcial.
Muestra una imagen más viva y detallada en condiciones de iluminación artificial con mejora de componentes de señal.
- Outdoor : El modo perfecto para condiciones externas soleadas.
☀ Aumenta el nivel de contraste y nitidez para compensar las condiciones de iluminación exteriores.
- Low light : El modo óptimo para situaciones de visionado con luz baja. Si el entorno de visionado es muy oscuro, utilice este modo para disminuir el brillo y aumentar el contraste y nitidez de los bordes.
🌙

7. PANTALLA LCD

8. ALTAVOZ

9. INPUT

10. MENU

11. RETURN

12. CLEAR

13. ENTER (↵), DIRECCIÓN (UP/DOWN/LEFT/RIGHT)

14. PLAY etc..

PLAY/PAUSE (▶||), INFO, STOP (■), REV-SKIP (◀◀),
FWD-SKIP (▶▶)

Descripción-Panel frontal

Vista lateral derecha

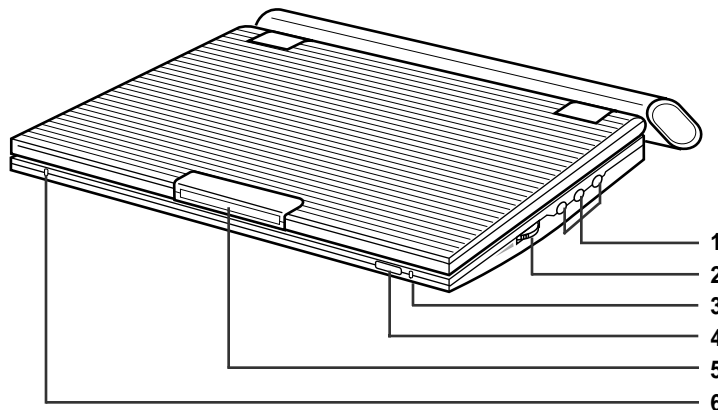

1. PHONES (AURICULARES) A, B, C
2. VOLUMEN
3. CAMBIAR EL INDICADOR
4. SENSOR REMOTO
5. OPEN (Abrir)
6. INDICADOR EN ESPERA

Vista lateral izquierda

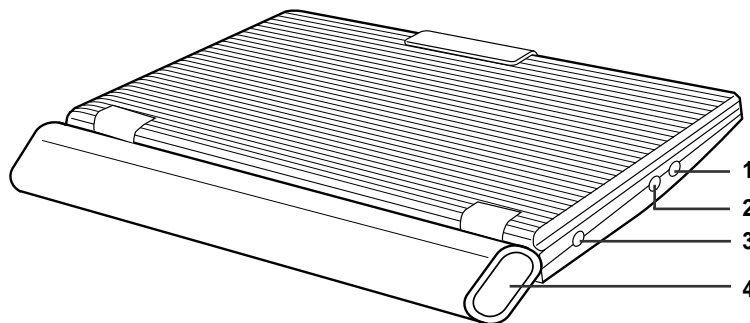

1. ENTRADA Y SALIDA AUDIO/SALIDA DIGITAL ÓPTICA
2. ENTRADA Y SALIDA VIDEO/SALIDA S-VIDEO
3. DC IN 8.4V
4. PAQUETE DE PILAS

Descripción-Panel frontal

Vista por la parte de abajo

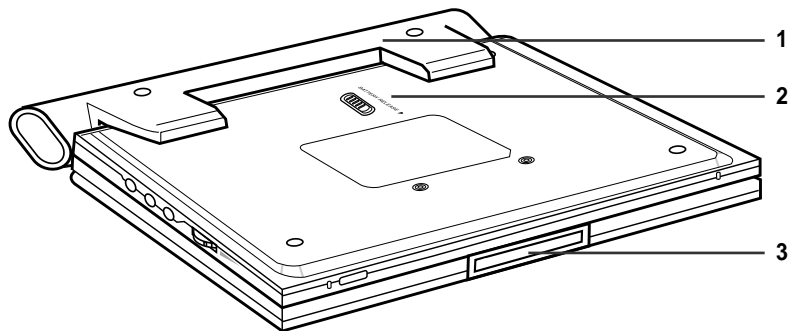

1. PAQUETE DE PILAS

2. RELEASE (Soltar)
(conmutador de la separación de la carga de la batería)

3. OPEN (Abrir)

Método de la separación de la carga de la batería

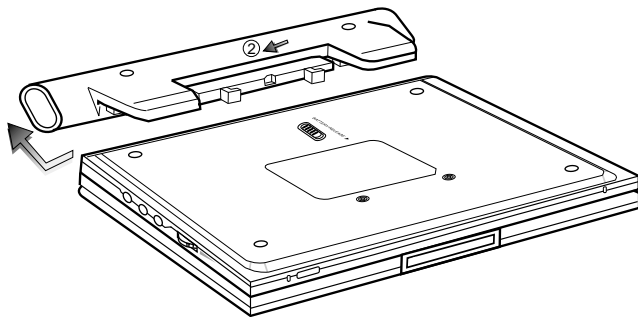

① Presione la dirección de la flecha

② Resbale la carga de la batería hacia el izquierdo,
y luego hacia fuera

Control remoto

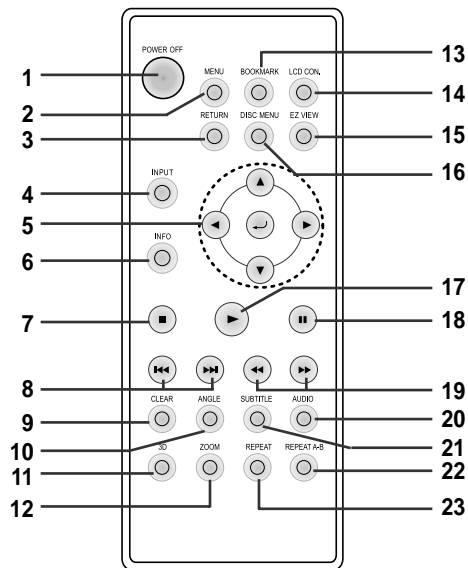

1. Botón DVD POWER OFF

- Cuando apaga la unidad con el control remoto, permanece en modo de bajo consumo. Para encender la unidad, debe pulsar el botón ENCENDIDO principal en ésta.

2. Botón MENU

- Presenta el menú de Configuración del reproductor de DVD.

3. Botón RETURN

- Regresa al menú anterior.

4. Botón INPUT

- Utilice para seleccionar la señal de fuentes externas.

5. Botones ENTER/DIRECTION

- (Botones direccionales UP/DOWN o LEFT/RIGHT)
- Este botón funciona como un dispositivo de conmutación.

6. Botón INFO

- Presenta el modo del disco en reproducción.

7. Botón STOP

- Para la reproducción del disco

8. Botones SKIP

- Sirve para omitir el título, el capítulo o la pista.

9. Botón CLEAR

- Se usa para quitar de la pantalla los menús o las visualizaciones de estado.

10. Botón ANGLE

- Se usa para acceder varios ángulos de la cámara en un DVD.

11. Botón 3D

12. Botón ZOOM

13. Botón BOOKMARK

14. Botón LCD CON.

- Cambie el estado de la pantalla LCD.

15. Botón EZ VIEW

- Vista fácil puede convertir imágenes de buzón en visualización de pantalla completa en la pantalla.

16. Botón DISC MENU

- Hace aparecer el menú del disco.

17. Botón PLAY

- Comienza la reproducción del disco.

18. Botón PAUSE/STEP

- Detiene la reproducción del disco.

19. Botones SEARCH

- Le permite buscar hacia delante/hacia atrás a través del disco.

20. Botón AUDIO

- Use este botón para acceder a las distintas funciones de audio del disco.

21. Botón SUBTITLE

22. Botón REPEAT A-B

- Se usa para marcar un segmento a repetir entre A y B.

23. Botón REPEAT

- Le permite repetir la reproducción de un título, capítulo, pista o disco.

Uso del control remoto

Instalación de la pila en el control remoto

1. Saque el compartimiento para la pila deslizando la en la dirección de la flecha.

(Parte posterior del control remoto)

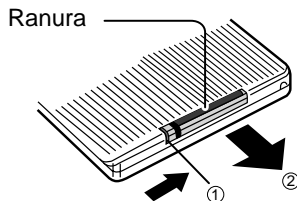

2. Coloque la pila de litio en el compartimiento correspondiente y vuelva a poner la tapa del compartimiento en el control remoto.

- Haga coincidir las polaridades (+ y -) de la pila con las marcas del compartimiento de la pila. Si la pila se introduce en forma incorrecta, su control remoto puede que no funcione bien.

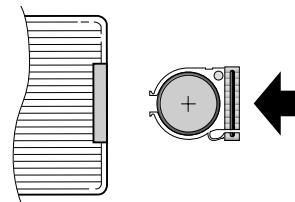

Alcance de operación del control remoto

Importante!

No someta el control remoto a vibraciones excesivas o a golpes. Mantenga el control remoto libre de humedad y agua.

Atención

- Después de cambiar la pila, puede que su control remoto no funcione. Si ocurre esto, saque la pila y vuelva a insertarla a los 5 minutos.
- Podría ser difícil operar el control remoto si el sensor del control remoto en el reproductor de DVD se expone a los rayos directos del sol o a una luz artificial directa. Trate de operar el control remoto lejos de dichas fuentes de iluminación.
- Retire la pila cuando no vaya a usar el control remoto por un largo período de tiempo.

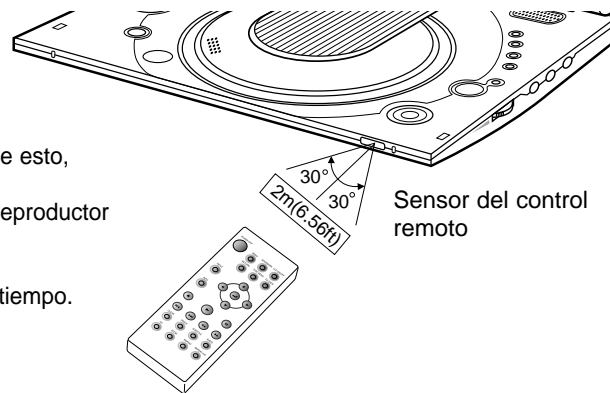

Conexión de auriculares al reproductor de DVD

Usted puede utilizar auriculares conectados mediante un minienchufe estéreo al conector PHONES, si desea escuchar la reproducción privadamente. Existen tres enchufes disponibles.

Cómo usar auriculares

1. Inserte los auriculares en los enchufes A, B o C correspondientes.
 - Este conector es un miniconector estéreo.

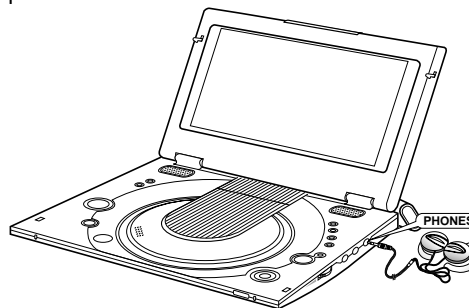

Importante!

- Baje el volumen de los auriculares al nivel mínimo antes de conectarlos.

Atención

- Una vez que conecte los auriculares al DVD, los altavoces de su reproductor de DVD se desconectarán.
2. Ajuste el nivel de volumen usando el selector de control VOLUME.

Conexión a un componente externo (seleccione la entrada)

Puede disfrutar de un video de su VCR o videocámara en su reproductor de DVD.

Conexión a un componente externo

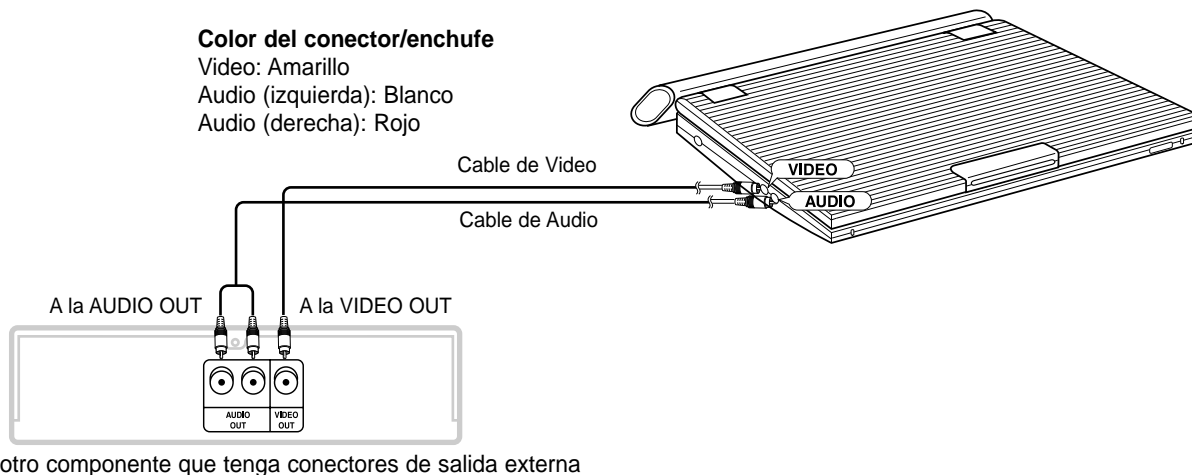

Importante!

- Siempre apague el reproductor de DVD y los otros componentes antes de conectar cualquier cable.
- Refiérase al manual del propietario de los componentes que vaya a conectar para leer las informaciones acerca de esos componentes en particular.

NOTA:

- En el modo INPUT, la entrada de video debe ser de la norma PAL o de la NTSC.

Ver un video de un componente externo

Use el procedimiento siguiente para ver un video de un VCR o de una videocámara en su reproductor de DVD.

Para ver un video de un componente externo

1. Conecte el componente externo siguiendo el procedimiento descrito en la página 18.
2. Prenda el componente externo.
3. Prenda el reproductor de DVD.
4. Presione el botón INPUT para establecer el modo de entrada de audio y video (INPUT).
5. Presione el botón PLAY del componente externo.



INPUT

Atención

- No se suministra corriente eléctrica desde este dispositivo al reproductor de DVD al que está conectado.
- Cuando deje de usar su reproductor de DVD, no olvide sacar todos los cables de conexión de los conectores de entrada/salida de audio o de video.
- Si no entra una señal durante más de 5 minutos mientras está en modo de conexión de entrada, la unidad se pondrá en modo de espera.

Conexión a una TV

Puede disfrutar de un video en alta resolución usando un cable S-VIDEO al conectar su reproductor de DVD a una TV que tenga conector de entrada S-VIDEO.

- Apague siempre el reproductor de DVD y la TV antes de conectar cualquier cable.

Para ver el video en una TV

1. Encienda la TV.
2. Presione el botón de TV/VIDEO en su TV para seleccionar la entrada del reproductor de DVD.
3. Encienda el reproductor de DVD y comience la reproducción.

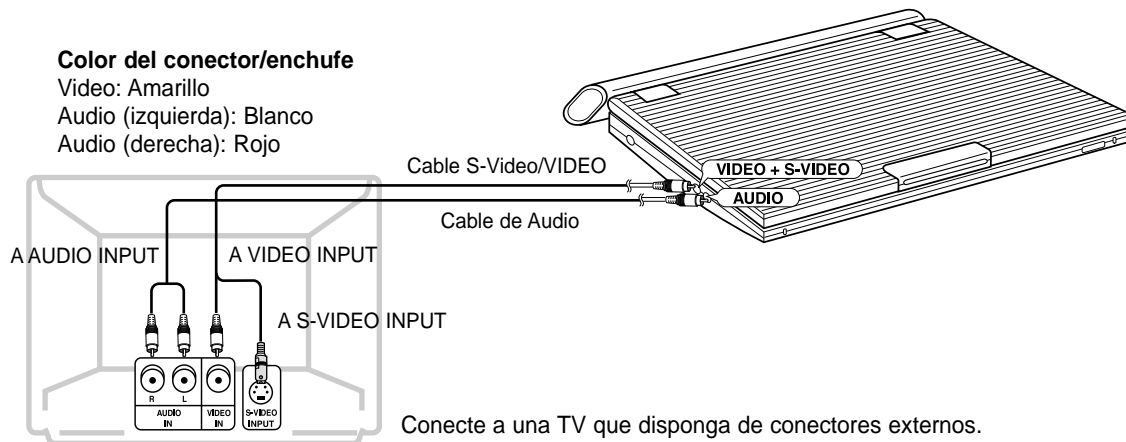

Atención

- Si usted desea ver el vídeo en su TV solamente, cierre el panel de pantalla de su reproductor de DVD. Playback continuará y el audio de los altavoces será cortado, pero usted todavía podrá utilizar el remoto para controlar el reproductor de DVD.
- Para ahorrar energía, presione el botón LCD CON. y se apagará la pantalla LCD.

Conexión a un componente estéreo

Si conecta el reproductor de DVD a un sistema de sonido, usted podrá escuchar un sonido de mayor calidad.

Reproducción de audio en 2-CH

■ Conexión analógica

Color del conector/enchufe
 Audio (izquierda): Blanco
 Audio (derecha): Rojo

El amplificador de audio conecta con los conectores de la entrada

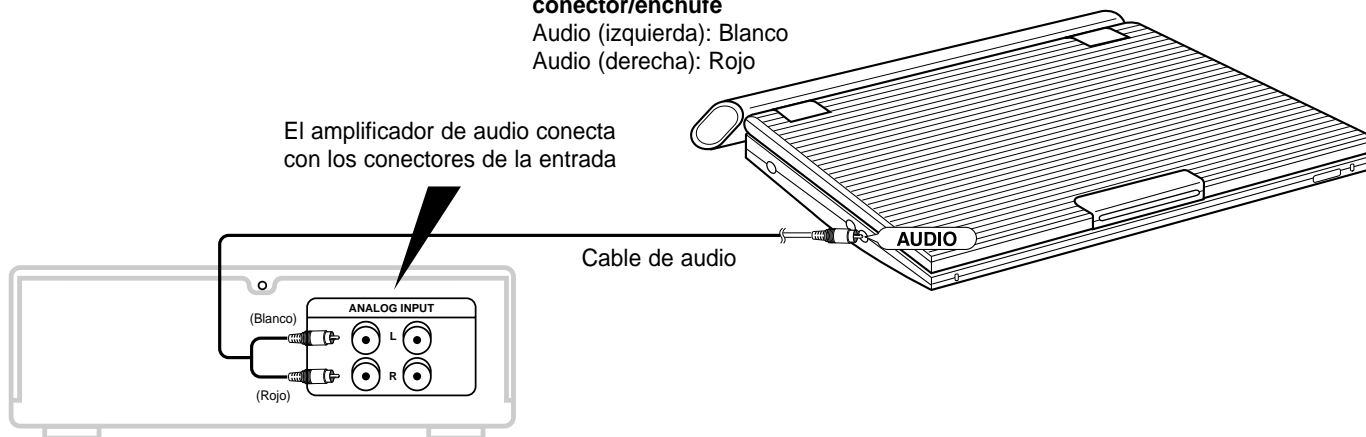

Conexión a un componente estéreo

Audio Salida digital (óptica)

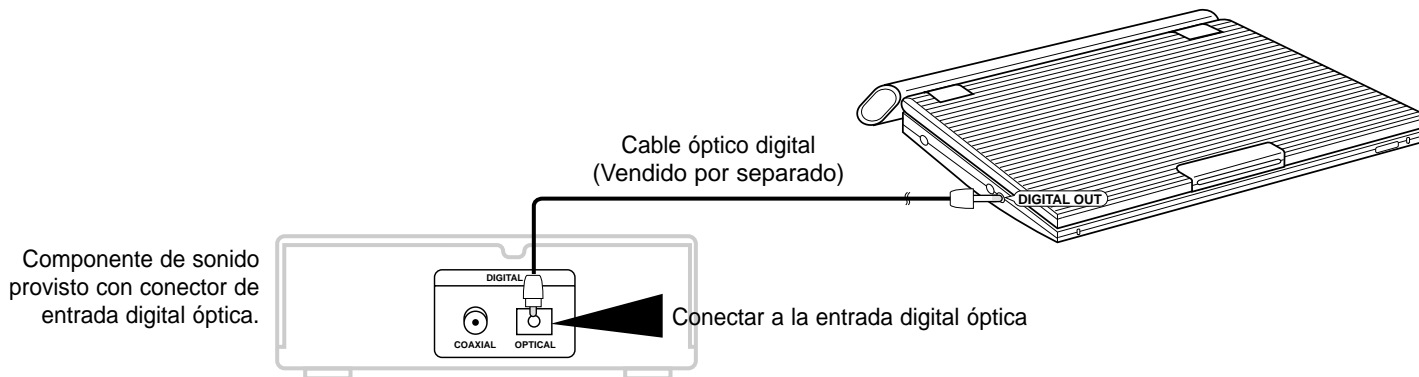

Después de completar las conexiones anteriores;

Establezca la salida digital "Salida Dolby Digital" como "Bitstream" (ver página 52) en el menú de configuración del audio "Opciones Audio".

■ Digital connection to audio component without Dolby Digital recoder Play the disc.

- CD de audio

Conexión Digital con el componente de audio sin reproductor Dolby Digital. Al conectar digital, las pistas DTS-codificadas de audio producirán el sonido torcido.

- Disco DVD

Si va a reproducir un disco codificado con audio Lineal PCM, debe usar el método de conexión digital mostrado arriba.

NOTA:

Use exclusivamente con un Cable óptico digital que haya sido diseñado para utilizarse con un reproductor de DVD portátil.

Conexión a un componente estéreo

Reproducción de audio Dolby Digital (5.1-CH) y DTS

- Usted puede gozar de lleno y dinámico sonido envolvente conectando el procesador envolvente Dolby Digital/DTS digital o el amplificador con el conector digital óptico en el reproductor de DVD.
- Cuando vaya a oír audio digital envolvente DTS, seleccione el audio DTS en la pantalla de menú del disco o en la pantalla de ajuste de funciones.

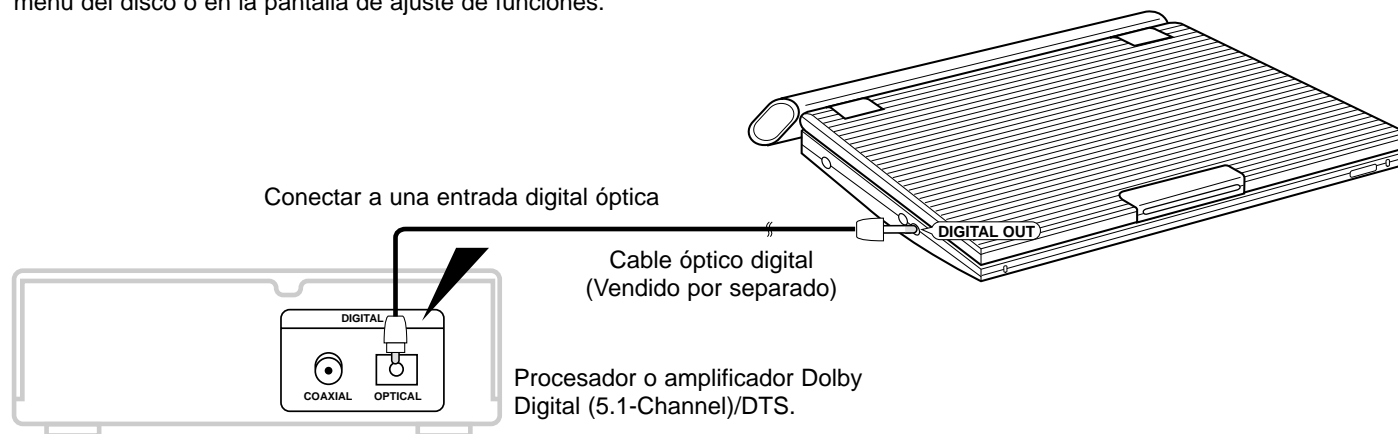

Después de hacer las conexiones mostradas arriba;

Establezca la salida digital "Salida Dolby Digital" como "Bitstream" (ver página 52) en el menú de configuración del audio "Opciones Audio".

Atención

- Para reproducir un disco DTS, necesita un procesador o amplificador DTS.
- Si el procesador o amplificador DTS que usted desea usar no tiene un conector de entrada digital óptica, la conexión digital no será posible.
- Refiérase al manual del procesador o amplificador para leer los detalles de las conexiones.

Uso del adaptador de CA

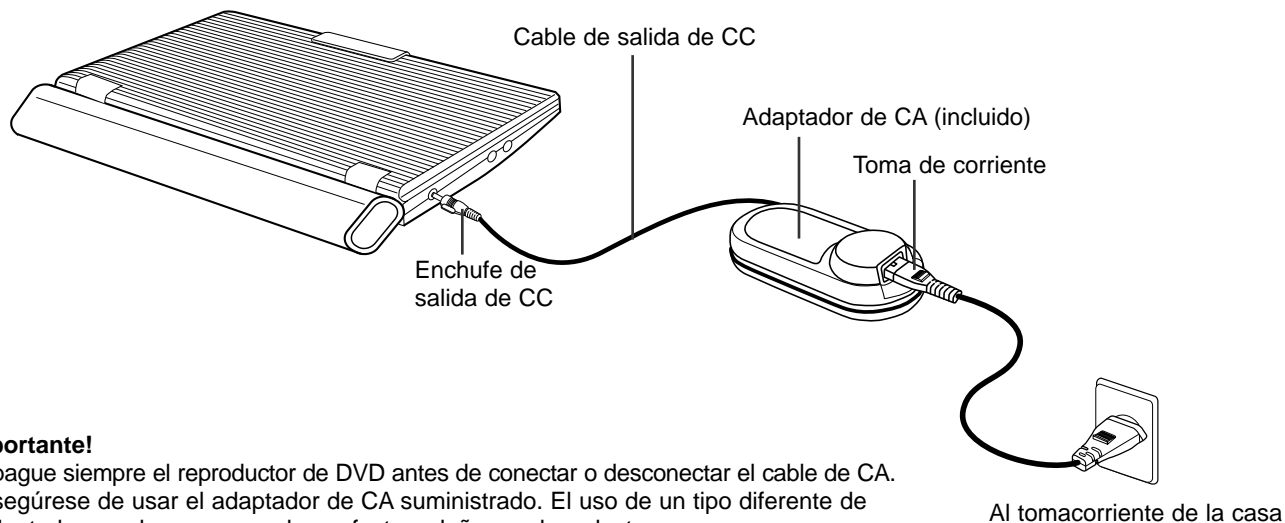

Importante!

- Apague siempre el reproductor de DVD antes de conectar o desconectar el cable de CA.
- Asegúrese de usar el adaptador de CA suministrado. El uso de un tipo diferente de adaptador puede causar un desperfecto o daño en el producto.
- Cuando el adaptador de CA se usa por períodos prolongados de tiempo, puede que se caliente. Esto es normal y no es motivo de preocupación.
- Cuando no esté usando el adaptador, desenchúfelo de la toma de corriente de la pared.
- Mantenga el adaptador de CA libre de humedad, bajas temperaturas y polvo. De lo contrario, podría haber riesgo de fuego o de electrochoque.

Advertencia

- Utilice solamente el adaptador de CA suministrado con este reproductor.
- Asegúrese de desenrollar el cable del adaptador de CA o el cable de salida de CC antes de usarlo, ya que la interferencia electromagnética puede causar problemas con otros aparatos.

Uso del adaptador de CA

Importante!

- Apague siempre el reproductor de DVD antes de conectar o desconectar el adaptador de CA.
- Mientras el reproductor de DVD está prendido, el paquete de pilas no se podrá recargar.
Sea seguro de recargar la batería por lo menos una vez por cada seis meses para asegurar vida apropiada de la batería.

Atención

- Cuando se carga o usa el paquete de pilas, éste se calienta.
Esto es normal y no es motivo de preocupación.

NOTA:

Conexión del paquete de pilas al adaptador de CA;

- Usted puede recargar el paquete de pilas en el reproductor de DVD apagando el reproductor y conectando el adaptador de CA al reproductor.

Tiempo de carga: 6,5 horas aprox.

- El tiempo de carga puede ser más largo si el paquete de pilas se usa en un ambiente frío.

Tiempo de reproducción continua de un DVD con un paquete de pilas completamente cargado (con altavoz): 4,5 horas aprox.

- El tiempo reproducido continuo de DVD es una referencia que indica el máximo tiempo reproducido en el volumen medio del altavoz.
- El tiempo de reproducción puede disminuir dependiendo del disco, de la temperatura ambiente, de las condiciones del paquete de pilas y del volumen de altavoz.

Uso del paquete de pilas

Importante!

- Cuando inserte el paquete de pilas, asegúrese de quede puesto correctamente. De lo contrario, su reproductor de DVD podría funcionar mal.

Para cargar el paquete de pilas

Use el adaptador de CA (incluido) para cargar el paquete de pilas.

- Antes de cargarlo, asegúrese de que el paquete de pilas esté puesto correctamente.

1. Conecte el cable de CA al conector del adaptador de CA (①).
2. Conecte el cable de CC al conector de entrada "DC IN" situado en el lado izquierdo del reproductor de DVD (②).
3. Enchufe el otro extremo del cable a una toma de CA (③).

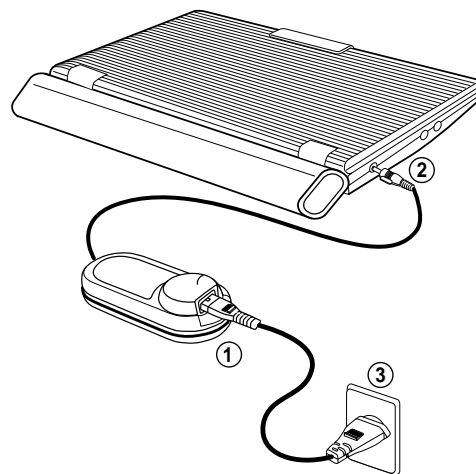

Período de intermitencia	Porcentaje de carga
Una vez por segundo	Menor de 50%
Dos veces por segundo	50%-75%
Tres veces por segundo	75%-90%
La luz intermitente para y permanece prendida	90%-100%
Se activa por un segundo y se apaga por otro segundo	Error-Reinstale el paquete de pilas y el cable de CC

Lámpara de carga de energía

- Una luz verde parpadeará cuando se está cargando.
- Cuando la carga de la batería se carga completamente, la luz parará parpadear y sigue siendo verde.

Visualización del nivel de carga de las pilas

• La presentación del nivel de carga de las pilas indica la cantidad de carga restante en el paquete de pilas.

- a. Cargado completamente
- b. 20~40% usado
- c. 40~80% usado
- d. Usado completamente (parpadeo)
(Si la marca de pila parpadea, el DVD se apagará pronto. Cambie la pila lo antes posible)

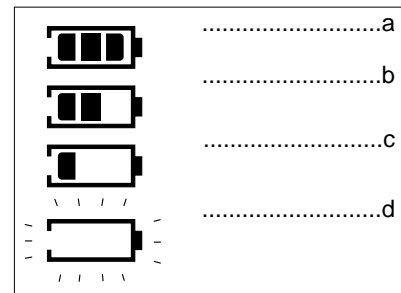

* El tiempo de reproducción depende de la temperatura y condiciones ambientales. El tiempo de reproducción se reduce en un ambiente de bajas temperaturas. Los tiempos de reproducción continua indicados en las instrucciones de operación fueron medidos usando un paquete de pilas completamente cargado a una temperatura de 25°C. Debido a que la temperatura y condiciones ambientales pueden variar cuando esté usando el reproductor de DVD, el tiempo podría no ser el mismo que el tiempo aproximado de reproducción dado en estas instrucciones.

NOTA:

- Cuando el tiempo de la operación es perceptiblemente más corto que normal, es hora de comprar una nueva batería. El tiempo de la exhibición del nivel de la batería cambia dependiendo del tiempo de funcionamiento de la batería.
- Mientras que la batería se utiliza totalmente, la pantalla del ruido puede ser visualizada intermitentemente.

Reproducción de un disco

Antes de reproducir

Una vez enchufado el reproductor, la primera vez que presione el botón POWER aparecerá esta pantalla: Use los botones direccionales UP/DOWN para seleccionar el idioma y luego presione el botón ENTER. (Esta pantalla aparecerá solamente la primera vez que enchufe el reproductor.)

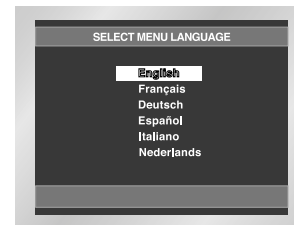

Reproducción

1. Presione el botón OPEN para abrir la cubierta del disco.
 - La cubierta del disco abre hasta un ángulo aproximado de 60 grados.
No trate de abrir la cubierta a un ángulo mayor. La cubierta podría dañarse.
2. Coloque con delicadeza un disco en el plato.
 - Usted debe oír un ruido seco y sentir cuando el disco calza firmemente en su lugar.

Atención

- Coloque el disco con la etiqueta hacia arriba.

3. Cierre la cubierta del disco y luego presione la parte marcada "PUSH" hasta que oiga un sonido de clic.

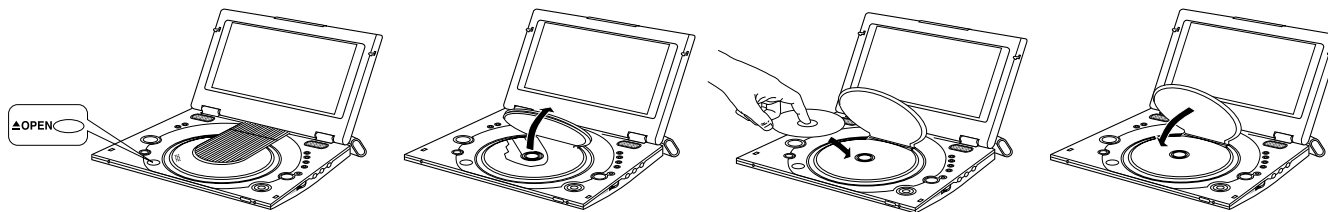

4. Para detener la reproducción.
 - Pulse la botón PARAR (■).
5. Para interrumpir la reproducción.
 - Pulse la botón PAUSE (II) en el mando a distancia.
 - La pantalla se detiene y no hay sonido.
 - Para continuar pulse el botón REPRODUCCION (▶) de nuevo.

Reproducción de un disco

6. Reproducción de movimiento escalonado (excepto CD)

Pulsar el botón PAUSE (II)/STEP del mando a distancia durante la reproducción.

- Cada vez que Ud. pulse la botón, aparecerá una nueva imagen.
 - No se oye ningún sonido durante el modo STEP.
 - Pulse la botón REPRODUCCION (►) para volver al modo normal.
- (Ud. puede apelar sólo a la reproducción a movimiento escalonado hacia adelante.)

7. Reproducción a movimiento lento (excepto CD)

Presione botón (►►) en el mando a distancia durante el modo de la PAUSA o del PASO. Presionando el botón (►►) , usted puede seleccionar la reproducción de la cámara lenta para 1/8, 1/4 o el 1/2 de la velocidad normal.

Presione y sostenga el botón (►►►) para elegir la velocidad de la reproducción entre 1/8, 1/4 y el 1/2 de la velocidad normal durante el modo de la PAUSA o del PASO.

- No se oye ningún sonido durante el modo SLOW.
- Pulse la botón PLAY (►) para volver al modo normal.

NOTA: La reproducción de la cámara lenta reversa no trabajará.

Función RESUME

Cuando la reproducción se ha detenido, el aparato registra el punto en el que se pulsó la botón PARAR. Pulse de nuevo PLAY (►) y la reproducción se reanuda desde este punto. Cuando se abre la bandeja o se pulsa de nuevo la botón PARAR (■) o se desenchufe el aparato, la función RESUME no estará disponible.

Importante!

- Asegúrese de que el disco esté colocado correctamente. De lo contrario, el disco y/o el reproductor de DVD podría dañarse.
- Si el disco se coloca al revés en el plato o el número regional del DVD no es compatible, aparecerá la mención NO Disco en la pantalla.

NOTA:

- Si el aparato permanece en el modo PAUSA durante 5 minutos, se detendrá.
- Si el reproductor es dejado en el modo de parada para más que un minuto sin ninguna interacción del usuario, un salvador de pantalla será activado. El salvador de la pantalla será activado sólo con una televisión.
- Pulse la botón REPRODUCCION (►) para volver a la reproducción normal.
- Si el reproductor se deja en modo Stop durante más de 5 minutos, el reproductor se apagará automáticamente. (Función de apagado automático)
- El ícono  indica que no funciona la botón.
- No quite el disco hasta que ha parado totalmente.
- Presione el botón POWER por 1 segundo para apagarlo.

Uso de las funciones Search & Skip

Durante la reproducción, usted puede realizar una búsqueda rápida a través de un capítulo o una pista, o utilizar la función Skip para saltar a la próxima selección.

Búsqueda a través de un capítulo o una pista

Durante la reproducción, presione el botón FWD SEARCH (►►) o REV SEARCH (◀◀) del control remoto.

- Presione el botón de la BÚSQUEDA (◀◀ o ►►) en el remoto para más de 1 segundo y presione otra vez o presione continuamente para buscar una velocidad más rápida en el DVD y CD.
- Presione el botón de SALTO (◀◀◀ o ►►►) por más de 2 segundos para utilizar la característica de BÚSQUEDA.

DVD	2X, 4X, 8X, 16X, 32X, 128X
VCD	4X, 8X
CD	2X, 4X, 8X

Saltar pistas

Durante la reproducción, presione el botón NEXT SKIP (►►►) o el BACK SKIP (◀◀◀).

- Durante la reproducción de un DVD, si usted presiona el botón NEXT SKIP, se moverá al siguiente capítulo.
Si usted presiona el botón BACK SKIP, se moverá al comienzo del capítulo.
Si vuelve a presionar, se moverá al comienzo del capítulo anterior.
- Durante la reproducción de un VCD un CD, si usted presiona el botón NEXT SKIP, se moverá a la siguiente pista. Si usted presiona el botón BACK SKIP, se moverá al comienzo de la pista. Si vuelve a presionar, se moverá al comienzo de la pista anterior.
- Si una pista se excede por más de 15 minutos de duración cuando un VCD está en reproducción y usted presiona el botón NEXT SKIP, avanzará 5 minutos. Si usted presiona el botón BACK SKIP, se retrocederá 5 minutos.

Función de representación

Durante la reproducción de un DVD/VCD/CD

1. Presione el botón INFO durante la reproducción.
2. Use los botones direccionales ARRIBA/ABAJO para seleccionar el elemento deseado.
3. Use los botones direccionales IZQ./DE. para realizar la configuración que desea.
4. Para hacer que desaparezca la pantalla, vuelva a presionar el botón INFO.



Para acceder al título deseado cuando hay más de un título en el disco. Por ejemplo, si hay más de una película en un DVD, cada película será identificada.



La mayoría de los discos DVD se graban en capítulos de tal forma que usted puede encontrar fácilmente un pasaje específico (similares a las pistas en un CD audio).



Permite la reproducción de la película a partir del momento deseado. Usted debe introducir el momento de inicio como referencia.



Se refiere al idioma de la banda sonora de la película. En el ejemplo, la banda sonora está en inglés 5.1CH. Un disco DVD puede tener hasta ocho diferentes bandas sonoras.



Se refiere a los idiomas de los subtítulos disponibles en el disco. Usted podrá escoger el idioma de los subtítulos o, si lo prefiere, desactivarlos para que no aparezcan en pantalla. Un disco DVD puede tener hasta 32 subtítulos diferentes.



El efecto de sonido surround se genera usando dos altavoces frontales solamente.

NOTA:

- Si usted desea ver la exhibición del nivel de la batería, presione el botón de INFO.

DVD



VCD

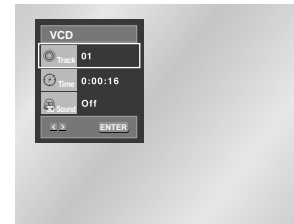

CD



Uso del menú del disco y de títulos

Uso del menú del disco

1. Presione el botón MENU durante la reproducción.
2. Seleccione **Disc Menu** utilizando los botones direccionales ARRIBA/ABAJO, luego presione el botón DE. o ENTER.



Uso del menú de títulos

1. Presione el botón MENU durante la reproducción.
2. Seleccione **Title Menu** utilizando los botones direccionales ARRIBA/ABAJO, luego presione el botón DE. o ENTER.



NOTA:

- Dependiendo del disco, puede que los Menús de títulos y de disco no funcionen.
- El menú de títulos aparecerá solamente si hay por lo menos dos títulos en el disco.
- Usted puede también utilizar el menú de Disco, usando el botón de DISC MENU en el remoto.

Uso del menú de funciones

Uso del menú de funciones

1. Presione el botón MENU durante la reproducción.
2. Use los botones direccionales ARRIBA/ABAJO para resaltar Funcion, y luego presione el botón DE. o ENTER.
3. Aparece la pantalla de selección de funciones, Infomación, Zoom, Marcador, Repetir y EZ View.
 - Infomación (Ver pág. 31)
 - Zoom (Ver pág. 42)
 - Marcador (Ver pág. 41)
 - Repetir (Ver pág. 34)
 - EZ View (Ver pág. 36~37)
4. Use los botones direccionales ARRIBA/ABAJO para resaltar una de las 5 funciones. Luego, presione el botón DE. o ENTER para acceder a la función.



NOTA:

- También puede seleccionar directamente las partes de estas funciones utilizando sus botones respectivos en el control remoto.

Repetir reproducción

Repita la pista corriente, capítulo, título en la sección seleccionada (A-B) o todo el disco (sólo VCD/CD).

Cuando tocando el DVD

1. Pulse la botón REPEAT en el remoto. Repita la pantalla aparecida.
2. Seleccione el Capítulo, Título o A-B usando la botones IZQ./DE.
 - * REPEAT A-B
 - Pulse la botón REPEAT. Seleccione A-B en la pantalla con la botones IZQ./DE. O pulse la botón 'REPEAT A-B' en el remoto.
 - Pulse ENTER en el punto donde Ud. quiere repetir el inicio del segmento deseado.
 - Pulse ENTER en el punto donde Ud. quiere repetir el final del segmento deseado.
 - Para cancelar la función, presione el botón 'CLEAR' o vuelva a presionar el botón 'REPEAT A-B'.
 - A-B REPEAT no le permite establecer el punto (B) hasta que hayan transcurrido por lo menos 5 segundos después de haber establecido el punto (A).
3. Pulse ENTER.
4. Para regresar la reproducción normal, pulse REPEAT otra vez, y pulse la botones IZQ./DE. para seleccionar Off y pulse ENTER.

NOTA:

- DVD repite la reproducción por capítulo o título, CD y VCD repiten por disco o pista.
- Según el disco, la función REPEAT puede no funcionar.

DVD

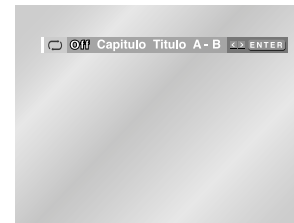

VCD/CD

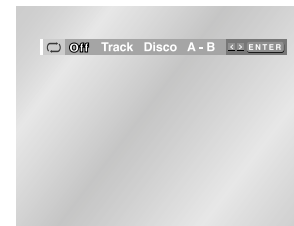

Reproducción Slow Repeat

Con esta función se pueden repetir lentamente escenas de deportes, danza, instrumentos musicales, etc, para poderlas estudiar con más detenimiento.

Cuando se esté reproduciendo un DVD

1. Pulsar el botón PAUSE (II)/STEP.
2. Al presionar el botón ►► , usted puede seleccionar uno de los valores de reproducción en cámara lenta: 1/8, 1/4 o 1/2 de la velocidad normal.
3. Presione una vez REPEAT A-B del control en la primera sección para repetir mientras es seleccionado la velocidad multiple. (selección del punto A)
4. Presione una vez más el botón REPEAT A-B. (selección del punto B)

NOTA:

- La reproducción sólo será del punto A al B de forma repetida y a la velocidad elegida.
- Para concluir la función, pulsar el botón 'CLEAR' o el botón 'REPEAT (A-B)' de nuevo.
- A-B REPEAT no le permite establecer el punto (B) hasta que hayan transcurrido por lo menos 5 segundos después de haber establecido el punto (A).

Ajuste de la relación de aspecto (EZ View)

Para reproducir usando la relación de aspecto (DVD)

Presione el botón EZ VIEW.

- Cada vez que se presiona el botón, el tamaño de la pantalla cambia.
- El modo zoom de la pantalla funciona de manera diferente según el ajuste de la pantalla en el menú de configuración inicial.
- Para asegurar la operación correcta del botón EZ VIEW, debe establecer la relación de aspecto correcta en la configuración inicial (Ver página 53).

Si está utilizando una TV de formato 16:9

❶ Para los discos grabados en formato 16:9

- **Pantalla Panorámica**

Presenta el contenido del DVD en el formato 16:9 (relación de aspecto).

- **Ajuste Pantalla**

Las partes superior e inferior de la pantalla se eliminan. Si se reproduce un disco grabado en formato 2.35:1, las franjas negras en los extremos superior e inferior de la pantalla desaparecerán. La película se verá alargada verticalmente. (Dependiendo del tipo de disco, las franjas negras pueden no desaparecer completamente.)

- **Ajuste Zoom**

Los extremos superior, inferior, izquierdo y derecho de la pantalla se eliminan y la parte central de la pantalla se agranda.

❷ Para los discos grabados en formato 4:3

- **Ancho Normal**

Presenta el contenido del DVD en el formato 16:9 (relación de aspecto). La película se verá alargada horizontalmente.

- **Ajuste Pantalla**

Los extremos superior e inferior de la pantalla se eliminan y aparece la pantalla completa. La película se verá alargada verticalmente.

- **Ajuste Zoom**

Los extremos superior, inferior, izquierdo y derecho de la pantalla se eliminan y la parte central de la pantalla se agranda.

- **Ajuste Vertical**

Si un DVD grabado en formato 4:3 se ve en una TV de formato 16:9, aparecerán las franjas negras en los extremos izquierdo y derecho de la pantalla para evitar que la película se vea alargada horizontalmente.

Ajuste de la relación de aspecto (EZ View)

Si está utilizando una TV de formato 4:3

❶ Para los discos grabados en formato 16:9

- **Formato 4:3 Buzon**

Presenta el contenido del DVD en el formato 16:9 (relación de aspecto). Aparecerán las franjas negras en las partes superior e inferior de la pantalla.

- **Formato 4:3 Pan-Scan**

Los extremos izquierdo y derecho de la pantalla se eliminan y se ve la parte central de la pantalla 16:9.

- **Ajuste Pantalla**

Los extremos superior e inferior de la pantalla se eliminan y aparece la pantalla completa.

La película se verá alargada verticalmente.

- **Ajuste Zoom**

Los extremos superior, inferior, izquierdo y derecho de la pantalla se eliminan y la parte central de la pantalla se agranda.

❷ Para los discos grabados en formato 4:3

- **Pantalla Standard**

Presenta el contenido del DVD en el formato 4:3 (relación de aspecto).

- **Ajuste Pantalla**

Los extremos superior e inferior de la pantalla se eliminan y aparece la pantalla completa.

La película se verá alargada verticalmente.

- **Ajuste Zoom**

Los extremos superior, inferior, izquierdo y derecho de la pantalla se eliminan y la parte central de la pantalla se agranda.

NOTA:

- Esta función puede actuar de formas diferentes dependiendo del tipo de disco.

Selección de idioma del audio

Usted puede seleccionar rápidamente el idioma que desee con la facilidad del botón AUDIO .

Uso del botón Audio

1. Presione el botón AUDIO.
2. Use los botones direccionales IZQ./DE. para seleccionar el idioma deseado en un DVD.
- Los idiomas para el audio están representados por abreviaturas.
3. Use los botones direccionales IZQ./DE. para seleccionar Stereo (Estéreo), Right (Derecha) o Left (Izquierda). (En un VCD/CD)

DVD

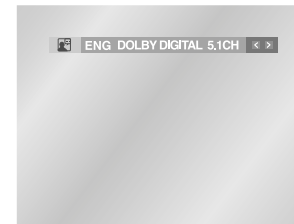

VCD/CD

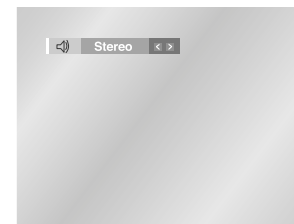

NOTA:

- Esta función depende de los idiomas que estén codificados en el disco y podría no funcionar con todos los discos DVD.
- Un disco DVD puede tener hasta 8 idiomas de audio.
- **Para leer los subtítulos en el mismo idioma que el de la reproducción cada vez que se reproduzca un DVD;**
Refiérase al capítulo "Configuración de las funciones de idioma" de la página 51.

Selección de idioma para los subtítulos

Usted puede seleccionar rápidamente el subtítulo que desee con la facilidad del botón SUBTITLE.

Uso del botón SUBTITLE

1. Presione el botón SUBTITLE.
2. Use los botones direccionales IZQ./DE. para seleccionar el idioma deseado para los subtítulos.
3. Use los botones direccionales ARRIBA/ABAJO para determinar si desea o no que aparezcan subtítulos.
 - Inicialmente, los subtítulos no aparecen en pantalla.
 - Los idiomas de los subtítulos están representados por abreviaturas.

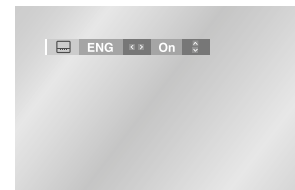

NOTA:

- Esta función depende de los idiomas que estén codificados en el disco y podría no funcionar con todos los discos DVD.
- Un disco DVD puede disponer de hasta 32 idiomas para los subtítulos.
- **Para leer los subtítulos en el mismo idioma que el de la reproducción cada vez que se reproduzca un DVD;** Refiérase al capítulo “Configuración de las funciones de idioma” en la página 51.

Cambio del ángulo de la cámara

Cuando un DVD tiene múltiples ángulos de una escena en particular, usted puede seleccionar la función Ángulo.

Uso del botón ANGLE

Presione el botón ANGLE para ver si aparece un signo de Ángulo () en la esquina superior derecha de la pantalla.

1. Cuando aparece el signo de Ángulo, presione el botón ANGLE y aparecerá un icono de selección de ángulo en la esquina superior izquierda de la pantalla.
2. Use los botones direccionales IZQ./DE. para seleccionar el ángulo que desee ver en la pantalla.
3. Para que desaparezca el menú, vuelva a presionar el botón ANGLE.

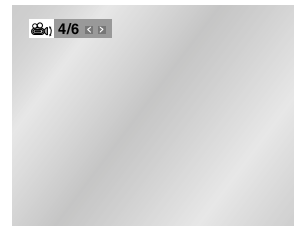

Uso de la función Marcador

La función Marcador le permite seleccionar partes de un DVD o VCD de tal forma que pueda encontrar rápidamente esa parte después.

Uso de la función Marcador (DVD/VCD)

1. Durante la reproducción, presione el botón BOOKMARK del control remoto.
Aparecerán los iconos de la función Marcador.
2. Use los botones direccionales IZQ./DE. para desplazarse al icono del marcador deseado.
3. Cuando llegue a la escena que desea marcar, presione el botón ENTER.
El icono cambiará a un número (1, 2, o 3).
4. Presione el botón BOOKMARK para que desaparezca el menú.

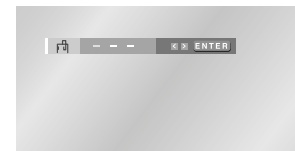

Búsqueda y reproducción de una escena marcada

1. Durante la reproducción, presione el botón BOOKMARK del control remoto.
2. Use los botones direccionales IZQ./DE. para seleccionar una escena marcada.
3. Presione el botón PLAY para reproducir la escena marcada.

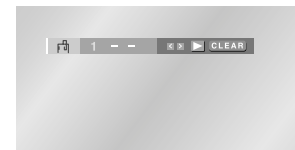

Eliminación de un Marcador

1. Durante la reproducción, presione el botón BOOKMARK del control remoto.
2. Use los botones direccionales IZQ./DE. para seleccionar el número de marcador que desea eliminar.
3. Presione el botón CLEAR para eliminar un número de marcador.
Presione el botón BOOKMARK para que desaparezca el menú.

NOTA:

- Se pueden marcar hasta tres escenas a la vez.
- Dependiendo del disco, la función Bookmark podría no funcionar.

Uso de las funciones Zoom y sonido 3D

Uso de la función Zoom (DVD/VCD)

1. En modo de reproducción o de pausa, presione el botón ZOOM del control remoto.
Aparecerá un cuadrado en la pantalla.
2. Use el botón direccional ARRIBA/ABAJO o IZQ./DE. para seleccionar la parte de la pantalla que desea acercar.
3. Presione el botón ENTER.
 - Presione ENTER para realizar un acercamiento de 2X/4X/2X/Normal, en ese orden.(DVD)
 - Presione ENTER para realizar un acercamiento de 2X/Normal, en ese orden.(VCD)

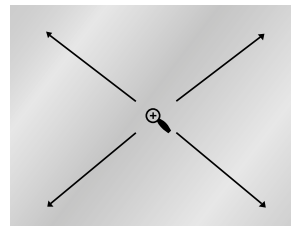

Uso de la función de sonido 3D

El efecto simulado de sonido envolvente depende del contenido del disco. Si usted conecta la unidad a su sistema de sonido, puede mejorar la calidad del sonido y producir un excelente efecto envolvente.

Esta función se usa cuando el reproductor de DVD está conectado a un estéreo de dos canales a través de las salidas analógicas.

(No sirve para los discos que han sido grabados con el sistema LPCM o DTS.)

1. Durante la reproducción, presione el botón 3D. Aparecerá el símbolo de 3D SOUND en la pantalla.
2. Presione los botones direccionales ARRIBA/ABAJO para activar o desactivar la función 3D Sound.

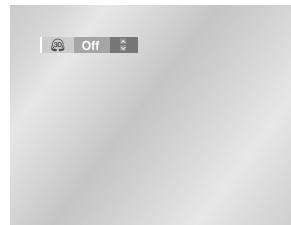









NOTA:

- La función 3D Sound es compatible sólo con los discos grabados en los sistemas DOLBY SURROUND o DOLBY DIGITAL. Sin embargo, algunos de estos discos no tienen señales sonoras para el canal trasero.
- Dependiendo del disco, las funciones Zoom y 3D Sound podrían no funcionar.

Menú Clips para MP3/WMA/JPEG

1. Abra la bandeja del disco.
2. Coloque el disco en la bandeja.
 - Coloque el disco con la etiqueta hacia arriba.
3. Cierre la bandeja.
 - La bandeja se cierra y verá una pantalla que se parece a la de abajo.

-  : Nombre del archivo que se reproduce actualmente.
-  : Tiempo de reproducción actual.
-  : Modo de reproducción actual: Existen 4 modos; alterne con el botón REPEAT.
 - Off: Reproducción normal
 - Track: Repetir la pista actual.
 - Folder: Repetir la carpeta actual.
 - Aleatorio: Los archivos del disco se reproducirán en orden aleatorio.
-  : Icono de archivo MP3.
-  : Icono de archivo JPEG.
-  : Icono de archivo WMA.
-  : Icono de carpeta.
-  : Icono de carpeta actual.

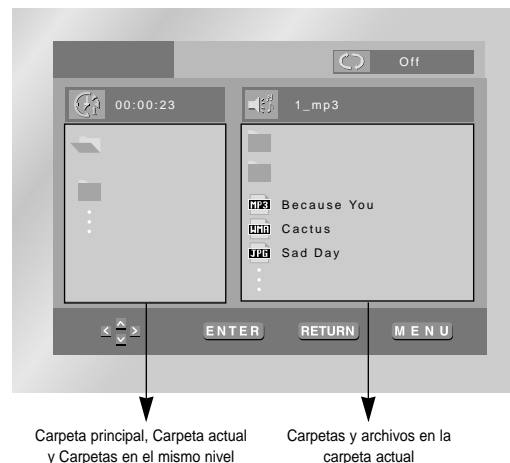

Selección de carpetas

La carpeta sólo puede seleccionarse en el modo Detención.

- Para seleccionar la carpeta principal
Pulse el botón RETURN para ir a la carpeta principal o utilice los botones ARRIBA/ABAJO para seleccionar "..."
pulse ENTER para ir a la carpeta principal.
- Para seleccionar la carpeta al mismo nivel
Utilice los botones IZQ./DE. para resaltar la ventana izquierda.
Utilice los botones ARRIBA/ABAJO para seleccionar la carpeta deseada y, a continuación, pulse ENTER.
- Para seleccionar la subcarpeta
Utilice las botones IZQ./DE. para resaltar la ventana derecha.
Utilice los botones ARRIBA/ABAJO para seleccionar la carpeta deseada y, a continuación, pulse ENTER.

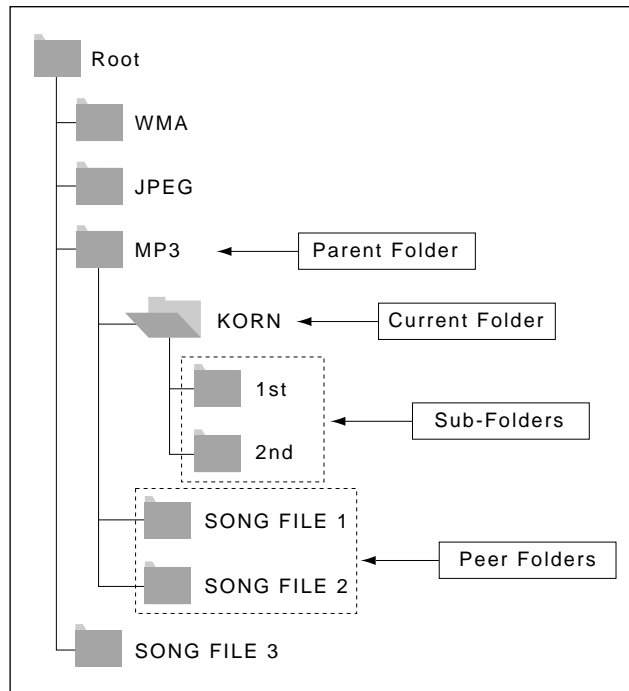

Reproducción de MP3/WMA

1. Abra la bandeja del disco.
2. Coloque el disco en la bandeja.
 - Coloque el disco con la etiqueta hacia arriba.
3. Cierre la bandeja.
 - La bandeja se cierra y verá una pantalla que se parece a la de abajo.

Función de reproducción de MP3/WMA

1. Seleccione la carpeta deseada. (Consulte la página 44 para cambiar de carpeta.)
2. Utilice los botones ARRIBA/ABAJO para seleccionar un archivo de canción.
3. Pulse ENTER para empezar a reproducir el archivo de canción.



Repetir y reproducción aleatoria

Pulse el botón REPEAT para cambiar el modo de reproducción.

Existen 4 modos: Off, Track, Folder y Aleatorio.

- Off: reproducción normal
- Track: repite el archivo de canción actual.
- Folder: repite los archivos de canción que tienen la misma extensión en la carpeta actual.
- Aleatorio: los archivos de canción que tienen la misma extensión en el disco se reproducirán en orden aleatorio.

* Para reanudar la reproducción normal, pulse la botón CLEAR.

Reproducción de MP3/WMA

Discos CD-R MP3/WMA

Cuando use discos CD-R/MP3 o WMA, siga por favor todas las recomendaciones citadas anteriormente para los CD-R, más los siguientes comentarios:

- **Sus archivos MP3/WMA deben ser formato ISO 9660 o JOLIET.**

Los archivos MP3 de formato ISO 9660 y Joliet son compatibles con los DOS de Microsoft y Windows, y el Mac de Apple. Estos dos formatos son los más usados.

- **Cuando asigne nombre a sus archivos MP3/WMA, no se exceda de 8 caracteres, y defina ".mp3", ".wma" como la extensión del archivo.**

El formato general del nombre es: Título.mp3. o Título.wma. Cuando escriba su título, asegúrese de que use un máximo de 8 caracteres, no haya espacios en el nombre, y evite el uso de caracteres especiales como: (.,/, \, =, +).

- **Use una velocidad de transferencia para descompresión de mínimo 128 Kbps cuando grabe archivos MP3.**

La calidad del sonido en los archivos MP3 depende básicamente de la velocidad de compresión/descompresión que elija.

El obtener una buena calidad de sonido para CD de audio requiere una velocidad de muestreo análogo/digital, que es la velocidad de conversión a formato MP3, de mínimo 128 Kbps y hasta 160 Kbps. Sin embargo, el elegir velocidades superiores, como 192 Kbps o más, pocas veces resulta en una mejor calidad de sonido. De lo contrario, los archivos con velocidades de muestreo por debajo de 128 Kbps no se podrán reproducir bien.

- **Use una velocidad de transferencia para descompresión de mínimo 64 Kbps cuando grabe archivos WMA.**

La calidad del sonido de los archivos WMA depende básicamente de la velocidad de compresión/descompresión que usted elija.

Para obtener un CD de audio con buena calidad de sonido se requiere una velocidad de muestreo análogo/digital (conversión a formato WMA) mínima de 64 Kbps y máxima de 192 Kbps.

De lo contrario, los archivos con velocidades de muestreo por debajo de 64 Kbps o por encima de 192 Kbps no se podrán reproducir bien.

- **No intente grabar archivos MP3 protegidos por derechos de autor.**

Ciertos archivos "asegurados" están codificados y protegidos por códigos para prevenir que se realicen copias ilegales. Estos archivos son de los tipos siguientes: Windows Media™ (marca registrada de Microsoft Inc) y SDMI™ (marca registrada de SDMI Foundation). Usted no puede copiar dichos archivos.

- **Importante:** Las recomendaciones anteriormente citadas no se pueden tomar como garantía de que el reproductor de DVD reproducirá grabaciones MP3, o como seguridad de buena calidad de sonido. Debe notar que ciertas tecnologías y métodos para la grabación de archivos MP3 en los CD-R no permiten una reproducción óptima de estos archivos en su reproductor de DVD (calidad del sonido disminuida y, en algunos casos, incapacidad del reproductor para leer los archivos).

- Esta unidad puede reproducir un máximo de 3000 archivos y 300 carpetas por disco.

Reproducción de Picture CD

1. Seleccione la carpeta deseada. (Consulte la página 44 para seleccionar la carpeta)
2. Utilice los botones ARRIBA/ABAJO para seleccionar un archivo de imagen y verá una pantalla que se parece a esta.

- Seleccione JPEG en el menú para visualizar un disco Photo CD.
- Use los botones direccionales ARRIBA/ABAJO o IZQ./DE. del control remoto para seleccionar la imagen que desea ver y luego presione el botón ENTER. (Presione el botón PLAY (►) si desea reproducirlo en el modo de presentación Slide Show.)
- Para ver las 6 imágenes siguientes, presione el botón ►►.
- Para ver las 6 imágenes anteriores, presione el botón ◄◄.

-  : Regresar a la pantalla Album Screen.
Presione los botones ARRIBA/ABAJO o IZQ./DE. del control remoto para que vuelva a aparecer el menú.



-  : Cada vez que se presione el botón ENTER, la imagen gira 90 grados hacia la derecha.

-  : Cada vez que se presiona el botón ENTER, la imagen se amplía hasta 4X.

-  (Normal → 2X → 4X → 2X → Normal)

-  : La unidad inicia el modo de presentación de diapositivas.

*Antes de que pueda comenzar la presentación de diapositivas, se debe fijar el intervalo de la presentación de imágenes.

-  : Cuando se selecciona este icono y se presiona el botón ENTER, las imágenes cambian automáticamente a un intervalo de 6 segundos.
-  : Las imágenes cambian automáticamente a un intervalo de 12 segundos.
-  : Las imágenes cambian automáticamente a un intervalo de 18 segundos.

*Dependiendo del tamaño de los archivos, el intervalo podría ser mayor o menor que lo que sugiere el manual.

*Si no se presiona ningún botón en el control remoto durante 60 segundos, desaparecerá el menú y se reproducirá el elemento seleccionado.

NOTA:

- Si no se presiona ningún botón en el control remoto durante 10 segundos, desaparecerá el menú.
Presione los botones ARRIBA/ABAJO o IZQ./DE. del control remoto para que vuelva a aparecer el menú.
- Presione el botón RETURN para regresar a la pantalla de álbum.
- Pulse la botón STOP para volver al menú Clips.
- Al reproducir un CD de imágenes Kodak, la unidad mostrará la foto directamente, no el menú de clips.

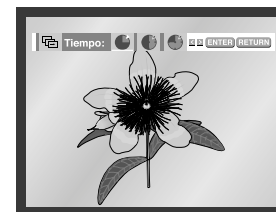
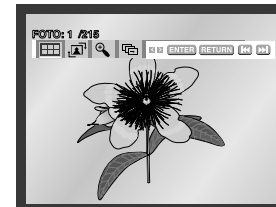
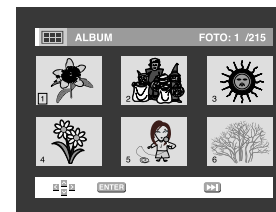

Reproducción de Picture CD

Discos CD-R JPEG

- Sólo podrán reproducirse archivos con las extensiones ".jpg" o ".JPG".
- Sólo podrán reproducirse discos CD-R con archivos JPEG en formato ISO 9660 o Joliet.
- El nombre del archivo JPEG no deberá contener más de 8 caracteres y no deberá incluir espacios en blanco ni caracteres especiales (. / = +).
- Sólo se podrán reproducir los discos Multisesión que se hayan grabado consecutivamente.
Si hay un segmento en blanco en el disco Multisesión, el disco podrá ser reproducido sólo hasta el segmento en blanco.
- Un máximo de 500 imágenes se puede almacenar en un CD individual.
- Si se usa un disco Kodak Picture CD, sólo se podrán reproducir los archivos JPEG de la carpeta de imágenes.
- CD de imágenes Kodak: Los archivos JPEG de la carpeta de imágenes pueden reproducirse automáticamente.
- CD de imágenes Konica: Si desea ver la imagen, seleccione los archivos JPEG en el menú de clips.
- CD de imágenes Fuji: Si desea ver la imagen, seleccione los archivos JPEG en el menú de clips.
- CD de imágenes QSS: La unidad no puede reproducir CD de imágenes QSS.
- Si un disco contiene más de 3000 archivos, sólo se podrán reproducir 3000 archivos JPEG.
- Si un disco contiene más de 300 carpetas, sólo se podrán reproducir los archivos JPEG de las 300 carpetas.

Cómo cambiar el menú de ajuste

El menú de ajuste le permite a Ud. seleccionar varios idiomas, instalar la calificación y aún ajustar el aparato al tipo de la pantalla de su televisor (ej. pantalla ancha).

1. Con la unidad en modo Stop, pulsar el botón MENU del mando a distancia. Seleccione **Setup** utilizando los botones direccionales ARRIBA/ABAJO, y luego presione el botón DE. o ENTER.

❶ **Configuración Idioma** : Configuración del idioma.

❷ **Opciones Audio** : Instalación de las opciones del audio.

❸ **Opciones Pantalla** : Instalación de las opciones de la pantalla.

Utilice para seleccionar el tipo de la pantalla que Ud. desea ver y varias opciones de la pantalla.

❹ **Calificación** : Ajuste de la calificación.

La función le permite a Ud. fijar niveles necesarias para evitar que los niños vean películas no adecuadas como las que contienen escenas violentas o para adultos.

2. Utilice la botones ARRIBA/ABAJO en el mando a distancia para ver las características diferentes.

3. Utilice la botón ENTER para ver las sub-características.

Para borrar la pantalla de SETUP después del ajuste, pulse de nuevo la botón MENU.



NOTA:

- **Cómo hacer desaparecer el menú de ajuste o volver a la pantalla de menú durante la instalación.;** Pulse la botón RETURN o IZQ.
- Dependiendo del disco, algunos menús SETUP no están disponibles.

Cómo instalar el idioma

Si Ud. instala el idioma del menú del lector, menú del disco, audio y subtítulos, estos aparecerán automáticamente cada vez que Ud. vea una película.

Utilización de idioma menú del reproductor

1. Con la unidad en modo Stop, pulsar el botón MENU del mando a distancia.
2. Seleccione **Setup** utilizando los botones direccionales ARRIBA/ABAJO, y luego presione el botón DE. o ENTER.
3. Seleccione **Configuración Idioma** utilizando los botones direccionales ARRIBA/ABAJO, y luego presione el botón DE. o ENTER.
4. Seleccione **Menu del lector** utilizando los botones direccionales ARRIBA/ABAJO, y luego presione el botón DE. o ENTER.
5. Utilice la botones ARRIBA/ABAJO para seleccionar '**Español**'.
6. Pulse la botón ENTER.
 - Español es seleccionado y la pantalla vuelve al menú de ajuste.
 - Para hacer desaparecer el menú de ajuste, pulse la botón RETURN o IZQUIERDA.

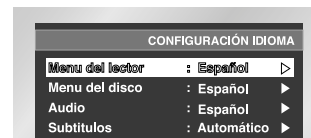

Utilizando el idioma del menú del disco

Esta función cambia el idioma sólo para el texto en la pantalla del menú del disco.

1. Con la unidad en modo Stop, pulsar el botón MENU del mando a distancia.
2. Seleccione **Setup** utilizando los botones direccionales ARRIBA/ABAJO, y luego presione el botón DE. o ENTER.
3. Seleccione **Configuración Idioma** utilizando los botones direccionales ARRIBA/ABAJO, y luego presione el botón DE. o ENTER.
4. Seleccione **Menu del disco** utilizando los botones direccionales ARRIBA/ABAJO, luego presione el botón DE. o ENTER.
5. Utilice la botones ARRIBA/ABAJO para seleccionar '**Español**'.
 - Seleccione "Otro" si el idioma que Ud. desea no está en la lista.
6. Pulse la botón ENTER.
 - Español es seleccionado y la pantalla vuelve al menú de ajuste.4.



Cómo instalar el idioma

Cómo instalar el idioma

1. Con la unidad en modo Stop, pulsar el botón MENU del mando a distancia.
2. Seleccione **Setup** utilizando los botones direccionales ARRIBA/ABAJO, y luego presione el botón DE. o ENTER.
3. Seleccione **Configuración Idioma** utilizando los botones direccionales ARRIBA/ABAJO, y luego presione el botón DE. o ENTER.
4. Seleccione **Audio** utilizando los botones direccionales ARRIBA/ABAJO, y luego presione el botón DE. o ENTER.
5. Utilice la botones ARRIBA/ABAJO para seleccionar '**Español**' .
 - Seleccione "Original" si Ud. desea escuchar el idioma original en que el disco está grabado.
 - Seleccione "Otro" si el idioma que Ud. desea no está en la lista.
6. Pulse la botón ENTER.
 - Español es seleccionado y la pantalla vuelve al menú de ajuste.



Utilizando el idioma de subtítulos

1. Con la unidad en modo Stop, pulsar el botón MENU del mando a distancia.
2. Seleccione **Setup** utilizando los botones direccionales ARRIBA/ABAJO, y luego presione el botón DE. o ENTER.
3. Seleccione **Configuración Idioma** utilizando los botones direccionales ARRIBA/ABAJO, y luego presione el botón DE. o ENTER.
4. Seleccione **Subtítulos** utilizando los botones direccionales ARRIBA/ABAJO, y luego presione el botón DE. o ENTER.
5. Utilice la botones ARRIBA/ABAJO para seleccionar '**Español**'.
 - Seleccione "Automático" si Ud. desea que el idioma de subtítulos sea el mismo que el idioma seleccionado para la preferencia del audio.
 - Seleccione "Otro" si el idioma que Ud. desea no está en la lista. Algunos discos no contendrán el idioma que Ud. selecciona como idioma inicial; en este caso, el disco se ajustará al idioma original.
6. Pulse la botón ENTER.
 - Español es seleccionado y la pantalla vuelve al menú de ajuste.



NOTA:

- Si el idioma seleccionado no está registrado en el disco, se selecciona el idioma original prerregistrado.
- **Cómo hacer desaparecer el menú de ajuste o volver a la pantalla de menú durante la instalación:**
Pulse la botón RETURN o IZQ.

Cómo instalar las opciones de audio

1. Con la unidad en modo Stop, pulsar el botón MENU del mando a distancia.
2. Seleccione **Setup** utilizando los botones direccionales ARRIBA/ABAJO, y luego presione el botón DE. o ENTER.
3. Seleccione **Opciones Audio** utilizando los botones direccionales ARRIBA/ABAJO, y luego presione el botón DE. o ENTER.
4. Use los botones direccionales ARRIBA/ABAJO para seleccionar el elemento deseado. Luego presione el botón DE. o ENTER.

❶ Salida Dolby Digital

1. PCM : Convierte a PCM(canal 2) de 48kHz/16Bit. Seleccione PCM cuando se use la salida analógica audio.
2. Bitstream : Convierte a Dolby Digital Bitstream - canal 5.1.
 Seleccione Bitstream cuando se use la salida digital audio.

NOTA: Asegúrese de seleccionar la salida digital correcta. De lo contrario no se oirá el audio.

❷ Salida Digit. MPEG-2

1. PCM : Convierte a PCM(canal 2) de 48kHz/16Bit. Seleccione PCM cuando se use la salida analógica audio.
2. Bitstream : Convierte a Dolby Digital Bitstream - canal 5.1(MPEG-2 - canal 7.1). Seleccione Bitstream cuando se use la salida digital audio.

❸ DTS

1. Off : Off : No sale la señal digital.
2. On : Debe seleccionar la salida digital para DTS Bitstream.
 Seleccione DTS cuando se conecta con decodificador DTS.

❹ Compresión Dinámica

1. On : Para seleccionar el nivel dinámico.
2. Off : Para seleccionar el nivel normal.

NOTA:

- **Cómo hacer desaparecer el menú de configuración o volver a la pantalla de menú de configuración?** Pulse la botón RETURN o IZQ.
- Fabricado con licencia de Dolby Laboratories.
 Los símbolos “Dolby” y Double-D representan marcas registradas de Dolby Laboratories.
- “DTS” y “DTS Digital Out” son marcas registradas de Digital Theater Systems, Inc.



Cómo ajustar las opciones de pantalla

1. Con la unidad en modo Stop, pulsar el botón MENU del mando a distancia.
2. Seleccione **Setup** utilizando los botones direccionales ARRIBA/ABAJO, y luego presione el botón DE. o ENTER.
3. Seleccione **Opciones Pantalla** utilizando los botones direccionales ARRIBA/ABAJO, y luego presione el botón DE. o ENTER.
4. Use los botones direccionales ARRIBA/ABAJO para seleccionar el elemento deseado. Luego presione el botón DE. o ENTER.

1 Formato TV

Dependiendo del tipo de televisión, se puede ajustar la configuración de la pantalla (relación altura/anchura).

1. 4:3 Buzón :

Seleccione cuando Ud. desee ver los suministros totales del DVD de la pantalla de ratio 16:9, aunque tenga Ud. un TV con una pantalla de ratio 4:3. La parte superior e inferior de la imagen serán negras.

2. 4:3 Pan-Scan :

Seleccione esto para los televisores de tamaño convencional. Ud. deseará ver la parte central de la pantalla 16:9. (Los lados extremos de la imagen se suprimirán.)

3. 16:9 Panorámico :

Ud. puede ver la imagen total de 16:9 en su televisor ancho.

2 Modo Pausa

Con estas opciones se evita que la imagen vibre en el modo fijo y hace que el texto pequeño se vea más claro.

1. Auto : Cuando Ud. selecciona Auto, los modos Field/Frame se cambiarán automáticamente.
2. Field : Seleccione esta característica cuando Ud. desee ver las letras pequeñas más claras en el modo Auto.
3. Fotograma : Seleccione esta opción cuando desee visualizar más nítidamente la letra pequeña en modo Auto.

3 Mensajes Pantalla

Utilice esta característica para encender o apagar la imagen que aparece en la pantalla.

4 Salida Disco NTSC

“NTSC” si la TV sólo tiene una entrada de vídeo NTSC. Si este no es el caso, puede dejar “PAL 60Hz”.

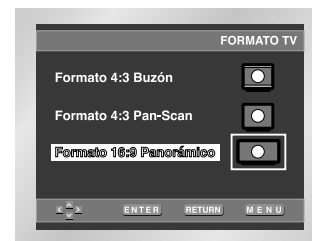

Cómo ajustar la calificación

La función de calificación está disponible junto con los DVDs que han sido asignados al nivel. Esta función le ayuda a Ud. controlar los tipos de DVDs que su familia ve. Hay hasta 8 niveles de calificación en un disco.

1. Con la unidad en modo Stop, pulsar el botón MENU del mando a distancia.
2. Seleccione **Setup** utilizando los botones direccionales ARRIBA/ABAJO, y luego presione el botón DE. o ENTER.
3. Seleccione **Calificación** utilizando los botones direccionales ARRIBA/ABAJO, y luego presione el botón DE. o ENTER.
4. Use IZQ./DE. para seleccionar Sí si Ud. quiere usar contraseña. Aparece la pantalla de crear contraseña
5. Incorpore su contraseña con los botones de ARRIBA/ABAJO/IZQ./DE. La pantalla de la contraseña de volver a digitar aparece para confirmar la contraseña. Incorpore su contraseña otra vez. La pantalla del control parental aparece.

Sobre el Nivel de Calificación ;

El límite de calificación funciona sólo cuando usar contraseña sea Sí. Para desbloquear el reproductor, use IZQ./DE. para seleccionar No. Pulse ENTER.

- Use ARRIBA/ABAJO para cambiar el nivel y pulse ENTER.
- Para cancelar el nivel de calificación, use IZQ./DE. para seleccionar No en Usar Contraseña.

Sobre Cambiar Contraseña ;

- Use ARRIBA/ABAJO para seleccionar Cambiar Contraseña. Pulse ENTER. Aparece la pantalla de Cambiar Contraseña.
- Introduzca su nueva contraseña. Re-introduzca nueva contraseña otra vez.

NOTA:

- Esta función depende de qué idioma está codificado en el disco y no funcionará con algunos DVDs.; Pulse la botón RETURN o IZQ.
- Si se ha olvidado la contraseña, véase la sección sobre olvido de contraseñas en la guía de resolución de problemas.



Avisos de advertencia

Cuidados acerca del uso del reproductor

- **Evite ambientes de campos magnéticos.**

El uso del reproductor en condiciones de intensa luz fluorescente, en un cerca de una TV o de un objeto magnético podría deteriorar las imágenes grabadas.

- **No olvide sacar el disco, apagar el reproductor, y retirar el paquete de pilas después de su uso.**

- **Si se usa cerca de una emisora de radio o televisión o una torre de transmisión eléctrica, las imágenes del video podrían verse distorsionadas debido a las interferencias.**

- **No deje caer el reproductor ni lo someta a fuertes vibraciones o golpes.**

- **No coloque el reproductor cerca de una lámpara.**

El calor proveniente de bombillas de luz incandescente podría causar deformación o funcionamiento defectuoso.

- **Observe siempre las regulaciones acerca del uso de dispositivos eléctricos en aviones.**

- **No exponga este producto a altas temperaturas o humedad.**

Este producto puede ser operado dentro de una gama de temperaturas de 10°C~30°C y una gama de humedades de 30%~80%. No exponga este producto a la luz directa del sol o lo deje en un carro con las ventanas cerradas. El hacer esto podría deformar la cubierta y el circuito, así como también provocar un fuego o una lesión corporal.

- **No deje que entre agua, arena, polvo u otros objetos extraños en el reproductor. Evita usar o guardar el reproductor en un lugar en donde haya humo, vapor o humedad.**

Podría causar un funcionamiento defectuoso o fundir la lente. Mantenga el reproductor en una zona bien ventilada.

- **Cuando use el reproductor en ambientes fríos, la pantalla LCD a color podría no ser visible inmediatamente después de encenderlo.**

No es un fallo en el funcionamiento. No use el reproductor en temperaturas menores de 10°C.

- **Tenga mucho cuidado de no rayar la lente durante la introducción o extracción del disco, o durante la limpieza.**

Eso puede dar lugar a un fallo del funcionamiento.

Avisos de advertencia

Para transportar el reproductor

- **Asegúrese de sacar el disco del reproductor antes de guardarlo para su transporte.**

Se recomienda que saque también el disco del reproductor y apague la unidad cuando no la esté usando.

Ahorro de energía

- **Se recomienda que apague el reproductor de DVD cuando no lo esté usando. Si no va a usarlo por un largo período de tiempo, desenchufe el cable de la toma de corriente.**

Mantenimiento de la pantalla LCD

- **Para mantener la pantalla limpia, apague la unidad y luego límpiela con un paño suave.**

Acerca de la pantalla LCD

- Este panel LCD está diseñado con la más moderna tecnología garantizando un 99,99% de píxeles activos.

Avisos de advertencia

Precauciones a tomar en el uso del paquete de pilas

Peligro!

Siempre siga la información de seguridad siguiente cuando use el paquete de pilas. De lo contrario, podría producirse un corto circuito, un recalentamiento, una humareda, un fuego o un daño al producto.

1. Nunca desarme o modifique el paquete de pilas en ninguna forma. No toque los terminales del paquete de pilas con un objeto metálico.
2. No deje que entre ningún objeto metálico dentro del paquete de pilas.
3. No coloque el paquete de pilas en la luz directa del sol, en la consola de un vehículo o en altas temperaturas.
4. No exponga el paquete de pilas al agua, fuego o calor.
5. Siempre use el adaptador de CA incluido cuando cargue las pilas.
6. Este paquete de pilas está diseñado exclusivamente para su reproductor portátil de DVD. No lo use con otros aparatos.

Advertencia!

1. No lo deje caer ni lo someta a vibraciones excesivas.
2. Manténgalo fuera del alcance de los niños.
3. El paquete de pilas podría presentar una fuga de líquidos que es dañina para sus ojos. Si este fluido entra en contacto con sus ojos, láveselos inmediatamente con grandes cantidades de agua corriente y busque atención médica inmediatamente.
Si el fluido entra en contacto con su piel o ropa, lávese inmediatamente con agua.

Atención!

1. Cuando no esté usando el paquete de pilas, sáquelo y guárdelo en un lugar fresco y seguro.
2. No use el adaptador de CA o paquete de pilas por un largo período de tiempo durante la recarga.
Podría quemarse con la baja temperatura.
3. Mantenga el paquete de pilas libre de humo, vapor, humedad o polvo.
 - No ponga el paquete de pilas cerca de la cocina, calentador u otro lugar en donde haya humo o vapor. Si lo hace, podría producirse un fuego o un electrochoque.
 - Evite la luz directa del sol, los calentadores o los lugares de altas temperaturas, p.ej., dentro de un carro. Puede producirse una explosión o un fuego. De lo contrario, podría producirse un corto circuito, un recalentamiento, una humareda, un fuego o un daño al producto.
4. El uso del paquete de pilas a temperaturas bajo 10°C o sobre 30°C puede disminuir la vida de las pilas.

Avisos de advertencia

Después de recargar el paquete de pilas, guárdelo por separado.

- Estas pilas son de ión de litio. Aun cuando no se usen, la carga se gastará lentamente. Así que, use un paquete de pilas completamente cargado.
- Recargue hasta que la luz de carga se quede verde. Una carga parcial del paquete de pilas disminuye la vida total de las pilas.

Precauciones a tomar cuando cargue el paquete de pilas

- Cargue dentro de un rango de temperatura ambiental de 10°C~30°C. Si lo carga a una temperatura ambiental baja, se reduce la velocidad del tiempo de carga y disminuye la vida del paquete de pilas. No se puede cargar completamente el paquete de pilas a temperaturas altas.
- Si el reproductor de DVD está recalentado y la temperatura interna del paquete de pilas se eleva hasta un cierto nivel, no se podrá cargar el paquete de pilas. (La luz parpadea rápidamente y no se enciende.)
En este caso, saque el paquete de pilas. Después de que la temperatura interna alcance un nivel fuera de peligro, el proceso de carga comenzará automáticamente.
- El paquete de pilas se calienta un poco durante el proceso de carga y durante su uso. Esto es normal y no es motivo de preocupación.
Un paquete de pilas caliente puede tomar más tiempo en cargarse o no cargarse en absoluto. Espere que el paquete de pilas se enfríe para proceder a cargarlo.

Vida del paquete de pilas y su uso a bajas temperaturas

- La vida del paquete de pilas es limitado.
Las pilas se gastan lentamente aún cuando no se estén usando. Aunque varía según las diferentes condiciones de almacenamiento, el paquete de pilas guardado sin usar durante un año tiene una vida mucho más corta.
Si el paquete de pilas no dura mucho, incluso cuando está cargado completamente, podría tener que cambiarlo por uno nuevo.
- El tiempo total de funcionamiento del paquete de pilas se acorta cuando se usa a temperaturas por debajo de 10°C.
La energía eléctrica se produce debido a la acción química interna del paquete de pilas. Una temperatura muy baja puede impedir esta acción química y acortar el tiempo de funcionamiento total.

Atención

- Asegúrese de usar únicamente el paquete de pilas diseñado exclusivamente para su reproductor de DVD.

NOTA:

- Cuando no esté usando el reproductor de DVD, apáguelo siempre para conservar el paquete de pilas.
Si el adaptador de CA está conectado al reproductor, cargue el paquete de pilas con el reproductor apagado.

Avisos de advertencia

Precauciones a tomar al guardar el paquete de pilas

- Aún cuando no estén en uso, las pilas se están consumiendo continuamente. Para reducir el consumo de energía, siga el procedimiento siguiente.
 1. Saque el paquete de pilas del reproductor de DVD después de cada vez que lo use.
 2. Cuando no esté usando el reproductor de DVD, apáguelo. Si el reproductor se deja en modo en espera, la energía del paquete de pilas se gastará lentamente y la capacidad de la carga disminuirá.
 3. Antes de guardar el paquete de pilas, gaste completamente la energía haciendo funcionar el reproductor y guarde en un lugar fresco y seco. Si se guarda en un lugar caliente, la capacidad del paquete de pilas disminuirá.
 4. El paquete de pilas debe recargarse y luego usarse en el reproductor de DVD por lo menos una vez cada 6 meses. Esto ayuda a prevenir la pérdida de capacidad.

Adaptador de CA

El adaptador de CA suministrado es compatible con el sistema eléctrico de 50/60Hz (gama de 100V~240V). El uso del adaptador de CA depende de los requisitos específicos de voltaje y del diseño eléctrico de la toma de corriente.

- El uso del adaptador de CA cerca de una radio puede causar una mala recepción.
- No deje que ningún tipo de material inflamable, líquido u objetos metálicos se pongan en contacto con el adaptador.
- El adaptador está envuelta por una cubierta exterior plástica. No despegue esa cubierta.
- No deje caer, sacuda o agite el adaptador.
- No lo ponga en la luz directa del sol.
- No lo use en altas temperaturas o en ambientes fríos o húmedos.

Limpieza y mantenimiento

- La cubierta de este reproductor de DVD tiene muchas piezas plásticas. No use sustancias químicas volátiles tales como el benceno o los disolventes. Estas sustancias podrían dañar el acabado.
- Limpie la cubierta con un paño suave y seco. Si está muy sucio, use un paño humedecido en un detergente neutro diluido y vuelva a pasarle un paño suave y seco.
- Quítele las huellas digitales o el sucio de la pantalla LCD con un paño suave y seco.

Solución de problemas

Si su reproductor de DVD no parece estar funcionando bien, revise los puntos siguientes antes de llamar a un centro de servicio autorizado Samsung.

Problema	Solución
No se enciende o se apaga repentinamente.	<ul style="list-style-type: none"> • Asegúrese de que el cable de CA está enchufado firmemente en una toma de CA. • Apague y vuelva a encender.
El paquete de pilas está en su lugar pero la unidad no se enciende, o se apaga repentinamente	<ul style="list-style-type: none"> • Revise que el paquete de pilas esté cargado. Si no, recárguelo.
El control remoto no funciona	<ul style="list-style-type: none"> • Revise que la pila esté puesta correctamente según las polaridades “+” y “-”. • Las pilas pueden estar gastadas completamente. Cámbielas por pilas nuevas. • Compruebe que la transmisión de señales se dirija al sensor del control remoto en el reproductor de DVD. • Quite el obstáculo que pudiera estar obstruyendo la señal entre el control remoto y el sensor del mismo.
No hay imagen ni sonido	<ul style="list-style-type: none"> • Compruebe que los cables de audio y video estén bien conectados. • Compruebe que el disco es un DVD (número regional 2 o todos), DVD-RW, CD de VIDEO, o CD de AUDIO. • No use un disco que tenga rayas o que esté sucio. • Compruebe que el disco esté puesto con la etiqueta hacia arriba. • La lente del reproductor de DVD puede estar sucia. Contacte el centro de servicios para solicitar una limpieza de lente. • Compruebe que el canal de TV esté puesto en VIDEO o en AV si está viendo las imágenes en una TV.
Olvidé la contraseña	<ul style="list-style-type: none"> • Presione Power cuando está apagado y sin disco en la unidad. Presione en la unidad los botones STOP y PLAY simultáneamente por tres segundos. Aparecerá la pantalla de selección del idioma Select Menu Language. Seleccione el idioma deseado. Presione el botón MENU del control remoto para seleccionar el control Parental Mode. El Control paterno está desbloqueado ahora como se indica en la pantalla. Presione el botón direccional DOWN para seleccionar Parental. Presione ENTER y aparecerá la pantalla Create Password. Ahora puede establecer su nivel de clasificación y cambiar su contraseña a un nuevo número.

El microcontrolador integrado puede influenciarse por ruido eléctrico exterior. Si usted piensa que esto puede ser la causa del problema, apague el reproductor de DVD y vuélvalo a encender.

Solución de problemas

Problema	Solución
No hay imagen	<ul style="list-style-type: none"> • Compruebe que la pantalla de LCD está encendida.
No hay sonido	<ul style="list-style-type: none"> • Compruebe que el panel de la pantalla está abierto. Si está cerrado, el audio no se transmitirá a los altavoces. • Revise el nivel del volumen. Si está en cero, suba el nivel del volumen. • Compruebe que los audífonos estén enchufados en los conectores PHONES. Los altavoces no se pueden usar junto con los audífonos.
Video o sonido distorsionado	<ul style="list-style-type: none"> • Compruebe que el reproductor de DVD esté en el modo DVD y no en el modo INPUT (de conexión de entrada).
No hay imagen ni sonido	<ul style="list-style-type: none"> • Use un disco sin rayas ni abolladuras.
Mientras está en modo de conexión de entrada, no sale ninguna imagen del componente externo al reproductor de DVD.	<ul style="list-style-type: none"> • Compruebe que los cables de video y de audio estén bien conectados. • Asegúrese de que el cable S-Video se use para salida de señal solamente. • Compruebe que el reproductor de DVD esté en el modo INPUT (de conexión de entrada) y no en el modo DVD.

Solución de problemas

Problema		Solución
DVD	No se ve el video de un componente externo conectado al reproductor de DVD.	<ul style="list-style-type: none"> • Compruebe que la TV esté en modo VIDEO o en AV. • Compruebe que los cables de video y de audio estén bien conectados.
	El volumen del audio Dolby Digital está muy bajo.	<ul style="list-style-type: none"> • Cambie el ajuste de "Comp. Dinámica" a "On". Esto activará el comparativamente bajo nivel de volumen del Dolby Digital, el cual provee la gama de sonido dinámico más amplia.
Funcionamiento de pilas	El paquete de pilas no carga.	<ul style="list-style-type: none"> • Compruebe que el reproductor de DVD está apagado. Usted no puede cargar el paquete de pilas con el reproductor encendido. • Un paquete de pilas caliente puede tomar más tiempo en cargarse. Espere hasta que el paquete de pilas se haya enfriado suficientemente.
	No se enciende.	<ul style="list-style-type: none"> • Cambie por un paquete de pilas completamente cargado o use el adaptador de CA.
	La luz de carga no se enciende (el paquete de pilas no se está cargando)	<ul style="list-style-type: none"> • Cambie por un paquete de pilas completamente cargado o use el adaptador de CA. Si el reproductor de DVD está recalentado y la temperatura interna del paquete de pilas se eleva hasta un cierto nivel, no se podrá cargar el paquete de pilas. En este caso, saque el paquete de pilas. Una vez que el paquete de pilas se haya enfriado suficientemente, el proceso de carga se iniciará automáticamente. • Compruebe que la temperatura está en la gama de 10°C~30°C. • Compruebe que el cable de CC del adaptador de CA esté enchufado correctamente.
Funcionamiento	La lámpara de carga parpadea rápidamente con luz verde.	<ul style="list-style-type: none"> • Saque el cable de CC del paquete de pilas y después, vuelva a enchufarlo. Si está instalado el paquete de pilas, retire el cable de CC del paquete de pilas antes de efectuar el procedimiento antedicho. • Recargue un paquete de pilas diferente. Si se presenta el mismo problema, puede que su adaptador de CA esté defectuoso. Si el segundo paquete de pilas se carga sin ningún problema, puede que su primer paquete de pilas esté defectuoso o necesite cambio de pilas.

Especificaciones

Generales	Alimentación de energía	CA 100-240V, 50/60 Hz
	Consumo	16 W
	Peso	1,5 Kg (sin el paquete de pilas)
	Dimensiones	301mm(W) x 29.5mm(H) x 203mm(D)
	Tolerancia de temperaturas	+5°C a +35°C
	Tolerancia a la humedad	10 % a 75 %
Disco	DVD (DISCO VERSÁTIL DIGITAL)	Velocidad de lectura: 3,49 m/seg. Tiempo aprox. de reproducción (Disco de un sólo lado, de una sola capa): 135 min.
	CD: 12 cm (DISCO COMPACTO)	Velocidad de lectura: De 1,2 a 1,4 m/seg. Tiempo máx de reproducción: 74 min.
	CD: 8 cm (DISCO COMPACTO)	Velocidad de lectura: De 1,2 a 1,4 m/seg. Tiempo máx de reproducción: 20 min.
	VCD: 12 cm	Velocidad de lectura: De 1,2 a 1,4 m/seg. Tiempo máx de reproducción: 74 min. (Video + Audio)
Salida de VIDEO	Video compuesto	1 canal: 1,0 Vp-p (75 Ω load)
	S-VIDEO	Señal de luminancia: 1,0 Vp-p (75 Ω load) Señal de crominancia: 0,286 Vp-p (75 Ω load)
Salida de Audio	2 canales	L(1/L), R(2/R)
	*Respuesta de frecuencia	48 kHz de muestreo: 4 Hz a 22 kHz 96 kHz de muestreo: 4 Hz a 44 kHz
	*Relación S/N	110 dB
	*Gama dinámica	100 dB
	*Distorsión armónica total	0.004 %

* : Especificación nominal

- Samsung Electronics Co., Ltd se reserva el derecho de cambiar las especificaciones sin previo aviso.
- Los pesos y las dimensiones son valores aproximados.

SERVICIOS TÉCNICOS OFICIALES, GAMA MARRÓN **

PROVINCIA	LOCALIDAD	NOMBRE	DIRECCIÓN	TELÉFONO
ÁLAVA	VITORIA	ELECTRONICA IMAGEN, S.C.	C/GUATEMALA, 3	945284141
ALBACETE	ALBACETE	TELEMAN AB,S.L.	C/FRANCISCO PIZARRO, 41	967225238
ALICANTE	ALCOI	RAFAEL FERRANDO SILVESTRE	PASAJE PLACIDO FRANCES, 4 BJS.	965525757
ALICANTE	ALICANTE	SCANNER SDAJ, COOP. VALENCIANA	AVDA. ILIJONA, 30	985256600
ALICANTE	ALTEA	VIDEO ELECTRONICA NOGUERA, S.L.	C/CASTELLON, 17	985844158
ALICANTE	BENISSA	TECNIGAMMA BENISSA, S.L.	EDF. BERNIA P' JUAN DE JUANES,7	965731804
ALICANTE	ELICHE	E.JASEFER, S. L.	C/CONRADO DEL CAMPO,2	965461048
ALICANTE	ELDA	ASISTENCIA TECNICA TV Y VIDEO, S.L.	C/GRAN AVENIDA,60	965393789
ALICANTE	ORIHUELA	ELECTRO SERVICIOS PLAZA, S.L.	PLAZA DE SANTIAGO,5	966741867
ALICANTE	TORREVIEJA	ELECTRONICA LEUKA, S.L.	CTRA CREVILLENTE, S/N	966709140
ALICANTE	VILLENA	ASISTENCIA TECNICA TV Y VIDEO, S.L.	C/CAPITAN POSTIGO, 12 B	965800231
ALMERÍA	ADRA	SEBASTIAN CANO ALCAZAR	C/VELAZQUEZ, 7 LOCAL A	950401863
ALMERÍA	ALMERÍA	ANTONIO SANCHEZ DE HARO	C/RAMOS 8	950233460
ALMERÍA	ALMERÍA	JOSE MARIA FERNANDEZ RAMON	C/PIRELO PICASSO,1	950267416
ALMERÍA	EL EJIDO	SEBASTIAN CANO ALCAZAR	AVDA. OASIS, 21	950486693
ALMERÍA	GARRUCHA	SERVICIO TECNICO PONCE, S.L.	C/TENIS, 1	950132837
ALMERÍA	SANTO DOMINGO-EL EJIDO	LUIS PLAZA MARTINEZ	C/BOSCO,6	950570641
ANDORRA	ANDORRA LA VELLA	ELECTRONICA AYLLO	AV. DE TARRAGONA, 69	000376825672
ANDORRA	LES ESCALDES	ISCHIA MAYOR	AV.DE CARLEMANY,83	376825496
ASTURIAS	AVILES	TEBERNORD, S.L.	C/JUAN OCHOA, 15 BJS.	985520095
ASTURIAS	CANGAS DEL NARCEA	J.A.GARCIA GARCIA Y OTRO, C.B.	C/URIA, 60 BJS.	985812248
ASTURIAS	GIJON	SINCRON, S.L.	C/MAGNUS BLIKSTAD, 54	985341569
ASTURIAS	LUARCA	JUAN FCO.FERNANDEZ FERNANDEZ	AVDA.DE GALICIA,40, BJS.	985470511
ASTURIAS	LUGONES	ELECTRONICA JAVIER, S.L.	C/LEOPOLDO LUGONES, 24 BJS.	985264216
ÁVILA	ÁVILA	MAXIMO PEREZ SANCHEZ	C/VIRGEN DE LA CARIDAD,4	920227839
ÁVILA	SOTILLO DE LA ADRADA	ELECTRODOMESTICOS SANCHIDRIAN	C/CERVANTES, 13	918666046
BADAJOS	BADAJOS	ELECTRONICA BADAJOZ, C.B.	C/ADELARDO CORVASI,2	924232616
BADAJOS	BURGUILLOS DEL CERRO	EMILIO BOZA DE LOS SANTOS	AVDA. DE LA PAZ, 17	924541078
BADAJOS	VILLANUEVA DE LA SERENA	CTR. DE ELECT. VILLANOVENSE, C.B	CAMINO MAGACELA, 4, LOCAL 5	924845992
BADAJOS	ZAFRA	TEVIZAFRA, S.L.L.	C/SANTA CLARA, 3-E	924556429
BARCELONA	BADALONA	BADATEK, S.C.C.L.	C/BALDOMER SOLÀ, 17-19, LOCAL-1	934600123
BARCELONA	BARCELONA	SAC 2,S.C.P	C/RIERA BLANCA, 113-115	933317700
BARCELONA	BARCELONA	JOB JUST ELECTRONICS, S.L	C/FLORIDABLANCA, 78	934251960
BARCELONA	BARCELONA	SERVI-CASANOVA, S.L.	GRAN VIA DE LES CORTS CATALANES, 573	934512125
BARCELONA	BARCELONA	WORLD SERVICE HORVIT, S.L.	C/FENTALL, 45-47	932192459
BARCELONA	ESPLUGUES DE LLOBREGAT	ESPLU ELECTRONICA, S.L.	PSJ. JOAN BRILLAS,9	934730453
BARCELONA	GRANOLLERS	VALLÉS SERVICE, S.C.P.	AV. JOAN PRIM, 282-284, BJS.	938401228
BARCELONA	IGUALADA	JOAN MABRAS DUCH	C/ALBA, 31-33	938039386
BARCELONA	MALGRAT DE MAR	SERVEI TECNIC JOYMA, S.L.	AV. VERGE DE MONTSERRAT,19	937653633
BARCELONA	MANRESA	ELECTRONICA OLIVERAS, S.L.	C/JOAN JORBA, 7	938744757
BARCELONA	MARTORELL	ELECTRONICA SUBI, S.L.	C/LLOSELLAS, 13-A	937754614
BARCELONA	MATARO	EL TALLER ELECTRONIC, S.L.	C/RAMON BERENGUER, 119	937993661
BARCELONA	MOLLET DEL VALLES	WORLD SERVICE HORVIT,S.L.	C/PAMPLONA, 12	935939650
BARCELONA	PRAT DE LLOBREGAT	SERVEI PRAT-ST. BOI, S.L.	C/FERRAN PUIG, 67-B	933708254
BARCELONA	RUBI	SERVIS VALLES, S.C.P.	C/APEL·LES MESTRES, 2	935880440
BARCELONA	SABADELL	CE.VA.SAT, S.C.	PASSEIG RUBIO I ORS, 105	937107613
BARCELONA	SANT BOI DE LLOBREGAT	TECNIK'S, S.C.P.	C/JUAN BARDINA,32	936301120
BARCELONA	SANTA COLOMA DE GRAMANET	MANUEL RODRIGUEZ FONTAO	AV. DE FRANCESC MACIA, 14	934660098
BARCELONA	TERRASSA	SER-VALLES, S.C.P.	C/PIUS XI, 2	937831955
BARCELONA	VIC	RAMON BAUCELLS FERRER	AV. SANT BERNAT CALBO,29	938860817
BARCELONA	VILAFRANCA DEL PENEDES	TOP ELECTRONICA, S.L.	C/ MISSER RUFET, 4 BJS-DCHA	938170146
BARCELONA	VILANOVA I LA GELTRU	SERVEI TECNIC F. & V.,S.L.	PLAÇA DE CATALUNYA, 10	938141404
BURGOS	ARANDA DE DUERO	HIVITEL	CTRA. LA ESTACION,3	947510804
BURGOS	BURGOS	ALEJANDRO SANTAMARIA CIL,S.L.	C/GENERAL DAVILA,31	947212905

** GAMA MARRÓN : HIFI-AUDIO-TV-TELEVIDEO- TELEDVD-VIDEO-DVD-DVDVIDEO-VIDEOCÁMARA-VIDEOCÁMARA DIGITAL

* : SERVICIOS TÉCNICOS EXCLUSIVOS SAMSUNG

Esta relación de servicios puede sufrir modificaciones sin previo aviso por lo que se recomienda consultar al telf. 902 10 11 30, FTLT 130701 o bien nuestra web : www.samsung.es

SERVICIOS TÉCNICOS OFICIALES, GAMA MARRÓN **

PROVINCIA	LOCALIDAD	NOMBRE	DIRECCIÓN	TELÉFONO
CÁCERES	CÁCERES	SERVITECH,S.COOP.	C/ PIZAPRO, 4	927245040
CÁCERES	NAVALMORAL DE LA MATA	JOSE LUIS MARCOS BRAVO	PLAZA GARCIA DE PAREDES, 1 LOCAL 1	927533068
CÁCERES	PLASENCIA	JOSE IGNACIO GARCIA DIAZ	C/RONDA DEL SALVADOR, 57	927420669
CÁDIZ	CÁDIZ	GOYMAR, C.B.	C/HUERTA DEL OBISPO, 15	956262857
CÁDIZ	JEREZ DE LA FRONTERA	JERONIMO GOMEZ REGUERA	C/DIVINA PASTORA, EDIF.-1 LC-4	956336499
CÁDIZ	JEREZ DE LA FRONTERA	AGUSTIN CALDERON NUÑEZ	C/PORVENIR, 11, LOCAL C-5	956337655
CÁDIZ	LA LINEA DE LA CONCEPCION	SERVISUR, C. G., S.A.L.	C/QUEVEDO,2	956173300
CÁDIZ	MEDINA SIDONIA	ELECTRONOCA MARCHANTE, S.L.	C/SIERRA BLANQUILLA, 14	956410303
CÁDIZ	SAN ROQUE	TGS 2001, S.L.	C/CAZADORES DE TARIFA, 21	956780443
CASTELLÓN	BENICARLÓ	ELECTRONICA MAESTRAT, S.L.	PS. FEBRERO SORIANO, 65	964460308
CASTELLÓN	CASTELLÓN DE LA PLANA	FERNANDO VALLES CARRO, C.B.	C/COMPOSITOR VICENTE ASENSIO, 5	964225058
CIUDAD REAL	ALCAZAR DE SAN JUAN	POYMA SAT, S.L.	C/JORGE GUILLEN, 10	926546571
CIUDAD REAL	CIUDAD REAL	ELECTRONICA SANCHIS, S.L.	C/ZARZA,2 926220193	
CIUDAD REAL	VALDEPENAS	ELECTRODIAZ, S.L.	C/BUENSUCESO, 16	926322324
CÓRDOBA	CÓRDOBA	ARJONA Y SILLERO, S.L.	C/COMPOSITOR RAMON MEDINA,18	957253387
CÓRDOBA	PEÑARROYA-PUEBLONUEVO	RAFAEL FERRER LÓPEZ	C/LA LUNA, 62	957570184
CUENCA	CUENCA	INTECO,S.L.	C/RAMON Y CAJAL,17 BJS.	969233987
CUENCA	TARANCON	ELECTRONICA LUIGI, S.L.	C/SAN ISIDRO, 7	969322747
GIROÑA	FIGUERES	NORD SERVICE, C.B.	C/VICTOR CATALA,2, BJS.	972673297
GIROÑA	GIROÑA	ELECTRO SERVEI GIROÑA	PASSEIG D'LOT, 58	972241313
GIROÑA	PALAFRUGELL	ELECTRONICA, M.S.	C/ANIMAS, 17 BJS.	972611952
GRAN CANARIA	LAS PALMAS-SCHAMANN	SAKORA TV, S.L.	C/MARIUCHA,103	928207907
GRANADA	GRANADA	E.C.ELECT. DE CONSUMO PROF.,S.L	CTRA. DE LA SIERRA, 24-ELPURCH-	958227185
GRANADA	GUADIX	JOSE MARIA LOPEZ HERNANDEZ	CTRA. MURCIA, 3, BJS.	958660510
GRANADA	MOTRIL	RAFAEL VILCHEZ VILCHEZ	C/AMADEO VIVES, 9,BJS.	958600650
GRANADA	ZADIN	JEMAVISION, S.L.(ELECTR. LAS COLUMNAS)	C/VENEZUELA, 46 BAJOS	958813753
GUADALAJARA	GUADALAJARA	SATEL, C.B.	TRAVESIA NUEVO ALAMIN, 7	949215483
GUIPUZCOA	AIZKOTIA	TALLERES URRATEGI,S.L.	C/IBAI-ONDO, 10 BJS.	943651735
GUIPUZCOA	EIBAR	JOSE GARRIDO LIMIA	C/ZEZENBIDE, 4	943702437
GUIPUZCOA	SAN SEBASTIAN	MIGUEL GUERRERO PEREZ	C/BALLENEROS, 2-4 BJS.	943458290
HUELVA	HUELVA	TELEJABA, S.L.	POLIGONO POLIRROSA C/A NAVE 27	959226074
HUESCA	BARBASTRO	PABLO CORELLA GARCIA	C/ESTADILLA, 6	974313444
HUESCA	HUESCA	JOSE Mª GODED BALLARIN	PASAJE GUARA, 5 BJS.	974223449
IBIZA	IBIZA	RECNEIVISSA,S.L.	C/ARZOBISPO CARDONA RIERA, 9	971190646
JAEN	ANDÚJAR	MANUEL GONZALEZ GARCIA	C/CORREDERA DE ST. BARTOLOME, 11	953503382
JAEN	JAEN	FERNANDO AMARO RUIZ	C/ALICANTE, 10 BAJO	953250046
JAEN	LINARES	JOSE RIBERA RODRIGUEZ	C/ROMEA,2 953690813	
JAEN	UBEDA	MANUEL J. TRILLO SERVICIOS, S.L.	C/GOYA, 1 953790191	
LACORUÑA	CARBALLO	JOSE MANUEL VIÑA GARCIA	C/VERDILLO LABRADAS, 14	981702370
LACORUÑA	EL FERROL	ANTONIO SLEIRO ASOREY	CTRA. CASTILLA, 377,BAJO B	981321409
LACORUÑA	LACORUÑA	H.P. GONZALEZ BOTTO Y OTRO, C.B	C/RONDA DEL MONTE ALTO, 15	981220700
LACORUÑA	RIANKO	FRANCISCO JOSE ALCALDE BANDIN	RUA ARCOIS MLDRES, 2 B-3	981866025
LACORUÑA	SANTIAGO DE COMPOSTELA	ELECTRONICA GALICIA, S.L.	C/EDUARDO PONDAL, 12 BJS.	981565406
LA RIOJA	CALAHORRA	GONZALO RUIZ ALDAMA	C/ACHUTEGUI DE BLÁS, 17	941135035
LA RIOJA	LOGROÑO	JOSE R. CORONADO HERNANDEZ	C/CIGUENA,3-5	941248084
LEÓN	LEÓN	SATMONFER, S.L.	C/COLON, 31	987173551
LEÓN	LEÓN	SATMONFER, S.L.	AVDA. FERNANDEZ LADREDA,60	987213795
LEÓN	LEÓN	SERCOLOR, C.B.	C/CONDE DE TORENO,1	987257931
LEÓN	MIRANDA DE EBRO	UNISERVI	C/GREGORIO SOLABARRIETA, 8	947321600
LEÓN	PONFERRADA	ANTONIO POLO FERNANDEZ	C/LAGO DE LA BANA, 4	987411922
LLEIDA	LLEIDA	MAGI MORELL	C/LAGARRÖTXA, 16	973231210
LUGO	BURELA	TELEVEXO, S.L.	C/NOSA SRA. DO CARMEN,82 BAJO	982581857
LUGO	LUGO	ELECTRONICA PENELO, S.L.	C/SIERRA GANIDOIRA, 63 BJOS.	982214743
LUGO	MONFORTE DE LEMOS	ROBERTO RODRIGUEZ GARCIA	AVDA. DE GALICIA, 49 BJS	982405133

** GAMA MARRÓN : HIFI-AUDIO-TV-TELEVIDEO- TELEDVD-VIDEO-DVD-DVDVIDEO-VIDEOCÁMARA-VIDEOCÁMARA DIGITAL

* : SERVICIOS TÉCNICOS EXCLUSIVOS SAMSUNG

Esta relación de servicios puede sufrir modificaciones sin previo aviso por lo que se recomienda consultar al telf. 902 10 11 30, FTLT 130701 o bien nuestra web : www.samsung.es

SERVICIOS TÉCNICOS OFICIALES, GAMA MARRÓN **

PROVINCIA	LOCALIDAD	NOMBRE	DIRECCIÓN	TELÉFONO
MADRID	ALCALÁ DE HENARES	EGAR SERVICIOS TÉCNICOS, S.L.	C/ PARQUE DE LOS NOGALES, LOCAL-2	918889458
MADRID	ARANJUEZ	JESUS ONTALVA ALVAREZ	C/ NARANJA, 5	918940432
MADRID	COLLADO VILLALBA	JUAN CARLOS MERINO LLORENTE	CAMINO DEL BERROCAL, 6	918504157
MADRID	LEGANÉS	RUBEN LOZANO CARRACEDO	C/ SAN NICOLAS, 14	991686317
MADRID	MADRID	COMERCIAL HEZAR, S.A.	C/ PICOEJO, 15 ESQ. GERARDO RUEDA	914348071
MADRID	MADRID	MANUEL PALACIOS MOLINA	C/ ARTURO SORIA, 262	913023845
MADRID	MADRID	ANTOLIN SANZ CRISTOBAL	C/ CEBREJOS, 100	914338216
MADRID	MADRID	TELEVILSA, S.L.	C/ DON RAMON LA DE CRUZ, 59	914023159
MADRID	MADRID	TELE DOAN, S.L.	C/ DIVINO PASTOR, 23	915215643
MADRID	MADRID	SAMSUNGATE, S.L.	C/ BRAVO MURILLO, 80	915332209
MADRID	MADRID	SERVIKAS	Cº POZO TIO RAIMUNDO, 11	913801621
MADRID	PINTO	AUDIO TEC SAT, S.L.	C/ SOLANA, 1	916915736
MALAGA	ANTEQUERA	ELECTRON. ANTEQUERA, S.C.	C/ CARRETEROS, 30	952701894
MALAGA	FUENGIROLA	SERVISUEL, S.L.	CAMINO CANADAS EDF. UNION, 3, LC-2	952469028
MALAGA	MALAGE	TELENAGA, S.L.	C/ OBISPO HERRERA ORIA, 18	952288254
MALAGA	MALAGE	VIDAL SARCHESÉ DE MIGUEL	C/ GODING, 8 (URB. MARTIRICOS)	952399221
MALAGA	MARBELLA	ELECTRONICA BAGU, S.L.	AVDA. GRAL. LOPEZ DOMINGUEZ, 22-C	952775175
MALAGA	RONDA	BARTOLOME PACHECO LOPEZ	C/ LAURIA, 5	952872272
MALAGA	RONDA	SALVADOR SANCHEZ ALARCON	C/ NTRA. SRA. DEL ROSARIO, 18 LOCAL 3-C	952877994
MALAGA	TORRE DEL MAR	MANTENIMIENTO T.V. VIDEO, S.L.	EDIFICIO LA NORIA, B BAJO-5	952542395
MALLORCA	PALMA DE MALLORCA	SATELSA BALEAR, S.L.	C/ JAFUDA CRESQUES, 4	971291267
MALLORCA	PALMA DE MALLORCA	JOAQUIN HARO E HIJOS, S.L.	C/ GENERA RICARDO ORTEGA, 26	971469511
MELLILLA	MELLILLA	JUAN SEGURA BUENO	C/ SANTIAGO, 3	952683881
MEJORCA	ALAIOR	COMERCIAL MERVI, S.L.	C/ FERRIAS, 6, 1	971371643
MEJORCA	ALAIOR	OCTAVIO PONS OLIVES, S.L.	CRTA. NUEVA, 8	971371391
MEJORCA	CIUTADELLA	SEBASTIAN NORBERTO GONALONS	C/ GUSTAVO MAS, 42	971384972
MURCIA	CARTAGENA	R.E.G., C.B.	C/ RAMON Y CAJAL, 27	968510006
MURCIA	LORCA	SERVILORCA ELECTRONICA, S.L.	TRAVESIA DE ZENETE, 8	968485040
MURCIA	MURCIA	ELECTRO SERVICIOS PLAZA, S.L.	C/ GOMEZ CORTINA, 10	968294567
NAVARRA	PAMPLONA	TELENAVARRA, S.L.	C/ SANCUESA, 38 BJS.	948243442
NAVARRA	TUDELA	LAGUNAS ESCUDERO Y CASALES SAINZ, S.C.	AVDA. REPUBLICA ARGENTINA, 3	948821997
OURENSE	EL BARCO	ELECTRONICA ELPE, S.L.	C/ DR. PEREZ LISTA, 15 BAJO	988321769
OURENSE	OURENSE	CLAUDIO TORRES CLARIANA	C/ BONHOME, 5 BIS	988236919
PALENCIA	PALENCIA	JOSE JAVIER GARCIA MEDINA	AVDA. DE CASTILLA, 77	979750374
PONTEVEDRA	MARIN	EMILIO ACUNA BAAMAONDE	C/ JAIME JANER, 44	986882210
PONTEVEDRA	PONTEVEDRA	SEGUNDO PASTORIZA SOBRAL	C/ GERARDO ALVAREZ LIMESER, 9	986858588
PONTEVEDRA	VIGO	STEREO, S.L.	C/ GREGORIO PINO, 79 BJS.	986292022
SALAMANCA	SALAMANCA	MANUEL CARLOS GOMEZ FLORES	C/ LA PALOMA, 13	923185152
SALAMANCA	SALAMANCA	JOSE MORDILLO, S.L.	C/ ARAPILES, 35	923222287
SANTANDER	SANTANDER	TELSAN, S.A.	C/ PADRE RABAGO, 12 BJS.	942354141
SANTANDER	TORRELAVEGA	SERVICIO TECNICO JUAN, S.L.	C/ CASIMIRO SAINZ, 1	942891696
SEGOVIA	SEGOVIA	GULIO, SERVICIO TECNICO, S.L.	C/ TEOFILO AYUSO, 2 LOCAL	921429418
SEVILLA	ARAHAL	SERVITEL	POL. RES. VEREDA DE OSUNA, 22-40	955841140
SEVILLA	CANTILLANA	SERYVEL CANTILLANA, S.L.	AVDA. DE ANDALUCIA, 37	955731169
SEVILLA	ECUJA	JOSE LUIS BERSABE SANCHEZ	C/ MENDOZA, 82-A	954833383
SEVILLA	LORA DEL RIO	JOSE ANTONIO GIL MORENO	AVDA. DE PRIM, 19	955804193
SEVILLA	SEVILLA	ELETEC, S.C.	C/ VIRGEN DE LA CINTA, 6	954274237
SORIA	SORIA	MARIA PAZ GARCIA MARINA	C/ ANTOLIN DE SORIA, 10	975226125
TARRAGONA	REUS	EURO TECNICS ELECTRONICA, S.L.	C/ LEPANTO, 16-18	977322489
TARRAGONA	TARRAGONA	SERVI-REPAR, S.L. (DOSSON)	AV. CATALUNYA, 46 BJS	977230012
TARRAGONA	TORTOSA	EUROTECNICS BAIX EBRE-MONTSIÁ, S.L.	C/ RAMON VERGES PAULI, 27	977446717
TARRAGONA	VENDRELL	JORDI FERRANDO PONS	AV. DE CATALUNYA, 3	977665887
TENERIFE	LA LAGUNA	LEVELSAT, S.L.	C/ LOS MAJUELOS EDF. MULTIUSOS NAV.3	922231022
TENERIFE	TACO(LA LAGUNA)	INSULAR SAT, S.L.	AVDA. LOS MOJUELOS, 51	922617711

** GAMA MARRÓN : HIFI-AUDIO-TV-TELEVIDEO- TELEDVD-VIDEO-DVD-DVDVIDEO-VIDEOCÁMARA-VIDEOCÁMARA DIGITAL
* : SERVICIOS TÉCNICOS EXCLUSIVOS SAMSUNG

Esta relación de servicios puede sufrir modificaciones sin previo aviso por lo que se recomienda consultar al telf. 902 10 11 30, FTLT 130701 o bien nuestra web : www.samsung.es

SERVICIOS TÉCNICOS OFICIALES, GAMA MARRÓN **

PROVINCIA	LOCALIDAD	NOMBRE	DIRECCIÓN	TELÉFONO
TERUEL	ALCAÑIZ	TELESERVICIO BAJO ARAGON, S.L.	C/ MOSEN ROMUALDO SOLER, 4BAJOS	978870810
TERUEL	TERUEL	ENRIQUE VALENZUELA CALDERON	C/MONTALBAN, 2, BJS.	978600663
TOLEDO	CONSUEGRA	ELIAS ANAYA GARCIA-TAPETADO	C/ VERTEDEIRA ALTA, 14	925480981
TOLEDO	TALAVERA DE LA REINA	MARCELINO TV, S.L.	C/ JUSTINIANO LOPEZ BREA, 17	925820213
TOLEDO	TOLEDO	ELECTRONICA FECAR, S.L.	AVDA. SANTA BARBARA, 26	925212145
VALENCIA	ALZIRA	ENVISA ELECTRONIC, S.L.	C/ GENERAL ESPARTERO, 9	962412487
VALENCIA	GANDIA	ELECTRONICA MONCHO, S.C.P.	C/ PARE PASCUAL CATALA, 5	962872329
VALENCIA	L'ELIANA	ALBERTO GORIAN ZANETTI	C/ MARQUES DE CACERES, 58	962741747
VALENCIA	VALENCIA	BECASON, S.L.	C/ UTIEL, 11 BJS. DCHA	963698291
VALENCIA	VALENCIA	EUVISA, S.L.	C/ GODOFREDO ROS, 13	963342509
VALENCIA	VALENCIA	SERSATIF, S.L.	C/ TORRENTE, 29	963779988
VALLADOLID	VALLADOLID	ASISTENCIA TECNICA VIDEOTECHNI, S.L.	C/ PAULINA HARRIET, 18	983341055
VIZCAYA	BARACALDO	IRUDISON, S.L.	PLAZA AUZOLAN, 1 LONJA	944389525
VIZCAYA	BERMEO	ALKAR ELECTRONICA, C.B.	C/ CRESENCIO ECHEBARRIA, 10, BJS	946883162
VIZCAYA	BILBAO	BILBOSAM 2000, S.L.	C/ UHAGON, 7	944444040
VIZCAYA	BILBAO	ZABALBURU ELECTRONICA, S.L.	C/ PEDRO MARTINEZ ARTOLA, 10 BJS.	944433885
VIZCAYA	ZABALBURU	S.T.R.BROADCAST, C.B.	AVDA. ZUBEROA, 12	944100023
ZAMORA	ZAMORA	ANGEL GIL AMIGO, S.L.	C/ CAMPO DE MARTE, 3	980523590
ZARAGOZA	CALATAYUD	LUIS GARCHITORENA LOPEZ	AVDA. DE ZARAGOZA, 8	976883906
ZARAGOZA	ZARAGOZA	SERVICIOS TECNICOS ARAGON, S.C.L.	C/ ESCORIAZA Y FABRO, 42	976339805
ZARAGOZA	ZARAGOZA	CARLOS MIGUEL FALO ABADIA	C/ TERMINILLO, 74	976339805

** GAMA MARRÓN : HIFI-AUDIO-TV-TELEVIDEO- TELEDVD-VIDEO-DVD-DVDVIDEO-VIDEOCÁMARA-VIDEOCÁMARA DIGITAL

* : SERVICIOS TÉCNICOS EXCLUSIVOS SAMSUNG

Esta relación de servicios puede sufrir modificaciones sin previo aviso por lo que se recomienda consultar al telf. 902 10 11 30, FTLT 130701 o bien nuestra web : www.samsung.es



ESPAÑA (SPAIN)

Este producto SAMSUNG está garantizado por un período de doce (12) meses a partir de la fecha de compra, contra cualquier defecto de fábrica, cubriendo la totalidad de sus componentes y la mano de obra necesaria para su reparación.

Distribuidores autorizados de SAMSUNG y Centros de Servicios Autorizados en otros países de Europa del Oeste cumplirán con los términos de la garantía emitidos en la compra del país concerniente. En caso necesario, la lista de nuestros Servicios Oficiales está disponible en:

SAMSUNG ELECTRÓNICS COMERCIAL IBÉRIA, S.A.
Ciencies, 55-65 (Polígono Pedrosa)
08908 HOSPITALET DE LLOBREGAT (Barcelona)
TEL. (93) 261 67 00 / FAX (93) 261 67 55

■ CONDICIONES DE LA GARANTIA

1. Para la validez de la presente garantía será indispensable que esté correctamente rellena y acompañada con la factura que acredite la fecha de compra. En el caso de estar manipulada, perderá la validez de la misma.
2. Las obligaciones de SAMSUNG se limitan a la reparación del aparato, cambiar la parte defectuosa o cambio del aparato según su criterio.
3. Las reparaciones en garantía deben ser efectuadas por Servicios Oficiales SAMSUNG o Distribuidores Autorizados. No serán cubiertas por esta garantía, las reparaciones efectuadas por Servicios Técnicos o Distribuidores no Autorizados por SAMSUNG.
4. Este producto no se considerará defectuoso cuando se requiera la adaptación para cumplir las normas de seguridad o técnicas locales o nacionales de otro país diferente para el cual fue originalmente diseñado y producido. Esta garantía no cubre los trabajos para estas adaptaciones ni cualquier daño que pueda ocasionar.
5. Esta garantía no cubre ninguno de los siguientes casos:
 - a) Revisiones periódicas, mantenimientos, sustitución de piezas debidas a desgastes y roturas.
 - b) El coste relacionado con la instalación del producto.
 - c) Mala utilización, incluyendo el fallo debido a la no utilización de este producto para su uso normal o correcta instalación.
 - d) Daños causados por caída de rayos, agua, fuego, fuerza mayor, guerras, disturbios públicos, voltaje incorrecto, ventilación incorrecta o cualquier otra causa lejos del control de SAMSUNG.
6. Esta garantía es válida para cualquier persona que legalmente adquiera la posesión del producto durante el período de garantía.
7. Los derechos estatutarios del consumidor en cualquier legislación nacional aplicable ya sea contra el vendedor originados en el contrato de compra o de otra forma no están afectados por esta garantía. A menos que haya una legislación nacional que exprese lo contrario, los derechos bajo esta garantía son los derechos de compra del consumidor y SAMSUNG, sus subsidiarias y distribuidores no están sujetos por indirecta o consecuente pérdida o cualquier daño de discos, o cualquier otro equipo o material relacionado.

GARANTÍA EUROPEA