

SAMSUNG

FINO 15SE MAXIMA 15SE

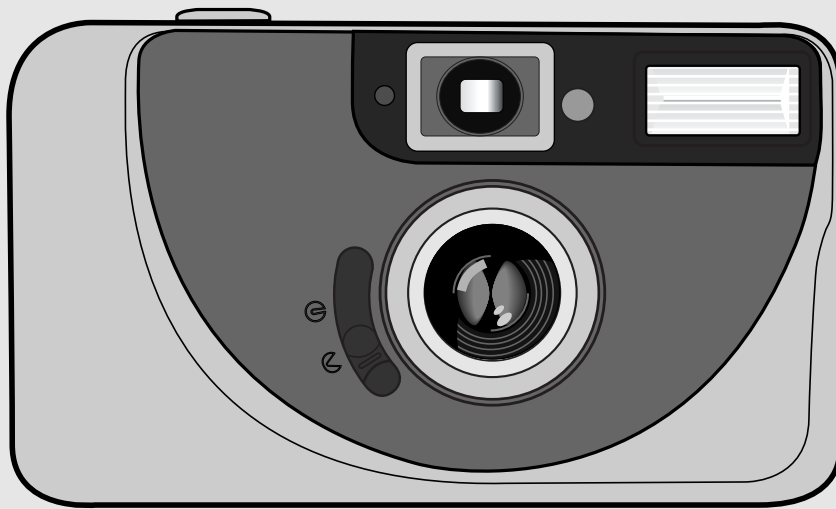

**ENGLISH / FRANÇAIS / DEUTSCH /
ESPAÑOL / ITALIANO / DUTCH /
PORTUGUÊSE / SVENSKA /
中文說明書 / РУССКИЙ ЯЗЫК**

IDENTIFICATION OF FEATURES

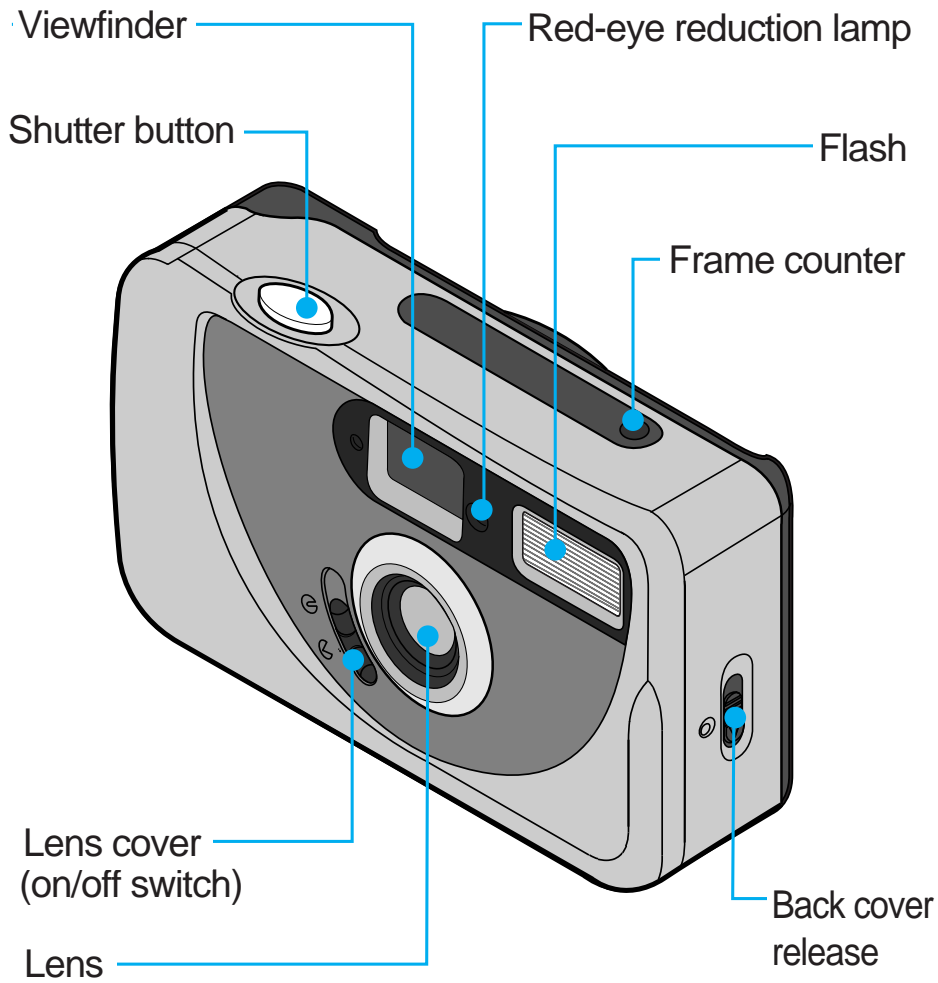

IDENTIFICATION OF FEATURES

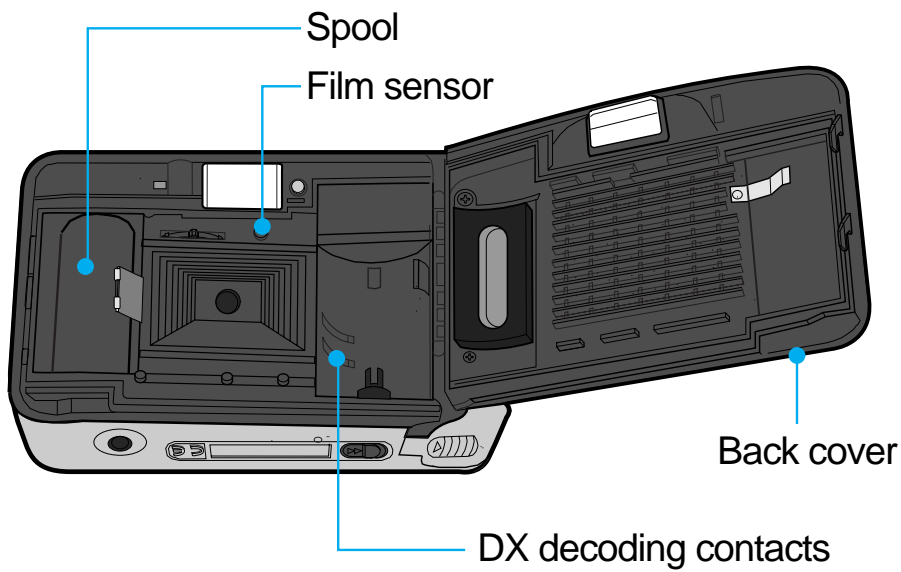
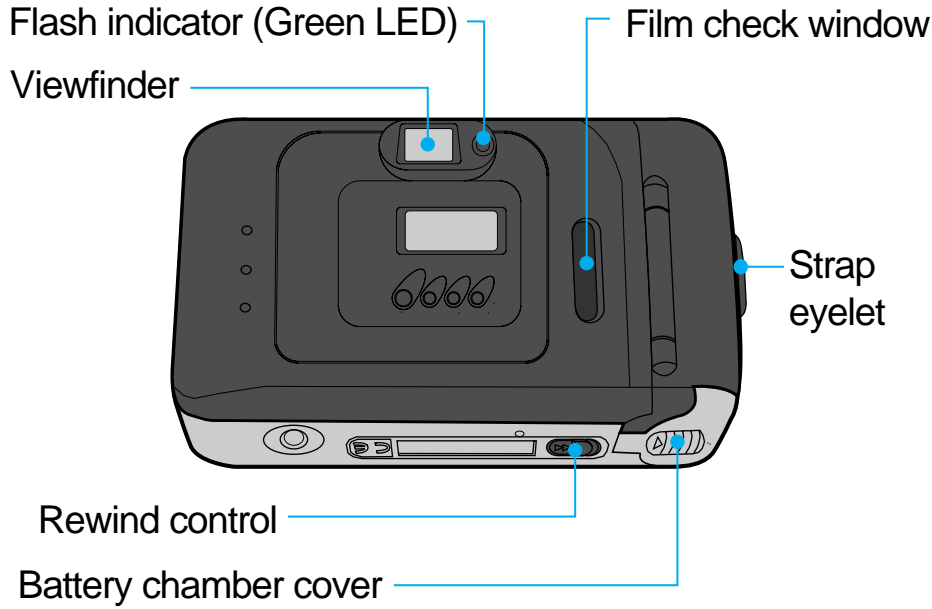

LOADING BATTERIES

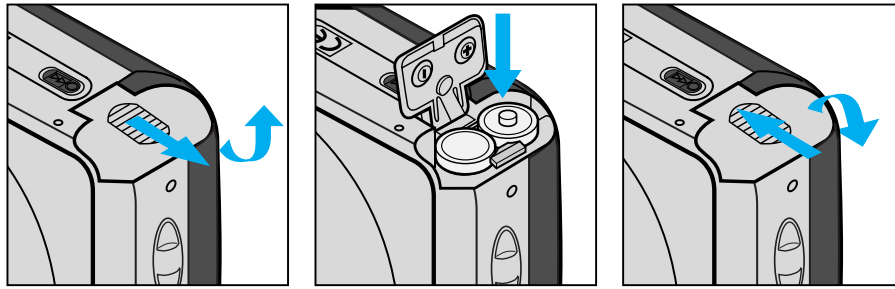

- En** • Open the battery chamber cover.
 - Insert two new batteries and be sure to place them in the correct position.
 - ※Remember to reset the date and time after changing batteries. (Q.D. model)
- Fr** • Ouvrez la trappe du compartiment piles
 - Insérez deux piles neuves en vérifiant qu'elles sont bien positionnées.
 - ※N'oubliez pas de remettre à la date et à l'heure après un changement de pile.
- Deu** • Öffnen Sie den Batteriefachdeckel.
 - Legen Sie zwei neue Batterien ein und vergewissern Sie sich, daß sie richtig plaziert sind.
 - ※Bitte stellen Sie Datum und Uhrzeit nach einem Batteriewechsel neu ein.
- Es** • Abra la tapa del compartimiento de las pilas.
 - Inserte dos pilas nuevas, asegurándose de que las coloca en la posición correcta.
 - ※Recuerde volver a ajustar la fecha y la hora después de cambiar la pila.
- It** • Aprire il coperchio del vano batterie.
 - Inserire due nuove batterie ed assicurarsi che siano posizionate correttamente.
 - ※Regolare di nuovo la data e l'ora dopo la sostituzione della batteria.

- Du** • Open het deksel van het batterijcompartiment.
 - Steek twee nieuwe batterijen in het batterijcompartiment. Let daarbij vooral op de juiste stand. (+ & -)
 - ※Vergeet vooral niet om na het vervangen van de batterij datum en tijd gelijk te zetten.
- Po** • Abra a tampa do compartimento de bateria.
 - Insira duas baterias novas e certifique-se de que elas foram inseridas na posição correta.
 - ※Lembre-se de reinicializar a data e a hora após trocar a bateria.
- Sw** • Öppna batteri luckan.
 - Sätt i två nya batterier och se till så att polerna på batteriet hamnar rätt.
 - ※Kom ihåg att ställa in datum och klockslag när batteriet bytts.
- Ru** • Откройте крышку батарейного отсека.
 - Вставьте две новые батарейки и убедитесь, что они установлены с соблюдением полярности.
 - ※Не забыть установить дату и время после замены батареи.
- 中** • 打開電池倉蓋子
 - 插入兩節新電池，確保位置擺放正確
 - ※切記更換電池後重新設置日期和時間。

LOADING THE FILM

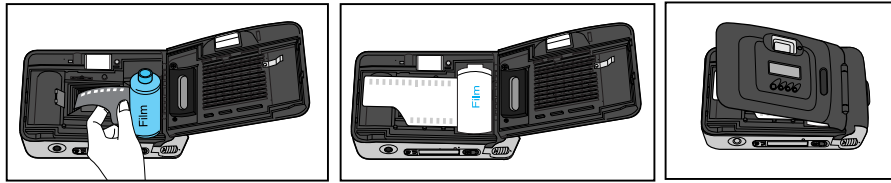

- En**
- Open the back cover by sliding the release, as shown above.
 - Insert film into the chamber. Do not use force.
 - The film should lie flat.
 - Close the back cover (you will hear a "Click"). Press the shutter button a number of times to advance the film until "1" appears in the frame counter.
 - ※If you attempt to operate the camera without a film, neither the shutter or flash will function. However, the motor will still appear to be working normally.
- Fr**
- Ouvrez le dos de l'appareil en faisant glisser son poussoir de déverrouillage comme indiqué ci-dessus.
 - Placez le rouleau de film dans son logement sans forcer.
 - Le film doit être plat et bien tendu.
 - Fermez le dos en le pressant jusqu' à ce que vous entendiez un "click". Pressez le déclencheur jusqu' à ce que le chiffre "1" apparaisse au compteur de vues.
 - ※Si vous essayez de prendre une photo sans pellicule, le flash ne fonctionnera pas, et le moteur d'avance ne s'actionnera que lorsque vous appuyez sur le bouton d'obturateur. Pour faire fonctionner votre appareil photo comme d'habitude, chargez une pellicule dans le logement de cartouche de film.
- Deu**
- Öffnen Sie die Rückwand, indem Sie den Entriegelungsknopf - wie oben gezeigt - verschieben.
 - Legen Sie einen Film in die Kammer, ohne ihn mit Gewalt in die richtige Position zu drücken.
 - Der Film muß flach aufliegen.

- Schließen Sie die Rückwand, bis sie hörbar einrastet. Drücken Sie den Auslöser mehrmals solange, bis "1" im Bildzählwerk erscheint.
- ※ Wenn Sie für eine Aufnahme den Auslöser betätigen, ohne dass ein Film eingelegt ist, funktioniert der Blitz nicht, sondern nur der Filmtransport. Legen Sie eine Filmpatrone ein, damit die Kamera normal funktionieren kann.

- Es**
- Deslice la palanca de apertura del respaldo para abrirlo tal y como se muestra en el dibujo sobre estas líneas.
 - Inserte un rollo de película en el compartimento de la película. No fuerce la película al introducirla.
 - La película deberá permanecer plana, tal y como aparece en los dibujos de más abajo.
 - Cierre el respaldo hasta que oiga un clic. Presione el disparador varias veces para avanzar la película hasta que el contador de exposiciones indique "1".
 - ※ Si usted presiona el botón del obturador sin cargar la cámara con el rollo de película, el flash no funcionará sino solamente el avance de película motorizado. Carguela con un rollo de película y la cámara operará normalmente.

- It**
- Aprire il coperchio posteriore facendo scorrere lo sblocco come suindicato.
 - Inserire il rullino nello scomparto. Non forzare il rullino durante l'inserimento.
 - La pellicola dovrà essere ben tesa.
 - Chiudere il coperchio posteriore finché non si sentirà il click dello scatto. Premere il pulsante di scatto un certo numero di volte per far avanzare la pellicola fino all'indicazione "1" sul contascatti.
 - ※ Se si scatta una fotografia senza aver caricato la pellicola, il flash non funziona, solo il motore funzionerà quando si preme il pulsante dell'otturatore. Caricare un rullino di pellicola e la fotocamera dovrebbe funzionare normalmente.

- Du**

 - Open de achterwand door de sluiting ervan, als afgebeeld opzij te schuiven.
 - Leg de filmcassette in het filmcompartiment. Forceer daarbij niets.
 - Zorg dat de film vlak ligt.
 - Sluit de achterwand tot die hoorbaar dichtklikt. Druk de ontspanknop zo vaak in tot in de opnameteller het cijfer "1" verschijnt.

※ Als u een foto maakt zonder dat u een film hebt geladen, functioneert de flitser niet en werkt alleen de motor als u op de sluiterknop drukt. Als u een filmrolletje laadt, zal de camera weer normaal werken.

- Po**

 - Abra a tampa traseira deslizando sua saliência de desengate conforme mostrado acima.
 - Insira o rolo de filme no compartimento. Não exerça esforço sobre o filme para colocá-lo em sua posição.
 - O filme deverá se estender de maneira plana.
 - Feche a tampa do compartimento até ouvir um "click". Aperte o botão do obturador diversas vezes para o filme avançar até que apareça o "1" no contador de exposições.

※ Se tirar uma fotografia sem colocar o filme, o flash não piscará e somente o motor de enrolamento funcionará quando pressionar o botão do obturador. Coloque o filme e a câmera funcionará normalmente.

- Sw**

 - Öppna bakstycket genom att skjuta spärren enligt ovan.
 - Sätt i en film. Använd inte våld.
 - Filmen ska ligga plant.
 - Stäng bakstycket så att du hör ett "Klick". Tryck på avtryckaren ett antal gånger tills du ser "1" på räkneverket.

※ Om du exponerar utan att ha laddat kameran med film, fungerar inte blixten. Endast motorn för filmframmatning fungerar när du trycker på slutarknappen. Ladda en film och kameran fungerar normalt

- **Ru** • Откройте заднюю крышку, выдвинув ручку деблокировки, как показано выше.
- Вставьте кассету с пленкой в отделение. Не применяйте силу для установки пленки на место.
- Пленка должна лежать ровно.
- Закройте заднюю крышку фотоаппарата с легким шелчком. Нажимайте кнопку спуска затвора фотоаппарата до появления цифры "1" на счетчике количества кадров.
- ※ Если в фотоаппарате нет пленки, то при нажатии на кнопку спуска затвора мотор будет вращаться, но вспышка работать не будет. Вставьте кассету с пленкой, и фотоаппарат будет работать нормально.

- **中** • 如上圖所示,輕推背蓋釋放栓打開背蓋.
- 裝進一卷底片.不要將底片強行壓入.
- 底片應平展放置.
- 關閉後蓋,直至聽到“ ”的一聲.
- 多按幾下快門按“上卷,直到計數器上出現“1”為止.
- ※ 未裝膠卷就拍照時,按下快門按“,閃光燈不亮,裝膠卷后,相機°°正常工作.

TAKING PICTURES

- En** 1. Open the lens cover to turn on the power.
2. Look through the viewfinder and compose the picture.
3. Press the shutter button gently to take a picture.
※If the subject is less than 1.5m from the camera, the picture may be out of focus.
- Fr** 1. Ouvrir le volet protecteur pour mettre l'appareil en marche.
2. A l' aide du viseur, composez votre cliché.
3. Pressez le déclencheur complètement pour prendre la photo.
※Si le sujet est à moins de 1,5m, la photo peut être floue.
- Deu** 1. Öffnen Sie zum Einschalten die Objektivabdeckung.
2. Schauen Sie durch den Sucher und gestalten Sie das Bild.
3. Drücken Sie dann den Auslöser durch, um Ihr Motiv zu fotografieren.
※Wenn sich das Motiv näher als 1,5m entfernt befindet, können unscharfe Fotos entstehen.
- Es** 1. Abra la tapa del objetivo para conectar la corriente.
2. Mire a través del visor y encuadre la escena.
3. Presione el disparador hasta el fondo para hacer la foto.
※Si el sujeto está más cerca de 1,5 metros, saldrá desenfocado.
- It** 1. Aprire il copriobiettivo per accendere la macchina.
2. Guardare nel mirino e inquadrare.
3. Premere il pulsante di scatto completamente per scattare la foto.
※Se il soggetto e' a meno di 1.5m, la foto potra' risultare fuori fuoco.

- Du** 1.Schakel de camera in door de lenskap te openen.
2.Kijk door de zoeker en kader uw opname af.
3.Maak de opname door de ontspanknop helemaal in te drukken.
※Op afstanden korter dan 1,5m worden uw opnamen ontscherp.

- Po** 1.Abra a tampa da lente para ligar a máquina.
2.Olhe pelo visor e componha a foto.
3.Aperte o botão do obturador totalmente para baixo para tirar a foto.
※Se o objeto estiver numa distância menor de 1.5m, a foto pode ficar fora de foco.

- Sw** 1.Öppna linsskyddet för att sätta på strömmen.
2.Titta i sökaren och komponera bilden.
3.Tryck ner avtryckaren helt för att ta bilden.
※Om motivet är närmare än 1.5m så blir bilden kanske otydlig.

- Ru** 1.Откройте крышку объектива, чтобы включить питание.
2.Наблюдая через видоискатель, найдите объект Вашей съемки.
3.Для того чтобы сделать снимок, нажмите до конца кнопку спуска затвора фотоаппарата.
※Если объект Вашей съемки находится на расстоянии менее 1,5метра, то фотография может быть размытой.

- 中** 1.開啓鏡頭蓋，接通電源。
2.通過取景_{AE} 構成圖像。
3.完全按下快門按鈕后照像。
※如果被攝體在 1.5m 以內 照不出清 一的照片。

REWINDING THE FILM

- En** 1. Slide the rewind control in the direction of arrow.
2. The motor stops when the rewinding is completed. Open the back cover and remove the film.

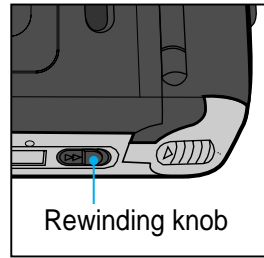

- Fr** 1. Poussez le bouton de rembobinage dans le sens de la flèche.
2. Le moteur s'arrête lorsque le rembobinage est terminé. Ouvrez le dos et retirez le film.

- Deu** 1. Schieben Sie den Rückspulknopf in Pfeilrichtung.
2. Ist der Rückspulvorgang beendet, wird der Motor angehalten. Öffnen Sie dann die Rückwand und entnehmen Sie den Film.

- Es** 1. Desplace el botón de rebobinado en la dirección de la flecha.
2. El motor se para cuando el rebobinado se ha completado. Abra el respaldo y saque el rollo de película.

- It** 1. Fare scorrere la manopola di riavvolgimento nella direzione della freccia.
2. Il motore si ferma quando il riavvolgimento è completato. Aprire il coperchio posteriore e togliere la pellicola.

- Du** 1. Schuif de terugwikkelknop in de richting van de pijl.
2. Zodra de film helemaal is teruggewikkeld, stopt de motor. Open de achterwand en neem de film uit de camera.

- Po** 1.Deslize a alavanca de rebobinamento na direção da seta.
2.O motor pára quando a rebobinagem for completada.
Abra a tampa traseira e remova o filme.

- Sw** 1.Skjut återspolningsknappen i pilens riktning.
2.Motorn stannar när filmen är helt återspolad. Öppna bakstycket och ta ut filmen.

- Ru** 1.Плавно переместите кнопку обратной перемотки пленки в направлении стрелки.
2.Перемотка пленки закончится автоматически.
Откройте заднюю крышку и достаньте кассету с пленкой.

- 中** 1.按箭頭方向推動倒片鈕
2.倒片完成后，電機停止工作，打開后蓋后取出膠卷。

DATE IMPRINTING (Q.D. MODEL)

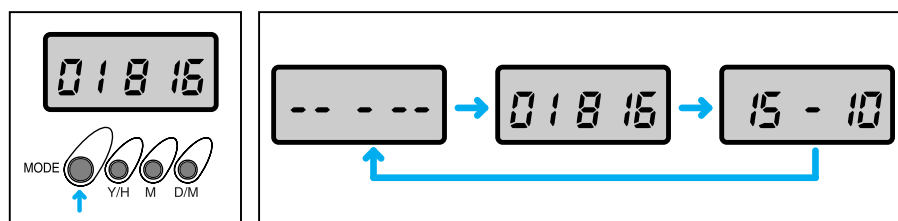

- En** 1.Changing the Date format
- Various date/time formats can be selected by using the MODE button as shown above.
 - No print
 - Year / month / day (Date mode)
 - Hour / - / minutes (Time mode)
- 2.Setting the Date
- Select Date mode by pressing the mode button. Use the 'set' button Y, M,and D to set the desired date.
 - Press the mode button to access the Time mode and adjust time by pressing the set button H and M.

- Fr** 1. Changer le format de la Date
- Pressez la touche MODE au dos de l'appareil pour choisir un des différents formats.(Reportez-vous aux séquences ci-dessus.)
 - Pas d'impression
 - Année/mois/jour (mode Date)
 - Heure/-/minutes (mode Heure)
2. Réglage de la Date
- Choisissez le mode Date en pressant la touche mode. Pressez la touche Y,M, et D pour afficher la date voulue.
 - Pressez la touche mode pour accéder au mode "Time" (heure) puis pressez les touches de réglage H et M pour afficher l'heure voulue.

- Deu** 1.Änderung des Datumformats
- Drücken Sie die MODE-Taste auf der Rückwand, um eines der verschiedenen Formate auszuwählen.
 - Keine Einbelichtung
 - Jahr / Monat / Tag (Datum-Modus)
 - Stunde / - / Minuten (Uhrzeit-Modus)
- 2.Änderung der Datumseinstellung
- Wählen Sie den Datum-Modus durch Drücken der MODE-Taste.Danach drücken Sie die Einstelltaste Y, M und D, um das gewünschte Datum einzugeben.
 - Um den Uhrzeit-Modus zu erreichen, drücken Sie ebenfalls die MODE-Taste und stellen die gewünschte Zeit über die Einstelltaste H und M ein.

- Es** 1.Cambio del formato de la fecha
- Presione el botón MODE situado en el respaldo para seleccionar uno de los diferentes formatos. (Vea la secuencia mostrada arriba)
 - Sin impresión
 - Año/mes/día (Modo fecha)
 - Hora/ - / minutos (modo hora)

2. Ajuste de la fecha

- Seleccione el modo Date (fecha) presionando el botón MODE. Presione los botones Y (año), M (mes) y D (día) para ajustar la fecha deseada.
- Presione el botón MODE para acceder al modo Time (tiempo) y ajuste el tiempo presionando el botón H (horas) y M (minutos).

It 1. Opzioni della data

- Premere il pulsante MODE per selezionare una delle diverse opzioni. (fare riferimento alle sequenze sottostanti)
- Nessuna stampa
- Anno / mese / giorno (funzioni data)
- Ora / - / minuti (funzioni orarie)

2. Impostazione della data

- Selezionare la funzione Date premendo il pulsante Mode. Premere i pulsanti Y, M, e D per impostare la data desiderata.
- Premere il pulsante Mode per accedere alla funzione Time e regolare l'ora premendo i pulsanti H e M.

Du 1. Kies de gewenste datumnotatie.

- Herhaald indrukken van de MODE-knop wijzigt de datumnotatie als het volgt:
- Geen datumafdruk
- Jaar / Maand / Dag (datumfunctie)
- Uren / - / Minuten (tijdfunctie)

2. Datum instellen

- Kies de datumfunctie door op de MODE-knop te drukken en stel de gewenste datum in met de knoppen Y (jaar), M (maand) en D (dag).
- Kies de tijdfunctie door op de MODE-knop te drukken en stel de tijd in met de knoppen H (uren) en M (minuten).

Po 1. Mudando o formato da data

- Aperte o botão MODO para selecionar um dos diferentes formatos. (Referente a sequência abaixo.)
- Sem impressão
- Ano-mês-dia (modo de data)
- Hora / - / minutos (modo de tempo)

2. Ajustando a data

- Selecione o modo da data apertando o botão modo. Aperte os botões Y(ano), M (mês) e D (dia) para ajustar a data desejada.
- Aperte o botão modo para acessar o modo de tempo e ajuste a hora apertando os botões H (hora) e M (minuto).

Sw 1. Ändra datum format

- Tryck på MODE knappen på bakstycket för att välja en av de olika formaten. (Se ovanstående sekvens.)
- Ingen inkopiering
- År/Månad/Dag (Datum läge)
- Timma/ - / Minuter (Tid läge)

2. Ställa in datum

- Välj datum läge genom att trycka på MODE knappen. Tryck på inställningsknapparna Y, M och D för att ställa dagens datum.
- Tryck på MODE knappen för att komma till tid läge och ställ tiden med inställningsknapparna H och M.

Ru 1. Изменение вида представления даты

- Для выбора одного из режимов представления даты, нажимайте кнопку РЕЖИМ (mode), находящуюся на задней крышке фотоаппарата, в следующей последовательности :
- Дата не печатается
- Год / Месяц / День (режим "Дата")
- Час / - / Минута (режим "Время")

2. Установка даты

- Нажатием кнопки РЕЖИМ, выберите режим "Дата"
Нажимая кнопки Y, M, D установите желаемую дату.
- Нажатием кнопки РЕЖИМ выберите режим "Время"
Нажимая кнопки H и M, установите текущее время.

- 中**
1. 更改日期
 - 按后蓋的 MODE 按鈕選擇一種形式
(請參照下述選擇階段)
 - 不打印
 - 年/月/日(日期 MODE)
 - 時/-/分(時間 MODE)
 2. 日期設定
 - 按MODE鍵選擇日期MODE, 按設定鍵Y, M, D設定所要日期.
 - 按MODE鍵 變成時間MODE, 按設定H, M 鍵調整時間.

USING THE FLASH MODE

- En** In low light conditions, flash will automatically fire to obtain the correct exposure.

When the flash is fully charged, the flash indicator lights up. This green indicator will remain illuminated for 90 seconds and is then extinguished to preserve battery life. It will re-illuminate when the shutter button is pressed half way.

- Fr** En faible lumière le flash fonctionnera automatiquement pour assurer une exposition correcte.
- Lorsque le flash est chargé le témoin de charge s'allume. Ce témoin vert s'éteindra après 90 secondes pour économiser les piles. Il se rallumera si le déclencheur est pressé à mi-course.

Deu Um korrekt belichtete Aufnahmen zu erzielen, wird bei ungünstigen Lichtverhältnissen automatisch der Blitz gezündet. Sobald der Blitz vollständig geladen ist, leuchtet die Blitzanzeige auf. Diese grüne Anzeige leuchtet für 90 Sekunden, bevor sie zur Schonung der Batterie automatisch erlischt. Wird der Auslöser angetippt, erscheint sie wieder.

Es Con poca luz, el flash se disparará automáticamente para conseguir una exposición correcta. Cuando el flash está totalmente cargado, el indicador del flash se encenderá. Este indicador verde permanecerá iluminado durante 90 segundos y a continuación se apagará para ahorrar energía. Cuando se vuelva a presionar el disparador hasta la mitad, se volverá a encender.

It In condizioni di scarsa luminosità, il flash si attiva automaticamente per ottenere la giusta esposizione. Quando il flash è completamente carico, l'indicatore flash si accende. Questa spia verde rimarrà accesa per 90 secondi e poi si spegnerà per preservare la batteria. Essa si illuminerà nuovamente quando il pulsante di scatto viene premuto a metà.

Du Omdat de flitser bij weinig licht automatisch ontsteekt, bent u altijd verzekerd van een juiste belichting. Zodra de flitser zich helemaal heeft opgeladen, gaat de "flitserparaat-LED" branden. Deze groene LED blijft ongeveer 90 seconden branden en dooft dan, om de batterijen te sparen. Drukt u de ontspanknop half in, dan gaat de "flitserparaat-LED" weer branden.

Po Em condições de baixa luminosidade, o flash automaticamente irá obter a exposição correta. Quando o flash estiver completamente carregado, o indicador de flash acenderá. Este indicador verde irá se manter iluminado por 90 segundos e então se apagará para preservar a vida da bateria. Irá reacender quando o botão do obturador for pressionado até a metade.

Sw I svagt ljus kommer blixten automatiskt att gå av för rätt exponering. När blixten är helt uppladdad så lyser blixindikatorn . Denna gröna indikator lyser i 90 sekunder och slocknar sedan för att spara på batteriet. Den lyser upp igen när avtryckaren trycks ner halvvägs.

Ru При недостаточной освещенности вспышка срабатывает автоматически и обеспечивает правильное экспонирование. При полной зарядке вспышки, загорается зеленый индикатор. Он остается светящимся в течении 90 секунд и потом гаснет, чтобы продлить срок службы батареи. Индикатор загорается снова, когда Вы нажмете кнопку спуска затвора фотоаппарата на половину ее рабочего хода.

中 在低照度狀態下，為保證正確曝光，閃光燈自動發光。閃光燈充電完全時，閃光指示燈亮。為保存電池壽命，綠燈亮 90 秒后，自動熄滅。按一半快門鈕時綠燈將重新點亮。

AUTO RED-EYE REDUCTION

- En** • The camera will automatically operate the red-eye reduction feature when flash is selected.
 - When the shutter button is pressed half way down, the red-eye reduction lamp will light up. The flash will fire when pressing the shutter button fully.

- Fr** • Lorsque le flash est utilisé, cet appareil met automatiquement en oeuvre le système de réduction "d'yeux rouges".
 - Dès que le déclencheur est pressé à mi-course, la lampe de réduction d'effet d'yeux rouges allume. Le flash fonctionnera lorsque le déclencheur sera pressé à fond.

- Deu** • Die Kamera befindet sich automatisch in diesem Modus, sobald der Blitz zugeschaltet wird.
 - Die Lampe zur Reduzierung "roter Augen" leuchtet auf, wenn der Auslöser halb gedrückt wird. Der Blitz wird ausgelöst, sobald der Auslöser vollständig gedrückt wird.

- Es** • La cámara seleccionará automáticamente la función de reducción de ojos rojos cuando se selecciona el flash.
 - Cuando se presiona el disparador hasta la mitad, la lámpara de reducción de ojos rojos se ilumina. El flash se disparará cuando se presione el disparador hasta el fondo.

- It** • Con il flash inserito, la funzione riduzione occhi rossi entra in funzione automaticamente.
 - Quando il pulsante di scatto viene premuto a metà, la spia riduzione occhi rossi si illumina. Il flash scattera' quando si preme completamente il pulsante di scatto.

- **Du** • Kiest u voor een geflitste opname, dan zorgt de camera er automatisch voor dat het verschijnsel "rode ogen" wordt onderdrukt.
 - Drukt u de ontspanknop half in, dan gaat de LED voor het onderdrukken van rode ogen branden. Op het moment dat u de ontspanknop helemaal indrukt, ontsteekt de flitser.

- **Po** • A câmera irá selecionar automaticamente o recurso de redução de olhos vermelhos quando o flash for selecionado.
 - Quando o botão do obturador for pressionado pela metade, a lâmpada de redução de olhos vermelhos irá se acender. O flash irá se acender quando o botão for pressionado completamente.

- **Sw** • Kameran använder automatiskt röda-ögon reducering när blixten används.
 - När avtryckaren trycks ner halvvägs så lyser röda-ögon reducerings lampan. Blixten kommer att gå av när avtryckaren trycks ner helt.

- **Ru** • Фотоаппарат автоматически выберет функцию уменьшения эффекта "красных глаз" когда вы фотографируете в режиме со вспышкой.
 - Когда кнопка спуска затвора нажата наполовину, загорается индикатор уменьшения эффекта "красных глаз". Вспышка сработает тогда, когда кнопка спуска затвора нажата полностью.

- **中** • 閃光燈發光時相機自動執行赤目減輕功能
 - 按一半快門鈕減輕赤目燈亮, 完全按快門鈕時閃光燈發光

SPECIFICATIONS

Type	35mm lens shutter camera
Film Format	35mm DX-coded film, 24x36mm
Film Speed	Automatic setting with DX-coded film, ISO 100 or 400
Film Winding	Power loading, automatic advance
Film rewinding	Power rewinding, Mid-roll rewinding
Lens	28mm SAMSUNG lens F 5.6 (3 elements 3 groups)
Shutter	Mechanically controlled shutter Shutter speed 1/125 sec.
Focusing	Focus free Focusing range : 1.5m ~ infinity
Viewfinder	Reverse-Galilean viewfinder Field of view : 80% Magnification : 0.35x
Flash Type	Built-in
Flash Range	ISO 100:1.5 ~ 2.2m (4.9 ~ 7.2ft) ISO 400:1.5 ~ 4.4m (4.9 ~ 14.4ft)
Flash Recycling Time	Approx. 7 sec.
Flash Mode	Auto red-eye reduction
Date Imprinting (Q.D. Model)	Date or time setting : 3 different formats (The camera will set the date until 2029)

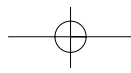

Frame Counter	Counts up during film winding and counts down during rewinding
Power Source	2 AA alkaline batteries
Dimensions (W x H x D)	110 x 63 x 40mm / 4.3 x 2.5 x 1.6in 110 x 63 x 45mm / 4.3 x 2.5 x 1.8in (Q.D. model)
Weight (without batteries)	133g / 4.7 oz 143g / 5.0 oz (Q.D. model)

*Specifications are subject to change without prior notice.

*All data are based on SAMSUNG's standard test method.

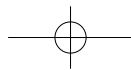
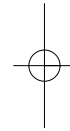
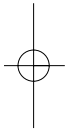



SAMSUNG TECHWIN CO., LTD.
OPTICS & DIGITAL IMAGING DIVISION
145-3, SANGDAEWON 1-DONG, JUNGWON-
GU, SUNGNAM-CITY, KYUNGKI-DO, KOREA 462-
121
TEL : (82) 31-740-8086, 8088, 8090, 8092, 8099
FAX : (82) 31-740-8398, 8399

SAMSUNG OPTO-ELECTRONICS AMERICA, INC.
HEADQUARTERS
40 SEAVIEW DRIVE, SECAUCUS, NJ07094
TEL : (1) 201-902-0347
FAX : (1) 201-902-9342
WESTERN REGIONAL OFFICE
18600 BROADWICK ST.,
RANCHO DOMINGUEZ, CA 90220
TEL : (1) 310-537-7000
FAX : (1) 310-537-1566

SAMSUNG U.K. LIMITED.
PHOTO PRODUCTS DIV.
SAMSUNG HOUSE, 3 RIVERBANK WAY,
GREAT WEST ROAD, BRENTFORD,
MIDDLESEX, TW8 9RE, U.K.
TEL : (44)20-8232-3348
FAX : (44)20-8569-8385

SAMSUNG DEUTSCHLAND GmbH
SAMSUNG HAUS
AM KRONBERGER HANG 6, 65824 SCHWALBACH,
GERMANY
TEL : (49) 6196-66 53 01
FAX : (49) 6196-66 53 33

SAMSUNG FRANCE S.A.R.L.
BP. 51 TOUR MAINE MONTPARNASSE 33,
AV .DU MAINE 75755,
PARIS CEDEX 15, FRANCE
TEL : (33) 1-4279-2282
FAX : (33) 1-4320-4510

S.MARKET COM.IMP.EXP.LTDA
Av.zaki narchi 1392. v. guilherme cep : 02029-001
SÃO PAULO-SP BRAZIL
TEL : (55) 11-6221-6833
FAX : (55) 11-6221-6833

SAMSUNG TECHWIN MOSCOW OFFICE
KOSMODAMIANSKAYA NABEREZNAYA 40/42,
MOSCOW, 113035, RUSSIA
TEL : (7) 095-937-79-50
FAX : (7) 095-937-48-51

SAMSUNG (Aust.) PTY. LTD.
LEVEL 33, NORTHPOINT BLDG., 100 MILLER
STREET, NORTH SYDNEY,
NSW 2060, AUSTRALIA
TEL : (61) 2-9955-3888
FAX : (61) 2-9955-4233

TIANJIN SAMSUNG OPTO-ELECTRONICS CO.,LTD.
7 PINGCHANG ROAD NANKAI DIST., TIANJIN
P.R CHINA
POST CODE:300190
TEL : (86)22-2761-8867
FAX : (86)22-2761-8864

* Internet address - <http://www.samsungcamera.com/>



The CE Mark is a Directive conformity
mark of the European Community (EC)

6806 - 1150