

**TOSHIBA**



**DVD - PLAYER**  
**SD-350ESE**  
**SD-350ESB**

**BENUTZERHANDBUCH**



**HDMI™**

|                           |    |
|---------------------------|----|
| Einführung                | 2  |
| Anschlüsse                | 18 |
| Einfache Wiedergabe       | 26 |
| Erweiterte Wiedergabe     | 34 |
| Die Funktionen einstellen | 54 |
| Weiteres                  | 64 |

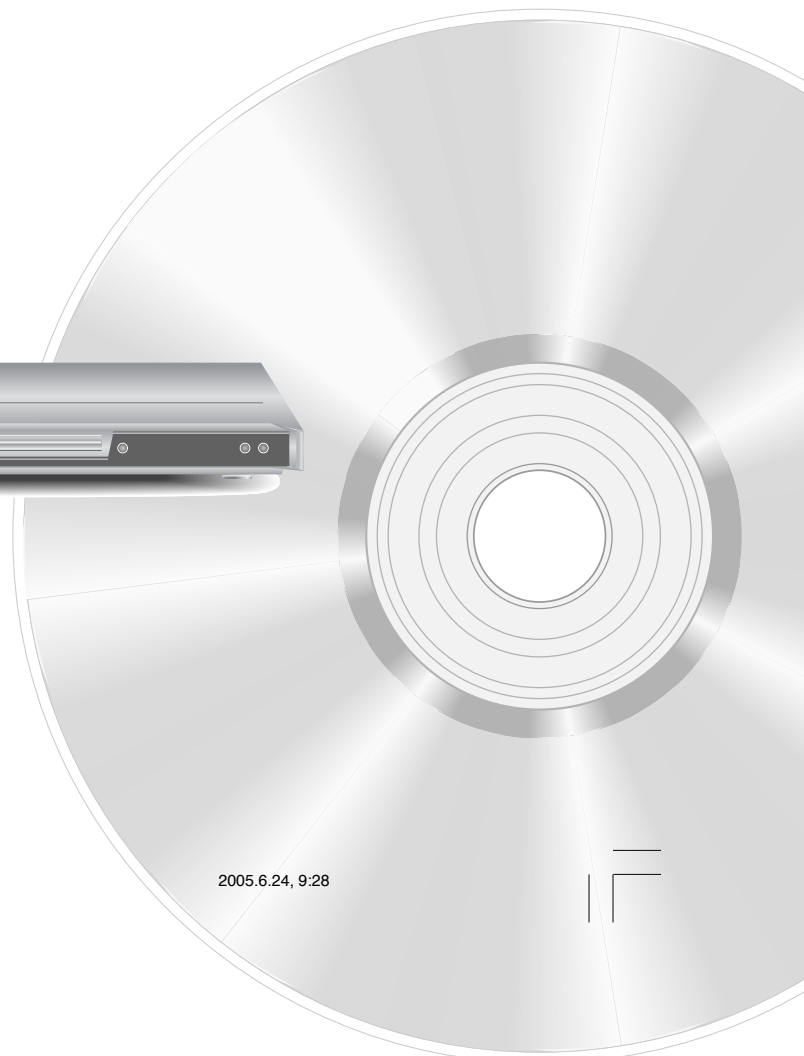

© 2005 Toshiba Corporation

## SICHERHEITSMASSNAHMEN

**WARNUNG:** SETZEN SIE DIESES GERÄT ZUR VERRINGERUNG DER RISIKEN DURCH FEUER ODER ELEKTRISCHE SCHLÄGE NIEMALS REGEN ODER FEUCHTIGKEIT AUS. IM INNEREN DES GERÄTS SIND GEFÄHRLICHE HOCHSPANNUNGEN VORHANDEN. ÖFFNEN SIE DAS GEHÄUSE NICHT. WARTUNG NUR DURCH QUALIFIZIERTES FACHPERSONAL AUSFÜHREN LASSEN.

**VORSICHT:** Dieser DVD-Player verfügt über ein Lasersystem.  
Bitte lesen Sie diese Bedienungsanleitung sorgfältig durch und bewahren Sie es zum späteren Nachschlagen auf, um die ordnungsgemäße Benutzung dieses Geräts sicherzustellen. Wenden Sie sich im Falle einer Wartung an eine autorisierte Servicestelle.

Sollte das Gerät in anderer Weise als hier beschrieben genutzt werden, kann dies zu gefährlichen Strahlungen führen.

Um austretende Strahlung zu vermeiden, sollte das Gehäuse nicht aufgeschraubt werden. Es tritt sichtbare und unsichtbare Strahlung auf, wenn das Gehäuse geöffnet und die Verriegelung entsperrt wurde.

NICHT IN DEN LASER SCHAUEN.



Schreiben Sie in den unten zur Verfügung gestellten Raum die Modell- und die Seriennummer, die sich auf der Rückseite Ihres DVD-Players befinden.

Modellnr. \_\_\_\_\_ Seriennr. \_\_\_\_\_

Bitte bewahren Sie diese Information zum späteren Nachschlagen auf.

**Stelle, an der das erforderliche Etikett haftet**

Das Leistungsschild und die Sicherheitswarnung befinden sich auf der Rückseite des Gerätes.

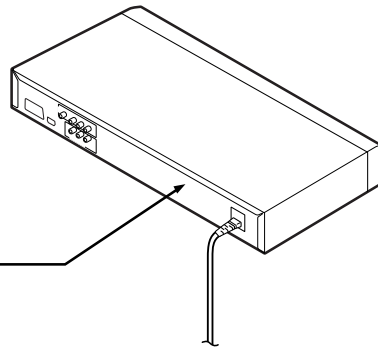

Einführung

# WICHTIGE SICHERHEITSANWEISUNGEN

1. Lesen Sie diese Anweisungen.
2. Bewahren Sie diese Anweisungen auf.
3. Beherzigen Sie alle Warnungen.
4. Folgen Sie allen Anweisungen.
5. Verwenden Sie diesen Apparat nicht in der Nähe von Wasser.
6. Reinigen Sie ihn nur mit einem trockenen Lappen.

7. Blockieren Sie keine Belüftungsöffnungen. Montieren Sie ihn gemäß der Anweisungen des Herstellers.

Einführung

8. Drosseln Sie nicht die Luftzufuhr des Geräts, indem Sie es an einen Ort mit wenig Luftzufuhr stellen, es mit einem Tuch abdecken oder es auf einen Teppich stellen.

9. Stellen Sie das Gerät nicht in der Nähe von Wärmequellen wie etwa Radiatoren, Heizgeräten, Öfen oder anderen Geräten (einschließlich Verstärkern) auf, die Wärme produzieren.

10. Schützen Sie das Stromkabel vor Drauftreten oder Abklemmen besonders an den Steckern, den Komfortsteckerbuchsen und dem Punkt, an dem sie aus dem Apparat herauskommen.

11. Verwenden Sie nur vom Hersteller angegebene Zusatzgeräte/Zubehörteile.

12. Verwenden Sie das Gerät nur mit einem vom Hersteller angegebenen oder mit dem Gerät verkauften Wagen, Ständer, Stativ, Konsole oder Tisch. Wird ein Wagen verwendet, seien Sie vorsichtig beim Bewegen der Wagen-Geräte-Kombination, um Verletzungen durch Umkippen zu vermeiden.



13. Stecken Sie diesen Apparat bei Gewittern aus oder wenn er längere Zeit nicht verwendet wird.

## WICHTIGE SICHERHEITSANWEISUNGEN

---

- Übertragen Sie alle Wartungsarbeiten qualifizierten Servicetechnikern. Eine Wartung ist erforderlich, wenn der Apparat beschädigt wird, etwa ein Schaden am Stromkabel oder Stecker entstanden ist, Flüssigkeit verschüttet wurde oder Objekte in den Apparat gefallen sind, der Apparat Regen oder Feuchtigkeit ausgesetzt wurde, nicht richtig funktioniert oder heruntergefallen ist.

## ZUSÄTZLICHE SICHERHEITSANWEISUNGEN

---

- Stellen Sie die Lautstärke bei der Verwendung von Kopfhörern auf einen gemäßigten Pegel ein. Wenn Sie mit den Kopfhörern ständig große Lautstärken hören, kann dies zur Schädigung Ihres Gehörs führen.
- Überlasten Sie nicht die Steckdosen, Verlängerungskabel oder eingebaute Nutzbehälter, da das Risiko eines Feuers oder eines elektrischen Schlags besteht.
- Das Gerät darf keinen Tropfen oder Spritzern ausgesetzt werden. Stellen Sie auch keine mit Flüssigkeiten gefüllte Objekte wie etwa Vasen auf den Apparat.

18. Halten Sie Ihre Finger von der DVD-Schublade fern, wenn sich diese schließt. Falls Sie dies nicht tun, kann es zu ernsthaften Personenschäden kommen.



Einführung

19. Legen Sie keine schweren Gegenstände auf das Gerät und treten Sie nicht darauf. Der Gegenstand kann fallen und so zu schweren Personenschäden und einer schweren Beschädigung des Gerätes führen.

20. Verwenden Sie keine geknackten, verformten oder reparierten Disks. Diese Disks können leicht zerbrechen und schwere Verletzungen sowie Fehlfunktionen des Gerätes verursachen.

21. Stellen Sie sicher, dass das Gerät in der Nähe einer Steckdose verwendet wird. Tritt eine Fehlfunktion auf, ziehen Sie sofort den Stecker aus der Steckdose.

22. Der Netzstecker wird zur Trennung von der Stromversorgung benötigt und sollte jederzeit frei zugänglich sein.

## SCHUTZMASSNAHMEN

### Hinweise zum Gebrauch

- Beim Versenden des DVD-Player sind die Originalverpackung sowie Packmaterial sehr nützlich. Packen Sie dazu zum maximalen Schutz das Gerät so wieder ein, wie es auch ab Werk verpackt war. Achten Sie darauf, es während des Transports nicht zu stoßen oder zu schütteln.
- Verwenden Sie keine flüchtigen Flüssigkeiten wie etwa Insektenspray in der Nähe des DVD-Players. Lassen Sie den DVD-Player nicht über einen längeren Zeitraum mit Gummi- oder Plastikprodukten in Kontakt kommen. Sie hinterlassen Spuren auf der Oberfläche.
- Der obere und der hintere Teil des DVD-Players können nach langer Nutzungszeit warm werden. Dies ist keine Fehlfunktion.
- Wird der DVD-Player nicht verwendet, stellen Sie sicher, dass die Disk entnommen und der Netzstrom ausgeschaltet wird.
- Wenn Sie den DVD-Player über einen längeren Zeitraum nicht verwenden, funktioniert das Gerät später möglicherweise nicht mehr einwandfrei. Schalten Sie den DVD-Player gelegentlich ein und nutzen Sie ihn.

### Hinweise zur Aufstellung

- Stellen Sie den DVD-Player auf eine ebene Oberfläche. Verwenden Sie das Gerät nicht auf einer wackeligen oder unsicheren Oberfläche wie etwas einem wackeligen Tisch oder einen geneigten Ständer. Die geladene Disk kann aus der richtigen Position rutschen und so Schäden am DVD-Player verursachen.
- Wenn Sie den DVD-Player in der Nähe eines Fernsehgeräts, Radios oder Videorekorders aufstellen, kann das Wiedergabebild schlecht und der Ton verzerrt werden. Stellen Sie in diesem Fall den DVD-Player weiter vom Fernsehgerät, Radio oder Videorekorder weg.

### Hinweise zur Reinigung

- Verwenden Sie für die Reinigung ein weiches, trockenes Tuch.
- Tunken Sie das Tuch bei hartnäckigem Schmutz in eine schwache Reinigungslösung ein, wringen Sie es gut aus, und wischen Sie dann das Gerät ab. Verwenden Sie ein trockenes Tuch, um das Gerät dazu trocken zu wischen. Verwenden Sie kein Lösemittel wie Verdünner oder Benzin, da diese die Oberfläche des DVD-Players beschädigen können.
  - Wenn Sie zum Reinigen des Geräts ein mit chemischen Substanzen getränktes Tuch verwenden, folgen Sie den Produktanweisungen.

### Überprüfung und Wartung

Dieser DVD-Player ist ein hoch technisches Präzisionsgerät. Wenn die optische Aufnahmelinse und die Teile des Disklaufwerks schmutzig werden oder sich abnutzen, kann sich die Bildqualität verschlechtern. Es wird daher empfohlen, das Gerät zur Vermeidung einer Verschlechterung der Bildqualität regelmäßig alle 1000 Betriebsstunden zu überprüfen und zu warten (reinigen oder Teile ersetzen). Setzen Sie sich für weitere Details mit einem Elektronikfachhändler in Ihrer Nähe in Verbindung.

### Hinweise zur Feuchtigkeitskondensation

Die Feuchtigkeitskondensation beschädigt den DVD-Player. Bitte lesen Sie sich die folgenden Informationen sorgfältig durch.

Feuchtigkeitskondensation tritt beispielsweise auf, wenn Sie an einem warmen Tag ein kaltes Getränk eingießen. Auf der Außenseite des Glases bilden sich dann Wassertropfen. Auf gleiche Weise kann Feuchtigkeit auf der optischen Aufnahmelinse in diesem Gerät kondensieren, also auf einem der wichtigsten Teile im Inneren des DVD-Players.



- Feuchtigkeitskondensierung tritt in folgenden Fällen auf:

- Wenn Sie den DVD-Player direkt von einem kalten an einen warmen Ort bringen.
- Wenn Sie den DVD-Player in einem Raum verwenden, in dem Sie gerade die Heizung angestellt haben, oder an einem Ort, wo kalte Luft aus der Klimaanlage direkt auf das Gerät trifft.
- Wenn Sie den DVD-Player im Sommer an einem heißen und feuchten Ort verwenden, wenn Sie das Gerät gerade aus einem luftgekühlten Raum geholt haben.
- Wenn Sie den DVD-Player an einem feuchten Ort verwenden.

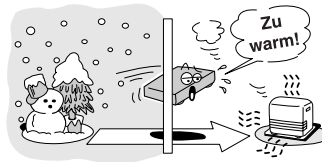

- Verwenden Sie den DVD-Player nicht, wenn Feuchtigkeitskondensation auftreten kann.

Wenn Sie den DVD-Player in einer solchen Situation verwenden, können Disks und interne Teile beschädigt werden. Entnehmen Sie die Disk, stecken Sie das Netzkabel des DVD-Players in die Steckdose, schalten Sie den DVD-Player ein und lassen Sie ihn zwei bis drei Stunden lang stehen. Nach zwei bis drei Stunden hat sich der DVD-Player erwärmt, und die Feuchtigkeit ist verdunstet. Wenn Sie den DVD-Player in der Steckdose eingesteckt belassen, wird Feuchtigkeitskondensation selten auftreten.

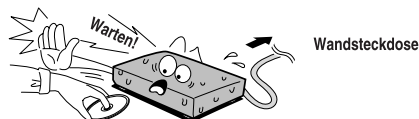



## Hinweise zu DVDs

### Gebrauch der Disks

- Berühren Sie nicht die Wiedergabeseite der Disk.

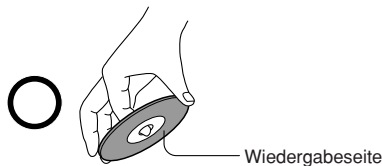

- Kleben Sie kein Papier oder Klebeband auf die Disks.



### Reinigung der Disks

- Fingerabdrücke und Staub auf der Disk führen zur Verschlechterung von Bild und Ton. Wischen Sie die Disk von der Mitte nach außen mit einem weichen Tuch ab. Halten Sie die Disks immer sauber.



- Wenn Sie den Staub nicht mit einem weichen Tuch abwischen können, wischen Sie die Disk vorsichtig mit einem leicht befeuchteten weichen Tuch ab und trocknen sie dann mit einem trockenen Tuch.
- Verwenden Sie keinerlei Lösemittel wie Verdüner, Benzin, im Laden erhältlichen Reinigern oder antistatischem Spray für Vinyl-LPs. Diese können die Disk beschädigen.

### Aufbewahrung der Disks

- Bewahren Sie die Disks an keinen Stellen auf, die direktem Sonnenlicht ausgesetzt sind oder sich in der Nähe von Wärmequellen befinden.
- Bewahren Sie die Disks an keinen Stellen auf, die Feuchtigkeit und Staub ausgesetzt sind, etwa in einem Badezimmer oder in der Nähe eines Befeuchters.
- Bewahren Sie die Disks senkrecht in einer Hülle auf. Das Stapeln der Disks oder ihre Aufbewahrung außerhalb der Hülle kann dazu führen, dass sie sich verziehen.

### Struktur der Diskinhalte

Normalerweise sind Video-DVDs in Titel unterteilt. Die Titel wiederum sind in Kapitel unterteilt. VIDEO-CDs und Audio-CDs sind in Tracks unterteilt.

Video-DVD

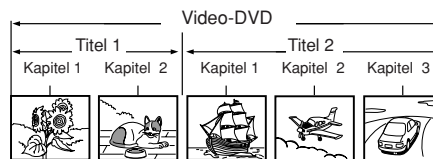

VIDEO-CD/Audio-CD



Allen Titeln, Kapiteln oder Tracks ist eine Nummer zugewiesen, die jeweils als "Titelnummer", "Kapitelnummer" oder "Tracknummer" bezeichnet wird. Es kann Disks geben, die diese Nummern nicht haben.

### Hinweise zum Urheberrecht

Nicht autorisierte Aufnahme, Verwendung, Vertrieb oder Veränderung urheberrechtlich geschützten Materials einschließlich und ohne Einschränkung Fernsehprogramme, Videokassetten und DVs, ist gemäß der Urheberrechtsgesetze der Vereinigten Staaten und anderer Länder verboten, und Sie können dafür zivil- und strafrechtlich haftbar gemacht werden.

Dieses Produkt enthält eine Kopierschutztechnik, die durch bestimmte US-Patente und andere Rechte an geistigem Eigentum im Besitz der Macrovision Corporation und anderen Rechteinhabern geschützt sind. Die Verwendung dieser Kopierschutztechnik bedarf der Genehmigung durch Macrovision Corporation und ist nur für die Zwecke von Heimanwendern und andere begrenzte Abspielzwecke gedacht, sofern sie nicht anderweitig durch Macrovision Corporation autorisiert sind. Rückwärtsmontage oder Demontage sind verboten.



## Hinweise zu DVDs (Fortsetzung)

### Hinweise zu diesem Benutzerhandbuch

In diesem Benutzerhandbuch werden die Standardfunktionen dieses DVD-Players erklärt. Manche Video-DVDs sind auf eine Weise hergestellt, die bestimmte oder beschränkte Funktionen während der Wiedergabe erlauben. Deshalb reagiert der DVD-Player möglicherweise nicht auf alle Funktionsanweisungen. Diese ist im DVD-Player nicht als Standard vorgegeben. Lesen Sie sich die Anleitung auf den Disks durch.

Während des Abspielens kann "Ⓜ" auf dem Fernsehbildschirm erscheinen. "Ⓜ" bedeutet, dass das Abspielen durch den DVD-Player oder die Disk nicht erlaubt ist.

### Hinweise zu den Regionalcodes

Der Regionalcode dieses DVD-Players ist 2. Wenn die Regionalcodes, die die Region bezeichnen, in denen sie abgespielt werden können, auf Ihrer Video-DVD aufgedruckt ist oder Sie sie nicht auffinden können  oder , darf die Disk nicht mit diesem Player wiedergegeben werden. (In diesem Fall zeigt der DVD-Player einen Hinweis auf dem Bildschirm an.)

### VIDEO-CDs

Dieser DVD-Player unterstützt VIDEO-CDs mit PBC-Funktion (Version 2.0). (PBC ist die Abkürzung für Playback Control – Wiedergabesteuerung). Sie können abhängig vom Disktyp zwei Wiedergabevarianten genießen.

- VIDEO-CD ohne PBC-Funktion (Version 1.1).  
Ton und Film können auf diesem DVD-Player auf die gleiche Weise wie eine Audio-CD abgespielt werden.
- VIDEO-CD mit PBC-Funktion (Version 2.0).  
Zusätzlich zum Abspielen einer VIDEO-CD ohne PBC-Funktion können Sie die Wiedergabe interaktiver Software mit Suchfunktion über das auf dem Fernsehbildschirm angezeigte Menü (Menü Wiedergabe) genießen. Manche der in diesem Benutzerhandbuch beschriebenen Funktionen funktionieren möglicherweise bei einigen Disks nicht.

### Abspielbare Disks

Mit diesem DVD-Player können folgende Disks abgespielt werden.

|   | Disk-Kennzeichnung  |                                | Disk-Größe       | Maximale Spielzeit   |
|---|---|--------------------------------|------------------|--|
| Video-DVDs  |    | Audio + Video (bewegte Bilder) | 12 cm            | ca. 4 Stunden (einseitige Disk)<br>ca. 8 Stunden (doppelseitige Disk)    |
|   |   |                                | 8 cm             | ca. 80 Stunden (einseitige Disk)<br>ca. 160 Stunden (doppelseitige Disk) |
| VIDEO-CDs<br>CDs  |   | Audio + Video (bewegte Bilder) | 12 cm            | ca. 74 Minuten   |
|   |   |                                | 8 cm             | ca. 20 Minuten   |
| Audio   |  | Audio                          | 12 cm            | ca. 74 Minuten   |
|   |   |                                | 8 cm (Single-CD) | ca. 20 Minuten   |
| <p>Die folgenden Disks stehen zur Verfügung.</p> <ul style="list-style-type: none"> <li>● DVD-R/DVD-RWs im DVD-Videoformat</li> <li>● CD-R/CD-RWs im CD-DA-, Video-CD-, MP3- oder JPEG-Format</li> </ul> <p>Einige dieser Disks sind möglicherweise inkompatibel.</p> |   |                                |                  |  |

- Andere als die oben aufgeführten Disks können nicht abgespielt werden.
- DVD-RAM-Disks oder Nicht-Standard-Disks, usw. können, selbst wenn sie wie oben bezeichnet sind, nicht abgespielt werden.
- Dieser DVD-Player verwendet das NTSC/PAL-Farbsystem und kann Video-DVDs, die mit einem anderen Farbsystem aufgenommen wurden (SECAM, usw.) nicht abspielen.

Aufgrund möglicherweise auftretender Probleme, während der DVD- oder Video-CD- Software Erstellung und/oder Herstellung von DVD- oder Video-CDs, kann Toshiba nicht garantieren, dass dieser DVD-Player jede Funktion aller DVDs mit dem DVD-Logo oder aller Video-CDs mit dem CD-Logo ausführen kann. Als Hersteller von DVD-Technologie stellt Toshiba seine DVD-Player mit den höchsten Qualitätsstandards her, so dass derartige Inkompatibilitäten selten sind.

# Inhaltsverzeichnis

## Einführung

|   |    |
|---|----|
| ● <b>SCHUTZMASSNAHMEN</b> .....               | 2  |
| ● <b>WICHTIGE SICHERHEITSAUWEISUNGEN</b> ..   | 4  |
| ● <b>Schutzmaßnahmen</b> .....                | 8  |
| ● <b>Hinweise zu DVDs</b> .....               | 9  |
| Hinweise zu den Regionalcodes .....           | 10 |
| ● <b>Inhaltsverzeichnis</b> .....             | 11 |
| ● <b>Bezeichnung der Steuerelemente</b> ..... | 12 |
| Vorderansicht .....                           | 12 |
| Rückansicht .....                             | 12 |
| DVD-Anzeige .....                             | 13 |
| Fernbedienung .....                           | 14 |
| Batterien aufladen .....                      | 15 |
| Umgang mit der Fernbedienung .....            | 15 |

## Anschlüsse

|  |    |
|--|----|
| ● <b>Anschluss an einen Fernseher</b> .....                              | 18 |
| Anschluss an einen Fernseher<br>(über die SCART-Buchse) .....            | 18 |
| Anschluss an einen Fernseher<br>(über die Phonobuchsen) .....            | 18 |
| Anschluss an einen Fernseher<br>(über die Component-Video-Buchsen) ..... | 19 |
| Anschluss an einen Bildschirm<br>(mit einem HDMI-Kabel) .....            | 20 |
| ● <b>Anschluss an andere Geräte</b> .....                                | 21 |
| Anschluss an einen Verstärker mit<br>Dolby Digital Decoder .....         | 22 |
| Anschluss an einen Verstärker mit Dolby Surround<br>Pro Logic .....      | 22 |
| Anschluss an einen Verstärker mit<br>DTS-Decoder .....                   | 23 |
| Anschluss an einen Verstärker mit MPEG2 Audio<br>Decoder .....           | 23 |
| Anschluss an einen Verstärker mit digitalem<br>Audioausgang .....        | 24 |

## Einfache Wiedergabe

|   |    |
|---|----|
| ● <b>Wiedergabe einer DVD</b> .....   | 26 |
| Einfache Wiedergabe .....   | 26 |
| ● <b>Wiedergabe mit veränderlicher<br/>Geschwindigkeit</b> .....                  | 28 |
| Schnell zurück- oder vorspulen .....  | 28 |
| Wiedergabe in Einzelbildern .....   | 28 |
| Wiedergabe in Zeitlupe .....  | 29 |
| Wiedergabe an der gleichen Stelle fortsetzen .....                                | 29 |
| ● <b>Auffinden einer bestimmten Szene</b> .....                                   | 30 |
| Auffinden eines Titels über das Hauptmenü .....                                   | 30 |
| Auffinden einer bestimmten Szene durch Eingabe<br>der entsprechenden Nummer ..... | 31 |
| Auffinden eines bestimmten Kapitels oder<br>Tracks .....                          | 31 |

## Erweiterte Wiedergabeoptionen

|   |    |
|---|----|
| ● <b>Direkter Zugriff auf eine bestimmte<br/>Stelle</b> .....                     | 34 |
| Zeiteingabe der gewünschten Stelle .....  | 34 |
| ● <b>Wiederholung eines bestimmten<br/>Segments</b> .....                         | 35 |
| Wiederholung eines bestimmten Segments .....                                      | 35 |
| ● <b>Wiedergabe in verschiedener<br/>Reihenfolge</b> .....                        | 36 |
| Wiedergabe von Titeln, Kapiteln oder Tracks in<br>verschiedener Reihenfolge ..... | 36 |
| ● <b>Wiedergabe in der Lieblingsreihenfolge</b> ...                               | 37 |
| Wiedergabe von Titeln, Kapiteln oder Tracks in der<br>Lieblingsreihenfolge .....  | 37 |
| ● <b>Ein Bild vergrößern</b> .....  | 38 |
| Ein Bild vergrößern .....   | 38 |
| ● <b>Auswahl der Bildverbesserung (EPM)</b> .....                                 | 39 |
| Auswahl der Bildverbesserung .....  | 39 |
| ● <b>Auswahl der Klangverbesserung (EAM)</b> ...                                  | 40 |
| Auswahl der Klangverbesserung .....   | 40 |
| ● <b>Auswahl des Aufnahmewinkels</b> .....  | 41 |
| Änderung des Aufnahmewinkels .....  | 41 |
| ● <b>Untertitelauswahl</b> .....  | 42 |
| Sprachauswahl für die Untertitel .....  | 42 |
| ● <b>Sprachauswahl</b> .....  | 43 |
| Auswahl einer Audioeinstellung für die<br>Wiedergabe .....                        | 43 |
| ● <b>Bedienung über die Bildschirmanzeige</b> ....                                | 44 |
| Bedienung über die Bildschirmanzeige .....  | 44 |
| ● <b>Wiedergabe von MP3-Dateien</b> .....   | 46 |
| Wiedergabe von MP3-Dateien .....  | 46 |
| ● <b>Darstellung von JPEG-Dateien</b> .....                                       | 48 |
| Darstellung von JPEG-Dateien .....  | 48 |
| Vorschauansicht .....   | 49 |
| ● <b>Darstellung von DivX® MPEG-4-<br/>Dateien</b> .....                          | 51 |
| Wiedergabe von DivX® MPEG-4-Dateien .....   | 51 |

## Die Funktionen einstellen

|   |    |
|---|----|
| ● <b>Anpassung der Funktionseinstellungen</b> ... | 54 |
| Einstellungen vornehmen .....                     | 54 |
| Details der Einstellungen .....                   | 55 |
| ● <b>Sprachtabelle</b> .....                      | 62 |

## Weiteres

|   |    |
|---|----|
| ● <b>Bevor Sie Servicetechniker bemühen</b> ..... | 64 |
| ● <b>Technische Daten</b> .....                   | 65 |

Einführung

## Bezeichnung der Steuerelemente

Siehe zu Einzelheiten Seite in .

### Vorderansicht

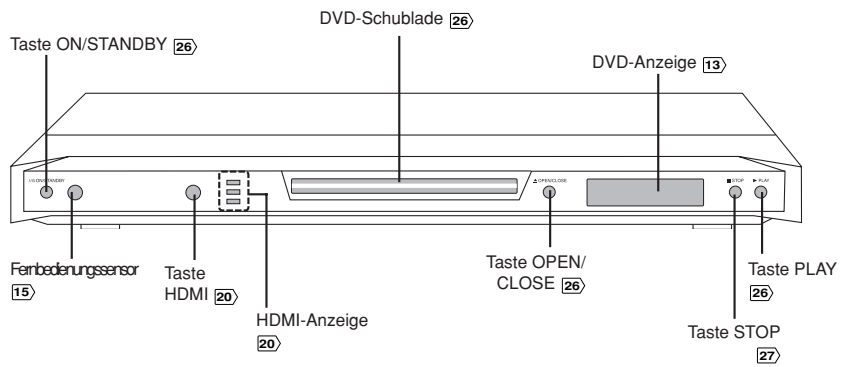

### Rückansicht

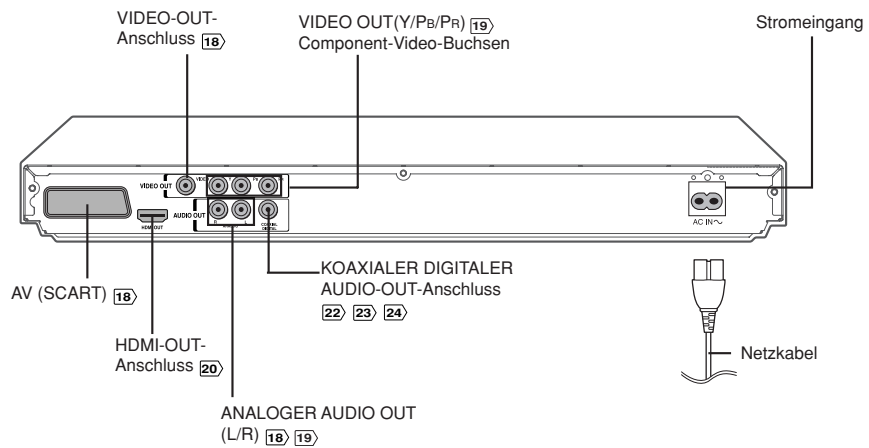

## DVD-Anzeige

- Die DVD-Anzeige und die blaue DVD-Tür-Helligkeit kann in 3 Modi geschaltet werden: Normal – Dim (dunkel) – Off (aus). Siehe Einstellungen in [60](#).

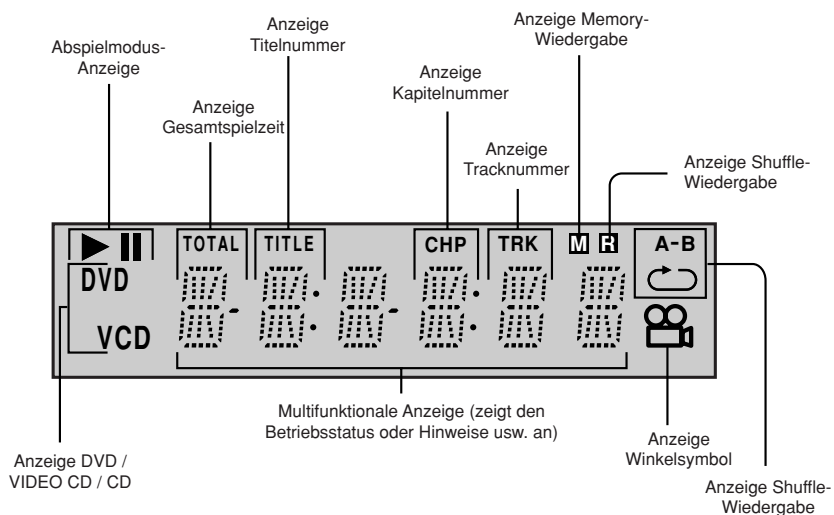

Die Anzeigen ändern sich abhängig vom Typ der abgespielten DVD.

### Video-DVD

- Während der Wiedergabe:

Beispiel

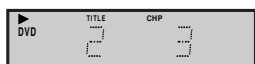

Einige DVDs können die Kapitelnummer oder die Laufzeit nicht anzeigen.

### VIDEO-CD

- Während der Wiedergabe:

Beispiel



Einige DVDs können die Kapitelnummer oder die Laufzeit nicht anzeigen.

### Audio-CD

- Während der Wiedergabe:

Beispiel



## Bezeichnung der Steuerelemente (Fortsetzung)

Die Anleitungen in diesem Handbuch beschreiben die Funktionen der Fernbedienung. Siehe zu Einzelheiten Seite in □ .

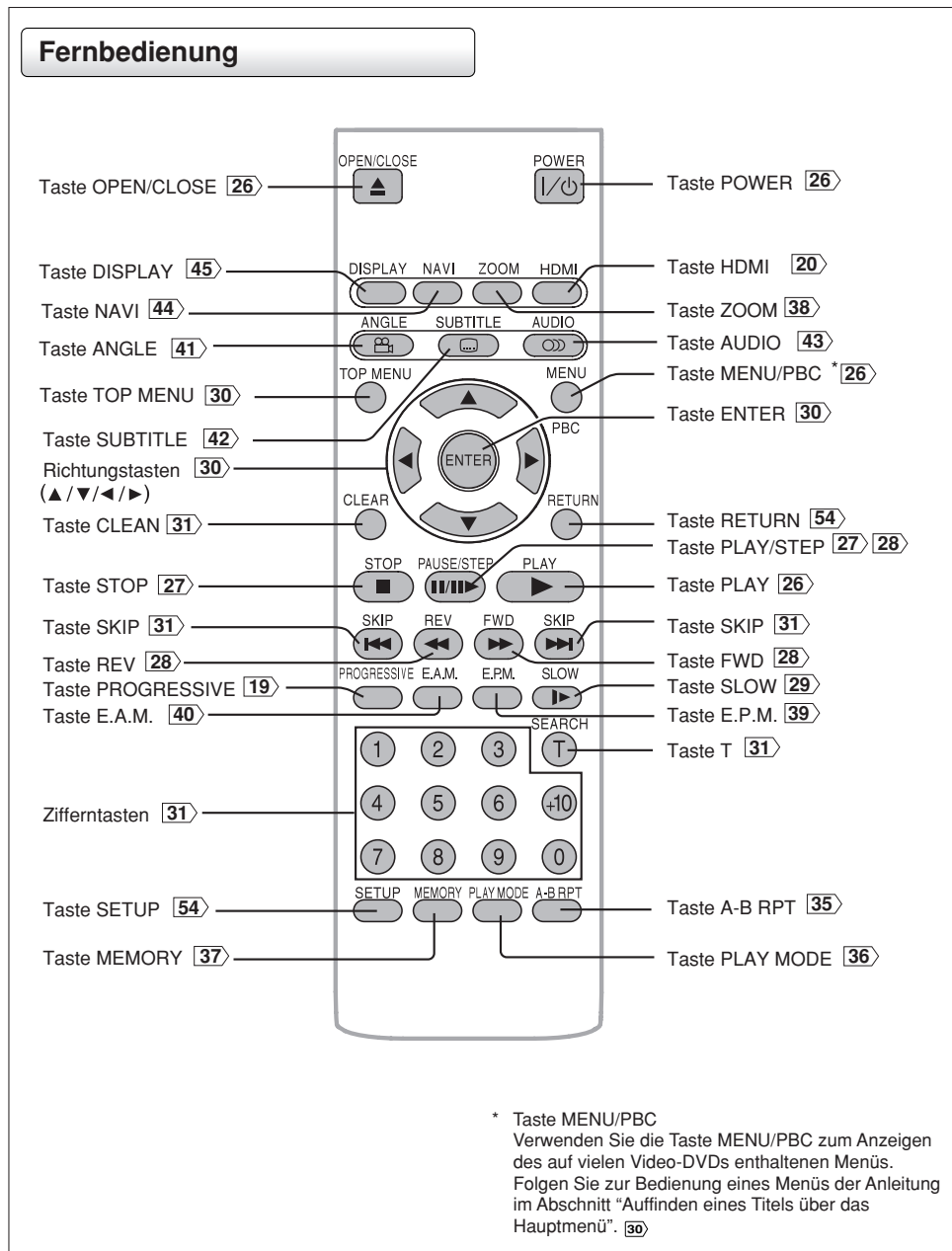

## Batterien einlegen

### 1 Öffnen Sie die Abdeckung.

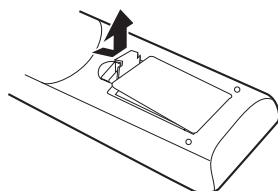

### 2 Legen Sie die Batterien ein (Größe R03).

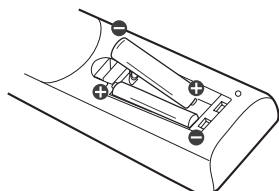

Stellen Sie sicher, dass die Anzeigen + und – auf den Batterien zu den Anzeigen im Batteriefach passen.

#### Vorsicht:

Werfen Sie Batterien niemals ins Feuer.

#### Hinweis:

- Stellen Sie sicher, dass Sie Batterien der Größe R03 verwenden.
- Entsorgen Sie Batterien an dafür vorgesehenen Entsorgungsbereichen.
- Batterien sollten immer in Hinblick auf die Umwelt entsorgt werden. Entsorgen Sie Batterien gemäß der anwendbaren Gesetze und Vorschriften.
- Wenn die Fernbedienung nicht richtig funktioniert oder der Betriebsbereich kleiner wird, ersetzen Sie die Batterien durch neue.
- Ersetzen Sie, wenn die Batterien der Fernbedienung ausgetauscht werden müssen, immer beide Batterien durch neue. Mischen Sie niemals die Batterietypen und verwenden Sie niemals neue und gebrauchte Batterien zusammen.
- Entfernen Sie die Batterien aus der Fernbedienung, wenn diese leer sind oder die Fernbedienung über einen längeren Zeitraum nicht verwendet wird. So wird vermieden, dass Batteriesäure ins Batteriefach läuft.

## Umgang mit der Fernbedienung

Richten Sie die Fernbedienung auf den Fernbedienungssensor und drücken Sie die Tasten.

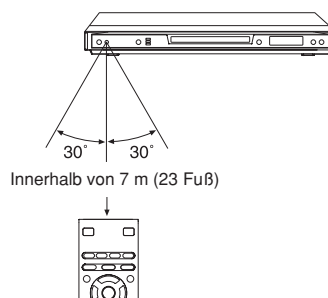

Entfernung: Ungefähr 7 m (23 Fuß) vom Fernbedienungssensor entfernt  
 Winkel: Ungefähr 30° in jede Richtung vom Fernbedienungssensor entfernt

- \* Setzen Sie den Fernbedienungssensor des DVD-Players keiner starken Lichtquelle wie direktem Sonnenlicht oder anderer Beleuchtung aus. Möglicherweise können Sie sonst den DVD-Player nicht mehr mit der Fernbedienung bedienen.

#### Hinweise zur Fernbedienung

- Die Fernbedienung direkt auf den Fernbedienungssensor des DVD-Players richten.
- Bei Verwendung der Fernbedienung die Tasten in Intervallen von ungefähr 1 Sekunde drücken, um den richtigen Betrieb sicherzustellen.
- Die Fernbedienung nicht stoßen oder fallen lassen.
- Die Fernbedienung nicht in der Nähe von extremer Hitze oder Feuchtigkeit liegen lassen.
- Kein Wasser auf die Fernbedienung schütten oder nasse Gegenstände darauf legen.
- Die Fernbedienung nicht öffnen.





# Anschlüsse

Lesen Sie dieses Kapitel zuerst, um alle erforderlichen Vorbereitungen zu treffen.

- **Anschluss an einen Fernseher (über die SCART-Buchse)**
- **Anschluss an einen Fernseher (über die Phonobuchsen)**
- **Anschluss an einen Fernseher (über die Component-Video-Buchsen)**
- **Anschluss an einen Bildschirm (mit einem HDMI-Kabel)**
- **Anschluss an einen Verstärker mit einem Dolby Digital Decoder**
- **Anschluss an einen Verstärker mit Dolby Surround Pro Logic**
- **Anschluss an einen Verstärker mit DTS-Decoder**
- **Anschluss an einen Verstärker mit MPEG2 Audio Decoder**
- **Anschluss an einen Verstärker mit digitalem Audioausgang**

## Anschluss an einen Fernseher

Schließen Sie den DVD-Player an Ihr Fernsehgerät an.  
Siehe 43 zu Einzelheiten zum Ausgang.

### Anschluss an einen Fernseher (über die SCART-Buchse)

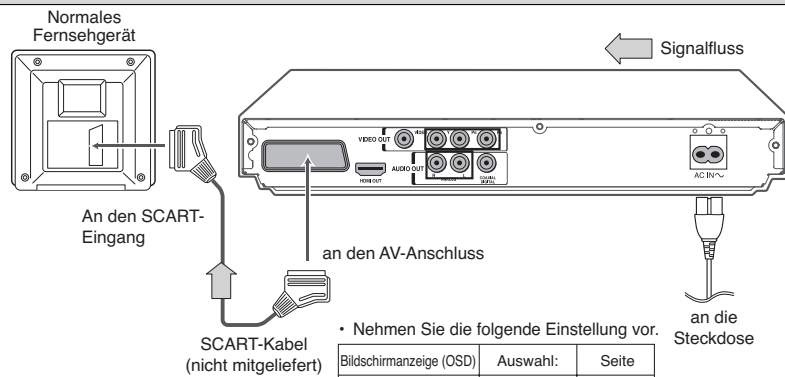

• Nehmen Sie die folgende Einstellung vor.

| Bildschirmanzeige (OSD) | Auswahl:            | Seite    |
|-------------------------|---------------------|----------|
| "Video Ausgang"         | CVBS<br>*YUV<br>RGB | 54<br>58 |

\* Mit ausgeschaltetem Progressive Scan.

### Anschluss an einen Fernseher (über die Phonobuchsen)

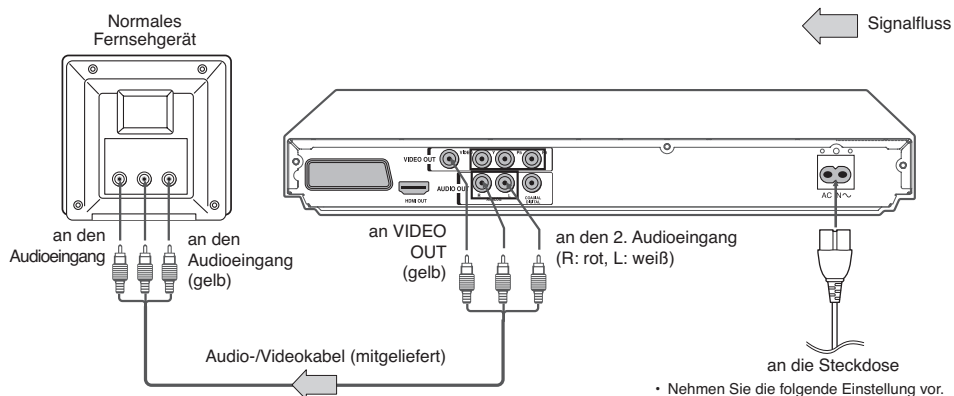

#### Hinweise

- Lesen Sie sich auch die Bedienungsanleitung des Fernsehgerätes durch, an den der Player angeschlossen wurde.
- Stellen Sie sicher, dass beim Anschluss des DVD-Players an Ihr Fernsehgerät vor dem Anschließen der Strom ausgeschaltet ist und beide Geräte nicht in der Steckdose stecken.
- Weist Ihr Fernsehgerät nur einen Audioeingang auf, schließen Sie den linken und den rechten Audioausgang des DVD-Players an einen Y-Kabeladapter (nicht mitgeliefert) an und stecken Sie diesen in Ihr Fernsehgerät.
- Schließen Sie den DVD-Player direkt an Ihr Fernsehgerät an. Wenn Sie den DVD-Player an einen Videorekorder, eine Kombination Fernsehgerät/Videorekorder oder einen Videoselektor anschließen, kann das Wiedergabebild verzerrt sein, da Video-DVDs kopiergeschützt sind.
- Über den analogen Audioausgang wird kein Klang zu hören sein, wenn die DTS-Wiedergabe gewählt wurde.

• Nehmen Sie die folgende Einstellung vor.

| Bildschirmanzeige (OSD) | Auswahl:                  | Seite |
|-------------------------|---------------------------|-------|
| "Digital Ausgang"       | "PCM" oder<br>"Bitstream" | 54 59 |
| "Video Ausgang"         | CVBS<br>*YUV<br>RGB       | 54 58 |

\* Nur für den Anschluss an den analogen Videoausgang (gelb), wenn Progressive Scan ausgeschaltet ist.

### Interlaced-Ausgänge

Einige Fernsehgeräte oder Monitore sind mit Component-Video-Eingänge ausgestattet. Durch den Anschluss an diese Eingänge wird eine Bildwiedergabe mit besserer Qualität erzielt. Die vorliegenden Etiketten für Component-Video-Eingänge können abhängig von Fernsehgerätehersteller unterschiedlich sein. (z.B. Y, R-Y, B-Y oder Y, C<sub>B</sub>, C<sub>R</sub>) Bei einigen Fernsehgeräten oder Monitoren kann das Farbniveau des Wiedergabebilds leicht niedriger sein oder sich der Farbton verändern. Passen Sie das Fernsehgerät oder den Monitor in einem solchen Fall für optimale Leistung an.

### Progressive-Ausgänge

Einige Fernsehgeräte oder Monitore sind mit Component-Video-Eingänge ausgestattet, mit denen Progressive-Scan-Videosignale wiedergegeben werden können. Durch den Anschluss an diese Eingänge wird eine Bildwiedergabe mit weniger Flimmern erzielt. Die Kunden werden darauf hingewiesen, dass nicht alle hochauflösenden Fernsehgeräte mit diesem Produkt voll kompatibel sind, was dazu führen kann, dass Symbole im Bild angezeigt werden. Falls Probleme mit 525 oder 625 bei Progressive-Scan-Bildern auftreten, wird empfohlen, den Anschluss am Standardausgang einzustecken. Treten Fragen hinsichtlich der Kompatibilität des Fernsehgerätes mit diesem DVD-Abspielgerät bei 525p oder 625p auf, setzen Sie sich bitte mit unserem Kundenservicecenter in Verbindung.

Anschlüsse

## Anschluss an einen Fernseher (über die Component-Video-Buchsen)

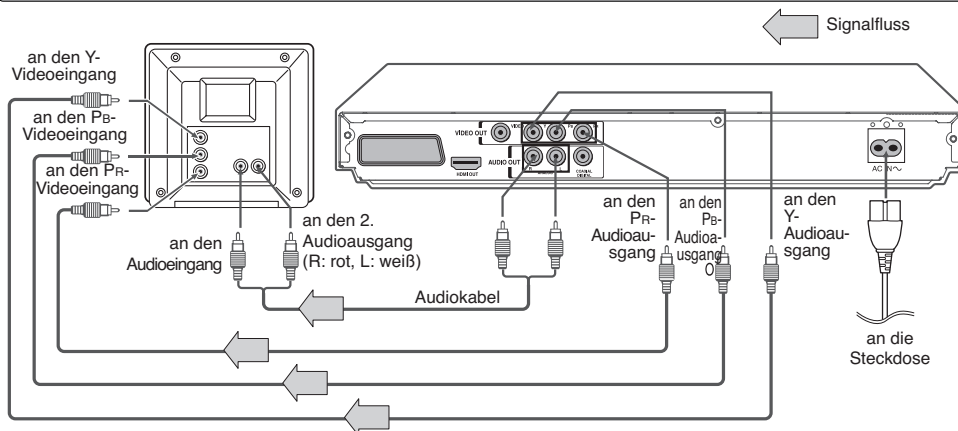

### ■ Umschaltung des Ausgangssignals (interlaced/ progressive) mit der Fernbedienung

Sie können das Ausgangssignal zugunsten einer besseren Bildqualität umschalten.

Drücken Sie im Stop-Modus auf der Fernbedienung **PROGRESSIVE**.

Drücken Sie noch einmal **PROGRESSIVE**, um den Progressive-Modus wieder auszuschalten.

• Nehmen Sie die folgende Einstellung vor.

| Bildschirmanzeige (OSD) | Auswahl:               | Seite               |
|-------------------------|------------------------|---------------------|
| "Digital Ausgang"       | "PCM" oder "Bitstream" | <b>54</b> <b>59</b> |
| "Video Ausgang"         | YUV                    | <b>54</b> <b>58</b> |

### Hinweise

- Lesen Sie sich auch die Bedienungsanleitung des angeschlossenen Gerätes durch.
- Stellen Sie sicher, dass beim Anschluss des DVD-Players an ein anderes Gerät vor dem Anschließen der Strom ausgeschaltet ist und beide Geräte nicht in der Steckdose stecken.
- Wenn Sie den DVD-Player in der Nähe eines Tuners oder Radios aufstellen, könnte das Übermittlungssignal verzerrt werden. Stellen Sie in diesem Fall den DVD-Player weiter vom Tuner oder Radio weg.
- Der aus dem DVD-Player ausgehende Ton hat einen großen dynamischen Bereich. Stellen Sie daher sicher, dass die Lautstärke des Empfängers auf eine gemäßigte Stufe eingestellt wird. Möglicherweise kann die große Lautstärke sonst Ihr Gehör sowie die Lautsprecher schädigen.
- Stellen Sie den Verstärker aus, bevor Sie das Netzkabel des DVD-Players ein- oder ausstecken. Bleibt der Verstärker trotzdem eingeschaltet, können die Lautsprecher beschädigt werden.
- Progressive kann nur ein- oder ausgeschaltet sein, wenn "Video Output" (Videoausgang) auf Component **58** steht.
- Bei Component-Verbindungen kann der Bildschirm leicht rosa werden, wenn "Video Output" (Videoausgang) auf Composite steht. Hierbei handelt es sich nicht um einen Fehler des Gerätes **59**.
- Ist Progressive eingeschaltet, kann nur Component-Video abgespielt werden.
- Befindet sich das Fernsehsystem im NTSC-Modus, ist auch die gesamte Ausgabe im NTSC-Modus (z.B. 525p, 525i, usw.)
- Befindet sich das Fernsehsystem im PAL-Modus, ist auch die gesamte Ausgabe im PAL-Modus (z.B. 625p, 625i, usw.)
- Ist Progressive eingeschaltet, kann nur Component-Video abgespielt werden.
- Über den analogen Audioausgang wird kein Klang zu hören sein, wenn die DTS-Wiedergabe gewählt wurde.

## Anschluss an einen Fernseher (Fortsetzung)

### Informationen zu HDMI™

HDMI steht für High Definition Multimedia Interface (hochauflösende Multimedia-Schnittstelle). HDMI überträgt digitale Audiosignale und nicht komprimierte Videosignale über ein einzelnes Kabel. Das bedeutet, dass Audio- und Videokabel nicht separat an ein Gerät angeschlossen werden müssen. Außerdem ist HDMI mit HDCP (High Bandwidth Digital Content Protection – Kopierschutz für breitbandige digitale Informationen) kompatibel.

HDMI, das HDMI-Logo sowie High-Definition Multimedia Interface sind Schutzmarken oder eingetragene Markenzeichen der HDMI Licensing LLC.

### Anschluss an einen Bildschirm (mit einem HDMI-Kabel)

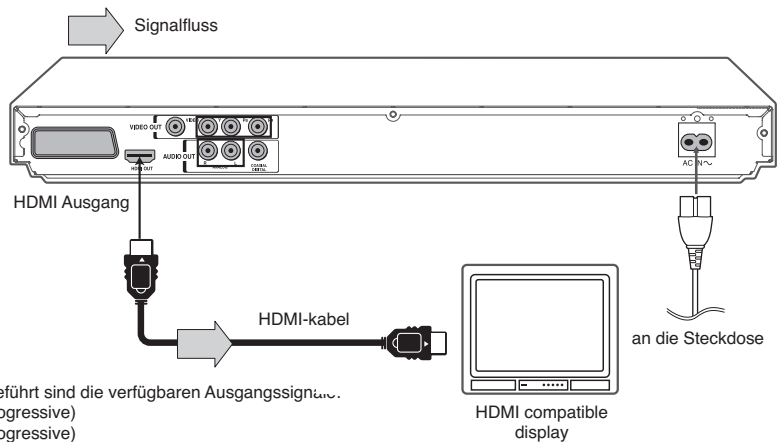

Unten aufgeführt sind die verfügbaren Ausgangssignale.

- 576p (progressive)
- 720p (progressive)
- 1080i (interlace)

#### ■ Stellen Sie die Auflösung für HDMI ein, die am besten zu den Funktionen Ihres Fernsehgeräts passt.

Stellen Sie ein Ausgangssignal vom HDMI-Anschluss des DVD-Players gemäß dem Eingangssignal Ihres Fernsehgerätes ein.

Drücken Sie die Taste HDMI auf der Gerätevorderseite oder auf der Fernbedienung. Dann werden die Ausgangssignale wie unten gezeigt geändert. Suchen Sie die HDMI-Anzeige und wählen Sie ein geeignetes Ausgangssignal.

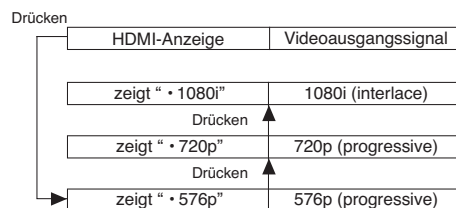

576p, 720p und 1080i sind von diesem DVD-Player aus dem ursprünglichen 480i-Signal erstellte Signale. Die Bildauflösung hat sich möglicherweise nicht erhöht, auch wenn sie ausgewählt war.

- Nehmen Sie die folgende Einstellung vor.

| Bildschirmanzeige (OSD) | Auswahl:               | Seite |
|-------------------------|------------------------|-------|
| "Digital Ausgang"       | "PCM" oder "Bitstream" | 54 59 |
| "Video Ausgang"         | YUV                    | 54 58 |





#### Hinweise

- Lesen Sie sich auch die Bedienungsanleitung des Fernsehgerätes durch, an den der Player angeschlossen wurde.
- Stellen Sie sicher, dass beim Anschluss des DVD-Players an Ihr Fernsehgerät vor dem Anschließen der Strom ausgeschaltet ist und beide Geräte nicht in der Steckdose stecken.
- Wählen Sie den HDMI-Modus durch Drücken der Taste HDMI an der Gerätevorderseite aus, hat der analoge Videoausgang (gelb) kein Videosignal.
- Wenn Sie einen mit HDMI (mit HDCP) ausgestatteten Monitor oder Bildschirm haben, können Sie diesen mit einem HDMI-Kabel an diesen Player anschließen.
- Der HDMI-Anschluss gibt nicht komprimierte digitale Videos sowie fast alle digitalen Audiotypen, mit denen der Player kompatibel ist. Dazu gehören DVD-Video, Video CD/Super VCD, CD und MP3.
- Dieses Gerät entspricht HDMI (High Definition Multimedia Interface) Version 1.1, aber abhängig vom angeschlossenen Gerät. Die Verwendung eines HDMI-Anschlusses kann zu einer unzuverlässigen Signalübertragung führen.
- Schließen Sie bei der Verwendung eines HDMI-Kabels keine Geräte an die anderen analogen Videoausgänge an.

## Anschluss an andere Geräte

Sie können qualitativ hochwertige Klänge hören, wenn Sie den DVD-Player an ein optionales Audiogerät anschließen.

- Zum Anschluss an Ihr Fernsehgerät siehe "Anschluss an einen Fernseher" (18) (19) (20).
- Siehe (43) für Einzelheiten zum Audioausgang.
- Dieser Abschnitt verwendet die folgenden Verweise.

|   |                      |
|---|----------------------|
|  | : Frontlautsprecher  |
|  | : Rearlautsprecher   |
|  | : Subwoofer          |
|  | : Centerlautsprecher |
|  | : Signalfluss        |

### Hinweise

- Schließen Sie die KOAXIALE DIGITALE AUDIOBUCHSE des DVD-Players NICHT an den AC-3 RF-Eingang eines Dolby Digital Receivers an. Dieser Eingang an ihrem AV-Receiver ist ausschließlich für Laserdisks reserviert und ist mit der KOAXIALEN DIGITALEN AUDIOBUCHSE des DVD-Players nicht kompatibel.
- Schließen Sie die KOAXIALE DIGITALE AUDIOBUCHSE des DVD-Players an den digitalen, koaxialen Eingang eines Receivers oder Prozessors an.
- Lesen Sie sich auch die Bedienungsanleitung des angeschlossenen Gerätes durch.
- Stellen Sie sicher, dass beim Anschluss des DVD-Players an ein anderes Gerät vor dem Anschließen der Strom ausgeschaltet ist und beide Geräte nicht in der Steckdose stecken.
- Der aus dem DVD-Player ausgehende Ton hat einen großen dynamischen Bereich. Stellen Sie daher sicher, dass die Lautstärke des Empfängers auf eine gemäßigte Stufe eingestellt wird. Andernfalls können die Lautsprecher durch ein plötzliches Ansteigen der Lautstärke beschädigt werden.
- Stellen Sie den Verstärker aus, bevor Sie das Netzkabel des DVD-Players ein- oder ausstecken. Bleibt der Verstärker trotzdem eingeschaltet, können die Lautsprecher beschädigt werden.

### Warnhinweis

- Wenn Sie (über den KOAXIALEN DIGITALEN AUDIOAUSGANG) einen AV-Decoder ohne Dolby Digital, Digital Theater Systems (DTS) oder MPEG2 anschließen, stellen Sie den "Digital Ausgang" über die Bildschirmanzeigen (54) (59) auf "PCM". Sonst kann die große Lautstärke möglicherweise Ihr Gehör sowie die Lautsprecher schädigen.
- Beim Abspielen mit DTS-kodierter CDs (Audio-CDs) können sehr viele Geräusche über die analogen Audioausgänge kommen. Sie sollten daher zur Vermeidung möglicher Schäden am Audiosystem entsprechende Maßnahmen treffen, wenn die analogen Audioausgänge des DVD-Players an ein Verstärkersystem angeschlossen sind. Zur Wiedergabe von DTS Digital Surround™ muss ein externes 5.1-kanaliges DTS Digital Surround™ Decodersystem an den KOAXIALEN DIGITALEN AUDIOAUSGANG des DVD-Players angeschlossen werden.

## Anschluss an andere Geräte (Fortsetzung)

### Anschluss an einen Verstärker mit einem Dolby Digital Decoder

#### Dolby Digital

Dolby Digital ist die in Kinos mit den neuesten Filmen verwendete Surround-Klangtechnik, die jetzt auch für die realistische Klangreproduktion im Wohnzimmer verfügbar ist. In den Genuss dieses realistischen Klangs bei DVDs mit Spielfilmen und Live-Konzerten kommen Sie, wenn Sie den DVD-Player an einen 6-Kanal-Receiver mit Dolby-Digital-Decoder oder Dolby-Digital-Prozessor anschließen. Wenn Sie einen Dolby-Surround-Pro Logic-Decoder haben, kommen Sie in den vollen Genuss des Pro Logic-Klangs bei den gleichen DVDs mit Spielfilmen, die auch Soundtracks mit 5.1-kanaligem Dolby Digital abspielen können, sowie bei mit Dolby-Surround-Zeichen versehenen Titeln kommen.

Hergestellt mit Lizenz der Dolby Laboratories. "Dolby", "Pro Logic" und das Doppel-D-Symbol sind Warenzeichen der Dolby Laboratories. Vertrauliche, nicht veröffentlichte Arbeiten. Copyright 1992-1997 Dolby Laboratories. Alle Rechte vorbehalten.

- Verwenden Sie mit dem Dolby Digital Aufnahmesystem kodierte DVDs.
- Nehmen Sie die folgende Einstellung vor.

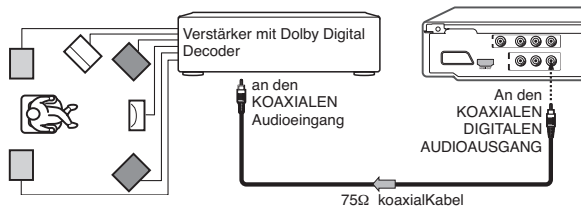

| Bildschirmanzeige | Auswahl:               | Seite |
|-------------------|------------------------|-------|
| "Digital Ausgang" | "PCM" oder "Bitstream" | 54 59 |
| Aufnahmesystem    | D D                    | 43    |

### Anschluss an einen Verstärker mit Dolby Surround Pro Logic

#### Dolby Surround Pro Logic

In den Genuss dieses dynamischen, realistischen Klangs mit Dolby Surround Pro Logic kommen Sie, wenn Sie den DVD-Player an einen Verstärker und ein Lautsprechersystem (linker und rechter Frontlautsprecher, ein Centerlautsprecher und ein oder zwei Rearlautsprecher) anschließen.

- Nehmen Sie die folgende Einstellung vor.

- Verstärker mit Dolby Digital  
Schließen sie das Gerät auf die gleiche Weise an, die im Abschnitt "Anschluss an einen Verstärker mit einem Dolby-Digital-Decoder" beschrieben wird. Lesen Sie sich das Handbuch des Verstärkers durch und stellen Sie den Verstärker so ein, dass Sie den Dolby-Surround-Pro Logic-Klang genießen können.
- Verstärker ohne Dolby Digital  
Schließen Sie das Gerät wie folgt an.

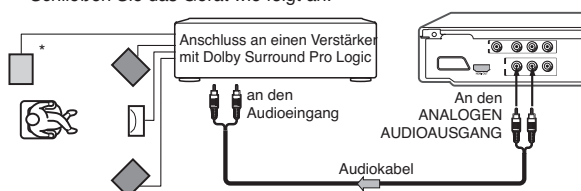

\* Schließen Sie einen oder zwei Rearlautsprecher an.  
Der zu hörende Klang aus den Rearlautsprechern ertönt nur monophon, auch wenn Sie 2 Rearlautsprecher anschließen.

## Anschluss an einen Verstärker mit DTS-Decoder

### Digital Theater Systems (DTS)

DTS ist eine qualitativ hochwertige Surround-Klangtechnik, die in Kinos und jetzt auch im Wohnzimmer auf DVDs oder Audio-CDs verfügbar ist.

Wenn Sie einen DTS-Decoder oder /Prozessor haben, kommen Sie in den vollen Genuss des 5.1-kanaligen, mit DTS kodierten Klanges auf DVDs oder Audio-CDs.

"DTS" und "DTS Digital Out" sind Warenzeichen der Digital Theater Systems, Inc.

- Verwenden Sie mit dem DTS Aufnahmesystem kodierte DVDs oder Audio-CDs.
- Nehmen Sie die folgende Einstellung vor.

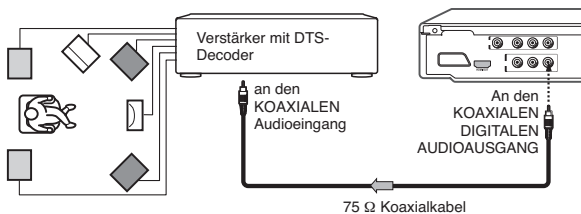

| Bildschirmanzeige | Auswahl:    | Seite     |
|-------------------|-------------|-----------|
| "Digital Ausgang" | "Bitstream" | <b>54</b> |
| Aufnahmesystem    | DTS         | <b>43</b> |

## Anschluss an einen Verstärker mit MPEG2 Audio Decoder

### MPEG2-Klang

In den Genuss dieses dynamischen, realistischen Klanges bei DVDs mit Spielfilmen und Live-Konzerten kommen Sie, wenn Sie den DVD-Player an einen Verstärker mit MPEG2-Audiodecoder oder MPEG2-Audioprozessor anschließen.

- Verwenden Sie mit dem MPEG2 Aufnahmesystem kodierte DVDs.
- Nehmen Sie die folgende Einstellung vor.

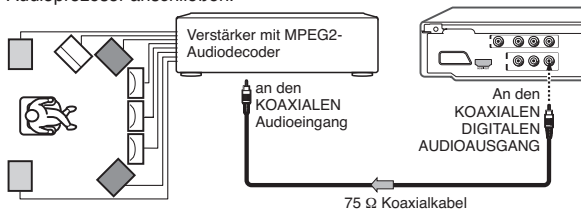

| Bildschirmanzeige | Auswahl:               | Seite     |
|-------------------|------------------------|-----------|
| "Digital Ausgang" | "PCM" oder "Bitstream" | <b>54</b> |
| Aufnahmesystem    | MPEG2                  | <b>43</b> |

## Anschluss an andere Geräte (Fortsetzung)

### Anschluss an einen Verstärker mit digitalem Audioausgang

#### 2-Kanal-Digital-Stereo

In den Genuss des dynamischen Klanges von 2-Kanal-Digital-Stereo kommen Sie, wenn Sie den DVD-Player mit einem Receiver verbinden, der mit einem digitalen Audioeingang und Lautsprechersystem (rechte und linke Frontlautsprecher) ausgestattet ist.

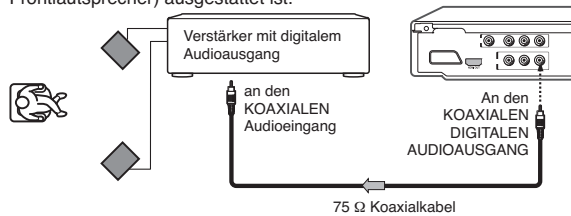

- Nehmen Sie die folgende Einstellung vor.

| Bildschirmanzeige | Auswahl: | Seite     |
|-------------------|----------|-----------|
| "Digital Ausgang" | "PCM"    | <b>54</b> |
|                   |          | <b>59</b> |





# Einfache Wiedergabe

Beginnen Sie mit dem Abspielen

- Wiedergabe einer DVD
- Wiedergabe mit veränderlicher Geschwindigkeit
- Auffinden einer bestimmten Szene

## Wiedergabe einer DVD

Dieser Abschnitt zeigt Ihnen die Grundlagen, wie Sie eine DVD abspielen.

### VORSICHT

Halten Sie Ihre Finger von der DVD-Schublade fern, wenn sich diese schließt. Falls Sie dies nicht tun, kann es zu ernsthaften Personenschäden kommen.

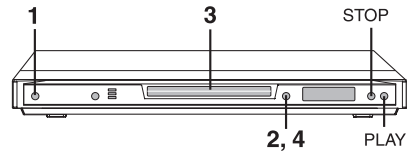

### DVD VCD CD Einfache Wiedergabe

#### Vorbereitungen

- Wenn Sie eine DVD anschauen möchten, schalten Sie das Fernsehgerät ein und wählen den am DVD-Player angeschlossenen Videoeingang.
- Möchten Sie den Ton der DVDs über ein Audiosystem genießen, schalten Sie das Audiosystem ein und wählen den mit dem DVD-Player verbundenen Eingang.

#### 1 Drücken Sie auf die Taste ON/STANDBY.

POWER



Der DVD-Player schaltet sich ein.

#### 2 Drücken Sie OPEN/CLOSE.

Die DVD-Schublade öffnet sich.

OPEN/CLOSE



#### 3 Legen Sie die DVD in die DVD-Schublade.

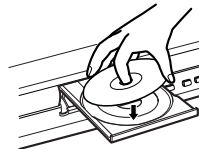

Mit der Abspielseite nach unten

- Es gibt zwei verschiedene DVD-Größen. Legen Sie die DVD in die entsprechende Führung in der DVD-Schublade. Wenn die DVD nicht richtig in der Führung liegt, kann sie beschädigt werden oder Funktionsstörungen im DVD-Player verursachen.
- Legen Sie keine DVDs in diesen DVD-Player, die nicht abgespielt werden können.

#### 4 Drücken Sie OPEN/CLOSE zum Schließen der DVD-Schublade.

OPEN/CLOSE



Die Wiedergabe beginnt.

Wenn Sie eine Video-DVD mit einem Hauptmenü einlegen, erscheint das Menü. Über die Tasten ▲ / ▼ / ◀ / ▶ wählen Sie den Titel, den Sie ansehen möchten, und drücken dann zum Starten der Wiedergabe die Taste ENTER. Siehe "Auffinden eines Titels über das Hauptmenü" (30).

- Sie müssen die Taste TOP MENU oder MENU zum Anzeigen des DVD-Menüs (abhängig von der aktuellen Video-DVD) drücken.

#### Hinweise

- Liegt in der DVD-Schublade eine bereits von Ihnen angeschauten DVD, beginnt die Wiedergabe ab der Stelle, an der Sie zuletzt aufgehört hatten. Siehe (29) zum Fortsetzen der Wiedergabe.
- Einige Video-CDs wurden mit **PBC (Playback Control; Wiedergabesteuerung)** aufgenommen; ein Menü mit dem aufgezeichneten Inhalt kann auf dem Fernsehgerät erscheinen, wenn Sie PBC eingestellt haben. Sie können Ihre Auswahl entsprechend dem PBC-Menü treffen. Drücken Sie zum Ein- oder Ausschalten von PBC während der Wiedergabe der Video-CD die Taste **MENU/PBC** auf der Fernbedienung. Wenn Sie vom Modus PBC off (aus) zu PBC on (ein) umschalten, beginnt die Wiedergabe am Anfang der DVD.

#### ■ Die Wiedergabe im Stop-Modus beginnen

Taste **PLAY** drücken.

PLAY



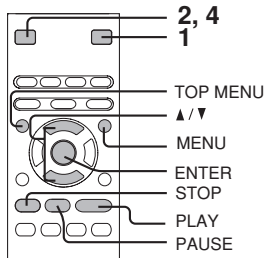

■ **Bessere Bildqualität erhalten**

Manchmal treten während einer normalen Sendung normalerweise nicht sichtbare Bildstörungen auf dem Fernsehbildschirm bei der Wiedergabe einer Video-DVD auf, weil die hochauflösenden Bilder auf diesen Disks viele Informationen enthalten. Die Anzahl der Störungen hängt von dem Fernsehgerät ab, mit dem Sie den DVD-Player verwenden. Deshalb sollten Sie allgemein die Bildschärfe auf Ihrem Fernsehgerät verringern, wenn Sie sich Video-DVDs anschauen.

■ **Hilfe**

Die Symbole auf der Kopfleiste zeigen die abspielbaren Disks für die unter der Kopfleiste beschriebenen Funktion.

- : Diese Funktion kann bei Video-DVDs genutzt werden.
- : Diese Funktion kann bei Video-CDs genutzt werden.
- : Diese Funktion kann bei Audio-CDs genutzt werden.

■ **Wiedergabe unterbrechen (Pause-Modus)**

Taste **PAUSE/STEP** während der Wiedergabe drücken.



Zur Rückkehr zur normalen Wiedergabe die Taste **PLAY** drücken.

- Der Ton ist im Pause-Modus auf stumm geschaltet.

■ **Abschalten (in den Standby-Modus wechseln)**

Zum Umschalten in den Standby-Modus die Taste **ON/STANDBY** drücken.

**Hinweis**

Beachten Sie, ob das Gerät auch im Standby-Modus noch mit Strom versorgt wird. Zur vollständigen Trennung dieses Geräts vom Netzstrom ziehen Sie den Stecker aus der Steckdose.

■ **Die Wiedergabe beenden**

Taste **STOP** drücken.



■ **Bildschirmschoner**

Das Bildschirmschoner-Bild erscheint automatisch, wenn der DVD-Player ca. 2 Minuten lang im Stop-Modus ist. Zum Abschalten des Bildschirmschoners die Taste **PLAY** drücken.

■ **Entnehmen der DVD**

Taste **OPEN/CLOSE** drücken.



Die DVD entnehmen, nachdem sich die DVD-Schublade vollständig geöffnet hat.

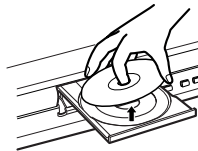

Stellen Sie sicher, dass Sie durch Drücken der Taste **OPEN/CLOSE** die DVD-Schublade nach Entnahme der DVD wieder schließen.

■ **Automatische Abschaltfunktion**

Wird der DVD-Player ausgeschaltet oder ist der Bildschirmschoner ungefähr 20 Minuten lang aktiv gewesen, schaltet sich der DVD-Player automatisch ab.

**Hinweise**

- bewegen Sie den DVD-Player während der Wiedergabe nicht. Andernfalls kann die DVD beschädigt werden.
- Die DVD-Schublade mit der Taste **OPEN/CLOSE** öffnen und schließen. Die DVD-Schublade in der Bewegung nicht drücken. Andernfalls kann eine Fehlfunktion des DVD-Players verursacht werden.
- Die DVD-Schublade nicht herauschieben und keine anderen Gegenstände als Disks in die DVD-Schublade legen. Andernfalls kann eine Fehlfunktion des DVD-Players verursacht werden.
- In vielen Fällen erscheint ein Menübildschirm nach Beendigung der Filmwiedergabe. Eine längere Anzeige eines Bildschirmmenüs kann Ihr Fernsehgerät beschädigen und das Bild dauerhaft in den Bildschirm ätzen. Um dies zu vermeiden, drücken Sie nach Ende des Films die Taste **STOP** auf Ihrer Fernbedienung.

Einfache Wiedergabe

## Wiedergabe mit veränderlicher Geschwindigkeit

Sie können Disks mit veränderlichen Geschwindigkeiten abspielen und die Wiedergabe ab der Stelle fortsetzen, an der Sie die Wiedergabe gestoppt hatten.

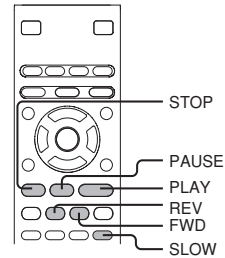

### Schnell zurück- oder vorspulen

**Während der Wiedergabe REV oder FWD drücken.**



REV: Schnelles Zurückspulen  
FWD: Schnelles Vorspulen

Bei jedem Drücken der Tasten REV oder FWD ändert sich die Wiedergabegeschwindigkeit.

■ Die normale Wiedergabe fortsetzen  
Taste **PLAY** drücken.



**Hinweise**

- Während des Vor- und Zurückspulens der Video-DVD wird der Ton stumm geschaltet und Untertitel nicht angezeigt.
- Die Wiedergabegeschwindigkeit kann sich abhängig von der Disk unterscheiden.

### Wiedergabe in Einzelbildern

**Taste PAUSE/STEP während der Wiedergabe drücken.**



Bei jedem Drücken der Taste PAUSE/STEP geht das Bild um ein Einzelbild vor.

■ Die normale Wiedergabe fortsetzen  
Taste **PLAY** drücken.



**Hinweis**

Der Ton ist während der Einzelbildwiedergabe auf stumm geschaltet.

## Wiedergabe in Zeitlupe

### Taste SLOW während der Wiedergabe drücken.



Bei jedem Drücken der Taste SLOW ändert sich die Zeitlupengeschwindigkeit in der folgenden Reihenfolge:

▶ 1/2 → ▶ 1/4 → ▶ 1/8

▶ 1/2

### Die normale Wiedergabe fortsetzen

Taste **PLAY** drücken.



#### Hinweise

- Der Ton ist im Zeitlupen-Modus auf stumm geschaltet.
- Es stehen 3 Geschwindigkeiten zur Verfügung.

Einfache Wiedergabe

## Wiedergabe an der gleichen Stelle fortsetzen

### 1 An der Stelle STOP drücken, an der Sie die Wiedergabe unterbrechen möchten.



Der DVD-Player speichert die Stelle, an der die Wiedergabe angehalten wurde.

### 2 Taste PLAY drücken.



Der DVD-Player setzt Wiedergabe ab der Stelle fort, an der Sie die Wiedergabe gestoppt hatten.

### Die Wiedergabe wieder am Anfang beginnen, ungeachtet dessen, wo Sie die Wiedergabe angehalten haben

1. Die Taste STOP zweimal drücken.  
Der DVD-Player löscht die gespeicherte Stelle.



2. Taste PLAY drücken.



 Die Wiedergabe beginnt am Anfang des aktuellen Titels.

 Die Wiedergabe beginnt am Anfang der Disk.

- Wenn Sie zum Anfang einer Video-DVD zurückkehren möchten, öffnen und schließen Sie die DVD-Schublade einmal mit der Taste OPEN/CLOSE, bevor Sie die Taste PLAY drücken.

#### Hinweise

- Die Wiedergabe kann nicht wieder aufgenommen werden, wenn:
  - Sie eine Video-CD mit PBC abspielen, während "PBC" auf "On" steht.
  - Sie die DVD-Schublade öffnen.
  - Sie den Netzstecker des DVD-Players ziehen.
- Abhängig von der Disk ist es unterschiedlich, an welcher Stelle die Wiedergabe fortgesetzt wird.
- Einstellungen, die Sie über die Bildschirmanzeigen verändert haben, während der DVD-Player eine Stelle gespeichert hat, funktionieren möglicherweise erst, wenn Sie den Speicher geleert haben.

## Auffinden einer bestimmten Szene

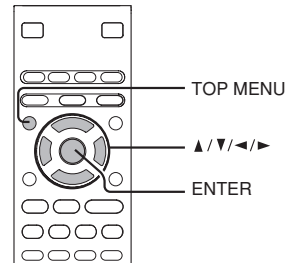

Normalerweise sind Video-DVDs in Titel unterteilt. Die Titel wiederum sind in Kapitel unterteilt. VIDEO-CDs und Audio-CDs sind in Tracks unterteilt. Sie können bestimmte Titel, Kapitel oder Tracks schnell finden.

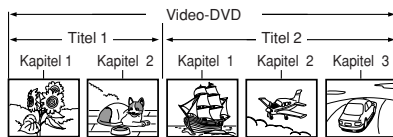

### DVD Auffinden eines Titels über das Hauptmenü

#### 1 Drücken der Taste TOP MENU.



Das Hauptmenü erscheint auf dem Fernsehbildschirm.

Z.B.

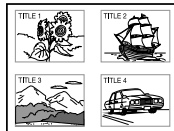

#### 2 Zur Auswahl des gewünschten Titels ▲ / ▼ / ◀ / ▶ drücken.



Ist den Titeln im Hauptmenü eine Zahl zugewiesen, können Sie direkt durch Drücken der zugewiesenen Zahl auf den Zifferntasten zu einem bestimmten Titel springen.

#### 3 ENTER drücken.



Die Wiedergabe beginnt bei Kapitel 1 des gewählten Titels.

#### Hinweise

- Die Anweisungen oben beschreiben grundlegende Vorgänge, die sich abhängig vom Inhalt der Video-DVD unterscheiden. Sollten andere Anweisungen auf dem Fernsehbildschirm erscheinen, folgen Sie diesen Anweisungen.
- Wenn Sie das Hauptmenü während der Wiedergabe anzeigen und die Taste TOP MENU drücken, ohne einen Titel auszuwählen, setzt der DVD-Player die Wiedergabe möglicherweise an der Stelle fort, an der Sie erstmals die Taste TOP MENU gedrückt haben (abhängig von der aktuellen Video-DVD).
- Diese Methode zum Auffinden eines Titels steht nur bei einer Disk mit Hauptmenü zur Verfügung.
- Die Anweisungen für Disks beziehen sich möglicherweise auf die Taste, die das Hauptmenü als Taste TITLE darstellt.

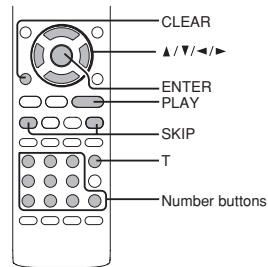

**Auffinden eines gewünschten Abschnitts durch Eingabe der entsprechenden Zahl**

**1 T drücken.**  
**▲ / ▼ zum Markieren des Titels/Kapitels oder Tracks drücken.**

Verwenden Sie eine VIDEO-CD/Audio-CD, überspringen Sie Schritt 2. Bei Schritt 3 geben Sie dann die Nummer des gewünschten Tracks über die Zifferntasten ein.

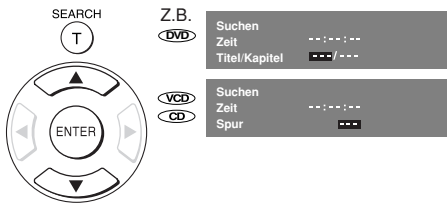

**2 ◀ / ▶ zum Auswählen des gewünschten Abschnitts drücken.**

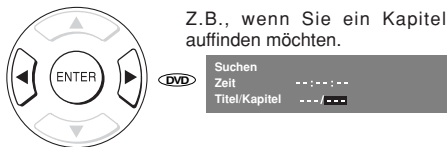

**3 Drücken Sie zur Eingabe der Titel-, Kapitel- oder Tracknummern die Zifferntasten.**



**4 ENTER drücken.**



Die Wiedergabe beginnt beim ausgewählten Abschnitt.

**Zugriff auf Kapitel/Tracks mittels der Zifferntasten:**

Sie können alle gewünschten Kapitel/Tracks durch Drücken der entsprechenden Zifferntaste abspielen. Bei Kapitel-/Tracknummern, die größer als "9" sind, drücken Sie die Taste "+10". Jedes Drücken dieser Taste erhöht die Nummer um 10. Drücken Sie dann die zweite Stelle der Kapitel-/Tracknummer.

**Hinweise**

- Das Drücken der Taste CLEAR setzt die Nummern zurück. Drücken Sie zum Löschen der Anzeige mehrmals die Taste T.
- Diese Methode zum Auffinden eines Titels steht nur bei einer Disk mit Titelnummern zur Verfügung.

**Auffinden eines bestimmten Kapitels oder Tracks**

**Drücken Sie wiederholt die Taste SKIP ►► oder ◀◀, um auf die gewünschten Kapitel oder Tracks zuzugreifen.**

Die Wiedergabe beginnt beim ausgewählten Kapitel oder Track.

**SKIP** ►► Auffinden der nachfolgenden Kapitel oder Tracks.

Die Wiedergabe beginnt am Anfang des aktuellen Kapitels oder Tracks.

**SKIP** ◀◀ Wenn Sie zweimal kurz nacheinander drücken, beginnt die Wiedergabe am Anfang des vorhergehenden Kapitels oder Tracks.

**Hinweise**

- Einige Titel zeigen möglicherweise keine Kapitelnummern an.
- Wenn Sie die Taste SKIP ►► oder ◀◀ auf der Vorderseite des Gerätes während der Wiedergabe drücken, läuft der DVD-Player schnell vor oder zurück. Sie können die Geschwindigkeit durch wiederholtes Drücken der Taste ändern. Zum Auffinden von Kapiteln oder Tracks während des schnellen Vor- oder Zurücklaufens drücken Sie zunächst die Taste PLAY, um die normale Wiedergabe fortzusetzen, und dann die Taste SKIP ►► oder ◀◀.

Einfache Wiedergabe







# Erweiterte Wiedergabe

Die Leistung Ihres DVD-Players anpassen.

- **Direkt auf eine bestimmte Stelle zugreifen**
- **Ein spezifisches Segment wiederholen**
- **In unterschiedlicher Reihenfolge abspielen**
- **In der Lieblingsreihenfolge abspielen**
- **Ein Bild zoomen**
- **Auswahl der Bildverbesserung (EPM)**
- **Auswahl der Klangverbesserung (EAM)**
- **Auswahl des Aufnahmewinkels**
- **Untertitel auswählen**
- **Eine Sprache auswählen**
- **Bedienung der Bildschirmanzeige**
- **MP3-Dateien abspielen**
- **JPEG-Dateien ansehen**
- **DivX® MPEG-4-Dateien ansehen**

## Direkt auf eine bestimmte Stelle zugreifen

Das Gerät speichert bis zu 3 Stellen, die Sie wieder ansehen möchten. Sie können die Wiedergabe von jeder Szene aus fortsetzen.

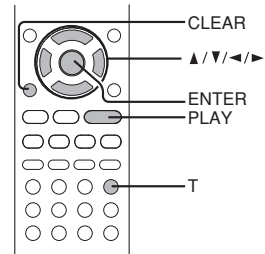

### Den Zeitähler der gewünschten Stelle eingeben

**1 T drücken.**

▲ / ▼ drücken, um den Zeitähler zu markieren.

SEARCH  
T

DVD Suchen  
Zeit  
Titel/Kapitel

VCD Suchen  
Zeit  
Spur

**2 Drücken Sie zur Eingabe der Zeit die Zifferntasten.**

Z.B.

Suchen  
Zeit  
Titel/Kapitel

- Die erste eingegebene Zahl zeigt die Stunden an.
- Die zweite eingegebene Zahl zeigt die Minuten an.
- Die dritte eingegebene Zahl zeigt die Sekunden an.
- Haben Sie eine falsche Zahl eingegeben, drücken Sie CLEAR.

**3 ENTER drücken.**

Wiedergabe beginnt ab der gewünschten Stelle.

- Hinweise**
- Einige Disks reagieren möglicherweise auf diesen Vorgang nicht.
  - Einige Szenen werden möglicherweise nicht so genau aufgefunden, wie Sie angegeben haben.
  - Diese Methoden zum Zugriff auf bestimmte Stellen steht nur innerhalb des aktuellen Titels der Video-DVD oder des aktuellen Tracks der VIDEO-CD/Audio-CD zur Verfügung.

### Setzen eines Merkzeichens an der Lieblingsstelle während der Wiedergabe und deren späteres Abspielen

1. Nach zweimaligem Drücken der Taste T wird das Merkzeichen angezeigt. Drücken Sie dann ENTER zur Markierung der gewünschten Szene.

SEARCH  
T

Lesezeichen 1 01:28:20  
Lesezeichen 2  
Lesezeichen 3

2. Drücken Sie ENTER zum Abspielen der Lieblingsstelle.

### Andere Merkzeichen einrichten.

Folgen Sie Schritt 1 und bewegen Sie sich mit den Tasten ▲ oder ▼ durch das Menü.

### Drücken Sie T zum Entfernen dieser Anzeige.

### Das Merkzeichen entfernen.

Folgen Sie Schritt 1 und drücken dann CLEAR zum Löschen des Merkzeichens. Bewegen Sie sich mit den Tasten ▲ oder ▼ durch das Menü, um andere Merkzeichen zu löschen.

CLEAR

- Hinweise**
- Einige Disks haben möglicherweise keine Markierungsfunktion.
  - Die Markierung wird beim Öffnen der DVD-Schublade oder beim Abschalten des Gerätes gelöscht.
  - Möglicherweise erscheinen einige um die Markierung herum aufgenommene Untertitel nicht.

## Ein spezifisches Segment wiederholen

Sie können das gewünschte Segment angeben und es wiederholen.

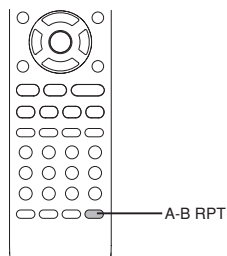

### Ein spezifisches Segment wiederholen

**1** Drücken Sie wiederholt am Anfang des abzuspielenden Segments (Punkt A) die Taste A-B RPT.

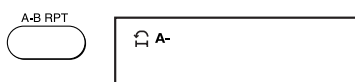

**2** Drücken Sie am Ende des Segments (Punkt B) die Taste A-B RPT nochmals.

 Der DVD-Player kehrt automatisch zu Punkt A zurück und wiederholt die Wiedergabe des ausgewählten Segments (A-B).



#### ■ Rückkehr zur normalen Wiedergabe

Drücken Sie A-B RPT, bis **off** angezeigt wird.



#### Hinweise

- Einige Disks können möglicherweise A-B-Wiederholung abspielen.
- Sie können die A/B-Wiederholung nicht bei Segmenten mit mehreren Aufnahmewinkeln (AV) einsetzen.
- Sie können ein Segment nur innerhalb des aktuellen Titels oder Tracks (VIDEO-CD) angeben.
- Es kann zu einem kleinen Unterschied zwischen Punkt A und der Stelle kommen, an der die Wiedergabe tatsächlich wieder einsetzt. Dies hängt von der Disk ab.

Erweiterte Wiedergabe

## In unterschiedlicher Reihenfolge abspielen

Sie können Titel und Kapitel innerhalb eines Titels oder Tracks in unterschiedlicher Reihenfolge abspielen.

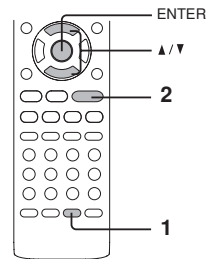

### Titel, Kapitel oder Tracks in unterschiedlicher Reihenfolge abspielen

#### 1 Drücken Sie PLAY MODE.

Drücken Sie zur Auswahl der gewünschten Funktionen ▲ / ▼ und drücken dann die Taste ENTER, um zwischen den gewünschten Modi hin und her zu schalten.

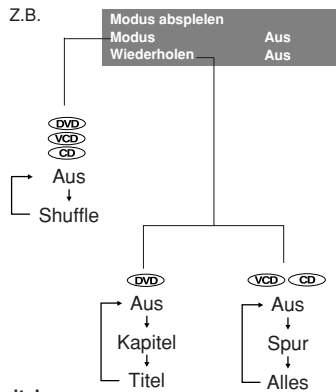

- Kapitel:**  
Wiederholt die Kapitel innerhalb des aktuellen Titels.
- Titel:**  
Wiederholt den aktuellen Titel.
- Spur:**  
Wiederholt den aktuellen Track.
- Alles:**  
Wiederholt die gesamte Disk.
- Aus:**  
Rückkehr zur normalen Wiedergabe.

#### 2 Drücken Sie PLAY.



Beim Drücken der Taste PLAY beginnt der DVD-Player die Wiedergabe im gewählten Modus.

#### ■ Rückkehr zur normalen Wiedergabe

Drücken Sie ENTER, bis Off angezeigt wird.

#### Hinweis

Einige Disks unterstützen möglicherweise diese Vorgänge.

## In der Lieblingsreihenfolge abspielen

Sie können Ihre Lieblingstitel, -kapitel oder -tracks miteinander kombinieren und sie in einer von Ihnen festgelegten Reihenfolge abspielen. Sie können bis zu 12 Auswahlmöglichkeiten einspeichern. (Speicherwiedergabe)

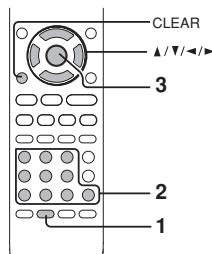

### Titel, Kapitel oder Tracks in die bevorzugte Reihenfolge bringen

#### 1 Legen Sie eine Disk ein und Drücken während des Stops die Taste MEMORY.

Es erscheint die folgende Anzeige.

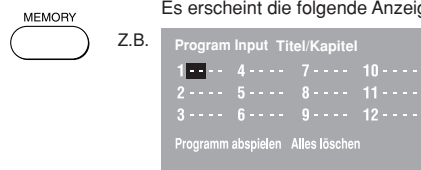

 Kapitel Nummer  
Titel Nummer

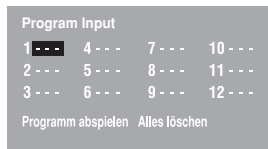

 Track Nummer

#### 2 Wählen Sie durch Drücken der Zifferntasten die Elemente in der gewünschten Reihenfolge.

Bei jedem Drücken der Tasten  $\blacktriangle$  /  $\blacktriangledown$  /  $\blacktriangleleft$  /  $\blacktriangleright$  wird die Stelle wiederum markiert. Markieren Sie die Stelle, an der Sie beginnen möchten, und drücken dann die entsprechenden Zifferntasten. Zur Auswahl eines anderen Kapitels im gleichen Titel müssen Sie die Titelnummer nicht mehr auswählen. Drücken Sie zur Auswahl von Tracks einer VIDEO-CD/Audio-CD die Zifferntasten des Tracks.

#### 3 Drücken Sie $\blacktriangle$ / $\blacktriangledown$ / $\blacktriangleleft$ / $\blacktriangleright$ , um die Markierungsleiste ins abzuspielende Programm zu bringen, und drücken dann ENTER.



Der DVD-Player beginnt die Wiedergabe aus dem Speicher.

#### ■ Änderung der programmierten Auswahlmöglichkeiten

- 1 Während der Anzeige auf dem Fernsehbildschirm drücken Sie  $\blacktriangle$  /  $\blacktriangledown$  /  $\blacktriangleleft$  /  $\blacktriangleright$ , um die Markierungsleiste zu dem Element zu bringen, das Sie ändern möchten.
- 2 Ändern Sie die Auswahl entsprechend der Anweisungen in Schritt 2.

#### ■ Löschen der programmierten Auswahlmöglichkeiten

- 1 Während der Anzeige auf dem Fernsehbildschirm drücken Sie  $\blacktriangle$  /  $\blacktriangledown$  /  $\blacktriangleleft$  /  $\blacktriangleright$ , um die Markierungsleiste zu dem Element zu bringen, das Sie löschen möchten.
- 2 Drücken Sie CLEAR.

#### ■ Rückkehr zur normalen Wiedergabe aus dem Speicher

Drücken Sie die Taste **MEMORY**. Drücken Sie  $\blacktriangle$  /  $\blacktriangledown$  /  $\blacktriangleleft$  /  $\blacktriangleright$ , um die Markierung mit der Taste **Clear All** zu löschen, und drücken dann **ENTER**. Die gesamte eingegebene Programmierung wird gelöscht.

Drücken Sie die Taste **PLAY**, um mit der normalen Wiedergabe fortzufahren.



Die normale Wiedergabe beginnt von Anfang an.

#### ■ Programmierung während der Wiedergabe

Wenn Sie die Taste **MEMORY** während der Wiedergabe drücken, erscheint eine Programmieranzeige. Gehen Sie wie in den Schritten 2 und 3 beschrieben vor.

#### Hinweise

- Einige Disks unterstützen möglicherweise eine Wiedergabe aus dem Speicher nicht.
- Wenn Sie während der Wiedergabe repeat  auswählen, wiederholt der DVD-Player das aktuell Gespeicherte.
- Wenn Sie die Tasten MEMORY oder RETURN drücken, während diese Anzeige auf dem Fernsehbildschirm erscheint, verschwindet die Anzeige.
- Die programmierten Auswahlmöglichkeiten werden beim Ausschalten des DVD-Players gelöscht.

Erweiterte Wiedergabe

## Ein Bild zoomen

Sie können Bereiche eines Bildes vergrößern.

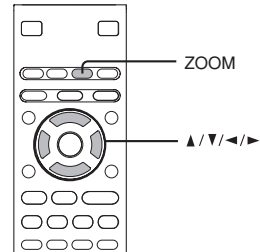
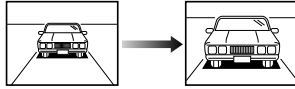

### DVD VCD Ein Bild zoomen

Drücken Sie während der normalen, langsamen oder angehaltenen Wiedergabe die Taste **ZOOM**.



Der mittlere Teil des Bildes wird vergrößert.

Z.B.

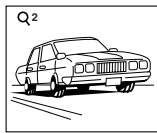

Bei jedem Drücken der Taste **ZOOM** ändert sich die Vergrößerungsstufe wie folgt:

**Q 1 → Q 2 → Q 3 → Q off**

Drücken Sie die Taste **ZOOM**, um die Vergrößerungsstufe auszuwählen.



Drücken Sie die Tasten **▲ / ▼ / ◀ / ▶**, um sich einen anderen Teil des Bildes anzusehen. Sie können das Bild von der Mitte aus in die Richtungen **UP** (nach oben), **DOWN** (nach unten), **LEFT** (nach links) und **RIGHT** (nach rechts) bewegen.

Wenn Sie den Bildrand erreichen, verschiebt die Anzeige das Bild nicht mehr in diese Richtung.

**Q off**



Drücken Sie wiederholt die Taste **ZOOM**, bis **Q off** angezeigt wird.

### ■ Rückkehr zur normalen Wiedergabe

Drücken Sie wiederholt die Taste **ZOOM**, bis **Q off** angezeigt wird. Das Originalbild wird wiederhergestellt.



### Hinweise

- Einige Disks reagieren möglicherweise nicht auf die Zoom-Funktion.
- Bei einigen Szenen reagieren die Tasten möglicherweise nicht wie beschrieben.
- Das Zoomen funktioniert nicht bei Untertiteln oder auf Video-DVDs enthaltenen Menüs.
- Die Vergrößerungsstufe ist abhängig von der von Ihnen gewählten Bildgröße unterschiedlich **[58]**.

## Auswahl der Bildverbesserung (EPM\*)

Sie können die gewünschte Bildverbesserung einfach auswählen.

\*E. P. M.: Verbesserter Bildmodus

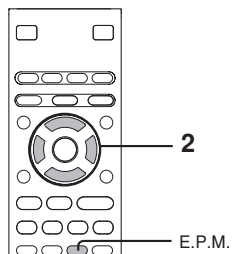

### Auswahl der Bildverbesserung

#### 1 Drücken Sie E.P.M.

 E.P.M. Das Menü zur Bildverbesserung erscheint.

##### Video Verstärken

Helligkeit  08  
Kanten  08

■ Zum Verlassen der Bildverbesserung drücken Sie nochmals die Taste EPM.

 E.P.M.

#### Hinweis

Die tatsächliche Auswirkung auf das Bild hängt vom jeweiligen Fernsehgerät ab. Sie können Ihre Auswahl entsprechend Ihrer Vorlieben treffen.

#### 2 Wählen Sie durch Drücken von ▲ / ▼ die Bildverbesserung und drücken dann ◀ / ▶, um Ihre Auswahl zu treffen.

Bei jedem Drücken der Taste ◀ / ▶ ändert sich die Bildverbesserung.

Erweiterte Wiedergabe

## Auswahl der Klangverbesserung (EAM\*)

Sie können einfach zur bevorzugten Klangverbesserung umschalten.  
\*E.A.M.: Verbesserter Klangmodus

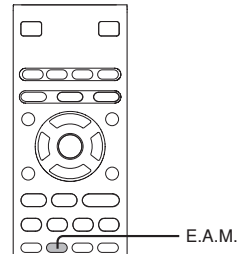

### Auswahl der Klangverbesserung

#### 1 Drücken Sie E.A.M.



Die Klangverbesserung erscheint:



Drücken Sie noch einmal die Taste E.A.M., um die Änderung der Klangverbesserung wieder auszuschalten.

**3D\*:**  
Für ausgedehnte virtuelle Surround-Klangeffekte aus zwei Lautsprechern.

Stellen Sie zur Nutzung dieser Verbesserung über die Tonausgänge der ANALOGEN AUDIOAUSGANGSBUCHSEN sicher, dass "Digital Output" (digitaler Ausgang) auf "PCM" gestellt wird.

\* Wirkt sich bei der Wiedergabe von Video-DVDs oder VIDEO-CDs aus.

#### ■ Die Audioverbesserung verlassen.

Bedienen Sie den DVD-Player ungefähr 5 Sekunden lang nach Treffen einer Auswahl nicht.

#### Hinweise

- Die tatsächlichen Auswirkungen auf den Klang hängen vom Lautsprechersystem ab. Sie können Ihre Auswahl entsprechend Ihrer Vorlieben treffen.
- Die tatsächlichen Auswirkungen auf den Klang hängen von der Disk ab.
- Wenn der DVD-Player an einen Verstärker mit Dolby Surround Pro Logic angeschlossen ist, wählen Sie "3D off" aus. Sonst reagiert das Dolby Surround Pro Logic möglicherweise anders als gewöhnlich.



## Auswahl des Aufnahmewinkels

Wurde die Szene aus mehreren Winkeln aufgenommen, können Sie den Aufnahmewinkel der angeschauten Szene leicht ändern.

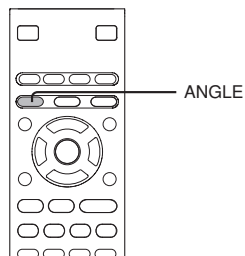
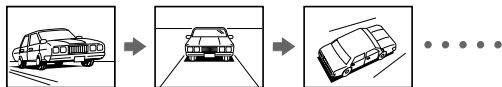

### DVD Änderung des Aufnahmewinkels

#### 1 Drücken Sie während des Abspielens einer aus mehreren Winkeln aufgenommenen Szene die Taste ANGLE.



Drücken Sie während des Abspielens einer aus mehreren Winkeln aufgenommenen Szene die Taste ANGLE.

Z.B.



Die Nummer ändert sich, um die Nummer des aktuellen Winkels anzuzeigen. (Die maximale Anzahl möglicher Winkel ist 9.)

#### 2 Drücken Sie ANGLE, während die Winkelnummer auf dem Fernsehbildschirm angezeigt wird.



Drücken Sie wiederholt die Taste ANGLE, um die Szene zum nächsten gespeicherten Winkel zu ändern.

- Ungefähr zwei Sekunden später wird die Wiedergabe aus dem neuen, von Ihnen ausgewählten Winkel fortgesetzt.
- Wird innerhalb von 10 Sekunden keine Taste gedrückt, wird die Wiedergabe ohne Änderung des aktuellen Winkels fortgesetzt.

#### ■ Rückkehr zur normalen Wiedergabe

Drücken Sie wiederholt die Taste ANGLE, bis "1/1" angezeigt wird.

#### Hinweise:

- Diese Funktion kann nur bei Disks eingesetzt werden, auf denen aus mehreren Winkeln aufgenommene Szenen enthalten sind.
- Wurde nur aus einem Winkel aufgenommen, wird "1/1" angezeigt.

Erweiterte Wiedergabe

## Untertitel auswählen

Sie können Untertitel auf dem Fernsehbildschirm anzeigen und eine Untertitelsprache aus den auf der Video-DVD enthaltenen Sprachen auswählen.

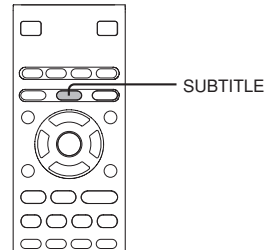

### DVD Sprachauswahl für die Untertitel

#### 1 Taste SUBTITLE während der Wiedergabe drücken.



Die derzeitige Einstellung der Untertitel wird angezeigt.



#### 2 Drücken Sie während der Anzeige der Einstellung der Untertitel auf dem Fernsehbildschirm die Taste SUBTITLE.

Bei jedem Drücken der Taste SUBTITLE ändert sich die Sprache der auf der Video-DVD enthaltenen Untertitel.



Zum Ausschalten der Einstellung der Untertitel drücken Sie wiederholt die Taste SUBTITLE, bis angezeigt wird. Off

#### Die Untertitel ein- oder ausschalten

1. Taste **SUBTITLE** während der Wiedergabe drücken.



2. Drücken Sie wiederholt die Taste SUBTITLE, bis Off angezeigt wird.

#### Hinweise

- Einige Video-DVDs sind so eingestellt, dass Sie Untertitel automatisch abspielen. Sie können diese dann nicht ausschalten, auch wenn Sie die Untertitelfunktion abschalten.
- Bei einigen Szenen erscheinen die Untertitel möglicherweise nicht sofort nach Auswahl der gewünschten Sprache.
- Bei einigen Video-DVDs können Sie Untertitel auswählen und die Untertitel nur über das Diskmenü ein- oder ausschalten.

#### Hinweise

- Beim Einschalten des DVD-Players oder Einlegen einer neuen Disk kehrt der Player zu den Standardeinstellungen zurück.  
Wenn Sie eine Untertitelsprache wählen, die nicht auf der Disk enthalten ist, spielt der DVD-Player eine vorher auf der Disk gespeicherte Sprache ab.
- Bei einigen Szenen erscheinen die Untertitel möglicherweise nicht sofort nach Änderung der Untertitelsprache.

## Eine Sprache auswählen

Sie können Ihre bevorzugte Sprache und das Tonaufnahmesystem aus den auf der Video-DVD enthaltenen Sprachen und Systemen auswählen.

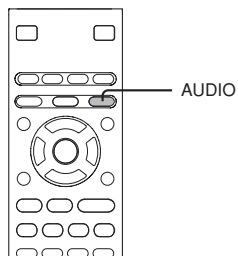

### Auswahl einer Audioeinstellung für die Wiedergabe

#### 1 Taste AUDIO während der Wiedergabe drücken.

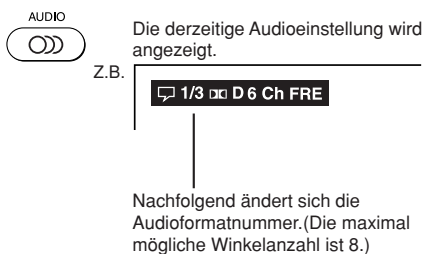

Es erscheint statt des Sprachnamens die Abkürzung der Sprache. Schauen Sie auf der Liste der Sprachen und ihrer Abkürzungen nach. **[62]**

#### 2 Drücken Sie während der Anzeige der Audioeinstellungen auf dem Fernsehbildschirm die Taste AUDIO.

Bei jedem Drücken der Taste AUDIO ändern sich die Audioeinstellungen, die auf der Video-DVD enthalten sind.

Zum Ausschalten der Anzeige der Audioeinstellungen drücken Sie die Taste AUDIO.

#### Hinweise

- Beim Einschalten des DVD-Players oder Einlegen einer neuen Disk kehrt der Player zu den Standardeinstellungen **[61]** zurück. Wenn Sie eine Tonspur wählen, der nicht auf der Disk enthalten ist, spielt der DVD-Player eine vorher auf der Disk gespeicherte Tonspur ab.
- Bei manchen Disks können Sie die Audioauswahl nur über das Diskmenü ändern. In diesem Fall drücken Sie die Taste MENU und wählen die geeignete Sprache aus den Auswahlmöglichkeiten im Diskmenü.

#### ■ Auswahl von Tonkanälen auf VIDEO-CDs

Drücken Sie während der Wiedergabe wiederholt die Taste AUDIO, um einen anderen Audiokanal (Stereo, links oder rechts) zu hören.

#### ■ Umrechnungstabelle für ausgehenden Ton

| Eingang   | Ausgang                      | KOAXIALER DIGITALER AUDIOAUSGANG            |           | ANALOGER AUDIOAUSGANG |
|-----------|------------------------------|---|-----------|-----------------------|
|           |                              | "Digital Ausgang" <b>[54]</b> / <b>[59]</b> | "PCM"     |                       |
| Video-DVD | Dolby Digital                | Bitstream                                   | PCM       | ○                     |
|           | Lineares PCM                 | PCM   | PCM       | ○                     |
|           | DTS                          | Bitstream                                   | Bitstream | —                     |
|           | MPEG1, MPEG2                 | Bitstream                                   | PCM       | ○                     |
| VIDEO-CD  | MPEG1                        | PCM   | PCM       | ○                     |
| Audio-CD  | Lineares PCM 44,1 kHz/16 bit | PCM   | PCM       | ○                     |
|           | DTS                          | Bitstream                                   | Bitstream | —                     |
|           | MP3                          | PCM   | PCM       | ○                     |

 : Die 3D-Klangverbesserung funktioniert.

- Signale mit 96 kHz aus dem KOAXIALEN DIGITALEN AUDIOAUSGANG werden auf 48 kHz durch Downsampling gesenkt, wenn:
  - "3D On" ausgewählt ist. **[40]**
  - eine urheberrechtlich geschützte Disk abgespielt wird.
- Das Quantifizierungsbit bei Signalen von 20 Bit oder höher, die vom KOAXIALEN DIGITALEN AUDIOAUSGANG ausgegeben werden, beträgt 16 Bit, wenn es sich auf einer urheberrechtlich geschützten Disk befindet.

Erweiterte Wiedergabe

## Bedienung der Bildschirmanzeige

Wenn Sie die Bildschirmanzeige einschalten, können Sie Informationen zum Betriebszustand und zu den Zugriffsfunktionen und -einstellungen sehen.

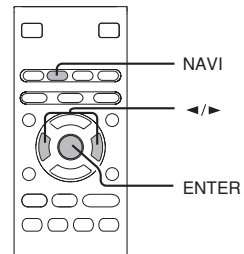

### DVD VCD CD Bedienung der Bildschirmanzeige

#### NAVI drücken.

NAVI Es erscheint die folgende Anzeige.



Lesen Sie die Seiten für Details zu diesen Funktionen.

Z.B. beim Abspielen einer Video-DVD

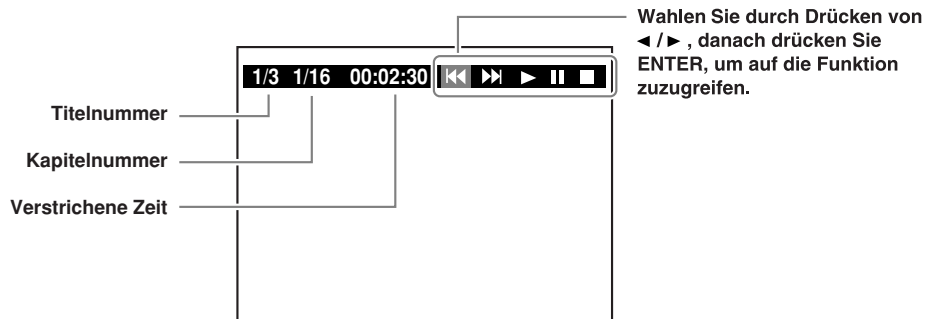

#### ■ Funktionen

##### Titelnummer (Tracknummer)

Auffinden eines Titels oder Tracks mit den Zifferntasten. [31](#)

##### Kapitelnummer

Auffinden eines Kapitels mit den Zifferntasten. [31](#)

**Verstrichene Zeit** des aktuellen Titels oder Tracks. Eingabe der Zeit, um zur gewünschten Stelle zu gelangen. [34](#)

■ : Wiedergabe beenden. [27](#)

◀◀ : Die Wiedergabe beginnt am Anfang des aktuellen Kapitels oder Tracks. [31](#)

▶ : Wiedergabe starten. [26](#)

▶▶ : Auffinden der nachfolgenden Kapitel oder Tracks. [31](#)

⏸ : Wiedergabe unterbrechen. [27](#)

## Bedienung der Bildschirmanzeige (Fortsetzung)

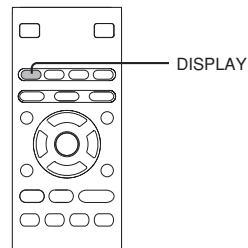

### Bedienung der Bildschirmanzeige

#### ■ Ansehen des Betriebszustands

- 1 **DISPLAY** drücken.  
Es erscheint die folgende Anzeige.

Zeitzähler

- Verstrichene Zeit / verbleibende Zeit des aktuellen Titels
- Verstrichene Zeit / verbleibende Zeit des aktuellen Tracks
- 



Erweiterte Wiedergabe

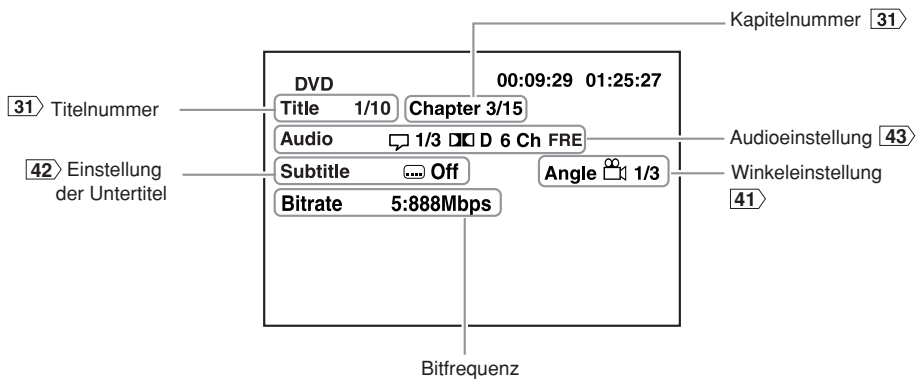

2. Drücken Sie zum Ausschalten der Anzeige noch einmal **DISPLAY**.

#### Bitfrequenz (Mbit/s)

Menge der pro Sekunden übertragenen Bilder-, Ton- und Untertiteldaten auf der Video-DVD.  
Um so größer der Wert ist, um so mehr Daten werden verarbeitet. Dies stellt jedoch nicht notwendigerweise eine bessere Bildqualität sicher.

## MP3-Dateien abspielen

Sie können auf einer CD-R oder CD-ROM aufgenommene MP3-Dateien auf dem DVD-Player abspielen.

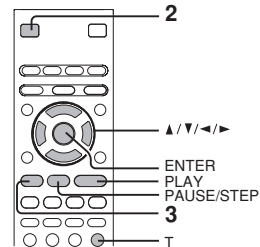

### MP3-Dateien abspielen

#### ■ Vorbereitungen

- Stellen Sie sicher, dass die Disk, die Sie abspielen möchten, mit diesem DVD-Player kompatibel ist.. [47](#)

#### 1 Legen Sie die CD mit den MP3-Dateien auf die DVD-Schublade.

#### 2 Drücken Sie OPEN/CLOSE zum Laden der Disk.

OPEN/CLOSE



Die Wiedergabe beginnt.

#### 3 Zum Beenden der Wiedergabe drücken Sie STOP.

STOP



#### ■ Auswahl eines Tracks (Datei) auf der Disk

1. T drücken.
2. Die Tracknummer zur Auswahl des gewünschten Tracks eingeben.
3. ENTER drücken, um die Wiedergabe des gewählten Tracks zu starten.  
Der aktuell abgespielte Track ist grün markiert.

#### Hinweise

- Buchstaben eines den vorgegebenen Raum überschreitenden Datei-/Ordernamens werden nicht angezeigt.
- Sie können während der MP3-Wiedergabe nicht schnell vor- oder zurücklaufen lassen.

#### ■ Wiedergabe unterbrechen

Taste PAUSE/STEP während der Wiedergabe drücken.

PAUSE/STEP



Zur Rückkehr zur normalen Wiedergabe die Taste PLAY drücken.

#### Hinweise

- Einige Disks unterstützen diesen Vorgang möglicherweise nicht.
- Der KOAXIALE DIGITALE AUDIOAUSGANG gibt den MP3-Klang im linearen PCM-Format aus und achtet dabei nicht auf die derzeitige Auswahl im "Digital Output" (digitaler Ausgang) | [59](#) | [43](#).
- Wenn Sie die Wiedergabe durch zweimaliges Drücken der Taste STOP anhalten und dann die Taste PLAY drücken, beginnt die Wiedergabe wieder ab dem ersten Track auf der Disc.
- Die Funktionen SKIP [31](#) und PLAY MODE [36](#) sind auch verfügbar.

## ■ Abspielbare Dateien

Die Kompatibilität von MP3-Disks mit diesem Player ist auf Folgendes beschränkt:

- Abspielbare Disks: CD-ROM, CD-R (650MB / 74 min. ausschließlich)  
CD-RW wird nicht empfohlen.
- Sampling-Frequenz: 44.1 kHz ausschließlich
- Bitfrequenz: 32 kbps - 320 kbps (CBR\*)
- Physisches Format der CD: Mode 1, Mode 2 XA Form 1
- Dateisystem: ISO9660 Level 1, 2 oder Joliet
- Dateiname: Ein Dateiname sollte nur Buchstaben und Zahlen sowie die Erweiterung "MP3" enthalten.  
Z.B. "\*\*\*\*\*.MP3".
- Gesamtanzahl Ordner: Weniger als 256
- Gesamtanzahl Dateien: Weniger als 1000

\* CBR = Constant Bit Rate (konstante Bitfrequenz)

Dieser DVD-Player erfordert Disks/Aufnahmen mit einem bestimmten technischen Standard, um eine optimale Wiedergabequalität zu erreichen. Voraufgenommene DVDs werden automatisch auf diese Standards eingestellt. Es gibt viele verschiedene Arten beschreibbarer Diskformate (einschließlich CDRs mit MP3-Dateien). Da dieser Technologiebereich noch in der Entwicklung steckt, kann Toshiba nicht garantieren, dass mit allen beschreibbaren Disks eine optimale Wiedergabequalität erreicht wird. Die in diesem Benutzerhandbuch angegebenen technischen Kriterien sind nur als Richtlinie gedacht.

Sie werden darauf hingewiesen, dass Sie die Erlaubnis der jeweiligen Urheberrechtsinhaber einholen müssen, um urheberrechtlich geschützte Inhalte, einschließlich Musikdateien, in jedem Format, einschließlich dem MP3-Format, vor dem Herunterladen einholen müssen. Toshiba hat keine Genehmigung dazu, eine Erlaubnis zum Herunterladen urheberrechtlich geschützter Inhalte zu gewähren und erteilt auch keine Genehmigung dazu.

### Hinweis

Liegt die MP3-Datei außerhalb des oben angegebenen Rahmens, wird das Lied möglicherweise übersprungen oder mit der Zählerbewegung auf stumm geschaltet.

## JPEG-Dateien ansehen

Sie können auf einer CD-R oder CD-ROM aufgenommene JPEG-Dateien auf dem DVD-Player abspielen. Sie können Ihre bevorzugte Ansicht auswählen: eine Seite mit 9 Vorschaubildern oder die Einzelbildansicht. Jedes Bild kann auch gedreht, vergrößert und verschoben werden.

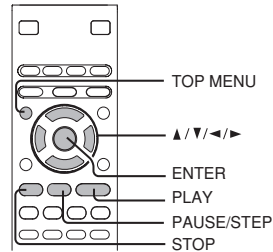

### JPEG-Dateien ansehen

#### ■ Vorbereitungen

- Bereiten Sie eine Disk mit den JPEG-Dateien, die Sie sich ansehen möchten, vor. [50](#)
- Stellen Sie Ihr Fernsehbildformat auf eine Bildgröße von 4:3 ein. Es können nur Bilder im Format 4:3 ungeachtet der Funktionseinstellungen über die Bildschirmanzeigen des DVD-Players abgespielt werden. Ist das Fernsehgerät auf andere Größen, Z.B. "Breitbild" eingestellt, erscheinen die Bilder horizontal vergrößert. Lesen Sie sich für Details die Bedienungsanleitung Ihres Fernsehgeräts durch.

#### 1 Drücken Sie zum Öffnen der DVD-Schublade die Taste OPEN/CLOSE und legen eine Disk mit JPEG-Dateien ein.

OPEN/CLOSE



Drücken Sie OPEN/CLOSE zum Schließen der DVD-Schublade. Nach dem vollständigen Lesen der Disk startet die Wiedergabe automatisch. Das nächste Bild wird nach einigen Sekunden automatisch angezeigt.

Es erscheint ein Bild. (Automatischer Modus)  
Z.B.



Es erscheint eine Liste der Ordner auf der Disk. (Auswahlmodus)  
Z.B.

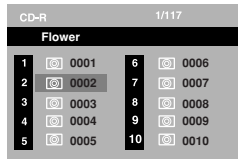

STOP SEARCH

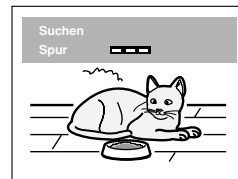

Drücken Sie  $\blacktriangle/\blacktriangledown/\blacktriangleleft/\blacktriangleright$  zur Auswahl der gewünschten Datei. Drücken Sie dann die Tasten ENTER oder PLAY, um die Wiedergabe zu beginnen. Drücken Sie zur Anzeige der Ordnerliste die Taste STOP. Drücken Sie SEARCH und geben Sie die Tracknummer ein. Drücken Sie dann ENTER, um Ihr Bild schnell auswählen zu können.

#### ■ Zum Beenden der JPEG-Wiedergabe drücken Sie STOP.

STOP



- Sie beenden die Wiedergabe auch durch Drücken der Taste OPEN/CLOSE zum Öffnen der DVD-Schublade.

#### ■ Wiedergabe unterbrechen

Taste PAUSE/STEP während der Wiedergabe drücken.

Drücken Sie die Taste PLAY, um mit der normalen Wiedergabe fortzufahren.



#### ■ Bildwechsel

SKIP



Zur Ansicht des nachfolgenden Bildes drücken Sie SKIP  $\blacktriangleright$ .

SKIP



Zur Ansicht des vorherigen Bildes drücken Sie SKIP  $\blacktriangleleft$ .

#### ■ Bildvergrößerung

Drücken Sie wiederholt die Taste ZOOM.

ZOOM



Bei jedem Drücken der Taste ZOOM ändert sich die Vergrößerungsstufe wie folgt: Q 1  $\rightarrow$  Q 2  $\rightarrow$  Q 3  $\rightarrow$  Q off

Drücken Sie die Tasten  $\blacktriangle/\blacktriangledown/\blacktriangleleft/\blacktriangleright$ , um sich einen anderen Teil des Bilds anzusehen. Sie können das Bild von der Mitte aus in die Richtungen UP (nach oben), DOWN (nach unten), LEFT (nach links) und RIGHT (nach rechts) bewegen. Wenn Sie den Bildrand erreichen, verschiebt die Anzeige das Bild nicht mehr in diese Richtung.

#### ■ Ein Bild drehen

Drücken Sie wiederholt die Taste ANGLE.

ANGLE



Das Bild wird im Uhrzeigersinn um 90 Grad gedreht.

#### ■ Rückkehr zur normalen Wiedergabe

Drücken Sie wiederholt die Taste ZOOM, bis Q off angezeigt wird.

ZOOM



- Das Originalbild ist wiederhergestellt, wenn Q off erscheint.
- Abhängig von der Dateigröße kann bei einigen Dateien möglicherweise nicht das Gesamtbild dargestellt werden.



## Vorschauansicht

### 1 Drücken Sie die Taste TOP MENU in der Vollbildansicht.

TOP MENU Z.B.



Die vorherigen 9 Bilder anzeigen.

Die nachfolgenden 9 Bilder anzeigen.



Drücken Sie zur Auswahl eines Bildes ▲ / ▼ / ◀ / ▶, drücken Sie dann PLAY, um ein Bild in der Vollbildansicht anzusehen. Die Bilder werden nun automatisch im Abstand von ein paar Sekunden nacheinander in diesem Modus dargestellt.

#### ■ Seite drehen, falls erforderlich

Drücken Sie ▲ / ▼ / ◀ / ▶, um mit **PREV** ◀◀ oder **NEXT** ▶▶ zu markieren, und drücken Sie **ENTER**, um ein anderes Vorschaubild anzusehen.

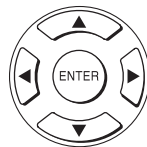

#### ■ Zum Beenden der JPEG-Wiedergabe drücken Sie STOP.



- Sie beenden die Wiedergabe auch durch Drücken der Taste OPEN/CLOSE zum Öffnen der DVD-Schublade.

#### ■ Wiedergabe unterbrechen Taste PAUSE/STEP während der Wiedergabe drücken



Drücken Sie die Taste PLAY, um mit der normalen Wiedergabe fortzufahren.

Erweiterte Wiedergabe

#### Hinweise

- Abhängig von der Dateigröße kann bei einigen Dateien möglicherweise nicht das Gesamtbild dargestellt werden.
- Drücken Sie die Taste TOP MENU in der Vollbildansicht, zeigt der DVD-Player ein Menü mit 9 Vorschaubildern an.

### Kompatibilität der JPEG-Dateien

Für die folgenden Disks wurde die Kompatibilität mit diesem DVD-Player durch TOSHIBA bestätigt. Bei vielen dieser Disks wechselt der DVD-Player nach dem Laden in den automatischen Modus, um einen vorgeschriebenen Ordner auf der Disk abzuspielen. Lassen sie sich zum Abspielen anderer Ordner eine Ordnerliste anzeigen und wählen Sie einen Ordner aus.

CANON QuickCD  
FUJICOLOR CD  
Kodak Picture CD  
NORITSU QSS CD

Die Kompatibilität von JPEG-Disks mit diesem DVD-Player ist auf Folgendes beschränkt:

- Abspielbare Disks: CD-ROM, CD-R (650MB / 74 min. ausschließlich)  
CD-RW wird nicht empfohlen.
- Physisches Format der CD: Mode 1, Mode 2 XA Form 1
- Dateisystem: ISO9660 Level 1, 2 oder Joliet
- Dateiname: Ein Dateiname sollte nur Buchstaben und Zahlen sowie die Erweiterung "JPG" enthalten.  
Z.B. "\*\*\*\*\*.JPG" (Geben Sie beim Dateinamen nicht die Erweiterungen "JPE" oder "JPEG" an.)
- Gesamtanzahl Ordner: Weniger als 256
- Gesamtanzahl Dateien: Weniger als 1000

Abhängig von der Dateigröße kann bei einigen Dateien möglicherweise nicht das Gesamtbild dargestellt werden.

Einige Disks unterstützen diesen Vorgang möglicherweise nicht. Insbesondere die folgenden Bedingungen der einbezogenen Dateien erhöhen die Inkompatibilität der Disk:

1. Pixel über 3072 x 2048 in Höhe und/oder Breite
2. Dateiformate außer Exif

## DivX® MPEG-4-Dateien abspielen

Sie können auf einer CD-R oder CD-ROM aufgenommene MPEG-4-Dateien auf dem DVD-Player abspielen.

### DivX® MPEG-4-Dateien abspielen

#### 1 Drücken Sie zum Öffnen der DVD-Schublade die Taste OPEN/CLOSE und legen eine Disk mit DivX- oder MPEG-4-Dateien ein.

**OPEN/CLOSE** Drücken Sie OPEN/CLOSE zum Schließen der DVD-Schublade. Nach dem vollständigen Lesen der Disk startet die Wiedergabe des ersten Films automatisch.



Drücken Sie zur Anzeige der Ordnerliste die Taste STOP.

Es erscheint eine Liste der Ordner auf der Disk.

Z.B.

| CD-R   |                    | 1/117 00:00:35 |                  |
|--------|--------------------|----------------|------------------|
| [Root] |                    |                |                  |
| 1      | u01_i02_kids       | 6              | u03_divx51_stret |
| 2      | u03_i04_kids       | 7              | u04_divx1_smpte  |
| 3      | u05_aes_encrypt    | 8              | u05_divx1_smpte  |
| 4      | u01_longflight_div |                |                  |
| 5      | u01_i02_kids       |                |                  |



Drücken Sie ▲ / ▼ / ◀ / ▶ zur Auswahl der gewünschten Datei. Drücken Sie dann die Tasten ENTER oder PLAY, um die Wiedergabe zu beginnen.



#### Hinweise

- Es wird empfohlen, immer die gleichen Dateitypen auf einer CD-ROM oder CD-R aufzunehmen.
- Einige Disks mit DivX Video-On-Demand erfordern möglicherweise den Registrierungscode Ihres DVD-Players. Sie erhalten den Code in der Steuerungseinstellung **61**.

Erweiterte Wiedergabe

### ■ Abspielbare Dateien

Die Kompatibilität von DivX® MPEG-4-Disks mit diesem Player ist auf Folgendes beschränkt:

- Abspielbare Disks: CD-ROM, CD-R (650MB / 74 min. ausschließlich)  
CD-RW wird nicht empfohlen.
- DivX-Versionen: DivX 3.11, 4.12, 5.0, 5.1
- Audioformat: CBR MP3, VBR MP3, Mono MP3, DivX® AC3
- Videoerweiterung: GMC, Qpel, Progressive B-frames
- Rahmenfrequenz: 8 bis 25 rps
- Physisches Format der CD: Mode 1, Mode 2 X A Form 1
- Dateisystem: ISO9660 Level 1, 2 oder Joliet
- Dateiname: Ein Dateiname sollte nur Buchstaben und Zahlen sowie die Erweiterung "MPG" oder "AVI" enthalten.  
Z.B. "\*\*\*\*\*.MPG", "\*\*\*\*\*.AVI"
- Gesamtanzahl Ordner: Weniger als 256
- Gesamtanzahl Dateien: Weniger als 1000

DivX, DivX Zertifizierte und zugehörige Logos sind Warenzeichen der DivX, Inc. und werden mit Lizenz verwendet.



# Die Funktionen einstellen

Sie können die Standardeinstellungen zur Anpassung der Leistung an Ihre Vorlieben ändern.

- **Anpassung der Funktionseinstellungen**
- **Sprachtafel**

## Anpassung der Funktionseinstellungen

Sie können die Standardeinstellungen zur Anpassung der Leistung an Ihre Vorlieben ändern.

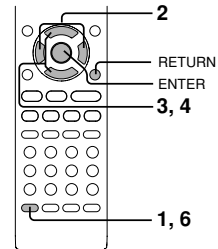

### Einstellungen vornehmen

**1** Drücken Sie während des Stops die Taste **SETUP**.



Es erscheint die folgende Bildschirmanzeige.



**2** Drücken Sie zur Auswahl einer Option, die Sie ändern möchten, die Taste **◀/▶** und dann die Taste **ENTER**.

(Siehe nächste Seite.)



**Spracheinstellungen**

**Videoeinstellungen**

**Audioeinstellungen**

**Frequenzeinstellungen**

**3** Drücken Sie zur Auswahl der Einstellung, die Sie ändern möchten, die Taste **▲/▼** und dann die Taste **ENTER**.

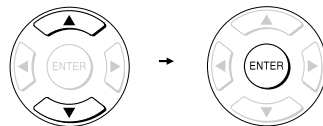

**4** Ändern Sie die Einstellung mit den Tasten **▲/▼** auf den entsprechenden Seiten und drücken dann **ENTER**.

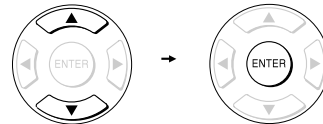

**5** Wiederholen Sie zum Ändern anderer Einstellungen die Schritte **3** und **4**.

Zur Auswahl einer anderen Option drücken Sie die Taste **RETURN**, um zu Schritt 2 zurückzukehren.

**6** **SETUP** drücken.



Die Bildschirmanzeige verschwindet.















■ **Rückkehr zur vorherigen Anzeige**

**RETURN** drücken.



#### Hinweis

Zum Beenden des Vorgangs drücken Sie die Taste **SETUP**, um die Bildschirmanzeige auszuschalten.

| Einstellung    |                    | Details   | Seite   |    |
|----------------|--------------------|---|---|----|
| <b>Sprache</b> | OSD-Menü           |    | Die bevorzugte Sprache für die Bildschirmanzeige auswählen.   | 56 |
|                | Untertitel         |    | Die bevorzugte Sprache für die Untertitel auswählen.  | 56 |
|                | Audio              |    | Die bevorzugte Sprache für die Tonspur auswählen.   | 57 |
|                | DVD-Menü           |    | Die bevorzugte Sprache für die Diskmenüs auswählen.   | 57 |
|                | DivX               |    | Die bevorzugte Sprache für DivX-Video-Disks auswählen.  | 57 |
| <b>Video</b>   | TV Format          |    | Eine Bildgröße entsprechend dem Bildverhältnis Ihres Fernsehgeräts auswählen.                             | 58 |
|                | TV-System          |    | Das Videosystem einer Disk auswählen.   | 58 |
|                | Video Ausgang      |    | Auswählen, ob Composite-, Composite- oder RGB-Signale an das angeschlossene Fernsehgerät gesendet werden. | 58 |
| <b>Audio</b>   | Digital Ausgang    |   | Ein Ausgangsformat entsprechend Ihres Systemanschlusses wählen.   | 59 |
| <b>Eltern</b>  | Passwort           |  | Einen persönlichen Sicherheitscode erstellen.   | 59 |
|                | Sperre             |  | Sicherung durch die Eltern ein- oder ausschalten.   | 59 |
|                | FL. Dimmer         |  | Helligkeit der DVD-Anzeige und der blauen DVD-Tür einstellen.   | 60 |
|                | Grundeinstellung   |  | Die anfänglichen Einstellungen wie Sprache, Video, Audio usw., auf Werkseinstellungen zurücksetzen.       | 61 |
|                | DivX-Registrierung |  | Den DivX-Registrierungscode Ihres DVD-Players erhalten.   | 61 |

Die Funktionen einstellen

## Anpassung der Funktionseinstellungen (Fortsetzung)

### Details der Einstellungen

#### Sprache

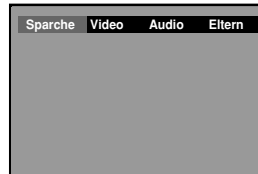

#### OSD-Menü DVD VCD CD

- English: Zur Ansicht der Bildschirmanzeige auf Englisch.  
 Deutsch: Zur Ansicht der Bildschirmanzeige auf Deutsch.  
 Français: Zur Ansicht der Bildschirmanzeige auf Französisch.  
 Español: Zur Ansicht der Bildschirmanzeige auf Spanisch.  
 Italiano: Zur Ansicht der Bildschirmanzeige auf Italienisch.

- 1) ENTER drücken.
- 2) ▲ / ▼ zur Auswahl des OSD-Menüs drücken.
- 3) Taste ENTER drücken, dann die Taste ▲ / ▼ zum Verschieben und Ändern der Sprache.
- 4) ENTER drücken.
- 5) RETURN drücken.



#### Hinweis

Einige Video-DVDs beinhalten möglicherweise nicht die von Ihnen bevorzugte Sprache. In diesem Fall zeigt der DVD-Player automatisch die Diskmenüs in der ab werk eingestellten Sprache an.

#### Untertitel DVD

- English: Zur Anzeige der Untertitel auf Englisch.  
 Deutsch: Zur Anzeige der Untertitel auf Deutsch.  
 Français: Zur Anzeige der Untertitel auf Französisch.  
 Español: Zur Anzeige der Untertitel auf Spanisch.  
 Italiano: Zur Anzeige der Untertitel auf Italienisch.  
 Auto: Zur Anzeige der Untertitel in einer anderen als der von Ihnen gewählten Sprache.  
 Aus : Untertitel ausschalten.

- 1) ENTER drücken.
- 2) ▲ / ▼ zur Auswahl des Untertitels drücken.
- 3) Taste ENTER drücken, dann die Taste ▲ / ▼ zum Verschieben und Ändern der Sprache.
- 4) ENTER drücken.
- 5) RETURN drücken.



#### Hinweise

- Einige Video-DVDs sind so eingestellt, dass sie die Untertitel in einer anderen als der von Ihnen gewählten Sprache anzeigen. Möglicherweise ist vorher eine Sprache für Untertitel auf der Disk eingestellt worden.
- Bei manchen Video-DVDs können Sie die Untertitelauswahl nur über das Diskmenü ändern. In diesem Fall drücken Sie die Taste MENU und wählen die geeignete Untertitelsprache aus den Auswahlmöglichkeiten im Diskmenü aus.



## Audio (DVD)

English: Zum Abspielen der Tonspuren auf Englisch.  
Deutsch: Zum Abspielen der Tonspuren auf Deutsch.  
Français: Zum Abspielen der Tonspuren auf Französisch.

Español: Zum Abspielen der Tonspuren auf Spanisch.  
Italiano: Zum Abspielen der Tonspuren auf Italienisch.

- 1) ENTER drücken.
- 2) ▲ / ▼ zur Auswahl des Tons drücken.
- 3) Taste ENTER drücken, dann die Taste ▲ / ▼ zum Verschieben und Ändern der Sprache.
- 4) ENTER drücken.
- 5) RETURN drücken.

| Sprache    | Video          | Audio    | Eltern |
|------------|----------------|----------|--------|
| OSD Menü   | Deutsch        | English  |        |
| Untertitel | Deutsch        | Deutsch  |        |
| Audio      | Deutsch        | Français |        |
| DVD Menü   | Deutsch        | Español  |        |
| DivX       | Western Europe | Italiano |        |

### Hinweis

Einige Video-DVDs können möglicherweise nicht in der von Ihnen bevorzugten Sprache abgespielt werden. Möglicherweise ist vorher eine Sprache auf der Disk eingestellt worden.

## DVD-Menü (DVD)

English: Zur Anzeige der DVD-Menüs auf Englisch.  
Deutsch: Zur Anzeige der DVD-Menüs auf Deutsch.  
Français: Zur Anzeige der DVD-Menüs auf Französisch.

Español: Zur Anzeige der DVD-Menüs auf Spanisch.  
Italiano: Zur Anzeige der DVD-Menüs auf Italienisch.

- 1) ENTER drücken.
- 2) ▲ / ▼ zur Auswahl des DVD-Menüs drücken.
- 3) Taste ENTER drücken, dann die Taste ▲ / ▼ zum Verschieben und Ändern der Sprache.
- 4) ENTER drücken.
- 5) RETURN drücken.

| Sprache    | Video          | Audio    | Eltern |
|------------|----------------|----------|--------|
| OSD Menü   | Deutsch        | English  |        |
| Untertitel | Deutsch        | Deutsch  |        |
| Audio      | Deutsch        | Français |        |
| DVD Menü   | Deutsch        | Español  |        |
| DivX       | Western Europe | Italiano |        |

### Hinweis

Einige Video-DVDs beinhalten möglicherweise nicht die von Ihnen bevorzugte Sprache. In diesem Fall zeigt der DVD-Player automatisch die Diskmenüs in der ab Werk eingestellten Sprache an.

## DivX (DVD)

Enthalten Ihre DivX-Dateien eine Untertiteldatei, können Sie aus 6 Untertiteln auswählen.

Westeuropa  
Mitteleuropa  
Slawisches Kyryllisch  
Griechisch  
Türkisch  
Hebräisch

- 1) ENTER drücken.
- 2) ▲ / ▼ zur Auswahl von DivX drücken.
- 3) Drücken Sie nochmals die Taste ENTER, bis Ihr bevorzugter Untertitel angezeigt wird.
- 4) RETURN drücken.

| Sprache    | Video          | Audio | Eltern |
|------------|----------------|-------|--------|
| OSD Menü   | Deutsch        |       |        |
| Untertitel | Deutsch        |       |        |
| Audio      | Deutsch        |       |        |
| DVD Menü   | Deutsch        |       |        |
| DivX       | Western Europe |       |        |

### Hinweise

- Enthalten Ihre DivX-Dateien die Untertiteldatei nicht, können Sie diese Auswahl nicht nutzen.
- Unterstützte Formate der Untertiteldateien: .srt, .sub, .txt, .smi, .ssa, .ass, .psb.

## Anpassung der Funktionseinstellungen (Fortsetzung)

### Details der Einstellungen

#### Video



#### Format des Fernsehgerätes

- 1) ◀/▶ zur Auswahl Video drücken.
- 2) ENTER drücken.
- 3) Taste ENTER drücken, dann die Taste ▲/▼ zum Verschieben und Ändern des Fernsehgerätetyps.
- 4) ENTER drücken.
- 5) RETURN drücken.

**4:3 Pan Scan:** Wählen Sie diese Option aus, wenn ein Standardfernsehgerät mit einem Format von 4:3 angeschlossen ist. Es werden abgeschnittene Bilder angezeigt, um Ihren Fernsehbildschirm zu füllen. Entweder eine oder beide Seiten des Bildes sind abgeschnitten.



**4:3 Letter Box:** Wählen Sie diese Option aus, wenn ein Standardfernsehgerät mit einem Format von 4:3 angeschlossen ist. Es werden gerahmte Bilder mit Ausblendungen ober- und unterhalb des Bildes angezeigt.



**16:9 Wide:** Wählen Sie diese Option aus, wenn ein Fernsehgerät mit einem Format von 16:9 angeschlossen ist.

#### Hinweise

- Die anzeigbare Bildgröße ist auf der Video-DVD voreingestellt. Deshalb entspricht das Wiedergabebild bei einigen Video-DVDs nicht der von ihnen gewählten Bildgröße.
- Wenn Sie Video-DVDs abspielen, die nur mit der Bildgröße 4:3 aufgenommen wurden, erscheint das Wiedergabebild ungeachtet des eingestellten Formates nur in der Bildgröße 4:3.
- Wenn Sie "16:9 Wide" wählen und ein Fernsehgerät mit dem Bildformat 4:3 besitzen, ist das Wiedergabebild der DVD während der Wiedergabe horizontal verzerrt. Das Bild erscheint horizontal zusammengepresst. Stellen Sie immer sicher, dass das Bildschirmformat dem Format des gerade genutzten Fernsehgerätes entspricht.

#### TV-System

- 1) ◀/▶ zur Auswahl Video drücken.
- 2) ENTER drücken.
- 3) ▲/▼ zur Auswahl des TV-Systems drücken.
- 4) Taste ENTER drücken, dann die Taste ▲/▼ zum Verschieben und Ändern des TV-Systems.
- 5) ENTER drücken.
- 6) RETURN drücken.

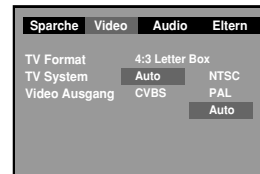

**NTSC:** Auswählen, wenn Ihr analoges oder HDMI-TV-System NTSC ist.

**PAL:** Auswählen, wenn Ihr analoges oder HDMI-TV-System PAL ist.

**Auto:** Der DVD-Player erkennt automatisch, ob es sich bei der Disk um das PAL- oder NTSC-System handelt. Schließen Sie ein analoges oder HDMI-Multisystemfernsehgerät an (PAL/NTSC-kompatibel), um Bilder zu sehen. Das Wiedergabebild wird verzerrt dargestellt, wenn ein Signalwechsel zwischen PAL und NTSC auf der Disk erkannt wird. Falls Sie den Progressive-Modus nutzen, muss Ihr Multisystemfernsehgerät 525p und 625p unterstützen können.

#### Video Ausgang

- 1) ◀/▶ zur Auswahl Video drücken.
- 2) ENTER drücken.
- 3) ▲/▼ zur Auswahl des Video Ausgang drücken.
- 4) Drücken Sie die Taste ENTER und dann zur Auswahl des Ausgangemodus die Taste ▲/▼.
- 5) ENTER drücken.
- 6) RETURN drücken.

**CVBS:** Auswählen, wenn Sie den DVD-Player über den Composite-Videoeingang (gelb) an das Fernsehgerät anschließen.

**YUV:** Entspricht Ihrem Fernsehgerät, das einen Component-Videoeingang aufweist. Progressive kann nur eingeschaltet werden, wenn "Component" ausgewählt ist.

**RGB:** Auswählen, wenn Sie den DVD-Player über den SCART-Anschluss an das Fernsehgerät anschließen.

## Audio

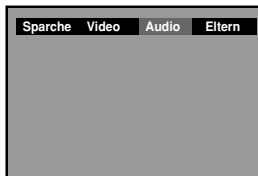

### Digital Ausgang DVD VCD CD

Ausgewähltes Ausgangsformat entsprechend Ihres Systemanschlusses.

- 1) ◀/▶ zur Auswahl des Tons drücken.
- 2) ENTER drücken.
- 3) Taste ENTER drücken, dann die Taste ▲/▼ zum Verschieben und Ändern des Ausgangsformates.
- 4) ENTER drücken.
- 5) RETURN drücken.

**PCM:** Wählen Sie diese Option aus, wenn ein 2-Kanal-Digital-Stereogerät angeschlossen ist.

Der DVD-Player gibt den Ton im PCM-2-Kanal-Format aus, wenn Sie eine mit Dolby Digital, MPEG1 ODER MPEG2 aufgenommene Video-DVD abspielen.

**Bitstream:** Die Audio-Rohdaten der Disk werden ausgegeben.

#### Hinweis

Wenn Sie eine Verbindung zu einem Fernsehgerät, einem Dolby-Surround-Pro Logic-Gerät oder einem Stereosystem über die analogen Audiobuchsen herstellen, wählen Sie "PCM" oder "Bitstream".

## Eltern

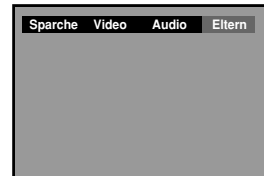

### Passwort / Sperre DVD

Mit der Passwortfunktion versehene DVDs werden gemäß ihrem Inhalt eingestuft. Die von der Elternsicherung nicht blockierten Inhalte und die DVD-Steuerung sind von Disk zu Disk unterschiedlich.

Wenn die Disk beispielsweise abgespielt werden darf, können Sie für Kinder ungeeignete, gewalttätige Szenen herausschneiden und diese durch geeignetere Szenen ersetzen. Oder Sie können die Wiedergabe der gesamten Disk blockieren.

- Video-DVDs können auf die Einstellungen der Elternsicherung reagieren oder auch nicht. Diese ist im DVD-Player nicht als Standard vorgegeben. Stellen Sie sicher, dass diese Funktion bei Ihren Video-DVDs funktioniert.

- 1) ◀/▶ zur Auswahl der Einstufung drücken.
- 2) ENTER drücken.
- 3) Drücken sie zur Auswahl der Einstufung ▲/▼ und danach wiederholt ENTER, um die Stufe der Elternsicherung einzustellen.
- 4) Geben Sie ▲ zunächst das Passwort und dann Ihren 4-stelligen Sicherheitscode ein. Drücken Sie dann die Taste ENTER.
- 5) RETURN drücken.

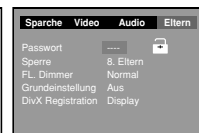

#### Hinweise

- Wenn Sie vor dem Drücken der Taste ENTER einen Fehler machen, dann drücken Sie die Taste CLEAR und geben nochmals Ihren 4-stelligen Sicherheitscode ein.
- Sie können keine DVDs abspielen, deren Stufe höher als die von Ihnen gewählte ist, außer wenn Sie die Elternsicherung ausschalten.

(Fortsetzung)

## Anpassung der Funktionseinstellungen (Fortsetzung)

### Details der Einstellungen

(Fortsetzung)

Die Stufe der Elternsicherung entspricht den folgenden Einstufungen:

- Stufe 1: kindersicher (freigegeben ohne Altersbeschränkung)
- Stufe 2: G (freigegeben ab 6 Jahren)
- Stufe 3: PG (freigegeben ab 6 Jahren mit elterlichen Erklärungen)
- Stufe 4: PG-13 (freigegeben ab 12 Jahren)
- Stufe 5: PG-R (freigegeben ab 12 Jahren mit elterlichen Erklärungen)
- Stufe 6: R (freigegeben ab 16 Jahren)
- Stufe 7: NC-17 (freigegeben nicht unter 17 Jahren)
- Stufe 8: Adult (nicht freigegeben unter 18 Jahren)



Zeigt an, dass die Elternsicherung deaktiviert ist.



Die Elternsicherung ist aktiviert.

**Wenn Sie Ihr Passwort vergessen, können Sie das derzeitige Passwort durch Drücken der Zifferntaste 8 auf der Fernbedienung viermal löschen. Dann drücken Sie ENTER, um diese Einstellung zu bestätigen.**

**PASSWORT: 8888**

### FL. Dimmer DVD VCD CD

Die DVD-Anzeige kann angepasst werden. Dazu gehen Sie wie folgt vor, um die bevorzugte Helligkeit einzustellen:

- 1) ◀/▶ zur Auswahl der Einstufung drücken.
- 2) ENTER drücken.
- 3) ▲/▼ zur Auswahl des FL. Dimmer drücken.
- 4) ENTER drücken.
- 5) ▲/▼ zur Auswahl der Dämpfungsstufe drücken, dann die Taste ENTER drücken.

| Sprache           | Video     | Audio  | Eltern |
|-------------------|-----------|--------|--------|
| Passwort          | ---       |        |        |
| Sperre            | 8. Eltern |        |        |
| FL. Dimmer        | Normal    | Normal |        |
| Grundeinstellung  | Aus       | Dim    |        |
| DivX Registration | Display   | Aus    |        |

#### Hinweis

Ungeachtet der aktuellen Einstellung kehrt der DVD-Player beim nächsten Einschalten zur normalen Helligkeit zurück.

### Grundeinstellung DVD VCD CD

Wenn Sie die Einstellungen wie Sprache, Video, Audio usw., auf Werkseinstellungen zurücksetzen möchten, gehen Sie wie folgt vor:

- 1) ◀/▶ zur Auswahl der Einstufung drücken.
- 2) ENTER drücken.
- 3) ▲/▼ zur Auswahl des Grundeinstellung drücken.
- 4) ENTER drücken.
- 5) ▲/▼ zur Auswahl von Ja, dann die Taste ENTER drücken.

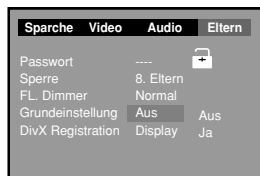

#### Hinweis

Wenn Sie den DVD-Player auf Werkseinstellungen zurücksetzen, benötigt der DVD-Player zum Zurücksetzen etwa 3-5 Sekunden.

### DivX-Registrierung DVD

Einige Disks mit DivX Video-On-Demand erfordern möglicherweise den Registrierungscode Ihres DVD-Players. Sie erhalten den Code wie folgt:

- 1) ◀/▶ zur Auswahl der Einstufung drücken.
- 2) ENTER drücken.
- 3) ▲/▼ zur Auswahl der DivX-Registrierung drücken.
- 4) ENTER drücken.
- 5) Ihr Registrierungscode wird angezeigt.
- 6) RETURN drücken.

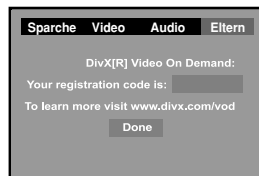

#### Hinweis

Dieser Registrierungscode gilt nur für Disks mit DivX Video-On-Demand. Er gilt nicht für andere Anwendungen oder Webseiten.

## Sprachtabelle

### Die Sprachtabelle und ihre Abkürzungen

| Abkürzung | Sprache              | Abkürzung | Sprache         | Abkürzung | Sprache        |
|-----------|----------------------|-----------|-----------------|-----------|----------------|
| ---       | Keine andere Sprache | GN        | Guarani         | PT        | Portugiesisch  |
| CHI (ZH)  | Chinesisch           | GU        | Gujarati        | QU        | Quetchua       |
| DUT (NL)  | Niederländisch       | HA        | Hausa           | RM        | Rätoromanisch  |
| ENG (EN)  | Englisch             | HI        | Hindi           | RN        | Kirundi        |
| FRE (FR)  | Französisch          | HR        | Kroatisch       | RO        | Rumänisch      |
| GER (DE)  | Deutsch              | HU        | Ungarisch       | RU        | Russisch       |
| ITA (IT)  | Italienisch          | HY        | Armenisch       | RW        | Kinyarwanda    |
| JPN (JA)  | Japanisch            | IA        | Interlingua     | SA        | Sanskrit       |
| KOR (KO)  | Koreanisch           | IE        | Interlingue     | SD        | Sindhi         |
| MAY (MS)  | Malaysisch           | IK        | Inupiak         | SG        | Sango          |
| SPA (ES)  | Spanisch             | IN        | Indonesisch     | SH        | Serbokroatisch |
| AA        | Afar                 | IS        | Isländisch      | SI        | Singhalesisch  |
| AB        | Abchasisch           | IW        | Hebräisch       | SK        | Slowakisch     |
| AF        | Afrikaans            | JI        | Yiddish         | SL        | Slowenisch     |
| AM        | Amharisch            | JW        | Javanisch       | SM        | Samoanisch     |
| AR        | Arabisch             | KA        | Georgisch       | SN        | Shona          |
| AS        | Assamesisch          | KK        | Kasachisch      | SO        | Somalisch      |
| AY        | Aymara               | KL        | Grönländisch    | SQ        | Albanisch      |
| AZ        | Aserbaidshianisch    | KM        | Kambodschanisch | SR        | Serbisch       |
| BA        | Baschkir             | KN        | Kannada         | SS        | Siswati        |
| BE        | Weißrussisch         | KS        | Kaschmiri       | ST        | Sesotho        |
| BG        | Bulgarisch           | KU        | Kurdisch        | SU        | Sudanesisch    |
| BH        | Bihari               | KY        | Kirgisisch      | SV        | Schwedisch     |
| BI        | Bislama              | LA        | Latein          | SW        | Suaheli        |
| BN        | Bengalisch           | LN        | Lingala         | TA        | Tamilisch      |
| BO        | Tibetisch            | LO        | Laotisch        | TE        | Telugu         |
| BR        | Bretonisch           | LT        | Litauisch       | TG        | Tajik          |
| CA        | Katalanisch          | LV        | Lettisch        | TH        | Thai           |
| CO        | Korsisch             | MG        | Madagassisch    | TI        | Tigrinya       |
| CS        | Tschechisch          | MI        | Maori           | TK        | Turkmenisch    |
| CY        | Walisisch            | MK        | Mazedonisch     | TL        | Tagalog        |
| DA        | Dänisch              | ML        | Malayalam       | TN        | Setswana       |
| DZ        | Bhutani              | MN        | Mongolisch      | TO        | Tongan         |
| EL        | Griechisch           | MO        | Moldawisch      | TR        | Türkisch       |
| EO        | Esperanto            | MR        | Marathi         | TS        | Tsonga         |
| ET        | Estnisch             | MT        | Maltesisch      | TT        | Tatarisch      |
| EU        | Baskisch             | MY        | Burmesisch      | TW        | Twi            |
| FA        | Persisch             | NA        | Nauru           | UK        | Ukrainisch     |
| FI        | Finnisch             | NE        | Nepalesisch     | UR        | Urdu           |
| FJ        | Fidschi              | NO        | Norwegisch      | UZ        | Usbekisch      |
| FO        | Färöisch             | OC        | Okzitanisch     | VI        | Vietnamesisch  |
| FY        | Friesisch            | OM        | (Afan) Oromo    | VO        | Volapük        |
| GA        | Irish                | OR        | Oriya           | WO        | Wolof          |
| GD        | Schottisches Gälisch | PA        | Panjabi         | XH        | Xhosa          |
| GL        | Galizisch            | PL        | Polnisch        | YO        | Yoruba         |
|           |                      | PS        | Paschto         | ZU        | Zulu           |

## Weiteres

- **Bevor Sie Servicetechniker bemühen**
- **Technische Daten**

## Bevor Sie Servicetechniker bemühen

Lesen Sie nach, ob der folgende Leitfaden die mögliche Ursache für ein Problem enthält, bevor Sie sich an den Kundendienst wenden.

### Ursachen und Fehlerbehebung

| Ursache  | Ursache   | Fehlerbehebung  | Seite           |
|--|---|---|-----------------|
| Kein Strom.  | <ul style="list-style-type: none"> <li>• Der Netzstecker ist ausgesteckt.</li> </ul>  | <ul style="list-style-type: none"> <li>• Den Netzstecker richtig in die Steckdose stecken.</li> </ul>   | <b>18,19,20</b> |
| Der DVD-Player hat sich selbst ausgeschaltet.  | <ul style="list-style-type: none"> <li>• Die automatische Abschaltfunktion hat das Gerät ausgeschaltet.</li> </ul>  | <ul style="list-style-type: none"> <li>• Die Taste PLAY drücken.</li> </ul>   | <b>27</b>       |
| Kein Bild oder seltsame Farben (rosa gefärbt, grünlich, usw.)                              | <ul style="list-style-type: none"> <li>• Das Fernsehgerät kann keine DVD-Signale empfangen.</li> </ul>  | <ul style="list-style-type: none"> <li>• Den geeigneten Videoeingangsmodus beim Fernsehgerät wählen, so dass das Bild des DVD-Players auf dem Fernsehbildschirm erscheint.</li> </ul>   | <b>26</b>       |
|  | <ul style="list-style-type: none"> <li>• Das Videokabel ist nicht richtig angeschlossen.</li> </ul>   | <ul style="list-style-type: none"> <li>• Das Videokabel richtig in die entsprechenden Buchsen stecken.</li> </ul>   | <b>18,19,20</b> |
|  | <ul style="list-style-type: none"> <li>• Es besteht eine Fehleinstellung zwischen dem Fernsehgerät und diesem Gerät.</li> </ul>   | <ul style="list-style-type: none"> <li>• Die richtige Einstellung für den Videoausgang wählen.</li> </ul>   | <b>58</b>       |
|  | <ul style="list-style-type: none"> <li>• Falscher Anschluss.</li> </ul>   | <ul style="list-style-type: none"> <li>• Den Anschluss prüfen.</li> </ul>   | <b>18,19,20</b> |
| Bildlauf, Sprünge oder S/W-Bild  | <ul style="list-style-type: none"> <li>• Inkompatibles TV-System.</li> </ul>  | <ul style="list-style-type: none"> <li>• Das richtige TV-System wählen.</li> </ul>  | <b>54,58</b>    |
| Kein Ton.  | <ul style="list-style-type: none"> <li>• Das über das Audiokabel angeschlossene Gerät kann keine DVD-Signale empfangen.</li> </ul>  | <ul style="list-style-type: none"> <li>• Den richtigen Modus für den Eingangsmodus wählen, so dass Sie den Ton vom DVD-Player hören.</li> </ul>   | <b>26</b>       |
|  | <ul style="list-style-type: none"> <li>• Das Audiokabel ist nicht richtig angeschlossen.</li> </ul>   | <ul style="list-style-type: none"> <li>• Das Audiokabel richtig in die entsprechenden Buchsen stecken.</li> </ul>   | <b>18-24</b>    |
|  | <ul style="list-style-type: none"> <li>• Der Audioempfänger oder das Fernsehgerät sind ausgeschaltet.</li> </ul>  | <ul style="list-style-type: none"> <li>• Das über das Audiokabel angeschlossene Gerät einschalten.</li> </ul>   | <b>26</b>       |
|  | <ul style="list-style-type: none"> <li>• Die Einstellung für die Tonausgabe ist falsch.</li> </ul>  | <ul style="list-style-type: none"> <li>• Die richtige Audioeinstellung wählen.</li> </ul>   | <b>43,54 59</b> |
| Das Wiedergabebild wird manchmal verzerrt dargestellt.                                     | <ul style="list-style-type: none"> <li>• Die Disk ist schmutzig.</li> </ul>   | <ul style="list-style-type: none"> <li>• Die Disk auswerfen und reinigen.</li> </ul>  | <b>9</b>        |
|  | <ul style="list-style-type: none"> <li>• Es wird gerade schnell vor- oder zurückgespult.</li> </ul>   | <ul style="list-style-type: none"> <li>• Manchmal können ein paar kleine Bildverzerrungen auftreten. Dies ist keine Fehlfunktion.</li> </ul>  | —               |
| Die Helligkeit ist instabil, oder es mischen sich Hintergrundgeräusche ins Wiedergabebild. | <ul style="list-style-type: none"> <li>• Der Kopierschutz wirkt sich aus.</li> </ul>  | <ul style="list-style-type: none"> <li>• Schließen Sie den DVD-Player direkt an das Fernsehgerät an. Den Anschluss des DVD-Players an einen Videorekorder oder eine Fernseher/Videorekorder-Kombination vermeiden.</li> </ul>   | <b>18</b>       |
| Der DVD-Player startet die Wiedergabe nicht.   | <ul style="list-style-type: none"> <li>• Es ist keine Disk eingelegt.</li> </ul>  | <ul style="list-style-type: none"> <li>• Eine Disk einlegen.</li> </ul>   | <b>26</b>       |
|  | <ul style="list-style-type: none"> <li>• Es wurde eine nicht abspielbare Disk eingelegt.</li> </ul>   | <ul style="list-style-type: none"> <li>• Eine abspielbare Disk einlegen. (Den DVD-Typ und das Farbsystem prüfen.)</li> </ul>  | <b>12</b>       |
|  | <ul style="list-style-type: none"> <li>• Die Disk wurde verkehrt herum eingelegt.</li> </ul>  | <ul style="list-style-type: none"> <li>• Die Disk mit der Wiedergabeseite nach unten einlegen.</li> </ul>   | <b>26</b>       |
|  | <ul style="list-style-type: none"> <li>• Die Disk wurde nicht in die Führung eingelegt.</li> </ul>  | <ul style="list-style-type: none"> <li>• Die DVD in die entsprechende Führung in der DVD-Schublade legen.</li> </ul>  | <b>26</b>       |
|  | <ul style="list-style-type: none"> <li>• Die Disk ist schmutzig.</li> </ul>   | <ul style="list-style-type: none"> <li>• Die Disk reinigen.</li> </ul>  | <b>9</b>        |
|  | <ul style="list-style-type: none"> <li>• Die Elternsicherung ist aktiviert.</li> </ul>  | <ul style="list-style-type: none"> <li>• Die Elternsicherung ausschalten oder die Stufe der Elternsicherung ändern.</li> </ul>  | <b>54,59</b>    |
| Die Wiedergabe folgt nicht dem auf der Disk eingespeicherten Verlauf.                      | <ul style="list-style-type: none"> <li>• Das Gerät befindet sich im Modus der Wiedergabewiederholung oder der Wiedergabe aus dem Speicher.</li> </ul>                                     | <ul style="list-style-type: none"> <li>• Diese Funktionen können das richtige Abspielen der Inhalte verhindern.</li> </ul>  | —               |
| Die Tasten funktionieren nicht.  | <ul style="list-style-type: none"> <li>• Fluktuationen in der Stromzufuhr oder andere Unregelmäßigkeiten wie statische Elektrizität können die richtige Funktion unterbrechen.</li> </ul> | <ul style="list-style-type: none"> <li>• 3 Sekunden lang die Taste ON/STANDBY auf der Vorderseite des Geräts drücken und halten. Der DVD-Player schaltet sich aus. Die Taste noch einmal drücken, um ihn wieder einzuschalten. Funktionieren die Tasten immer noch nicht, den Netzstecker ziehen und ihn noch einmal richtig in die Steckdose stecken.</li> </ul> | —               |
| Die Fernbedienung funktioniert nicht richtig.  | <ul style="list-style-type: none"> <li>• Die Fernbedienung ist nicht auf den Fernbedienungssensor des DVD-Players gerichtet.</li> </ul>   | <ul style="list-style-type: none"> <li>• Die Fernbedienung auf den Fernbedienungssensor des DVD-Players richten.</li> </ul>   | <b>15</b>       |
|  | <ul style="list-style-type: none"> <li>• Die Fernbedienung ist zu weit vom DVD-Player entfernt.</li> </ul>  | <ul style="list-style-type: none"> <li>• Die Fernbedienung in einem Radius von 7 m verwenden.</li> </ul>  | <b>15</b>       |
|  | <ul style="list-style-type: none"> <li>• Die Batterien in der Fernbedienung sind leer.</li> </ul>   | <ul style="list-style-type: none"> <li>• Die Batterien durch neue ersetzen.</li> </ul>  | <b>15</b>       |



## DVD-Player / Ausgänge / mitgeliefertes Zubehör

### DVD-Player

|                          |   |
|--------------------------|---|
| Stromzufuhr              | 100-240 V Wechselstrom, 50/60 Hz  |
| Stromverbrauch           | 15 W  |
| Gewicht                  | 1,6 kg  |
| Äußere Abmessungen       | 430 x 42 x 200 mm (B/H/T)   |
| Signalsystem             | PAL / 3,58 NTSC   |
| Laser                    | Halbleiterlaser, Wellenlänge 650/780 nm   |
| Frequenzbereich          | Linearton DVD: 48 kHz Sampling von 4 Hz bis 22 kHz<br>96 kHz Sampling von 4 Hz bis 44 kHz |
| Rauschabstand            | Mehr als 100 dB   |
| Dynamischer Audiobereich | Mehr als 93 dB  |
| Harmonische Verzerrung   | Weniger als 0,005%  |
| Tonhöschwankungen        | Nicht messbar (weniger als $\pm 0,001$ % (Spitze))  |
| Betriebsbedingungen      | Temperatur: 5 °C bis 35 °C, Betriebsstatus: Horizontal                                    |

### Ausgänge

|                                |  |
|--------------------------------|--|
| Videoausgang (SCART mit RGB)   | 1,0 V (p-p), 75 $\Omega$ , SCART-Buchse x 1  |
| Videoausgang (Phono)           | 1,0 V (p-p), 75 $\Omega$ , negative Sync., Stecker x 1   |
| Component-Videoausgang         | (Y) 1,0 V (p-p), 75 $\Omega$ , negative Sync., Stecker x 1<br>(Pb)/(Pr) 0,7 V (p-p), 75 $\Omega$ , Stecker x 2 |
| Audioausgang (KOAXIAL DIGITAL) | 0,5V (p-p), 75 $\Omega$ , Stecker x 1  |
| Audioausgang (ANALOG)          | 2,0 V (rms), 680 $\Omega$ , Stecker (L, R) x 1   |
| HDMI-Ausgang                   | 19 Pins  |

### Mitgeliefertes Zubehör

|                                |   |
|--------------------------------|---|
| Audio/ Videokabel .....        | 1 |
| Netzkabel .....                | 1 |
| Fernbedienung (SE-R0168) ..... | 1 |
| Batterien (R03) .....          | 2 |

- Dieses Modell entspricht den oben genannten technischen Daten.
- Aussehen und technische Daten können sich ohne vorherige Ankündigung ändern.
- Dieses Modell ist möglicherweise nicht mit den Funktionen und/oder technischen Daten kompatibel, die zukünftig hinzugefügt werden.

### Die folgende Information gilt nur für EU-Mitgliedsstaaten:

Die Verwendung dieses Symbols zeigt an, dass dieses Produkt nicht als Haushaltsabfall entsorgt werden darf. Wenn Sie sicherstellen, dass dieses Produkt korrekt entsorgt wird, können Sie mögliche negative Folgen für die Umwelt und die menschliche Gesundheit vorbeugen, die sonst durch unangebrachte Entsorgung dieses Produktes verursacht werden können. Zu weiteren Informationen zum Recycling dieses Produktes setzen Sie sich bitte mit Ihrem lokalen Rathaus, Ihre Haushaltsmüllentsorgungsstelle oder dem Geschäft in Verbindung, in dem Sie das Produkt erworben haben.



Weiteres

Weiteres





*Memo*



Walteres



**TOSHIBA**

Gedruckt in China  
811-350E91-030



p64-68(350E)-Ge-01

68

2005.6.28, 15:58

