

Table des matières

Introduction

■ Consignes de sécurité.....	2
■ Consignes de sécurité importantes.....	3
■ Attention.....	5
■ Fonctions.....	6
■ Illustration des panneaux avant et arrière.....	7
■ Télécommande.....	8

Connexions

■ Connexion à un téléviseur.....	9
■ Connexion à un récepteur AV avec entrée audio analogique canal 5.1.....	10
■ Connexion à un récepteur AV avec entrée audio numérique.....	11

Fonctions avancées

■ Configuration des modes et fonctions.....	12
■ Fonctionnement de la télécommande.....	18
■ Lecture MP3/Divx-MPEG4.....	24
■ Lecture d'un CD KODAK Picture.....	25

Autres

■ Dépannage.....	26
■ Préparation de la télécommande.....	27
■ Spécifications.....	28

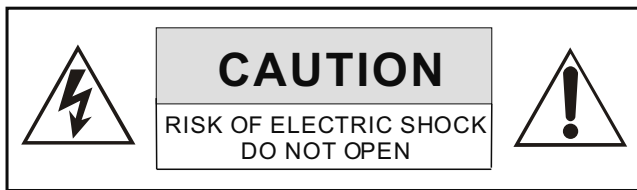

LE SYMBOLE DE L'ÉCLAIR DANS UN TRIANGLE ÉQUILATERAL EST DESTINÉ À ALERTER L'UTILISATEUR DE LA PRÉSENCE D'UNE "TENSION DANGEREUSE" NON ISOLÉE, D'UNE IMPORTANCE SUFFISANTE POUR CONSTITUER UN RISQUE D'ÉLECTROCUTION À L'INTÉRIEUR DE L'APPAREIL.



LE SYMBOLE DU POINT D'EXCLAMATION DANS UN TRIANGLE ÉQUILATERAL EST DESTINÉ À AVERTIR L'UTILISATEUR DE LA PRÉSENCE D'INFORMATIONS IMPORTANTES CONCERNANT LE FONCTIONNEMENT ET L'ENTRETIEN (RÉPARATION) DE L'APPAREIL DANS LA DOCUMENTATION JOINTE.

AVERTISSEMENT :

AFIN D'ÉVITER TOUT RISQUE D'INCENDIE OU D'ÉLECTROCUTION, NE PAS EXPOSER CET APPAREIL À LA PLUIE OU À L'HUMIDITÉ. NE PAS OUVRIR LE BOÎTIER CAR IL CONTIENT DES PIÈCES SOUS TENSION DANGEREUSES. CONFIER TOUTE RÉPARATION À UN PERSONNEL QUALIFIÉ.

ATTENTION :

POUR PRÉVENIR TOUT RISQUE D'ÉLECTROCUTION, INTRODUIRE LA LAME LA PLUS LARGE DE LA FICHE DANS LA BORNE CORRESPONDANTE ET POUSSER À FOND. NE PAS EXPOSER L'APPAREIL À L'EAU ET NE PAS DISPOSER D'OBJETS REMPLIS DE LIQUIDES TELS QUE DES VASES SUR L'APPAREIL.

ATTENTION :

CET APPAREIL UTILISE UN SYSTÈME LASER. AFIN DE GARANTIR L'UTILISATION APPROPRIÉE DE CET APPAREIL, VEUILLEZ LIRE ATTENTIVEMENT CE MANUEL ET LE CONSERVER POUR RÉFÉRENCE ULTÉRIEURE.

SI CET APPAREIL NÉCESSITE D'ÊTRE RÉPARÉ, VEUILLEZ CONTACTER LE VENDEUR OU VOUS RÉFÉRER À LA SECTION « DÉPANNAGE ».

AFIN DE PRÉVENIR TOUTE EXPOSITION DIRECTE AU RAYON LASER, NE PAS OUVRIR LE BOÎTIER. RAYONLASER VISIBLE À L'OUVERTURE OU LORSQUE LES SYSTÈMES DE VERROUILLAGE SONT ENDOMMAGÉS. NE PAS REGARDER DIRECTEMENT LES FAISCEAUX.

ATTENTION :

CE LECTEUR DVD EST UN PRODUIT LASER DE CLASSE 1. L'UTILISATION DE COMMANDES OU RÉGLAGES, OU L'EXÉCUTION DE PROCÉDURES AUTRES QUE CELLES SPECIFIÉES DANS CE MANUEL D'UTILISATION PEUVENT SE TRADUIRE PAR L'EXPOSITION À DES RADIATIONS DANGEREUSES. LE FAISCEAU LASER UTILISÉ DANS CE LECTEUR DVD ÉTANT PARTICULIÈREMENT NOCIF POUR LES YEUX, NE PAS DÉMONTER LE BOÎTIER. CONFIER TOUTE RÉPARATION UNIQUEMENT À UN PERSONNEL QUALIFIÉ.

AVERTISSEMENT :

LES RÉGLEMENTATIONS DU FCC STIPELLENT QUE TOUT CHANGEMENT OU MODIFICATION, EFFECTUÉ SUR CET APPAREIL, QUI N'A PAS ÉTÉ EXPRESSÉMENT APPROUVÉ PAR LE FABRICANT OU SES PARTIES AGRÉES, PEUT ENTRAÎNER L'ANNULATION DU DROIT À UTILISER CET APPAREIL.

1. Lisez les instructions

Lisez attentivement toutes les instructions et les consignes de sécurité avant de faire fonctionner l'appareil.

2. Conservez ces instructions

Conservez ces instructions et consignes de sécurité pour référence ultérieure.

3. Tenez compte des avertissements

Tous les avertissements figurant sur l'appareil et dans les instructions doivent être observés.

4. Suivez toutes les instructions

Toutes les instructions concernant le fonctionnement de l'appareil doivent être observées.

5. Nettoyage

Débranchez votre appareil de la prise murale avant de le nettoyer. Pour ce faire, n'utilisez pas de produits nettoyants liquides ou aérosols, mais uniquement un chiffon humide.

6. Accessoires

N'utilisez que des accessoires agréés par le fabricant de l'appareil afin d'éviter tout risque.

7. Eau et humidité

N'utilisez en aucun cas cet appareil près de l'eau – par exemple, près d'une baignoire, d'un lavabo, d'un évier, d'une cuve de lessivage, dans une cave humide ou près d'une piscine ou autre.

8. Accessoires

Ne posez pas cet appareil sur un chariot, socle, trépied, support ou table instables. Il pourrait tomber et blesser des personnes et subir des dommages importants. Utilisez uniquement un chariot, socle, trépied, support ou table recommandés par le fabricant ou fournis avec l'appareil. Le montage de l'appareil doit être effectué selon les instructions du fabricant et seuls les accessoires de montage recommandés par le fabricant doivent être utilisés.

9. Avertissement concernant l'utilisation d'un chariot

Si l'appareil est placé sur un chariot, ce dernier doit être déplacé avec soin. Des arrêts brusques, une pression excessive et des surfaces irrégulières pourraient entraîner la chute de l'appareil et du chariot.



(Symbole fourni par RETAC)

10. Ventilation

Des fentes et des ouvertures de ventilation sont prévues sur le boîtier afin de garantir un fonctionnement fiable de l'appareil et de le protéger contre la surchauffe. Ces ouvertures ne doivent être ni obstruées, ni couvertes en plaçant le produit sur un lit, un canapé, un tapis ou d'autres surfaces similaires. Cet appareil ne doit pas être encastré dans un meuble tel qu'une bibliothèque ou une étagère, à moins d'en assurer une ventilation appropriée ou que les instructions du fabricant aient été observées.

11. Sources d'alimentation

Seule la source d'alimentation mentionnée sur la plaque signalétique convient pour cet appareil. En cas d'incertitude concernant le type d'alimentation électrique dont vous disposez, consultez le revendeur de l'appareil ou le fournisseur d'électricité. Pour les produits destinés à fonctionner sur piles, ou d'autres sources, reportez-vous au manuel d'utilisation.

12. Mise à la terre ou polarisation

Cet appareil est équipé d'une fiche bipolaire irréversible (une fiche ayant une broche plus grosse que l'autre). Cette fiche ne peut être insérée dans la prise secteur que dans un seul sens. Il s'agit d'une mesure de sécurité. Si vous ne parvenez pas à insérer la fiche, essayez en inversant la fiche ou sinon, contactez votre électricien afin de faire remplacer votre prise défectueuse. Ne tentez rien qui pourrait compromettre la sécurité de la fiche bipolaire.

13. Protection du câble d'alimentation

Veillez à ce que les câbles électriques soient placés de manière à ce qu'ils ne soient pas piétinés ou écrasés par des objets placés sur ou contre ceux-ci. Veillez tout particulièrement aux câbles au niveau des fiches, des prises; et de leur point de sortie de l'appareil.



Le logo apposé sur le produit signifie qu'il s'agit d'un appareil dont le traitement en tant que déchet rentre dans le cadre de la directive 2002/96/CE du 27 janvier 2003, relative aux déchets d'équipements électriques et électroniques (DEEE).

La présence de substances dangereuses dans les équipements électriques et électroniques peut avoir des effets potentiels sur l'environnement et la santé humaine dans le cycle de retraitement de ce produit.

Ainsi, lors de la fin de vie de cet appareil, celui-ci ne doit pas être débarrassé avec les déchets municipaux non triés.

En tant que consommateur final, votre rôle est primordial dans le cycle de réutilisation, de recyclage et les autres formes de valorisation de cet équipement électrique et électronique. Des systèmes de reprise et de collecte sont mis à votre disposition par les collectivités locales (déchetteries) et les distributeurs.

Vous avez l'obligation d'utiliser les systèmes de collecte sélective mise à votre disposition.

14. Mise à la terre de l'antenne extérieure

Si une antenne extérieure ou un système de câblage est relié(e) à l'appareil, veillez à ce que l'antenne ou le système de câblage soit mis(e) à la terre afin d'apporter la protection nécessaire contre les surtensions et l'accumulation de charges électrostatiques. L'article 810 du National Electrical Code (code électrique national), ANSI/NFPA 70, fournit des informations en ce qui concerne la mise à la terre du mât et de la structure portante, la mise à la terre du fil inducteur dans un module de décharge d'antenne, la section des conducteurs de mise à la terre, l'emplacement du module de décharge d'antenne, le branchement aux électrodes de mise à la terre, et les exigences en matière d'électrodes de mise à la terre. Voir la figure ci-dessous.

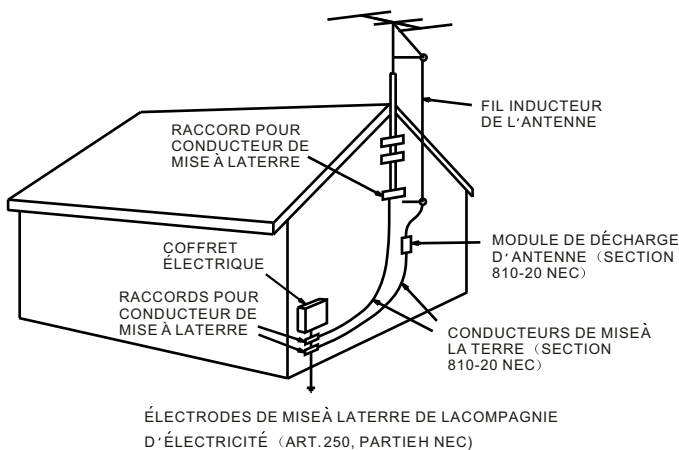

15. Foudre

Pour une protection accrue de votre appareil, pendant un orage ou lorsqu'il doit rester inutilisé ou sans surveillance pendant une période prolongée, débranchez-le de la prise murale et déconnectez l'antenne ou le câblage. Ces mesures permettront d'éviter tout endommagement de l'appareil en cas de foudre et de surtension des lignes électriques.

16. Lignes électriques

Veillez à ne pas disposer une antenne extérieure à proximité de lignes aériennes ou d'autres circuits d'éclairage ou d'alimentation, ou encore à des endroits où elle risquerait de tomber sur de telles lignes ou circuits électriques. Lors de l'installation de votre antenne extérieure, veillez à ne pas toucher les lignes ou circuits électriques de ce type car cela pourrait être fatal.

17. Surcharge électrique

Ne surchargez pas les prises murales, rallonges, ou prises intégrées afin d'éviter tout risque d'incendie ou d'électrocution.

18. Pénétration d'objets ou de liquides

N'introduisez jamais d'objets dans les orifices de l'appareil car ils risquent d'entrer en contact avec des points de tension dangereux de l'appareil ou de provoquer un court-circuit et occasionner un incendie ou une électrocution. Ne renversez jamais de liquide quel qu'il soit sur votre appareil.

19. Réparation

N'essayez pas de réparer votre appareil vous-même, car le fait d'ouvrir ou d'ôter le couvercle peut vous exposer à une tension dangereuse ou à d'autres risques. Pour toute réparation, confiez votre appareil à un personnel qualifié.

20. Dommages nécessitant une réparation

Débranchez l'appareil de la prise murale et confiez la réparation à un personnel qualifié dans les conditions suivantes :

- A) si le câble ou la fiche d'alimentation est endommagé(e),
- B) si du liquide a été renversé, ou si des objets sont tombés dans l'appareil,
- C) si l'appareil a été exposé à la pluie ou à l'eau,
- D) si l'appareil ne fonctionne pas normalement, alors que les consignes d'utilisation ont été respectées. Réglez uniquement les paramètres décrits dans le présent manuel, étant donné qu'un mauvais réglage d'autres paramètres peut généralement l'endommager et nécessitera l'intervention d'un technicien qualifié pour la remise en état de l'appareil,
- E) si l'appareil est tombé ou s'il a été endommagé de quelque autre manière,
- F) si l'appareil présente une modification sensible de ses performances – cela traduit la nécessité d'une intervention.

21. Pièces de rechange

Si des pièces doivent être changées, assurez-vous que le technicien chargé de la réparation utilise effectivement les pièces de rechange recommandées par le fabricant ou des pièces de caractéristiques équivalentes. Tout remplacement par une pièce non autorisée présente un risque d'incendie, d'électrocution ou autre.

22. Contrôle de sécurité

Une fois l'entretien ou la réparation achevé, demandez au technicien d'effectuer des contrôles de sécurité afin de s'assurer du bon fonctionnement de l'appareil.

23. Montage mural ou au plafond

Tout montage mural ou au plafond doit être effectué conformément aux recommandations du fabricant.

24. Chaleur

Cet appareil doit être tenu éloigné des sources de chaleur, telles que les radiateurs, les bouches de chauffage, les poêles ou autres dispositifs (y compris les amplificateurs) générant de la chaleur.

- Veuillez utiliser la boîte et le matériel d'emballage d'origine pour transporter votre appareil en toute sécurité.

- Il est normal que le couvercle et le panneau arrière de votre appareil soient chauds après une longue période d'utilisation de votre lecteur DVD.

- Votre appareil ne doit en aucun cas être déplacé pendant le mode Lecture. Cela risquerait d'endommager le capteur et le disque.

- Appuyez sur **OUVRIR/FERMER** sur le panneau avant ou la télécommande pour ouvrir ou fermer le tiroir de chargement de disque. Veillez à ne pas toucher ou pousser sur le tiroir pendant l'ouverture ou la fermeture de celui-ci.

- Compatible avec les DVD, CD, MP3, CD Kodak Picture, CD-R et CD-RW (finalisés)
- Compatible avec les Codecs DIVX formats 3, 4 et 5
- Écran de veille
- Affichage du spectre dynamique
- Sortie audio numérique coaxiale
- Sorties S-vidéo, vidéo composite et vidéo composant (Y, Pb, Pr)

Formats de disques compatibles avec ce lecteur :



Dolby Digital



Multi-angle



CD KODAK picture



Sous-titrage codé



Fichiers MP3 sur CD-R/CD-RW



Choix de sous-titres



DVD vidéo



DVD Divx



Verrouillage parental



Choix audio

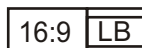

Formats de téléviseur

Ce produit est fondé sur une technologie protégée par la loi sur le copyright et protégée par les brevets US et autres droits de propriété intellectuelle détenus par la société Macrovision Corporation et d'autres propriétaires de copyrights. Toute utilisation de cette technologie protégée par la loi sur le copyright doit être préalablement approuvée par Macrovision Corporation. Cette technologie est prévue pour une utilisation familiale, sauf spécification contraire de Macrovision Corporation. Toute transformation et tout démontage interdits.

Ce produit est conforme au format des CD KODAK Picture et est en mesure de lire des CD KODAK Picture. Le logo "compatible CD KODAK Picture" est une marque déposée de Eastman Kodak Company et est utilisé avec son accord.

Fabriqué sous licence de Dolby Laboratories. « Dolby » et le symbole du double « D » sont des marques déposées de Dolby Laboratories. Ouvrages non publiés à caractère confidentiel. © 1992-1997 Dolby Laboratories, Inc. Tous droits réservés.

Panneau avant

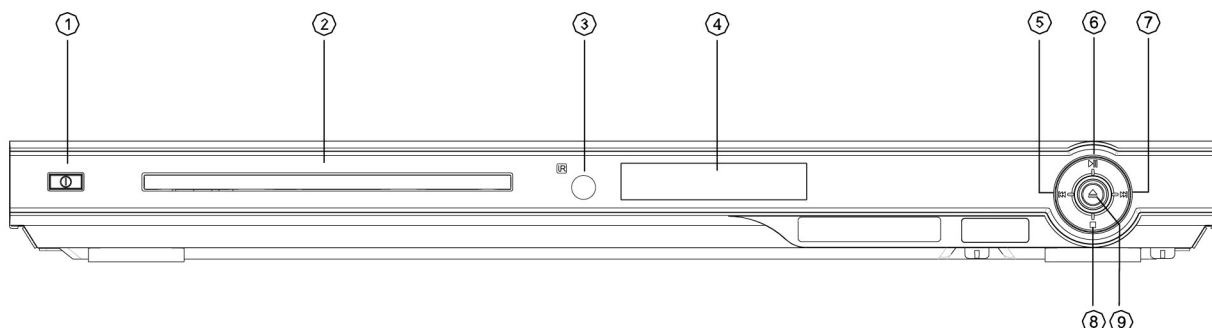

- | | | |
|------------------|--------------------------|--------------------------|
| ① MARCHE / ARRÊT | ④ ÉCRAN VFD | ⑦ BOUTON SUIVANT |
| ② PORTE | ⑤ BOUTON PRÉCÉDENT | ⑧ BOUTON ARRÊT |
| ③ CAPTEUR | ⑥ BOUTON LECTURE / PAUSE | ⑨ BOUTON OUVRIR / FERMER |

Panneau arrière

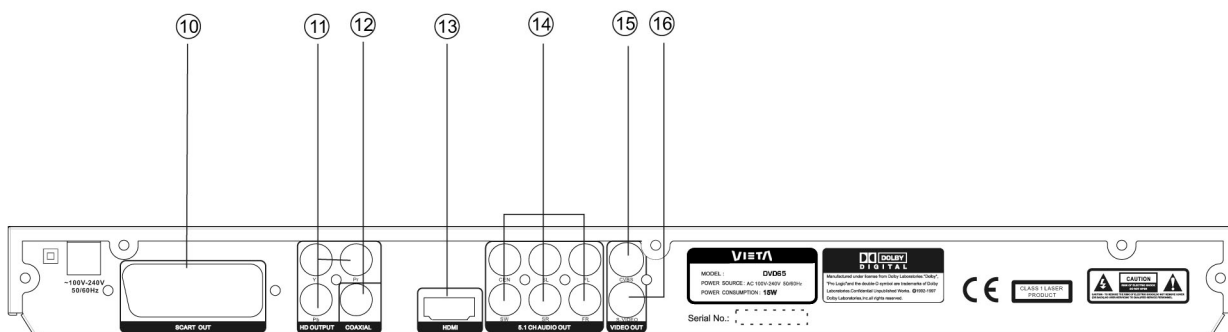

- | | |
|--|---|
| ⑩ SORTIE PÉRITEL | ⑭ Sortie Audio canal 5.1
(FL, FR, SL, SR, CEN, SW) |
| ⑪ Sortie vidéo composant
(Y, Pb, Pr) | ⑮ Jack de sortie VIDÉO composite |
| ⑫ Jack de sortie audio numérique
COAXIALE | ⑯ Jack de sortie audio numérique COAXIALE |
| ⑬ Jack de sortie HDMI | |

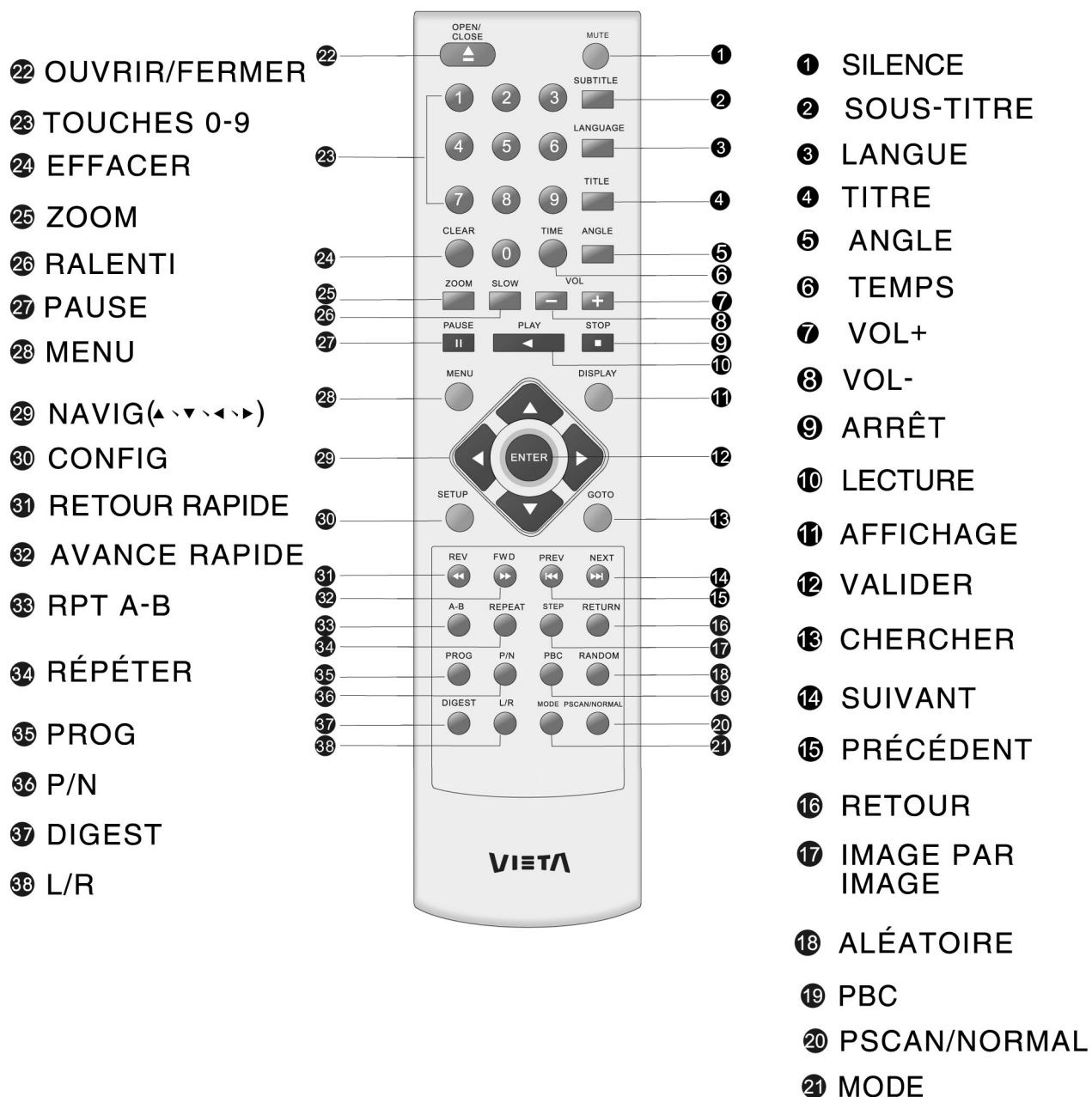
**Remarque :**

1. Veuillez noter que les numéros de référence pour la télécommande seront décrits à partir de la page 18 de ce manuel.
2. Les symboles "◀" "▶" "▲" "▼" seront utilisés dans ce manuel pour représenter les différentes FLÈCHES DE NAVIGATION de la télécommande.

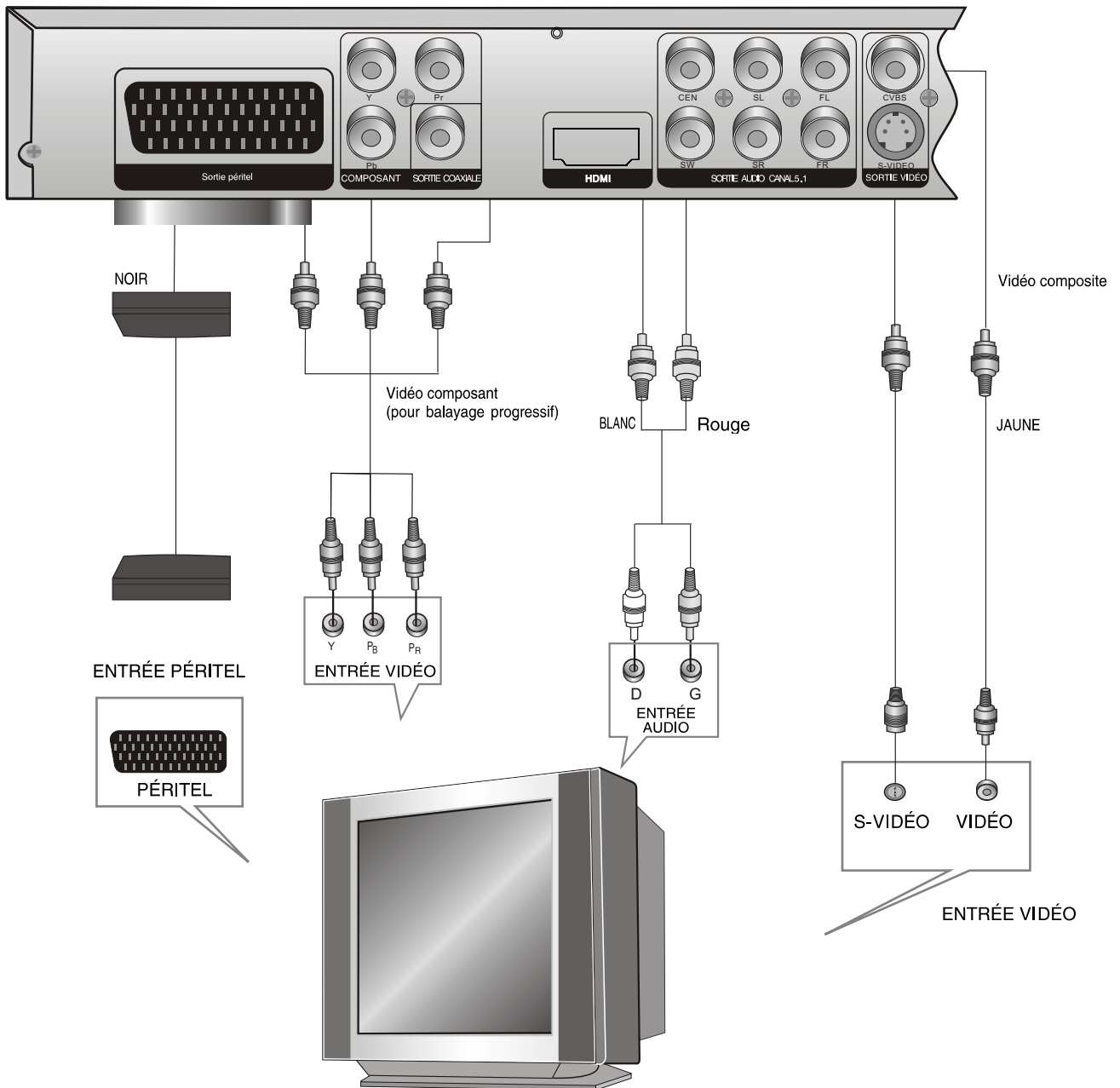

Remarques :

Il existe trois façons de connecter la sortie AV du lecteur DVD à votre téléviseur :

1. Câble S-Vidéo et câble audio droite/gauche [réglez le (type de vidéo) sur (S-Vidéo)].
2. Câble vidéo composite et câble audio droite/gauche.
3. Câble vidéo composant et câble audio droite/gauche [réglez le (type de vidéo) sur (Y, Pb, Pr)].

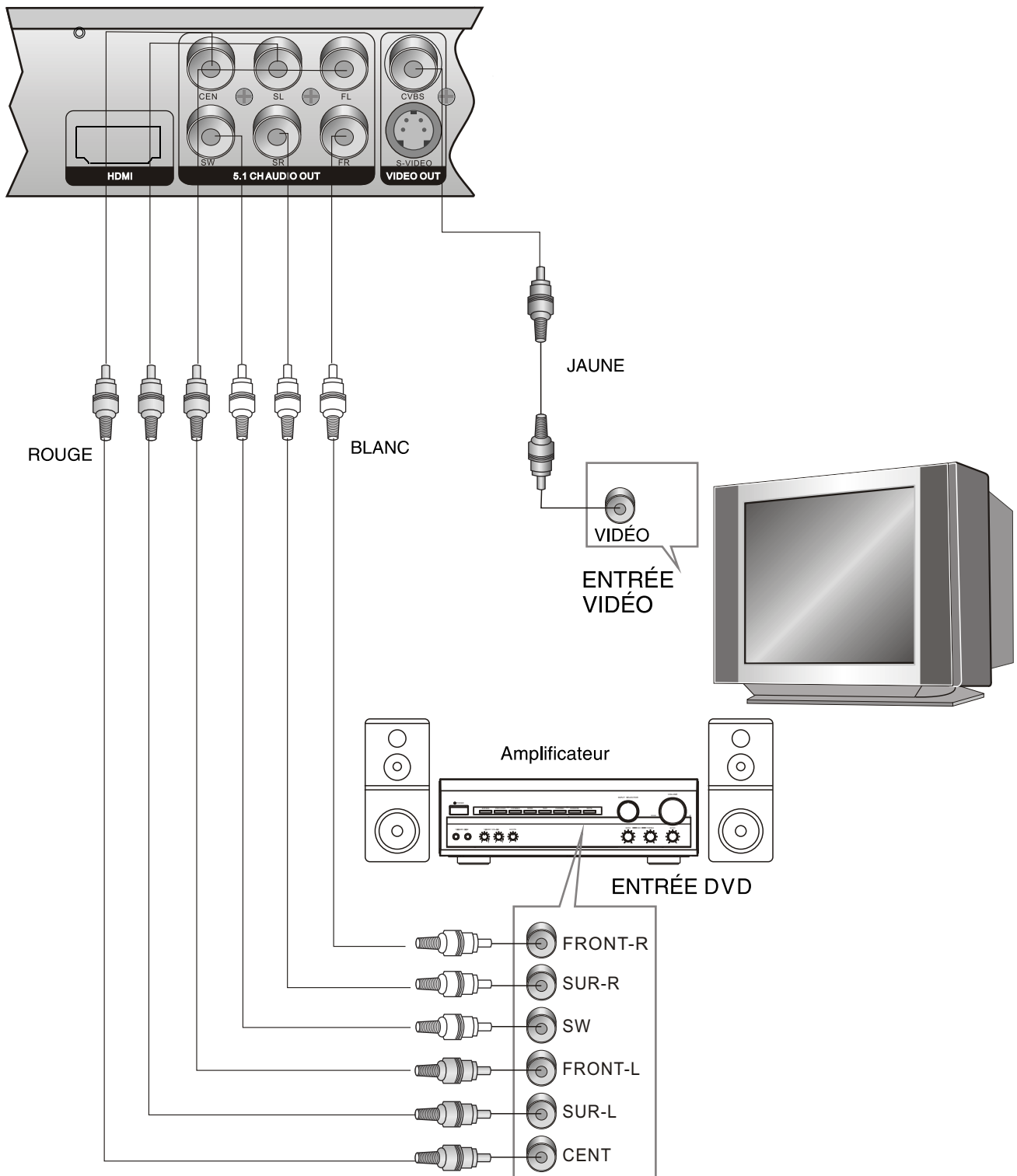

Remarques :

1. Réglez le téléviseur sur l'entrée AV connectée au lecteur DVD.
2. Réglez l'amplificateur sur l'entrée AV connectée au lecteur DVD.

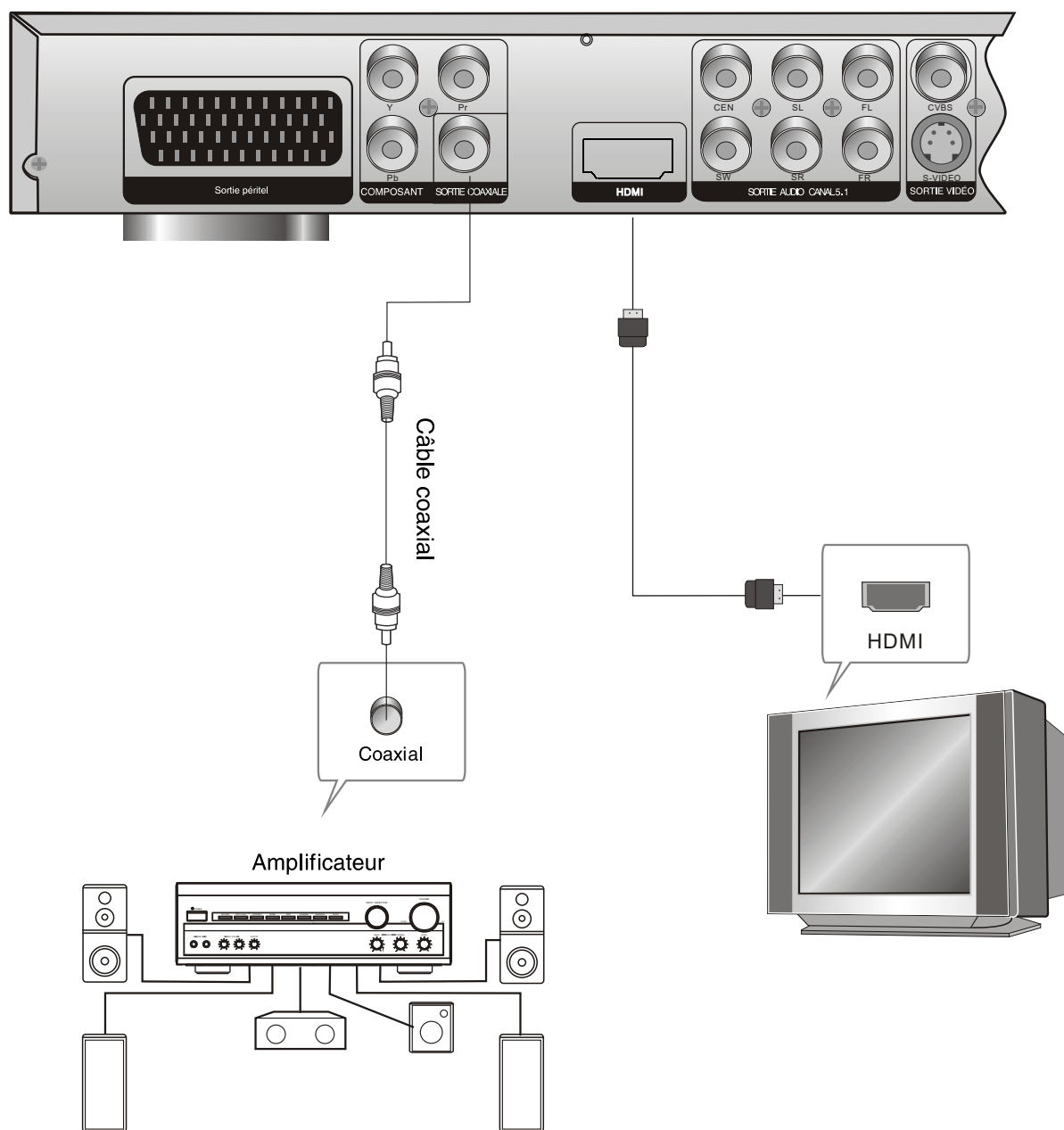

Remarques :

1. Sélectionnez la sortie audio numérique coaxiale.
2. Réglez la sortie audio du lecteur DVD sur le mode **Brut** ou **PCM**.
3. Réglez l'amplificateur sur la sortie AV connectée au lecteur DVD.

CONFIG

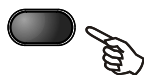

En mode Arrêt, appuyez sur **CONFIG**, le téléviseur affiche le menu Configuration suivant :

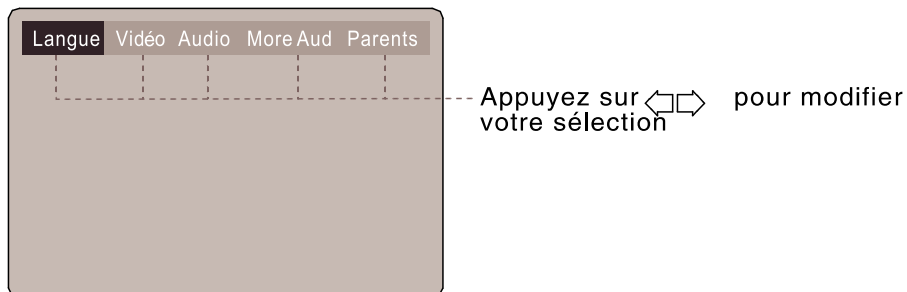

Menu Configuration

- A. Appuyez sur **VALIDER** pour afficher chaque sous-menu.
- B. Appuyez sur **CONFIG** pour quitter le menu Configuration.

Configuration du menu Langue

Sélectionnez [Langue] dans le menu Configuration, et appuyez sur **VALIDER** pour afficher le sous-menu [Langue] :

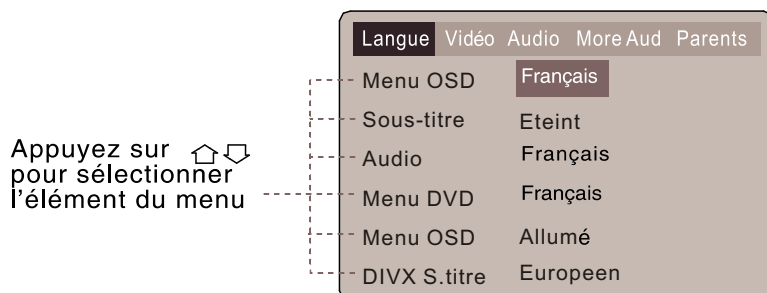

- A. Appuyez sur **VALIDER** ou [right arrow] pour le confirmer.
- B. Appuyez sur [left arrow] pour revenir au menu.
- C. Appuyez sur [left arrow] OU [up arrow] plusieurs fois pour revenir au menu Configuration.

Sélectionnez [Menu OSD], et appuyez sur **VALIDER** ou [right arrow] pour afficher le sous-menu [Menu OSD] :

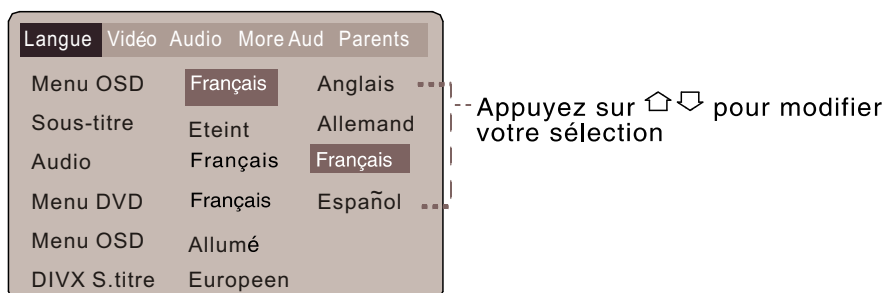

- A. Appuyez sur **VALIDER** pour confirmer.
- B. Appuyez sur **CONFIG** pour quitter le menu Configuration.

Configuration du menu Langue

Sélectionnez [Sous-titre], et appuyez sur VALIDER ou ⇨ pour afficher le sous-menu [Sous-titre] :

Langue	Vidéo	Audio	MoreAud	Parents
Menu OSD	Français			Anglais
Sous-titre	Eteint			Allemand
Audio	Français			Français
Menu DVD	Français			Español
Menu OSD	Allumé			Auto
DIVX S.titre	Europeen			Eteint

Appuyez sur ⇧⇩ pour modifier votre sélection

Remarque : Les langues des sous-titres peuvent varier selon le disque.

- Appuyez sur **VALIDER** pour confirmer.
- Appuyez sur **CONFIG** pour quitter le menu Configuration.

Sélectionnez [Audio], et appuyez sur VALIDER ou ⇨ pour afficher le sous-menu [Audio] :

Langue	Vidéo	Audio	MoreAud	Parents
Menu OSD	Français			Anglais
Sous-titre	Eteint			Allemand
Audio	Français			Français
Menu DVD	Français			Español
Menu OSD	Allumé			
DIVX S.titre	Europeen			

Appuyez sur ⇧⇩ pour modifier votre sélection

Remarque : Les langues des sous-titres peuvent varier selon le disque.

- Appuyez sur **VALIDER** pour confirmer.
- Appuyez sur **CONFIG** pour quitter le menu Configuration.

Sélectionnez [Menu DVD], et appuyez sur VALIDER ou ⇨ pour afficher le sous-menu [Menu DVD] :

Langue	Vidéo	Audio	MoreAud	Parents
Menu OSD	Français			Anglais
Sous-titre	Eteint			Allemand
Audio	Français			Français
Menu DVD	Français			Español
Menu OSD	Allumé			
DIVX S.titre	Europeen			

Appuyez sur ⇧⇩ pour modifier votre sélection

Remarque : Les langues des sous-titres peuvent varier selon le disque.

- Appuyez sur **VALIDER** pour confirmer.
- Appuyez sur **CONFIG** pour quitter le menu Configuration.

Sélectionnez [Menu OSD], et appuyez sur VALIDER ou ⇨ pour afficher le sous-menu [Menu OSD Menu] :

Langue	Vidéo	Audio	MoreAud	Parents
Menu OSD	Français			
Sous-titre	Eteint			
Audio	Français			
Menu DVD	Français			
Menu OSD	Allumé			
DIVX S.titre	Europeen			



Appuyez sur ⇧⇩ pour modifier votre sélection

Remarque : Les langues des sous-titres peuvent varier selon le disque.

- Appuyez sur **VALIDER** pour confirmer.
- Appuyez sur **CONFIG** pour quitter le menu Configuration.

Sélectionnez [Sous-titre DIVX], et appuyez sur VALIDER ou  pour afficher le sous-menu [Sous-titre DIVX] :





Appuyez sur   pour modifier votre sélection
Remarque : Les langues des sous-titres peuvent varier selon le disque.



- Appuyez sur **VALIDER** pour confirmer.
- Appuyez sur **CONFIG** pour quitter le menu Configuration.

Configuration du menu Vidéo

Sélectionnez [Vidéo] dans le menu Configuration, et appuyez sur VALIDER pour afficher le sous-menu [Vidéo] :

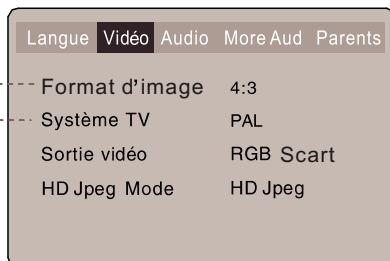

Appuyez sur   pour modifier votre sélection

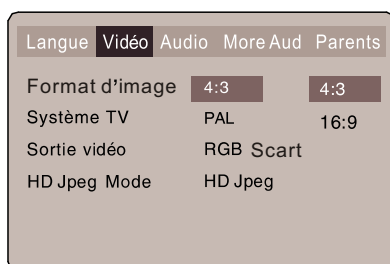

- Appuyez sur VALIDER ou  pour confirmer.
- Appuyez sur  pour revenir au menu Configuration.

Sélectionnez [Format TV], et appuyez sur **VALIDER** ou  pour afficher le sous-menu [Format TV] :



Appuyez sur   pour modifier votre sélection

- Appuyez sur **VALIDER** pour confirmer.
- Appuyez sur **CONFIG** pour quitter le menu Configuration.

[4:3] -Pan et scan font référence aux images dont une partie est coupée afin qu'elles soient affichées en plein écran.

[16:9] -L'image remplit l'écran d'un téléviseur format écran large (16:9).

Remarque : Tous les DVD ne proposent pas un film au format Plein écran. Dans ce cas, le DVD est prioritaire sur votre réglage et le film est diffusé au format Boîte aux lettres.

Sélectionnez [Système TV] et appuyez sur VALIDER ou  pour afficher le sous-menu [Système TV] :



Appuyez sur   pour modifier votre sélection

- A. Appuyez sur VALIDER pour confirmer.
- B. Appuyez sur CONFIG pour quitter le menu Configuration.

[NTSC] – À sélectionner si vous utilisez le système NTSC pour votre téléviseur.

[PAL] - À sélectionner si vous utilisez le système PAL pour votre téléviseur.

[AUTO]- À sélectionner si vous utilisez le système AUTO pour votre téléviseur.

Sélectionnez [Sortie vidéo] et appuyez sur VALIDER ou  pour afficher le sous-menu [Sortie vidéo] :

Sélectionnez [Sortie vidéo], et appuyez sur VALIDER ou  pour afficher le sous-menu [Sortie vidéo] :



A. Appuyez sur **VALIDER** pour confirmer.

B. Appuyez sur **CONFIG** pour quitter le menu Configuration.

Remarque : La sortie Vidéo Composite et S-vidéo est toujours disponible.

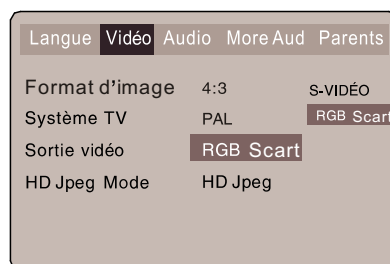
[S-Vidéo] – À sélectionner si vous avez connecté le lecteur DVD à votre téléviseur en utilisant la sortie Vidéo Composite.



Appuyez sur   pour Modifier votre sélection

Sélectionnez [Mode HD Jpeg] et appuyez sur VALIDER ou  pour afficher le sous-menu [Mode HD Jpeg] :

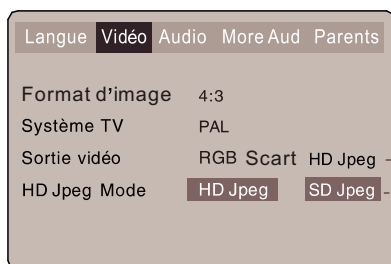

Appuyez sur   pour Modifier votre sélection

- A. Appuyez sur VALIDER pour confirmer.
- B. Appuyez sur CONFIG pour quitter le menu Configuration.

Configuration du menu Audio

Le menu Audio permet de régler les sorties audio analogiques afin qu'elles correspondent aux composants externes que vous avez branchés au lecteur. Par exemple, si vous avez branché le lecteur à un téléviseur avec des jacks audio stéréo, vous devez régler le haut-parleur avant sur **PRÉSENT** et les autres haut-parleurs sur **AUCUN** pour profiter de l'audio en stéréo mixte.

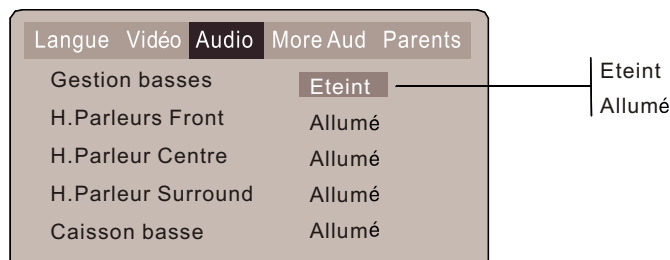

- A. Appuyez sur **VALIDER** pour confirmer.
 - B. Appuyez sur **CONFIG** pour quitter le menu Configuration.
- Gestion des basses : vous pouvez sélectionner Redirection des basses ou non.

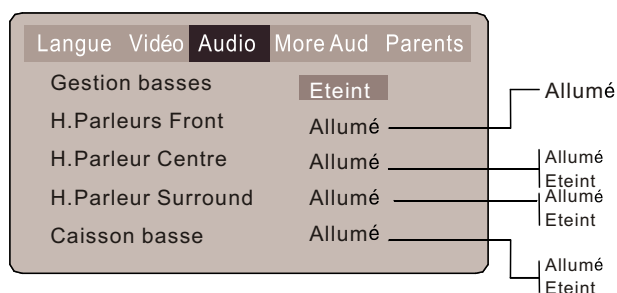

- A. Appuyez sur **VALIDER** pour confirmer.
 - B. Appuyez sur **CONFIG** pour quitter le menu Configuration.
- Vous pouvez modifier l'état de ces haut-parleurs en sélectionnant ces éléments.

Configuration du menu Audio suite

Le menu Audio suite permet de procéder aux réglages suivants :

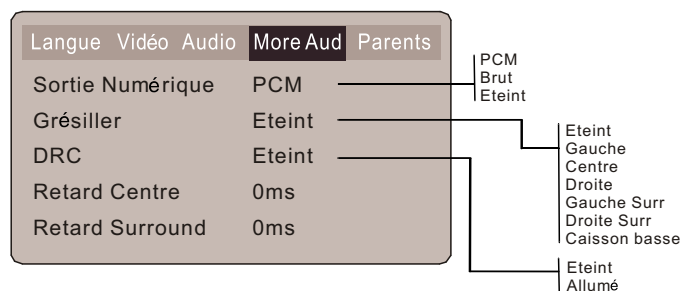

Langue	Vidéo	Audio	More Aud	Parents
Sortie Numérique	PCM			
Grésiller	Eteint			
DRC	Eteint			
Retard Centre	0ms			
Retard Surround	0ms			

5ms
4ms
3ms
2ms
1ms
0ms

15ms
12ms
9ms
6ms
3ms
0ms

Configuration du menu Évaluation

Le menu Évaluation vous permet de verrouiller la lecture des DVD en fonction de leur évaluation.

Enregistrement du mot de passe et du niveau d'évaluation

Le lecteur DVD vous permet de verrouiller la lecture des contenus inappropriés avec un système d'évaluation protégé par un mot de passe (tous les DVD ne sont pas évalués).

A. En mode Arrêt, appuyez sur CONFIG.

B. Sélectionnez Évaluation et appuyez sur VALIDER.

C. Sélectionnez Évaluation et appuyez sur VALIDER plusieurs fois pour régler l'évaluation de 1 (la plus restrictive) à 8 (la moins restrictive).

Si un mot de passe a déjà été défini, une icône représentant un cadenas fermé apparaît. Pour pouvoir effectuer une évaluation, il vous faudra absolument SAISIR le bon mot de passe à l'aide des touches 0 à 9.

D. Sélectionnez Mot de Passe.

E. Utilisez les touches de 0 à 9 pour SAISIR un mot de passe à 4 chiffres et appuyez sur VALIDER. L'icône représente un cadenas fermé pour indiquer que l'évaluation et le mot de passe sont enregistrés.

F. Appuyez sur CONFIG pour enregistrer les réglages et quitter le menu.

Langue	Vidéo	Audio	More Aud	Parents
Mot.de passe	----			
Libération d'âge	Adulte			
Régl d'usine	Remettre			
Verrouillage HD	Deverrouille			
Sortie Hd	Eteint			

Deverrouille
Verrouillage

Eteint
Allumé

Réglage Enregistrement DivX

Vous obtiendrez un code d'enregistrement que vous pourrez utiliser pour télécharger des films DivX.

Tous les DVD ne disposent pas d'une évaluation.

Les DVD dont l'évaluation est supérieure au niveau sélectionné ne peuvent pas être lus sans avoir SAISI le bon mot de passe.

Si vous avez oublié votre mot de passe d'évaluation, saisissez 8888 pour effacer la mémoire. Conservez ce mot de passe hors de la portée des enfants car il déverrouille le contrôle parental.

TEMPS

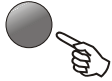

En mode Lecture, appuyez sur TEMPS pour afficher la position actuelle du temps.

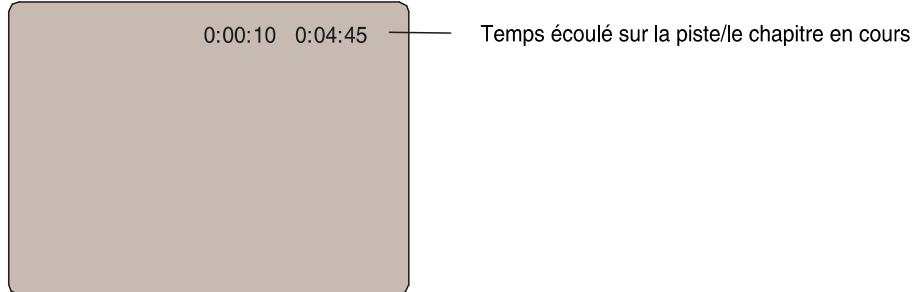

AFFICHAGE

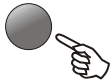

Appuyez sur AFFICHAGE pour afficher des informations sur le disque actuellement chargé dans le lecteur.

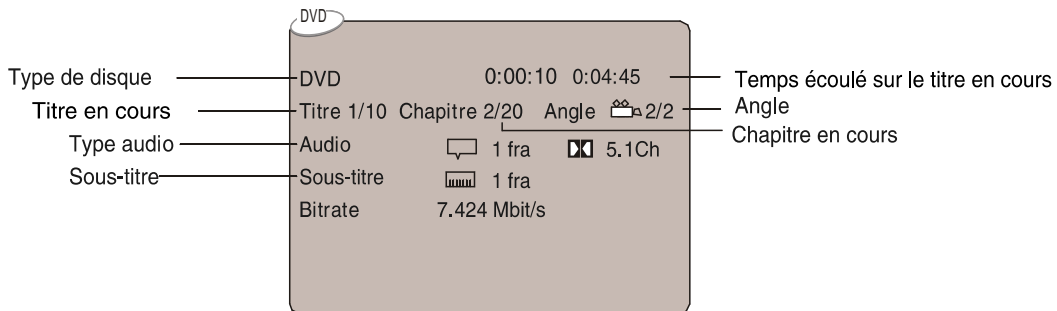
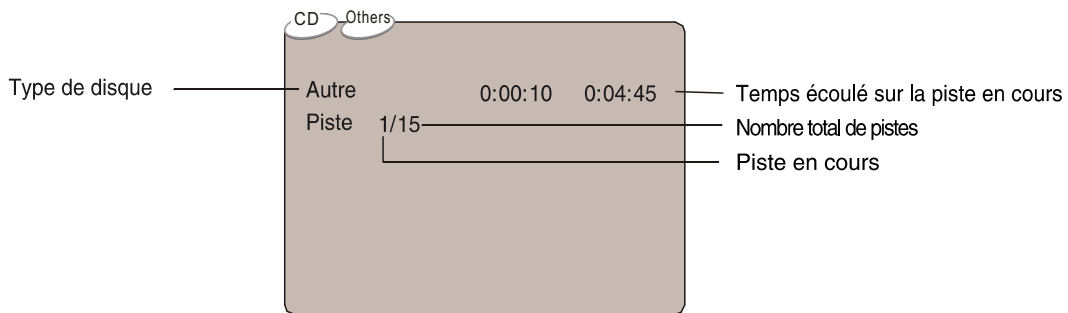

CHERCHER

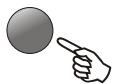

En mode Lecture, appuyez sur CHERCHER, et le menu [Recherche Piste] s'affiche comme suit :

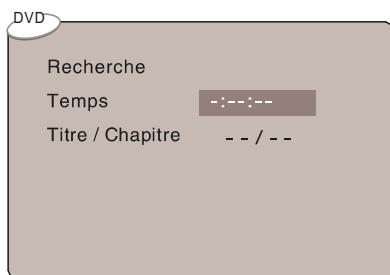
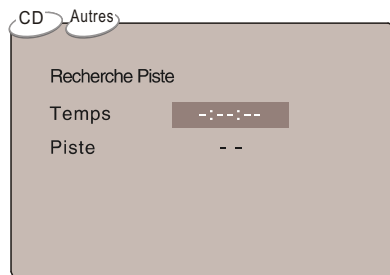

Remarques:

- ① La fonction Chercher permet de rechercher un moment exact du film.
- ② En mode Titre/Chapitre, il est impossible de SÉLECTIONNER une valeur en dehors du nombre total de titres ou de chapitres.
- ③ Pour certains disques DVD, la fonction Recherche n'est pas disponible.

Utilisez les touches numérotées afin de saisir le temps, le titre ou le chapitre souhaité, puis appuyez sur VALIDER pour confirmer.

Appuyez à nouveau sur CHERCHER, le menu [Recherche Disque] s'affiche comme suit :

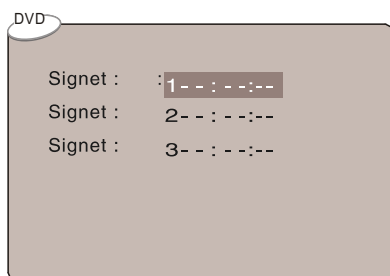
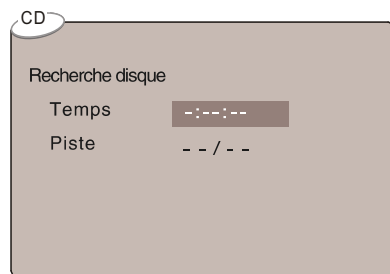

Appuyez à nouveau sur CHERCHER, le menu Signet s'affiche comme suit :

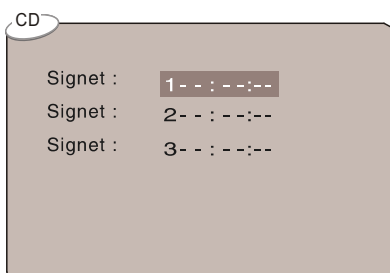

OUVRIR/ FERMER



- Pour ouvrir le tiroir à disque, appuyez sur OUVRIER/FERMER.
- Pour refermer le tiroir à disque, appuyez à nouveau sur OUVRIER/FERMER.

Touches 0-9



- Ces touches servent à saisir le temps, ainsi que les numéros des titres, chapitres et pistes.
- Lorsqu'un élément numérique s'affiche à l'écran, appuyez sur les touches 0-9 pour sélectionner l'entrée souhaitée, et appuyez sur SÉLECTIONNER pour confirmer.

A-B



- En mode Lecture, appuyez sur A-B pour sélectionner le point A.
- Appuyez une deuxième fois sur la touche pour sélectionner le point B. Le lecteur DVD rediffusera automatiquement la section du point A au point B.
- Appuyez une troisième fois sur A-B pour annuler la fonction Répéter A-B et effacer les points A et B.

*Remarque : 1. Pendant la lecture d'un CD, les points A et B doivent se trouver au sein d'une même piste.
Pendant la lecture d'un DVD, les points A et B peuvent être sélectionnés à partir de différents chapitres.
2. Cette fonction dépend du disque.*

RALENTI



- Pendant la lecture d'un CD ou d'un DVD, maintenez la touche enfoncée. L'appareil lira le disque à 1/2, 1/3, 1/4, 1/5, 1/6, 1/7 fois la vitesse normale comme suit

Ralenti → SF 1/2 → 1/3 → 1/4 → 1/5 → 1/6 → 1/7 → lecture

RETOUR



- En mode Lecture, appuyez sur RETOUR. Le lecteur retournera au menu.

AVANCERAPIDE



- Pendant la lecture d'un DVD ou d'un CD, appuyez sur ►► et maintenez la touche enfoncée pour effectuer une avance rapide. Le lecteur lira le disque à 2, 4, 8 et 20 fois la vitesse normale comme suit :

►► X2 → ►► X4 → ►► X8 → ►► X20

Appuyez sur LECTURE pour reprendre la lecture normale.

RETOURRAPIDE



- Pendant la lecture d'un DVD ou d'un CD, appuyez sur ◀◀ et maintenez la touche enfoncée pour effectuer un retour rapide. Le lecteur lira le disque à 2, 4, 8 et 16 fois la vitesse normale comme suit :

◀◀ X2 → ◀◀ X4 → ◀◀ X8 → ◀◀ X20

- Appuyez sur LECTURE pour reprendre la lecture normale.

PRÉCÉDENT



- Appuyez sur PRÉCÉDENT pour retourner à la piste ou au chapitre précédent.

SUIVANT



- Appuyez sur SUIVANT pour passer à la piste ou au chapitre suivant.

ARRÊT

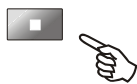

- Appuyez une fois sur ARRÊT pendant la lecture afin de mettre la lecture en pause.
- Appuyez sur LECTURE pour reprendre la lecture à l'endroit où vous aviez appuyé sur ARRÊT.
- Appuyez deux fois sur ARRÊT pour interrompre complètement la lecture.

LECTURE

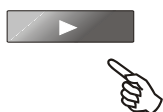

- En mode Arrêt, appuyez sur LECTURE pour démarrer la lecture.

PAUSE



- Appuyez sur PAUSE pendant la lecture pour mettre la lecture en pause.
- Appuyez sur LECTURE pour reprendre la lecture normale.

MENU

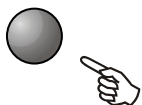

- Pendant la lecture d'un DVD, appuyez sur MENU pour revenir au menu Programme. Remarque : Cette fonction dépend de chaque disque.

TITRE

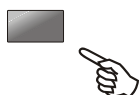

- Pendant la lecture d'un DVD, appuyez sur TITRE pour afficher le menu Titre du DVD ou pour lire le premier titre.

Remarque : Cette fonction dépend de chaque disque.

MODE

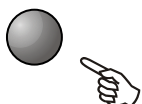

- Appuyez sur le bouton MODE pour changer de sortie vidéo. Il existe 5 sorties différentes 576P 720P 1080IN 1024X768P 1360X768P. Lorsque vous avez sélectionné la mauvaise sortie, votre écran devient tout blanc. Continuez à appuyer sur le bouton Mode pour retrouver la bonne connexion.

RÉPÉTER

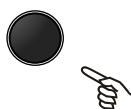

- Appuyez sur RÉPÉTER pour choisir Répéter Titre, Répéter Chapitre ou Répéter Désactivé, pendant la lecture d'un DVD.
- Appuyez sur RÉPÉTER pour choisir Répéter Plage, Répéter Tout, et Répéter Désactivé (CD ou autre).

SILENCE

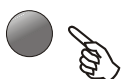

- Appuyez sur SILENCE pour couper la sortie Audio.
Appuyez à nouveau sur SILENCE pour reprendre le fonctionnement normal de la sortie Audio.

VOL- VOL+

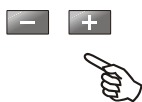

- Appuyez sur le bouton de volume <VOL+> pour augmenter le volume secteur ou le volume HP.
- Appuyez sur le bouton <VOL-> pour baisser le volume secteur ou le volume HP jusqu'à couper la sortie volume.

IMAGEPARIMAGE

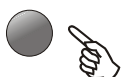

- Appuyez sur IMAGE PAR IMAGE pour aller à la prochaine image / photo pendant la lecture. Appuyez sur IMAGE PAR IMAGE plusieurs fois pour avancer d'autant d'images ou de photos. Appuyez sur LECTURE pour reprendre la lecture normale.

ZOOM



- Pendant la lecture d'un DVD, appuyez sur ZOOM agrandir l'image comme suit:

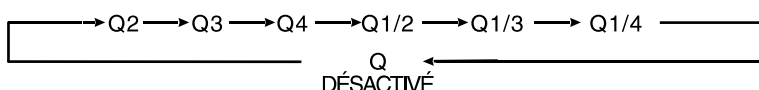

ANGLE



Pendant la lecture d'un DVD

- Appuyez sur ANGLE pour regarder les scènes du film à partir de différents angles de caméra.
- Appuyez sur ANGLE à plusieurs reprises pour passer d'un angle de caméra à un autre.

Remarque : Cette fonction est spécifique à chaque disque.

LANGUE

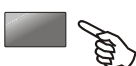

Pendant la lecture d'un DVD

- Appuyez sur LANGUE à plusieurs reprises afin de sélectionner la langue souhaitée parmi les 8 langues/formats proposés.

Remarque : Cette fonction est spécifique à chaque disque.

SOUS-TITRE



Pendant la lecture d'un DVD

- Appuyez sur SOUS-TITRE à plusieurs reprises afin de sélectionner la langue sous-titrée de votre choix parmi un maximum de 32 propositions.

Remarque : Cette fonction est spécifique à chaque disque (les langues proposées varient d'un disque à l'autre).

P/N

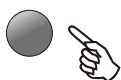

- Pendant la lecture, appuyez sur P/N afin de choisir entre les systèmes PAL, AUTO, et NTSL jusqu'à l'arrêt.

DIGEST

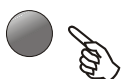

- Pendant la lecture, appuyez sur DIGEST pour afficher l'image (Cette fonction dépend du CD Vidéo.)

PROG



Lorsque le menu [PROGRAMMATION] est à l'écran, appuyez sur VALIDER pour afficher le sous-menu [Programmation] :

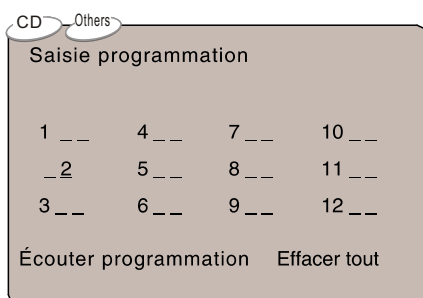

Saisissez les numéros des pistes dans l'ordre dans lequel vous souhaitez les écouter. Puis, sélectionnez [Écouter programmation] et appuyez sur VALIDER pour écouter les pistes du CD dans l'ordre que vous venez de programmer.

Sélectionnez [Effacer tout] et appuyez sur VALIDER pour effacer tous les numéros que vous avez saisis.

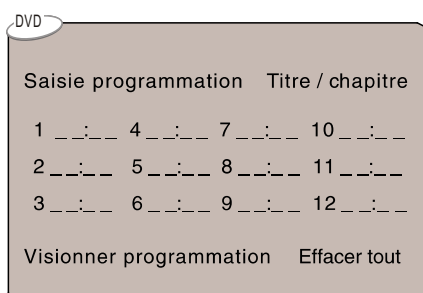

Saisissez les numéros des titres et les numéros des chapitres dans l'ordre souhaité. Puis, sélectionnez [Visionner programmation] et appuyez sur VALIDER pour visionner les chapitres dans l'ordre que vous avez programmé.

Sélectionnez [Effacer tout] et appuyez sur VALIDER pour effacer tous les numéros que vous avez saisis.

L/R

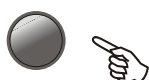

- Lorsque vous visionné un DVD, la langue de doublage active apparaît à l'écran. Lorsque vous écoutez un SVCD ou un VCD, la piste gauche, la piste droite et la stéréo s'affichent également.
- Lorsqu'un VCD d'histoires bilingue est écouté, vous pouvez appuyer sur le bouton afin de sélectionner la langue souhaitée.

PSCAN/NORMAL

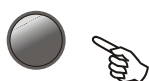

- Pendant la lecture, appuyez sur PSCAN/NORMAL pour passer en mode de sortie scan vidéo.

Formats compatibles

- Divx-MPEG4 est un encodeur vidéo utilisant la norme internationale MPEG-4 et un encodeur audio utilisant le format MP3.
- Format de disque : ISO 9660, Joliet
- Format de fichiers musicaux : MP3
- Débit binaire MP3 (débit): 32 -192 kbit/s
- Nombre total de fichiers musicaux et d'albums : environ 350 par disque.
- Fréquence d'échantillonnage : (CBR)32kHz/44. 1kHz/48kHz/64kHz; (VBR) 16kHz/22kHz/24kHz/32kHz (MPEG)

Remarque : Le lecteur ne reconnaîtra pas ou ne lira pas les disques au format MP3 dans les conditions suivantes : format d'enregistrement incompatible, disque rayé ou déformé, fichier MP3 enregistré sur CD-R ou CD-RW qui n'est pas finalisé, ou capteur encrassé.

Lorsqu'un disque au format MP3, Divx -MPEG4 est chargé, voici ce qu'affiche l'écran :

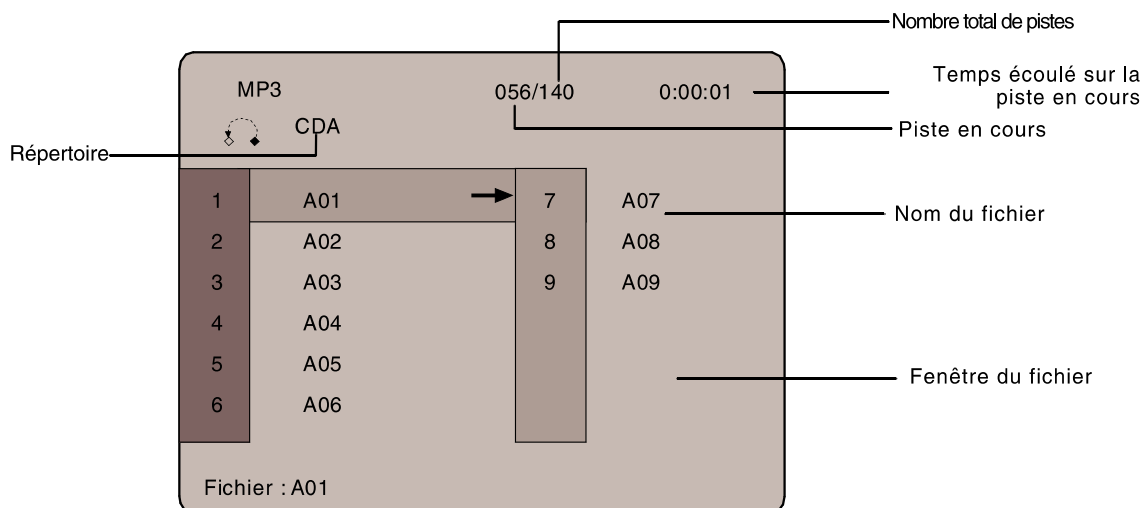

Appuyez sur $\uparrow \downarrow$ pour sélectionner le fichier lorsque le curseur apparaît dans la fenêtre du fichier.

Appuyez sur **VALIDER** pour lire le fichier sélectionné par le curseur.

Appuyez sur $\leftarrow \rightarrow$ pour passer de la fenêtre du répertoire à la fenêtre du fichier et vice-versa.

Remarque : Pendant la lecture d'un MP3, les fonctions **Avance rapide** et **Retour rapide** ne sont pas disponibles.

Introduction au CD KODAK Picture

Un CD Kodak Picture a la taille et le format d'un CD classique. Vous pouvez commander un CD KODAK Picture en cochant la case concernée sur la pochette de développement lorsque vous déposez une pellicule photo (pellicule couleur 35 mm ou Advanced Photo System (APS)) dans une boutique Kodak Express affichant le logo « CD Kodak Picture ». Une fois votre commande traitée, vous recevrez vos tirages, vos négatifs et l'ensemble des photos de votre pellicule stockées sur votre CD KODAK Picture. Chaque CD KODAK Picture contient tous les outils qui vous permettront d'améliorer, de classer et de gérer vos images sur votre ordinateur. Vous pouvez également enregistrer les images au format JPEG sur un CD-R ou CD-RW grâce à un graveur de CD.

Remarque : 1. Taille maximale d'une image JPEG supportée : 3840 X 3840 pixels

2. JPEG signifie Joint Picture Experts Group. Il s'agit de la première norme internationale de compression des images : ISO 10918-1, constituée par le Comité sur la norme de compression des images de l'ISO. Les images sur le CD KODAK Picture sont stockées sous ce format (JPEG). Ce lecteur peut décoder les images JPEG sur le CD KODAK Picture et les lire sous différents modes.

A présent, vous pouvez charger des CD Kodak Picture sur ce lecteur DVD et visionner vos magnifiques photos sur votre téléviseur, confortablement installés dans votre salon.

Lorsque vous insérez un CD Kodak Picture dans votre lecteur DVD, un diaporama est automatiquement lancé. Les photos du CD Kodak Picture apparaissent les unes après les autres sous la forme d'un diaporama et en plein écran.



Fonctionnement général :

- Vous pouvez définir les modes de transition du diaporama pour n'importe quelle photo.
- Appuyez sur **PAUSE** pour interrompre la lecture.
- Appuyez sur **◀◀** ou **▶▶** pour voir l'image précédente ou l'image suivante.
- Appuyez sur **LECTURE** pour poursuivre le diaporama.
- Appuyez sur **ARRÊT** pour revenir au menu racine.

Rotation des images

Il y a trois façons de faire tourner une photo : original, 90 degrés et 180 degrés. Ces opérations ne sont possibles que lorsqu'une photo est affichée normalement et sont automatiquement annulées lorsqu'une nouvelle photo est affichée.

Les touches ANGLE servent à sélectionner les différents modes de rotation :

- Appuyez sur ANGLE affichage OSD  original.
- Appuyez à nouveau sur ANGLE affichage OSD  90 degrés.
- Appuyez à nouveau sur ANGLE affichage OSD  180 degrés.

Fonction Zoom :

Ce lecteur propose une fonction Zoom avant/arrière et une fonction panoramique. Appuyez sur **ZOOM** consécutivement, le zoom avant/arrière sur l'image est comme suit :

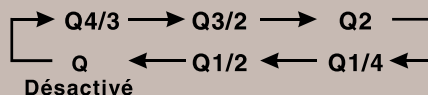

Remarque : lorsque vous utilisez la fonction ZOOM, le diaporama et la rotation d'image sont désactivés.

Q désactivé : zoom fermé, appuyez à nouveau sur **LECTURE** pour reprendre le diaporama.

Pour toutes questions concernant le fonctionnement de votre appareil, veuillez consulter le guide de dépannage ci-dessous.

ABSENCE D'IMAGE OU DE SON

- Vérifiez que l'appareil est en marche.
- Vérifiez que la prise murale fonctionne.
- Vérifiez que le câble d'alimentation n'est pas endommagé.
- Vérifiez que la fiche est bien branchée à la prise.

AVEC IMAGE MAIS SANS SON

- Vérifiez que les jacks audio sont bien branchés.
 - Vérifiez que le connecteur audio n'est pas endommagé.
 - Vérifiez que le volume n'est pas coupé dans la configuration VOL/canal.
 - Vérifiez que vous avez correctement effectué les réglages
 - AUDIO de votre lecteur.
 - Vérifiez que vous avez VALIDÉ le bon canal d'entrée AV pour votre téléviseur.
- Vérifiez que la fonction SILENCE n'est pas activée.

AVEC SON MAIS SANS IMAGE

- Vérifiez que les jacks vidéo sont bien branchés.
- Vérifiez que vous avez VALIDÉ le bon canal d'entrée AV pour votre téléviseur.
- Vérifiez que le connecteur vidéo n'est pas endommagé.
- Vérifiez que vous avez correctement effectué les réglages VIDÉO de votre lecteur.

IMAGE OU SON DE MAUVAISE QUALITÉ

- Vérifiez que vous avez correctement effectué les réglages
- AUDIO de votre lecteur.
- Vérifiez que le disque n'est pas rayé ou taché.
- Vérifiez que le connecteur AV ou que la borne de sortie n'est pas endommagé(e).

AFFICHAGE "MAUVAIS DISQUE"

- Vérifiez que le disque n'est pas voilé, endommagé ou déformé.
- Vérifiez que le disque n'est pas endommagé ou taché.
- Vérifiez que le format du disque est compatible avec le lecteur.
- Veuillez vérifier si le CD en question n'est pas un CD de
- logiciel. Si tel est le cas, redémarrez le lecteur.

LA TÉLÉCOMMANDE NE FONCTIONNE PAS

- Vérifiez que les piles de la télécommande sont chargées.
- Dirigez la télécommande directement vers le capteur IR du lecteur.
- Retirez les éventuels obstacles entre la télécommande et le capteur IR.

L'APPAREIL NE FONCTIONNE PAS

- Mettez le lecteur hors tension, puis de nouveau sous tension.

AFFICHAGE "PAS DE DISQUE"

- Vérifiez que vous avez placé un disque dans le tiroir.
- Vérifiez que le disque n'est pas du mauvais côté.
- Vérifiez que le disque n'est pas déformé, taché ou rayé.

Insérez les piles

1

1. Ouvrez le couvercle.

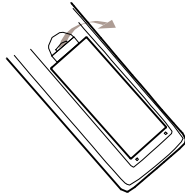

2

2. Insérez les piles.

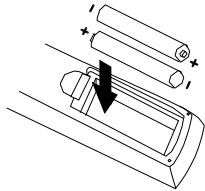

Veillez à faire correspondre les signes "+" et "-" des piles avec les repères situés à l'intérieur du logement des piles.

3

3. Refermez le couvercle.

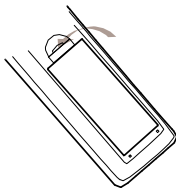

Remarques :

Un mauvais usage des piles peut entraîner des fuites et de la corrosion. Afin d'utiliser correctement la télécommande, veuillez suivre les instructions ci-dessous :

- Veillez à ne pas insérer les piles dans le mauvais sens.
- Les piles ne doivent pas être rechargées, chauffées, ouvertes ou court-circuitées.
- Ne jetez pas les piles au feu.
- Ne laissez pas des piles déchargées dans la télécommande.
- N'utilisez pas différents types de piles en même temps, ou ne mélangez pas piles vieilles et piles neuves.
- Si vous n'utilisez pas la télécommande pendant une période prolongée, retirez les piles afin d'éviter une éventuelle corrosion de celles-ci.
- Si la télécommande ne fonctionne plus correctement ou si ses performances sont réduites, remplacez les deux piles par des neuves.
- Si les piles fuient, nettoyez le logement des piles et insérez-y de nouvelles.

Utilisation de la télécommande

Dirigez la télécommande vers le capteur.

(Les images ci-dessous sont données uniquement à titre de référence.)

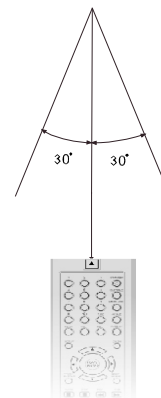

Remarques : N'exposez pas le capteur du lecteur DVD à une forte source de chaleur, telle que des rayons lumineux

Remarques :

- Pointez la télécommande directement vers le capteur du lecteur DVD.
- Ne laissez pas la télécommande dans un endroit extrêmement humide ou chaud.
- Ne renversez pas d'eau sur la télécommande ou ne la recouvrez pas de quelque chose d'humide.
- La durée de vie des piles est de 1 année dans des conditions normales d'utilisation.

Alimentation : CA 100-240 V, 50/60 Hz

Puissance consommée : 15 W

Norme vidéo : NTSC/PAL/AUTO

Poids : 2,09 kg

Sortie vidéo

Sortie vidéo : 1,0 V(p-p)/75 Ω , sync, polarité négative, RCA pin jack x 1

Connecteur de sortie S-vidéo (connecteur de sortie signal Y/C

séparé) : sortie Y : 1,0 V(p-p)/75 Ω , sync, polarité négative

Sortie C : 0,286 V(p-p)/75 Ω

Sortie audio

Sortie canal 5.1 : RCA pin jack x 6

Sortie coaxial : 0,5 V(p-p)75 Ω , RCA pin Jack x 1

Sortie HDMI

Réponse en fréquence : 20 Hz à 20 kHz

Rapport signal/bruit : > 90 dB

Taux d'harmoniques : < 0,0025 %

[Accessoires]

Câble Vidéo/ Audio x 1

Télécommande x 1

Manuel d'utilisation x 1

Piles x 2

Spécifications soumises à modification sans préavis. Le poids et les dimensions de l'appareil sont approximatifs.