

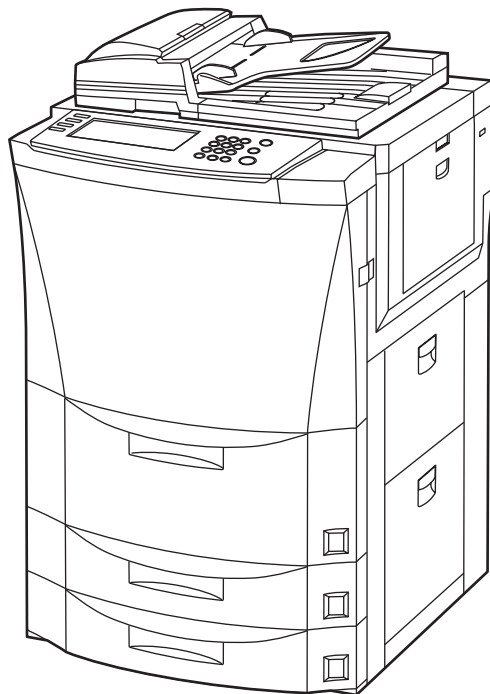

# Manual de instrucciones

# KM-6330



Le rogamos lea el manual de instrucciones antes de utilizar la copiadora. Guárdelo cerca de la misma para facilitar su utilización como material de referencia.



Hemos determinado, como empresa participante del Programa Internacional Energy Star, que este producto cumple con la norma establecida en el Programa Internacional Energy Star.

#### Acerca del Programa Internacional Energy Star

El Programa Internacional Energy Star tiene como programa básico la promoción del uso eficiente de la energía y la reducción de la contaminación del medio ambiente que resulta del consumo eléctrico, mediante la promoción de la fabricación y venta de productos que cumplan con las normas del programa.

Las normas del Programa Internacional Energy Star exigen que las copiatoras vengan con una "Modo de bajo consumo (Low Power Mode)" donde el consumo eléctrico se reduce al transcurrir determinado tiempo desde que se utilizó el equipo por última vez, así como el "Modo de desconexión (Off Mode)" que hace que se desconecte automáticamente cuando no hay actividad durante un determinado tiempo. Cuando la copiadora incluye funciones de impresora y facsímil, la impresora y facsímil deben entrar en un "Modo de bajo consumo (Low Power Mode)" donde el consumo eléctrico se reduce automáticamente después de un determinado tiempo desde que se utilizó por última vez y debe aceptar un "Modo de reposo (Sleep Mode)" donde el consumo eléctrico se reduce a un mínimo cuando no hay actividad durante determinado tiempo. Este producto tiene las siguientes funciones para cumplir con las normas del Programa Internacional Energy Star.

#### ● Modo de bajo consumo (Low Power Mode)

El equipo entra automáticamente en el "Modo de bajo consumo (Low Power Mode)" cuando transcurren 15 minutos después de que se utilizó el equipo por última vez. El tiempo sin actividad que debe transcurrir antes de activarse la "Modo de bajo consumo (Low Power Mode)" puede alargarse. Para más detalles, vea el "Función de precalentamiento para ahorro de corriente".

#### NOTA:

Este manual de instrucciones contiene información que corresponde a ambas versiones de pulgadas y métrica de esta copiadora. En el texto, se indican generalmente los mensajes con una lista de la versión de pulgadas y después, entre paréntesis, la información correspondiente a la versión métrica. Sin embargo, cuando el mensaje es básicamente la misma, o cuando la diferencia es sólo de mayúsculas o minúsculas, damos la información específicamente como aparece en la versión de pulgadas de esta máquina.

Todos los derechos reservados. Ninguna parte de este material puede reproducirse o transmitirse de ninguna forma o por ningún medio, electrónico o mecánico, incluyendo el fotocopiado, grabación o en un sistema de memorización y recuperación de la información, sin permiso por escrito del propietario de los derechos de autor.

#### Limitación legal sobre el copiado

- Puede estar prohibido la copia del material protegido por los derechos de autor, si no se ha recibido el permiso del propietario de los derechos de autor.
- Está prohibido en todo caso la copia de billetes nacionales o extranjeros.
- Puede estar prohibida la copia de otros elementos.

#### ● Modo de desconexión (Off Mode)

El equipo entra automáticamente en el "Modo de desconexión (Off Mode)" cuando transcurren 90 minutos después de que se utilizó el equipo por última vez. El tiempo sin actividad que debe transcurrir antes de activarse la "Modo de desconexión (Off Mode)" puede alargarse. Para más detalles, vea el "Función de apagado automático".

#### ● Modo de reposo [Sleep Mode] (Si la copiadora tiene la función de impresora y/o facsímil)

El equipo entra automáticamente en la "Modo de reposo (Sleep Mode)" cuando transcurren 90 minutos después de que se utilizó el equipo por última vez. El tiempo sin actividad que debe transcurrir antes de activarse el "Modo de reposo (Sleep Mode)" puede alargarse. Para más detalles, vea la "Función de apagado automático".

#### ● Función de copiado automático de 2 lados

El Programa Energy Star recomienda el uso del copiado de 2 lados porque se reduce el uso de recursos del medio ambiente y este equipo incluye el copiado de 2 lados como función básica. Por ejemplo cuando se copian dos originales de 1 lado en una sola hoja de papel como copia de 2 lados, se reducirá la cantidad de papel utilizado.

Para más detalles, vea el "Copiado de dos lados de distintos tipos de originales [Modos de copia de dos lados]".

#### ● Reciclado de papel

El Programa Energy Star recomienda el uso de papel reciclado que protege el medio ambiente. Su representante de ventas o servicio puede darle información sobre los tipos de papel recomendados.

**Le rogamos lea el manual de instrucciones antes de utilizar la copiadora. Guarde en el lugar especificado, para facilitar su utilización como material de referencia.**

Las secciones de este manual y las partes de la copiadora marcadas con símbolos representan advertencias de seguridad destinadas a proteger al usuario, otros individuos y los objetos circundantes, y a garantizar una utilización correcta y segura de esta copiadora. A continuación se indican los símbolos y sus significados.

 **PELIGRO:** Si no se presta la atención necesaria o no se obedecen correctamente estas instrucciones, es muy probable que se produzcan lesiones graves o incluso la muerte.

 **PRECAUCION:** Si no se presta la atención necesaria o no se obedecen correctamente estas instrucciones, es posible que se produzcan lesiones graves o incluso la muerte.

 **PRECAUCION:** Si no se presta la atención necesaria o no se obedecen correctamente estas instrucciones, es posible que se produzcan lesiones personales o daños mecánicos.

### Símbolos

El símbolo  indica que dicha sección incluye advertencias de seguridad. En el interior del símbolo se indican puntos específicos de atención.

 ..... [Advertencia de tipo general]

 ..... [Advertencia de peligro de descarga eléctrica]

 ..... [Advertencia de alta temperatura]

El símbolo  indica que dicha sección incluye información relativa a acciones prohibidas. En el interior del símbolo se indican puntos específicos de dicha acción prohibida.

 ..... [Advertencia de acciones prohibidas]

 ..... [Prohibido desarmar]

El símbolo  indica que dicha sección incluye información relativa a acciones que deben ser efectuadas. En el interior del símbolo se indican puntos específicos de la acción requerida.

 ..... [Alerta de acción requerida]

 ..... [Saque el cordón eléctrico del tomacorriente]

 ..... [Conecte siempre la copiadora a un tomacorriente con toma a tierra]

Si las advertencias de seguridad en su manual son ilegibles, o si faltara el propio manual, le rogamos se ponga en contacto con su representante de servicio y solicite una nueva copia (contra reembolso).

### <Nota>



Un original parecido a un billete de banco puede no copiarse correctamente en algunos casos especiales ya que esta copiadora tiene una función para evitar falsificaciones.

# CONTENIDO

## Sección 1

### ¡IMPORTANTE!

#### LEA ESTO PRIMERO ..... 1-1

-  ETIQUETAS DE PRECAUCIÓN ..... 1-1
-  PRECAUCIONES DE INSTALACION ..... 1-2
-  PRECAUCIONES PARA EL USO ..... 1-3

## Sección 2

### NOMBRES DE LAS PARTES ..... 2-1

- 1. Cuerpo principal ..... 2-1
- 2. Tablero de controles ..... 2-4
- 3. Panel de toque ..... 2-6

## Sección 3

### PREPARATIVOS ..... 3-1

- 1. Colocación de papel ..... 3-1
  - (1) Nota para el agregado de papel ..... 3-1
  - (2) Colocación de papel en la gaveta N°1 ..... 3-2
  - (3) Colocación de papel en las gavetas N°2 y N°3 ..... 3-3
  - (4) Colocación de papel en la bandeja de la alimentación directa ..... 3-4
  - (5) Colocación de papel en el alimentador lateral (una gaveta opcional) ..... 3-6
- 2. Colocación de los originales ..... 3-7
  - (1) Colocación de los originales en el procesador de documentos ..... 3-7
  - (2) Colocación de los originales en el cristal de exposición ..... 3-8
- 3. Añadido de toner ..... 3-9
- 4. Cambio de la caja de desecho de toner ..... 3-11

## Sección 4

### FUNCIONAMIENTO BASICO ..... 4-1

- 1. Procedimiento de copiado básico ..... 4-1
- 2. Ampliación/reducción de la imagen de copia ..... 4-5
  - (1) Modo de selección de cambio de tamaño automático ..... 4-5
  - (2) Modo de copia con zoom ..... 4-6
  - (3) Modo de zoom prefijado ..... 4-7
  - (4) Modo de zoom XY ..... 4-8
- 3. Copiado con interrupción ..... 4-9
- 4. Reserva de trabajos ..... 4-10
- 5. Función de precalentamiento para ahorro de corriente ... 4-11
- 6. Función de apagado automático ..... 4-11

## Sección 5

### OTRAS FUNCIONES CONVENIENTES ... 5-1

- 1. Copiado de dos lados de distintos tipos de originales [Modos de copia de dos lados] ..... 5-1
  - (1) Creación de copias de dos lados a partir de un original de dos lados ..... 5-1
  - (2) Creación de copias de dos lados a partir de un original abierto (libros, etc.) ..... 5-1
  - (3) Creación de copias de dos lados a partir de un original de un lado ..... 5-2
- 2. Copiado de cada imagen de originales abiertos (libros, revistas, etc.) o de dos lados en hojas separadas [Modos de copia con separación de páginas] ..... 5-4
  - (1) Separación de páginas a partir de originales de libros ..... 5-4
  - (2) Separación de páginas a partir de originales de dos lados ..... 5-4
- 3. Creación de un margen en las copias [Modo de margen] ..... 5-6
  - (1) Margen normal ..... 5-6
  - (2) Ajustes por separado para los márgenes frontal y trasero ..... 5-6
- 4. Centrado de la imagen de copia [Modo de centrado] ..... 5-8
- 5. Agregando un espacio al lado de las imágenes de copia para hacer notas [Modo de notas] ..... 5-9
- 6. Creación de copias con márgenes bien blancos [Modos de borrado de bordes] ..... 5-11
  - (1) Borrado de manchas en los márgenes de las copias (Modo de borrado de hoja) ..... 5-11
  - (2) Borrado de manchas de los márgenes y centro de las copias de libros (Modo de borrado de libro) ..... 5-11
- 7. Encaje de imágenes de dos o cuatro originales en una misma hoja de copia [Modos de copia en combinación] .. 5-13
  - (1) 2 en 1 ..... 5-13
  - (2) 4 en 1 ..... 5-13
- 8. Impresión de los números de página en las copias [Modo de numeración de páginas] ..... 5-16
- 9. Superposición de una imagen sobre otra [Modo de superposición de plantilla] ..... 5-20
- 10. Creación de libretos a partir de hojas originales [Modo de libreto] ..... 5-22
- 11. Creación de libretos a partir de libros [Modo de libro en libreto] ..... 5-25
- 12. Clasificación automática de juegos de copias sin el finalizador de documentos [Modo de clasificación/finalizado] ..... 5-28
- 13. Función de la rotación automática ..... 5-29
- 14. Modo de selección automática/archivo ..... 5-30
- 15. Agregado de una cubierta en la parte frontal y/o trasera entre los juegos de copias [Modo de cubiertas] ..... 5-32
- 16. Modo de selección de tamaño de original ..... 5-35
- 17. Alimentación de papel como fondo de las películas para proyección [Modo de película para proyección y hoja de fondo] ..... 5-37
- 18. Inversión de blanco y negro [Modo inversión] ..... 5-39
- 19. Creación de copias de imagen en espejo [Modo de imagen en espejo] ..... 5-40
- 20. Para hacer una copia de prueba antes de una copia de grandes volúmenes [Modo de copia de prueba] ..... 5-41



21. Para hacer más de las mismas copias después de terminar un trabajo de copiado [Modo de copia repetida] .....	5-43
(1) Registro a un trabajo de copia para el copiado repetido .....	5-43
(2) Impresión con el modo de copia repetida .....	5-44
22. Copiado de un gran volumen de originales en una sola operación [Modo de escaneado por lotes] .....	5-48
23. Ahorro del uso de toner [Modo de impresión ecológica] ..	5-49
24. Sentido del colocación del original .....	5-50
25. Memorización de los ajustes utilizados con más frecuencia [Función de programa] .....	5-51
(1) Registro de un programa .....	5-51
(2) Utilización de los ajustes programados para hacer copias .....	5-52
(3) Cambio un nombre de programa registrado .....	5-52
(4) Borrado de un nombre de programa registrado .....	5-53
26. Teclas de registro .....	5-54
(1) Registro de una función o un modo en una tecla de registro .....	5-54
(2) Borrado de una tecla de registro .....	5-56
27. Agregado fácil de cubiertas o hojas de inserción entre los distintos juegos de originales en una sola operación [Modo de construcción de trabajos] .....	5-58
(1) Utilización del modo de construcción de trabajos ...	5-58
(2) Selección de los ajustes y funciones .....	5-63

## Sección 6

### FUNCIONES DE ADMINISTRACION DE DOCUMENTOS Y DE IMPRESION ..... 6-1

1. Funciones de la administración de documentos .....	6-1
(1) ¿Qué son las funciones de “administración de documentos”? .....	6-1
(2) Registro de plantillas .....	6-1
(3) Buzón de trabajos almacenados .....	6-4
(4) Buzones de impresión de sinergia .....	6-9
2. Funciones de la administración de impresión .....	6-20
(1) Qué son las funciones de “administración de impresión”? .....	6-20
(2) Indicación de las funciones de administración de impresión .....	6-20
(3) Pantalla “Pre-estatus” [“Estado imp.”] .....	6-21
(4) Pantalla “Histo.Trab.” [“Hª trabajo”] .....	6-22

## Sección 7

### FUNCIONES DE ADMINISTRACION DE LA COPIADORA ..... 7-1

1. Modo de administración de copia .....	7-1
(1) ¿Qué hay en la pantalla de “administración de copia mode”? .....	7-1
(2) Accesos de los ajustes del modo de administración de copia .....	7-3
(3) Creación de ajustes de la administración de copia ...	7-4
(4) Creación de copias cuando la administración de copia está activada .....	7-13
2. Temporizador semanal .....	7-14
(1) Ajustes para el temporizador semanal .....	7-14
(2) Accesos de los ajustes del temporizador semanal .	7-14
(3) Creación de ajustes del temporizador semanal .....	7-15

3. Ajustes por omisión .....	7-18
(1) Ajustes por omisión de máquina .....	7-18
(2) Accesos de los ajustes por omisión de máquina ....	7-21
(3) Creación de ajustes por omisión de máquina .....	7-22
(4) Ajustes por omisión de copia .....	7-36
(5) Accesos de los ajustes por omisión de copia .....	7-39
(6) Creación de ajustes por omisión de copia .....	7-40
4. Ajustes de papel para la bandeja de la alimentación directa .....	7-66
(1) Tamaño y tipo de papel .....	7-66
(2) Selección de los otros tamaños estándar .....	7-67
5. Ajustes por omisión de administración de buzones .....	7-69
(1) Ajustes de los buzones .....	7-69
(2) Accesos de los ajustes por omisión de administración de buzones .....	7-69
(3) Creación de ajustes por omisión de administración de buzones .....	7-70
6. Administración del disco duro .....	7-74
7. Impresión de los reportes .....	7-76
8. Cambio del idioma utilizado para los mensajes .....	7-78
9. Entrada de caracteres .....	7-79

## Sección 8

### EQUIPOS OPCIONALES ..... 8-1

(1) Alimentador lateral .....	8-1
(2) Finalizador de documentos .....	8-1
(3) Contador de llave .....	8-7
(4) Kit de impresora .....	8-7
(5) Kit de escáner de red .....	8-7
(6) Kit de copadoras en tándem .....	8-8

## Sección 9

### LOCALIZACION DE AVERIAS ..... 9-1

1. Cuando aparece uno de los siguientes mensajes .....	9-1
2. Cuando se enciende o destella uno de esos indicadores ..	9-6
3. Cuando se produce un atasco del papel .....	9-7
(1) Precauciones .....	9-7
(2) Indicadores de lugar del atasco .....	9-7
(3) Procedimientos para el retirado .....	9-8
4. Si se produce otro problema .....	9-21

## Sección 10

### INFORMACION DEL MANTENIMIENTO Y OPERACION .... 10-1

1. Limpieza de la copiadora .....	10-1
2. Especificaciones .....	10-2
3. Instalación de los equipos opcionales .....	10-4
Anexo: Cuadro de la combinación de funciones y ajustes ....	10-6

# ● UTILIZACION DE TODAS LAS FUNCIONES DE AVANZADA DE ESTA COPIADORA

**1** La copiadora selecciona automáticamente el papel de copia del mismo tamaño que el original  
**<Modo de selección automática de papel>** (Página 4-2)

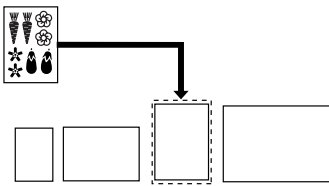

**2** Reproducción nítida de fotografías  
**<Selección de calidad de imagen>**  
 (Página 4-3)

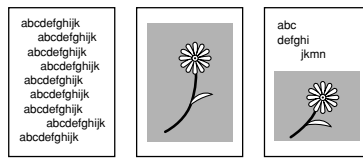

**3** Variedad de funciones para hacer copias ampliadas o reducidas  
 ■ Ampliación/reducción de la imagen de copia para que entre en el tamaño de papel de una gaveta especificada  
**<Modo de selección de cambio de tamaño automático>**  
 (Página 4-5)

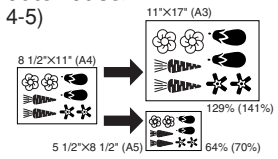

■ Ampliación/reducción de la imagen de copia a cualquier tamaño deseado entre 25 % y 400 % (entre 25 % y 200 % cuando utilice el procesador de documentos)  
**<Modo de copia con zoom>** (Página 4-6)

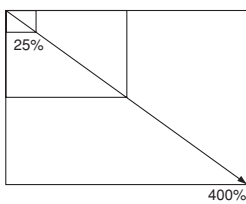

■ Selección del porcentaje de cambio de tamaño con un toque  
**<Modo de zoom prefijado>**  
 (Página 4-7)

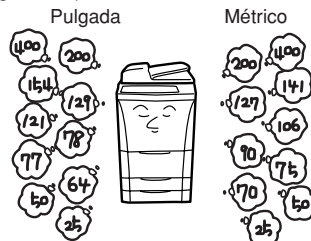

■ Ampliación/reducción de la largo y ancho de la imagen a porcentajes de cambio de tamaño separados  
**<Modo de zoom XY>**  
 (Página 4-8)

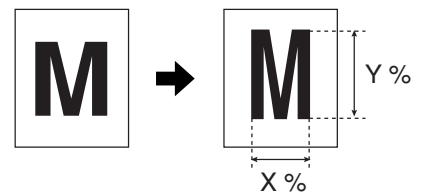

**4** Copiado de dos lados de distintos tipos de originales  
**<Modos de copia de dos lados>**  
 (Página 5-1)

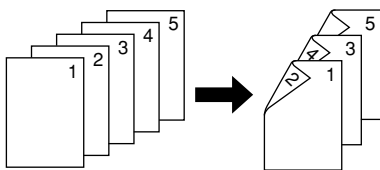

**5** Copiado de cada imagen de originales abiertos (libros, revistas, etc.) o de dos lados en hojas separadas  
**<Modos de copia con separación de páginas>** (Página 5-4)

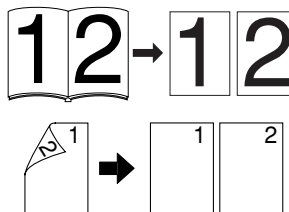

**6** Creación de un margen en las copias  
**<Modo de margen>**  
 (Página 5-6)

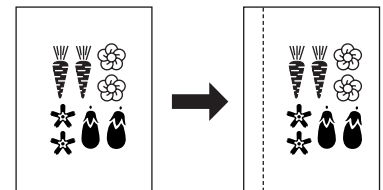

**7** Centrado de la imagen de copia  
**<Modo de centrado>**  
 (Página 5-8)

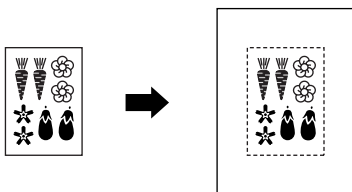

**8** Agregando un espacio al lado de las imágenes de copia para hacer notas  
**<Modo de notas>**  
 (Página 5-9)

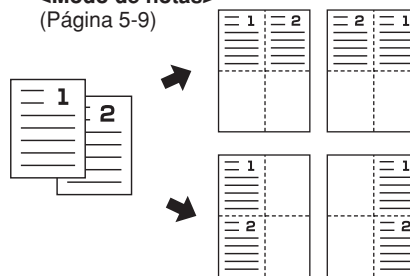

**9** Creación de copias con márgenes bien blancos  
**<Modos de borrado de bordes>**  
 (Página 5-11)

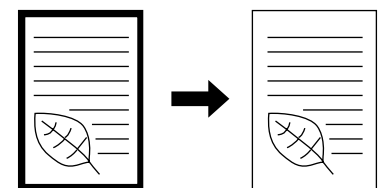

**10** Colocación de imágenes de dos o cuatro originales en una misma hoja de copia  
**<Modos de copia en combinación>**  
 (Página 5-13)

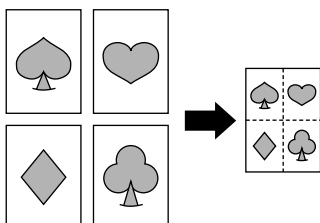

**11** Impresión de los números de página en las copias  
**<Modo de numeración de páginas>**  
 (Página 5-16)

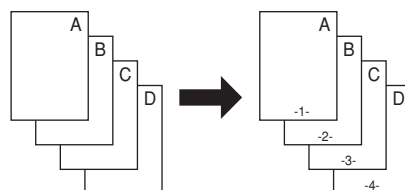

**12** Superposición de una imagen sobre otra  
**<Modo de superposición de plantilla>**  
 (Página 5-20)

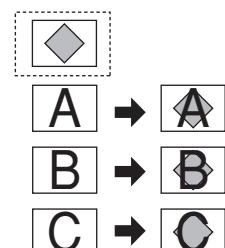

**13** Creación de libretos a partir de hojas originales  
**<Modo de libreto>**  
 (Página 5-22)

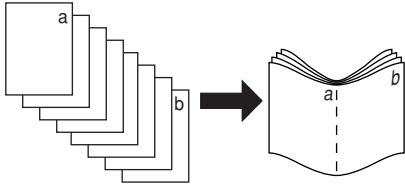

**14** Creación de libretos a partir de libros  
**<Modo de libro en libreto>**  
 (Página 5-25)

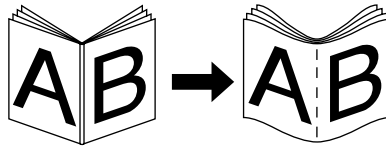

**15** Clasificación automática de juegos de copias sin el finalizador de documentos  
**<Modo de clasificación/finalizado>**  
 (Página 5-28)

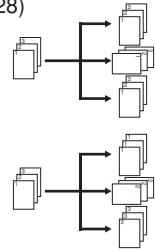

**16** Rotación automática de la imagen de la copia  
**<Función de la rotación automática>**  
 (Página 5-29)

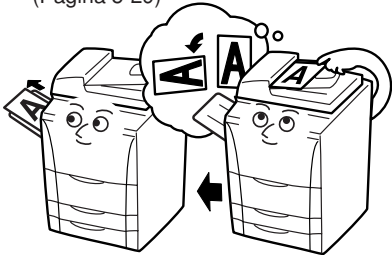

**17** Copiado de originales de distintos tamaños al mismo tiempo  
**<Modo de selección automático/archivando>**  
 (Página 5-30)

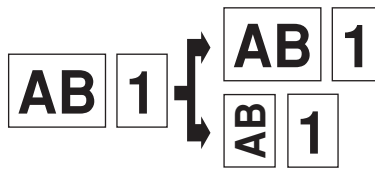

**18** Agregado de una cubierta en la parte frontal y/o trasera entre los juegos de copias  
**<Modo de cubiertas>**  
 (Página 5-32)

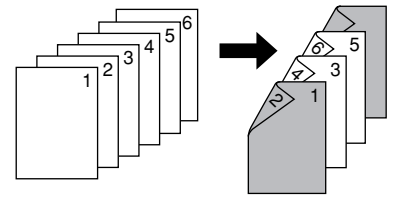

**19** Alimentación de papel como fondo de las películas para proyección  
**<Modo de película para proyección y hoja de fondo>**  
 (Página 5-37)



**20** Inversión de blanco y negro  
**<Modo de inversión>**  
 (Página 5-39)

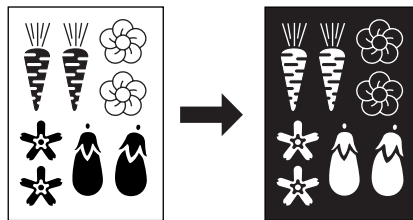

**21** Creación de copias de imagen en espejo  
**<Modo de imagen en espejo>**  
 (Página 5-40)

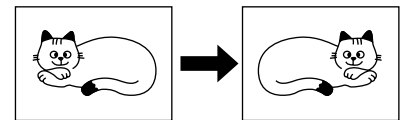

**22** Para hacer una copia de prueba antes de una copia de grandes volúmenes  
**<Modo de copia de prueba>**  
 (Página 5-41)

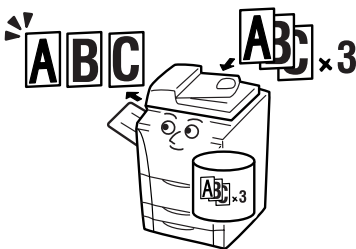

**23** Para hacer más de las mismas copias después de terminar un trabajo de copiado  
**<Repeat copy mode>**  
 (Página 5-43)

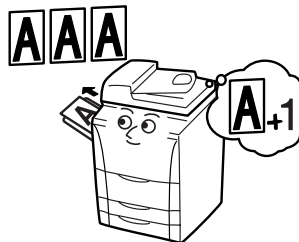

**24** Copiado de un gran volumen de originales en una sola operación  
**<Modo de escaneado por lotes>**  
 (Página 5-48)

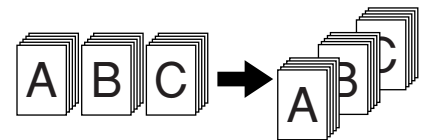

**25** Ahorro del uso de toner  
**<Modo de impresión ecológica>**  
 (Página 5-49)

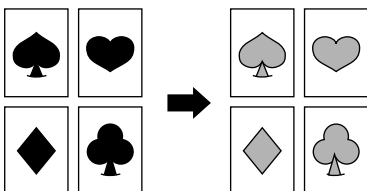

**26** Memorización de los ajustes utilizados con más frecuencia  
**<Función de programa>**  
 (Página 5-51)

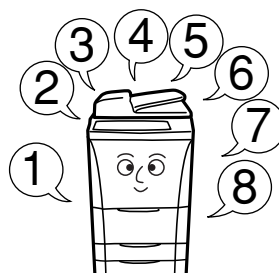

**27** Agregado fácil de cubiertas u hojas de inserción entre los distintos juegos de originales en una sola operación  
**<Modo de construcción de trabajos>**  
 (Página 5-58)

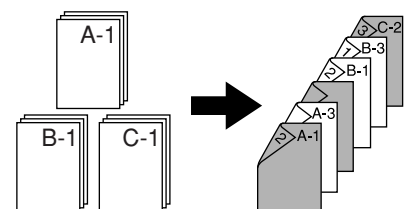

- 28** Registro de imágenes a utilizar para la superposición de plantilla  
**<Registro de plantillas>**  
 (Página 6-1)

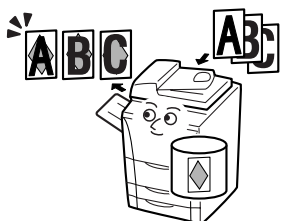

- 29** Administración de plantillas almacenadas  
**<Buzón de trabajos almacenados>**  
 (Página 6-4)

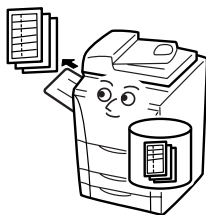

- 30** Impresión de diferentes originales memorizados en una sola operación  
**<Buzones de impresión sinergia>**  
 (Página 6-9)

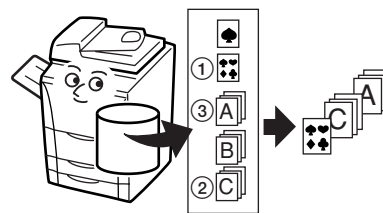

- 31** Utilización de los códigos de ID para la administración del número de copias hechas en cada departamento  
**<Modo de administración de copia>**  
 (Página 7-1)



- 32** Conexión/desconexión automática de la alimentación de la copiadora en un programa especificado  
**<Función del temporizador semanal>**  
 (Página 7-14)

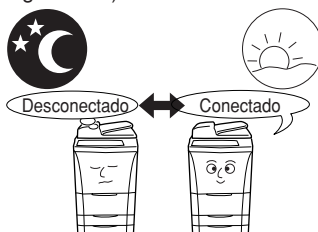

- 33** Cambio del idioma utilizado en el panel de toque  
**<Función de selección de idioma>**  
 (Página 7-78)



- 34** Hay una completa serie de equipos opcionales disponibles  
**■ Alimentador lateral**  
 (Página 8-1)

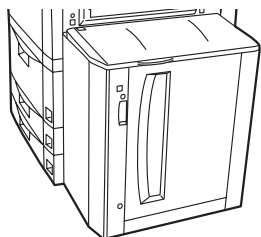

- Finalizador de documentos**  
 (Página 8-1)

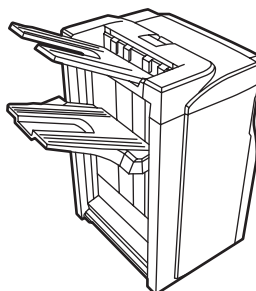

- Finalizador de documentos + bandeja de múltiples trabajos + unidad de plegador por el centro** (Página 8-1)

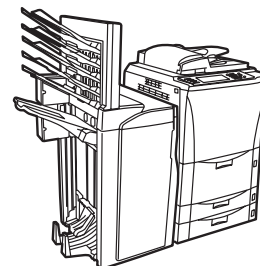

- Contador de llave**  
 (Página 8-7)

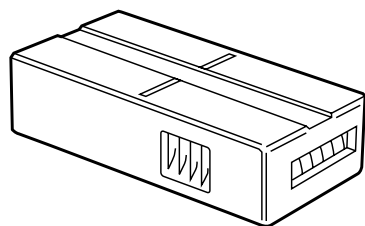

- Kit de impresora**  
 (Página 8-7)

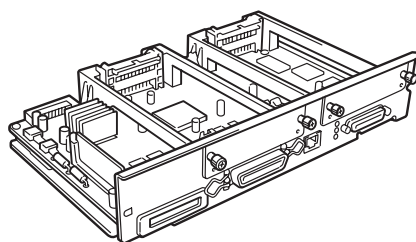

- Kit de escáner de red**  
 (Página 8-7)

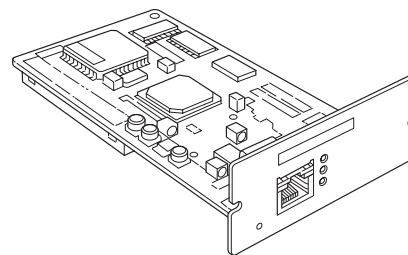

- Kit de copiadoras en tándem**  
 (Página 8-8)

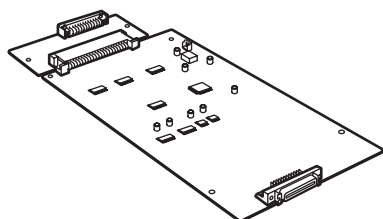



# Sección 1 ¡IMPORTANTE! LEA ESTO PRIMERO

## ETIQUETAS DE PRECAUCIÓN

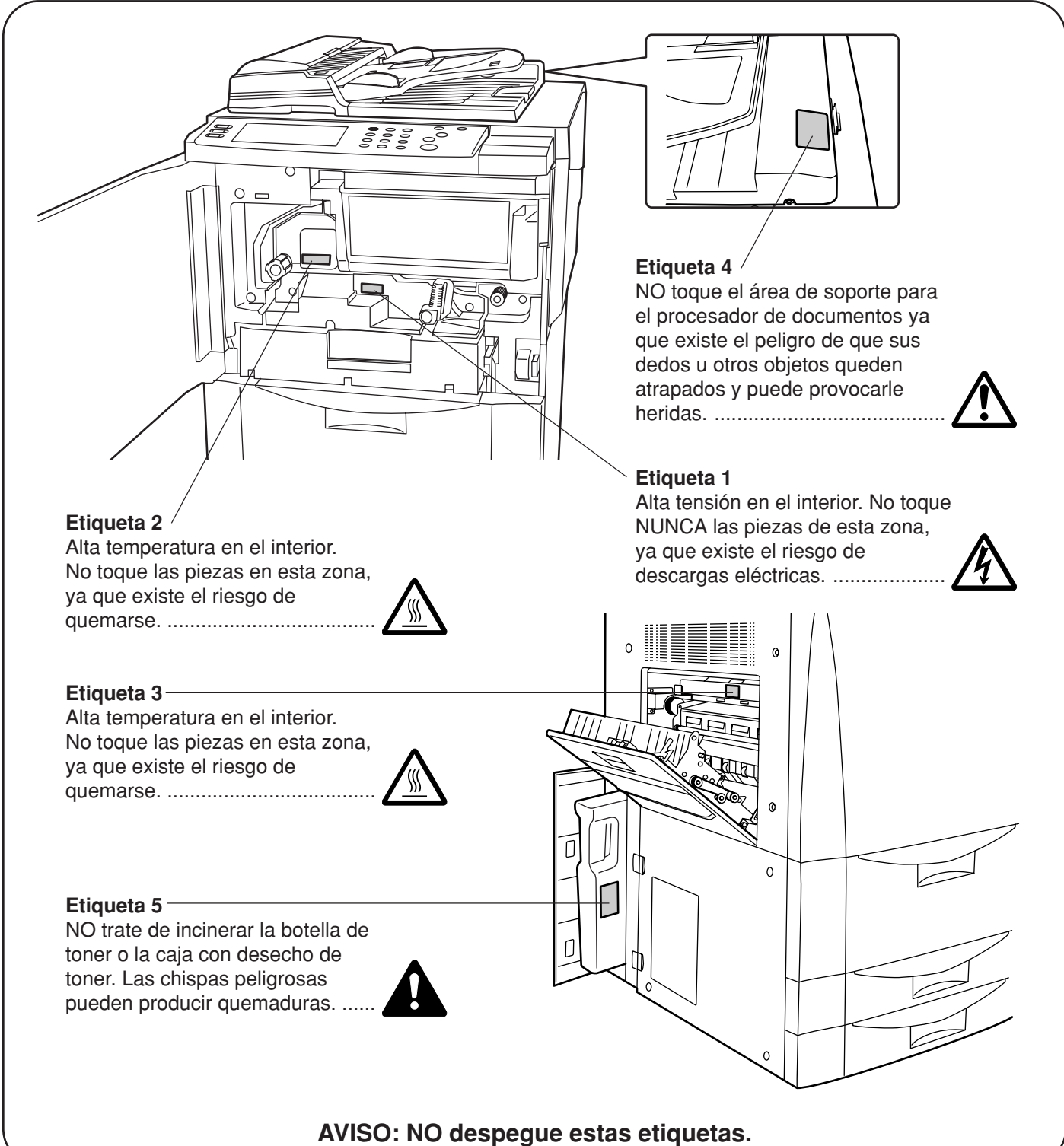
Por motivos de seguridad, se han colocado en la copiadora etiquetas de precaución en las siguientes ubicaciones. **TENGA EL CUIDADO NECESARIO** para evitar fuego o descargas eléctricas cuando retire papeles atascados o cuando cambie el toner.



**Etiqueta 1**  
Alta tensión en el interior. No toque **NUNCA** las piezas de esta zona, ya que existe el riesgo de descargas eléctricas. .... 

**Etiqueta 2**  
Alta temperatura en el interior. No toque las piezas en esta zona, ya que existe el riesgo de quemarse. .... 

**Etiqueta 3**  
Alta temperatura en el interior. No toque las piezas en esta zona, ya que existe el riesgo de quemarse. .... 

**Etiqueta 4**  
NO toque el área de soporte para el procesador de documentos ya que existe el peligro de que sus dedos u otros objetos queden atrapados y puede provocarle heridas. .... 

**Etiqueta 5**  
NO trate de incinerar la botella de toner o la caja con desecho de toner. Las chispas peligrosas pueden producir quemaduras. .... 

**AVISO: NO despegue estas etiquetas.**





# PRECAUCIONES DE INSTALACION

## ■ Condiciones del lugar de instalación

### ! PRECAUCION

- Evite colocar la copiadora en lugares inestables o superficies desniveladas ya que la copiadora puede volcarse o caerse de dichos lugares. Este tipo de situación puede causar peligros de tipo personal o daños a la copiadora. ....
- Evite lugares húmedos o con polvo y suciedad. Si el polvo o la suciedad se adhieren al cordón eléctrico, límpielo con el fin de eliminar el riesgo de ocasionar fuegos o descargas eléctricas. ....
- Evite instalar cerca de radiadores, equipos de calefacción u otras fuentes de calor, o cerca de materiales inflamables, con el fin de eliminar el riesgo de ocasionar fuegos. ....
- Para evitar que la copiadora se caliente demasiado y para facilitar el recambio de las piezas y los trabajos de mantenimiento, deje suficiente espacio para su acceso, tal como se puede apreciar más abajo.  
Deje suficiente espacio, especialmente alrededor de las salidas de circulación de aire, para permitir la expulsión de aire necesaria para la ventilación de la copiadora. ....

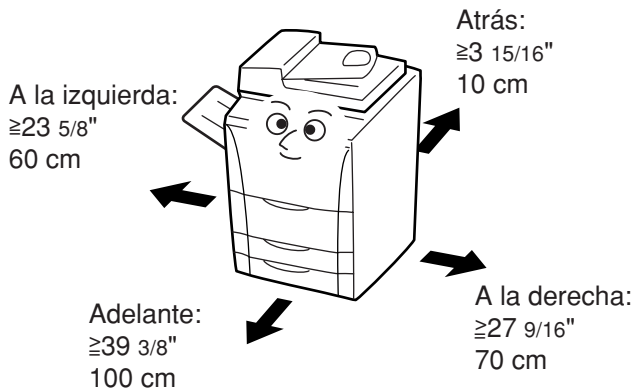

- Coloque siempre topes fabricados en material de fundición para estabilizar la copiadora una vez que ha sido colocada, impidiendo que se mueva y/o se caiga causando lesiones. ....



### Otras precauciones

- Las condiciones ambientales adversas en el lugar de instalación pueden afectar el funcionamiento seguro y las prestaciones de la copiadora. Instálela en una habitación con aire acondicionado (se recomienda una temperatura ambiente de 68°F (20°C) y una humedad relativa del 65%) y evite los siguientes lugares para instalar la copiadora.
  - Evite instalar cerca de una ventana o en un lugar expuesto a los rayos del sol.
  - Evite lugares expuestos a vibraciones.
  - Evite lugares con grandes fluctuaciones de temperatura.
  - Evite lugares expuestos a la circulación directa de aire caliente o frío.
  - Evite lugares mal ventilados.

- Si el piso puede arruinarse fácilmente por las ruedas, cuando se mueva este producto después de la instalación, puede dañarse el material del piso.
- El proceso de copiado produce ozono, pero la cantidad en que se produce no es peligrosa para su salud. No obstante, si se va a utilizar la copiadora durante un período prolongado de tiempo en una habitación pobremente ventilada o cuando se va a realizar un número elevado de copias, el olor puede resultar desagradable. Mantenga la habitación bien ventilada para trabajar en las mejores condiciones posibles.

## ■ Fuente de alimentación/Toma a tierra de la copiadora

### ! PRECAUCION

- NO utilice una fuente de alimentación con un voltaje diferente al especificado. Evite hacer muchas conexiones en el mismo tomacorriente. Este tipo de situaciones presentan el riesgo de ocasionar fuegos o descargas eléctricas. ....
- Enchufe firmemente el cable de corriente en el tomacorriente. No permita que un objeto metálico entre en contacto con las patas del enchufe porque puede provocar un incendio o sacudida eléctrica. ....
- Para evitar el riesgo de que se produzcan fuegos o una descarga eléctrica en caso de cortocircuito, conecte siempre la copiadora a un tomacorriente con toma a tierra. Si no dispone de una conexión con toma a tierra, póngase en contacto con su representante de servicio autorizado. ....



### Otras precauciones

- Enchufe el cable eléctrico en el tomacorriente más cercano a la copiadora.
- El cable eléctrico es la forma básica de desconexión del aparato. Asegúrese de que el enchufe está ubicado/ instalado cerca del equipo y que puede desenchufar el cable fácilmente.

## ■ Manejo de bolsas de plástico

### ! PRECAUCION









- Mantenga las bolsas de plástico que se utilizan con la copiadora fuera del alcance de los niños. El plástico puede adherirse a la nariz y la boca y axfisiarles. ....









# PRECAUCIONES PARA EL USO

## ■ Precauciones en el uso de la copiadora

### PRECAUCION

- NO coloque objetos metálicos o recipientes con agua (floreros, macetas, tazas, etc.) sobre la copiadora o cerca de ésta. Este tipo de situaciones presentan el riesgo de ocasionar fuegos o descargas eléctricas si estos objetos caen dentro de la copiadora. .... 
- NO retire ninguna de las cubiertas de la copiadora ya que existe el riesgo de que se produzca una descarga eléctrica debido a las piezas de alta tensión situadas en su interior. .... 
- NO dañe, rompa o intente reparar el cordón eléctrico. NO coloque objetos pesados sobre el cordón eléctrico, no se debe tirar de él, doblarlo innecesariamente o causar cualquier otro tipo de daño. Este tipo de situaciones presentan el riesgo de ocasionar fuegos o descargas eléctricas. .... 
- NUNCA intente reparar o desmontar la copiadora o sus partes pues existe el riesgo de ocasionar incendios, descargas eléctricas o de que se dañe el láser. Si se escapa el rayo láser, existe el riesgo de que cause ceguera. .... 
- Si la copiadora se calienta excesivamente, empieza a salir humo o se detecta un olor extraño o se produce cualquier otra situación anormal, existe el riesgo de ocasionar fuegos o descargas eléctricas. Desconecte (O) inmediatamente el interruptor principal, ASEGURESE de desenchufar su cable eléctrico del tomacorriente y llame a su representante de servicio. .... 
- Si cualquier objeto dañino (gancho de papel, agua, otros fluidos, etc.) caen dentro de la copiadora, desconecte (O) inmediatamente el interruptor principal. A continuación, ASEGURESE de desenchufar el cordón eléctrico del tomacorrientes para evitar el riesgo de que se produzca fuego o descargas eléctricas. Después llame a su representante de servicio. .... 
- NO enchufe o desenchufe el cordón eléctrico con las manos húmedas ya que existe el riesgo de que se produzca una descarga eléctrica. .... 
- Entre SIEMPRE en contacto con su representante de servicio para los trabajos de mantenimiento o reparación de las piezas en el interior del aparato. .... 

### PRECAUCION

- NO tire del cable eléctrico para desenchufarlo del tomacorriente. Si se tira del cable eléctrico los alambres pueden cortarse y existe el peligro de provocar un incendio o sacudida eléctrica. (Tome SIEMPRE del enchufe para desconectar el cable eléctrico del tomacorriente.) ..... 
- Desconecte SIEMPRE el enchufe eléctrico del tomacorriente cuando mueva la copiadora. Si se daña el cable eléctrico, puede provocar un incendio o sacudida eléctrica. .... 
- Si no se va a usar la copiadora durante un corto período de tiempo (de noche, etc.), desconecte (O) el interruptor principal. Si no se va a usar durante un tiempo más prolongado (vacaciones, etc.), desenchufe el cordón eléctrico del tomacorriente por motivos de seguridad. .... 
- Cuando vaya a levantar o a trasladar la copiadora, levántela SIEMPRE por las partes designadas. .... 
- Para su seguridad desconecte SIEMPRE el enchufe eléctrico del tomacorriente al realizar la limpieza. .... 
- Si se acumula el polvo dentro de la copiadora, existe el riesgo de que se produzca un incendio o algún otro problema. Por lo tanto, recomendamos consultar con su representante del servicio sobre la limpieza de las piezas en el interior. Esto es especialmente importante antes de la época de clima húmedo. Consulte con su representante de servicio sobre el costo de limpiar las piezas en el interior de la copiadora. .... 
- NO deje el procesador de documentos abierto porque existe el peligro de sufrir heridas personales. .... 







## PRECAUCIONES PARA EL USO

### Otras precauciones

- NO coloque objetos pesados encima de la copiadora o cause otros daños a la copiadora.
- NO abra la cubierta delantera, no desconecte el interruptor principal o desenchufe el cordón eléctrico durante el proceso de copiado.
- Cuando vaya a levantar o a trasladar la copiadora, póngase en contacto con su representante de servicio.
- No toque las piezas eléctricas tales como los conectores o tableros de circuitos impresos. La electricidad estática de su cuerpo puede dañarlos.
- NO intente hacer operación alguna que no hay sido descrita en este manual.
- PRECAUCION: Use los controles o ajustes, ya que el rendimiento de las instrucciones especificadas podría provocar una peligrosa exposición a la radiación.
- No mire directamente a la luz de la lámpara de escaneo ya que puede cansar o sentir dolor en sus ojos.

### ■ Precauciones con los repuestos de consumo

## PRECAUCION

- NO trate de incinerar la botella de toner o la caja con desecho de toner. Las chispas peligrosas pueden producir quemaduras. .... 
- Mantenga la botella de toner y la caja con desecho de toner lejos del alcance de los niños. .... 
- Si el toner se derrama de la botella de toner o la caja con desecho de toner, evite la inhalación e ingestión así como el contacto con los ojos y la piel. .... 
  - En caso de inhalación accidental, vaya a un lugar con aire fresco y haga gárgaras a fondo con una gran cantidad de agua. Si empieza a toser, consulte con su médico.
  - En caso de inhalación accidental, lave su boca con agua y beba 1 ó 2 tazas de agua para diluir el contenido de su estómago. Si fuera necesario, consulte con un médico.
  - Si el toner entra en contacto con sus ojos, lávelos a fondo con agua. Si siente picazón, llame a un médico.
  - Si el toner entra en contacto con su piel, lave con agua y jabón.
- NO trate de abrir a la fuerza o destruya la botella de toner o la caja con desecho de toner. .... 

### Otras precauciones

- Después del uso, SIEMPRE deshágase de la botella de toner y la caja con desecho de toner de acuerdo con las disposiciones o normativas locales, estatales o federales.
- Almacene todos los repuestos de consumo en un lugar fresco y oscuro.
- Si no se va a usar la copiadora durante un largo período de tiempo, saque todas las hojas del (los) casete(s) y del alimentador multihojas y envuélvalas en el embalaje original, cerrándolo herméticamente.

# Sección 2 NOMBRES DE LAS PARTES

## 1. Cuerpo principal

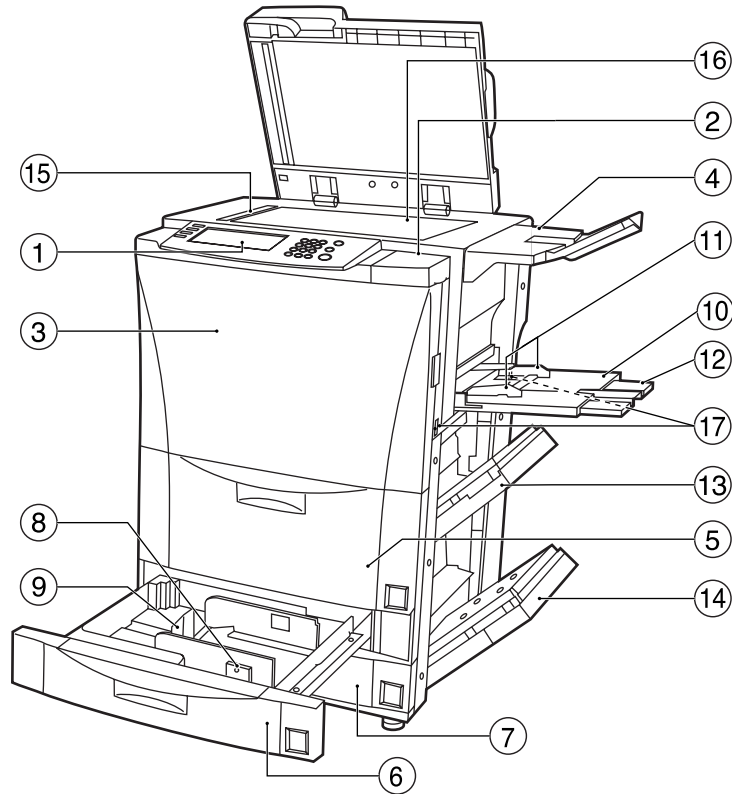

- ① **Tablero de controles**  
(Realice aquí las operaciones de copiado.)
- ② **Cubierta en el lado derecho del tablero de controles**  
(Abra esta cubierta cuando agregue toner.)
- ③ **Tapa frontal**  
(Abra esta tapa cuando se produce un atasco de papel en el interior de la copiadora.)
- ④ **Bandeja de originales**  
(Según el país o región donde se compró su copiadora, esta parte puede no estar incluida.)
- ⑤ **Gaveta N°1**  
(Esta gaveta tiene capacidad para 3000 hojas de papel de copia común.)
- ⑥ **Gaveta N°2**  
(Esta gaveta tiene capacidad para 500 hojas de papel de copia común.)
- ⑦ **Gaveta N°3**  
(Esta gaveta tiene capacidad para 500 hojas de papel de copia común.)
- ⑧ **Palancas de liberación de la guía del ancho de papel**  
(Apriete estas palancas y ajuste las placas de guía al ancho del papel colocado en esta gaveta.)
- ⑨ **Palancas de liberación de la guía de longitud de papel**  
(Apriete estas palancas y ajuste la placa de guía a la longitud del papel colocado en esta gaveta.)
- ⑩ **Bandeja de la alimentación directa**  
(Coloque papel en esta bandeja cuando se hacen copias en papel de tamaño pequeño o de tipos especiales.)
- ⑪ **Guías de inserción**  
(Ajuste estas guías para que coincida con el ancho del papel colocado en la bandeja de la alimentación directa.)
- ⑫ **Extensión de la bandeja de la alimentación directa**  
(Abra esta extensión cuando copie en papel de tamaño 8 1/2" x 11", 8 1/2" x 14", 11" x 17", A4R, B4 o A3.)
- ⑬ **Tapa derecha superior**  
(Abra esta tapa cuando se produce un atasco de papel en el interior de la copiadora.)
- ⑭ **Tapa derecha inferior**  
(Abra esta tapa cuando se produce un atasco de papel en el interior de la copiadora.)
- ⑮ **Líneas indicadoras de tamaño de original**  
(Asegúrese de alinear el original contra estas líneas cuando coloque el original en el cristal de exposición.)
- ⑯ **Cristal de exposición**  
(Coloque los originales aquí para copiar. Coloque los originales cara abajo con los bordes alineados en las líneas indicadoras de tamaño de original en los lados izquierdo y trasero del cristal.)
- ⑰ **Asas para transporte**  
(Saque estas barras – dos en los lados izquierdo y derecho de la copiadora – para utilizarlos como asas.)

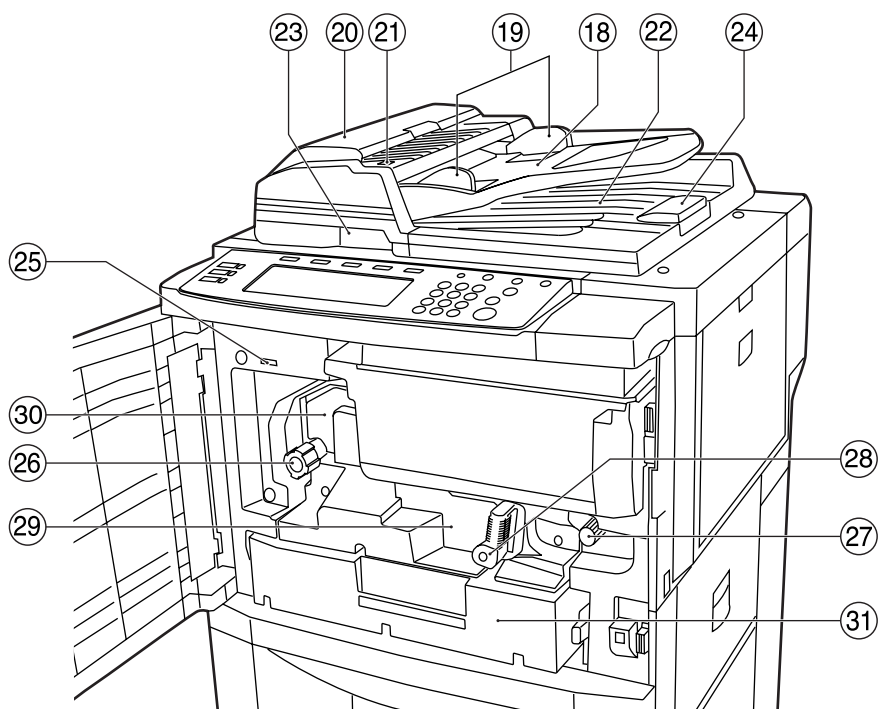

**18 Mesa de originales**

(Coloque los documentos que desee copiar en esta mesa.)

**19 Guías de colocación de original**

(Ajuste estas guías para que coincida con el ancho de los originales que desea copiar.)

**20 Cubierta del procesador de documentos**

(Abra esta cubierta cuando se produce un atasco de un documento.)

**21 Indicador de original colocado**

(Este indicador se enciende cuando se colocan originales en el procesador de documentos.)

**22 Cubierta de salida de originales**

(Los originales copiados salen y se acumulan aquí.)

**23 Palanca de apertura del procesador de documentos**

(Sujete esta palanca cuando desee abrir el procesador de documentos.)

**24 Extensión de salida**

(Abra esta extensión cuando utilice originales de tamaño grande, como 8 1/2" x 14", 11" x 17", B4 y A3.)

**25 Contador total**

(Este contador muestra el número total de copias hechas en la copiadora hasta este punto.)

**26 Perilla de la unidad de fijación**

(Haga funcionar esta perilla cuando se produce un atasco de papel en el interior de la copiadora.)

**27 Perilla de la unidad de transferencia**

(Haga funcionar esta perilla cuando se produce un atasco de papel en el interior de la copiadora.)

**28 Palanca de liberación de la unidad de transferencia**

(Haga funcionar esta palanca cuando necesite abrir la unidad de transferencia.)

**29 Unidad de transferencia**

(Abra esta unidad cuando se produce un atasco de papel en el interior de la copiadora.)

**30 Unidad de fijación**

**31 Unidad duplex**

(Abra esta unidad cuando se produce un atasco de papel en el interior de la copiadora.)

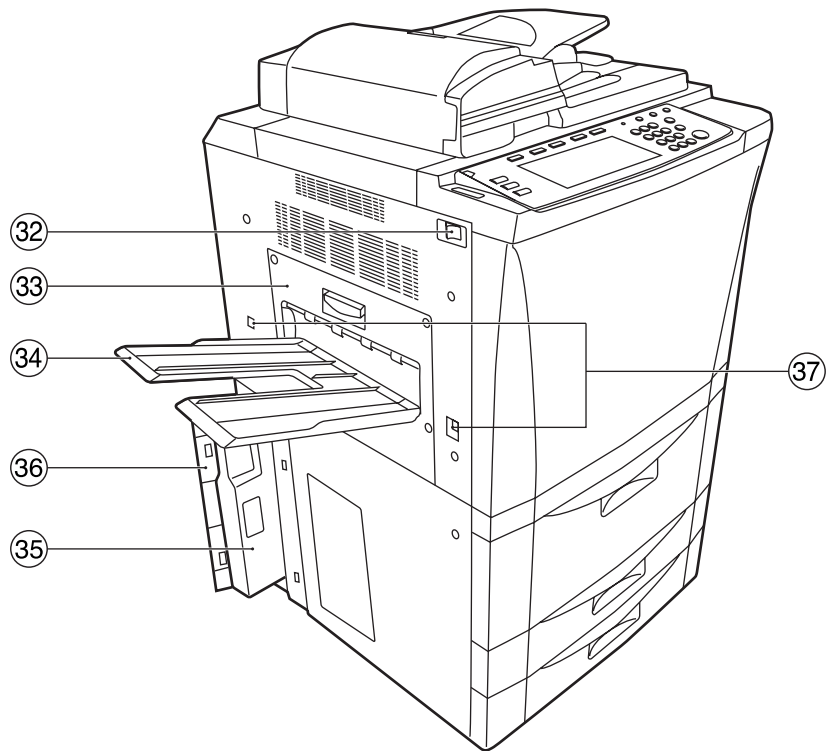

- ③② **Interruptor principal**  
(Conecte ( | ) este interruptor antes de copiar.)
- ③③ **Tapa izquierda**  
(Abra esta tapa cuando se produce un atasco de papel en el interior de la copiadora.)
- ③④ **Bandeja de salida copias**  
(Las copias terminadas pueden salir y acumularse en esta bandeja.)
- ③⑤ **Caja con desecho de tóner**
- ③⑥ **Tapa de la caja de desecho de tóner**  
(Abra esta tapa cuando cambie la caja de desecho de tóner.)
- ③⑦ **Asas para transporte**  
(Saque estas barras – dos en los lados izquierdo y derecho de la copiadora – para utilizarlos como asas.)

## 2. Tablero de controles

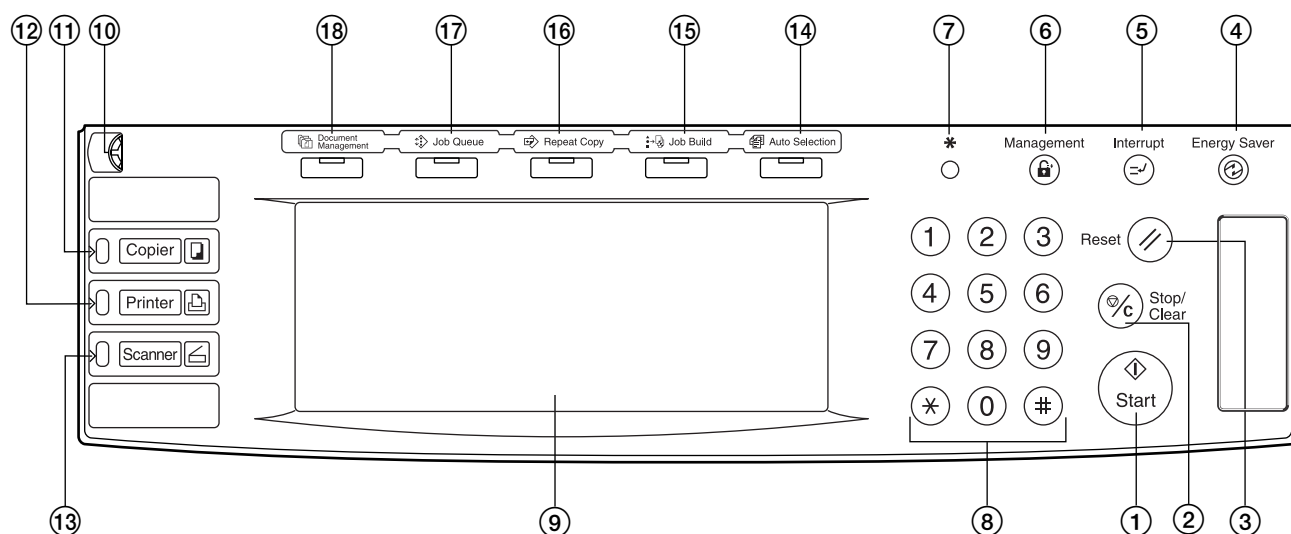

- ① **Tecla y lámpara indicadora [Start] (inicio)**  
(Presione esta tecla cuando la lámpara de esa tecla está encendida en verde y se desea iniciar el copiado.)
- ② **Tecla [Stop/Clear] (parada/borrado)**  
(Presione esta tecla cuando desea parar el copiado o para cambiar el número de copias a hacer.)
- ③ **Tecla [Reset] (modo inicial)**  
(Consulte el "Modo inicial" en la página 2-5.)
- ④ **Tecla y lámpara indicadora [Energy Saver] (ahorro de corriente)**  
(Presione esta tecla cuando desea activar el modo de precalentamiento. Presione nuevamente la misma tecla para desactivar el modo de precalentamiento. Consulte la página 4-11.)
- ⑤ **Tecla y lámpara indicadora [Interrupt] (interrupción)**  
(Presione esta tecla para encender la lámpara en esa tecla cuando desea hacer el copiado con interrupción. Consulte la página 4-9.)
- ⑥ **Tecla [Management] (administración)**  
(Cuando se activa la administración de copia, presione esta tecla después del copiado para volver a la pantalla para entrar el código de ID. Consulte la página 7-1.)
- ⑦ **Tecla [\*] (ajustes por omisión)**  
(Presione esta tecla cuando desea hacer los ajustes por omisión así como los relacionados a la administración de copia, etc.)
- ⑧ **Teclado**  
(Utilice estas teclas cuando desea ajustar el número de copias a hacer o entrar otros valores.)
- ⑨ **Panel de toque**  
(Este panel muestra información tal como los procedimientos de funcionamiento, estado de la máquina y las distintas teclas de función.)
- ⑩ **Dial de control de ajuste del brillo**  
(Gire este dial cuando desea ajustar el brillo del panel de toque.)
- ⑪ **Tecla y lámpara indicadora [Copier] (copiadora)**  
(Presione esta tecla para encender la lámpara en esa tecla cuando desea utilizar las funciones de copia de esta máquina.)
- ⑫ **Tecla y lámpara indicadora [Printer] (impresora)**  
(Presione esta tecla cuando desea usar las funciones de impresora opcionales de esta máquina. Se enciende la lámpara en esa tecla cuando la máquina está en el modo de funcionamiento de la impresora. El indicador a la izquierda de la tecla se enciende en verde o en naranja o destella, dependiendo del estado de la máquina.)
- ⑬ **Tecla y lámpara indicadora [Scanner] (escáner)**  
(Presione esta tecla cuando desea usar las funciones de escáner opcionales de esta máquina. Se enciende la lámpara en esa tecla cuando la máquina está en el modo de funcionamiento del escáner. El indicador a la izquierda de la tecla se enciende en verde o en naranja o destella, dependiendo del estado de la máquina.)
- ⑭ **Tecla y lámpara indicadora [Auto Selection] (selección automática)**  
(Presione esta tecla para encender la lámpara en esta tecla cuando desea usar el modo de selección automática. Consulte la página 5-30.)
- ⑮ **Tecla y lámpara indicadora [Job Build] (construcción de trabajos)**  
(Presione esta tecla para encender la lámpara en esta tecla cuando desea usar el modo de construcción de trabajos. Consulte la página 5-58.)
- ⑯ **Tecla y lámpara indicadora [Repeat Copy] (copia repetida)**  
(Presione esta tecla para encender la lámpara en esta tecla cuando desea usar el modo de copia repetida. Consulte la página 5-43.)
- ⑰ **Tecla y lámpara indicadora [Job Queue] (espera de trabajos)**  
(Presione esta tecla para encender la lámpara en esta tecla cuando desea usar las funciones de administración de impresión de esta copiadora. Consulte la página 6-20.)
- ⑱ **Tecla y lámpara indicadora [Document Management] (administración de documentos)**  
(Presione esta tecla para encender la lámpara en esta tecla cuando desea usar las funciones de administración de documentos de esta copiadora. Consulte la página 6-1.)

### ● **Modo inicial (al final del calentamiento o cuando se presiona la tecla [Reset])**

En los ajustes por omisión preparados en fábrica, se selecciona automáticamente el papel del mismo tamaño que el original y el porcentaje de cambio de tamaño es "100%" (1:1) (bajo el modo de selección automática de papel), el número de copias a hacer es "1" y la calidad de imagen está en el modo de texto y foto.

#### NOTAS

- Puede cambiar los ajustes por omisión del modo inicial utilizando el correspondiente procedimiento de los "ajustes por omisión de copia".
- Puede cambiar el ajuste por omisión de la exposición de copia en el modo inicial desde el "modo de exposición automática" al "modo de exposición manual". (Consulte el "Modo de exposición" en la página 7-40.)

### ● **Función de cancelación automática**

Una vez transcurrida la cantidad de tiempo especificada después de detenerse el copiado (entre 10 y 270 segundos), active automáticamente la función de cancelación automática y la copiadora vuelve a los mismos ajustes que los del final del calentamiento (ajustes del modo inicial). (Sin embargo, el modo de la exposición de copia y el modo de la calidad de imagen no cambiarán.) El copiado se hace con los mismos ajustes (modo de copiado, número de copias y modo de exposición) si empieza el copiado antes de activar la función de cancelación automática.

### ● **Función de conmutación automática de gaveta**

Si dos gavetas tienen el mismo tamaño y sentido de papel, y se agota el papel de una gaveta durante el copiado, la función de conmutación automática de gaveta conmuta la alimentación de papel de la gaveta vacía a la otra gaveta que todavía tenga papel.

También pueden especificarse las gavetas que mantienen el mismo tamaño y tipo de papel para su conmutación automática.

#### NOTA

Se puede desactivar la función de conmutación automática de gaveta. (Consulte la "Activación/desactivación de la conmutación automática de gaveta" en la página 7-22.)

### 3. Panel de toque

Especificaciones de pulgadas

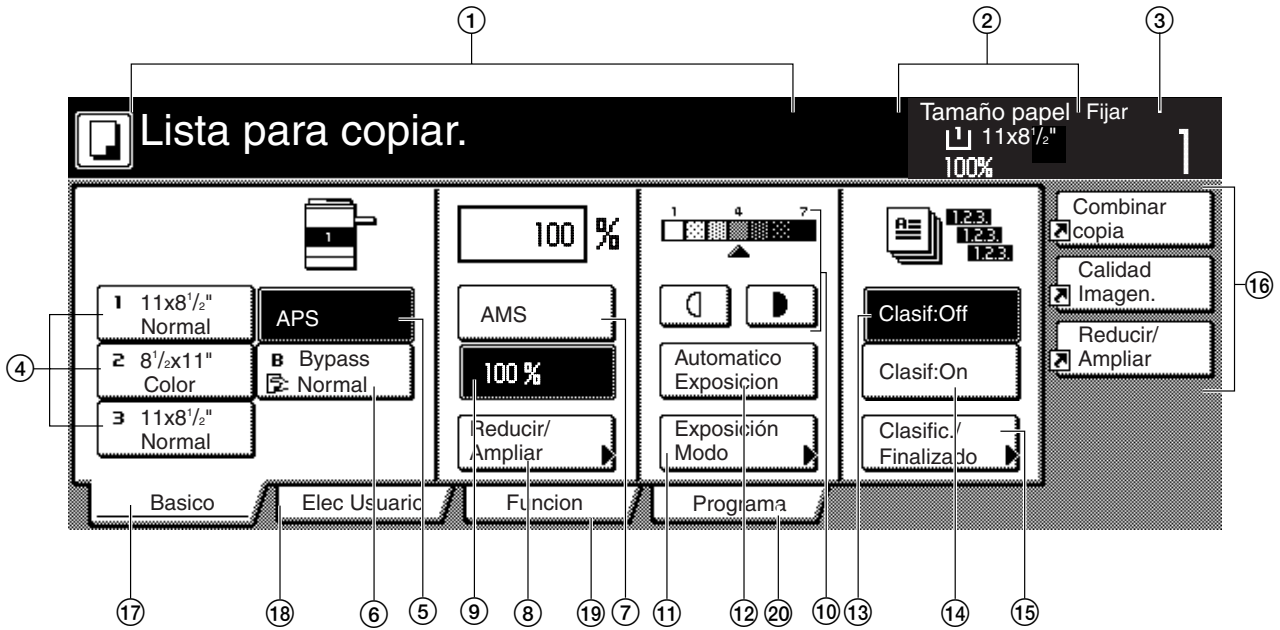

Especificaciones métricas

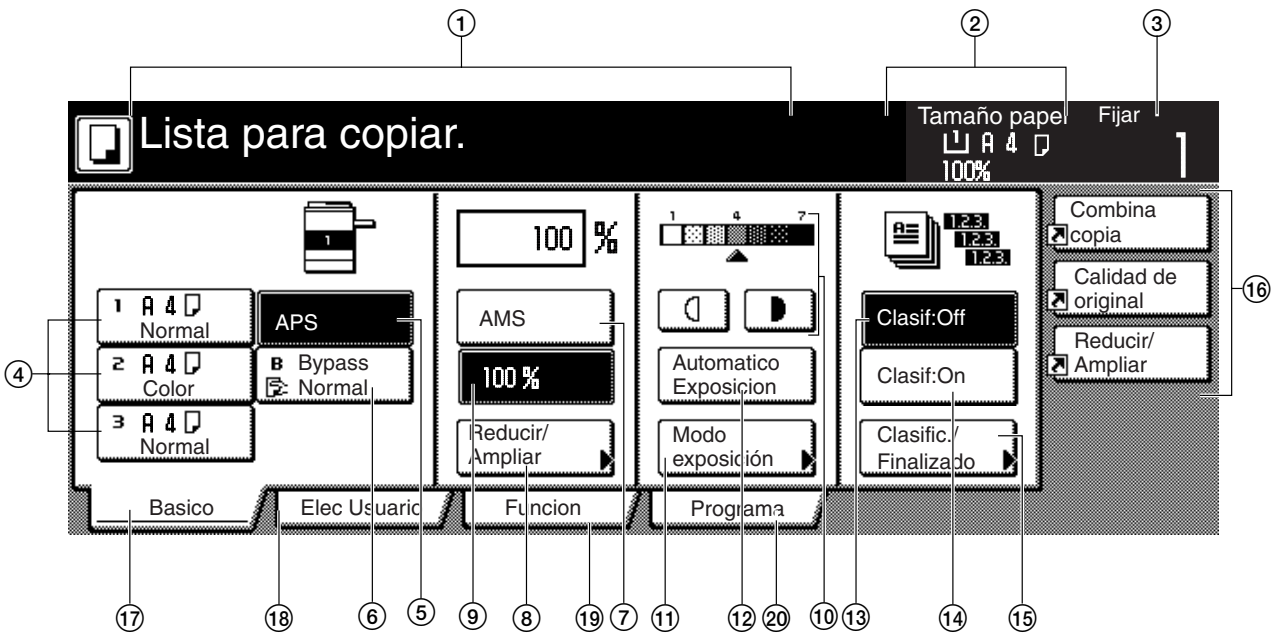



- ① Esta área muestra mensajes del estado de la máquina y de los procedimientos operacionales.
- ② Esta área muestra información del tamaño de papel en la gaveta y los actuales porcentaje de cambio de tamaño.
- ③ Esta área muestra el número actual de copias a hacer.

④ **Teclas de tamaño de papel**

(Toque estas teclas cuando desee cambiar la gaveta actualmente seleccionada para cambiar el tamaño del papel a utilizar. La gaveta que contiene el tamaño y tipo de papel actualmente seleccionado quedará resaltado.)

⑤ **Tecla “APS”**

(Toque esta tecla hasta que quede resaltada cuando desee que se seleccione automáticamente el tamaño de papel. Consulte la página 4-2.)

⑥ **Tecla “Bypass”**

(Toque esta tecla cuando desee copiar en el papel colocado en la bandeja de la alimentación directa. El tipo de papel registrado para utilizar en la bandeja de la alimentación directa se indicará en la tecla.)

⑦ **Tecla “AMS”**

(Toque esta tecla hasta que quede resaltada cuando desee que se seleccione automáticamente el porcentaje de cambio de tamaño. Consulte la página 4-5.)

⑧ **Tecla “Reducir/Ampliar”**

(Toque esta tecla cuando desee cambiar manualmente el porcentaje de cambio de tamaño. Consulte la página 4-6.)

⑨ **Tecla “100%” (mismo tamaño)**

(Toque esta tecla cuando desee copiar la imagen del original en su tamaño real “100%”.)

⑩ **Teclas de ajuste de la exposición de copia / Escala de exposición de copia**

(Toque la tecla apropiada cuando desee ajustar manualmente la exposición de copia. La escala de exposición de copia indicará el ajuste seleccionado actualmente. Consulte la página 4-2.)

⑪ **Tecla “Exposición Modo” [“Modo exposición”]**

(Toque esta tecla cuando desee tener acceso a la pantalla “Modo Exposición”.)

⑫ **Tecla “Automatico Exposicion”**

(Toque esta tecla hasta que quede resaltada cuando desee seleccionar el modo de exposición automática. En el modo de exposición automática, se detectará el contraste del original y se seleccionará el nivel de exposición más apropiado. Consulte la página 4-2.)

⑬ **Tecla “Clasif:Off”**

(Toque esta tecla cuando desee hacer copias sin clasificarlas.)

⑭ **Tecla “Clasif:On”**

(Toque esta tecla cuando desee hacer copias en el modo de clasificación.)

⑮ **Tecla “Clasific./Finalizado”**

(Toque esta tecla cuando desee tener acceso a la pantalla “Clasific./Finalizado”. Consulte la página 5-28.)

⑯ **Teclas de registro**

(Toque la tecla apropiada cuando desee tener acceso a la correspondiente función o modo. Cualquier función o modo en la ficha “Funcion” puede registrarse para que aparezca como una de las teclas de registro. Consulte la página 5-54.)

⑰ **Ficha “Basico”**

(Toque esta ficha cuando desee volver a mostrar el contenido de la ficha “Basico”.)

⑱ **Ficha “Elec Usuario”**

(Toque esta ficha cuando desee mostrar el contenido de la ficha “Elec Usuario”.)

Especificaciones de pulgadas

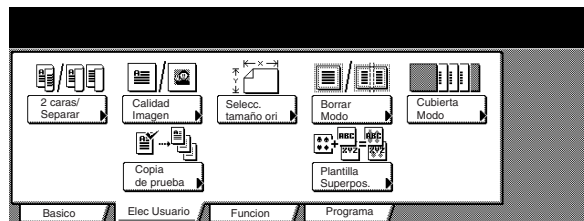

Especificaciones métricas

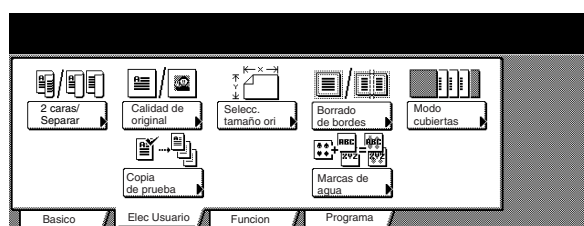

⑲ **Ficha “Funcion”**

(Toque esta ficha cuando desee mostrar el contenido de la ficha “Funcion”.)

Especificaciones de pulgadas

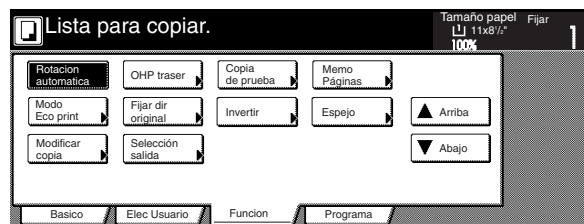

Especificaciones métricas

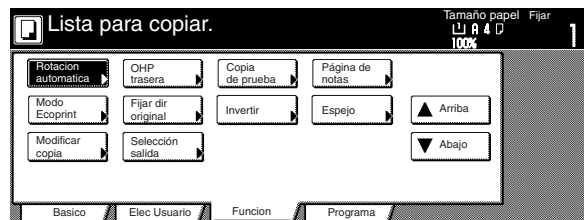

## Sección 2 NOMBRES DE LAS PARTES

### 20 Ficha “Programa”

(Toque esta ficha cuando desee registrar los ajustes actualmente seleccionados como un programa o para borrar un programa registrado anteriormente. Consulte la página 5-51.)

### NOTA

Puede cambiar o agregar nuevas teclas a las que aparecen en las fichas “Básico” y “Elec Usuario” siguiendo el procedimiento de “Definición de la pantalla personalizar (funciones principales)” en la página 7-64 o el procedimiento de “Definición de la pantalla personalizar (añadir funciones)” en la página 7-65, según corresponda.

### NOTA

Si toca cualquier tecla que tenga una flecha (▶) en su esquina inferior derecha, aparecerá la correspondiente pantalla de ajustes.

#### Especificaciones de pulgadas



#### Especificaciones métricas

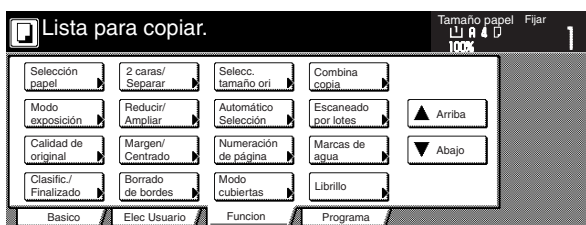

### Tecla “Regist.”

(Toque esta tecla cuando desee registrar la función o modo actualmente seleccionado en una tecla de registro. Consulte la página 5-54.)

### Tecla “Volver”

(Toque esta tecla cuando desee volver los ajustes del modo actualmente seleccionado a sus valores anteriores.)

### Tecla “Cerrar”

(Toque esta tecla cuando desee volver a la pantalla anterior.)

#### Especificaciones de pulgadas

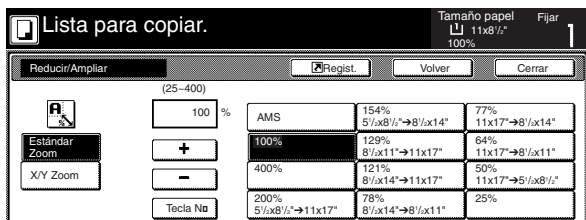

#### Especificaciones métricas

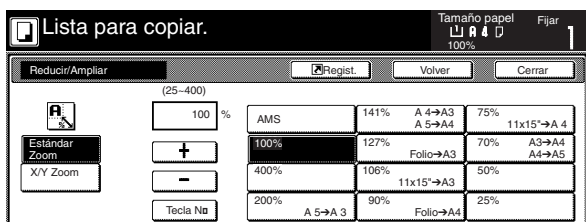

# Sección 3 PREPARATIVOS

## 1. Colocación de papel

Se puede colocar el papel en 4 lugares diferentes en esta copiadora: las 3 gavetas y la bandeja de la alimentación directa.

### (1) Nota para el agregado de papel

Después de sacar el nuevo papel de su embalaje, asegúrese de abanicar el papel varias veces para separar las hojas antes de colocar el papel en una gaveta o de colocarlo en la bandeja de la alimentación directa.

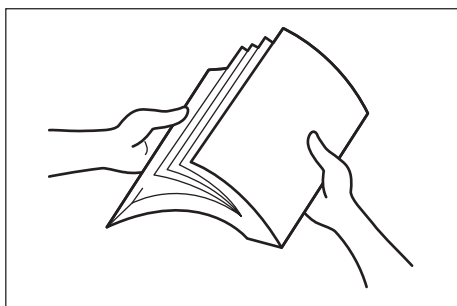

Coloque el papel en la gaveta o en la bandeja de alimentación directa con el lado que estaba arriba en el paquete hacia arriba.

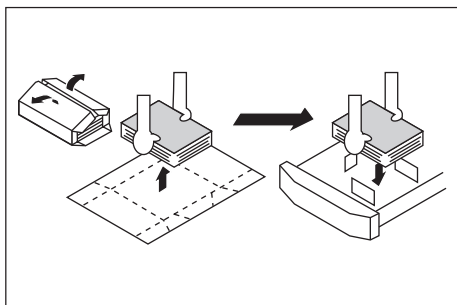

### ¡IMPORTANTE!

- Cuando haga copias en papel usado (papel ya copiado en por lo menos un lado), NO utilice papel grapado o con ganchos ya que pueden dañar la copiadora y/o crear problemas en la imagen copiada.
- Si utiliza papel enrollado, enderece el papel antes de colocarlo en la gaveta o ponerlo en la bandeja de alimentación directa, ya que puede atascar el papel.

### ¡IMPORTANTE!

#### Utilización de papel especial

En esta copiadora, el tipo de papel colocado en cada gaveta y en la bandeja de la alimentación directa puede especificarse en "Tipo de papel (gaveta N°1 - N°4)" en la página 7-24 y "(1) Tamaño y tipo de papel" en la página 7-66, respectivamente.

Entre los papeles especiales que puede utilizar con esta copiadora, hay una amplia gama de calidades de papel y estructuras, especialmente los siguientes tipos de papel. Por ello hay una mayor posibilidad de problemas que ocurren durante el copiado con estos tipos de papel. Cuando utilice estos papeles especiales, se recomienda hacer primero una copia de prueba y verificar los resultados.

<Papel especial para los que se recomienda tomar precauciones>

- Preimpreso
- Hojas de etiquetas \*1
- Preperforado
- Sobres \*2

\*1: Cuando utilice hojas de etiquetas, asegúrese de que no existe la posibilidad de que el adhesivo de atrás se salga y entre en contacto con partes de la copiadora y que ninguna de las etiquetas se despegue de la hoja durante el copiado. Si el adhesivo entra en contacto con el tambor o rodillos o una de las etiquetas se despegan dentro de la copiadora, puede producir averías importantes.

\*2: Nunca deben utilizarse los siguientes tipos de sobres:

- Aquéllos en los que el adhesivo está visible.
- Aquéllos donde el adhesivo puede quedar expuesto si se despegan el papel protector. (Si se sale el papel que protege el adhesivo dentro de la copiadora, puede provocar un daño grave.)
- Aquéllos con una construcción especial.
- Aquéllos que tienen una lengüeta redonda en la parte trasera y que están cerrados con una cuerda.
- Aquéllos que tienen una ventana abierta.
- Aquéllos que tienen una ventana de película transparente.

## Sección 3 PREPARATIVOS

### (2) Colocación de papel en la gaveta N°1

Se pueden colocar hasta 3000 hojas (1500 hojas lado a lado) de papel de copia común (75 g/m<sup>2</sup> – 80 g/m<sup>2</sup>) o de color en la gaveta N°1.

#### ¡IMPORTANTE!

Cerciórese de especificar el tipo de papel colocado en cada gaveta en "Tipo de papel (gaveta N°1 - N°4)" en la página 7-24.

- 1 Abra la gaveta hacia sí hasta el tope.  
\* NO abra más de una gaveta a la vez.

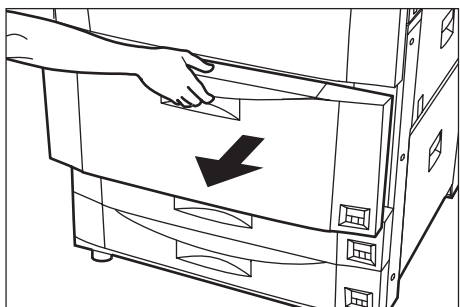

- 2 Coloque papel en ambos lados del cajón.

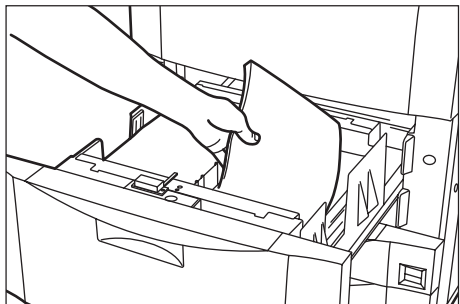

#### ¡IMPORTANTE!

- Compruebe que no haya pliegues, etc., en el papel colocado en las gavetas. Los pliegues, etc., pueden provocar atascos de papel.
- NO coloque más papel que el indicado por la etiqueta pegada en el interior de la gaveta (indicado como ① en la figura).
- Cuando coloque papel en la gaveta, compruebe que el lado que mira hacia arriba al abrir el paquete está hacia arriba.

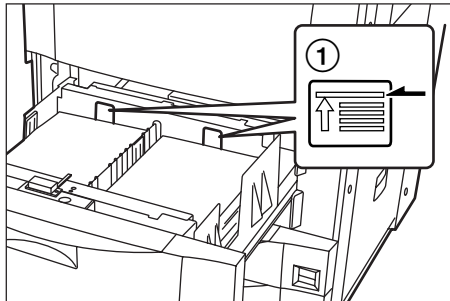

#### NOTA

Cuando coloque papel en la gaveta, el lado que mira hacia abajo es el lado que se va a copiar.

- 3 Empuje suavemente la gaveta para cerrar.

#### NOTA

Antes de dejar la copiadora sin usar durante un largo período de tiempo, retire el papel de todas las gavetas y selle en su paquete original para proteger contra la humedad.

**(3) Colocación de papel en las gavetas N°2 y N°3**

Se pueden colocar hasta 500 hojas de papel de copia común (75 g/m<sup>2</sup> – 80 g/m<sup>2</sup>) o de color en las gavetas N°2 y N°3.

- Especificaciones de pulgadas  
Cada gaveta puede ajustarse para papel de cualquier tamaño entre 5 1/2" x 8 1/2" y 11" x 17".
- Especificaciones métricas  
Cada gaveta puede ajustarse para papel de cualquier tamaño entre A5R y A3.

**¡IMPORTANTE!**

- En las copiadoras con especificaciones métricas, cerciórese de especificar el tamaño de papel colocado en cada gaveta en "Tamaño de papel (gaveta N°2 y N°3)" en la página 7-23.
- Cerciórese de especificar el tipo de papel colocado en cada gaveta en "Tipo de papel (gaveta N°1 - N°4)" en la página 7-24.

- 1** Abra la gaveta hacia en la que desea colocar el papel hasta el tope.  
\* NO abra más de una gaveta a la vez.

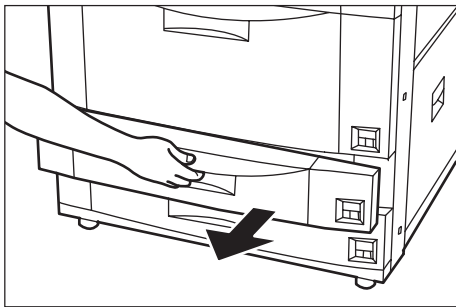

- 2** Apriete las palancas de liberación y mueva la placa de guía de longitud de papel para alinearla a la longitud del papel colocado en esta gaveta. Los tamaños de papel están marcados en el fondo de la gaveta.

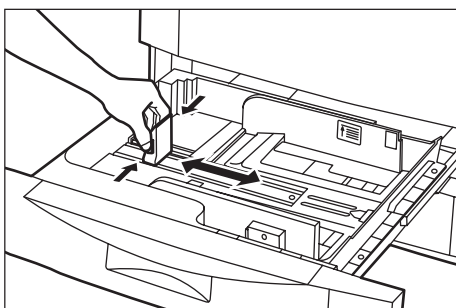

- 3** Apriete las palancas de liberación y mueva las placas de guía del ancho de papel para alinearlas al ancho del papel colocado en esta gaveta.

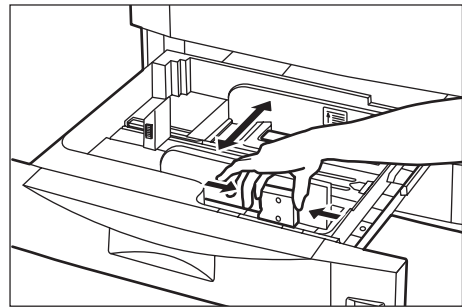

- 4** Ajuste el papel contra la pared derecha de la gaveta y coloque el papel en la gaveta.

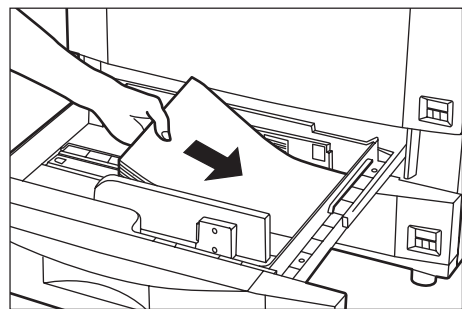

**¡IMPORTANTE!**

- Compruebe que no haya pliegues, etc., en el papel colocado en las gavetas. Los pliegues, etc., pueden provocar atascos de papel.
- NO coloque más papel que el indicado por la etiqueta pegada en el interior de la gaveta (indicado como ① en la figura).
- Cuando coloque papel en la gaveta, compruebe que el lado que mira hacia arriba al abrir el paquete está hacia arriba.
- Asegúrese de ajustar las placas de guía de longitud y del ancho de papel a un tamaño adecuado antes de colocar el papel. Un ajuste incorrecto de estas guías puede hacer que el papel se alimente inclinado o se atasque.
- Asegúrese de que el papel está ajustado contra las placas de guía de longitud y del ancho de papel. Si hay una separación entre el papel y cualquier placa de guía, vuelva a ajustar las placas de guía para que entre perfectamente el papel.

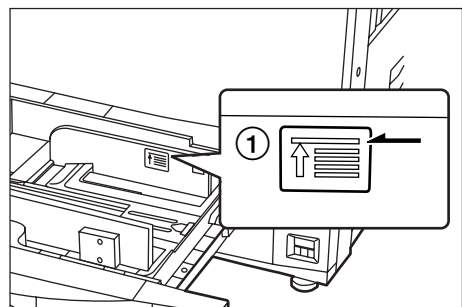

## Sección 3 PREPARATIVOS

### NOTA

Cuando coloque papel en la gaveta, el lado que mira hacia abajo es el lado que se va a copiar.

- 5** Introduzca la etiqueta de tamaño de papel correcta en el frente de la gaveta para indicar el tamaño del papel colocado en esa gaveta.

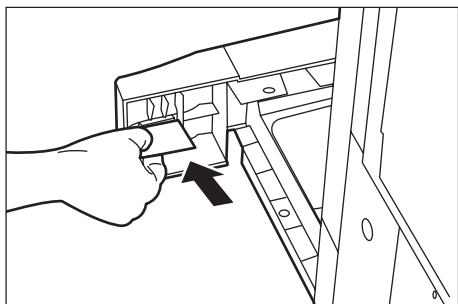

- 6** Empuje suavemente la gaveta para cerrar.

### NOTA

Antes de dejar la copiadora sin usar durante un largo período de tiempo, retire el papel de todas las gavetas y selle en su paquete original para proteger contra la humedad.

### (4) Colocación de papel en la bandeja de la alimentación directa

Se pueden colocar hasta 100 hojas de papel de copia común (75 g/m<sup>2</sup> – 80 g/m<sup>2</sup>) del tamaño entre 5 1/2" x 8 1/2" [A6R] y 11" x 17" [A3] en la bandeja de la alimentación directa de una vez. Cuando copie en papel especial, utilice siempre la bandeja de la alimentación directa.

### NOTA

Los tipos de papel especial y el número de hojas que pueden colocarse en la bandeja de la alimentación directa a la vez son:

- Papel de calco: 1 hoja
- Papel membreteado: 100 hojas
- Papel de color: 100 hojas
- Película para proyección: 25 hojas
- Papel común (120 g/m<sup>2</sup>, 160 g/m<sup>2</sup>): 25 hojas

### ¡IMPORTANTE!

- Cuando copiando en las películas para proyección, asegúrese de abanicarlas varias veces para separar las hojas antes de colocarlas en la bandeja de la alimentación directa.
- Cuando copie en papel de tamaño no estándar, realice el procedimiento "(1) Tamaño y tipo de papel" en la página 7-66 y seleccione el tamaño de papel.
- Cuando coloque papel especial tales como películas para proyección y papel grueso en la bandeja de la alimentación directa, cerciórese de especificar el tipo de papel en "(1) Tamaño y tipo de papel" en la página 7-66.

- 1** Abra la bandeja de la alimentación directa.

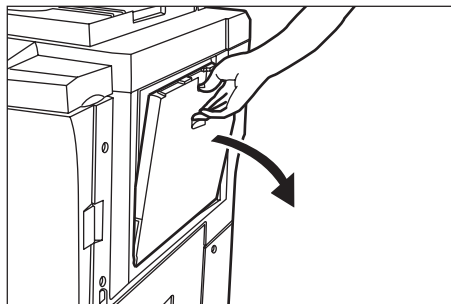

### NOTA

Cuando copie en papel de tamaño más grande que 8 1/2" x 11" o A4R, asegúrese de abrir la extensión de la bandeja de la alimentación directa.

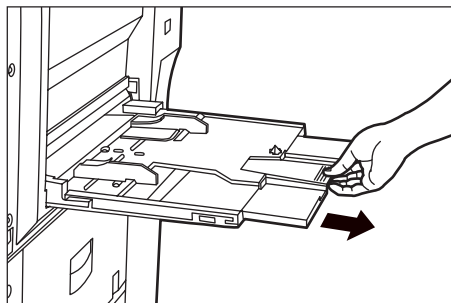

- 2** Ajuste las guías de inserción para que coincida con el ancho del papel colocado en la bandeja de la alimentación directa.

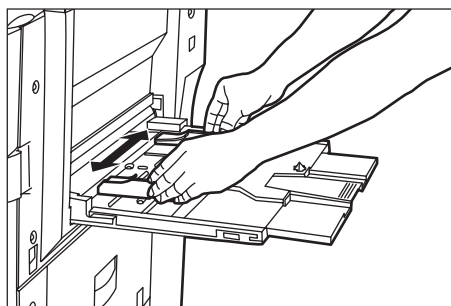

- 3** Deslice el papel a lo largo de las guías de inserción hasta su tope.

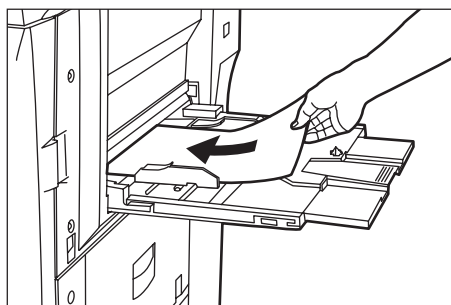



**¡IMPORTANTE!**

- Cuando coloque papel en la bandeja de la alimentación directa, asegúrese que el lado que mira hacia arriba al abrir el paquete está hacia arriba.  
Especialmente si el borde superior del papel está enrollado, enderézelo antes de colocarlo en la bandeja de la alimentación directa.
- Si hay papel enrollado, enderece antes de colocarlo en la bandeja de la alimentación directa. (La cantidad de enrollado debe ser de menos de 10 mm para papel de copia común y 5 mm para tarjetas postales.) Según la calidad del papel, éste puede no alimentarse bien en la bandeja de la alimentación directa.
- Compruebe que no haya pliegues, etc., en el papel colocado en la bandeja de la alimentación directa. Los pliegues, etc., pueden provocar atascos de papel.

**NOTA**

Cuando coloque papel en la bandeja de la alimentación directa, compruebe que el lado de copia mira hacia arriba.

• **Colocación de sobres en la bandeja de alimentación directa**

Se puede imprimir en sobres cuando utilice las funciones de impresora opcional de esta máquina.

Se pueden colocar hasta 10 sobres en la bandeja de alimentación directa a la vez.

Consulte el siguiente cuadro para los tipos y tamaños de sobres que pueden utilizarse.

Tipo	Tamaño
Negocio (Com 10)	4 1/8" x 9 1/2"
ISO DL	110 mm x 220 mm
ISO C5	162 mm x 229 mm
YOUKEI2	162 mm x 114 mm
YOUKEI4	234 mm x 105 mm

Realice el siguiente procedimiento cuando coloque sobres en la bandeja de alimentación directa.

- 1 Abra la bandeja de la alimentación directa.

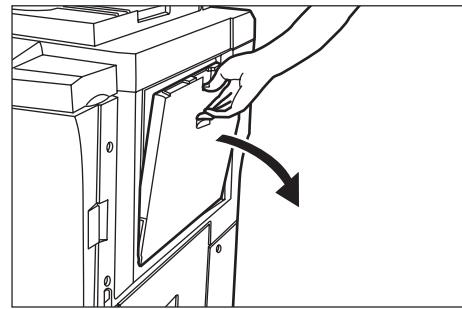

- 2 Ajuste las guías de inserción para que coincida con el ancho de los sobres colocado en la bandeja de la alimentación directa.

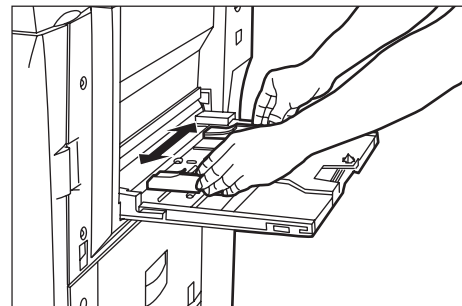

- 3 Abra la aleta y, con la aleta en dirección opuesta a la inserción, deslice los sobre en la bandeja de la alimentación directa a lo largo de las guías de inserción hasta su tope.

\* Si no colocó los sobres en el sentido correcto, se puede hacer la impresión en el lado equivocado o en el sentido equivocado.

\* Para registrar el tamaño de los sobres que desea utilizar, consulte los "Ajustes de papel para la bandeja de la alimentación directa" en la página 7-66.

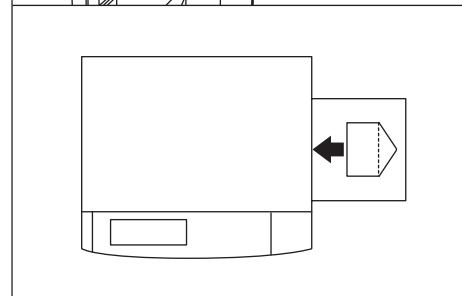
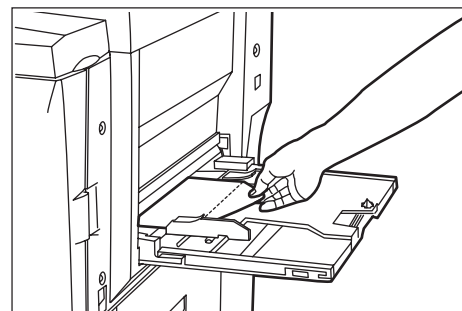



## Sección 3 PREPARATIVOS

### (5) Colocación de papel en el alimentador lateral (una gaveta opcional)

Se pueden colocar hasta 4000 hojas de papel de copia común (75 g/m<sup>2</sup> – 80 g/m<sup>2</sup>), del tamaño 11" x 8 1/2" o A4 en el alimentador lateral opcional.

#### ¡IMPORTANTE!

Cerciórese de especificar el tipo de papel colocado en el alimentador lateral en "Tipo de papel (gaveta N°1 - N°4)" en la página 7-24.

- 1 Mantenga pulsado el interruptor de subida/bajada ubicado en el lado derecho del alimentador lateral.

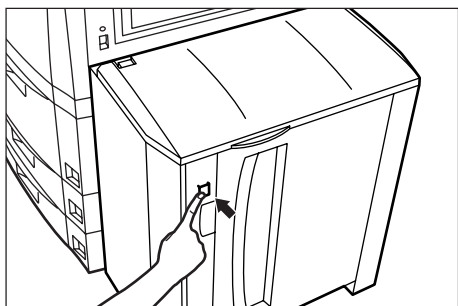

#### NOTAS

- Si no hay papel en el alimentador lateral, la placa de papel dentro del alimentador lateral habrá bajado automáticamente a su posición más baja.
- Si la tapa derecha del alimentador lateral está abierta, la placa de papel no se moverá incluso aunque pulse este interruptor.

- 2 Abra la tapa derecha del alimentador lateral.

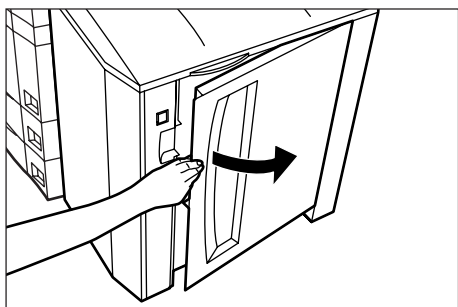

#### NOTA

Si también abre la tapa superior podrá colocar el papel más fácilmente en el alimentador lateral.

- 3 Ajuste el papel contra la pared izquierda de la placa de papel, y coloque el papel en el alimentador lateral.

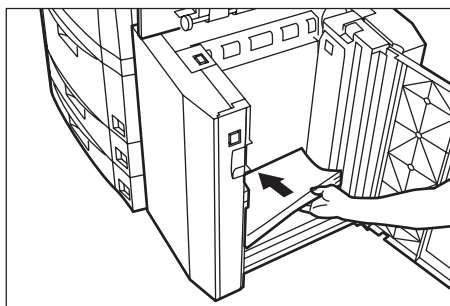

#### ¡IMPORTANTE!

- Compruebe que no hay pliegues, etc., en el papel colocado en el alimentador lateral. Los pliegues, etc., pueden provocar atascos del papel.
- NO coloque más papel que el indicado por la etiqueta pegada en el interior del alimentador lateral (indicado como ① en la figura).
- Cuando coloque papel en el alimentador lateral, compruebe que el lado que mira hacia arriba al abrir el paquete está hacia arriba.

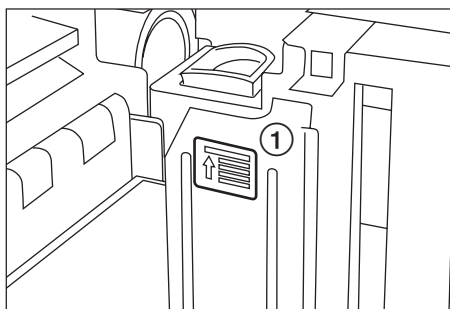

#### NOTA

Cuando coloque papel en el alimentador lateral, compruebe que el lado de copia mira hacia arriba.

- 4 Cierre la tapa superior, si fuera necesario, y cierre la tapa derecha.

#### NOTA

Antes de dejar la copiadora sin usar durante un largo período de tiempo, retire el papel del alimentador lateral y selle en su paquete original para proteger contra la humedad.

## 2. Colocación de los originales

### (1) Colocación de los originales en el procesador de documentos

El procesador de documentos alimenta y escanea automáticamente todos los originales, uno por uno, para copiarlos. Puede tener también originales de dos lados que se invierten automáticamente para hacer copias de dos lados o copias separadas de cada lado.

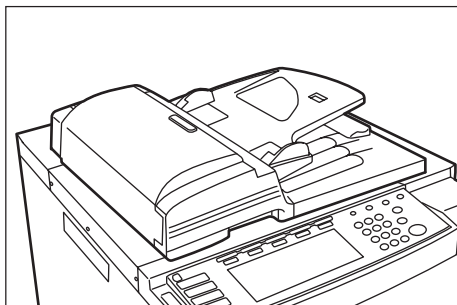

#### ① Precauciones cuando utilice el procesador de documentos

NO coloque los siguientes tipos de original en el procesador de documentos. Además, cuando utilice hojas perforadas u originales con perforaciones, NO inserte por el borde con perforaciones.

- Película para proyección u otras transparencias
- Papel carbónico, originales arrugados u originales con pliegues marcados, y originales suaves como el vinilo
- Originales que no son rectangulares, que están húmedos, pegados con cinta adhesiva o pegamento
- Originales con ganchos o grapas (Para utilizar estos originales, retire los ganchos o grapas y enderece las arrugas o pliegues antes de utilizarlos. Si no lo hace, puede provocar un atasco de originales.)
- Recortes u originales con superficies muy resbalosas
- Originales con líquido corrector todavía húmedo
- Originales con pliegues (Si debe utilizar estos originales, enderece las partes con pliegues antes de colocarlos en el procesador de documentos. Si no lo hace, puede provocar un atasco de originales.)

#### ② Originales que pueden colocarse en el procesador de documentos

- Originales en hoja
- Espesor:
  - Originales de un lado: entre 35 g/m<sup>2</sup> – 160 g/m<sup>2</sup>
  - Originales de dos lados: entre 50 g/m<sup>2</sup> – 120 g/m<sup>2</sup>
- Tamaño: Máx. 11" x 17" o A3 – Mín. 5 1/2" x 8 1/2" o A5R
- Número de hojas:
  - 100 hojas (11" x 8 1/2" o A4 o menor [75 g/m<sup>2</sup> o 80 g/m<sup>2</sup>])
  - 70 hojas (8 1/2" x 14" o B4 o mayor [75 g/m<sup>2</sup> o 80 g/m<sup>2</sup>])
  - 30 hojas (cuando utilice el modo de selección automática/ archivo)

### ③ Cómo colocar de los originales en el procesador de documentos

- 1 Ajuste las guías de colocación de original para que corresponda al tamaño de los originales.

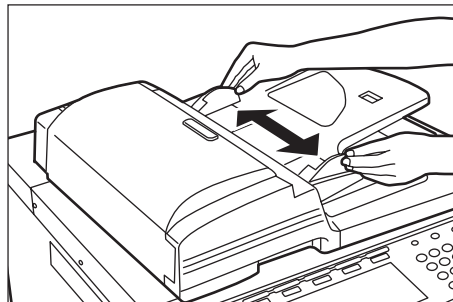

#### NOTAS

- Antes de colocar originales nuevos, retire los originales que quedan en la cubierta de salida de originales. Si los originales salidos se dejan en la cubierta de salida de originales, pueden provocar otros atascos de originales.
- Asegúrese de abanicarlos varias veces para separar las hojas antes de colocar originales en el procesador de documentos.

- 2 Disponga los originales en orden y colóquelos cara arriba (lado frontal hacia arriba para copias de dos lados) en la mesa de originales.

Deslice el borde superior de los originales completamente dentro del procesador de documentos, hasta su tope.

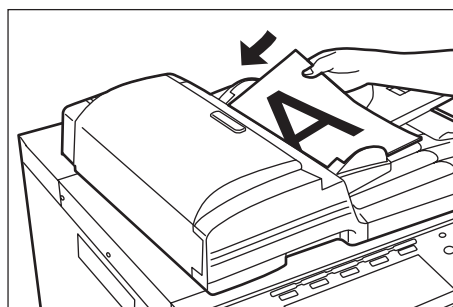

\* Cuando se colocan originales grandes tales como 8 1/2" x 14", 11" x 17", B4 o A3, asegúrese de abrir la extensión de salida.

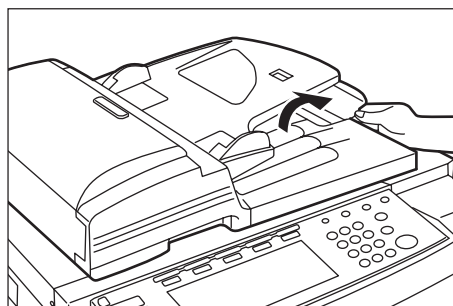

## Sección 3 PREPARATIVOS

### ¡IMPORTANTE!

NO coloque originales por encima de lo indicado en la etiqueta pegada en la guía de colocación de original trasera. Si se colocan más del número aceptable de originales, los originales pueden no alimentarse correctamente.

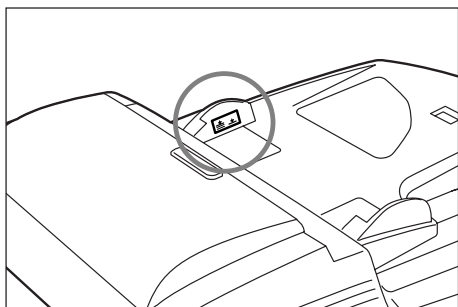

3

Sujete la palanca de apertura del procesador de documentos y cierre el procesador de documentos.

\* Deje el procesador de documentos abierto cuando utilice un original con un grosor de más de 4 cm.

### ¡IMPORTANTE!

No aplique demasiada presión sobre el cristal de exposición cuando cierre el procesador de documentos. Una presión excesiva sobre el cristal de exposición puede romper el vidrio.

### NOTA

Cuando copie originales abiertos (libros, etc.), pueden aparecer sombras alrededor de los bordes exteriores o en el medio de las imágenes de copia.

### (2) Colocación de los originales en el cristal de exposición

Cuando se copia un original que no pueda colocarse en el procesador de documentos (libros, revistas, etc.), levante para abrir el procesador de documentos y coloque un original a la vez en el cristal de exposición.

1 Sujete la palanca de apertura del procesador de documentos y levante para abrir el procesador de documentos.

\* Antes de abrir el procesador de documentos, retire los originales que están en la mesa de originales y la cubierta de salida de originales para evitar que caigan del procesador de documentos al abrirlo.

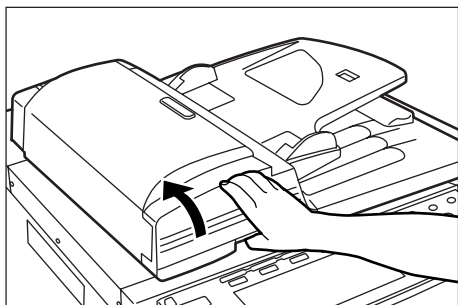

2 Coloque el original cara abajo en el cristal de exposición y alinéelo con las líneas indicadoras de tamaño de original apropiadas del lado izquierdo del cristal de exposición.

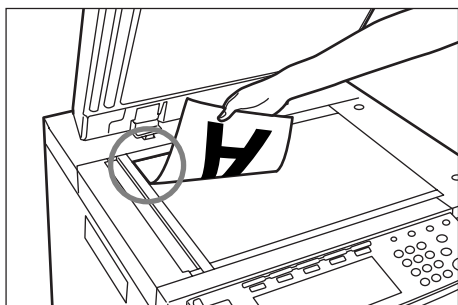

## PRECAUCION

NO deje el procesador de documentos abierto porque existe el peligro de sufrir heridas personales.

### 3. Añadido de tóner

Añada tóner cuando aparezca “Añadir tóner.” Aunque pueda seguir haciendo algunas copia más, después de que aparezca el mensaje, de agregar tóner lo antes posible.

\* NO añada tóner a menos que aparezca este mensaje.

\* Toque la tecla “Añadir tóner” para que aparezca el procedimiento para el añadido de tóner en el panel de toque.

Especificaciones de pulgadas

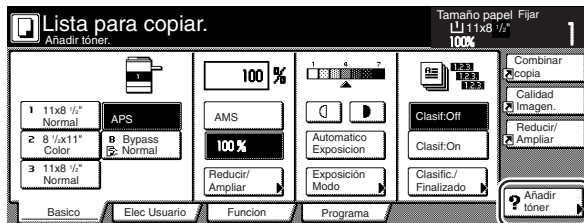

Especificaciones métricas

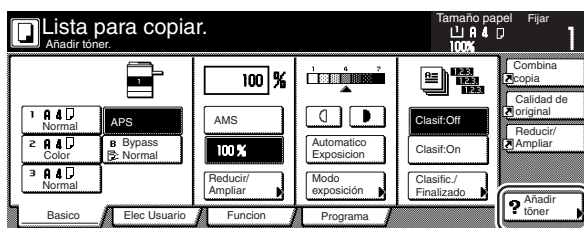

## PRECAUCION

NO trate de incinerar la botella de tóner o la caja con desecho de tóner. Las chispas peligrosas pueden producir quemaduras.



## PRECAUCION

NO trate de abrir a la fuerza o destruya los recipientes de tóner o tanque de tóner residual.

- 1 Abra la cubierta en el lado derecho del tablero de controles.

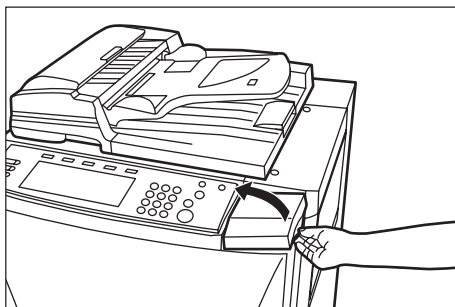

- 2 Invierta la nueva botella de tóner y golpee el fondo unas diez veces.

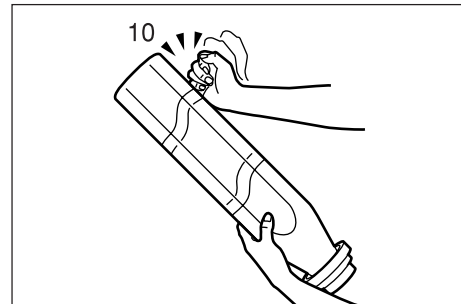

- 3 Sujete firmemente la botella y agite el contenido dándolo vuelta y después levantando unas 10 veces o más, tal como en la figura.

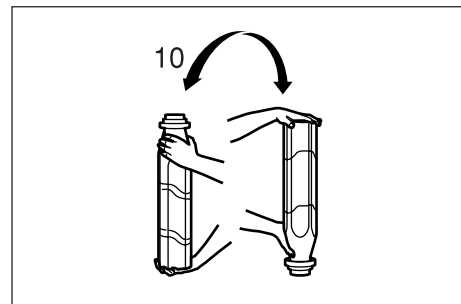

- 4 A continuación, sujete la botella horizontalmente y agite hacia adelante y atrás 10 o más veces.

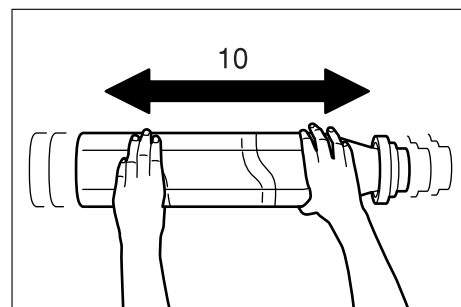

- 5 Coloque el orificio en la botella de tóner (ubicado debajo de la ▼) sobre el pasador de metal (indicado como ① en la figura) que sobresale de la ranura de alimentación de tóner.

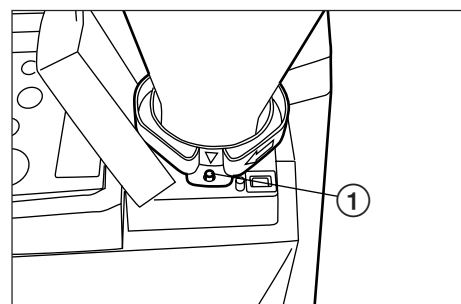

## Sección 3 PREPARATIVOS

- 6** Gire la botella hacia la derecha 90 grados y el toner en la botella se vaciará en la copiadora.

\* Asegúrese de girar su parada para que la ■ en la botella quede alineado con la ▲ en el cuerpo principal de la copiadora.

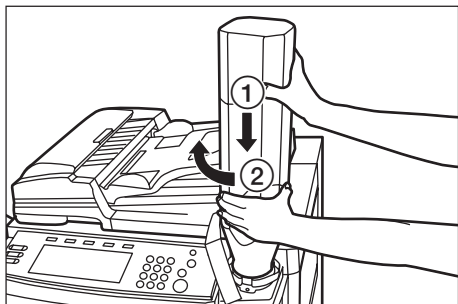

- 7** Espere hasta que todo el toner haya salido de la botella.

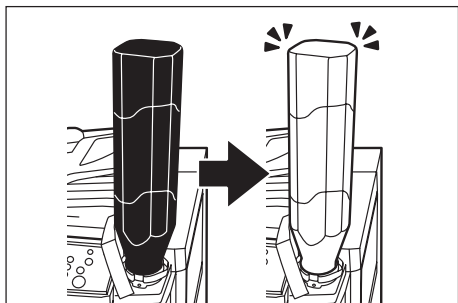

- 8** Golpee los lados de la botella unas diez veces para que salga todo el toner remanente.

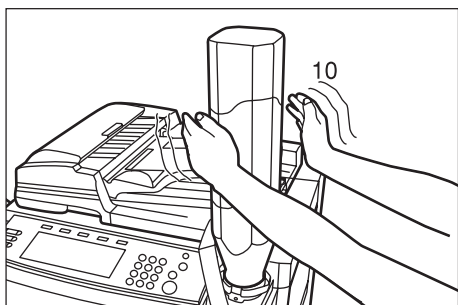

- 9** Si presiona sobre la botella de toner, gire en sentido antihorario a su posición original y desmóntelo lentamente de la ranura de alimentación de toner.

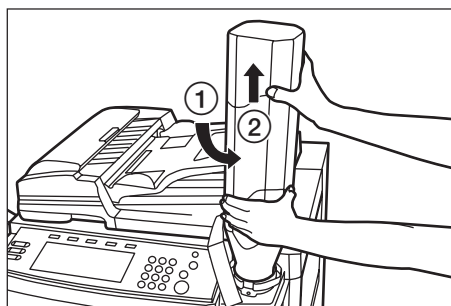

### ! PRECAUCION

NO trate de incinerar la botella de toner o la caja con desecho de toner. Las chispas peligrosas pueden producir quemaduras.

### ! PRECAUCION

NO trate de abrir a la fuerza o destruya los recipientes de toner o tanque de toner residual.

- 10** Cierre la cubierta en el lado derecho del tablero de controles.

● Después del uso, SIEMPRE deshágase de la botella de toner y la caja con desecho de toner de acuerdo con las disposiciones o normativas locales, estatales o federales.

### ¡IMPORTANTE!

NO golpee la parte superior (inferior) de la botella ya que existe el peligro de que se esparza el toner.

## 4. Cambio de la caja de desecho de tóner

Cambie la caja de desecho de tóner cuando aparezca "Comprobar bote de residuos de tóner."

\* NO cambie la caja de desecho de tóner a menos que aparezca este mensaje.

Especificaciones de pulgadas

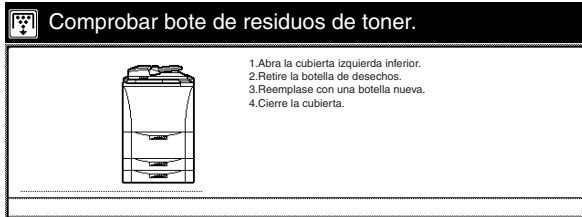

Especificaciones métricas

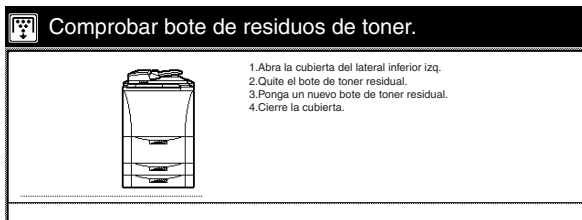

### ! PRECAUCION

NO trate de incinerar la botella de tóner o la caja con desecho de tóner. Las chispas peligrosas pueden producir quemaduras.

### ! PRECAUCION

NO trate de abrir a la fuerza o destruya los recipientes de tóner o tanque de tóner residual.

- 1 Si el finalizador de documentos opcional está instalado en su copiadora, abra la cubierta delantera del finalizador de documentos, tire de la palanca de liberación hacia adelante y desmonte el finalizador de documentos de la copiadora.

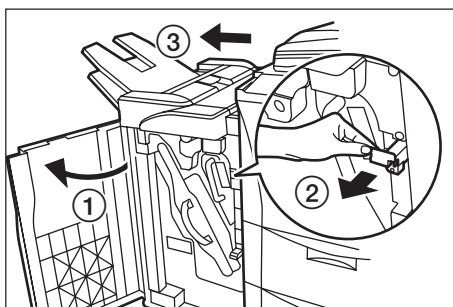

- 2 Abra la tapa de la caja de desecho de tóner.

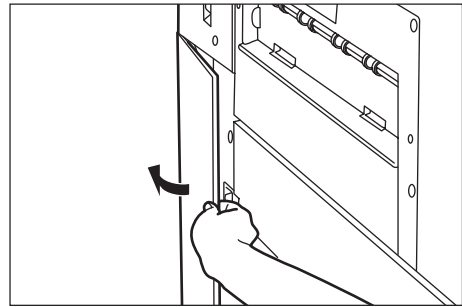

- 3 Desmonte la caja de desecho de tóner de la copiadora.

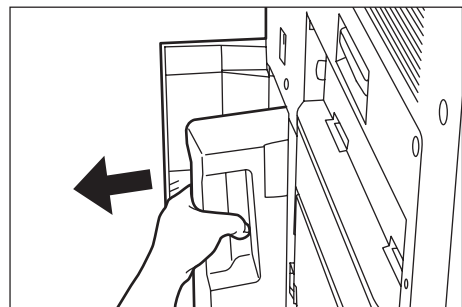

- 4 Tape la apertura en la caja de desecho de tóner con el sello instalado.

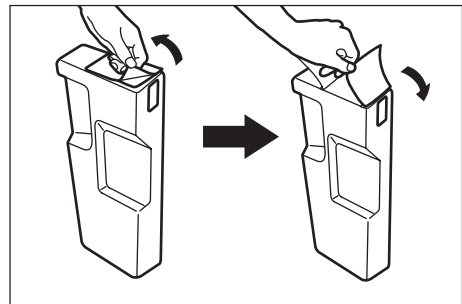

### ¡IMPORTANTE!

- La caja de desecho de tóner NO puede volver a utilizarse.
- Devuelva todas las cajas de desecho de tóner a su representante de servicio.

## PRECAUCION

NO trate de incinerar la botella de toner o la caja con desecho de toner. Las chispas peligrosas pueden producir quemaduras.

## PRECAUCION

NO trate de abrir a la fuerza o destruya los recipientes de toner o tanque de toner residual.

- 5** Coloque la nueva caja de desecho de toner en la copiadora.

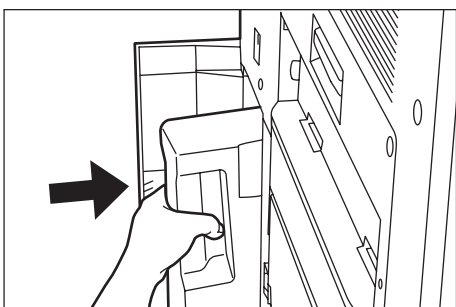

- 6** Cierre la tapa de la caja de desecho de toner.

- 7** Si fuera necesario, vuelva a instalar el finalizador de documentos en la copiadora. Presione la palanca de liberación a su posición original y cierre la tapa delantera de nuevo a su posición original y cierre la tapa delantera en el finalizador de documentos.

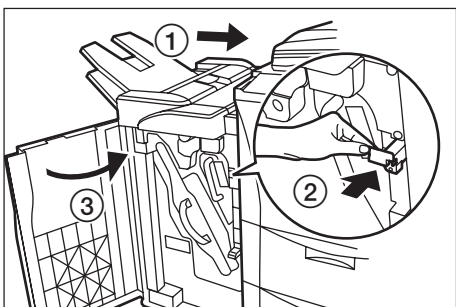

- Después del uso, SIEMPRE deshágase de la botella de toner y la caja con desecho de toner de acuerdo con las disposiciones o normativas locales, estatales o federales.



# Sección 4 FUNCIONAMIENTO BASICO

## 1. Procedimiento de copiado básico

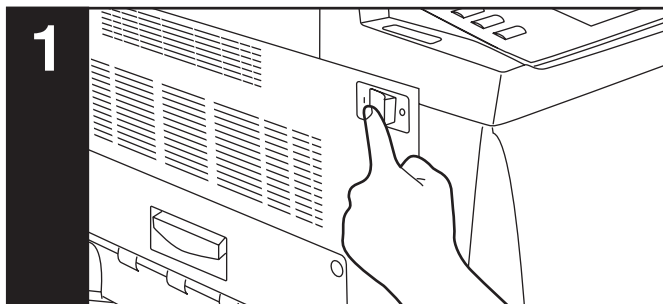

### 1. Calentamiento

Conecte ( | ) el interruptor principal. Al final del calentamiento, aparecerá "Lista para copiar."

#### NOTA

Si se colocan los originales que desea copiar y presione la tecla [Start] cuando la copiadora se está calentando, el copiado empezará en seguida de terminar el calentamiento.

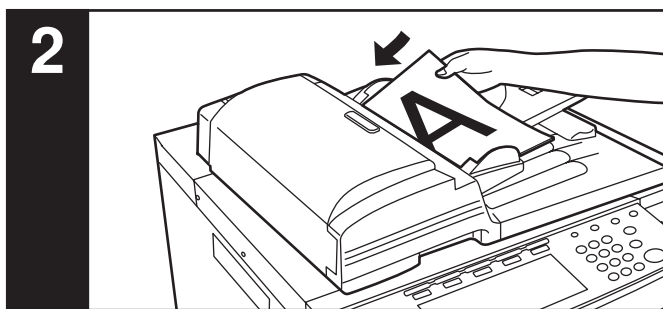

### 2. Colocación de los originales

Coloque el/los original(es) que desea copiar en el procesador de documentos o en el cristal de exposición. Si se ajusta un original en el cristal de exposición, coloque en la esquina trasera izquierda del cristal de exposición y alinéelo con las líneas indicadoras de tamaño de original apropiadas.

#### NOTA

Consulte la "2. Colocación de los originales" en la página 3-7 para información más detallada sobre colocación de los originales.

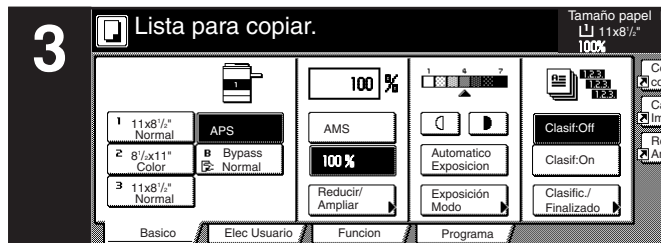

Especificaciones de pulgadas

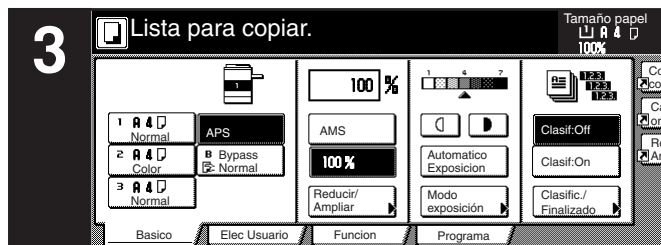

Especificaciones métricas

### 3. Selección de las funciones

Seleccione de entre los distintos modos y funciones de la copiadora.

- Ampliación/reducción de la imagen de copia (Página 4-5.)
- Copiado con interrupción (Página 4-9.)
- Copiado de dos lados de distintos tipos de originales (Página 5-1.)
- Copiado de cada imagen de originales abiertos (libros, revistas, etc.) o de dos lados en hojas separadas (Página 5-4.)
- Creación de un margen en las copias (Página 5-6.)
- Centrado de la imagen de copia (Página 5-8.)
- Agregando un espacio al lado de las imágenes de copia para hacer notas (Página 5-9.)
- Creación de copias con márgenes bien blancos (Página 5-11.)
- Encaje de imágenes de dos o cuatro originales en una misma hoja de copia (Página 5-13.)
- Impresión de los números de página en las copias (Página 5-16.)
- Superposición de una imagen sobre otra (Página 5-20.)
- Creación de libretos a partir de hojas originales (Página 5-22.)
- Creación de libretos a partir de libros (Página 5-25.)
- Clasificación automática de juegos de copias sin el finalizador de documentos (Página 5-28.)
- Rotación automática de la imagen de la copia (Página 5-29.)
- Copiado de originales de distintos tamaños al mismo tiempo (Página 5-30.)
- Agregado de una cubierta en la parte frontal y/o trasera entre los juegos de copias (Página 5-32.)
- Alimentación de papel como fondo de las películas para proyección (Página 5-37.)
- Inversión de blanco y negro (Página 5-39.)
- Creación de copias de imagen en espejo (Página 5-40.)
- Para hacer una copia de prueba antes de una copia de grandes volúmenes (Página 5-41.)
- Para hacer más de las mismas copias después de terminar un trabajo de copiado (Página 5-43.)
- Copiado de un gran volumen de originales en una sola operación (Página 5-48.)
- Agregado fácil de cubiertas u hojas de inserción entre los distintos juegos de originales en una sola operación (Página 5-58.)

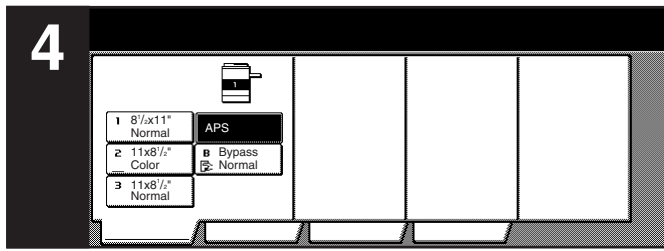

Especificaciones de pulgadas

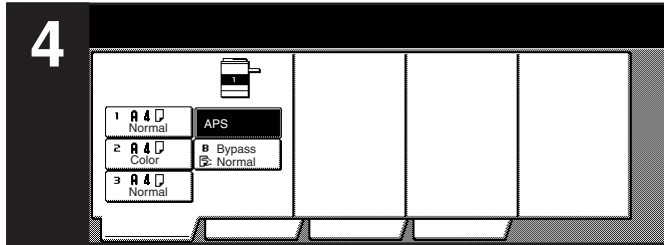

Especificaciones métricas

**4. Selección de tamaño de papel**

Cuando la tecla “APS” está resaltada en el panel de toque, se selecciona automáticamente el papel de copia del mismo tamaño que el original. Para copiar el original en un tamaño de papel diferente sin cambiar el tamaño de la imagen, toque la tecla de tamaño de papel que corresponda al tamaño de papel que desea utilizar.

**NOTAS**

- Puede impedir que la copiadora seleccione automáticamente el tamaño de papel. (Consulte la “Selección de papel” en la página 7-46.)
- Se puede especificar una gaveta para seleccionarla automáticamente sea cual sea el tamaño del papel colocado en esa gaveta. (Consulte la “Gaveta por omisión” en la página 7-48.)

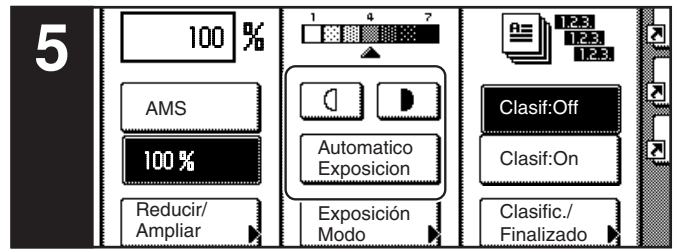

Especificaciones de pulgadas

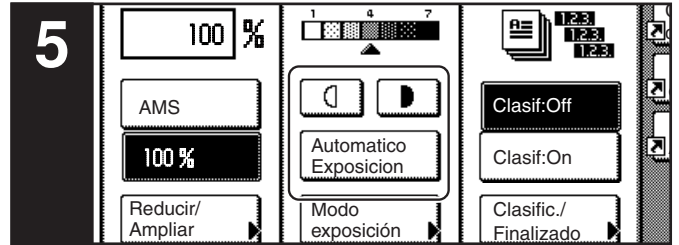

Especificaciones métricas

**5. Ajuste de exposición de copia**

Normalmente el ajuste de la exposición de copia se hace manualmente. Si desea que la exposición sea más oscura, toque la tecla derecha de las teclas de ajuste de la exposición de copia para que la flecha bajo la escala de exposición se mueva a la derecha; si desea que la exposición sea más clara, toque la tecla izquierda de las teclas de ajuste de la exposición de copia para que la flecha bajo la escala de exposición se mueva a la izquierda. Para que pueda ajustar automáticamente la exposición de la copia, toque la tecla “Automatico Exposicion” hasta que quede resaltada. Se detecta el contraste del original y se selecciona automáticamente el nivel de exposición más apropiado.

Especificaciones de pulgadas

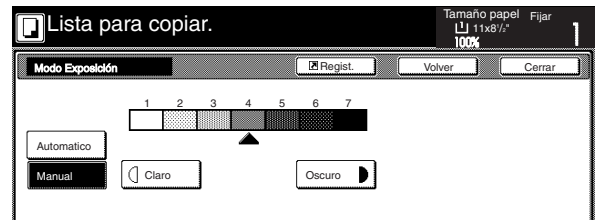

Especificaciones métricas

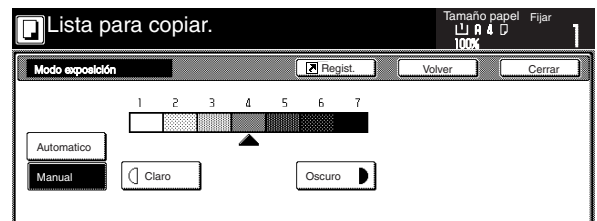

**NOTAS**

- Cuando en general todas las copias son demasiado oscuras/claras, podrá ajustar el modo de exposición automática. (Consulte el “Ajuste de exposición automática” en la página 7-51.)
- El ajuste por omisión de la exposición de copia puede cambiarse al modo de exposición automática. (Consulte el “Modo de exposición” en la página 7-40.)

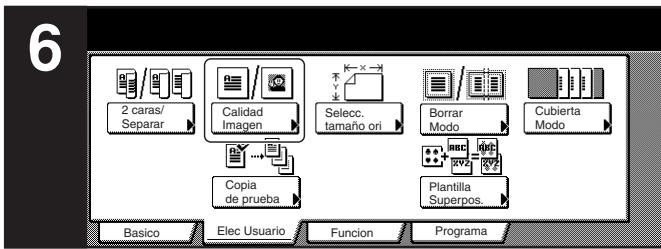

Especificaciones de pulgadas

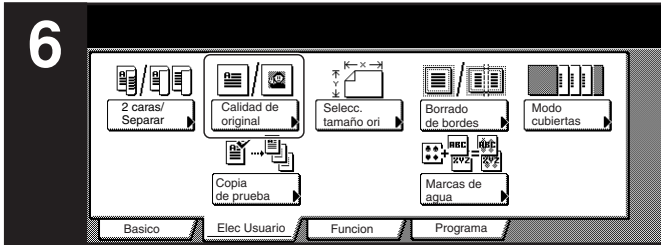

Especificaciones métricas

### 6. Selección de calidad de imagen

La calidad de imagen se selecciona de acuerdo con el tipo del original. Toque la ficha "Elec Usuario" y, a continuación, la tecla "Calidad Imagen" ["Calidad de original"] resultante que se muestra dentro de esa ficha para tener acceso a la pantalla "Calidad Imagen Orig." ["Calidad de original"].

Especificaciones de pulgadas



Especificaciones métricas



- Modo de texto y foto:** Toque la tecla "Texto+Foto" hasta que quede resaltada. Seleccione este modo cuando el original contiene una mezcla de texto y fotografías.
- Modo de foto:** Toque la tecla "Foto" hasta que quede resaltada. Seleccione este modo para darle más profundidad a sus fotografías.
- Modo de texto:** Toque la tecla "Texto" hasta que quede resaltada. Seleccione este modo especialmente para reproducir originales escritos con lápiz o que contienen líneas finas.

### NOTAS

- Puede seleccionar el modo de la calidad de imagen que actúa como ajuste por omisión en el modo inicial. (Consulte la "Calidad de la imagen del original" de la página 7-42.)
- Puede también ajustar la exposición de copia en todos los modos de calidad de imagen. (Consulte el "Ajuste de exposición manual (modo de texto y foto)" en la página 7-53, "Ajuste de exposición manual (modo de texto)" en la página 7-54 y "Ajuste de exposición manual (modo de foto)" en la página 7-55.)

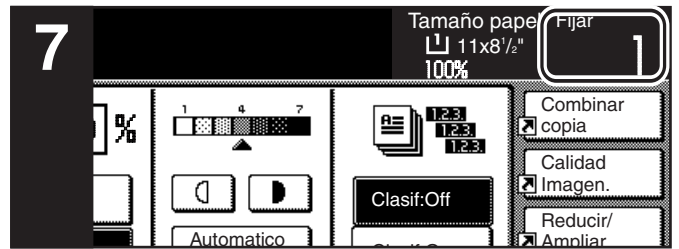

Especificaciones de pulgadas

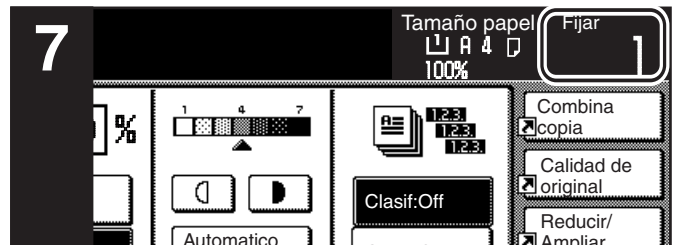

Especificaciones métricas

### 7. Selección del número de copias a hacer

Utilice el teclado para cambiar el número de copias a hacer que está mostrado en el panel de toque al número real que desee hacer. Se pueden hacer hasta 999 copias de una vez.

### NOTA

Es posible bajar el límite del número de copias (o juegos de copias) que puede hacer de una vez. (Consulte el "Límite de copia" en la página 7-60.)

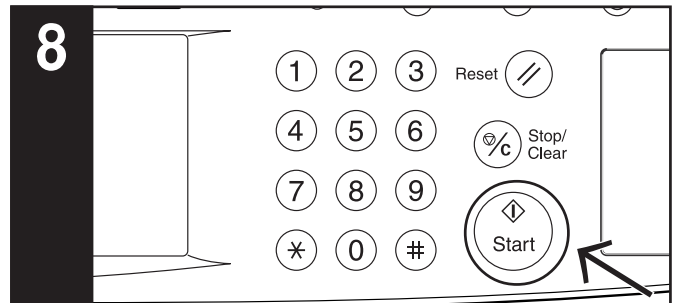

### 8. Inicio de copiado

Presione la tecla [Start]. Si la lámpara de la tecla [Start] está encendido en verde y aparece "Lista para copiar.", podrá empezar a copiar.

Especificaciones de pulgadas

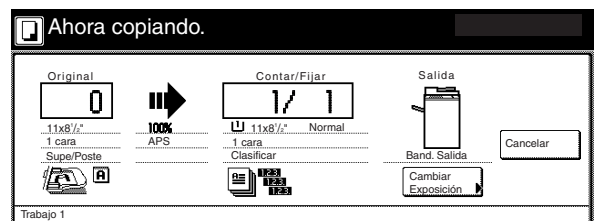

Especificaciones métricas

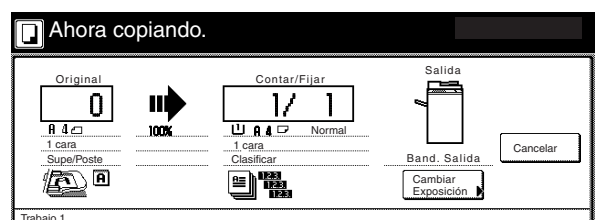

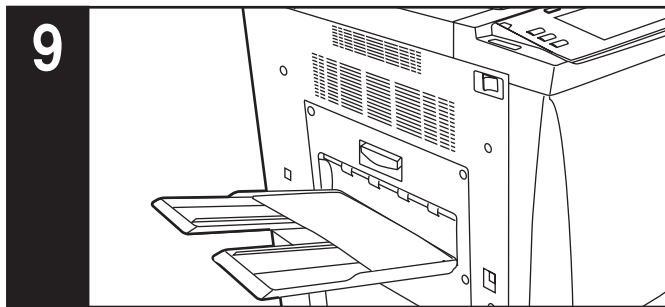

### 9. Al final del copiado

Las copias terminadas salen a la bandeja de salida copias.

---

#### ¡IMPORTANTE!

Se pueden acumular hasta 250 copias en la bandeja de salida copias.

---

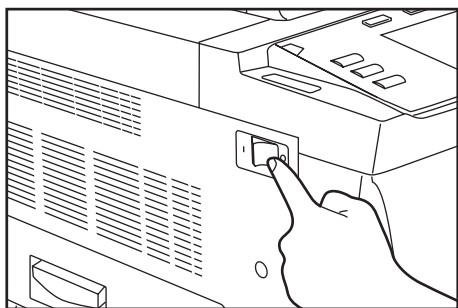

## PRECAUCION

Si no se va a usar la copiadora durante un corto período de tiempo (de noche, etc.), desconecte (O) el interruptor principal. Si no se va a usar durante un tiempo más prolongado (vacaciones, etc.), desenchufe el cordón eléctrico del tomacorriente por motivos de seguridad.

## 2. Ampliación/reducción de la imagen de copia

### (1) Modo de selección de cambio de tamaño automático

Con este modo, la imagen del original se amplía/reduce automáticamente de acuerdo con el tamaño de papel seleccionado.

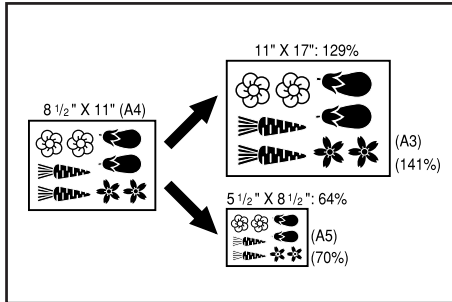

### ¡IMPORTANTE!

Si utiliza este modo seguido, seleccione "AMS" en "Porcentaje de cambio de tamaño por omisión" en la página 7-50.

- Coloque el original a copiar.  
El tamaño del original se detectará automáticamente y se seleccionará el mismo tamaño de papel que el original.

Especificaciones de pulgadas

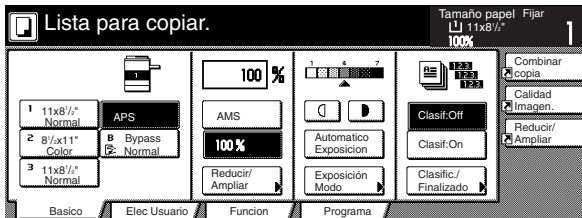

Especificaciones métricas

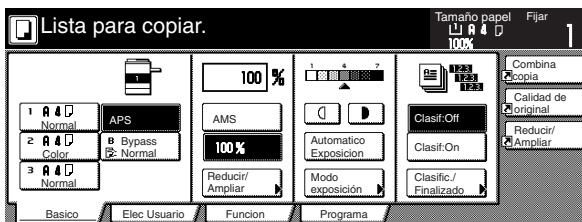

- Seleccione el tamaño de papel en el que desea copiar tocando la tecla de tamaño de papel apropiada.  
Toque la tecla "AMS". Aparecerá el correspondiente porcentaje de cambio de tamaño.

Especificaciones de pulgadas

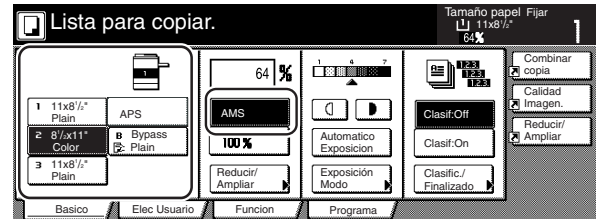

Especificaciones métricas

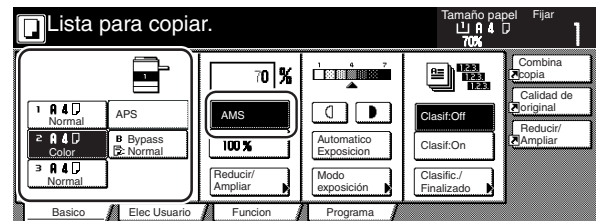

- Presione la tecla [Start] para empezar el procedimiento de copia.

## Sección 4 FUNCIONAMIENTO BASICO

### (2) Modo de copia con zoom

En este modo, se puede ajustar el porcentaje de cambio de tamaño a cualquier incremento de 1% entre 25% y 400% (entre 25 % y 200 % cuando utilice el procesador de documentos).

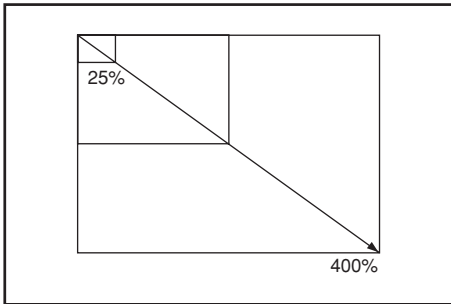

**1** Coloque el original a copiar.

**2** Toque la tecla "Reducir/Ampliar". Aparecerá la pantalla "Reducir/Ampliar".

Especificaciones de pulgadas

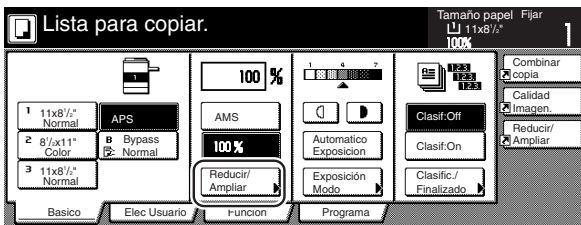

Especificaciones métricas

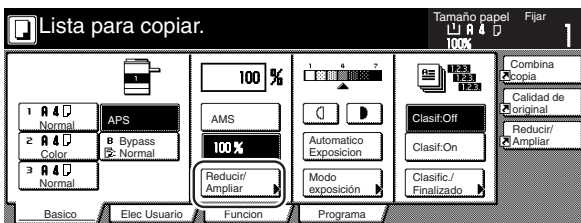

**3** Toque la tecla "+" o la tecla "-" para cambiar el porcentaje de cambio de tamaño mostrado al ajuste deseado.

\* El porcentaje de cambio de tamaño deseado también puede entrarse directamente tocando la tecla "Tecla N°" y utilizando el teclado.

Especificaciones de pulgadas

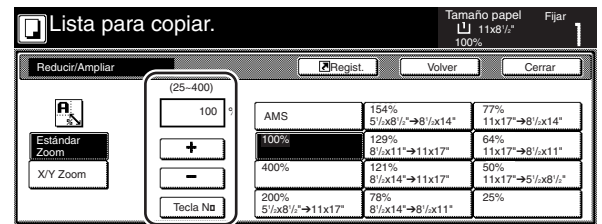

Especificaciones métricas

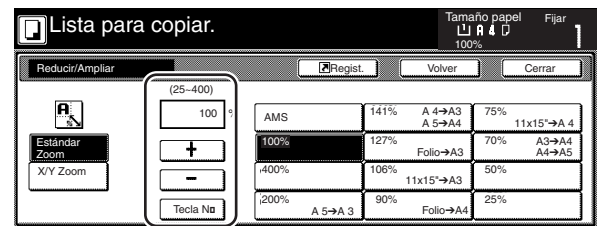

**4** Presione la tecla [Start] para empezar el procedimiento de copia.



**(3) Modo de zoom prefijado**

En este modo, se puede ajustar el porcentaje de cambio de tamaño a uno de los porcentajes prefijados:

[Porcentajes de cambio de tamaño disponibles]

**Especificaciones de pulgadas**

- Reducción** 25%  
50% (11" x 17" → 5 1/2" x 8 1/2")  
64% (11" x 17" → 8 1/2" x 11")  
77% (11" x 17" → 8 1/2" x 14")  
78% (8 1/2" x 14" → 8 1/2" x 11")
- Ampliación** 121% (8 1/2" x 14" → 11" x 17")  
129% (8 1/2" x 11" → 11" x 17")  
154% (5 1/2" x 8 1/2" → 8 1/2" x 14")  
200% (5 1/2" x 8 1/2" → 11" x 17")  
400%

**Especificaciones métricas**

- Reducción** 25%  
50%  
70% (A3 → A4, A4 → A5)  
75% (11" x 15" → A4)  
90% (Folio → A4)
- Ampliación** 106% (11" x 15" → A3)  
127% (Folio → A3)  
141% (A4 → A3, A5 → A4)  
200% (A5 → A3)  
400%

**1** Coloque el original a copiar.

**2** Toque la tecla "Reducir/Ampliar". Aparecerá la pantalla "Reducir/Ampliar".

**Especificaciones de pulgadas**

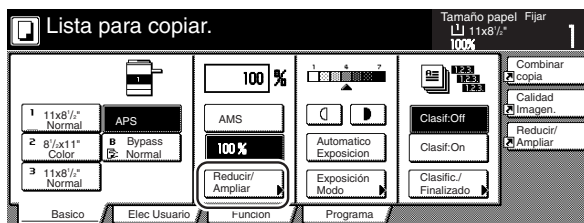

**Especificaciones métricas**

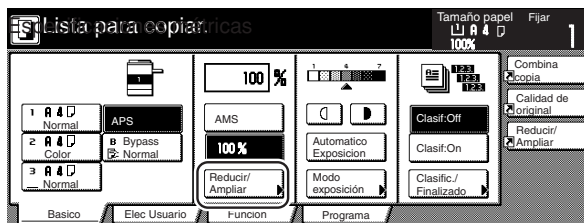

**3** Toque la tecla de zoom prefijado que corresponda al porcentaje de cambio de tamaño que desea utilizar.

**Especificaciones de pulgadas**

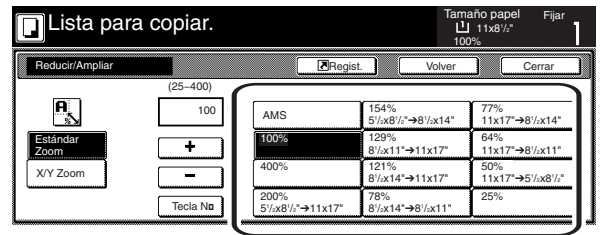

**Especificaciones métricas**

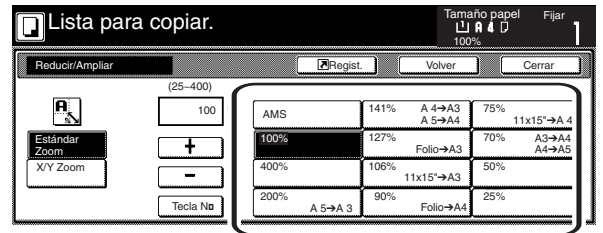

**NOTA**

Puede también cambiar el porcentaje de cambio de tamaño en incrementos de 1% tocando la tecla "+" o la tecla "-", según corresponda.

**4** Presione la tecla [Start] para empezar el procedimiento de copia.



## Sección 4 FUNCIONAMIENTO BASICO

### (4) Modo de zoom XY

En este modo, es posible cambiar por separado la longitud y ancho de la imagen de la copia. Se puede ajustar el porcentaje de cambio de tamaño a cualquier incremento de 1% entre 25% y 400% (entre 25% y 200% cuando utilice el procesador de documentos).

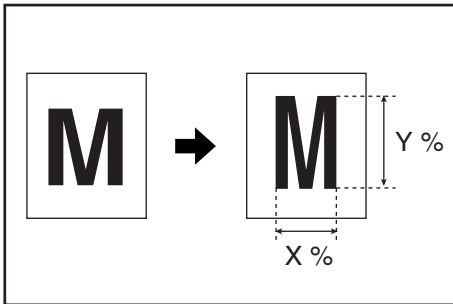

**1** Coloque el original a copiar.

**2** Toque la tecla "Reducir/Ampliar". Aparecerá la pantalla "Reducir/Ampliar".

Especificaciones de pulgadas

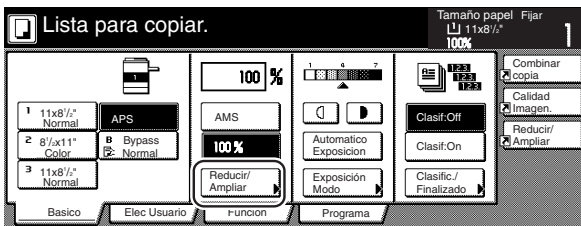

Especificaciones métricas

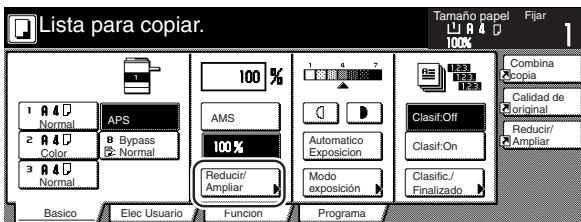

**3** Toque la tecla "X/Y Zoom".

Aparecerá la pantalla de selección del porcentaje de cambio de tamaño.

Especificaciones de pulgadas

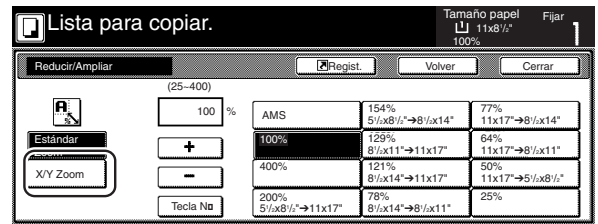

Especificaciones métricas

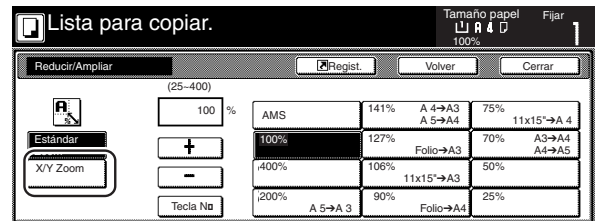

**4** Toque la tecla "+" o la tecla "-", según corresponda, especifique el porcentaje de cambio de tamaño deseado para la longitud y ancho de la imagen. El porcentaje también puede entrarse directamente tocando la correspondiente tecla "Tecla N°" y utilizando el teclado.

Especificaciones de pulgadas

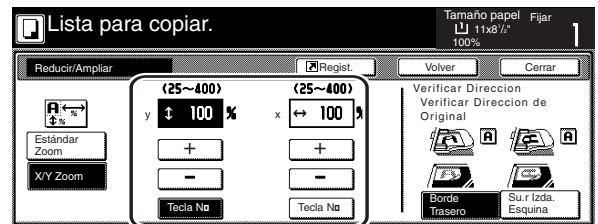

Especificaciones métricas

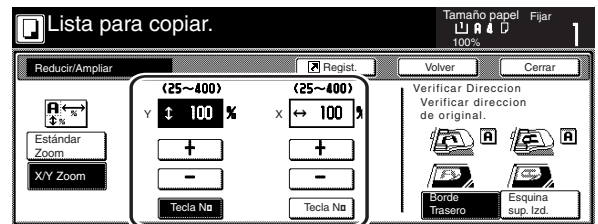

**5** Toque la tecla apropiada en el lado derecho del panel de toque para especificar el sentido en el que se colocó el original.

**6** Presione la tecla [Start] para empezar el procedimiento de copia.

### 3. Copiado con interrupción

El copiado con interrupción es útil si, durante un trabajo de copiado, debe copiar otros originales con diferentes ajustes. El trabajo de copia interrumpido puede continuar con los mismos ajustes anteriores después de terminar el trabajo urgente.

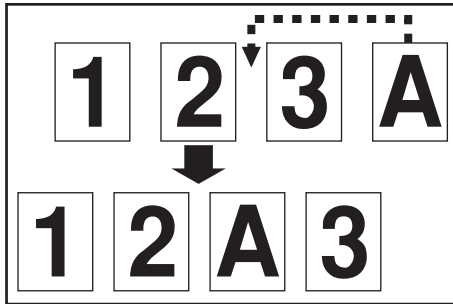

**4** Cuando termine de copiar, vuelva a presionar una vez la tecla [Interrupt], y vuelva a cambiar los nuevos originales copiados por los que había retirado antes. A continuación, presione la tecla [Start]. Continuará el trabajo de copia interrumpido.

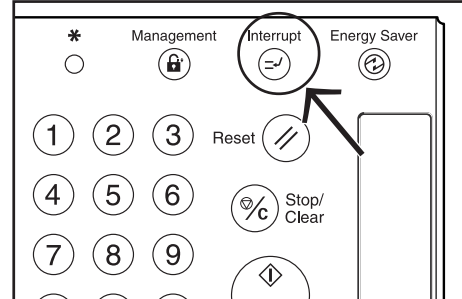

**1** Presione la tecla [Interrupt] para encender la lámpara en la tecla [Interrupt]. Aparecerá "Modo interrupción."

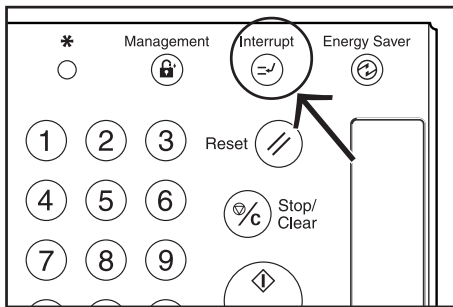

**2** Retire los originales que se estaban copiando en ese momento y colóquelos aparte.

**3** Coloque los nuevos originales y realice el procedimiento de copia deseado.

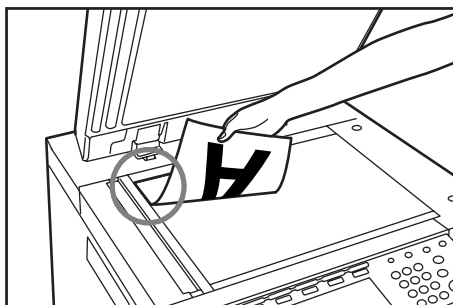

## 4. Reserva de trabajos

Los trabajos de copia pueden programarse incluso cuando se está haciendo otro trabajo de copia en cualquier momento si aparece la tecla “Reservar trabajo”.

Especificaciones de pulgadas

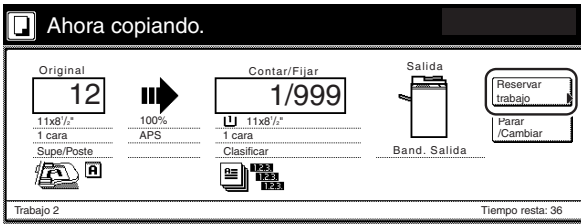

Especificaciones métricas

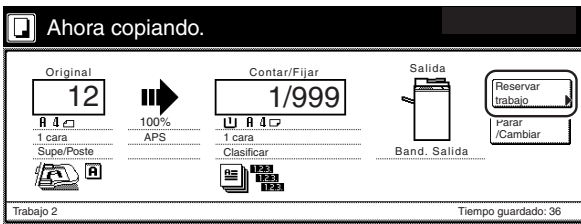

Puede entrar los correspondientes ajustes de copia y escanear los originales preparando los trabajos de copia incluso antes de completar el otro trabajo.

Una vez terminado el trabajo, y cuando sea posible imprimir, empezará automáticamente la operación del trabajo reservado.

- 1 Toque la tecla “Reservar trabajo”. Aparecerá la pantalla “Lista para copiar. (Reser. trabajo)” [“Lista para copiar - Reserva trabajo.”].

Especificaciones de pulgadas



Especificaciones métricas



### NOTA

La reserva de trabajos no está disponible en todo momento la tecla “Reservar trabajo” está en gris o no aparece en absoluto.

- 2 Coloque el original a copiar.
- 3 Seleccione los ajustes y las funciones que desea usar para ese trabajo de copia.

Especificaciones de pulgadas

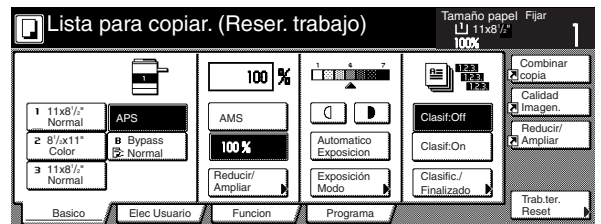

Especificaciones métricas

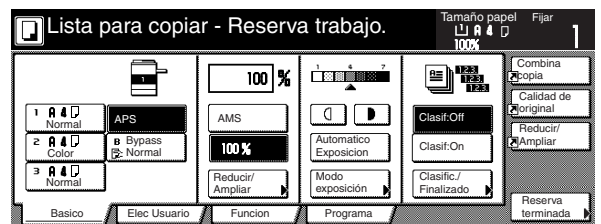

- 4 Presione la tecla [Start]. Empezará el escaneo de los originales.

Una vez terminado el escaneo de todos los originales, el panel de toque volverá a la pantalla del paso 1.

## 5. Función de precalentamiento para ahorro de corriente

Si se presiona la tecla [Energy Saver], mientras deja el interruptor principal conectado, la copiadora entrará en el modo de precalentamiento para ahorro de corriente. Cuando la copiadora está en este modo de precalentamiento, la lámpara en la tecla [Energy Saver] es el único indicador encendido en el tablero de controles.

Para seguir copiando después de activar la función de precalentamiento, vuelva a presionar una vez la tecla [Energy Saver].

La copiadora demorará menos de 30 segundos para volver al estado de listo para copiar.

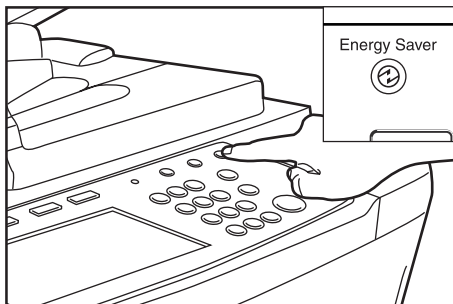

### NOTA

La función de precalentamiento para ahorro de corriente se activará automáticamente en esta copiadora si no se hace ninguna operación durante un período de tiempo predeterminado. (Consulte el “Tiempo de precalentamiento automático” en la página 7-28.)

## 6. Función de apagado automático

Esta función desconecta ( O ) automáticamente el interruptor principal cuando no se hacen ninguna operación en la copiadora durante un determinado período de tiempo (15 a 240 minutos). Para seguir copiando, conecte ( I ) nuevamente el interruptor principal.

\* El ajuste por omisión de fábrica es para la función de apagado automático para activarse después de 90 minutos.

### ● Más acerca de la función de apagado automático

La función de apagado automático es una función de ahorro de energía que desconecta ( O ) automáticamente el interruptor principal de la copiadora cuando transcurre un cierto intervalo de tiempo sin realizar ninguna operación.

Las copiadoras están generalmente en el modo de espera más que en el modo de funcionamiento y el consumo de energía en el modo de espera ocupa gran parte del consumo total. Una desconexión ( O ) automática de la copiadora reduce el consumo de energía innecesario en el modo de espera o de noche cuando se deja accidentalmente la copiadora conectada. El resultado es una menor factura eléctrica.

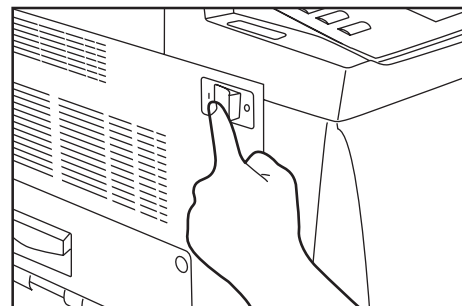

### NOTAS

- Para cambiar el tiempo remanente hasta que se activa la función de apagado automático, consulte el “Tiempo de apagado automático” en la página 7-27. Para desactivar la función de apagado automático, consulte la “Activación/desactivación del apagado automático” en la página 7-35.
- Si el kit de impresora opcional está instalado en su copiadora, la copiadora entrará en el modo de precalentamiento para ahorro de corriente cada vez que la función de apagado automático se activa. En este estado, cuando la copiadora detecta datos para un trabajo de impresión, se recuperará automáticamente a un estado listo para imprimir y empezará a imprimir la correspondiente información.



# Sección 5 OTRAS FUNCIONES CONVENIENTES

## 1. Copiado de dos lados de distintos tipos de originales

### [Modos de copia de dos lados]

Con estos modos, se pueden hacer copias de dos lados a partir de distintos originales incluyendo originales abiertos (libros, etc.) u originales de dos lados.

#### (1) Creación de copias de dos lados a partir de un original de dos lados

Con este modo, un original de dos lados se copia y los lados frontal y trasero del papel de copia se utilizan de tal forma que la copia aparece exactamente como el original.

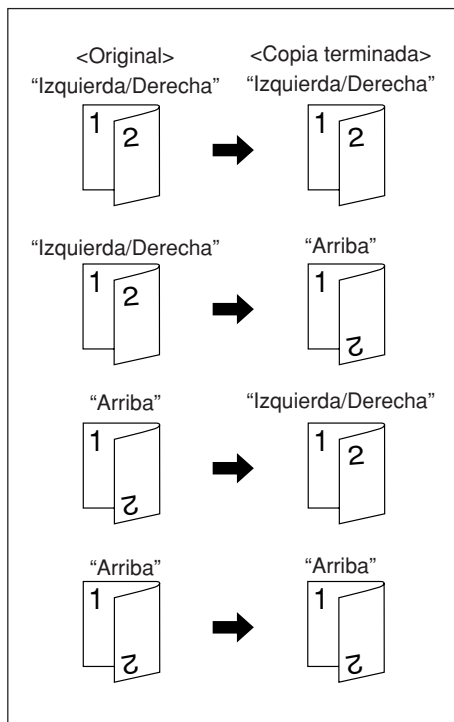

#### ¡IMPORTANTE!

- Especificaciones de pulgadas  
Sólo los tamaños de papel entre 11" x 17" y 5 1/2" x 8 1/2" pueden utilizarse en este modo.
- Especificaciones métricas  
Sólo los tamaños de papel entre A5R y A3 pueden utilizarse en este modo.

#### (2) Creación de copias de dos lados a partir de un original abierto (libros, etc.)

Con este modo, las hojas enfrentadas de un libro o una revista se copian por separado en los lados frontal y trasero del papel de copia con sólo presionar la tecla [Start].

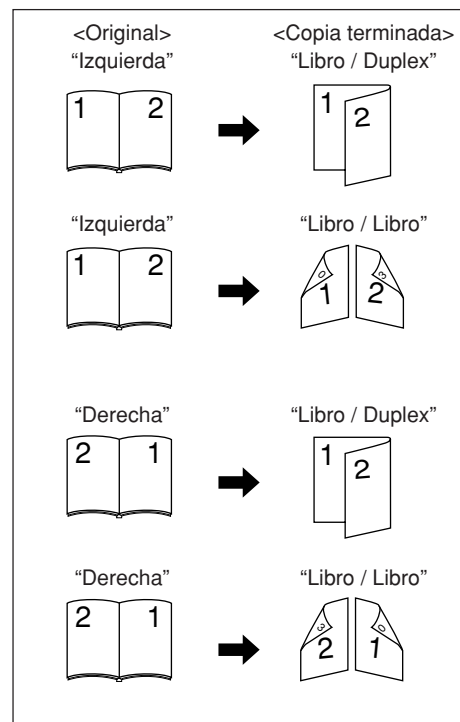

#### ¡IMPORTANTE!

- Especificaciones de pulgadas  
Sólo los originales de tamaños 11" x 17" y 8 1/2" x 11" pueden utilizarse en este modo.
- Especificaciones métricas  
Sólo los originales de tamaños A5R, A4R y A3 pueden utilizarse en este modo.

### (3) Creación de copias de dos lados a partir de un original de un lado

Con este modo, los múltiples originales de un lado se copian en los lados frontal y trasero del papel de copia. Cuando se copia un número impar de originales, el lado trasero de la última página de copia está en blanco.

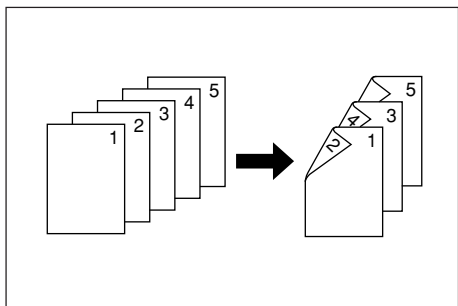

#### NOTA

La imagen que se está copiando en el lado trasero de la copia también puede rotarse en 180 grados.

- ① Si se selecciona el ajuste “Izquierda/Derecha” para las copias terminadas:  
El lado trasero de la copia se creará en el mismo sentido que el original.
- ② Si se selecciona el ajuste “Abra desde arriba” [“Encuadern. superior”] para las copias terminadas:  
La imagen que se está copiando en el lado trasero gira 180 grados. Cuando el juego de copias está encuadernado en la parte de arriba, las imágenes se orientan en el mismo sentido cuando se dan vuelta como un calendario, etc.

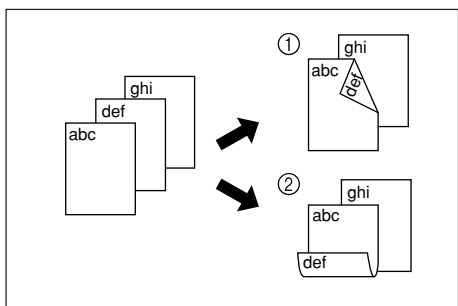

**1** Coloque los originales a copiar.

**2** Toque la ficha “Funcion”. Aparecerá el contenido de la ficha “Funcion”.

Toque la tecla “2 caras/Separar”.

Aparecerá la pantalla “2 caras/separadas”.

Especificaciones de pulgadas



Especificaciones métricas

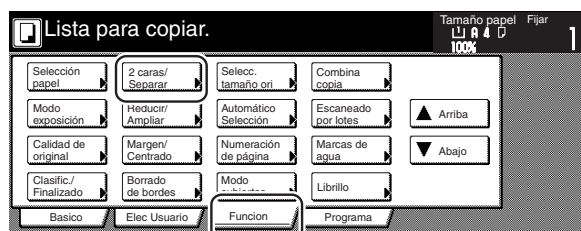

**3** Si se copia a partir de originales de dos lados, toque la tecla “2 caras → 2 caras”. Si se copia a partir de originales abiertos, toque la tecla “Libro → 2 caras”. Si se copia a partir de originales de un lado, toque la tecla “1 cara → 2 caras”. Si se seleccionó “2 caras → 2 caras” o “Libro → 2 caras”, vaya al siguiente paso. Si se seleccionó “1 cara → 2 caras”, vaya directamente al paso 5.

Especificaciones de pulgadas



Especificaciones métricas





**4** Especifique el sentido de encuadernación de los originales.

Especificaciones de pulgadas

<para originales de dos lados> <para originales de libro abierto>

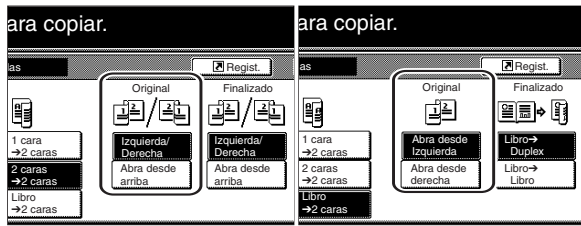

Especificaciones métricas

<para originales de dos lados> <para originales de libro abierto>

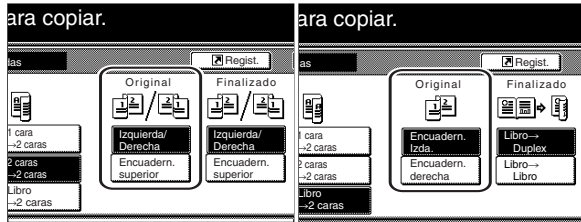

**5** Seleccione el sentido de encuadernación que desee usar para las copias terminadas.

Especificaciones de pulgadas

<para originales de un lado o de dos lados> <para originales de libro abierto>

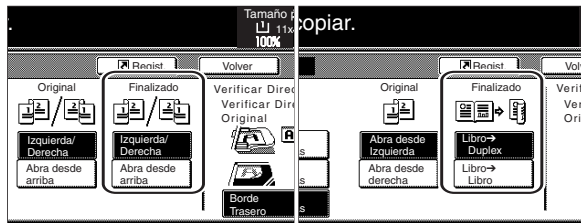

Especificaciones métricas

<para originales de un lado o de dos lados> <para originales de libro abierto>

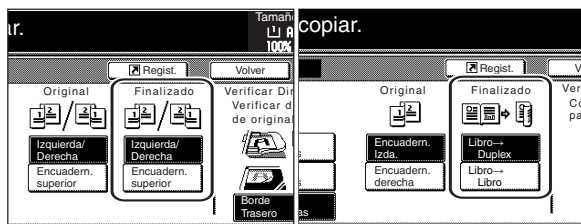

**6** Siga las instrucciones en el lado derecho del panel de toque y confirme el sentido en el que se ajustaron los originales.

**¡IMPORTANTE!**

Si no es correcta la indicación para el sentido de colocación de los originales, el copiado se hará mal.

Especificaciones de pulgadas

<para originales de un lado o de dos lados> <para originales de libro abierto>



Especificaciones métricas

<para originales de un lado o de dos lados> <para originales de libro abierto>



**7** Presione la tecla [Start]. Empezará el escaneo de los originales.

Si se colocan los originales en el procesador de documentos, el copiado empezará automáticamente. Si se ajusta un original en el cristal de exposición, aparecerá un mensaje para que coloque el siguiente original. En este caso, vaya al siguiente paso.

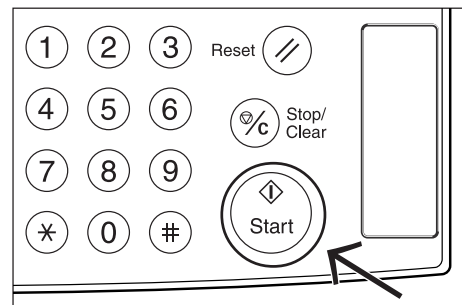

**8** Cambie el primer original por el siguiente y presione la tecla [Start]. Empezará el escaneo del siguiente original.

**9** Una vez terminado el escaneo de todos los originales, toque la tecla "Escaneo Finalizado". Empezará el copiado.

## 2. Copiado de cada imagen de originales abiertos (libros, revistas, etc.) o de dos lados en hojas separadas [Modos de copia con separación de páginas]

### (1) Separación de páginas a partir de originales de libros

Con este modo, las dos páginas enfrentadas del original abierto como un libro, una revista o similar se dividen por la mitad y se copian en dos hojas separadas de papel.

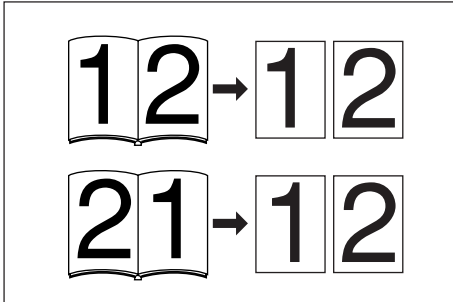

#### ¡IMPORTANTE!

- Especificaciones de pulgadas  
Sólo los originales de tamaños 11" x 17" y 8 1/2" x 11", y papel de copia de tamaño 11" x 8 1/2" pueden utilizarse en este modo. Según el tamaño de los originales, la imagen se ampliará o reducirá para que entre en el tamaño de papel de copia.
- Especificaciones métricas  
Sólo los originales de tamaño A3 y papel de copia de tamaño A4 pueden utilizarse en este modo.

### (2) Separación de páginas a partir de originales de dos lados

Con este modo, ambos lados de un original de dos lados se dividen por la mitad y se copian en dos hojas separadas de papel.

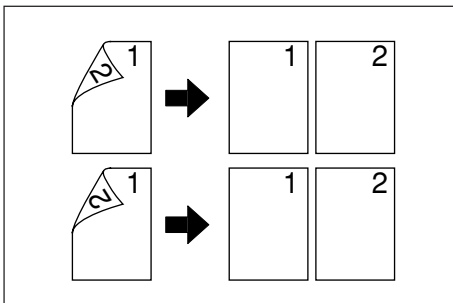

1 Coloque los originales a copiar.

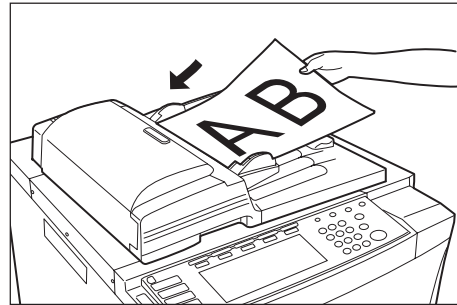

2 Toque la ficha "Funcion". Aparecerá el contenido de la ficha "Funcion".

3 Toque la tecla "2 caras/Separar". Aparecerá la pantalla "2 caras/separadas".

Especificaciones de pulgadas



Especificaciones métricas



- 4** Toque la tecla “2 caras → 1 cara” o la tecla “Libro → 2 caras”, según corresponda al tipo de los originales a copiar y al tipo de las copias terminadas a hacer.

Especificaciones de pulgadas



Especificaciones métricas

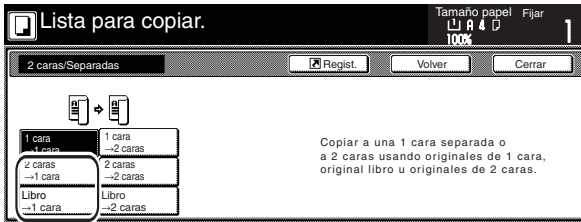

- 5** Especifique el sentido de encuadernación de los originales.

Especificaciones de pulgadas

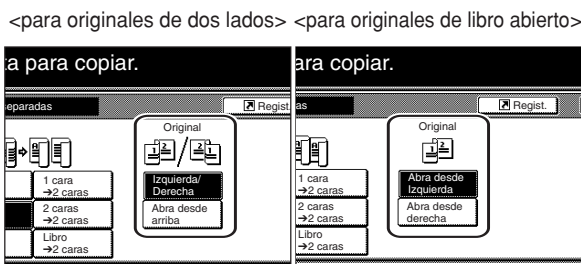

Especificaciones métricas

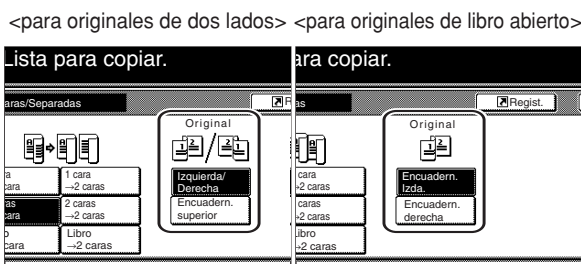

- 6** Siga las instrucciones en el lado derecho del panel de toque y confirme el sentido en el que se ajustaron los originales.

**¡IMPORTANTE!**

Si no es correcta la indicación para el sentido de colocación de los originales, el copiado se hará mal.

Especificaciones de pulgadas

<para originales de un lado o de dos lados> <para originales de libro abierto>



Especificaciones métricas

<para originales de un lado o de dos lados> <para originales de libro abierto>

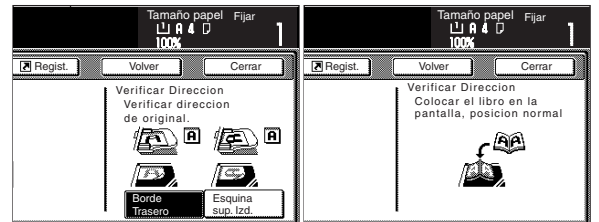

- 7** Presione la tecla [Start]. Empezará el escaneo de los originales.

Si se colocan los originales en el procesador de documentos, el copiado empezará automáticamente. Si se ajusta un original en el cristal de exposición, aparecerá un mensaje para que coloque el siguiente original. En este caso, vaya al siguiente paso.

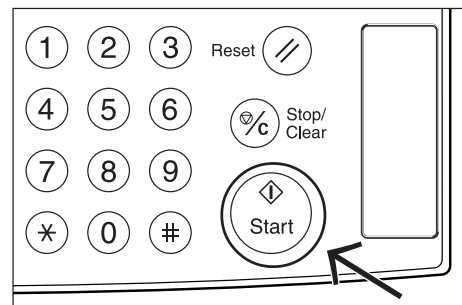

- 8** Cambie el primer original por el siguiente y presione la tecla [Start]. Empezará el escaneo del siguiente original.

- 9** Una vez terminado el escaneo de todos los originales, toque la tecla “Escaneo Finalizado”. Empezará el copiado.

### 3. Creación de un margen en las copias [Modo de margen]

#### (1) Margen normal

Especificaciones de pulgadas

La imagen del original se desplaza hacia la izquierda o la derecha y arriba o abajo para crear un margen (espacio blanco) en la copia. El ancho de cada margen puede ajustarse a cualquier incremento de 1/8" entre 1/8" y 3/4". El ajuste "0" no dejará ningún margen.

Especificaciones métricas

La imagen del original se desplaza hacia la izquierda o la derecha y arriba o abajo para crear un margen (espacio blanco) en la copia. El ancho de cada margen puede ajustarse a cualquier incremento de 1 mm entre 1 mm y 18 mm. El ajuste "0" no dejará ningún margen. El ajuste "0" no dejará ningún margen.

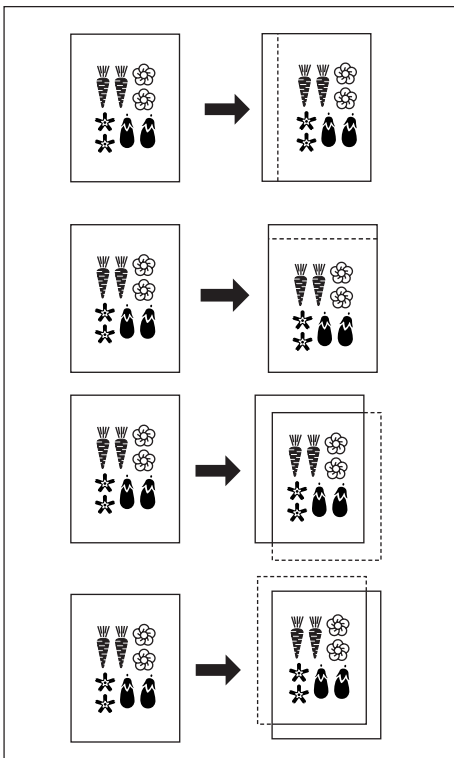

#### (2) Ajustes por separado para los márgenes frontal y trasero

Especificaciones de pulgadas

Cuando se hacen copias de dos lados, las posiciones de margen y el ancho de margen pueden seleccionarse por separado para los lados frontal y trasero. El ancho de cada margen puede ajustarse a cualquier incremento de 1/8" entre 1/8" y 3/4". El ajuste "0" no dejará ningún margen.

Especificaciones métricas

Cuando se hacen copias de dos lados, Cuando se hacen copias de dos lados, las posiciones de margen y el ancho de margen pueden seleccionarse por separado para los lados frontal y trasero. El ancho de cada margen puede ajustarse a cualquier incremento de 1 mm entre 1 mm y 18 mm. El ajuste "0" no dejará ningún margen.

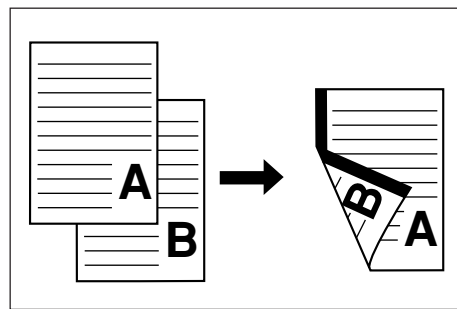

1 Coloque los originales a copiar.

#### ¡IMPORTANTE!

Ajuste los originales de tal forma que el borde superior mira hacia el lado trasero o izquierdo de la copiadora. Un ajuste en el sentido equivocado puede crear un margen en la posición incorrecta.

2 Toque la ficha "Funcion". Aparecerá el contenido de la ficha "Funcion".

3 Toque la tecla "Margen/Imagen" ["Margen/Centrado"]. Aparecerá la pantalla "Cambio Margen/Imagen" ["Margen / Centrado"].

Especificaciones de pulgadas



Especificaciones métricas



#### NOTAS

- El ajuste por omisión de la posición y del ancho de los márgenes también puede seleccionarse. (Consulte el "Ancho del margen" en la página 7-58.)
- Si se selecciona la creación de un margen izquierdo durante el copiado de dos lados y la posición del margen del lado trasero en el ajuste "Automático", creará automáticamente un margen derecho del mismo ancho que el margen en el lado frontal en el lado trasero de las copias.

- 4** Toque la tecla “Margen”. Aparecerá la pantalla para ajustar el margen del lado frontal.

Especificaciones de pulgadas



Especificaciones métricas

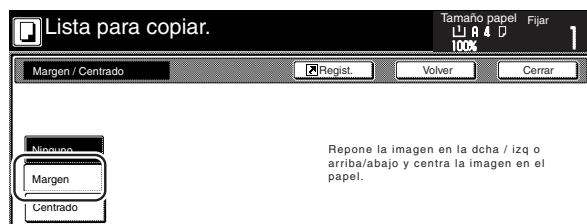

- 5** Utilice las teclas de cursor arriba/abajo e izquierda/derecha para seleccionar la posición y el ancho de cada margen deseado.

Especificaciones de pulgadas

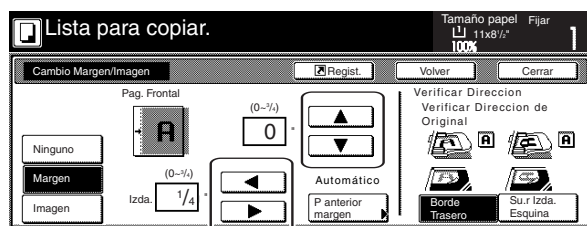

Especificaciones métricas

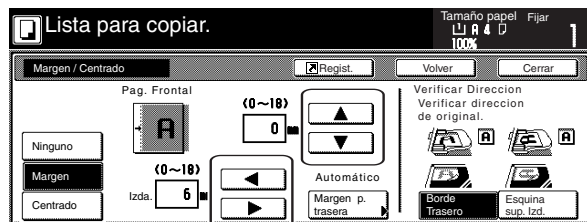

- 6** Cuando se hacen copias de dos lados, toque la tecla “P anterior margen” [“Margen p. trasera”]. Aparecerá la pantalla “Margen pag. Trasera” [“Margen p. Trasera”].

Especificaciones de pulgadas

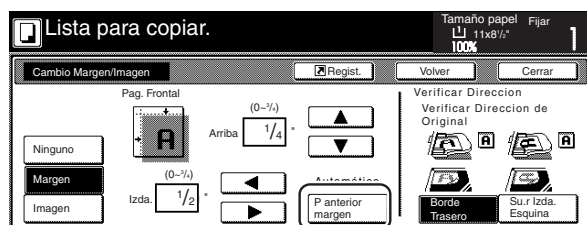

Especificaciones métricas

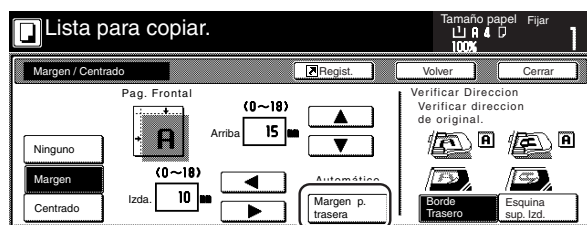

- 7** Si desea crear un margen en el lado trasero de las copias que están alineadas con el margen en el lado frontal, toque la tecla “Automático”. Si desea ajustar por separado los márgenes de los lados frontal y trasero, toque la tecla “Front/Tras margen”. Aparecerá la pantalla para ajustar el margen del lado trasero.

Especificaciones de pulgadas

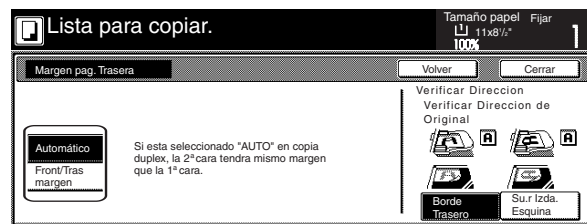

Especificaciones métricas

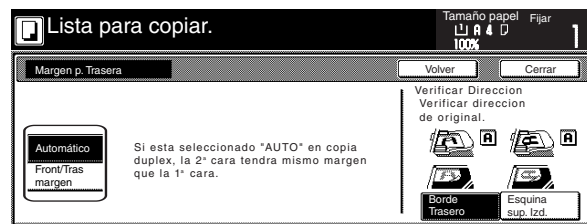

- 8** Utilice las teclas de cursor arriba/abajo e izquierda/derecha para seleccionar la posición y el ancho de cada margen deseado.

Especificaciones de pulgadas

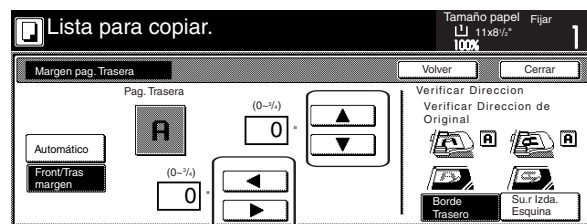

Especificaciones métricas

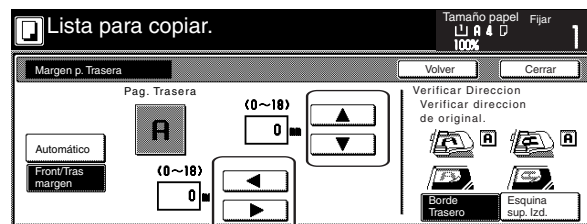

- 9** Siga las instrucciones en el lado derecho del panel de toque y confirme el sentido en el que se ajustaron los originales.

**¡IMPORTANTE!**

Si no es correcta la indicación para el sentido de colocación de los originales, el copiado se hará mal.

- 10** Presione la tecla [Start]. Empezará el copiado.



## 4. Centrado de la imagen de copia [Modo de centrado]

Con este modo, puede centrar la imagen en su papel de copia cuando copie en un papel de un tamaño mayor que el original.

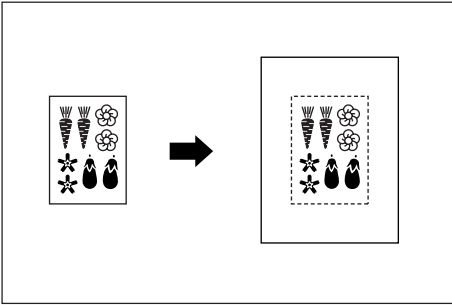

**1** Coloque los originales a copiar.

### ¡IMPORTANTE!

Ajuste los originales de tal forma que el borde superior mira hacia el lado trasero o izquierdo de la copiadora. Un ajuste en el sentido equivocado puede provocar la imagen a copiar en la posición incorrecta.

**2** Toque la ficha "Funcion". Aparecerá el contenido de la ficha "Funcion".

**3** Toque la tecla "Margen/Imagen" ["Margen/Centrado"]. Aparecerá la pantalla "Cambio Margen/Imagen" ["Margen / Centrado"].

Especificaciones de pulgadas

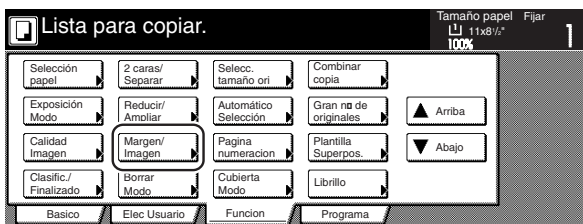

Especificaciones métricas



**4** Toque la tecla "Imagen" ["Centrado"]. Aparecerá la pantalla "Cambio Margen/Imagen" ["Margen / Centrado"].

Especificaciones de pulgadas

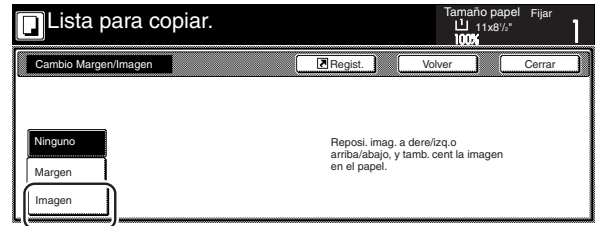

Especificaciones métricas

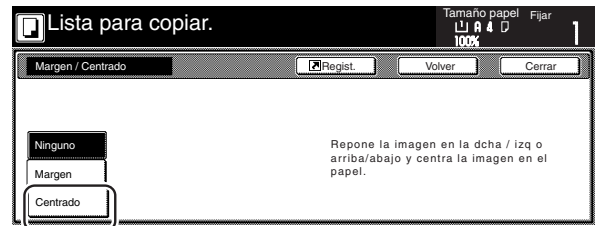

**5** Siga las instrucciones en el lado derecho del panel de toque y confirme el sentido en el que se ajustaron los originales.

Especificaciones de pulgadas

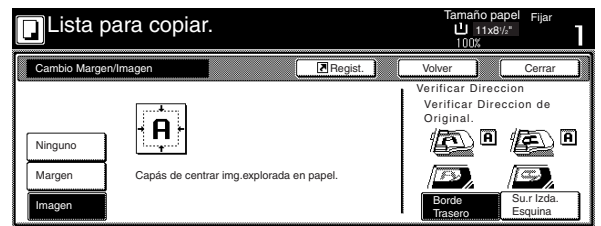

Especificaciones métricas

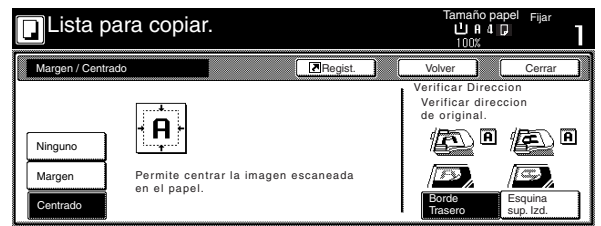

### ¡IMPORTANTE!

Si no es correcta la indicación para el sentido de colocación de los originales, el copiado se hará mal.

**6** Presione la tecla [Start]. Empezará el copiado.

## 5. Agregando un espacio al lado de las imágenes de copia para hacer notas [Modo de notas]

Con este modo, puede dejar un espacio para agregar notas al lado de la imagen copiada. También puede hacer que entren las imágenes de 2 originales en una misma página de copia junto con un espacio en blanco en cada una.

- Copiado de un original en una hoja de copia (presentación A)

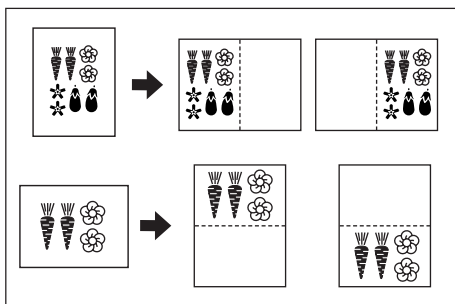

- Copiado de dos originales en una hoja de copia (presentación B)

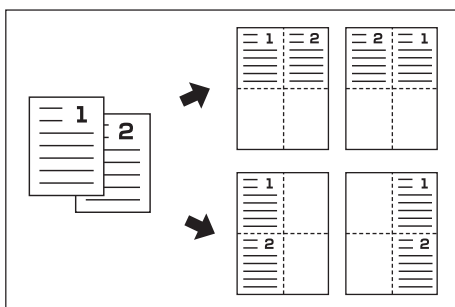

### NOTA

Sólo los originales y papel de copia de tamaños estándar pueden utilizarse en este modo.

- 1 Coloque los originales a copiar.
- 2 Toque la ficha “Funcion” y, a continuación, la tecla “▼ Abajo”. Aparecerá el contenido de la siguiente parte de la ficha “Funcion”.
- 3 Toque la tecla “Memo Páginas” [“Página de notas”]. Aparecerá la pantalla “Modo Páginas” [“Página de notas”].

Especificaciones de pulgadas

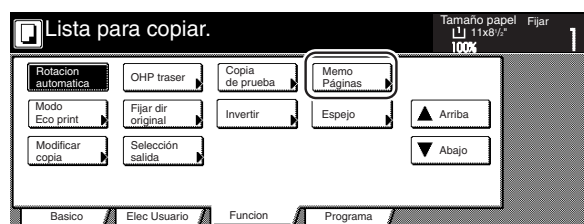

Especificaciones métricas

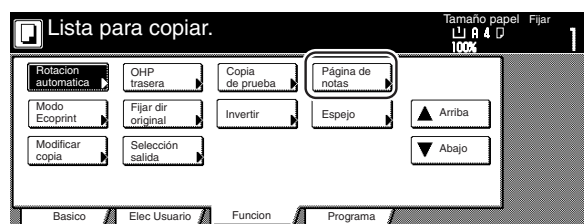

- 4 Toque la tecla “Layout A” [“Present. A”] o la tecla “Layout B” [“Present. B”], según corresponda. Aparecerá la pantalla para hacer los ajustes de presentación.

Especificaciones de pulgadas

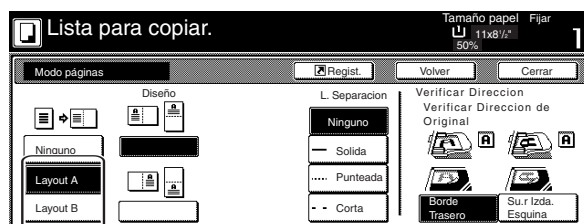

Especificaciones métricas

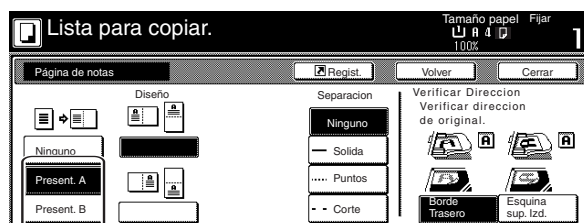



### 5 Seleccione el sentido deseado de la presentación.

Especificaciones de pulgadas

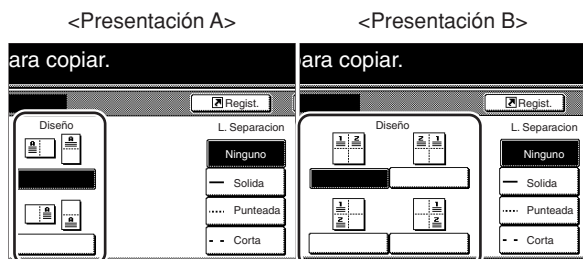

Especificaciones métricas

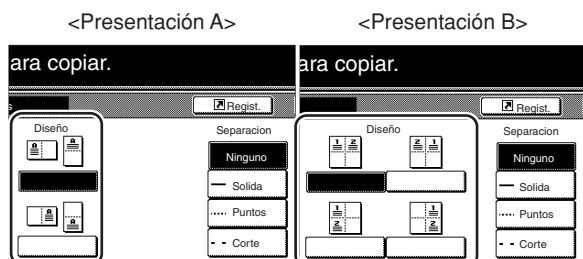

### 6 Seleccione el tipo de la línea del borde que desee usar para separar las áreas diferentes.

### 7 Presione la tecla [Start].

Empezará el escaneo de los originales.

Si se colocan los originales en el procesador de documentos, el copiado empezará automáticamente.

Si se ajusta un original en el cristal de exposición, aparecerá un mensaje para que coloque el siguiente original. En este caso, vaya al siguiente paso.

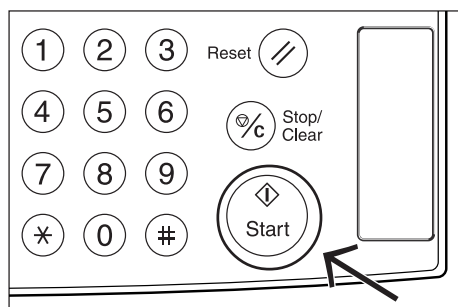

### 8 Cambie el primer original por el siguiente y presione la tecla [Start]. Empezará el escaneo del siguiente original.

### 9 Una vez terminado el escaneo de todos los originales, toque la tecla "Escaneo Finalizado". Empezará el copiado.

## 6. Creación de copias con márgenes bien blancos [Modos de borrado de bordes]

### (1) Borrado de manchas en los márgenes de las copias (Modo de borrado de hoja)

Especificaciones de pulgadas

Con este modo, las sombras, líneas, etc. que se producen en los bordes de las copias de hojas originales pueden borrarse. El ancho del borde a borrar puede ajustarse a cualquier incremento de 1/8" entre 1/8" y 3/4". El ajuste de "0" no borra ningún borde.

(El ancho del borde a borrar se muestra como (a) en la figura.)

Especificaciones métricas

Con este modo, las sombras, líneas, etc. que se producen en los bordes de las copias de hojas originales pueden borrarse. El ancho del borde a borrar puede ajustarse a cualquier incremento de 1 mm entre 1 mm y 18 mm. El ajuste de "0" no borra ningún borde.

(El ancho del borde a borrar muestra como (a) en la figura.)

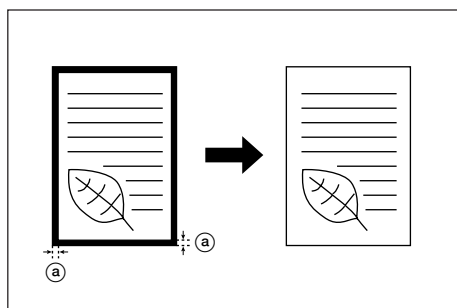

#### NOTA

El ajuste por omisión del ancho del borde a borrar puede cambiarse. (Consulte el "Ancho del borde a borrar" en la página 7-59.)

### (2) Borrado de manchas de los márgenes y centro de las copias de libros (Modo de borrado de libro)

Especificaciones de pulgadas

Con este modo, puede hacer copias presentables incluso de libros gruesos. El ancho del borde exterior a borrar puede ajustarse a cualquier incremento de 1/8" entre 1/8" y 3/4". El ancho del área del centro a borrar puede ajustarse a cualquier incremento de 1/8" entre 1/8" y 1 1/2". El ajuste de "0" no borra ningún borde. (El ancho del borde exterior a borrar muestra como (a) en la figura, mientras que el ancho del área del centro muestra como (b).)

Especificaciones métricas

Con este modo, puede hacer copias presentables incluso de libros gruesos. El ancho del borde exterior a borrar puede ajustarse a cualquier incremento de 1 mm entre 1 mm y 18 mm. El ancho del área del centro a borrar puede ajustarse a cualquier incremento de 1 mm entre 1 mm y 36 mm. El ajuste de "0" no borra ningún borde. (El ancho del borde exterior a borrar muestra como (a) en la figura, mientras que el ancho del área del centro muestra como (b).)

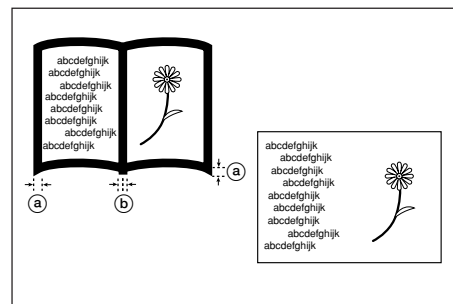

#### NOTA

Puede cambiarse el ajuste por omisión del ancho de los bordes a borrar. (Consulte el "Ancho del borde a borrar" en la página 7-59.)

## Sección 5 OTRAS FUNCIONES CONVENIENTES

- 1** Coloque los originales a copiar.



- 2** Toque la ficha "Funcion". Aparecerá el contenido de la ficha "Funcion".

- 3** Toque la tecla "Borrar Modo" ["Borrado de bordes"]. Aparecerá la pantalla "Borrar Modo" ["Borrado de bordes"].

Especificaciones de pulgadas



Especificaciones métricas

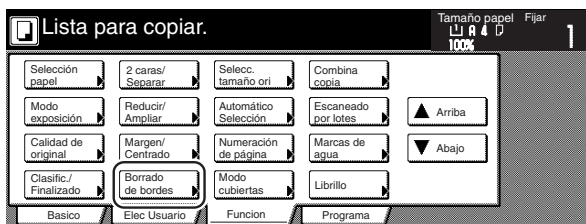

- 4** Toque la tecla "Borde eliminar" ["Borrar hoja"] o la tecla "Trasero eliminar" ["Borrar libro"], según corresponda. Aparecerá la pantalla para ajustar el borde exterior y el área del centro.

Especificaciones de pulgadas

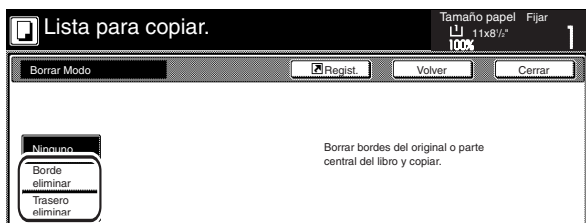

Especificaciones métricas

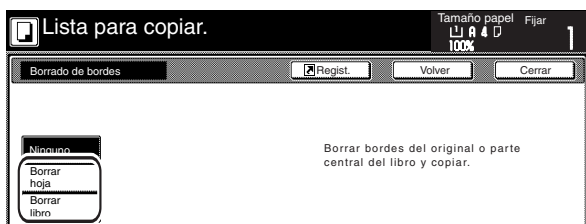

- 5** Toque la tecla "+" o la tecla "-" para cambiar el ancho del borde mostrado al deseado.

\* En las copiadoras con especificaciones métricas, el ancho del borde deseado también puede entrarse directamente tocando la tecla "Tecla N°" y utilizando el teclado.

Especificaciones de pulgadas

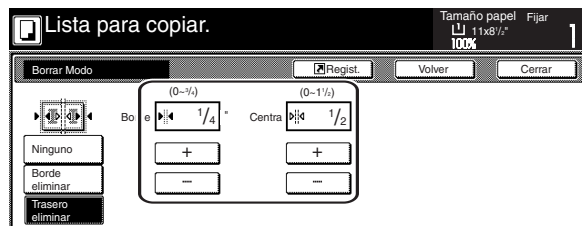

Especificaciones métricas

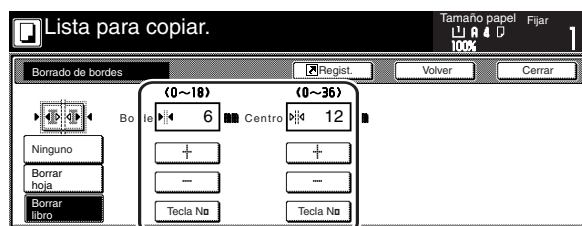

- 6** Presione la tecla [Start]. Empezará el copiado.

## 7. Encaje de imágenes de dos o cuatro originales en una misma hoja de copia [Modos de copia en combinación]

Con este modo, se pueden reducir y combinar las imágenes de 2 ó 4 originales en una sola copia. El borde de cada original también puede marcarse con una línea sólida o línea punteada.

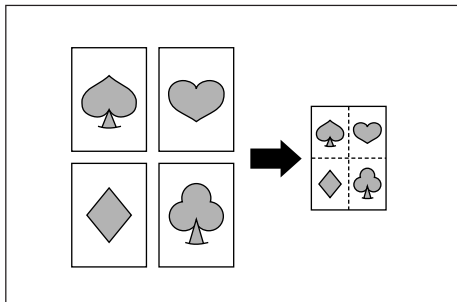

### NOTA

Sólo los originales y papel de copia de tamaños estándar pueden utilizarse en este modo.

### (1) 2 en 1

Utilice este modo para copiar dos originales en una hoja. Este modo puede utilizarse junto con los modos de copia de dos lados para copiar cuatro originales en una sola hoja.

(Cuando coloque los originales en el cristal de exposición, asegúrese de colocar los originales en el orden correcto: 1 y después 2.)

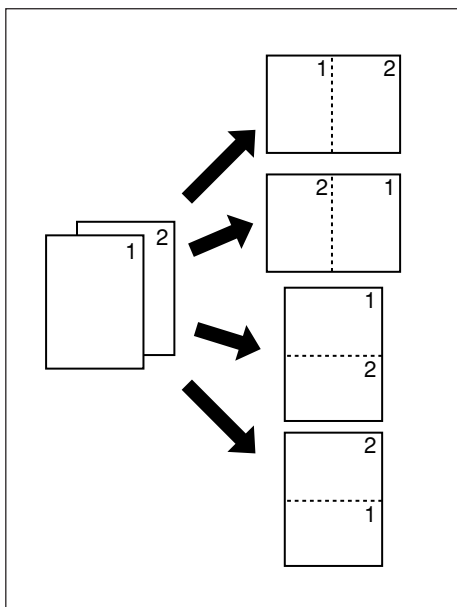

### (2) 4 en 1

Utilice este modo para copiar cuatro originales en una hoja. Este modo puede utilizarse junto con los modos de copia de dos lados para copiar ocho originales en una sola hoja.

(Cuando coloque los originales en el cristal de exposición, asegúrese de colocar los originales en el orden correcto: 1, 2, 3 y después 4.)

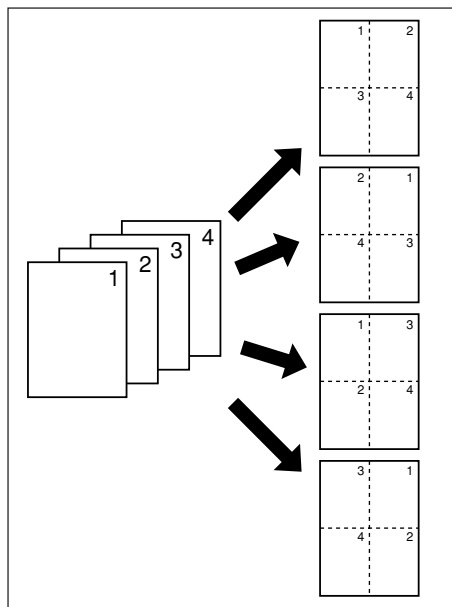

## Sección 5 OTRAS FUNCIONES CONVENIENTES

- 1 Coloque los originales a copiar.
- 2 Toque la ficha "Funcion". Aparecerá el contenido de la ficha "Funcion".

Especificaciones de pulgadas

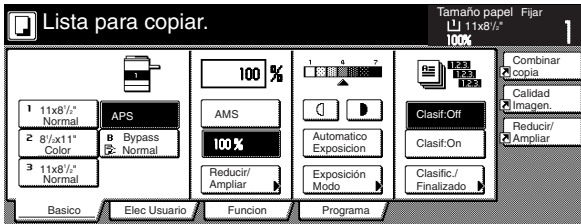

Especificaciones métricas

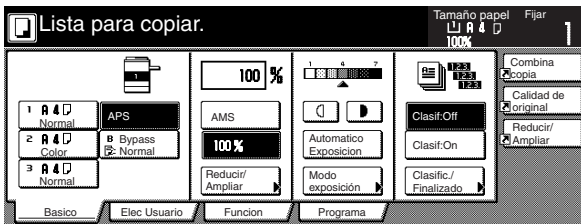

- 3 Toque la tecla "Combinar copia". Aparecerá la pantalla "Combinar copia" ["Combina copia"].

Especificaciones de pulgadas

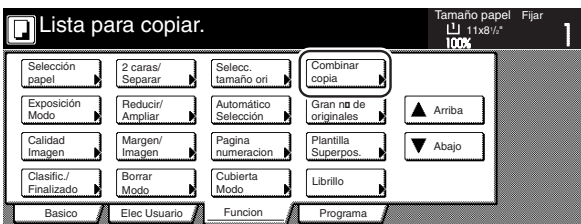

Especificaciones métricas

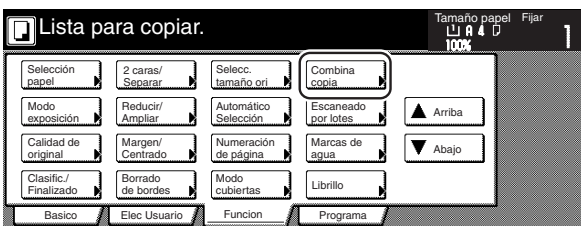

- 4 Toque la tecla "2-en-1" o la tecla "4-en-1", según corresponda. Aparecerá la pantalla para hacer los ajustes de presentación.

Especificaciones de pulgadas

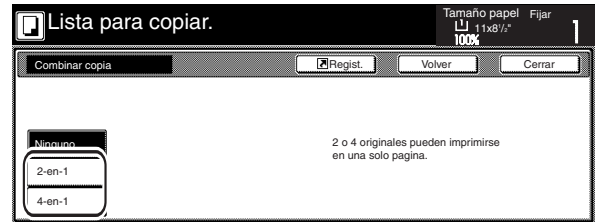

Especificaciones métricas

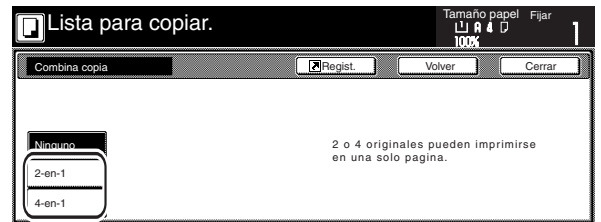

- 5 Seleccione el sentido deseado de la presentación.

Especificaciones de pulgadas

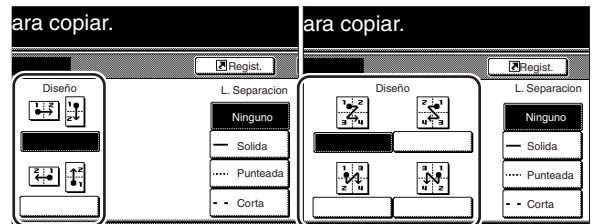

Especificaciones métricas



- 6 Seleccione el tipo de línea del borde que desee usar para separar las imágenes.

- 7** Presione la tecla [Start].  
Empezará el escaneo de los originales.

Si se colocan los originales en el procesador de documentos, el copiado empezará automáticamente.

Si se ajusta un original en el cristal de exposición, aparecerá un mensaje para que coloque el siguiente original. En este caso, vaya al siguiente paso.

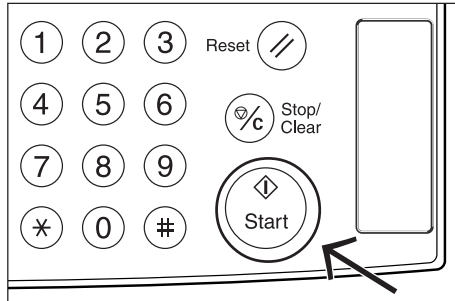

- 8** Cambie el primer original por el siguiente y presione la tecla [Start]. Empezará el escaneo del siguiente original.

- 9** Una vez terminado el escaneo de todos los originales, toque la tecla "Escaneo Finalizado". Empezará el copiado.



## 8. Impresión de los números de página en las copias

### [Modo de numeración de páginas]

Cuando se hacen copias de múltiples originales, es posible dar un número de página a las copias correspondiente en orden numérico desde el primer original. Hay tres estilos de numeración para elegir: “-1-”, “P.1” y “1/n”.

\* Si se selecciona “1/n” como el estilo de numeración, el denominador indica el número total de páginas.

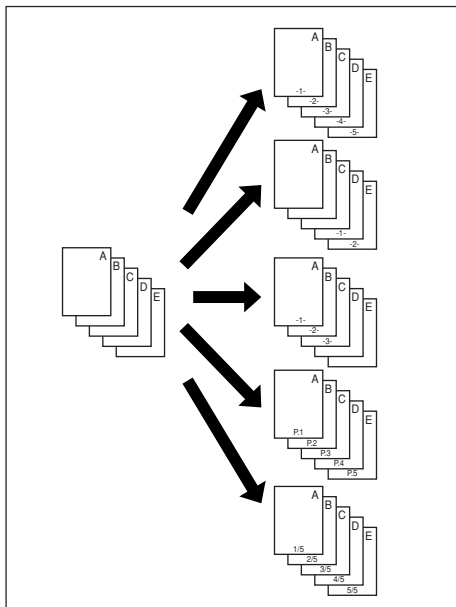

#### NOTA

Los números de página se imprimirán en el centro de la parte inferior de la página. (La flecha en la figura indica el sentido en el que se colocó el original.)

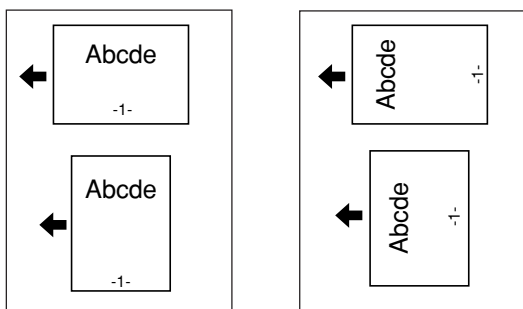

**1** Coloque los originales a copiar.

**2** Toque la ficha “Funcion”. Aparecerá el contenido de la ficha “Funcion”.

**3** Toque la tecla “Pagina numeracion” [“Numeración de página”]. Aparecerá la pantalla “Pagina numeracion” [“Numeración de pag.”].

Especificaciones de pulgadas



Especificaciones métricas



**4** Toque la tecla que corresponda al estilo de numeración que desee utilizar. Aparecerá la pantalla para hacer los ajustes para este estilo.

Especificaciones de pulgadas



Especificaciones métricas



- 5** Si desea la impresión de los números de página a empezar desde una página otra que la primera página, toque la tecla “Fijar 1ª página”. Aparecerá la pantalla “Fijar primera pagina”.

Especificaciones de pulgadas

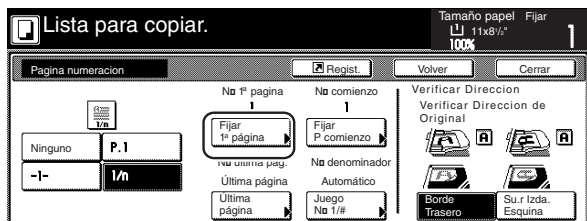

Especificaciones métricas

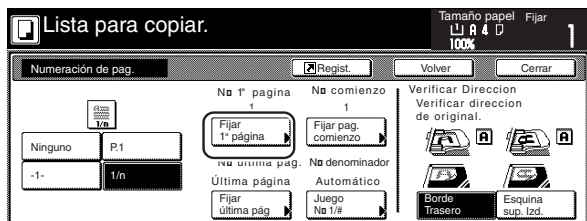

- 6** Toque la tecla “+” o la tecla “-” para seleccionar la página desde la que empieza la impresión de los números de página.

Especificaciones de pulgadas

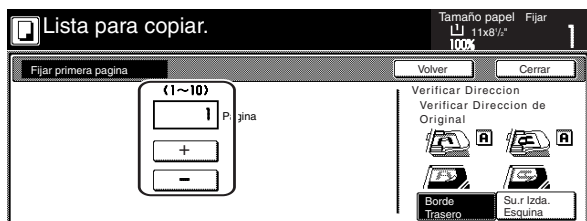

Especificaciones métricas

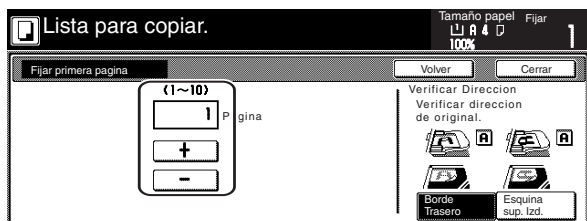

- 7** Toque la tecla “Cerrar”. El panel de toque volverá a la pantalla del paso 5.

- 8** Si desea que el primer número de página se imprima en otra páginas que no sea “1”, toque la tecla “Fijar P comienzo” [“Fijar pag. comienzo”]. Aparecerá la pantalla “Fijar n° comienzo”.

Especificaciones de pulgadas

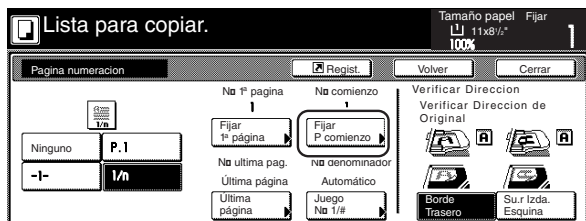

Especificaciones métricas

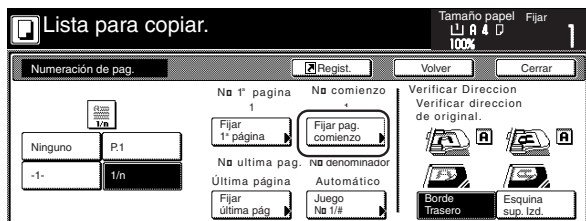

- 9** Toque la tecla “+” o la tecla “-” para seleccionar el primer número de página a imprimir.

\* El número de página deseado también puede entrarse directamente tocando la tecla “Tecla N°” y utilizando el teclado.

Especificaciones de pulgadas

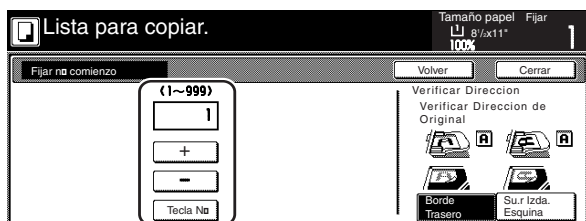

Especificaciones métricas

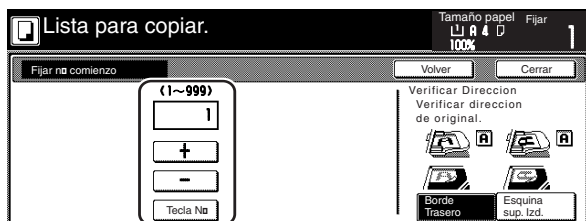

- 10** Toque la tecla “Cerrar”. El panel de toque volverá a la pantalla del paso 8.

- 11** Si desea imprimir el último número de página en una copia que no sea la copia del último original, toque la tecla “Última página” [“Fijar última pág.”]. Aparecerá la pantalla “Fijar última página”.

Especificaciones de pulgadas

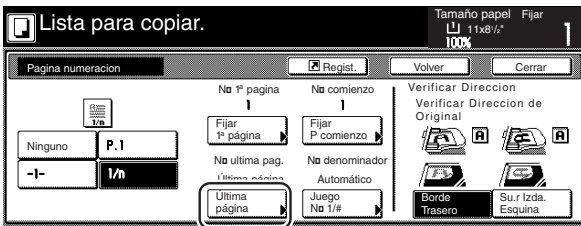

Especificaciones métricas

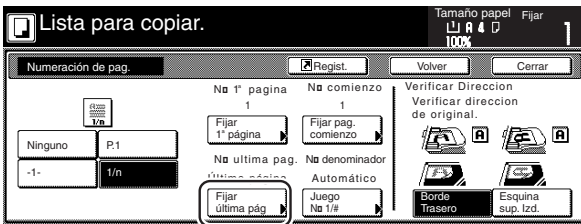

- 13** Toque la tecla “+” o la tecla “-” para seleccionar la cuenta desde la última copia, de cuántas páginas NO desea que se impriman los números de página.

Especificaciones de pulgadas

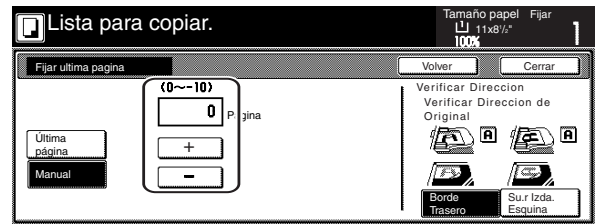

Especificaciones métricas

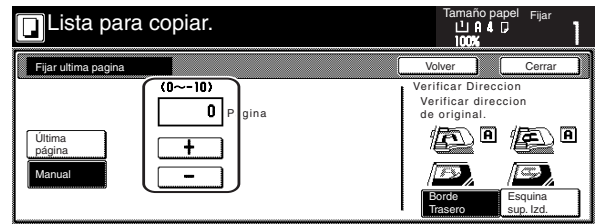

- 12** Toque la tecla “Manual”. Aparecerá la pantalla para especificar la última página.

Especificaciones de pulgadas

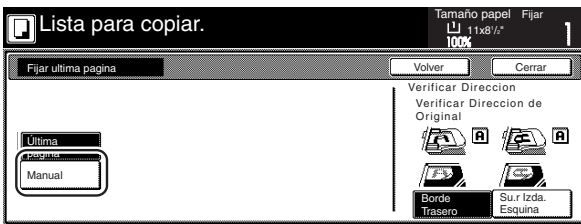

Especificaciones métricas

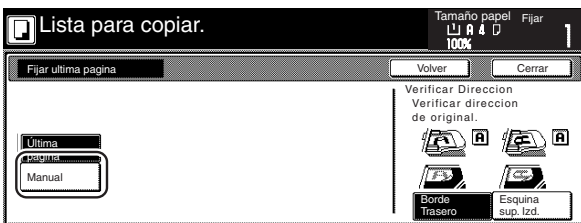

- 14** Toque la tecla “Cerrar”. El panel de toque volverá a la pantalla del paso 11. Si se seleccionó el estilo “1/n”, aparecerá la tecla “Juego N° 1/#”.

- 15** Si desea seleccionar manualmente el denominador para los números de página, toque la tecla “Juego N° 1/#”. Aparecerá la pantalla “Fijar n° denominador”.

Especificaciones de pulgadas

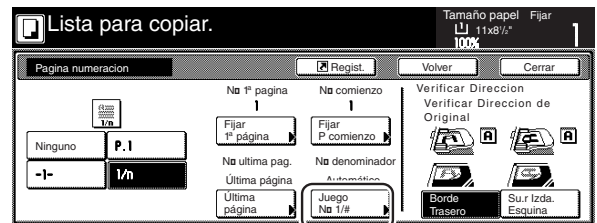

Especificaciones métricas

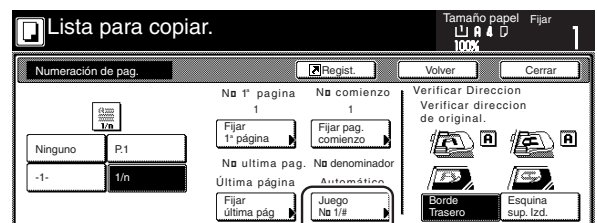

- 16** Toque la tecla "Manual".  
Aparecerá la pantalla para especificar el denominador.

Especificaciones de pulgadas

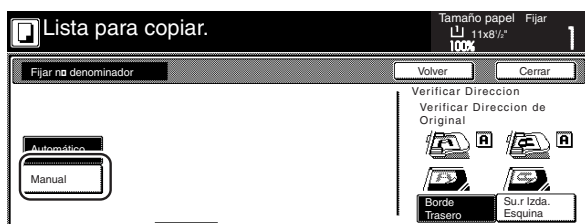

Especificaciones métricas

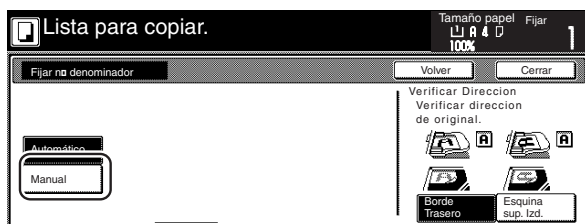

- 18** Siga las instrucciones en el lado derecho del panel de toque y confirme el sentido en el que se ajustaron los originales.

Especificaciones de pulgadas

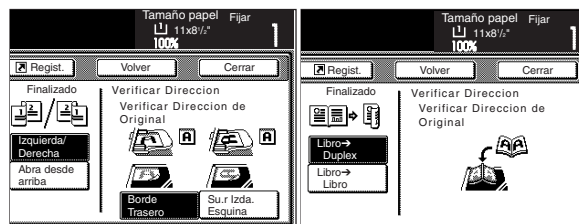

Especificaciones métricas

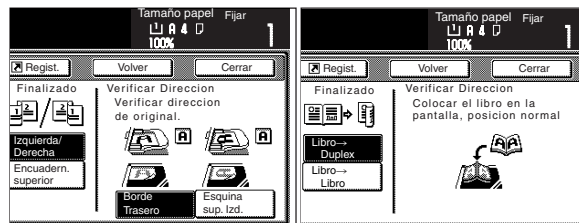

- 17** Toque la tecla "+" o la tecla "-" para seleccionar el denominador deseado para los números de página.  
\* El denominador deseado también puede entrarse directamente tocando la tecla "Tecla No" y utilizando el teclado.

Especificaciones de pulgadas

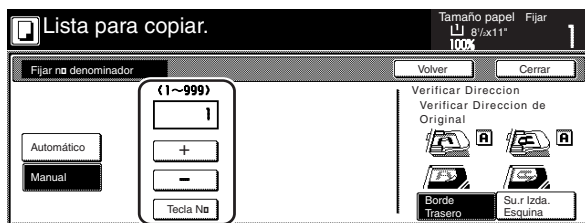

Especificaciones métricas

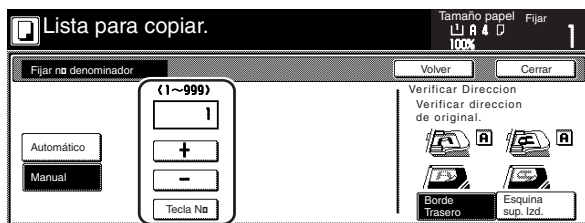

- 19** Presione la tecla [Start].  
Empezará el copiado.

## 9. Superposición de una imagen sobre otra [Modo de superposición de plantilla]

Este modo puede utilizarse para escanear el primer original (la "plantilla") en la memoria y superpone su imagen en las copias hechas de los siguientes originales. También es posible registrar y memorizar, por adelantado, las imágenes que desee usar como las plantillas de original.

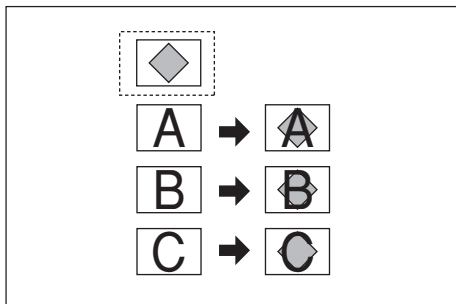

### NOTA

Consulte el "(2) Registro de plantillas" en la página 6-1 para el procedimiento de registro de imágenes como plantillas.

- 1 Toque la ficha "Funcion". Aparecerá el contenido de la ficha "Funcion".
- 2 Toque la tecla "Plantilla Superpos." ["Marcas de agua"]. Aparecerá la pantalla "Plantilla Superpos." ["Marcas de agua"].

Especificaciones de pulgadas

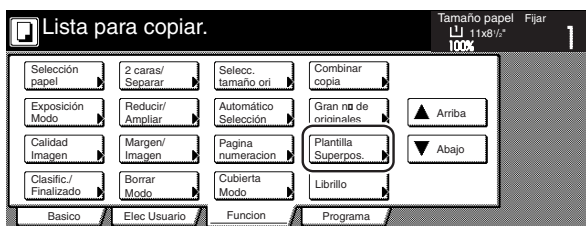

Especificaciones métricas

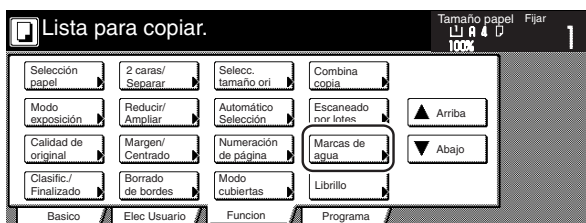

- 3 Toque la tecla "On". Aparecerá la pantalla para ajustar el nivel de sombra de la imagen de la plantilla.

Especificaciones de pulgadas

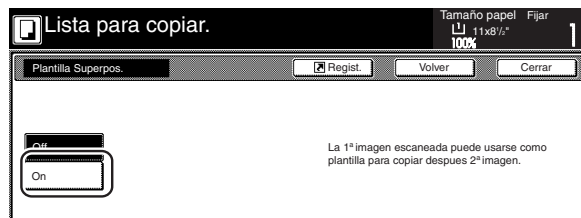

Especificaciones métricas

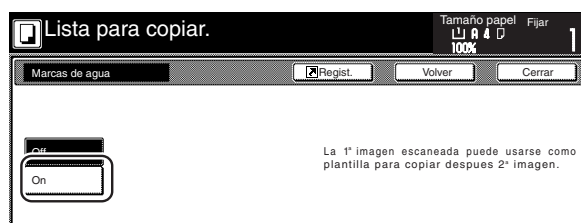

- 4 Toque la tecla "+" o la tecla "-" para seleccionar el nivel de sombra que desee usar para la plantilla original. El nivel de sombra deseado puede ajustarse a cualquier incremento de 10% entre 10% y 100%.

\* Una muestra del efecto producido por la muestra del nivel de sombra seleccionado aparecerá a la derecha del campo de entrada.

Especificaciones de pulgadas

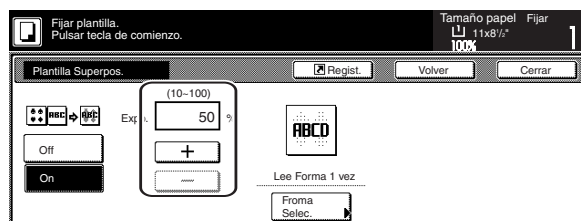

Especificaciones métricas

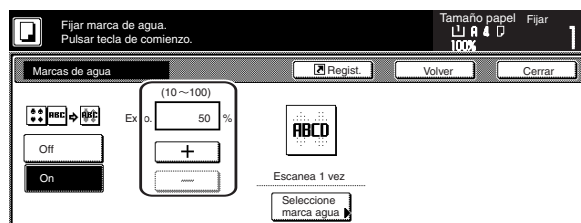

- 5 Si desea usar una imagen registrada anteriormente como plantilla, toque la tecla "Forma Selec." ["Selecc. marca agua"] y vaya al siguiente paso. Si desea escanear una nueva imagen, vaya directamente al paso 9.

- 6** Toque la tecla “Cargando Formato” [“Cargando marca agua”]. Aparecerá una lista de plantillas registradas.

Especificaciones de pulgadas

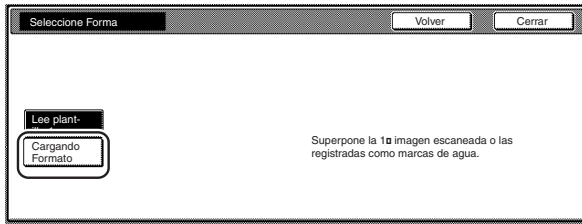

Especificaciones métricas

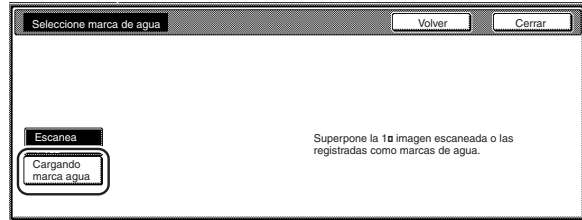

- 7** Seleccione la imagen que desee usar desde esta lista y toque la tecla “Cerrar”. El panel de toque volverá a la pantalla del paso 4.

Especificaciones de pulgadas

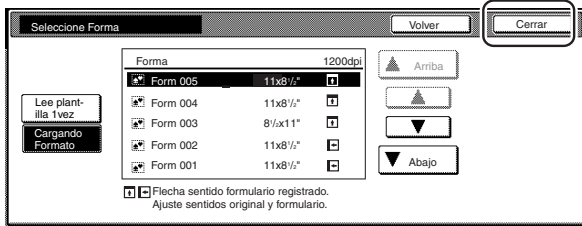

Especificaciones métricas

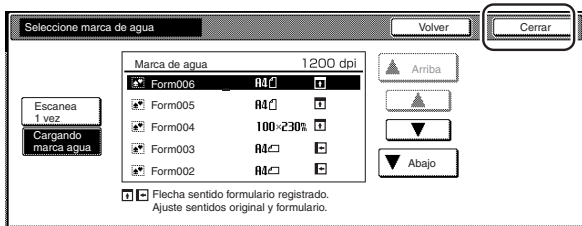

- 8** Coloque los originales que desee copiar y vaya directamente al paso 10.

- 9** Si se utiliza el procesador de documentos, compruebe que el original que desee usar como plantilla está encima de todos los originales que desee copiar.

Si se utiliza el cristal de exposición, coloque el original que desee usar como plantilla.

- 10** Presione la tecla [Start]. Empezará el escaneo de los originales.

Si se colocan los originales en el procesador de documentos, el copiado empezará automáticamente.

Si se ajusta un original en el cristal de exposición, aparecerá un mensaje para que coloque el siguiente original. En este caso, vaya al siguiente paso.

- 11** Cambie el primer original por el siguiente y presione la tecla [Start]. Empezará el escaneo del siguiente original.

- 12** Una vez terminado el escaneo de todos los originales, toque la tecla “Escaneo Finalizado”. Empezará el copiado.

## 10. Creación de libretos a partir de hojas originales [Modo de libreto]

Con este modo, los originales de un lado o de dos lados pueden utilizarse para hacer copias de caras abiertas en dos lados de tal forma que las copias terminadas pueden acumularse y doblarse como un libreto. Se puede seleccionar también la alimentación de papel de color o papel relativamente más grueso como cubiertas frontales y/o traseras para los juegos de copias.

### NOTAS

Especificaciones de pulgadas

- Sólo papel de copia de tamaños 11" x 8 1/2", 8 1/2" x 11" y 11" x 17" pueden utilizarse en este modo.
  - Si el finalizador de documentos opcional está instalado en su copiadora, se puede seleccionar el plegado por el centro. Si la unidad de plegador por el centro opcional también está instalada, se puede plegar el centro de estos juegos grapados. Sólo papel de copia de tamaños 11" x 17" y 8 1/2" x 11" pueden grapar y plegar el centro.
  - La gaveta a utilizar para alimentar las hojas de cubiertas puede cambiarse. (Consulte la "Gaveta por cubiertas" en la página 7-49.)
- Especificaciones métricas
- Sólo papel de copia de tamaños A3, B4, A4, y A4R pueden utilizarse en este modo.
  - Si el finalizador de documentos opcional está instalado en su copiadora, se puede seleccionar el plegado por el centro. Si la unidad de plegador por el centro opcional también está instalada, se puede plegar el centro de estos juegos grapados. Sólo papel de copia de tamaños A3, B4, y A4R pueden grapar y plegar el centro.
  - La gaveta a utilizar para alimentar las hojas de cubiertas puede cambiarse. (Consulte la "Gaveta por cubiertas" en la página 7-49.)

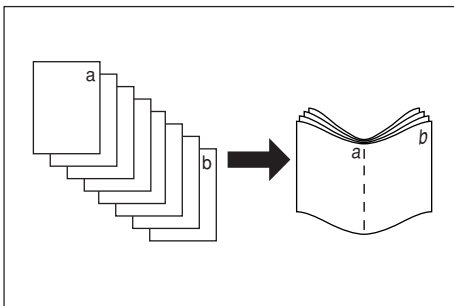

### ① Si se selecciona "Izquierda" como el sentido de encuadernación...

El copiado se hará para que las páginas acumuladas y plegadas de las copias terminadas se lean de izquierda a derecha.

### ② Si se selecciona "Derecha" como el sentido de encuadernación...

El copiado se hará para que las páginas acumuladas y plegadas de las copias terminadas se lean de derecha a izquierda.

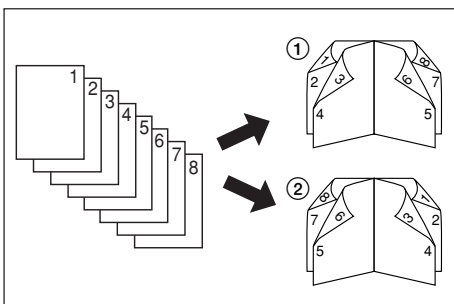

### ③ Si se selecciona "Arriba" como el sentido de encuadernación...

El copiado se hará para que las páginas acumuladas y plegadas de las copias terminadas se lean de arriba a abajo.

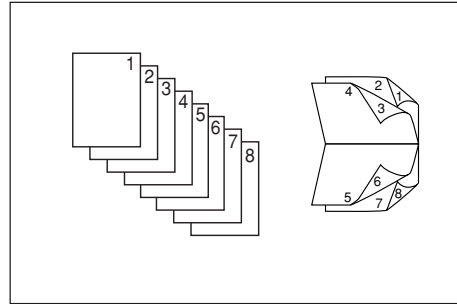

### ④ Se puede seleccionar si desea o no copiar en las cubiertas frontal y/o trasera.

	Cubierta frontal	Cubierta trasera
NO copia		
Copia en el exterior		
Copia en el interior		
Copia en ambos lados		

### NOTAS

- El asterisco "★" indica el lado de la cubierta en la que se hará el copiado.
- Las figuras de arriba son ejemplos de cuando se selecciona "Izquierda" como sentido de encuadernación.



- 1 Coloque los originales a copiar en el procesador de documentos.

**¡IMPORTANTE!**

Si se utiliza el cristal de exposición, asegúrese de colocar primero el primer original.

- 2 Toque la ficha "Funcion". Aparecerá el contenido de la ficha "Funcion".

- 3 Toque la tecla "Librillo". Aparecerá la pantalla "Librillo".

Especificaciones de pulgadas



Especificaciones métricas

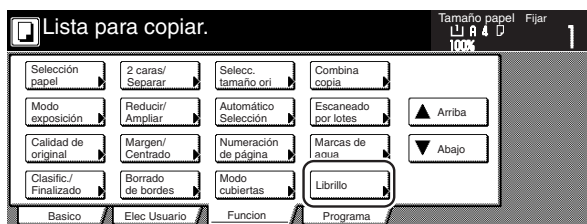

- 4 Toque la tecla "Librillo". Aparecerá la pantalla para especificar el sentido de encuadernación de los originales y las copias terminadas.

Especificaciones de pulgadas



Especificaciones métricas



- 5 Especifique el sentido de encuadernación de ambos originales y las copias terminadas.

Especificaciones de pulgadas

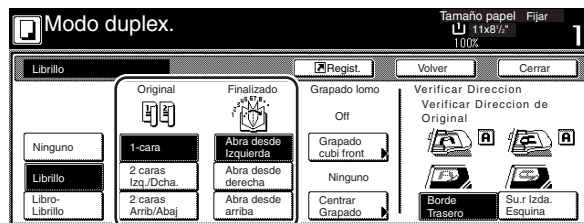

Especificaciones métricas

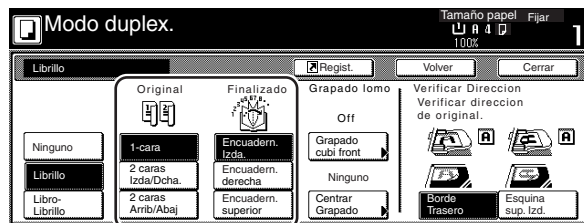

- 6 Si el finalizador de documentos opcional está instalado en su copiadora, aparecerá la tecla "Centrar Grapado" y se puede seleccionar el plegado por el centro.

Si la unidad de plegador por el centro opcional también está instalada, se puede plegar el centro de estos juegos grapados.

En este caso, si desea hacer la operación de grapado en el centro, o la operación de grapado y plegado por el centro, toque la tecla "Centrar Grapado" y vaya al siguiente paso.

Si NO desea hacer una de estas operaciones, vaya directamente al paso 8.

Especificaciones de pulgadas

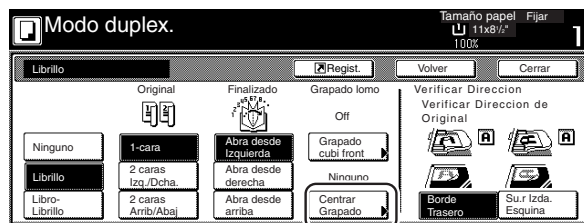

Especificaciones métricas

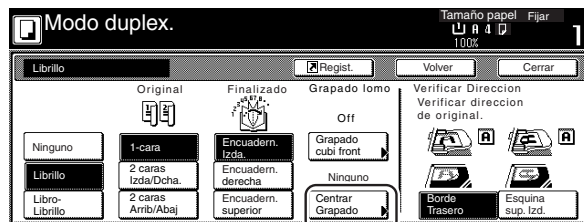

## Sección 5 OTRAS FUNCIONES CONVENIENTES

- 7** Toque la tecla “Encuadernación” [“Grapado central”] o la tecla “Bandeja y Doble” [“Encuadern. & plegado”], según corresponda.

\* Se puede hacer el grapado en el centro, o el grapado y plegado por el centro de hasta 16 hojas de copia (64 hojas de presentación) a la vez.

Especificaciones de pulgadas

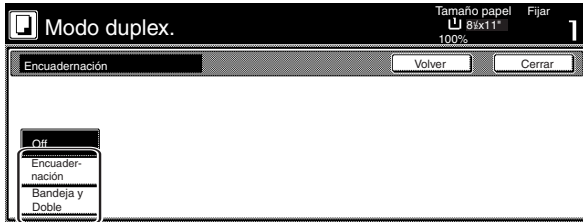

Especificaciones métricas

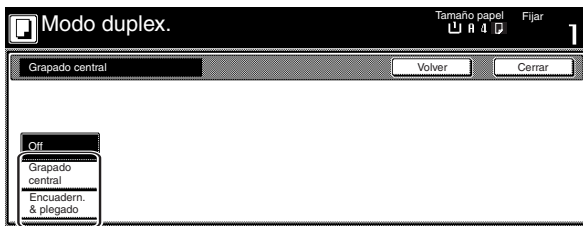

- 9** Toque la tecla “Cubierta” y seleccione sí o no (y a donde) copiar en cada de las cubiertas frontal y trasera.

Especificaciones de pulgadas

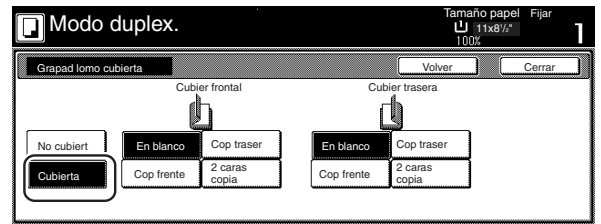

Especificaciones métricas

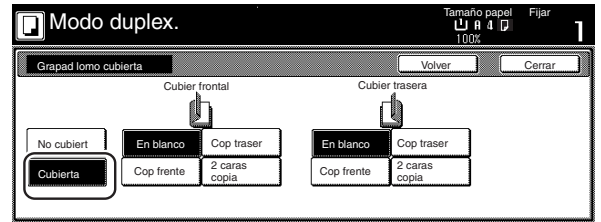

- 10** Presione la tecla [Start]. Empezará el escaneo de los originales.

Si se colocan los originales en el procesador de documentos, el copiado empezará automáticamente. Si se ajusta un original en el cristal de exposición, aparecerá un mensaje para que coloque el siguiente original. En este caso, vaya al siguiente paso.

### NOTA

La tecla “Bandeja y Doble” [“Encuadern. & plegado”] sólo aparece cuando la unidad de plegador por el centro opcional está instalada en su copiadora.

- 8** Si desea agregar cubiertas, toque la tecla “Grapado cubi front” y vaya al siguiente paso.

Si NO desee agregar cubiertas, vaya directamente al paso 10.

Especificaciones de pulgadas

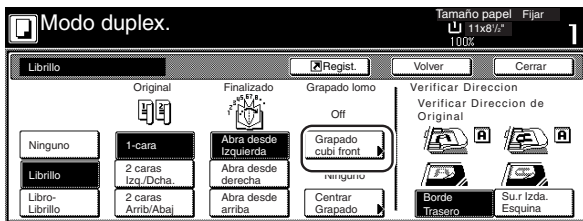

Especificaciones métricas

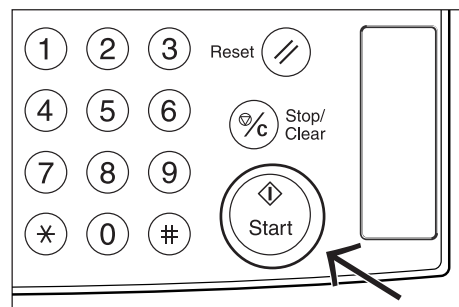
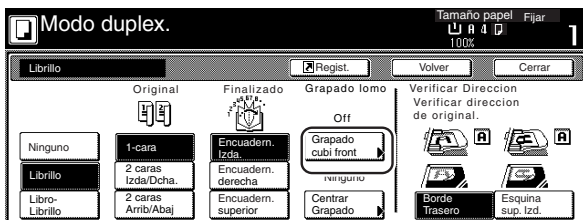

- 11** Cambie el primer original por el siguiente y presione la tecla [Start]. Empezará el escaneo del siguiente original.

- 12** Una vez terminado el escaneo de todos los originales, toque la tecla “Escaneo Finalizado”. Empezará el copiado.

# 11. Creación de libretos a partir de libros [Modo de libro en libreto]

Con este modo, se puede agregar cubiertas, y copiarlas o no, de tal forma que las copias terminadas tengan la apariencia de una revista, etc.

## NOTAS

### Especificaciones de pulgadas

- Sólo los originales de tamaño 8 1/2" x 11" y 11" x 17" y papel de copia de tamaños 11" x 8 1/2", 8 1/2" x 11", y 11" x 17" pueden utilizarse en este modo.
  - Si el finalizador de documentos opcional está instalado en su copiadora, se puede seleccionar el plegado por el centro. Si la unidad de plegador por el centro opcional también está instalada, se puede plegar el centro de estos juegos grapados. Sólo papel de copia de tamaños 11" x 17" y 8 1/2" x 11" pueden grapar y plegar el centro.
  - La gaveta a utilizar para alimentar las hojas de cubiertas puede cambiarse. (Consulte la "Gaveta por cubiertas" en la página 7-49.)
- ### Especificaciones métricas
- Sólo los originales de tamaño A3, A4R, y A5R y papel de copia de tamaños A3, A4, y A4R pueden utilizarse en este modo.
  - Si el finalizador de documentos opcional está instalado en su copiadora, se puede seleccionar el plegado por el centro. Si la unidad de plegador por el centro opcional también está instalada, se puede plegar el centro de estos juegos grapados. Sólo papel de copia de tamaños A3, B4, y A4R pueden grapar y plegar el centro.
  - La gaveta a utilizar para alimentar las hojas de cubiertas puede cambiarse. (Consulte la "Gaveta por cubiertas" en la página 7-49.)

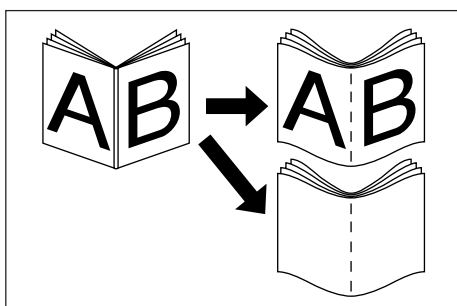

### ● Con cubierta

El original a utilizar para la cubierta se escaneará primero de tal forma que, cuando las copias terminadas están plegadas, esta página actuará como la cubierta frontal y trasera de los juegos de copias.

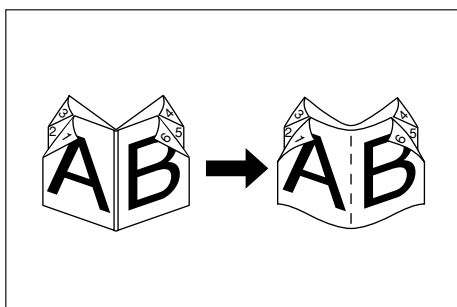

### ● Sin cubierta

Cuando las copias terminadas están plegadas, los lados frontal y trasero del juego de copias están en blanco.

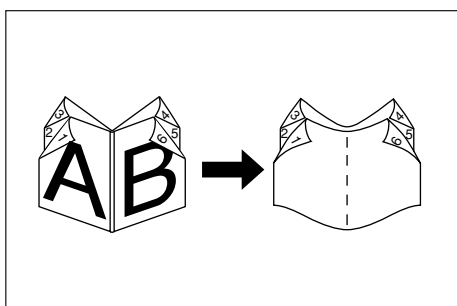

**1** Coloque el original abierto (libro, etc.) a copiar.

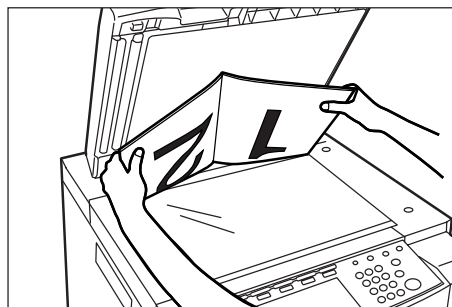

**2** Toque la ficha "Funcion". Aparecerá el contenido de la ficha "Funcion".

**3** Toque la tecla "Librillo". Aparecerá la pantalla "Librillo".

### Especificaciones de pulgadas

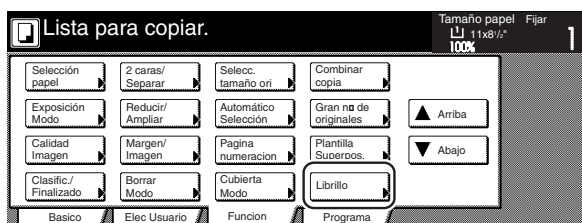

### Especificaciones métricas



**4** Toque la tecla "Libro - Librillo". Aparecerá la pantalla para especificar el sentido de encuadernación de los originales y las copias terminadas.

### Especificaciones de pulgadas



### Especificaciones métricas



- 5** Especifique el sentido de encuadernación de ambos originales y las copias terminadas.

Especificaciones de pulgadas

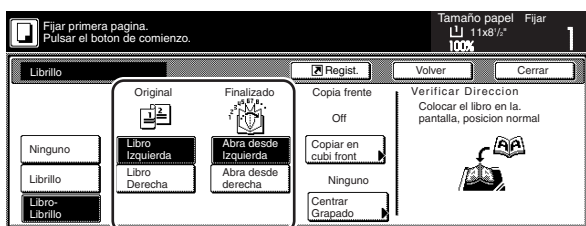

Especificaciones métricas

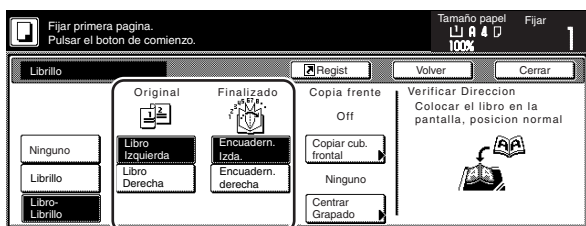

- 6** Si el finalizador de documentos opcional está instalado en su copiadora, aparecerá la tecla “Centrar Grapado” y se puede seleccionar el plegado por el centro.

Si la unidad de plegador por el centro opcional también está instalada, se puede plegar el centro de estos juegos grapados.

En este caso, si desea hacer la operación de grapado en el centro, o la operación de grapado y plegado por el centro, toque la tecla “Centrar Grapado” y vaya al siguiente paso.

Especificaciones de pulgadas

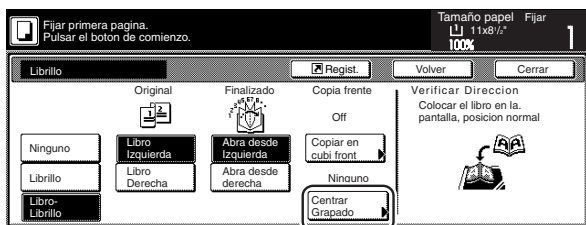

Especificaciones métricas

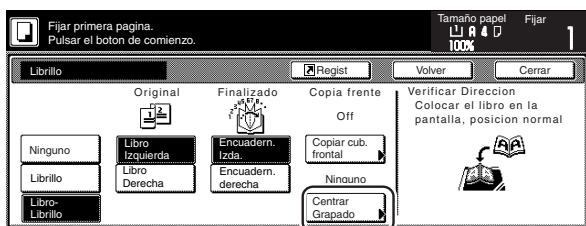

Si NO desea hacer una de estas operaciones, vaya directamente al paso 8.

- 7** Toque la tecla “Encuadernación” [“Grapado central”] o la tecla “Bandeja y Doble” [“Encuadern. & plegado”], según corresponda.

\* Se puede hacer el grapado en el centro, o el grapado y plegado por el centro de hasta 16 hojas de copia (64 hojas de presentación) a la vez.

Especificaciones de pulgadas

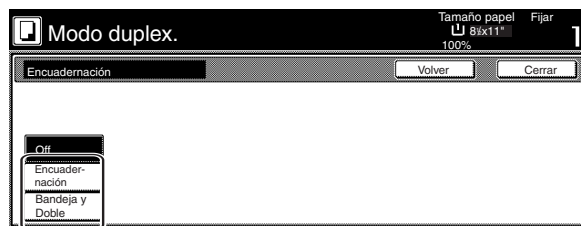

Especificaciones métricas

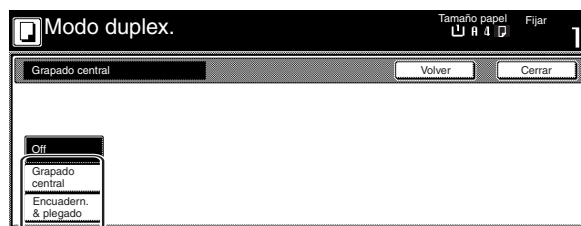

**NOTA**

La tecla “Bandeja y Doble” [“Encuadern. & plegado”] sólo aparece cuando la unidad de plegador por el centro opcional está instalada en su copiadora.

- 8** Si desea agregar cubiertas, toque la tecla “Copiar en cubi front” [“Copiar cub frontal”]. Aparecerá la pantalla “Copiar cubierta fron” [“Copiar cub. frontal”].

En este punto, si NO desea copiar en las cubiertas, vaya directamente al paso 10.

Especificaciones de pulgadas

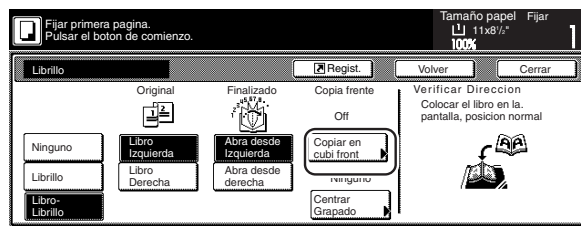

Especificaciones métricas

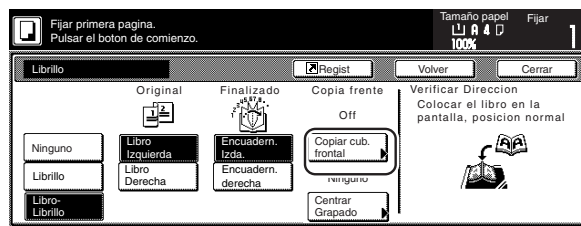

**9** Toque la tecla "On".

Especificaciones de pulgadas

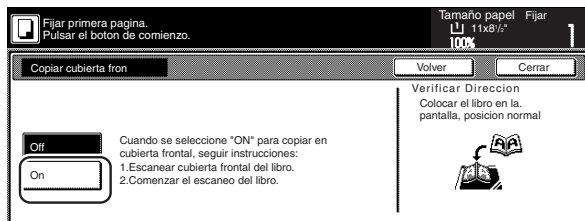

Especificaciones métricas

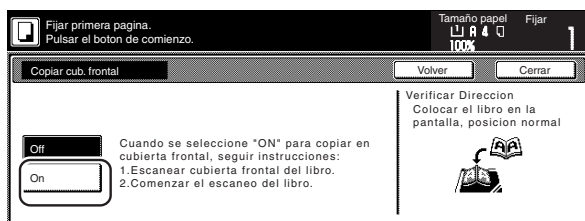

**¡IMPORTANTE!**

Si desea copiar en las cubiertas, asegúrese de colocar primero el original que desee copiar en la cubierta.

**10** Presione la tecla [Start].

Empezará el escaneo de los originales.

Cuando aparece un mensaje avisándole de colocar el siguiente original, vaya al siguiente paso.

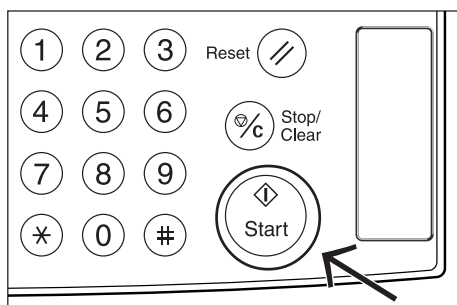

**11** Cambie el primer original por el siguiente y presione la tecla [Start]. Empezará el escaneo del siguiente original.

**12** Una vez terminado el escaneo de todos los originales, toque la tecla "Escaneo Finalizado". Empezará el copiado.

## 12. Clasificación automática de juegos de copias sin el finalizador de documentos [Modo de clasificación/finalizado]

Como se hace el copiado en este modo sólo después de escanear múltiples originales en la memoria, la clasificación de copias en el número de juegos necesario es posible sin el finalizador de documentos.

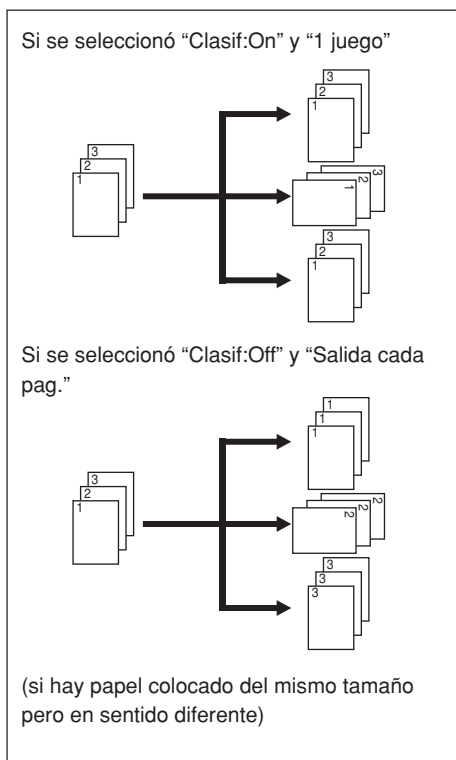

### NOTAS

- Si no hay papel colocado del mismo tamaño pero en sentido diferente, disponible para alimentación, las copias salen sin “clasificación” de esta forma.)
- También se especificar si se selecciona o no el modo de clasificación como ajuste por omisión en el modo inicial. (Consulte la “Activación/desactivación del modo de clasificación” en la página 7-56.)

- 3** Toque la tecla “Clasific./Finalizado”. Aparecerá la pantalla “Clasific./Finalizado”.

Especificaciones de pulgadas



Especificaciones métricas



- 4** Toque la tecla “Clasif:On”.

Especificaciones de pulgadas

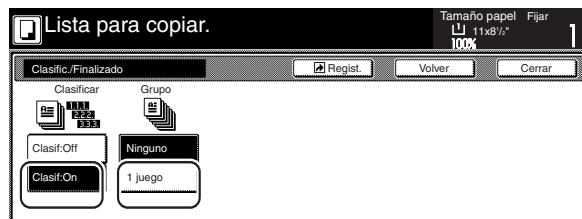

Especificaciones métricas

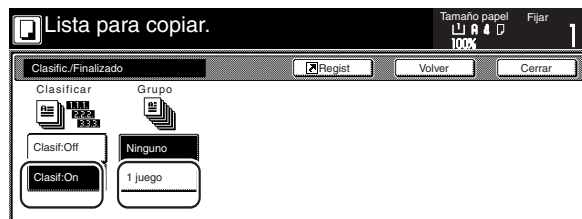

- 1** Coloque los originales a copiar.

- 2** Toque la ficha “Funcion”. Aparecerá el contenido de la ficha “Funcion”.

- 5** Toque la tecla “1 juego”.

- 6** Presione la tecla [Start]. Empezará el copiado.



## 13. Función de la rotación automática

Si el sentido del original es diferente del papel colocado en las gavetas, la imagen rotará automáticamente 90 grados en sentido antihorario para copiar. Para esta función no es necesario hacer ningún ajuste especial.

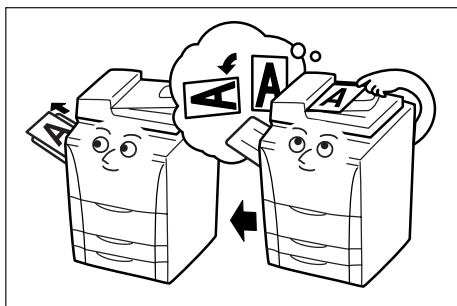

### ¡IMPORTANTE!

- Especificaciones de pulgadas  
Esta función sólo funciona con papel de tamaño de 5 1/2" x 8 1/2" o 8 1/2" x 11".
- Especificaciones métricas  
Esta función sólo funciona con papel de tamaño de A5R o A4.

### NOTA

También se especificar si se selecciona o no el modo de la rotación automática como ajuste por omisión en el modo inicial. (Consulte la "Activación/desactivación del modo de la rotación automática" en la página 7-57.)

Si desea desactivar la función de la rotación automática, realice el siguiente procedimiento.

**1** Toque la ficha "Funcion" y, a continuación, la tecla "▼ Abajo". Aparecerá el contenido de la siguiente parte de la ficha "Funcion".

**2** Toque la tecla "Rotacion automatica". Aparecerá la pantalla "Rotacion automatica".

Especificaciones de pulgadas



Especificaciones métricas

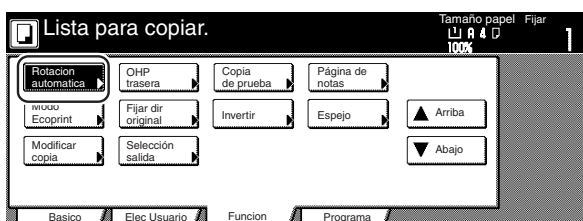

**3** Toque la tecla "No rotar".

Especificaciones de pulgadas

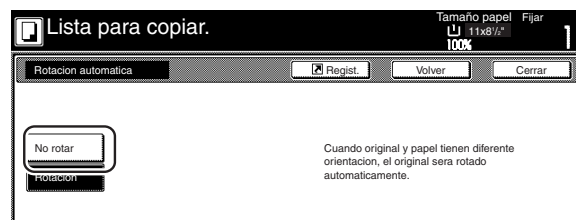

Especificaciones métricas

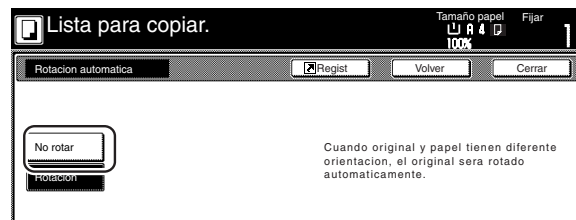



## 14. Modo de selección automática/archivo

Con este modo, cuando utilice el procesador de documentos sin la presión de una de las teclas de tamaño de papel y, por lo tanto, sin especificar el tamaño de papel deseado, se verifica el tamaño de los originales uno a uno y se puede seleccionar automáticamente el tamaño de papel del mismo tamaño que cada original (selección automática) o que se todos los originales se copien en un mismo tamaño de papel (archivo).

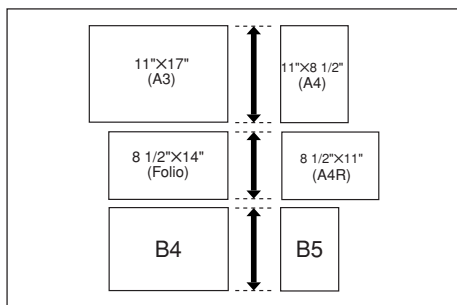

### NOTAS

- Se pueden colocar en este modo hasta 30 originales en el procesador de documento.
- Especificaciones de pulgadas
  - Sólo los originales de tamaño 11" x 8 1/2" y 11" x 17", u 8 1/2" x 14" y 8 1/2" x 11", pueden utilizarse conjuntamente en este modo y los originales deben disponerse juntos de tal forma que coincidan los anchos.
- Especificaciones métricas
  - Sólo los originales de tamaño A4 y A3, B5 y B4, o A4R y Folio, pueden utilizarse conjuntamente en este modo y los originales deben disponerse juntos de tal forma que coincidan los anchos.

### • Tamaños diferentes de las copias terminadas (selección automática)

Cada original se copiará al mismo tamaño de papel de copia de este original.

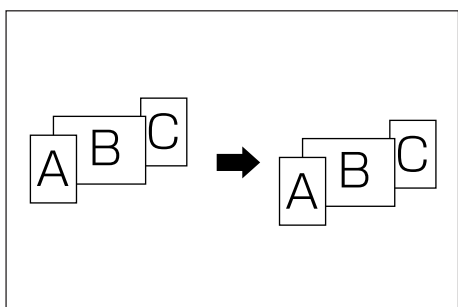

### • Tamaños iguales de las copias terminadas (archivo)

Todos los originales se copiarán a un mismo tamaño de papel de copia.

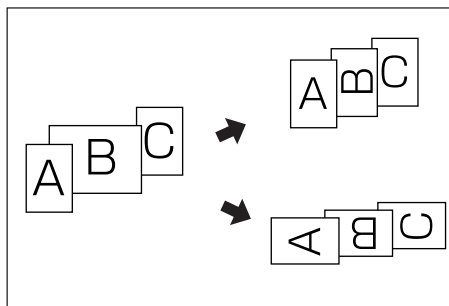

- 1 Coloque los originales a copiar en el procesador de documentos.
- 2 Presione la tecla [Auto Selection]. La lámpara en la tecla [Auto Selection] se enciende y aparecerá la pantalla del modo de selección automática/archivo.

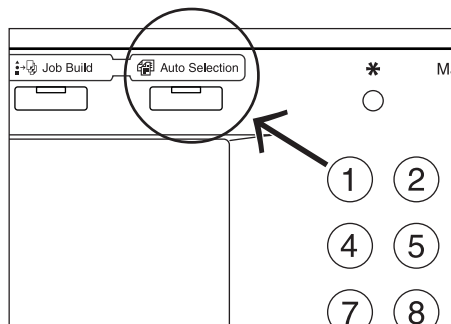

- 3 Toque la tecla "Auto selección" ["Selección automática"] o la tecla "Relleno Elect." ["Archivo electrón."], según corresponda.

Si se seleccionó "Auto selección" ["Selección automática"], vaya directamente al paso 6.

Si se seleccionó "Relleno Elect." ["Archivo electrón."], vaya al siguiente paso.

Especificaciones de pulgadas



Especificaciones métricas

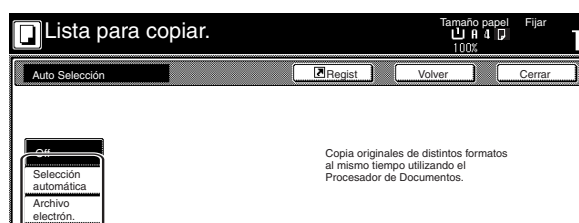

- 4 Especifique el tamaño del primer original a copiar y toque la tecla "Cerrar".

El panel de toque volverá al contenido de la ficha "Basico".

Especificaciones de pulgadas

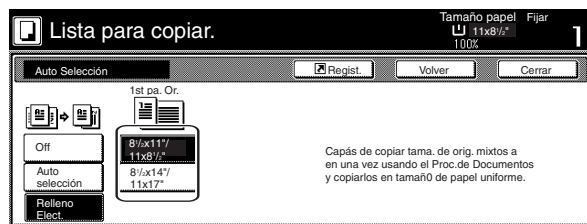

Especificaciones métricas

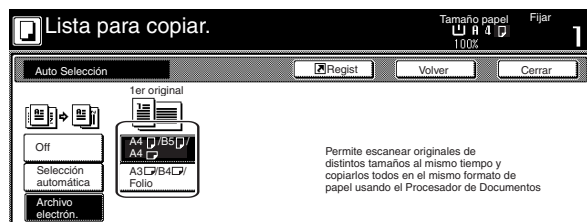

**NOTA**

Para hacer correctamente el ajuste del sentido de encuadernación para el grapado o perforación, etc., de copias terminadas, asegúrese de especificar el tamaño del primer original a copiar.

- 5 Seleccione la gaveta deseada.

Especificaciones de pulgadas

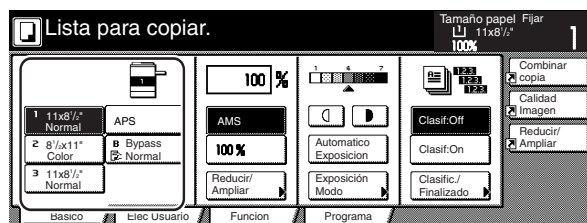

Especificaciones métricas

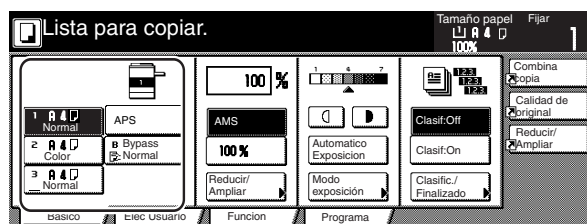

- 6 Presione la tecla [Start].

Empezará el copiado.

## 15. Agregado de una cubierta en la parte frontal y/o trasera entre los juegos de copias [Modo de cubiertas]

Con este modo, se puede alimentar el papel de color o relativamente grueso como cubiertas frontales y traseras de los juegos de copias.

**NOTA**

La gaveta a utilizar para la alimentación de las hojas de cubiertas puede cambiarse. (Consulte la "Gaveta por cubiertas" en la página 7-49.)

Se puede seleccionar por separado si desea copiar en ambos lados o sólo en un lado de las cubiertas frontales y traseras, o tener una o ambas completamente en blanco. Seleccione también si desea o no incluir ninguna cubierta trasera.

	Cubierta frontal	Cubierta trasera
Copiado de dos lados*		
Copia en el frente		
Copia en la cara trasera*		
Blanco		
Sin cubierta trasera		

\* Las figuras de arriba indican el resultado cuando se hacen juegos de copias de dos lados.

- 1 Coloque los originales a copiar.
- 2 Toque la ficha "Funcion". Aparecerá el contenido de la ficha "Funcion".
- 3 Toque la tecla "Cubierta Modo" ["Modo cubiertas"]. Aparecerá la pantalla "Cubierta Modo" ["Modo cubiertas"].

Especificaciones de pulgadas



Especificaciones métricas

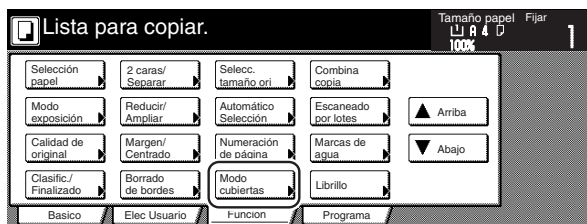

- 4 Toque la tecla "Cubierta". Aparecerá la pantalla para hacer los ajustes de la cubierta frontal.

Especificaciones de pulgadas

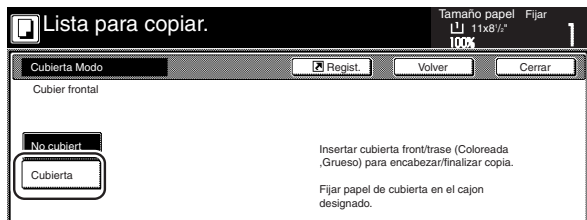

Especificaciones métricas

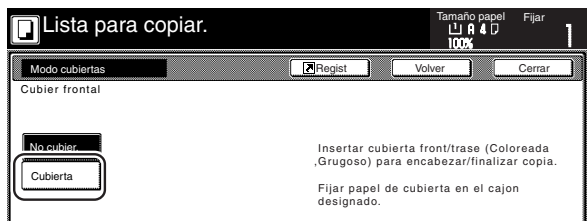

- 5 Seleccione los ajustes deseados para la cubierta frontal.

Especificaciones de pulgadas

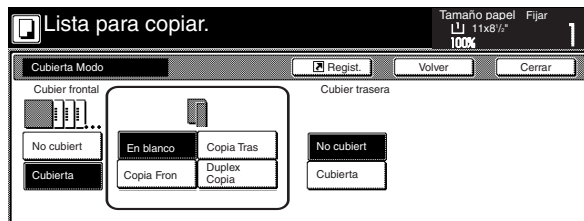

Especificaciones métricas

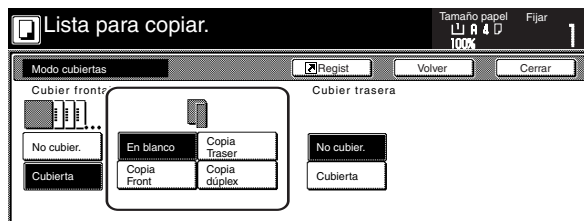

- 6 Toque la tecla "Cubierta" o la tecla "No cubiert", según corresponda, para seleccionar si desea o no incluir una cubierta trasera. Si se seleccionó "Cubierta", aparecerá la pantalla para hacer los ajustes de la cubierta trasera.

Especificaciones de pulgadas

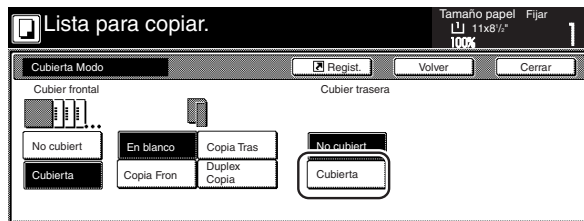

Especificaciones métricas

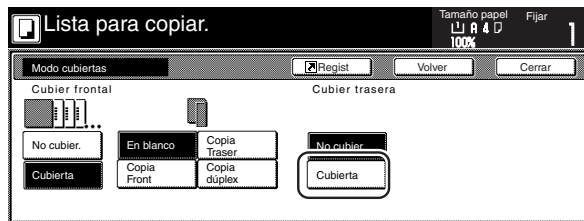

- 7 Seleccione los ajustes deseados para la cubierta trasera.

Especificaciones de pulgadas

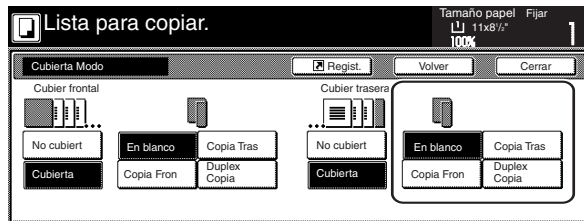

Especificaciones métricas

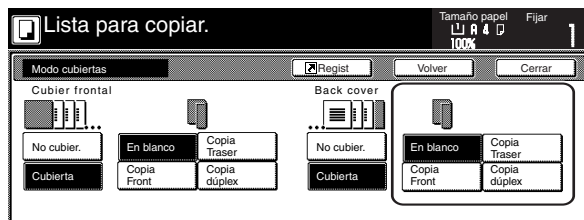

## Sección 5 OTRAS FUNCIONES CONVENIENTES

---

- 8** Presione la tecla [Start].  
Empezará el escaneo de los originales.

Si se colocan los originales en el procesador de documentos, el copiado empezará automáticamente.  
Si se ajusta un original en el cristal de exposición, aparecerá un mensaje para que coloque el siguiente original. En este caso, vaya al siguiente paso.

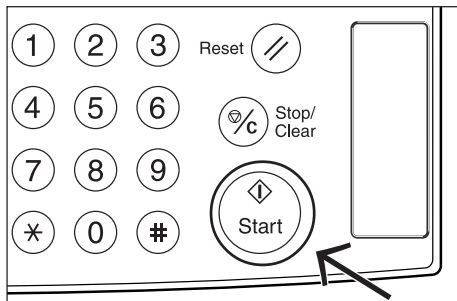

- 9** Cambie el primer original por el siguiente y presione la tecla [Start]. Empezará el escaneo del siguiente original.

- 10** Una vez terminado el escaneo de todos los originales, toque la tecla "Escaneo Finalizado". Empezará el copiado.

## 16. Modo de selección de tamaño de original

Con este modo, si se selecciona manualmente un tamaño para el original, sólo la imagen de ese tamaño se escanea para copiado. Utilice también este modo para el copiado a partir los originales de los tamaños no normales.

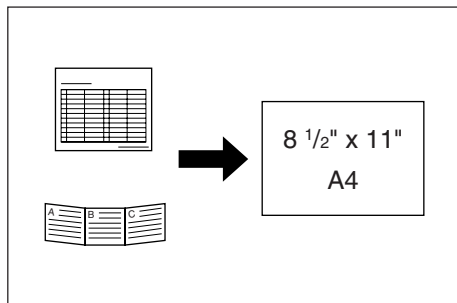

### NOTAS

- Se pueden registrar los tamaños de originales no normales utilizados con más frecuencia como los tamaños personalizados de original. (Consulte los “Tamaños personalizados de original” en la página 7-43.)
- SIEMPRE coloque los originales de tamaño no normales en el cristal de exposición.
- Una vez seleccionado el tamaño de original en este modo, se puede copiar con los originales colocados en el cristal de exposición incluso con el procesador de documentos abierto.
- Si se utiliza este modo en conjunto con el modo de centrado, se puede centrar, por ejemplo, la imagen de los originales de tamaño no normales en papel de copia normal. (Consulte el “Modo de centrado” en la página 5-8.)

**1** Coloque los originales a copiar.

**2** Toque la ficha “Funcion”. Aparecerá el contenido de la ficha “Funcion”.

**3** Toque la tecla “Selecc. tamaño ori”. Aparecerá la pantalla “Selecc. tamaño orig.”.

Especificaciones de pulgadas



Especificaciones métricas

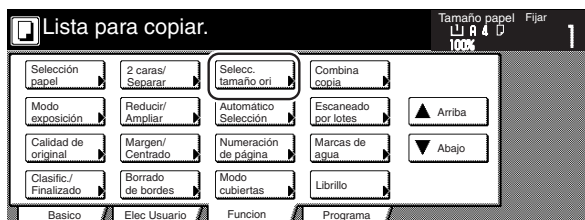

**4** Si desea seleccionar un tamaño de escanear normal, toque la tecla que corresponda al tamaño deseado y vaya directamente al paso 7.

Si desea seleccionar manualmente las dimensiones de la área a escanear, vaya al siguiente paso.

Especificaciones de pulgadas

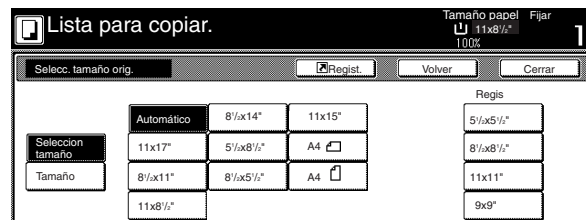

Especificaciones métricas

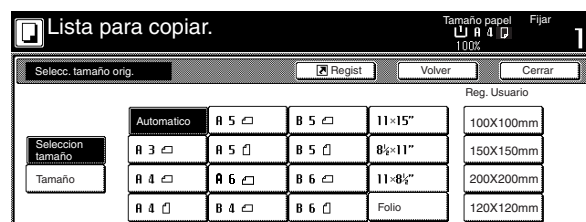

### NOTA

Si se ha registrado un tamaño personalizado de original, se puede seleccionar ese tamaño para usar en este modo. (Consulte los “Tamaños personalizados de original” en la página 7-43.)

**5** Toque la tecla “Tamaño”. Aparecerá la pantalla para ajustar las dimensiones de la área a escanear.

- 6** Basado en la esquina trasera izquierda del cristal de exposición como ajuste "0", toque la tecla "+" o la tecla "-" para cambiar las dimensiones de la área a escanear al ajuste deseado.

\* En las copadoras con especificaciones métricas, las dimensiones también puede entrarse directamente tocando la tecla "Tecla N°" correspondiente y utilizando el teclado.

Especificaciones de pulgadas

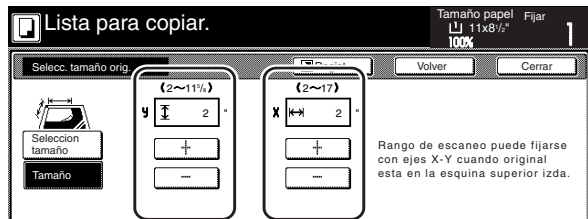

Especificaciones métricas

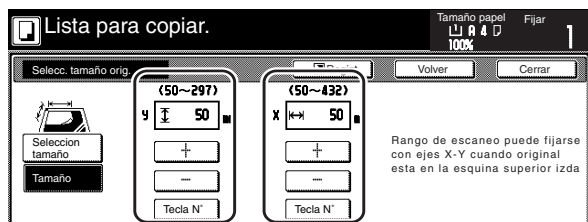

- 7** Presione la tecla [Start]. Empezará el copiado.



## 17. Alimentación de papel como fondo de las películas para proyección [Modo de película para proyección y hoja de fondo]

Cuando se acumulan 2 ó 3 películas para proyección uno encima de otro, la electricidad estática puede provocar problemas. Este modo coloca automáticamente una hoja de fondo entre las películas para proyección durante el copiado para manipularlos más fácilmente. También puede seleccionar si copiar o no la imagen del original en la hoja de fondo, así como hacer múltiples copias a partir del mismo original.

### ¡IMPORTANTE!

Cuando se copia en las películas para proyección, SIEMPRE utilice la bandeja de la alimentación directa.

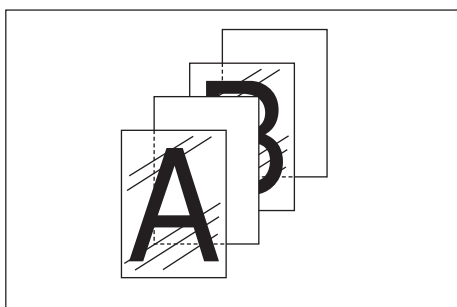

#### ● Copiado en la hoja de fondo

Con este ajuste, después de copiar el original en la película para proyección, la misma imagen se copiará también en la hoja de fondo. (El asterisco "\*" en la figura indica las películas para proyección.)

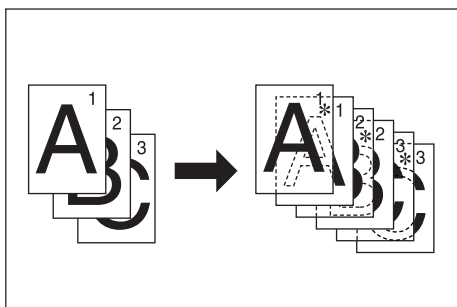

#### ● Dejando la hoja de fondo en blanco

Con este ajuste, el original se copiará en la película para proyección pero la hoja de fondo se dejará en blanco. (El asterisco "\*" en la figura indica las películas para proyección.)

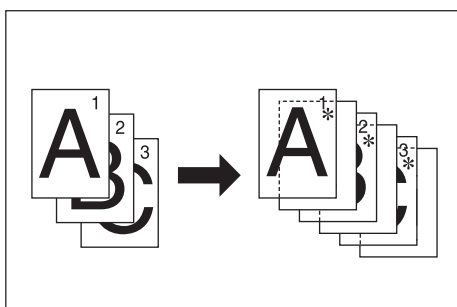

**1** Coloque los originales a copiar.

**2** Coloque la película para proyección en la bandeja de la alimentación directa.



### ¡IMPORTANTE!

- Separe las películas para proyección en abanico antes de colocarlos.
- Se pueden colocar hasta 25 películas para proyección en la bandeja de la alimentación directa a la vez.
- Compruebe que hay papel del mismo tamaño y sentido de las películas para proyección colocado en una gaveta.

**3** Toque la ficha "Funcion" y, a continuación, la tecla "▼ Abajo". Aparecerá el contenido de la siguiente parte de la ficha "Funcion".

**4** Toque la tecla "OHP traser" ["OHP trasera"]. Aparecerá la pantalla "OHP trasera".

Especificaciones de pulgadas

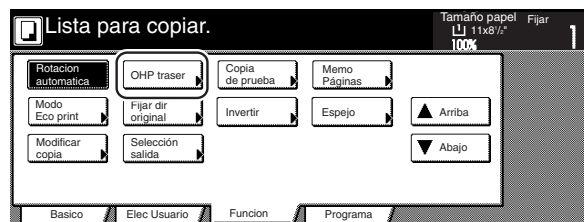

Especificaciones métricas

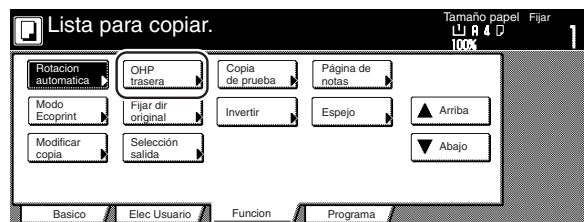

- 5 Toque la tecla “Copiar” o la tecla “En blanco”, según corresponda.

Especificaciones de pulgadas

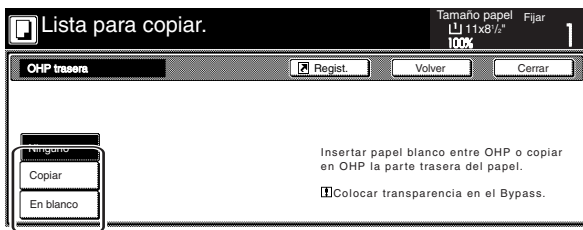

Especificaciones métricas

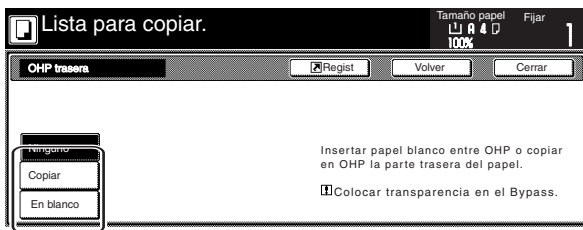

- 6 Presione la tecla [Start]. Empezará el copiado.

## 18. Inversión de blanco y negro [Modo inversión]

Con este modo, se pueden hacer copias donde se invierten (en reverso) las áreas de imagen en blanco y negro.

\* Si se hacen múltiples copias invertidas, puede aparecer "Espere por favor. Ahora limpiándose."

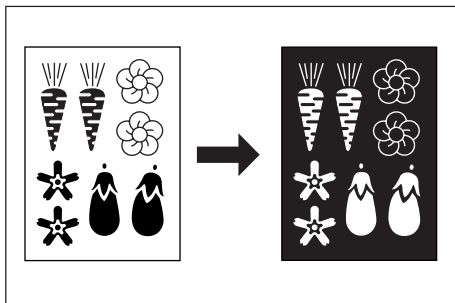

- 1 Coloque los originales a copiar.
- 2 Toque la ficha "Funcion". Aparecerá el contenido de la ficha "Funcion".
- 3 Toque la tecla "▼ Abajo". Aparecerá el contenido de la siguiente parte de la ficha "Funcion".
- 4 Toque la tecla "Invertir". Aparecerá la pantalla "Invertir".

Especificaciones de pulgadas

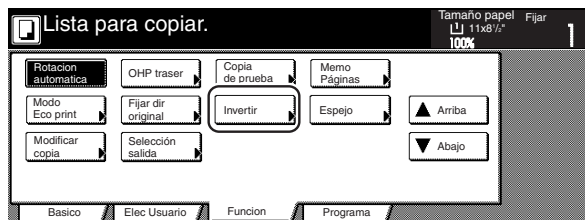

Especificaciones métricas

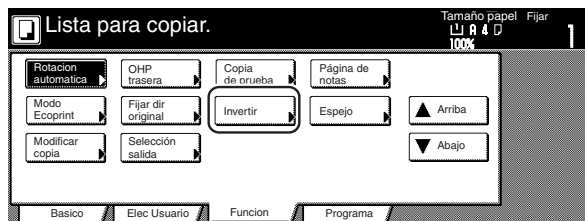

- 5 Toque la tecla "On".

Especificaciones de pulgadas



Especificaciones métricas



- 6 Presione la tecla [Start]. Empezará el copiado.

## 19. Creación de copias de imagen en espejo [Modo de imagen en espejo]

Con este modo, se pueden hacer copias de imagen como en el espejo.

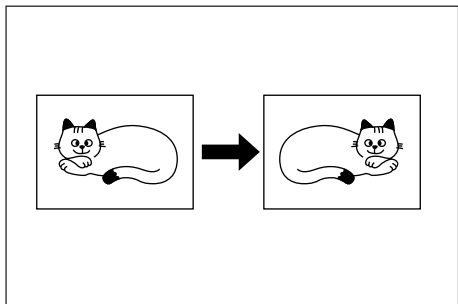

**5** Toque la tecla "On".

Especificaciones de pulgadas



Especificaciones métricas



**6** Presione la tecla [Start]. Empezará el copiado.

**1** Coloque los originales a copiar.

**2** Toque la ficha "Funcion". Aparecerá el contenido de la ficha "Funcion".

**3** Toque la tecla "▼ Abajo". Aparecerá el contenido de la siguiente parte de la ficha "Funcion".

**4** Toque la tecla "Espejo". Aparecerá la pantalla "Espejo".

Especificaciones de pulgadas

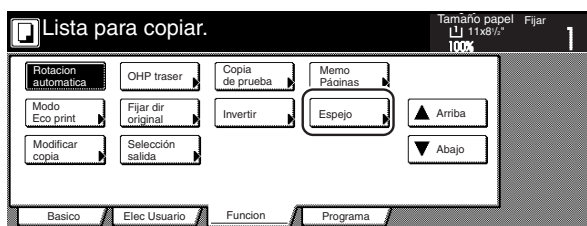

Especificaciones métricas

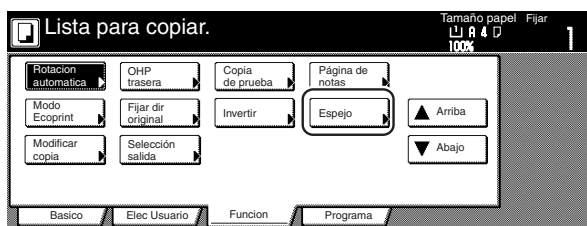

## 20. Para hacer una copia de prueba antes de una copia de grandes volúmenes [Modo de copia de prueba]

Con este modo se pueden usar los mismos ajustes para crear un solo juego de copias de prueba para verificar los resultados antes de empezar a hacer en la práctica un gran número de copias o juegos de copias. De esta forma, si hay un problema con las copias, se puede cancelar la impresión y cambiar los ajustes, eliminando una gran mayoría de las copias mal hechas.

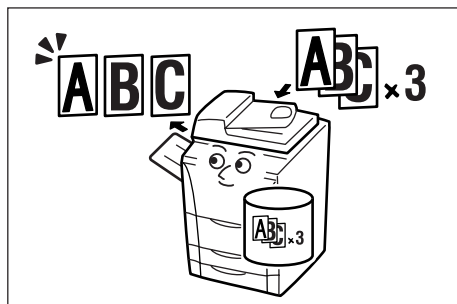

- 1 Coloque los originales a copiar.
- 2 Toque la ficha "Funcion". Aparecerá el contenido de la ficha "Funcion".
- 3 Toque la tecla "▼ Abajo". Aparecerá el contenido de la siguiente parte de la ficha "Funcion".
- 4 Toque la tecla "Copia de prueba". Aparecerá la pantalla "Copia de prueba".

Especificaciones de pulgadas

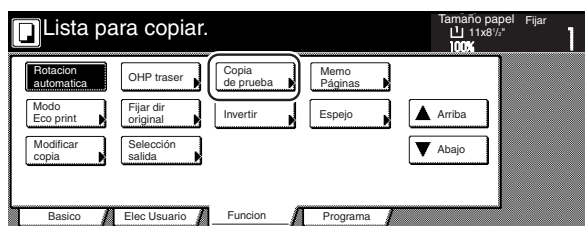

Especificaciones métricas

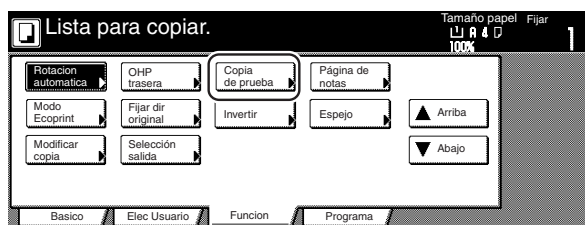

- 5 Toque la tecla "On".

Especificaciones de pulgadas

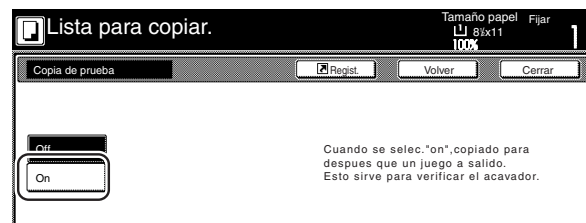

Especificaciones métricas

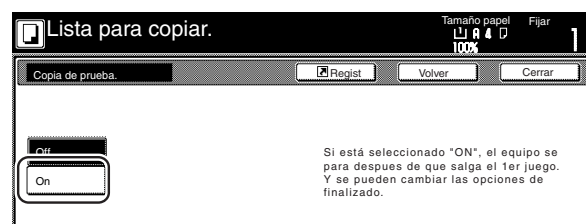

- 6 Presione la tecla [Start]. Empezará el escaneo de los originales.

Si se colocan los originales en el procesador de documentos, la creación del juego de copias de prueba empezará automáticamente. Si se ajusta un original en el cristal de exposición, aparecerá un mensaje para que coloque el siguiente original. En este caso, vaya al siguiente paso.

- 7 Cambie el primer original por el siguiente y presione la tecla [Start]. Empezará el escaneo del siguiente original.

- 8 Una vez terminado el escaneo de todos los originales, toque la tecla "Escaneo Finalizado". Empezará el copiado del juego de copias de prueba.

- 9** Cuando se termina el juego de copias de prueba, aparecerá una pantalla para verificar si desea hacer o no el número de juegos de copias designado inicialmente con los ajustes actuales y la copiadora entrará en el estado de espera de copia. Confirme las copias de prueba.

### Especificaciones de pulgadas

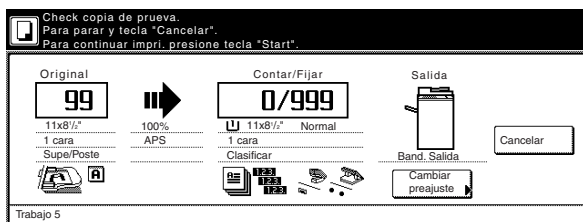

### Especificaciones métricas

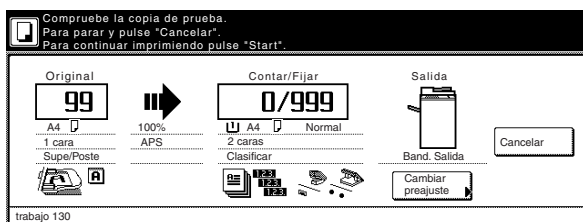

- Si no hay problema con las copias...  
Presione la tecla [Start] y empezará el copiado del número de los juegos de copias designado inicialmente.  
Si desea cambiar el número de copias a hacer, toque la tecla "Change Preset" y entre el número de copias que desee hacer actualmente.
- Si hay algún problema con las copias...  
Toque la tecla "Cancelar" para cancelar el trabajo de copia y empiece la procedimiento desde el principio.

## 21. Para hacer más de las mismas copias después de terminar un trabajo de copiado [Modo de copia repetida]

Con este modo, si piensa que puede desear hacer otro juego de las mismas copias incluso después de que el trabajo de copia inicial está terminado, simplemente desconecte el modo de copia repetida para que pueda hacer después el número de copias adicionales necesarias. Para mantener la privacidad, puede ser necesario entrar un código de seguridad para utilizar el modo de copia repetida de tal forma que, si el código entrado no coincide con el código de seguridad registrado, no será posible utilizar el modo de copia repetida.

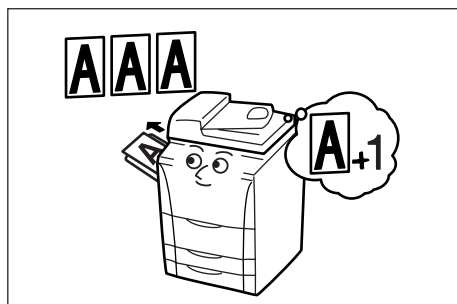

### NOTAS

- Todos los datos para el copiado repetido se borrarán cuando se desconecta el interruptor principal.
- El registro del copiado repetido no está disponible para la impresión desde la administración de documentos o con el modo de superposición de plantilla.
- Se puede prohibir el copiado repetido, así como seleccionar el copiado repetido como ajuste por omisión en el modo inicial. (Consulte la "Activación/desactivación del copiado repetido" en la página 7-61.)

### (1) Registro a un trabajo de copia para el copiado repetido

- 1 Coloque los originales a copiar.
- 2 Toque la ficha "Funcion". Aparecerá el contenido de la ficha "Funcion".
- 3 Toque la tecla "▼ Abajo". Aparecerá el contenido de la siguiente parte de la ficha "Funcion".

- 4 Toque la tecla "Modificar copia". Aparecerá la pantalla "Modificar copia".

Especificaciones de pulgadas



Especificaciones métricas

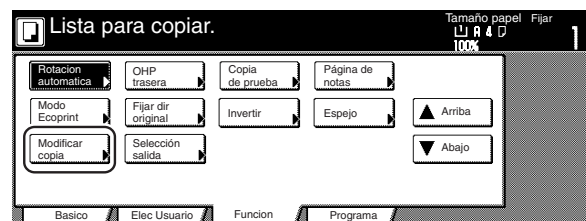

- 5 Toque la tecla "On".

Especificaciones de pulgadas

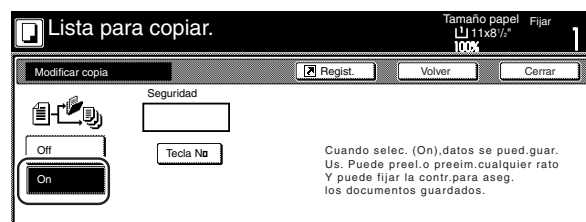

Especificaciones métricas

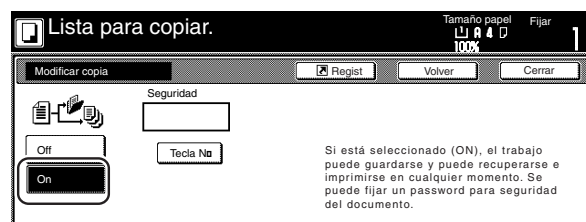

Si desea registrar un código de seguridad, vaya al siguiente paso.

Si NO desea registrar un código de seguridad, vaya directamente al paso 7.



- 6** Toque la tecla “Tecla N°” para resaltar esta tecla y entre el código de seguridad que permita el copiado repetido para estos originales.

Especificaciones de pulgadas

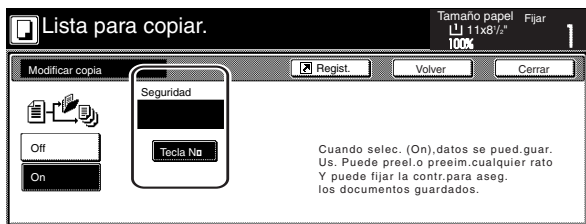

Especificaciones métricas

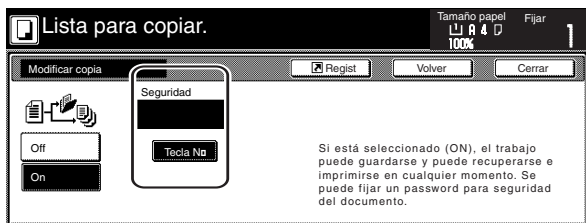

**(2) Impresión con el modo de copia repetida**

Una vez presionada la tecla [Repeat Copy], aparecerá la lista “Modificar copia” de tal forma que se puede verificar los trabajos de copia registrados para el copiado repetido. Es posible reimprimir, confirmar el contenido y borrar los trabajos de copia registrados en esta lista.

**① Reimpresión de un trabajo de copia registrado**

- 1** Presione la tecla [Repeat Copy]. Aparecerá la lista “Modificar copia”.

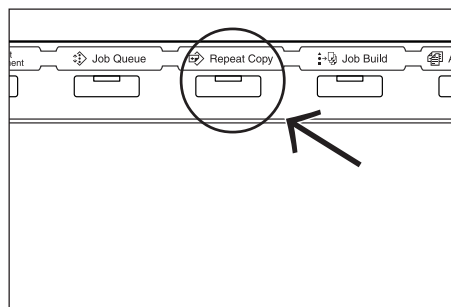

- 2** Seleccione el trabajo de copia a reimprimir y toque la tecla “Reeprima” [“Reimpres.”].

Especificaciones de pulgadas

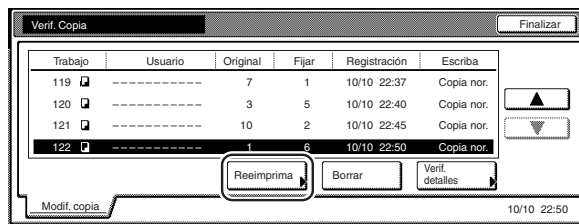

Especificaciones métricas

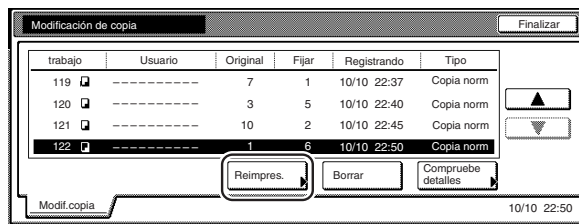

Si se registra un código de seguridad durante el registro del trabajo de copia para el copiado repetido, aparecerá la pantalla para entrar el código. En este caso, vaya al siguiente paso.

Si NO se registra un código de seguridad durante el registro del trabajo de copia para el copiado repetido, aparecerá la pantalla para seleccionar el número de copias o juegos de copias a hacer. En este caso, vaya directamente al paso 4.

**NOTAS**

- El código de seguridad puede ser de entre 1 y 8 cifras.
- Si se olvida el código de seguridad entrado aquí, el copiado repetido no será posible para estos originales. Asegúrese de mantener algún tipo de registro del código de seguridad.

- 7** Presione la tecla [Start]. Empezará el escaneo de los originales.

- 8** Si se colocan los originales en el procesador de documentos, el copiado empezará automáticamente. Si se ajusta un original en el cristal de exposición, aparecerá un mensaje para que coloque el siguiente original. En este caso, vaya al siguiente paso.

- 9** Cambie el primer original por el siguiente y presione la tecla [Start]. Empezará el escaneo del siguiente original.

- 10** Una vez terminado el escaneo de todos los originales, toque la tecla “Escaneo Finalizado”. Empezará el copiado.

- Utilice el teclado para entrar el código de seguridad apropiado y toque la tecla "Entrar". Si el código entrado coincide con el registrado, aparecerá la pantalla para seleccionar el número de copias o los juegos de copias a hacer.

Especificaciones de pulgadas

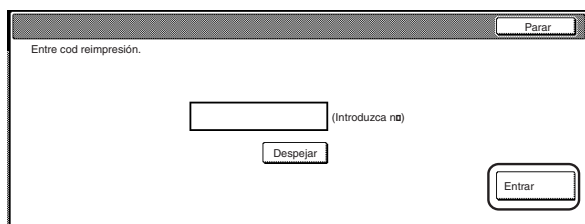

Especificaciones métricas

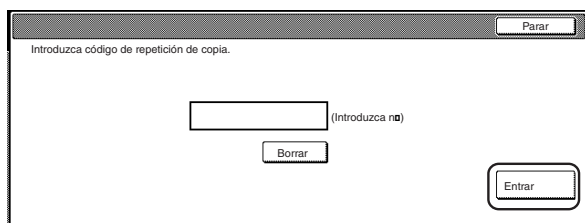

**NOTAS**

- Para volver a entrar un código de seguridad cuando se ha equivocado, toque la tecla "Despejar" ["Borrar"].
- Si se toca la tecla "Parar", el panel de toque volverá a la pantalla del paso 2.

- Toque la tecla "+" o la tecla "-" para seleccionar el número de copias o los juegos de copias a hacer.

Especificaciones de pulgadas

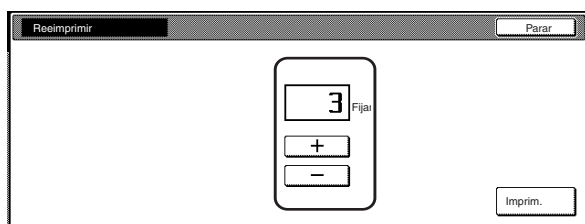

Especificaciones métricas

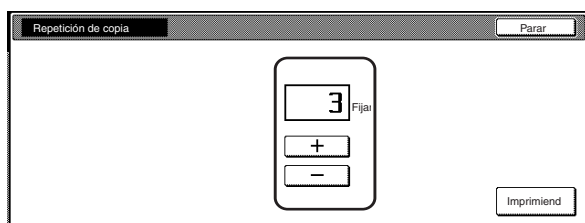

- Toque la tecla "Imprim." ["Imprimiend"]. Empezará la impresión.

- Confirme el contenido de los trabajos de copia registrados

- Presione la tecla [Repeat Copy]. Aparecerá la lista "Modificar copia".

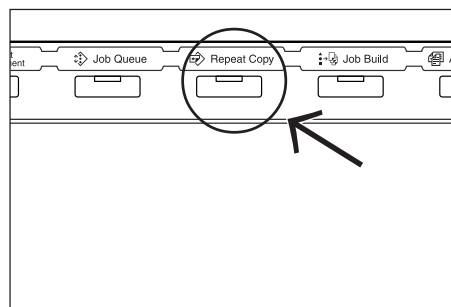

- Seleccione el trabajo de copia para el que desee verificar el contenido y toque la tecla "Verif. detalles" ["Compruebe detalles"].

Especificaciones de pulgadas

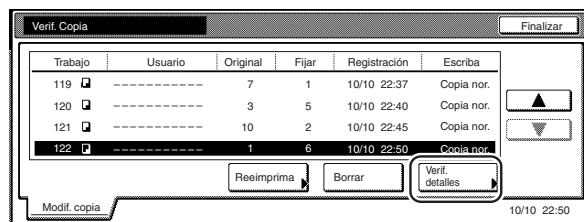

Especificaciones métricas

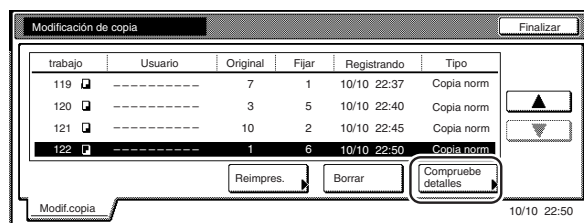

Si se registra un código de seguridad durante el registro del trabajo de copia para el copiado repetido, aparecerá la pantalla para entrar el código. En este caso, vaya al siguiente paso.

Si NO se registra un código de seguridad durante el registro del trabajo de copia para el copiado repetido, aparecerá la pantalla "Verif detalles/ Reimprimi" ["Comprobar/Reimprimir"]. En este caso, vaya directamente al paso 4.

## Sección 5 OTRAS FUNCIONES CONVENIENTES

- 3** Utilice el teclado para entrar el código de seguridad apropiado y toque la tecla "Entrar". Si el código entrado coincide con el registrado, aparecerá la pantalla "Verif detalles/Reimpri" ["Comprobar/Reimprimir"].

Especificaciones de pulgadas

Especificaciones métricas

- 4** Confirme el contenido del trabajo seleccionado. También se puede confirmar el contenido de la primera página del trabajo de copia tocando la tecla "Cabeza Imprime" ["Imprimir desde la 1"].

Especificaciones de pulgadas

Item	Detalles
N Usuario	-----
Nombre del fichero	-----
Original pag.	3
Fijar	5
Tamaño de impresión	11 x 8 1/2"
Fuente de entrada	Copiadora
Registación datos	10/10 22:40
Salida	Bandeja salida

Especificaciones métricas

Item	Detalles
Nombre de usuario	-----
Nombre del fichero	-----
Original	3
Fijar	5
Tamaño de impresión	A4
Fuente de entrada	Copiadora
Registando fecha	10/10 22:40
Salida	Bandeja de Salida

- 5** Una vez terminada la confirmación del contenido del trabajo de copia, toque la tecla "Cerrar". El panel de toque volverá a la pantalla del paso 2.

- 6** Si desea confirmar el contenido de otro trabajo de copia registrado, repita los pasos 2 a 5.

- 7** Toque la tecla "Cerrar". El panel de toque volverá al contenido de la ficha "Basico".

### ③ Borrado de un trabajo de copia registrado

- 1** Presione la tecla [Repeat Copy]. Aparecerá la lista "Modificar copia".

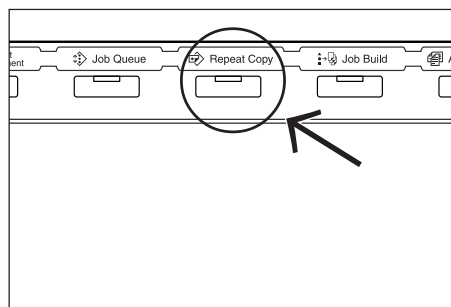

- 2** Seleccione el trabajo de copia que desee borrar y toque la tecla "Borrar". Aparecerá una pantalla de confirmación.

Especificaciones de pulgadas

Trabajo	Usuario	Original	Fijar	Registación	Escriba
119	-----	7	1	10/10 22:37	Copia nor.
120	-----	3	5	10/10 22:40	Copia nor.
121	-----	10	2	10/10 22:45	Copia nor.
122	-----	1	6	10/10 22:50	Copia nor.

Especificaciones métricas

trabajo	Usuario	Original	Fijar	Registando	Tipo
119	-----	7	1	10/10 22:37	Copia norm
120	-----	3	5	10/10 22:40	Copia norm
121	-----	10	2	10/10 22:45	Copia norm
122	-----	1	6	10/10 22:50	Copia norm

- 3** Toque la tecla "Sí" o la tecla "No", según corresponda.

Especificaciones de pulgadas

Trabajo # : 117  
 N Usuario : .....  
 Nombre del fichero : .....  
 Borra-este trab. Qui.borr.este tby?

Especificaciones métricas

Trabajo # : 117  
 Nombre de usuario : .....  
 Nombre del fichero : .....  
 Borrará este trabajo. ¿Está seguro?

Si se seleccionó "Sí", se cancelará el trabajo de copia seleccionado y el panel de toque volverá a la pantalla del paso 2.

Si se seleccionó "No", el panel de toque volverá a la pantalla del paso 2 sin cancelar el trabajo seleccionado.

**4** Si desea cancelar otro trabajo de copia registrado, repita los pasos 2 a 3.

**5** Toque la tecla "Cerrar". El panel de toque volverá al contenido de la ficha "Basico".

## 22. Copiado de un gran volumen de originales en una sola operación [Modo de escaneo por lotes]

Con este modo, se pueden escanear múltiples juegos de originales y copiarlos todos de una vez. Escanee un juego de originales del mismo tipo y regístrelo como un paso individual de ese trabajo de copia, para que se pueda copiar un gran volumen de originales en un lote.

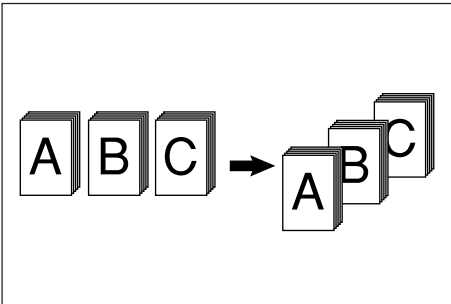

- 1** Coloque los originales a copiar.
- 2** Toque la ficha "Funcion". Aparecerá el contenido de la ficha "Funcion".
- 3** Toque la tecla "Gran nº de originales" ["Escaneo por lotes"]. Aparecerá la pantalla "Escaneo continuo".

Especificaciones de pulgadas

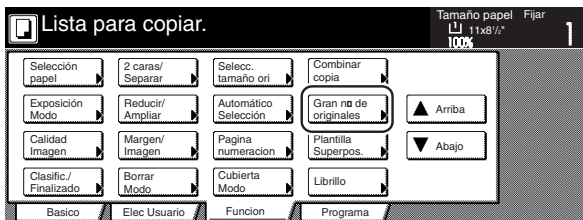

Especificaciones métricas



- 4** Toque la tecla "On".  
Especificaciones de pulgadas

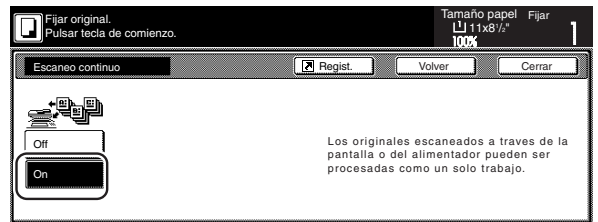

Especificaciones métricas

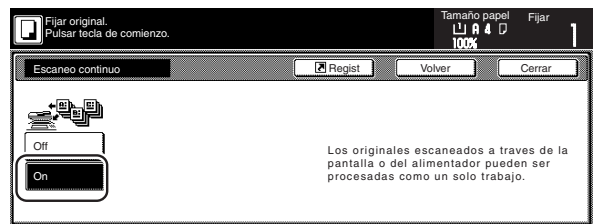

- 5** Presione la tecla [Start].  
Empezará el escaneo de los originales.

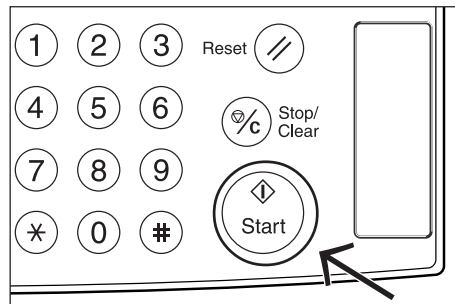

- 6** Cambie los primeros originales por el siguiente juego y presione la tecla [Start]. Empezará el escaneo de los siguientes originales (el siguiente paso del trabajo de copia).
- 7** Una vez terminado el escaneo de todos los originales, toque la tecla "Escaneo Finalizado". Empezará el copiado.

## 23. Ahorro del uso de tóner [Modo de impresión ecológica]

Con este modo, se puede reducir el volumen de tóner utilizado para hacer las copias.

Utilice este modo cuando haga, por ejemplo las copias de prueba, o cuando no sea necesario imprimir copias de alta calidad. También se puede seleccionar el modo de impresión ecológica como ajuste por omisión en el modo inicial. (Consulte la “Activación/desactivación del modo de impresión ecológica” en la página 7-44.)

\* Las imágenes se imprimirán a un nivel relativamente más claro de que normal.

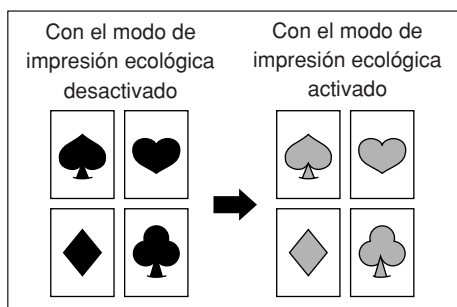

- 1 Coloque los originales a copiar.
- 2 Toque la ficha “Funcion”. Aparecerá el contenido de la ficha “Funcion”.
- 3 Toque la tecla “▼ Abajo”. Aparecerá el contenido de la siguiente parte de la ficha “Funcion”.

- 4 Toque la tecla “Modo Eco print” [“Modo Ecoprint”]. Aparecerá la pantalla “Modo Eco print” [“Modo Ecoprint”].

Especificaciones de pulgadas

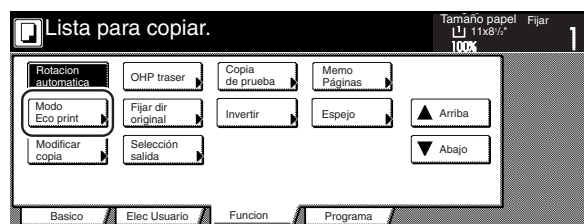

Especificaciones métricas

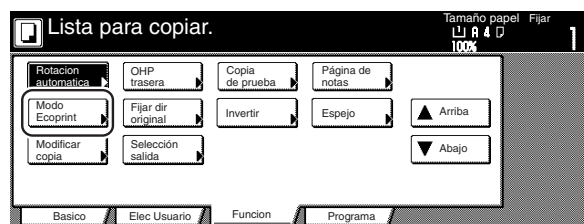

- 5 Toque la tecla “Off” o la tecla “On”, según corresponda.

Especificaciones de pulgadas

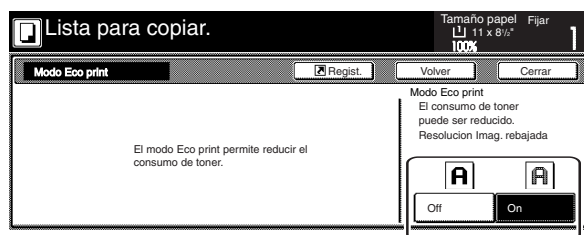

Especificaciones métricas

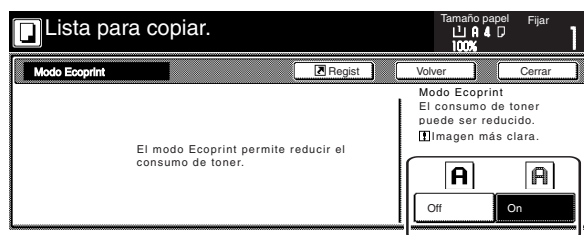

- 6 Presione la tecla [Start]. Empezará el copiado.

## 24. Sentido del colocación del original

Es necesario especificar el sentido en el que se colocó el original cuando utilice los modos de copia de dos lados, los modos de copia con separación de páginas, el modo de margen, el modo de centrado, el modo de notas, los modos de borrado de bordes, los modos de copia en combinación, el modo de numeración de páginas, el modo de libreto, el modo de selección automática/archivando, el modo de grapado (opcional) y el modo de perforación (opcional). También se puede utilizar el siguiente procedimiento para hacer los ajustes.

**1** Toque la ficha "Funcion". Aparecerá el contenido de la ficha "Funcion".

**2** Toque la tecla "▼ Abajo". Aparecerá el contenido de la siguiente parte de la ficha "Funcion".

**3** Toque la tecla "Fijar dir original". Aparecerá la pantalla "Fijar dir original".

Especificaciones de pulgadas

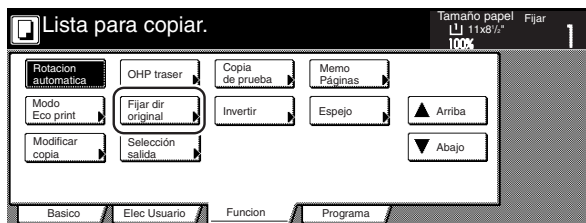

Especificaciones métricas

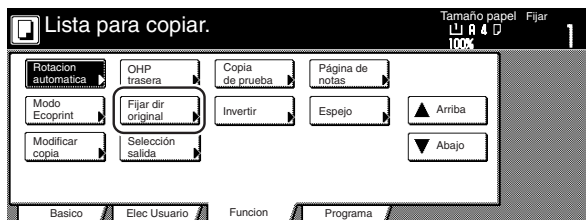

**4** Toque la tecla "Borde Trasero" o la tecla "Su.r Izda. Esquina" ["Esquina sup. lzd."], según corresponda.

Especificaciones de pulgadas

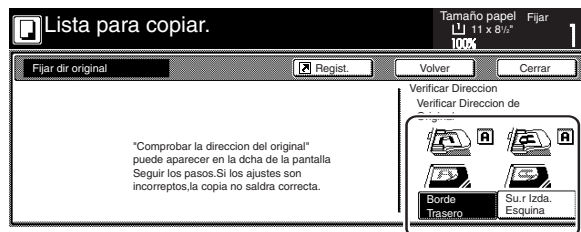

Especificaciones métricas

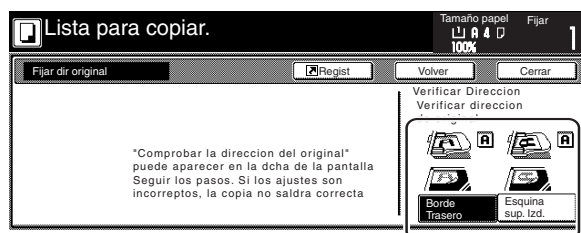



## 25. Memorización de los ajustes utilizados con más frecuencia [Función de programa]

Se pueden registrar hasta ocho combinaciones de los modos de copia y otras funciones que aparecen en el tablero de controles como un solo programa utilizando esta función. También se puede también un nombre para cada programa registrado.

### (1) Registro de un programa

**1** Seleccione los modos de copia, etc., que desee registrar.

**2** Toque la ficha "Programa". Aparecerá el contenido de la ficha "Programa".

**3** Toque la tecla "Registrar".

Especificaciones de pulgadas

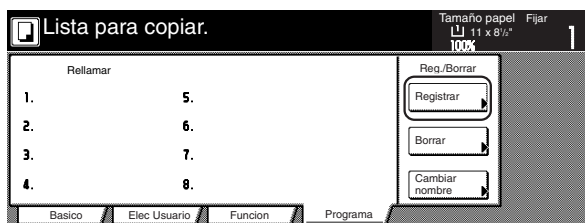

Especificaciones métricas

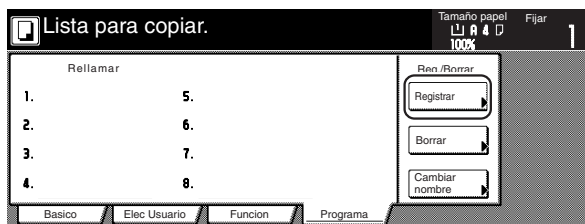

**4** Toque cualquier tecla que está marcado con "N° registro" y que corresponda a la tecla de programa (1 – 8) donde se desean registrar los ajustes. Aparecerá la pantalla para registrar el nombre de ese programa.

Especificaciones de pulgadas

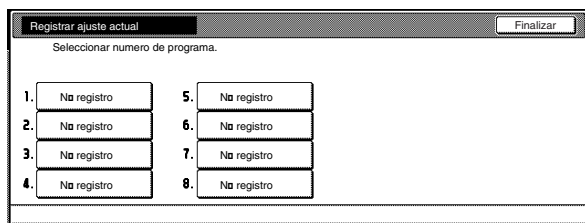

Especificaciones métricas

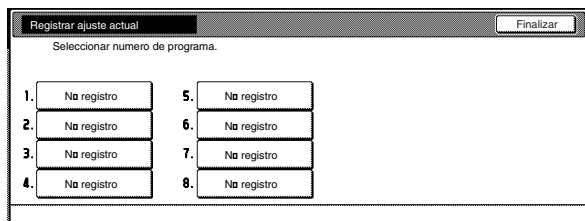

**5** Utilice el teclado mostrado para entrar el nombre deseado y toque la tecla "Final".

Especificaciones de pulgadas



Especificaciones métricas

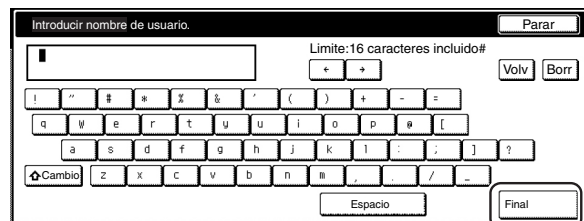

### NOTA

Consulte la "Entrada de caracteres" en la página 7-79 para información sobre la entrada de caracteres.

**6** Toque la tecla "Sí" o la tecla "No", según corresponda. Si se seleccionó "Sí", se registra el programa seleccionado y el panel de toque volverá a la pantalla del paso 3. Se puede copiar con los ajustes registrados en ese programa.

Especificaciones de pulgadas

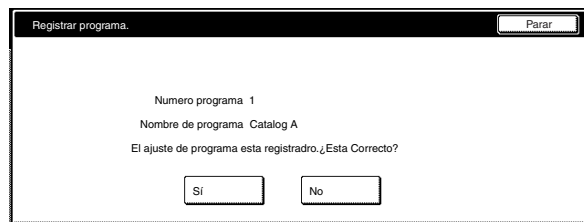

Especificaciones métricas

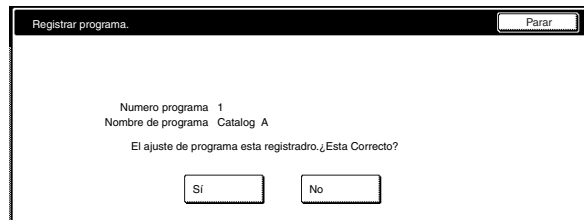

**(2) Utilización de los ajustes programados para hacer copias**

**1** Toque la ficha “Programa”. Aparecerá el contenido de la ficha “Programa”.

**2** Toque la tecla de programa donde se registran los ajustes que desee utilizar.

Especificaciones de pulgadas

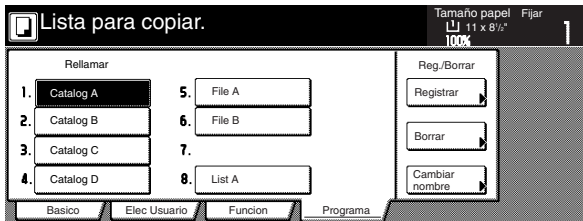

Especificaciones métricas

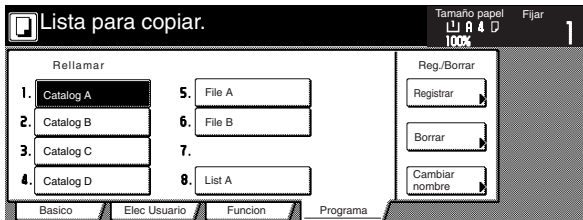

**3** Coloque los originales a copiar y presione la tecla [Start]. Empezará el copiado con los ajustes registrados en ese programa.

**(3) Cambio un nombre de programa registrado**

**1** Toque la ficha “Programa”. Aparecerá el contenido de la ficha “Programa”.

**2** Toque la tecla “Cambiar nombre”.

Especificaciones de pulgadas

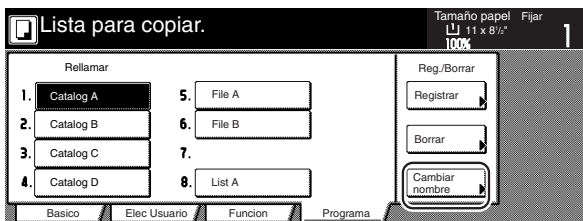

Especificaciones métricas

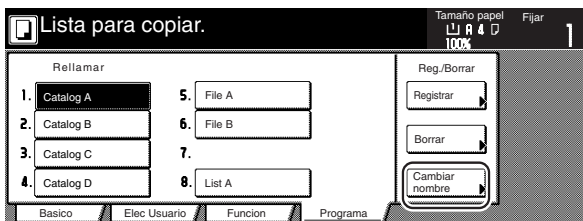

**3** Toque la tecla de programa (1 – 8) con el nombre registrado que desee cambiar. Aparecerá la pantalla para registrar el nombre de ese programa.

Especificaciones de pulgadas

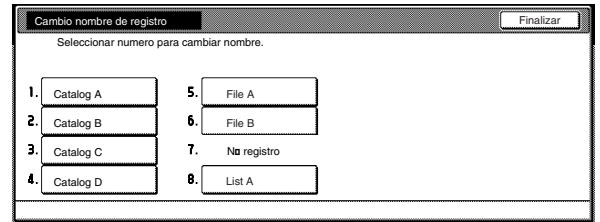

Especificaciones métricas

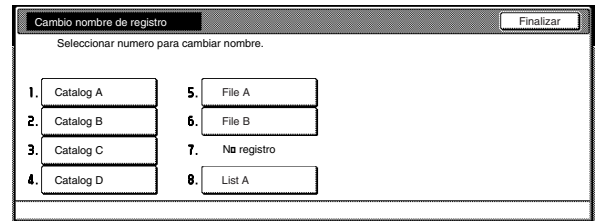

**4** Toque las teclas “←”, “→”, “Volv” y/o “Borr” para borrar el nombre registrado actualmente y, después de entrar el nombre deseado de ese programa, toque la tecla “Final”.

Especificaciones de pulgadas



Especificaciones métricas

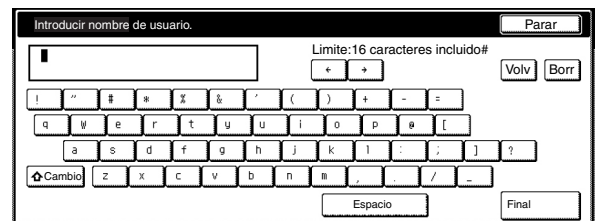

**NOTA**

Consulte la “Entrada de caracteres” en la página 7-79 para información sobre la entrada de caracteres.

**5** Una vez que aparezca “El ajuste de programa esta registrado. ¿Esta Correcto?”, confirme el nombre entrado y, si es el correcto, toque la tecla “Sí”. El panel de toque volverá a la pantalla del paso 2.

**(4) Borrado de un nombre de programa registrado**

**1** Toque la ficha "Programa". Aparecerá el contenido de la ficha "Programa".

**2** Toque la tecla "Borrar".

Especificaciones de pulgadas

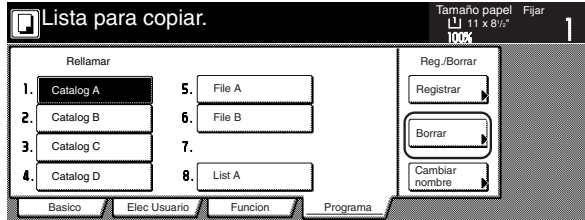

Especificaciones métricas

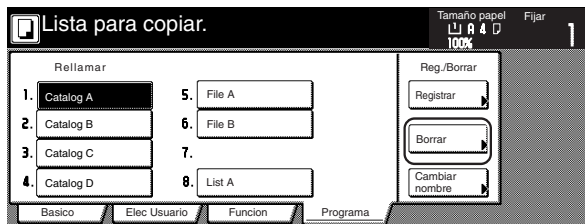

**3** Toque la tecla de programa (1 – 8) que corresponda al programa que desee borrar.

Especificaciones de pulgadas

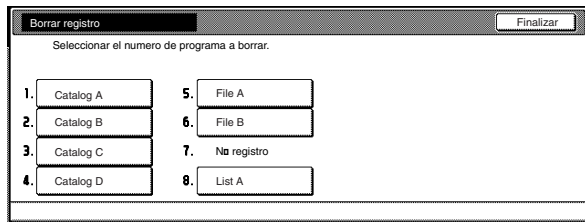

Especificaciones métricas

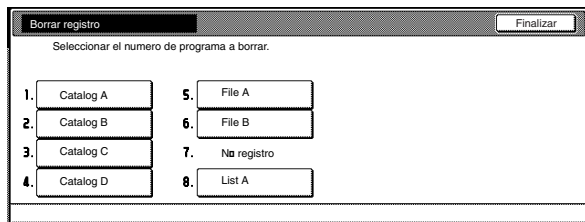

**4** Toque la tecla "Sí" o la tecla "No", según corresponda.

Especificaciones de pulgadas

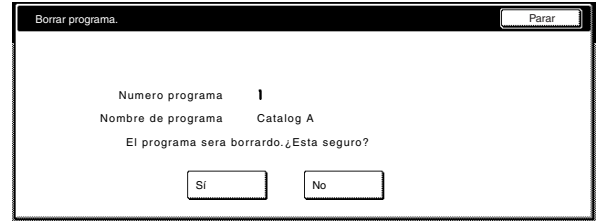

Especificaciones métricas

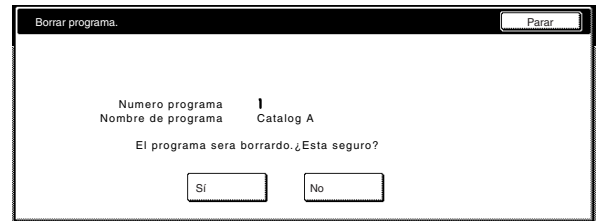

Si se seleccionó "Sí", se borrará el programa seleccionado y el panel de toque volverá a la pantalla del paso 2.

Si se seleccionó "No", el panel de toque volverá a la pantalla del paso 2 sin borrar el programa seleccionado.

## 26. Teclas de registro

Se pueden registrar hasta 3 funciones y/o modos, entre los que aparecen en la ficha "Funcion", en las teclas de registro. También se pueden registrar las funciones y los modos en la ficha "Basico" y la ficha "Elec Usuario" en las teclas de registro.

### (1) Registro de una función o un modo en una tecla de registro

Realice el siguiente procedimiento cuando desea registrar una función o un modo en una tecla de registro.

Para registrar una función o un modo en una tecla de registro, consulte el siguiente procedimiento en ejemplo (que muestra cómo registrar el modo de copia en combinación "4-en-1" en una tecla de registro).

### ¡IMPORTANTE!

Para registrar funciones y/o modos en las teclas de registro, es necesario que se active el ajuste bajo "Activación/desactivación de la indicación de las teclas de registro" en la página 7-63.

**1** Toque la ficha "Funcion". Aparecerá el contenido de la ficha "Funcion".

**2** Toque la tecla "Combinar copia" ["Combina copia"]. Aparecerá la pantalla "Combinar copia" ["Combina copia"].

Especificaciones de pulgadas



Especificaciones métricas

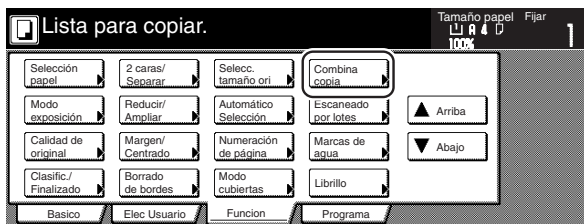

**3** Toque la tecla "4-en-1" y, a continuación, la tecla "Regist.".

Especificaciones de pulgadas

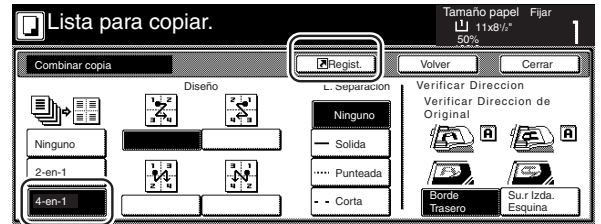

Especificaciones métricas

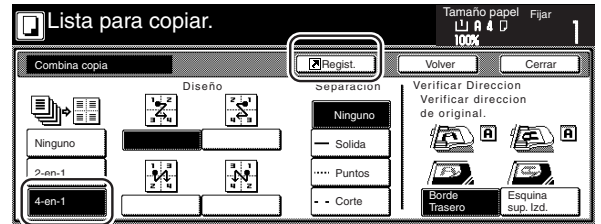

**4** En la pantalla "Registro", vuelva a tocar una vez la tecla "Registrar". Aparecerá la pantalla para registrar funciones y/o modos en las teclas de registro.

Especificaciones de pulgadas

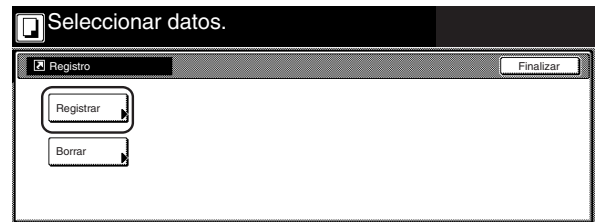

Especificaciones métricas

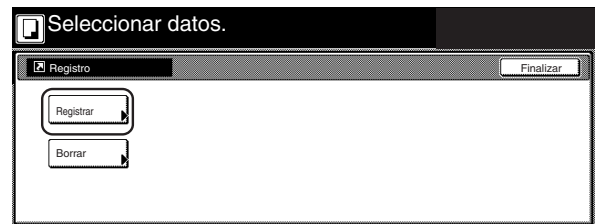

**5** Toque la tecla de registro donde se desea registrar la función. Aparecerá “¿Registrar este modo de selección?”.

Especificaciones de pulgadas

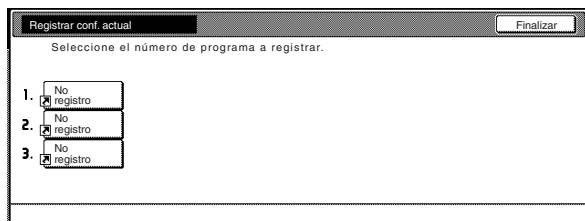

Especificaciones métricas

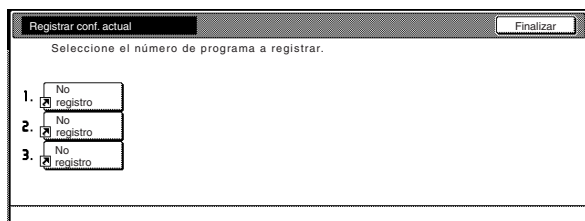

**6** Toque la tecla “Sí”. Aparecerá de nuevo la pantalla “Combinar copia” [“Combina copia”].

Especificaciones de pulgadas

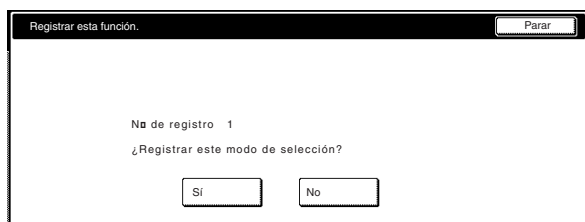

Especificaciones métricas

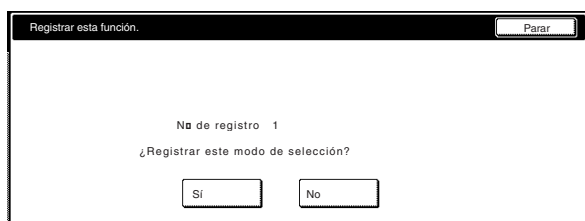

**NOTA**

Si, en la pantalla para registrar funciones y/o modos en las teclas de registro, se selecciona una tecla registrada anteriormente, Aparecerá la siguiente pantalla.

Especificaciones de pulgadas

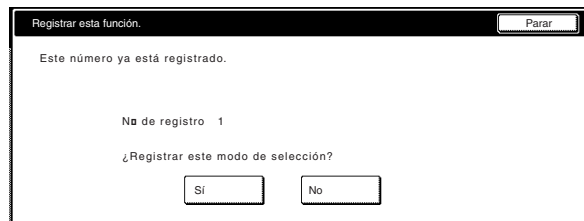

Especificaciones métricas

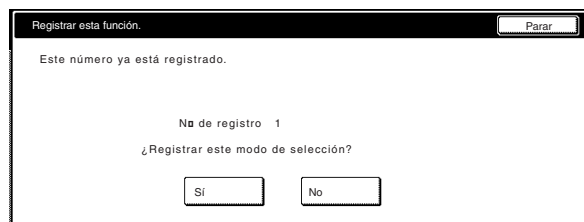

Si se seleccionó “Sí”, se registrará la función seleccionada en la tecla de registro.

Si se seleccionó “No”, el panel de toque volverá a la pantalla del paso 5 sin registrar la función seleccionada.

**7** Toque la tecla “Cerrar”. Aparecerá la tecla “Combinar copia” [“Combina copia”] en el lado derecho del panel de toque como una tecla de registro.

Especificaciones de pulgadas

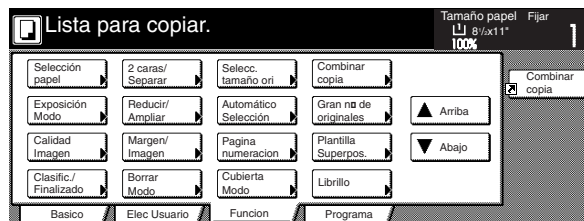

Especificaciones métricas

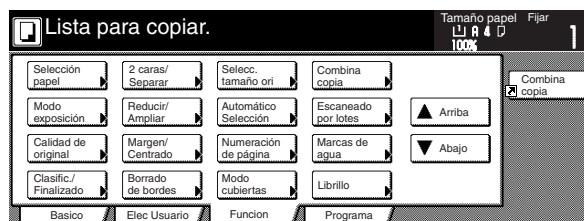

**NOTA**

También se pueden registrar las funciones y los modos que aparecen en la ficha “Basico” y la ficha “Elec Usuario” en teclas de registro. Aparecerá una tecla “Registrar” en la pantalla de estas funciones y modos que pueden registrarse en las teclas de registro.

**(2) Borrado de una tecla de registro**

Realice el siguiente procedimiento cuando desee borrar una tecla de registro.

- 1 Toque la tecla de registro (a la derecha de la ficha "Basico") que desee borrar. (Ejemplo: "Combinar copia" ["Combina copia"])

Especificaciones de pulgadas

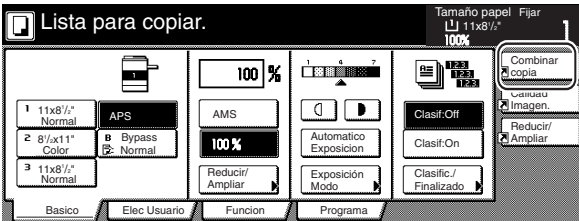

Especificaciones métricas

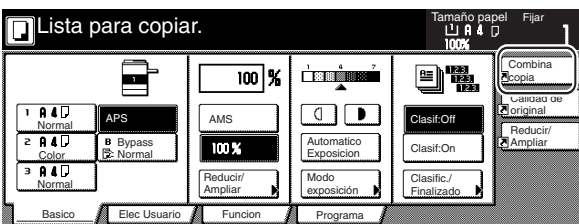

- 2 En la pantalla resultante de esta función o de este modo (por ejemplo: la pantalla "Combinar copia" ["Combina copia"]), toque la tecla "Regist.". Aparecerá la pantalla "Registrar".

Especificaciones de pulgadas

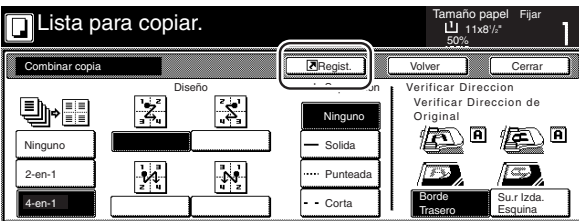

Especificaciones métricas



- 3 En la pantalla "Registro", toque la tecla "Borrar". Aparecerá la pantalla para borrar teclas de registro.

Especificaciones de pulgadas



Especificaciones métricas

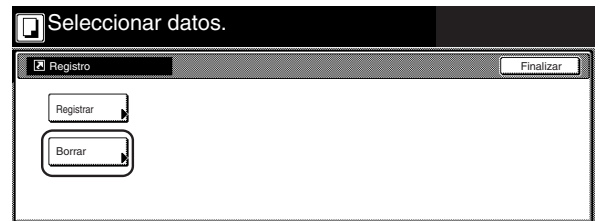

- 4 Toque la tecla de registro (1 – 3) que corresponda a la función que desee borrar. Aparecerá "¿Está seguro de que desea borrarlo?".

Especificaciones de pulgadas

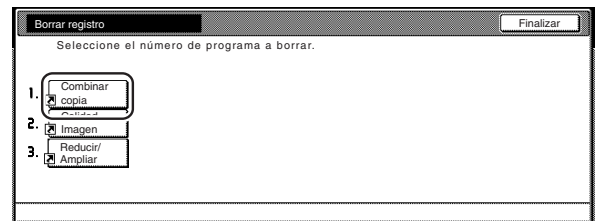

Especificaciones métricas

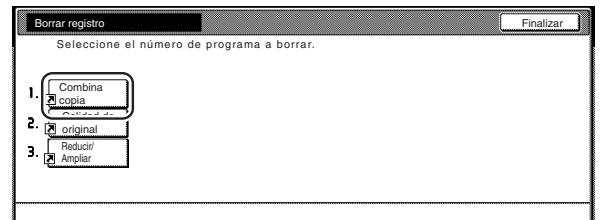



- 5** Toque la tecla “Sí”. Aparecerá de nuevo la pantalla “Combinar copia” [“Combina copia”].

Especificaciones de pulgadas

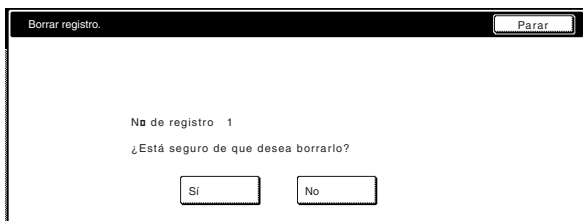

Especificaciones métricas

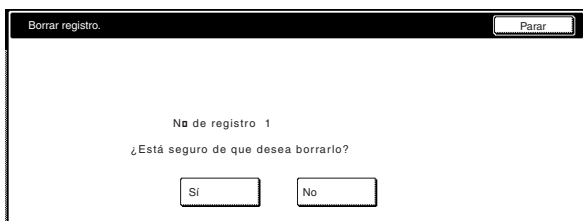

- 6** Toque la tecla “Cerrar”. La tecla “Combinar copia” [“Combina copia”] se borrará del lado derecho del panel de toque.

Especificaciones de pulgadas

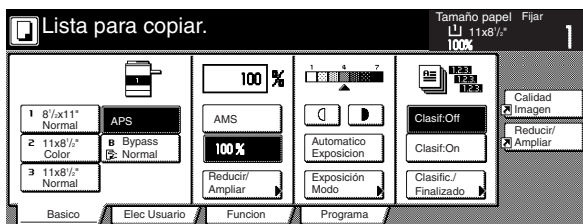

Especificaciones métricas

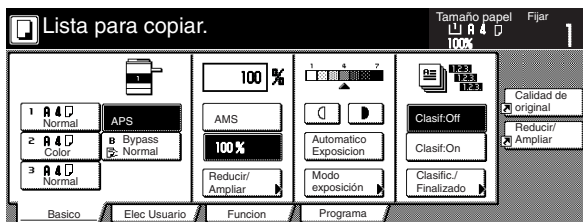



## 27. Agregado fácil de cubiertas o hojas de inserción entre los distintos juegos de originales en una sola operación [Modo de construcción de trabajos]

La función de construcción de trabajos permite escanear distintos juegos de originales en la memoria en pasos por separado y copiarlos todos a la vez. Cada juego de copias escaneadas es un paso del proceso de copia y se puede seleccionar un modo de copia diferente para cada paso (ampliación/reducción, borrado de bordes, tipo de original [originales de dos lados originales, originales de un lado o libros original abierto]). Se puede seleccionar si hacer la alimentación de un hoja de papel en blanco dentro de cada juego de originales, así como incluir las cubiertas frontales y traseras para el juego completo Y haga esto durante el copiado de dos lados!

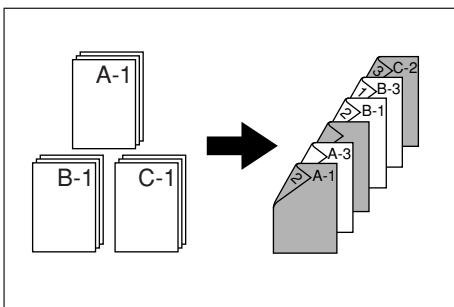

### (1) Utilización del modo de construcción de trabajos

El siguiente procedimiento muestra un método de utilización del modo de construcción de trabajos y explica cómo hacer esa operación en las condiciones indicadas en los ejemplos de abajo.

[Ejemplo]

<Copias terminadas>

(El asterisco "\*" en la figura indica las hojas blancas.)

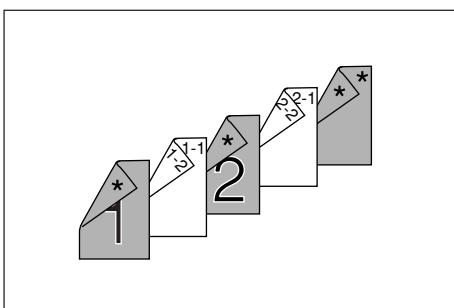

<Originales>

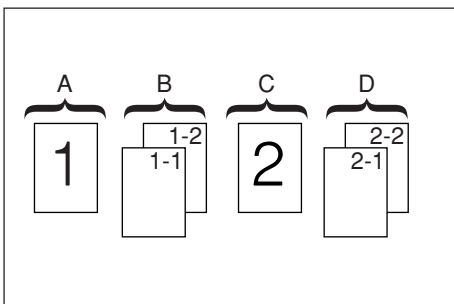

### NOTA

Este procedimiento supondrá que el papel de color a utilizar como la cubierta frontal y la hoja de inserción en el medio (originales "A" y "C"), así como para la cubierta trasera, se coloca en la bandeja de la alimentación directa y hay papel de copia común en la gaveta N<sup>o</sup>1.

- Paso 1: Acceso de la pantalla "Creación trabajo" ["Elaboracion de la tarea"]

- 1 Presione la tecla [Job Build]. Aparecerá la pantalla "Creación trabajo" ["Elaboracion de la tarea"].

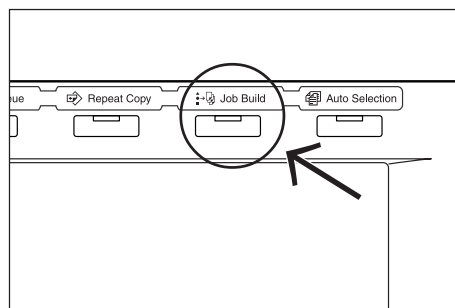

- Haga los ajustes aplicable a todos pasos

Primero, deben hacerse los ajustes para los modos de copia de dos lados y el modo de copia repetida.

### NOTAS

- El modo de copia repetida utilizado permite hacer a continuación un número adicional de juegos de copias.
- También se pueden seleccionar otros ajustes y funciones, tal como se desea, además de los indicados en el procedimiento en el ejemplo. (Consulte la "(2) Selección de los ajustes y funciones" en la página 5-63.)

- 2 Toque la tecla "1 cara 2 caras". Aparecerá la pantalla "1 cara/2 caras Copia".

Especificaciones de pulgadas

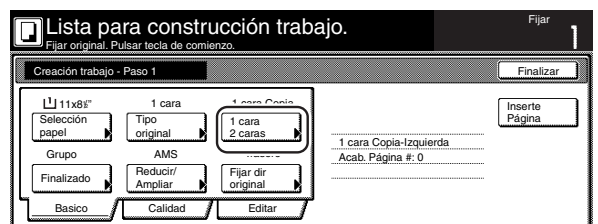

Especificaciones métricas



- 3** Toque la tecla “2 caras Copia” y, a continuación, toque la tecla “Abra desde Izquierda” [“Encuadern. Izda.”]. Finalmente, toque la tecla “Cerrar”. El panel de toque volverá a la pantalla del paso 2.

Especificaciones de pulgadas

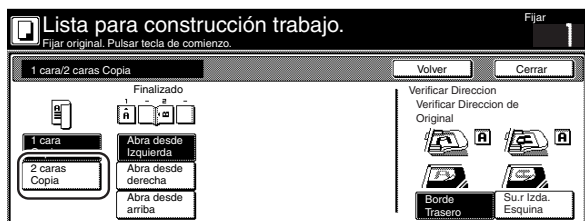

Especificaciones métricas

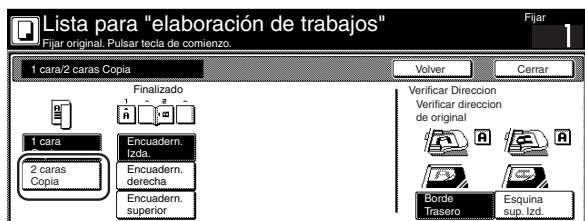

- 4** Toque la tecla “Editar”. A continuación, toque la tecla “Modificar copia” en la pantalla resultante. Aparecerá la pantalla “Modificar copia”.

Especificaciones de pulgadas

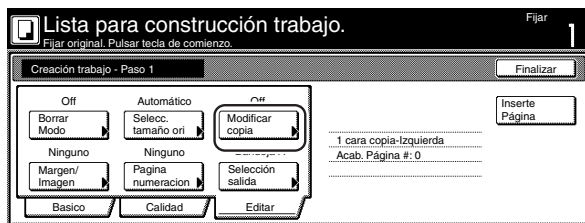

Especificaciones métricas

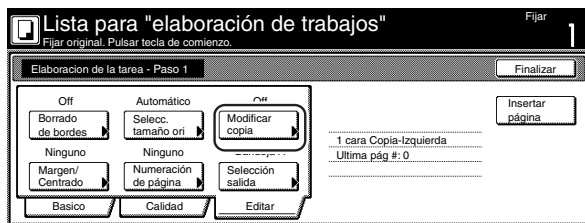

- 5** Toque la tecla “On”. Toque la tecla “Cerrar”. El panel de toque volverá a la pantalla del paso 4.

Especificaciones de pulgadas

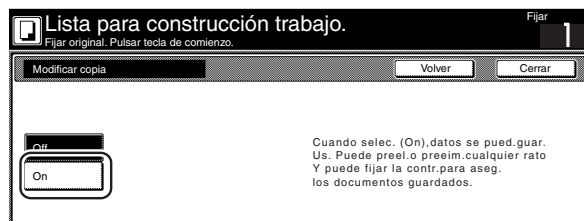

Especificaciones métricas

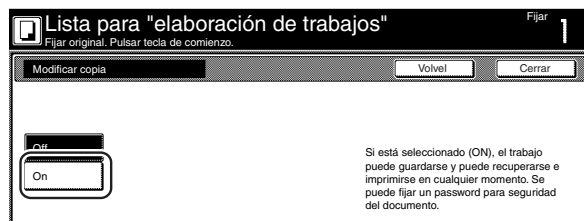

- Haga los ajustes del primer original (“A” en la figura en la página 5-58.)
- Se selecciona la bandeja de la alimentación directa para la alimentación del papel de color en la pantalla “Selección papel”.

- 6** Toque la tecla “Selección papel”. Aparecerá la pantalla “Selección papel”.

Especificaciones de pulgadas

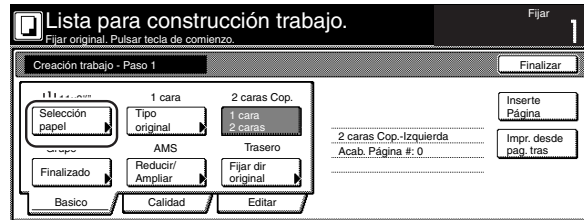

Especificaciones métricas

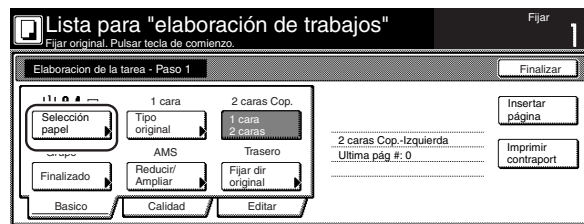

- 7 Toque la tecla "Bypass".  
Toque la tecla "Cerrar". El panel de toque volverá a la pantalla del paso 6.

Especificaciones de pulgadas

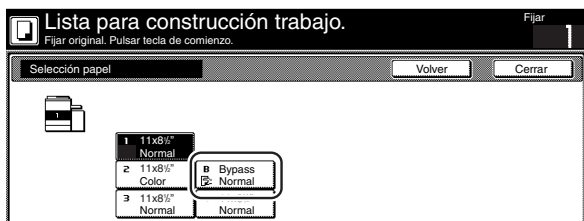

Especificaciones métricas

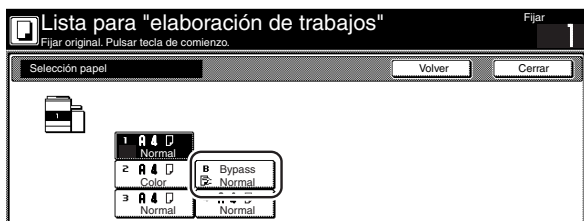

- 8 Coloque el primer original ("A") a copiar. Presione la tecla [Start].  
Empezará el escaneo de los originales.

- Paso 2: Deje el lado trasero del primer original ("A") en blanco

- 9 Toque la tecla "Impr.desde pag.frente" ["Imprimir portada"].  
Deje el lado trasero del original en blanco para la siguiente copia a hacer en el lado frontal de la siguiente página.

Especificaciones de pulgadas

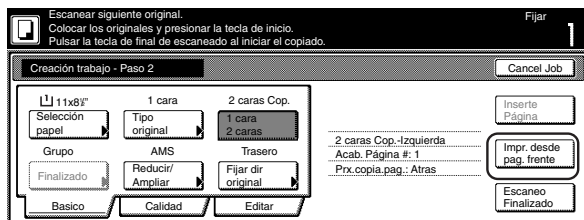

Especificaciones métricas

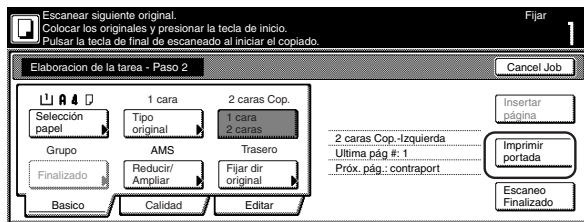

- Paso 3: Haga los ajustes de los segundos originales ("B" en la figura en la página 5-58.)

Se selecciona la gaveta N°1 para la alimentación del papel de color en la pantalla "Selección papel".

- 10 Toque la tecla "Selección papel". Aparecerá la pantalla "Selección papel".

Especificaciones de pulgadas

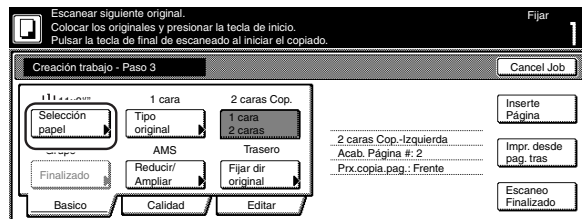

Especificaciones métricas

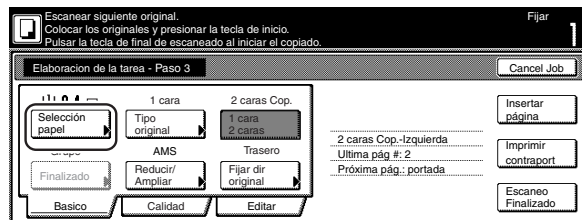

- 11 Toque la tecla que corresponda a la gaveta N°1.  
Toque la tecla "Cerrar". El panel de toque volverá a la pantalla del paso 10.

Especificaciones de pulgadas

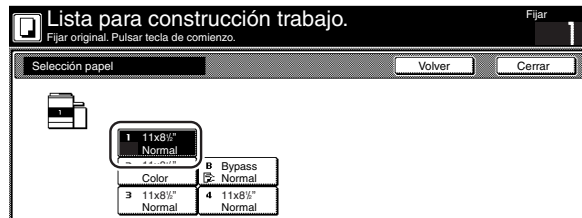

Especificaciones métricas



- 12 Coloque los segundos originales ("B") a copiar. Presione la tecla [Start].  
Empezará el escaneo de los originales.

- Paso 4: Haga los ajustes del tercer original ("C" en la figura en la página 5-58.)

Se selecciona la bandeja de la alimentación directa para la alimentación del papel de color en la pantalla "Selección papel".

- 13** Toque la tecla "Selección papel". Aparecerá la pantalla "Selección papel".

Especificaciones de pulgadas

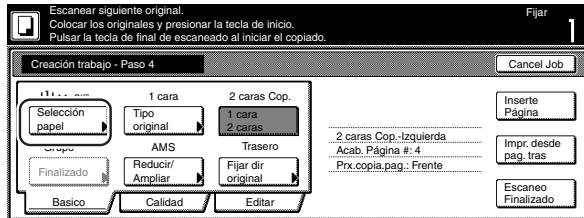

Especificaciones métricas

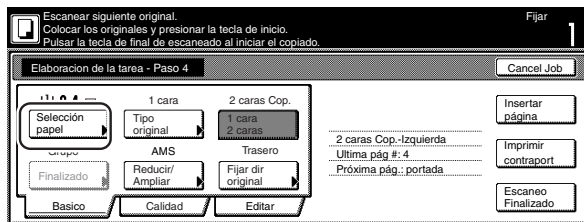

- 14** Toque la tecla "Bypass".

Toque la tecla "Cerrar". El panel de toque volverá a la pantalla del paso 13.

Especificaciones de pulgadas

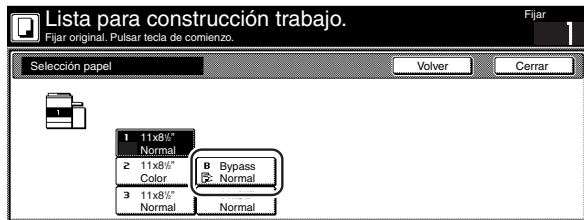

Especificaciones métricas

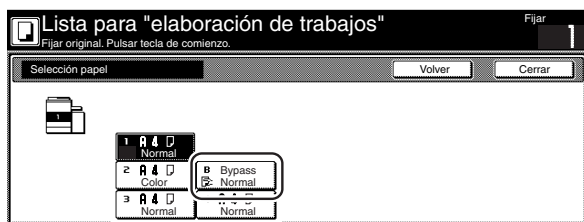

- 15** Coloque el tercer original ("C") a copiar. Presione la tecla [Start]. Empezará el escaneo del original.

- Paso 5: Deje el lado trasero del tercer original ("C") en blanco

- 16** Toque la tecla "Impr. desde pag. frente" ["Imprimir portada"]. Deje el lado trasero del original en blanco para la siguiente copia a hacer en el lado frontal de la siguiente página.

Especificaciones de pulgadas

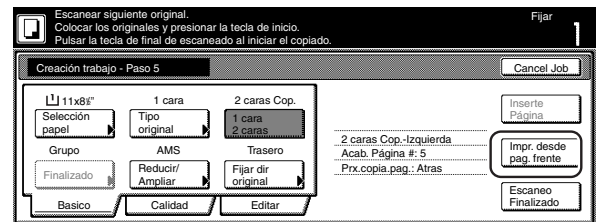

Especificaciones métricas

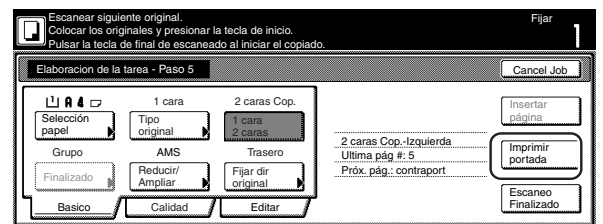

- Paso 6: Haga los ajustes de los cuartos originales ("D" en la figura en la página 5-58.)

Se selecciona la gaveta N°1 para la alimentación del papel de color en la pantalla "Selección papel".

- 17** Toque la tecla "Selección papel". Aparecerá la pantalla "Selección papel".

Especificaciones de pulgadas

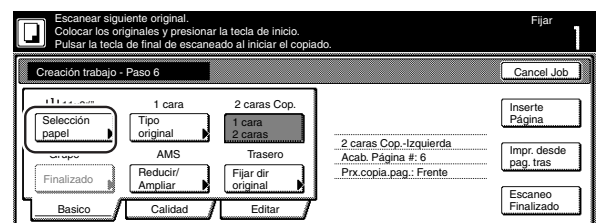

Especificaciones métricas

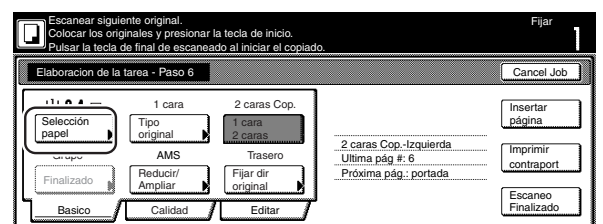

- 18** Toque la tecla que corresponda a la gaveta N°1.  
Toque la tecla “Cerrar”. El panel de toque volverá a la pantalla del paso 17.

Especificaciones de pulgadas

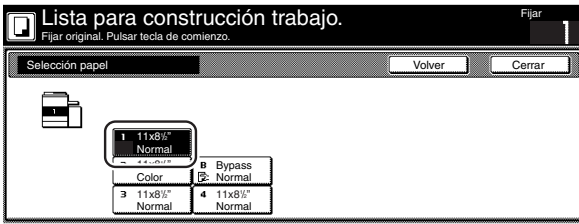

Especificaciones métricas

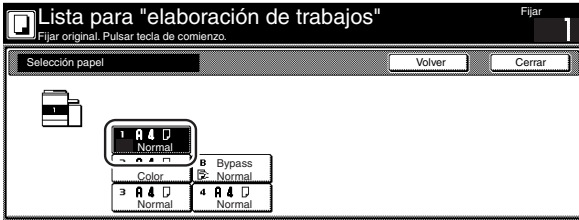

- 21** Toque la tecla “Bypass”.  
Toque la tecla “Cerrar”. El panel de toque volverá a la pantalla del paso 20.

Especificaciones de pulgadas

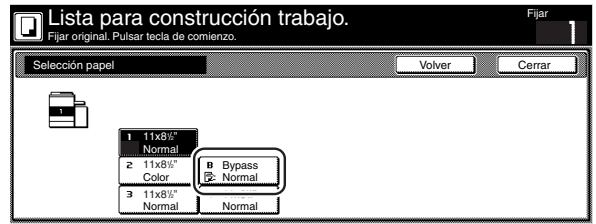

Especificaciones métricas

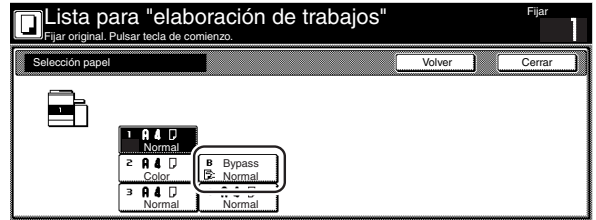

- 19** Coloque los cuartos originales (“D”) a copiar. Presione la tecla [Start].  
Empezará el escaneo de los originales.

- Paso 7: Haga los ajustes para dejar una cubierta trasera en blanco. Se selecciona la bandeja de la alimentación directa para la alimentación del papel de color en la pantalla “Selección papel”.

- 20** Toque la tecla “Selección papel”. Aparecerá la pantalla “Selección papel”.

Especificaciones de pulgadas

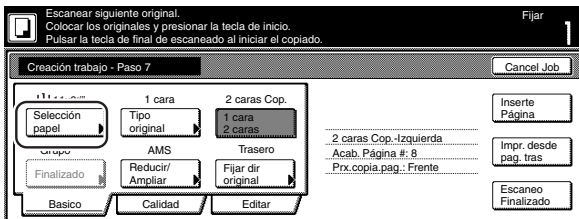

Especificaciones métricas

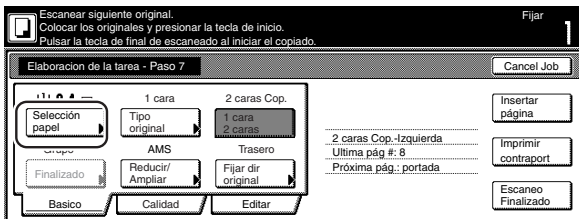

Especificaciones de pulgadas

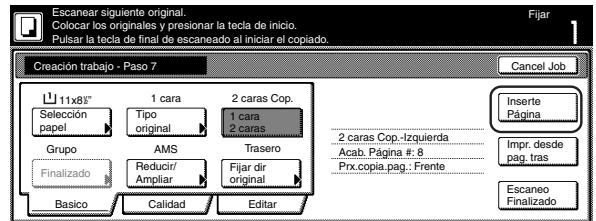

Especificaciones métricas

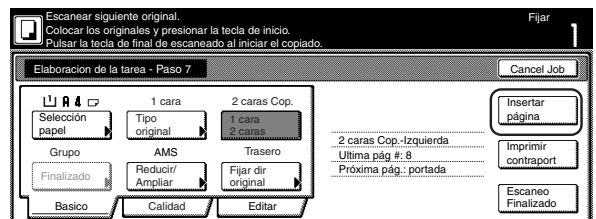

- 23** Se termina el procedimiento de ajustes de la construcción de trabajos. Toque la tecla “Escaneo Finalizado”. Empezará el copiado.

Especificaciones de pulgadas

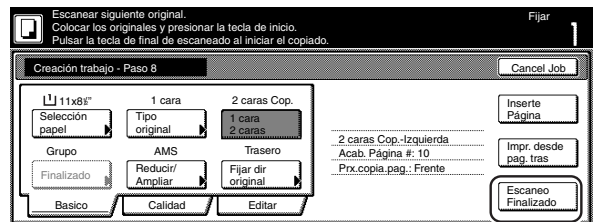

Especificaciones métricas

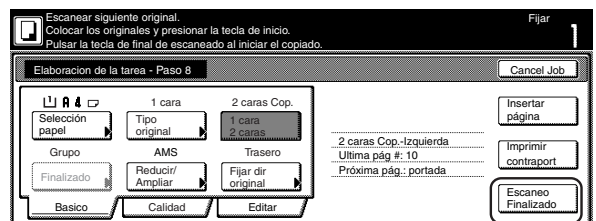



**24** Si no hay problemas con el juego de copia hecho, se puede utilizar el modo de copia repetida para hacer cualquier número de juegos de copias tal como se desea (Consulte el “(2) Impresión con el modo de copia repetida” en la página 5-44).

**(2) Selección de los ajustes y funciones**

**① Selección del papel**

Este procedimiento selecciona el tamaño del papel de copia.

**1** Mientras se muestra el contenido de la ficha “Basico”, toque la tecla “Selección papel”. Aparecerá la pantalla “Selección papel”.

Especificaciones de pulgadas

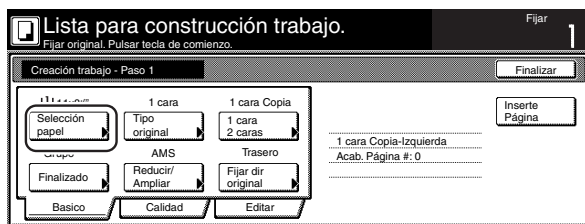

Especificaciones métricas

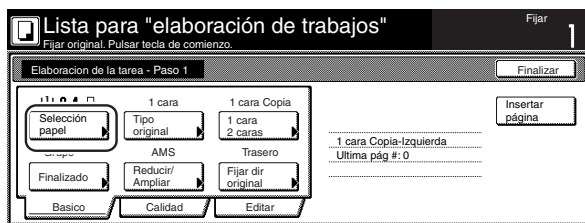

**2** Toque la tecla que corresponda a la gaveta que contiene el tamaño de papel de copia deseado y, a continuación, toque la tecla “Cerrar”. El panel de toque volverá a la pantalla del paso 1.

Especificaciones de pulgadas

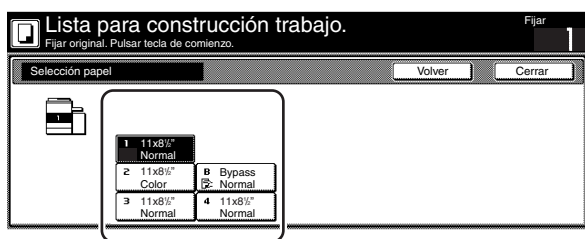

Especificaciones métricas

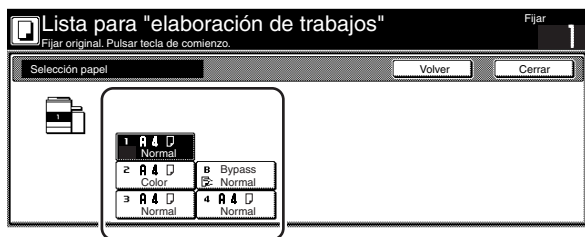

**② Especificación del tipo de los originales**  
Este procedimiento especifica el tipo de los originales copiados entre los de un lado, de dos lados y abiertos.

**1** Mientras se muestra el contenido de la ficha “Basico”, toque la tecla “Tipo original”. Aparecerá la pantalla “Tipo original”.

Especificaciones de pulgadas

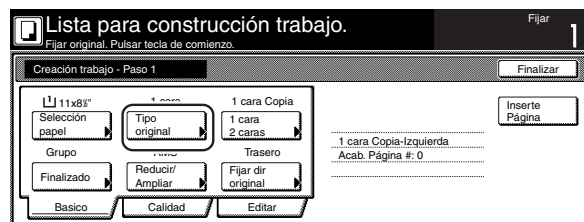

Especificaciones métricas

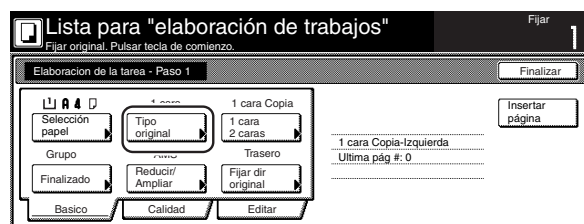

**2** Seleccione entre “1 cara”, “2 caras” y “Libro”, de acuerdo con los originales copiados.

Especificaciones de pulgadas

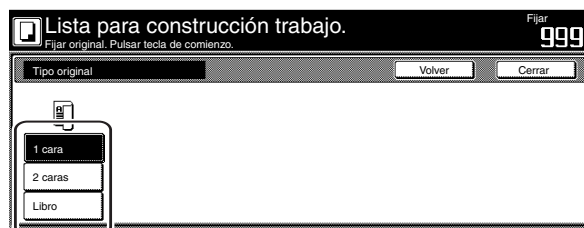

Especificaciones métricas

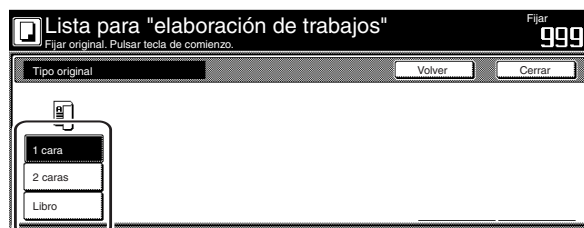

**NOTAS**

- Si se seleccionó “1 cara”, confirme el sentido en el que se colocan los originales.
- Si se seleccionó “2 caras”, especifique el sentido de encuadernación de los originales y confirme el sentido en el que se colocan los originales.
- Si se seleccionó “Libro”, especifique el sentido de encuadernación de los originales.

**3** Toque la tecla “Cerrar”. El panel de toque volverá a la pantalla del paso 1.

## Sección 5 OTRAS FUNCIONES CONVENIENTES

③ Selección entre copias de un lado o de dos lados  
Este procedimiento selecciona el tipo de las copias terminadas a hacer entre las de un lado y de dos lados.

**1** Mientras se muestra el contenido de la ficha "Básico", toque la tecla "1 cara 2 caras". Aparecerá la pantalla "1 cara/2 caras Copia".

Especificaciones de pulgadas

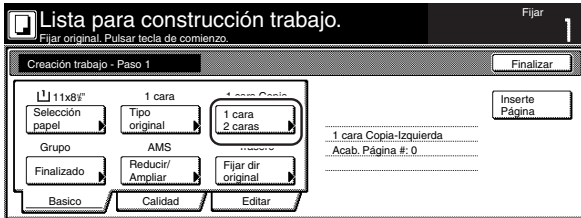

Especificaciones métricas



### NOTA

El ajuste para el copiado de un lado o de dos lados sólo puede hacerse en el primer paso del modo de construcción de trabajos y se aplicará a todos los pasos del trabajo de copia.

**2** Toque la tecla "1 cara Copia" o la tecla "2 caras Copia", según corresponda y seleccione el sentido de encuadernación que desee para las copias terminadas. Siga las instrucciones en el lado derecho del panel de toque y confirme el sentido en el que se ajustaron los originales.

Especificaciones de pulgadas



Especificaciones métricas



### ¡IMPORTANTE!

Si no es correcta la indicación para el sentido de colocación de los originales, el copiado se hará mal.

**3** Toque la tecla "Cerrar". El panel de toque volverá a la pantalla del paso 1.

④ Selección de cómo terminar los juegos de copias  
Si el finalizador de documentos opcional está instalado en su copiadora, este procedimiento permite seleccionar si grapar o perforar o no los juegos de copias terminados.

**1** Mientras se muestra el contenido de la ficha "Básico", toque la tecla "Finalizado". Aparecerá la pantalla "Finalizado".

Especificaciones de pulgadas

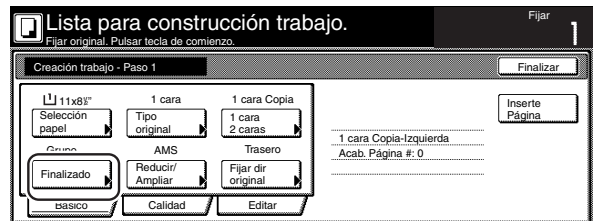

Especificaciones métricas

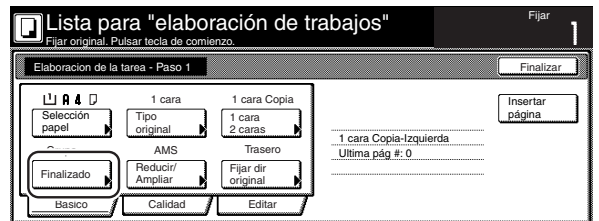

### NOTA

El ajuste para terminar los juegos de copias sólo puede hacerse en el primer paso del modo de construcción de trabajos y se aplicará a todos los pasos del trabajo de copia.

**2** Seleccione cómo desea terminar los juegos de copias tocando la tecla "Grapar Modo" ["Modo grapado"], la tecla "Centrar Grapado" o la tecla "Perforar Modo" ["Modo perforado"], según corresponda. Siga las instrucciones en el lado derecho del panel de toque y confirme el sentido en el que se ajustaron los originales.

Especificaciones de pulgadas

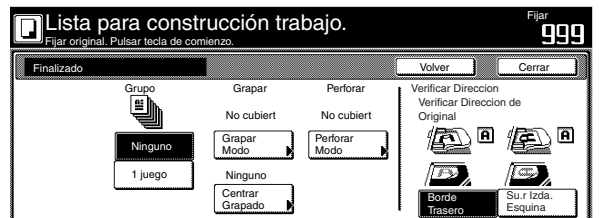

Especificaciones métricas

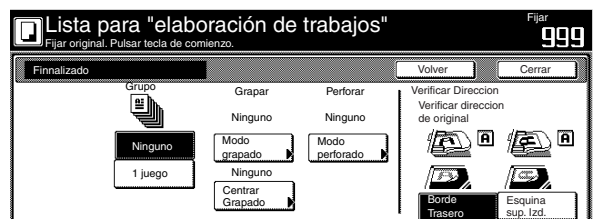



**¡IMPORTANTE!**

Si no es correcta la indicación para el sentido de colocación de los originales, el copiado se hará mal.

**3** Toque la tecla “Cerrar”. El panel de toque volverá a la pantalla del paso 1.

⑤ Haga las copias a un porcentaje de cambio de tamaño ampliada o reducida

Este procedimiento selecciona el porcentaje de cambio de tamaño de las copias terminadas.

**1** Mientras se muestra el contenido de la ficha “Basico”, toque la tecla “Reducir/Ampliar”. Aparecerá la pantalla “Reducir/Ampliar”.

Especificaciones de pulgadas

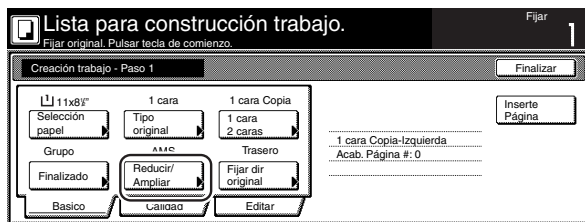

Especificaciones métricas



**2** Seleccione el porcentaje de cambio de tamaño deseado. Si desea que se seleccione automáticamente el porcentaje de cambio de tamaño, toque la tecla “AMS”. Si desea ajustar manualmente el porcentaje de cambio de tamaño, toque la tecla “Tecla N” y entre el porcentaje de cambio de tamaño deseado utilizando el teclado, o toque la tecla “+” o la tecla “-” para cambiar el porcentaje de cambio de tamaño mostrado al ajuste deseado en incrementos de 1%. También se puede seleccionar el porcentaje de cambio de tamaño tocando la tecla de zoom prefijado a la derecha que corresponda al porcentaje de cambio de tamaño deseado.

Especificaciones de pulgadas

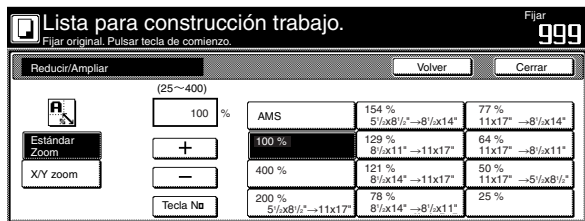

Especificaciones métricas

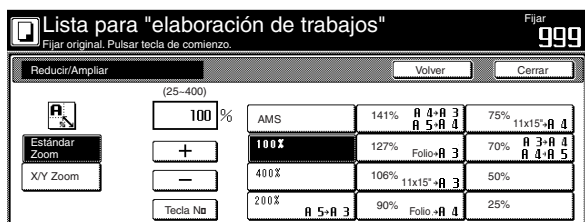

**3** Toque la tecla “Cerrar”. El panel de toque volverá a la pantalla del paso 1.

⑥ Especificación del sentido en el que se colocan los originales. Este procedimiento especifica el sentido de los originales colocados.

**1** Mientras se muestra el contenido de la ficha “Basico”, toque la tecla “Fijar dir original”. Aparecerá la pantalla “Fijar dir original”.

Especificaciones de pulgadas

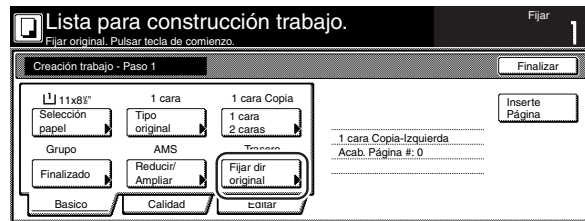

Especificaciones métricas

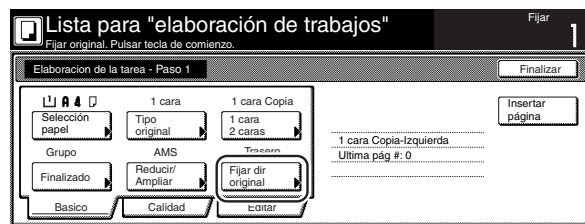

**2** Toque la tecla “Borde Trasero” o la tecla “Su.r Izda. Esquina” [“Esquina sup. Izd.”], según corresponda, de acuerdo con el sentido de los originales.

Especificaciones de pulgadas

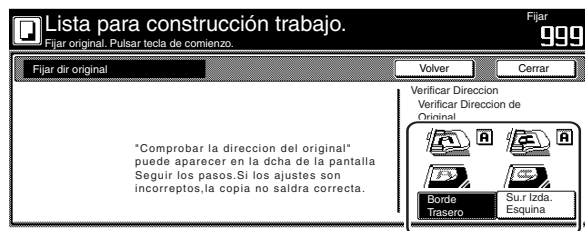

Especificaciones métricas

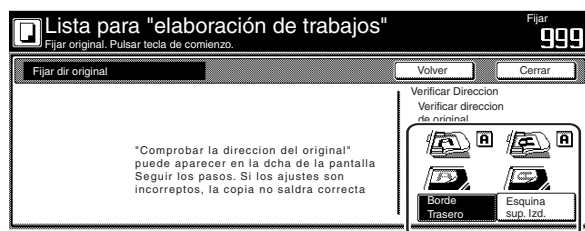

**¡IMPORTANTE!**

Si no es correcta la indicación para el sentido de colocación de los originales, el copiado se hará mal.

**3** Toque la tecla “Cerrar”. El panel de toque volverá a la pantalla del paso 1.

## Sección 5 OTRAS FUNCIONES CONVENIENTES

### ⑦ Ajuste del modo de exposición

Este procedimiento ajusta la exposición de copia de las copias terminadas.

- 1 Toque la tecla "Calidad". A continuación, toque la tecla "Exposición Modo" ["Modo exposición"] en la pantalla resultante. Aparecerá la pantalla "Modo Exposición".

Especificaciones de pulgadas

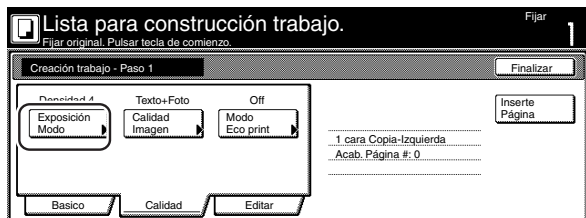

Especificaciones métricas

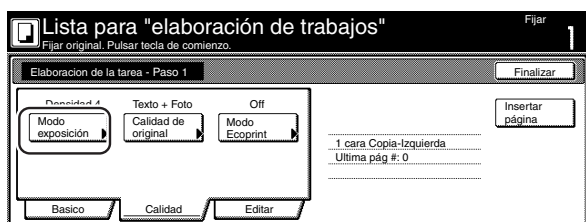

- 2 Si desea que se seleccione automáticamente la exposición de copia, toque la tecla "Automatico".

Si desea ajustar manualmente la exposición, toque la tecla "Manual" y, a continuación, toque la tecla "Claro" o la tecla "Oscuro" para mover el cursor en la escala de exposición y ajustar la exposición tal como se desea.

Especificaciones de pulgadas

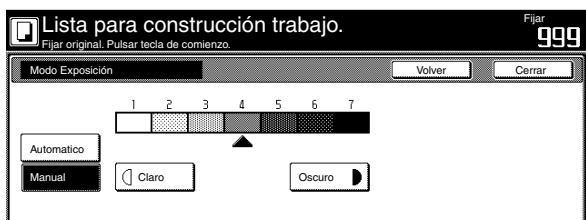

Especificaciones métricas

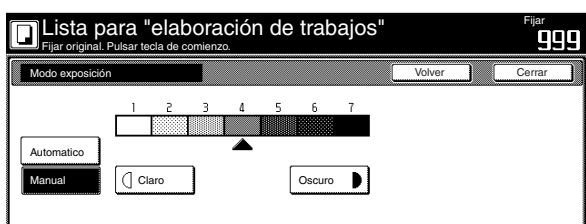

- 3 Toque la tecla "Cerrar". El panel de toque volverá a la pantalla del paso 1.

### ⑧ Ajuste de la calidad de imagen

Este procedimiento ajusta la calidad de imagen de acuerdo con el tipo de los originales copiados.

- 1 Toque la tecla "Calidad". A continuación, toque la tecla "Calidad Imagen" ["Calidad de original"] en la pantalla resultante. Aparecerá la pantalla "Calidad Imagen Orig." ["Calidad de original"].

Especificaciones de pulgadas

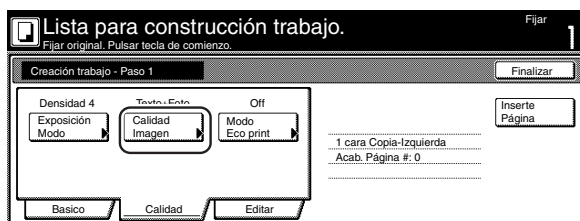

Especificaciones métricas

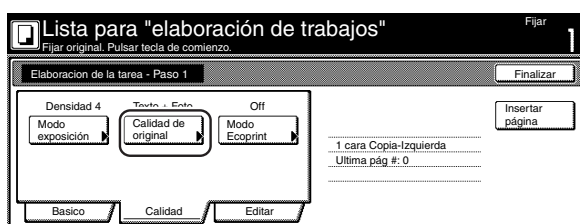

- 2 Seleccione el modo de calidad de imagen tocando la tecla "Manual" y, a continuación, tocando la tecla "Texto+Foto", la tecla "Foto" o la tecla "Texto", según corresponda.

Especificaciones de pulgadas

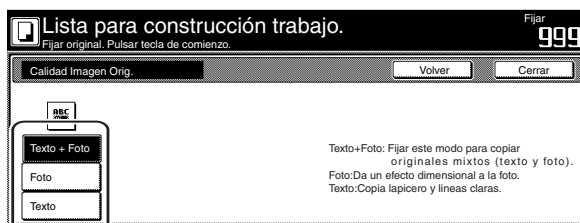

Especificaciones métricas

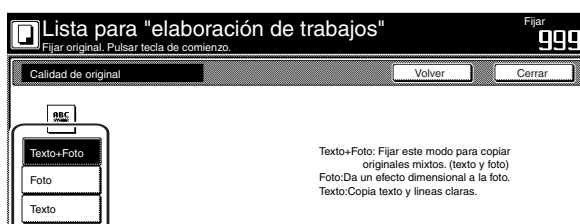

- 3 Toque la tecla "Cerrar". El panel de toque volverá a la pantalla del paso 1.

⑨ Activación del modo de impresión ecológica

Este procedimiento permite activar el modo de impresión ecológica para ahorrar el uso del tóner.

- 1 Toque la tecla "Calidad". A continuación, toque la tecla "Modo Eco print" ["Modo Ecoprint"] en la pantalla resultante. Aparecerá la pantalla "Modo Eco print" ["Modo Ecoprint"].

Especificaciones de pulgadas

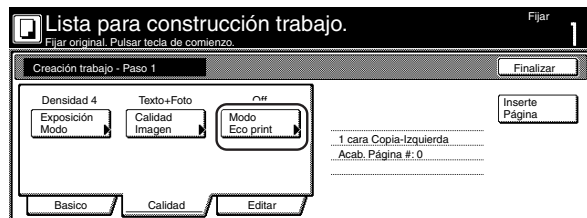

Especificaciones métricas

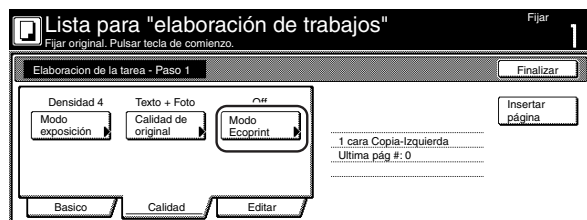

NOTA

El ajuste para utilizar o no el modo de impresión ecológica sólo puede hacerse en el primer paso del modo de construcción de trabajos y se aplicará a todos los pasos del trabajo de copia.

- 2 Toque la tecla "On" para activar el modo de impresión ecológica.

Especificaciones de pulgadas

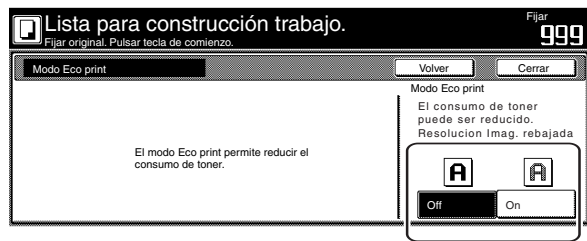

Especificaciones métricas

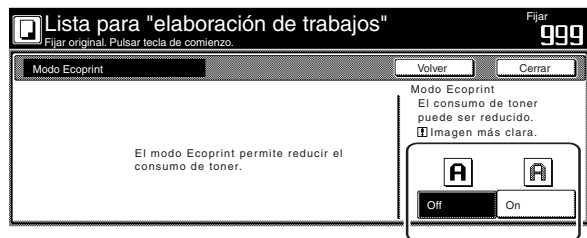

- 3 Toque la tecla "Cerrar". El panel de toque volverá a la pantalla del paso 1.

⑩ Selección del modo de borrado de hoja

Este procedimiento selecciona el modo de borrado de hoja para borrar las sombras, líneas, etc. que se producen en los bordes de las copias.

- 1 Toque la tecla "Editar". A continuación, toque la tecla "Borrar Modo" ["Borrado de bordes"] en la pantalla resultante. Aparecerá la pantalla "Borrar Modo" ["Borrado de bordes"].

Especificaciones de pulgadas

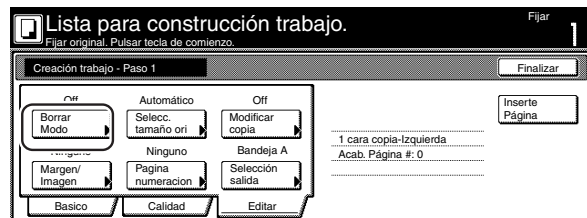

Especificaciones métricas



- 2 Toque la tecla "Borde eliminar" ["Borrar hoja"] y ajuste el ancho de borde deseado.

Especificaciones de pulgadas

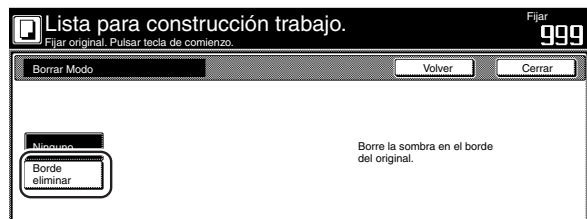

Especificaciones métricas



- 3 Toque la tecla "Cerrar". El panel de toque volverá a la pantalla del paso 1.

## Sección 5 OTRAS FUNCIONES CONVENIENTES

### ⑪ Selección manual del tamaño de los originales

Este procedimiento selecciona el tamaño de los originales manualmente utilizando el panel de toque.

- 1 Toque la tecla "Editar". A continuación, toque la tecla "Selecc. tamaño ori" en la pantalla resultante. Aparecerá la pantalla "Selecc. tamaño orig."

Especificaciones de pulgadas



Especificaciones métricas

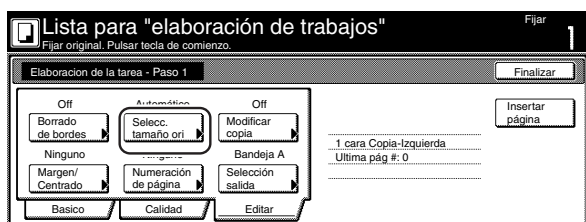

- 2 Si desea que el tamaño de los originales se detecte automáticamente, toque la tecla "Automático". Si desea seleccionar un tamaño de original normal, toque la tecla que corresponda al tamaño deseado.

Si desea seleccionar manualmente las dimensiones de los originales, toque la tecla "Tamaño" y ajuste las dimensiones correspondientes.

Especificaciones de pulgadas

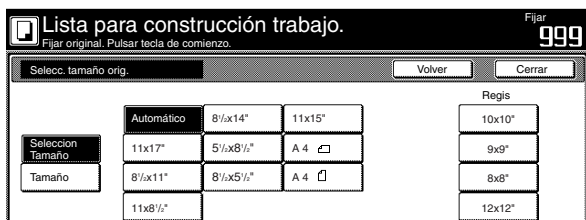

Especificaciones métricas



- 3 Toque la tecla "Cerrar". El panel de toque volverá a la pantalla del paso 1.

### ⑫ Selección del modo de copia repetida

Este procedimiento permite seleccionar el modo de copia repetida de tal forma que se puede hacer luego cualquier número de copias adicionales.

- 1 Toque la tecla "Editar". A continuación, toque la tecla "Modificar copia" en la pantalla resultante. Aparecerá la pantalla "Modificar copia".

Especificaciones de pulgadas

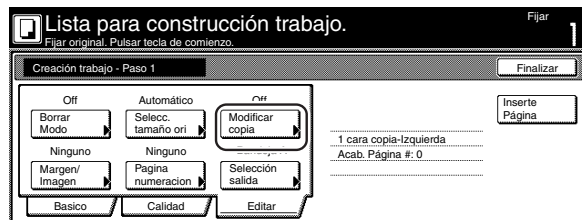

Especificaciones métricas

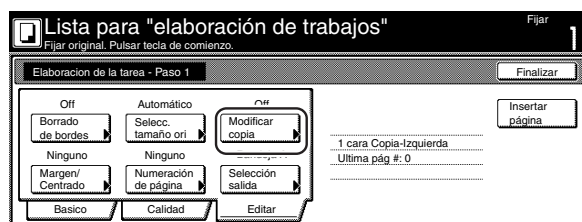

## NOTAS

- Para hacer las copias adicionales con el modo de copia repetida, consulte la "(2) Impresión con el modo de copia repetida" en la página 5-44.
- El ajuste para utilizar o no el modo de copia repetida sólo puede hacerse en el primer paso del modo de construcción de trabajos y se aplicará a todos los pasos del trabajo de copia.

- 2 Toque la tecla "On" para seleccionar el modo de copia repetida.

Especificaciones de pulgadas

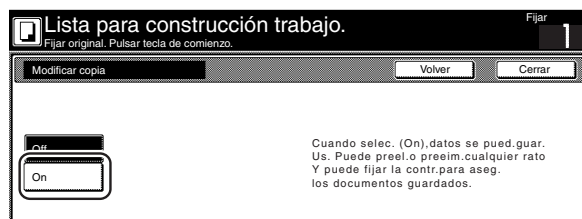

Especificaciones métricas

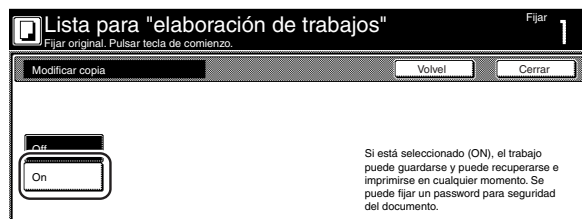

- 3 Toque la tecla "Cerrar". El panel de toque volverá a la pantalla del paso 1.

13 Selección del modo de margen o el modo de centrado  
Este procedimiento selecciona el modo de margen o el modo de centrado para crear un espacio de margen o para centrar la imagen de copia.

**1** Toque la tecla "Editar". A continuación, toque la tecla "Margen/Imagen" ["Margen/Centrado"] en la pantalla resultante. Aparecerá la pantalla "Cambio Margen/Imagen" ["Margen / Centrado"].

Especificaciones de pulgadas

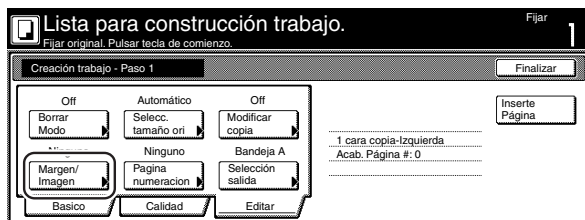

Especificaciones métricas

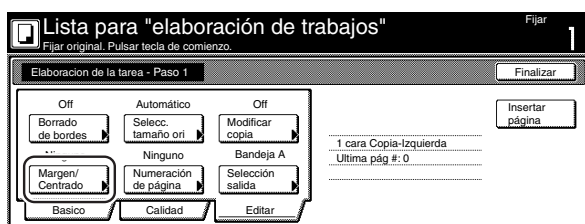

**NOTA**

El ajuste para utilizar o no el modo de centrado sólo puede hacerse en el primer paso del modo de construcción de trabajos y se aplicará a todos los pasos del trabajo de copia.

14 Selección del modo de numeración de páginas  
Este procedimiento selecciona el modo de numeración de páginas para hacer la impresión de los números de página en las copias correspondientes.

**1** Toque la tecla "Editar". A continuación, toque la tecla "Pagina numeracion" ["Numeración de página"] en la pantalla resultante. Aparecerá la pantalla "Pagina numeracion" ["Numeración de pag."].

Especificaciones de pulgadas

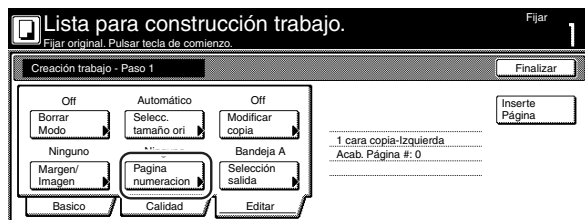

Especificaciones métricas

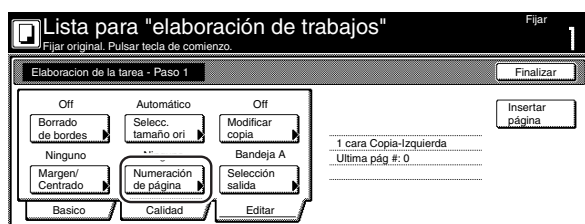

**NOTA**

El ajuste para el modo de numeración de páginas sólo puede hacerse en el primer paso del modo de construcción de trabajos y se aplicará a todos los pasos del trabajo de copia.

**2** Toque la tecla "Margen" o la tecla "Imagen" ["Centrado"], según corresponda.  
Para información más detallada de estos dos ajustes, consulte la explicación del modo de margen en la página 5-6 o del modo de centrado en la página 5-8, según corresponda.

Especificaciones de pulgadas

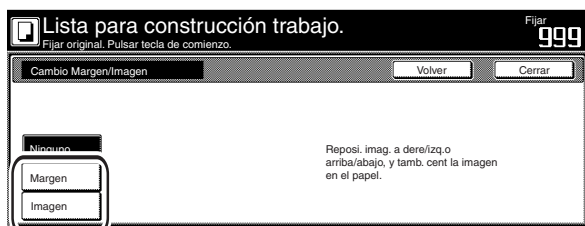

Especificaciones métricas

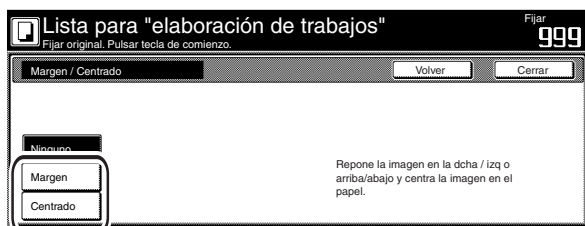

**3** Toque la tecla "Cerrar". El panel de toque volverá a la pantalla del paso 1.

**2** Para información más detallada de este ajuste, consulte la explicación del modo de numeración de páginas en la página 5-16.

Especificaciones de pulgadas

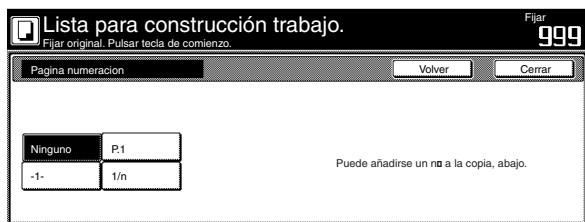

Especificaciones métricas

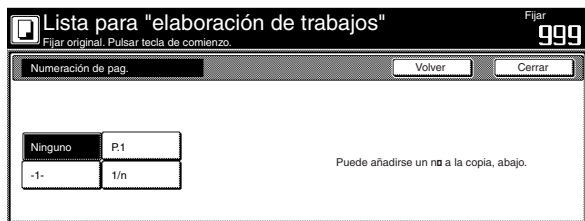

**3** Toque la tecla "Cerrar". El panel de toque volverá a la pantalla del paso 1.



## Sección 5 OTRAS FUNCIONES CONVENIENTES

### 15 Selección del destino de salida de copias

Si el finalizador de documentos, o la bandeja de múltiples trabajos, opcional está instalado en su copiadora, este procedimiento permite seleccionar el destino de la salida de las copias terminadas.

- 1 Toque la tecla "Editar". A continuación, toque la tecla "Selección salida" en la pantalla resultante. Aparecerá la pantalla "Selección salida".

Especificaciones de pulgadas

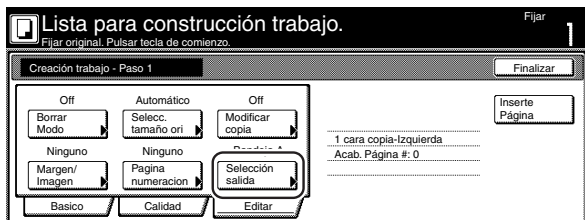

Especificaciones métricas

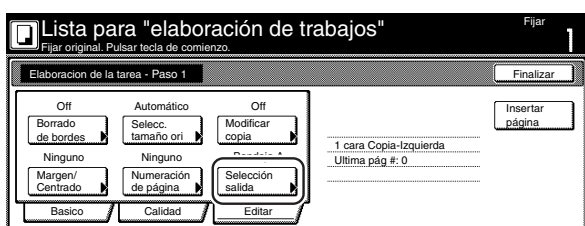

## NOTAS

- Este ajuste sólo aparece cuando el finalizador de documentos, o la bandeja de múltiples trabajos, opcional está instalado en su copiadora.
- El ajuste para el destino de salida de copias sólo puede hacerse en el primer paso del modo de construcción de trabajos y se aplicará a todos los pasos del trabajo de copia.

- 2 Seleccione el destino deseado para la salida de las copias terminadas.

Especificaciones de pulgadas

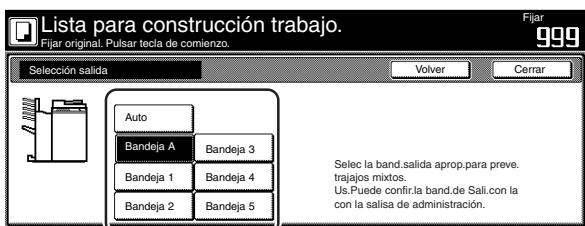

Especificaciones métricas

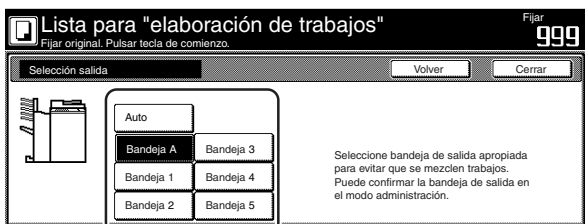

- 3 Toque la tecla "Cerrar". El panel de toque volverá a la pantalla del paso 1.

# Sección 6 FUNCIONES DE ADMINISTRACION DE DOCUMENTOS Y DE IMPRESION

## 1. Funciones de la administración de documentos

### (1) ¿Qué son las funciones de “administración de documentos”?

Las funciones de “administración de documentos” se refieren a las funciones que permiten escanear y memorizar documentos en el disco duro de la copiadora, y utilizar esos datos para el copiado. Cada función tiene en el disco duro su propio “buzón” individual (la área donde los datos de los documentos está memorizada) y todos los datos de esa particular función se memorizan en ese buzón especificado.

Las funciones de “administración de documentos” siguientes están disponibles en esta copiadora:

- **Registro de plantillas (páginas 6-1 a 6-4)**

Se pueden memorizar las imágenes a utilizar como “plantilla” en el buzón de trabajos almacenados, en un buzón en el disco duro de la copiadora, y entonces se puede controlar su utilización.

- **Buzón de trabajos almacenados (páginas 6-4 a 6-8)**

Si se registran los datos memorizados para todos los usuarios en el buzón de trabajos almacenados, será posible que cada usuario imprima esos datos en el momento más conveniente para ellos. Esto es útil, por ejemplo, para registrar los formularios del negocio y similar que se utilizan frecuentemente por muchas personas. Los datos registrados aquí quedarán memorizados permanentemente hasta que se haga el procedimiento para su borrado.

- **Buzones de impresión de sinergia (páginas 6-9 a 6-19)**

Si se memorizan múltiples juegos de documentos en un buzón de impresión de sinergia, puede imprimir hasta 10 de esos juegos a la vez. Si el kit de impresora, o kit de escáner, opcional está instalado en su copiadora, también se pueden memorizar los datos de impresión y de escáner en los buzones de impresión de sinergia, y agregarlos a los trabajos de copia.

### (2) Registro de plantillas

#### ① Registro de una plantilla

Realice el siguiente procedimiento cuando desee registrar una imagen como “plantilla” para utilizar en el modo de superposición de plantilla.

**1** Coloque el documento que desea registrar como plantilla.

**2** Presione la tecla [Administración de documentos]. Aparecerá la pantalla “Documento supervisado”.

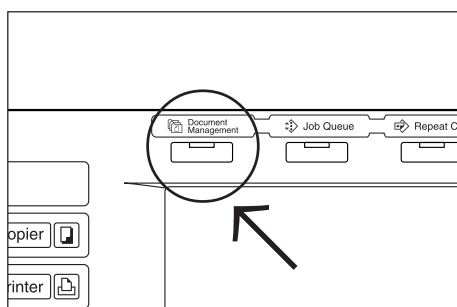

**3** Toque la tecla “Forma regis.” [“Registrar marca agua”]. Aparecerá la pantalla “Reg. de formas” [“Registrando marcas agua”].

Especificaciones de pulgadas

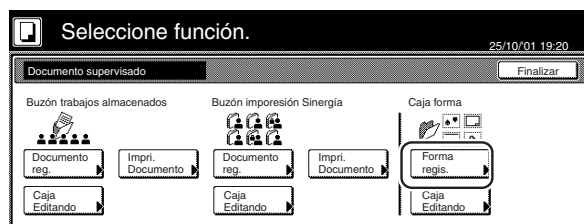

Especificaciones métricas

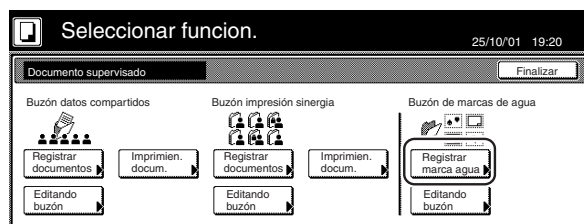

**4** Toque la tecla “Cambiar nombre” y entre el nombre para el dato de la plantilla.

Si no desea registrar un nombre para el dato de la plantilla, vaya directamente al siguiente paso.

Especificaciones de pulgadas

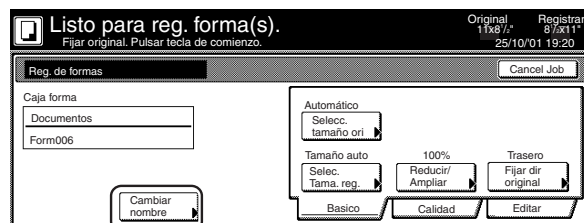

Especificaciones métricas

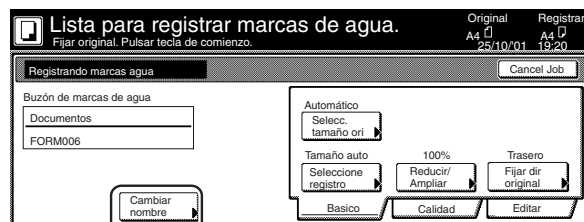



## Sección 6 FUNCIONES DE ADMINISTRACION DE DOCUMENTOS Y DE IMPRESION

### NOTA

Consulte la “Entrada de caracteres” en la página 7-79 para información sobre la entrada de caracteres.

- 5** Toque las teclas “Selecc. tamaño ori”, “Selec. Tama. reg.” [“Seleccione registro”], “Reducir/Ampliar”, y/o “Fijar dir original” si desea realizar los ajustes correspondientes para los originales utilizados.

Si desea tener acceso a la tecla “Escaneando densidad” y/o la tecla “Calidad Imagen” [“Calidad de original”] para hacer los correspondientes ajustes, toque la tecla “Calidad”. Si desea tener acceso a la tecla “Borrar Modo” [“Borrado de bordes”] para hacer los correspondientes ajustes, toque la tecla “Editar”.

- 6** Presione la tecla [Start]. Empezará el escaneo del documento. Una vez terminado completamente el escaneo del documento, el panel de toque volverá a la pantalla del paso 3. Si desea registrar otra plantilla, repita los pasos 3 a 6.

- 7** Toque la tecla “Finalizar”. El panel de toque volverá al contenido de la ficha “Basico”.

### ② Confirmación de las plantillas registradas y cambio de los nombres de plantillas

Realice el siguiente procedimiento cuando desea confirmar el nombre de una plantilla registrada, el tamaño del documento original o la fecha y hora se memoriza en memoria, o cuando desea imprimir el documento para confirmarlo. También se puede utilizar este procedimiento para cambiar el nombre de la plantilla registrada.

- 1** Presione la tecla [Administración de documentos]. Aparecerá la pantalla “Documento supervisado”.

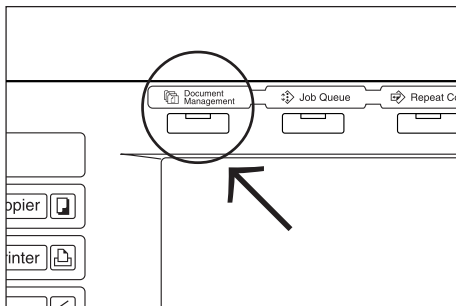

- 2** Toque la tecla “Caja Editando” [“Editando buzón”] bajo “Caja forma” [“Buzón de marcas de agua”]. Aparecerá la pantalla “Editando caja” [“Editando buzones”].

Especificaciones de pulgadas

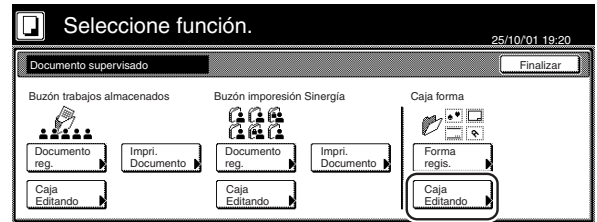

Especificaciones métricas

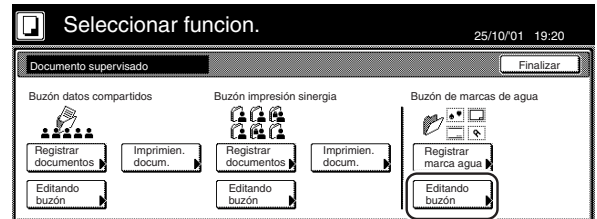

- 3** Seleccione la plantilla que desea verificar y toque la tecla “Conf./Crt. detalles” [“Revisar detalles”]. Aparecerá la pantalla “Verif. Detalles correctos” [“Compruebe los detalles”].

Especificaciones de pulgadas

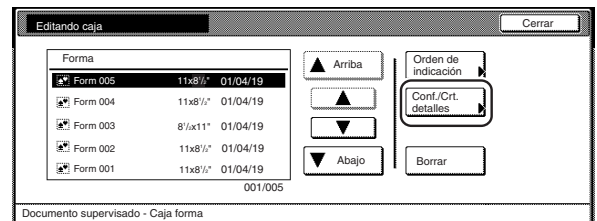

Especificaciones métricas

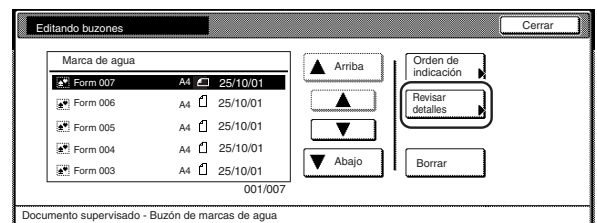

### NOTA

El orden en el que se muestran las plantillas registradas puede cambiarse. Por eso, toque la tecla “Orden de indicación” y, a continuación, toque la tecla “Comp.por fecha” [“Clasifica por fecha”] o la tecla “Comp.por Nombre” [“Clasifica por nombre”], según corresponda.

- 4** Confirme la información mostrada.  
 Si desea imprimir la plantilla seleccionada, toque la tecla “Imprim. Forma” [“Imprimir marca agua”].  
 Si desea cambiar el nombre de la plantilla seleccionada, toque la tecla “Cambie nomb forma” [“Camb nomb marca agua”] y entre el nuevo nombre.

Especificaciones de pulgadas

Item	Detalles
N Usuario	-----
Nombre documentos	Form 001
Tamaño	11x17
Fijar dir original	Trasero
Fuente entrada	Copiadora
Resolución	1200dpi
Registación datos	25/10/01 14:06

Documentos supervisados - Caja forma - Editando caja

Especificaciones métricas

Item	Detalles
Nombre de usuario	-----
Nombre del documento	FORM007
Tamaño	A4
Fijar dir original	Trasero
Fuente de entrada	Copiadora
Resolución	1200dpi
Registrando fecha	25/10/01 14:06

Documento supervisado - Buzón de marcas de agua - Editando buzones

**NOTA**

Consulte la “Entrada de caracteres” en la página 7-79 para información sobre la entrada de caracteres.

- 5** Una vez terminada la confirmación de la información para esta plantilla, toque la tecla “Cerrar”. El panel de toque volverá a la pantalla del paso 3.  
 Si desea confirmar la información de otra plantilla registrada, repita los pasos 3 a 5.
- 6** Vuelva a tocar una vez la tecla “Cerrar”. El panel de toque volverá a la pantalla del paso 2.  
 Toque la tecla “Finalizar”. El panel de toque volverá al contenido de la ficha “Basico”.

**3 Borrado de una plantilla registrada**

Realice el siguiente procedimiento cuando desea borrar una plantilla registrada.

- 1** Presione la tecla [Administración de documentos]. Aparecerá la pantalla “Documento supervisado”.

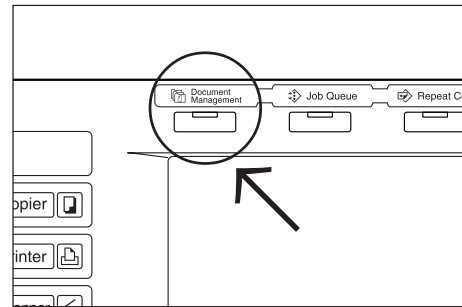

- 2** Toque la tecla “Caja Editando” [“Editando buzón”] bajo “Caja forma” [“Buzón de marcas de agua”]. Aparecerá la pantalla “Editando caja” [“Editando buzones”].

Especificaciones de pulgadas

25/10/01 19:20

Documento supervisado

Buzón trabajos almacenados Buzón impresión Sinergia Caja forma

Documento reg. Imprim. Documento reg. Imprim. Documento reg. Imprim. Documento reg. Imprim. Documento reg. Imprim.

Caja Editando Caja Editando Caja Editando

Especificaciones métricas

25/10/01 19:20

Documento supervisado

Buzón datos compartidos Buzón impresión sinergia Buzón de marcas de agua

Registrar documentos Imprimien. docum. Registrar documentos Imprimien. docum. Registrar documentos Imprimien. docum.

Editando buzón Editando buzón Editando buzón

- 3** Seleccione la plantilla que desea borrar y toque la tecla “Borrar”. Aparecerá una pantalla de confirmación.

Especificaciones de pulgadas

001/005

Documento supervisado - Caja forma

Especificaciones métricas

001/007

Documento supervisado - Buzón de marcas de agua

### NOTA

El orden en el que se muestran las plantillas registradas puede cambiarse. Por eso, toque la tecla “Orden de indicación” y, a continuación, toque la tecla “Comp.por fecha” [“Clasifica por fecha”] o la tecla “Comp.por Nombre” [“Clasifica por nombre”], según corresponda.

- 4** Toque la tecla “Sí” o la tecla “No”, según corresponda.

#### Especificaciones de pulgadas

#### Especificaciones métricas

Si se seleccionó “Sí”, se borrará la plantilla seleccionada y el panel de toque volverá a la pantalla del paso 3.  
Si se seleccionó “No”, el panel de toque volverá a la pantalla del paso 3 sin borrar la plantilla seleccionada.

- 5** Si desea borrar otra plantilla registrada, repita los pasos 3 y 4.

- 6** Toque la tecla “Cerrar”. El panel de toque volverá a la pantalla del paso 2.  
Toque la tecla “Finalizar”. El panel de toque volverá al contenido de la ficha “Basico”.

### (3) Buzón de trabajos almacenados

#### ① Memorización de documentos en el buzón

Realice el siguiente procedimiento cuando desea registrar un juego de documentos en el buzón de trabajos almacenados.

\* Se pueden memorizar hasta 100 juegos de documentos en el buzón de trabajos almacenados.

- 1** Coloque los documentos a memorizar.

- 2** Presione la tecla [Administración de documentos]. Aparecerá la pantalla “Documento supervisado”.

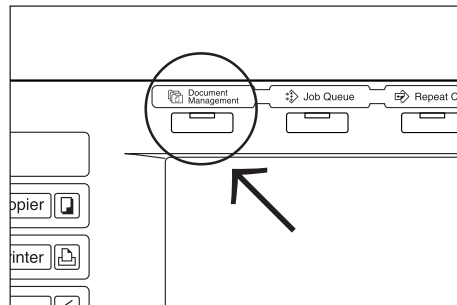

- 3** Toque la tecla “Documento reg.” [“Registrar documentos.”] bajo “Buzón trabajos almacenados” [“Buzón datos compartidos”]. Aparecerá la pantalla “Reg. de documentos” [“Registrando documentos”].

#### Especificaciones de pulgadas

#### Especificaciones métricas

- 4 Toque la tecla “Cambiar nombre” y entre el nombre para los documentos.  
Si no desea registrar un nombre para los documentos, vaya directamente al siguiente paso.

Especificaciones de pulgadas

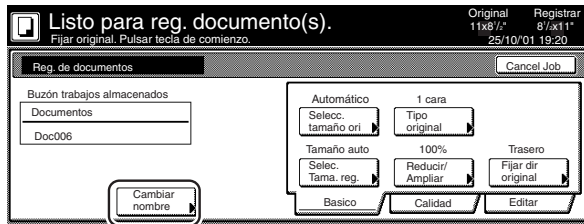

Especificaciones métricas

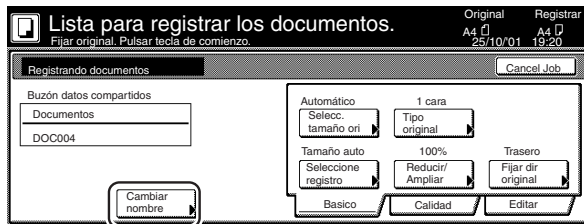

**NOTA**

Consulte la “Entrada de caracteres” en la página 7-79 para información sobre la entrada de caracteres.

- 5 Toque la tecla “Selecc. tamaño ori”, la tecla “Selec. Tama. reg.” [“Seleccione registro”], la tecla “Tipo original”, la tecla “Reducir/Ampliar” y/o la tecla “Fijar dir original”, si desea realizar los ajustes correspondientes.  
Si desea tener acceso a la tecla “Escaneando densidad” y/o la tecla “Calidad Imagen” [“Calidad de original”] para hacer los correspondientes ajustes, toque la tecla “Calidad”.  
Si desea tener acceso a la tecla “Borrar Modo” [“Borrado de bordes”] y/o la tecla “Escaneo continuo” para hacer los correspondientes ajustes, toque la tecla “Editar”.

- 6 Presione la tecla [Start]. Empezará el escaneo del documento.  
Una vez terminado el escaneo de todos los documentos, el panel de toque volverá a la pantalla del paso 3.  
Si desea registrar otro documento, repita los pasos 3 a 6.

- 7 Toque la tecla “Finalizar”. El panel de toque volverá al contenido de la ficha “Basico”.

② Impresión de documentos memorizados

Realice el siguiente procedimiento cuando desea imprimir documentos memorizados en el buzón de trabajos almacenados.

- 1 Presione la tecla [Administración de documentos]. Aparecerá la pantalla “Documento supervisado”.

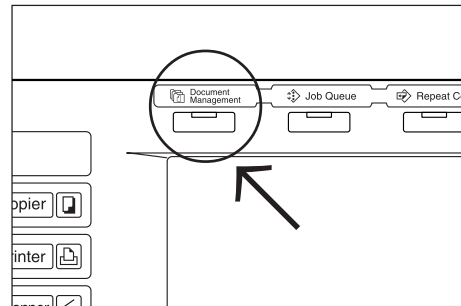

- 2 Toque la tecla “Impri. Documento” [“Imprimien. docum.”] bajo “Buzón trabajos almacenados” [“Buzón datos compartidos”]. Aparecerá la pantalla “Imprimiendo documentos”.

Especificaciones de pulgadas

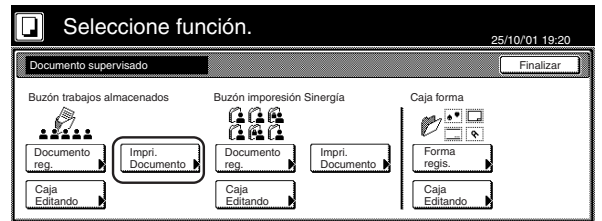

Especificaciones métricas

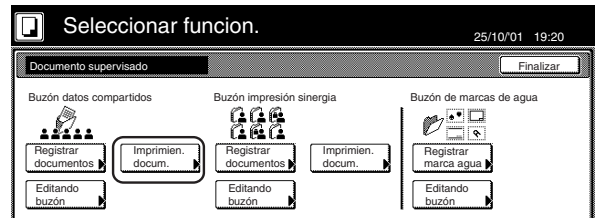

- 3 Seleccione los documentos a imprimir y toque la tecla “Seleccio. Acabador” [“Seleccione finaliz.”].

Especificaciones de pulgadas

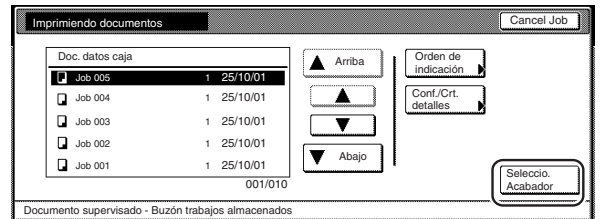

Especificaciones métricas

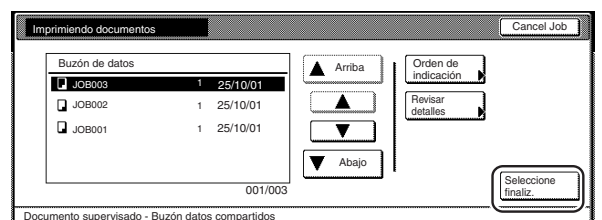

### NOTA

El orden en el que se muestran las plantillas registradas puede cambiarse. Por eso, toque la tecla "Orden de indicación" y, a continuación, toque la tecla "Comp.por fecha" ["Clasifica por fecha"] o la tecla "Comp.por Nombre" ["Clasifica por nombre"], según corresponda.

- 4 Toque la tecla "Selección papel", la tecla "Clasific./ Finalizado" y/o la tecla "1 cara 2 caras", para hacer los correspondientes ajustes.  
Si desea tener acceso a la tecla "Plantilla Superpos." ["Marcas de agua"], la tecla "Margen", la tecla "Cubierta Modo" ["Modo cubiertas"], la tecla "Pagina numeracion" ["Numeración de página.], la tecla "Librillo" y/o la tecla "Selección salida" para hacer los correspondientes ajustes, toque la tecla "Editar".

- 5 Presione la tecla [Start]. Empezará la impresión.

### ③ Confirmación de los documentos memorizados y cambio de sus nombres

Realice el siguiente procedimiento cuando desea verificar el nombre de los documentos memorizados, el tamaño de los documentos originales o la fecha y hora a la que se memorizados en el buzón de trabajos almacenados, o cuando desea imprimir la primera página de esos documentos para confirmarlos. También puede utilizar este procedimiento para cambiar el nombre registrado para los documentos.

- 1 Presione la tecla [Administración de documentos]. Aparecerá la pantalla "Documento supervisado".

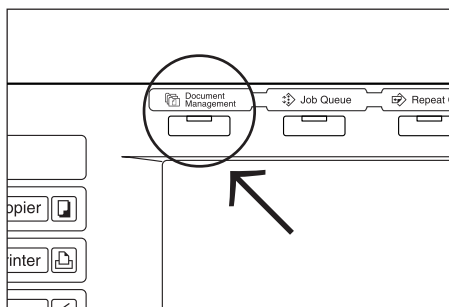

- 2 Toque la tecla "Impri. Documento" ["Imprimien. docum.]" o la tecla "Caja Editando" ["Editando buzón"] bajo "Buzón trabajos almacenados" ["Buzón datos compartidos"]. Aparecerá la pantalla "Imprimiendo documentos" o la pantalla "Editando caja" ["Editando buzones"], según corresponda.

Especificaciones de pulgadas

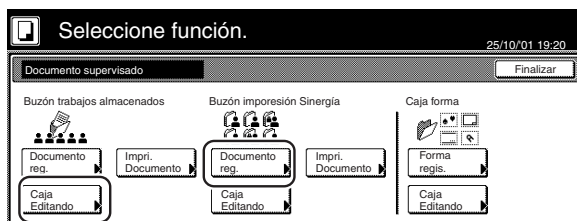

Especificaciones métricas

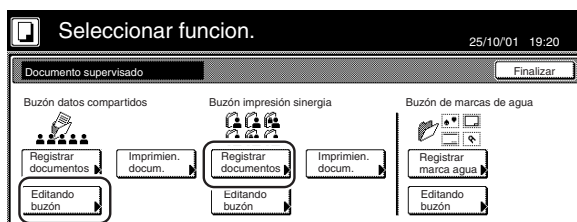

- 3** Seleccione los documentos que desea confirmar y toque la tecla “Conf. /Crt. detalles” [“Revisar. detalles”]. Aparecerá la pantalla “Verif. Detalles correctos” [“Compruebe los detalles”].

Especificaciones de pulgadas

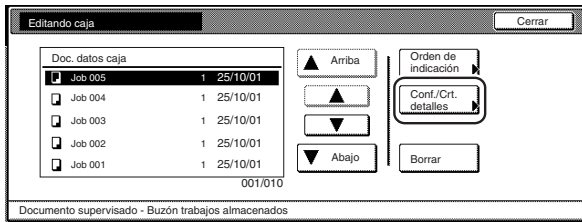

Especificaciones métricas

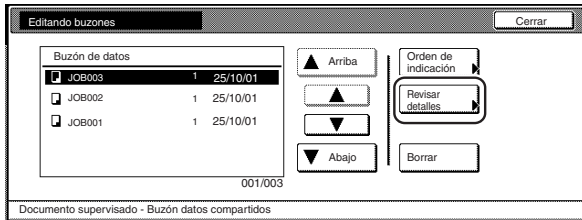

- 5** Una vez terminada la confirmación de la información para esos documentos, toque la tecla “Cerrar”. El panel de toque volverá a la pantalla del paso 3. Si desea confirmar la información de otros documentos memorizados, repita los pasos 3 a 5.

- 6** Vuelva a tocar una vez la tecla “Cerrar”. El panel de toque volverá a la pantalla del paso 2. Toque la tecla “Finalizar”. El panel de toque volverá al contenido de la ficha “Basico”.

**NOTA**

El orden en el que se muestran las plantillas registradas puede cambiarse. Por eso, toque la tecla “Orden de indicación” y, a continuación, toque la tecla “Comp.por fecha” [“Clasifica por fecha”] o la tecla “Comp.por Nombre” [“Clasifica por nombre”], según corresponda.

- 4** Confirme la información mostrada. Si desea imprimir la primera página de los documentos seleccionados, toque la tecla “Cabeza Imprime” [“Imprimir desde la 1”]. Si desea cambiar el nombre de los documentos seleccionados, toque la tecla “Cambie nomb forma” [“Cambiar nombre doc”] y entre el nuevo nombre.

Especificaciones de pulgadas

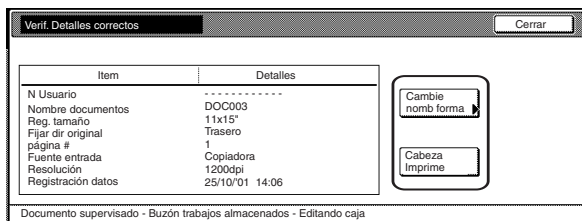

Especificaciones métricas

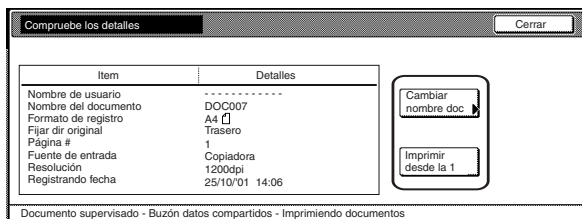

**NOTA**

Consulte la “Entrada de caracteres” en la página 7-79 para información sobre la entrada de caracteres.

## Sección 6 FUNCIONES DE ADMINISTRACION DE DOCUMENTOS Y DE IMPRESION

### ④ Borrado de los documentos memorizados

Realice el siguiente procedimiento cuando desea borrar los documentos memorizados.

- 1 Presione la tecla [Administración de documentos]. Aparecerá la pantalla "Documento supervisado".

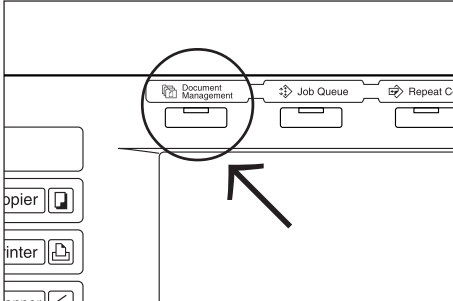

- 2 Toque la tecla "Caja Editando" ["Editando buzón"] bajo "Buzón trabajos almacenados" ["Buzón datos compartidos"]. Aparecerá la pantalla "Editando caja" ["Editando buzones"].

Especificaciones de pulgadas

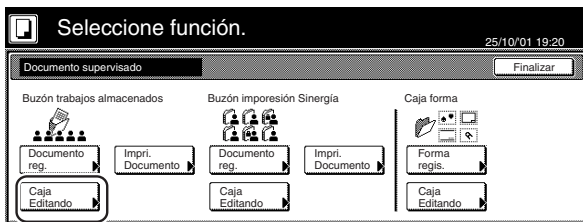

Especificaciones métricas

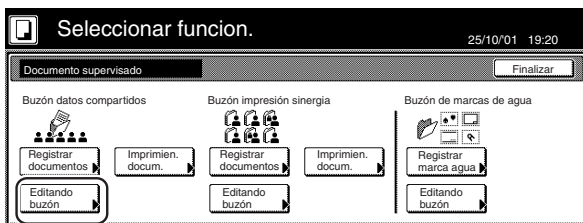

- 3 Seleccione los documentos que desea borrar y toque la tecla "Borrar". Aparecerá una pantalla de confirmación.

Especificaciones de pulgadas

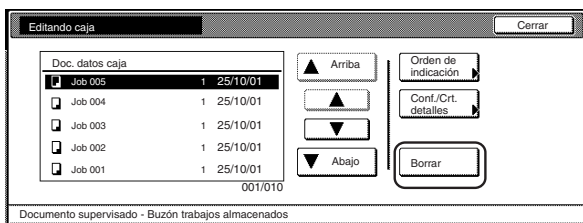

Especificaciones métricas

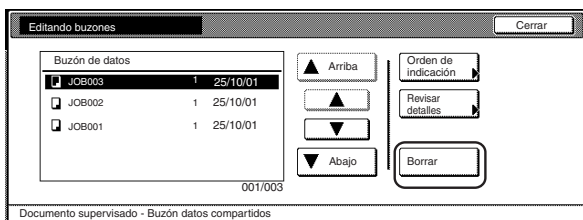

### NOTA

El orden en el que se muestran las plantillas registradas puede cambiarse. Por eso, toque la tecla "Orden de indicación" y, a continuación, toque la tecla "Comp.por fecha" ["Clasifica por fecha"] o la tecla "Comp.por Nombre" ["Clasifica por nombre"], según corresponda.

- 4 Toque la tecla "Sí" o la tecla "No", según corresponda.

Especificaciones de pulgadas

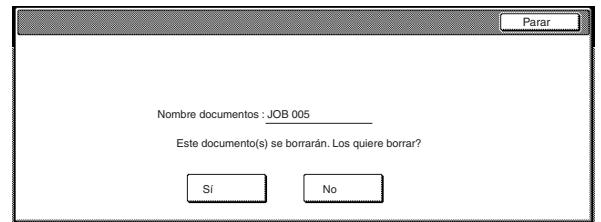

Especificaciones métricas

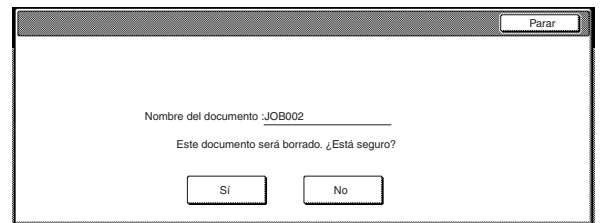

Si se seleccionó "Sí", se borrarán los documentos seleccionados y el panel de toque volverá a la pantalla del paso 3.

Si se seleccionó "No", el panel de toque volverá a la pantalla del paso 3 sin borrar los documentos seleccionados.

- 5 Si desea borrar otros documentos memorizados, repita los pasos 3 y 4.

- 6 Toque la tecla "Cerrar". El panel de toque volverá a la pantalla del paso 2.  
Toque la tecla "Finalizar". El panel de toque volverá al contenido de la ficha "Basico".



**(4) Buzones de impresión de sinergia**

**1 Memorización de documentos en un buzón**

Realice el siguiente procedimiento cuando desea registrar un juego de documentos en un buzón de impresión de sinergia.

**NOTA**

Si el kit de impresora opcional está instalado en su copiadora, puede enviar los datos de documento de su computadora y memorizarlo en el buzón de impresión de sinergia. Para información más detallada, consulte el manual de instrucciones de su kit de impresora.

**1** Coloque los documentos a memorizar.

**2** Presione la tecla [Administración de documentos]. Aparecerá la pantalla "Documento supervisado".

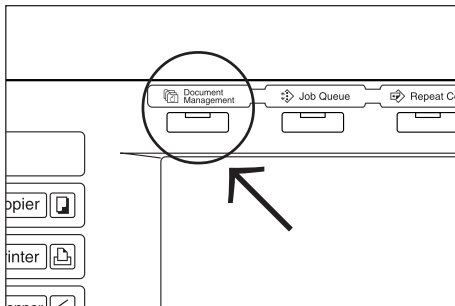

**3** Toque la tecla "Documento reg." ["Registrar documentos."] bajo "Buzón impresión Sinergia" ["Buzón impresión de sinergia"]. Aparecerá la pantalla para seleccionar el buzón de impresión de sinergia.

Especificaciones de pulgadas

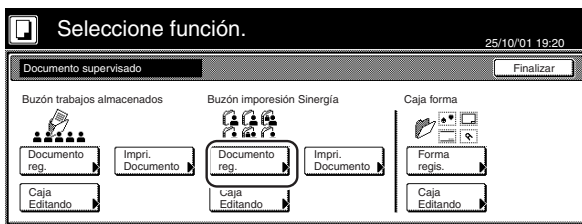

Especificaciones métricas

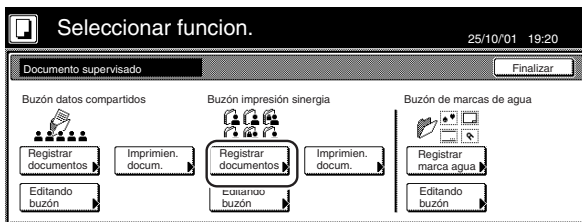

**4** Toque el buzón de impresión de sinergia donde en que desea registrar los documentos, o entre su número utilizando el teclado. A continuación, toque la tecla "Entrar". Aparecerá la pantalla "Reg. de documentos" ["Registrando documentos"].

Especificaciones de pulgadas

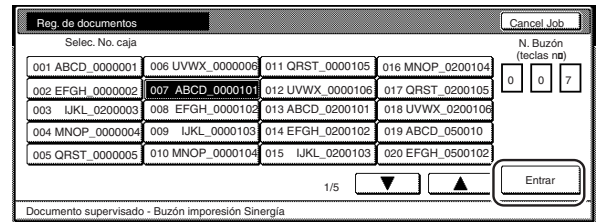

Especificaciones métricas

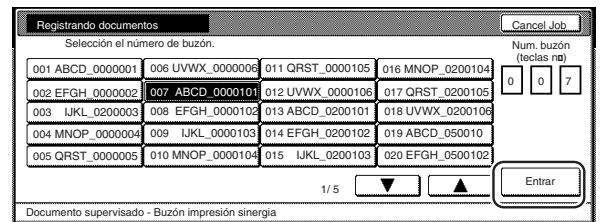

**5** Toque la tecla "Cambiar nombre" y entre el nombre para los documentos.

Si no desea registrar un nombre para los documentos, vaya directamente al siguiente paso.

Especificaciones de pulgadas

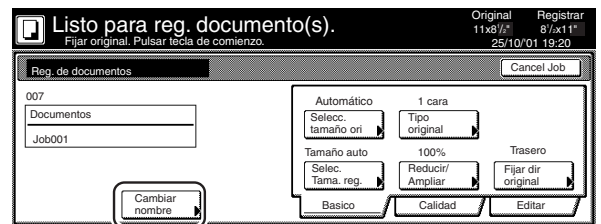

Especificaciones métricas

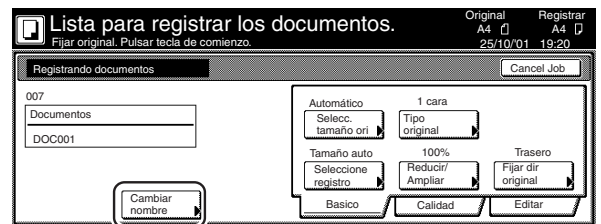

**NOTA**

Consulte la "Entrada de caracteres" en la página 7-79 para información sobre la entrada de caracteres.

## Sección 6 FUNCIONES DE ADMINISTRACION DE DOCUMENTOS Y DE IMPRESION

**6** Toque la tecla “Selecc. tamaño ori”, la tecla “Selec. Tama. reg.” [“Seleccione registro”], la tecla “Tipo original”, la tecla “Reducir/Ampliar” y/o la tecla “Fijar dir original”, si desea realizar los ajustes correspondientes.

Si desea tener acceso a la tecla “Escaneando densidad” y/o la tecla “Calidad Imagen” [“Calidad de original”] para hacer los correspondientes ajustes, toque la tecla “Calidad”.

Si desea tener acceso a la tecla “Borrar Modo” [“Borrado de bordes”] y/o la tecla “Escaneo continuo” para hacer los correspondientes ajustes, toque la tecla “Editar”.

**7** Presione la tecla [Start]. Empezará el escaneo de los documentos.

Una vez terminado el escaneo de todos los documentos, el panel de toque volverá a la pantalla del paso 3.

Si desea registrar otro documento, repita los pasos 3 a 7.

**8** Toque la tecla “Finalizar”. El panel de toque volverá al contenido de la ficha “Basico”.

### ② Combinación e impresión de documentos memorizados

Realice el siguiente procedimiento cuando desea combinar e imprimir documentos memorizados en un buzón de impresión de sinergia.

**1** Presione la tecla [Administración de documentos]. Aparecerá la pantalla “Documento supervisado”.

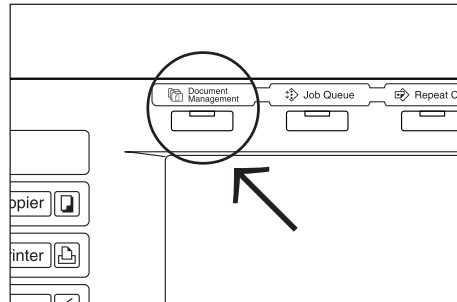

**2** Toque la tecla “Impri. Documento” [“Imprimien.docum.”] bajo “Buzón impresión Sinergia” [“Buzón impresión de sinergia”]. Aparecerá la pantalla para seleccionar el buzón de impresión de sinergia.

Especificaciones de pulgadas

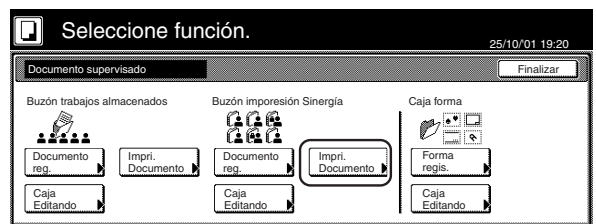

Especificaciones métricas

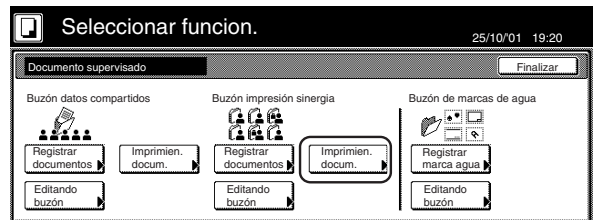

**3** Toque el buzón de impresión de sinergia que contiene los documentos a imprimir, o entre su número utilizando el teclado. A continuación, toque la tecla “Entrar”. Aparecerá la pantalla “Imprimiendo documentos”.

Especificaciones de pulgadas

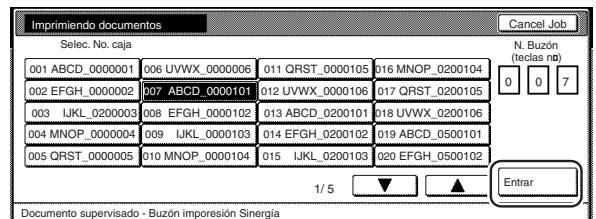

Especificaciones métricas

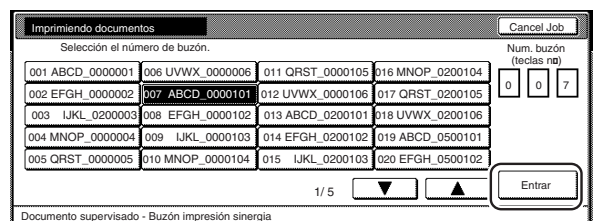

**NOTAS**

- Si ese buzón está registrado con una contraseña, aparecerá la pantalla para entrar la contraseña.  
Entre la contraseña registrada utilizando el teclado y toque la tecla “Entrar”.

Especificaciones de pulgadas

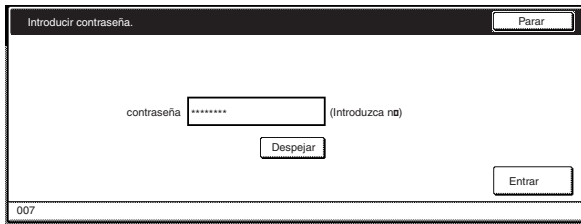

Especificaciones métricas

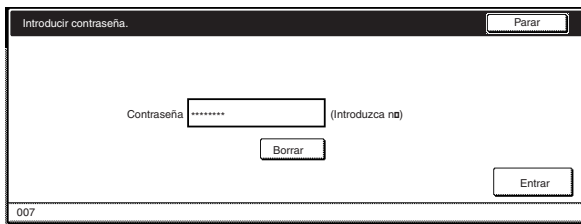

- Consulte el “(7) Registro de la contraseña para un buzón” en la página 6-18 para información del registro de contraseña.

- 4 Seleccione los juegos de documentos en el orden en el que desea imprimirlos. Se pueden seleccionar hasta 10 juegos de documentos.

Especificaciones de pulgadas

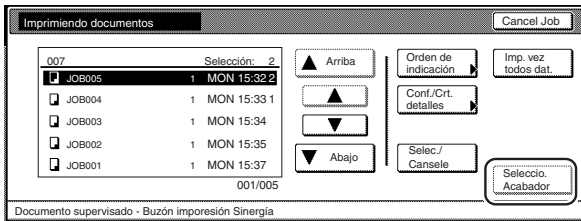

Especificaciones métricas

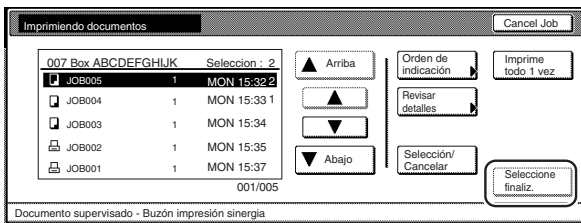

**NOTAS**

- El orden en el que se muestran las plantillas registradas puede cambiarse. Por eso, toque la tecla “Orden de indicación” y, a continuación, toque la tecla “Comp.por fecha” [“Clasifica por fecha”] o la tecla “Comp.por Nombre” [“Clasifica por nombre”], según corresponda.
- Si desea imprimir más de un juego de documentos, todos deben ser del mismo tamaño.

- 5 Toque la tecla “Selección papel”, la tecla “Clasific./ Finalizado” y/o la tecla “1 cara /2 caras”, para hacer los correspondientes ajustes.  
Si desea tener acceso a la tecla “Plantilla Superpos.” [“Marcas de agua”], la tecla “Margen”, la tecla “Cubierta Modo” [“Modo cubiertas”], la tecla “Pagina numeracion” [“Numeración de página.”], la tecla “Librillo” y/o la tecla “Selección salida” para hacer los correspondientes ajustes, toque la tecla “Editar”.

- 6 Presione la tecla [Start]. Empezará la impresión.

## Sección 6 FUNCIONES DE ADMINISTRACION DE DOCUMENTOS Y DE IMPRESION

### ③ Impresión del contenido completo de un buzón

Realice el siguiente procedimiento cuando desea imprimir a la vez todos los documentos memorizados en un buzón de impresión de sinergia.

- 1 Presione la tecla [Administración de documentos]. Aparecerá la pantalla "Documento supervisado".

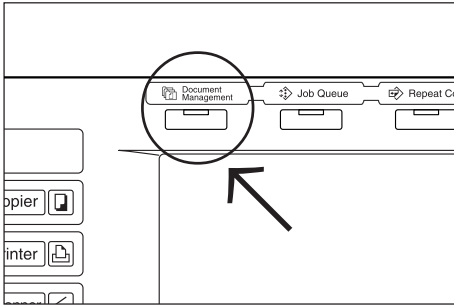

- 2 Toque la tecla "Impri. Documento" ["Imprimien.docum."] bajo "Buzón impresión Sinergia" ["Buzón impresión de sinergia"]. Aparecerá la pantalla para seleccionar el buzón de impresión de sinergia.

Especificaciones de pulgadas

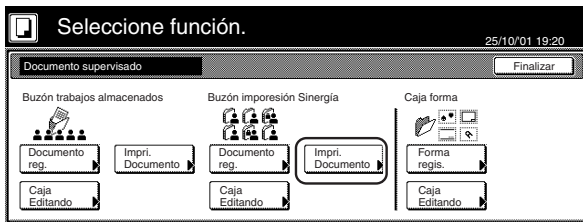

Especificaciones métricas

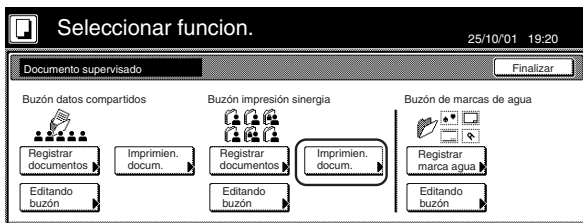

- 3 Toque el buzón de impresión de sinergia que contiene los documentos a imprimir, o entre su número utilizando el teclado. A continuación, toque la tecla "Entrar". Aparecerá la pantalla "Imprimiendo documentos".

Especificaciones de pulgadas

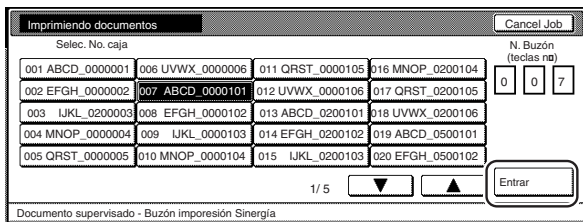

Especificaciones métricas

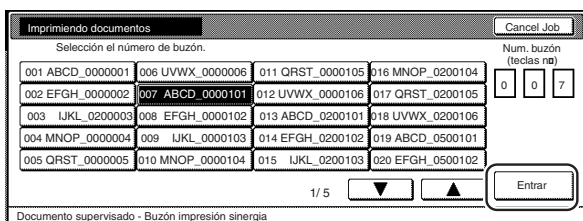

### NOTAS

- Si ese buzón está registrado con una contraseña, aparecerá la pantalla para entrar la contraseña. Entre la contraseña registrada utilizando el teclado y toque la tecla "Entrar".

Especificaciones de pulgadas

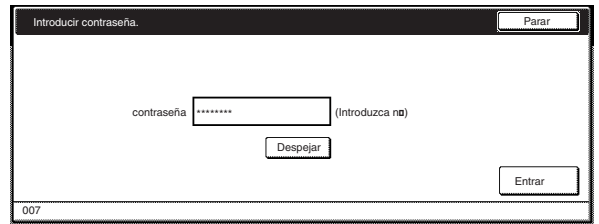

Especificaciones métricas

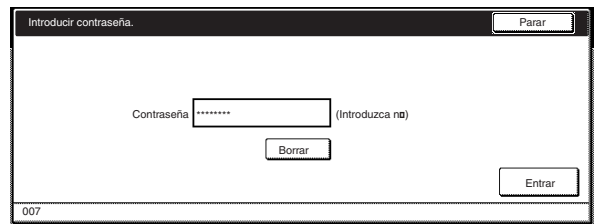

- Consulte el "⑦ Registro de la contraseña para un buzón" en la página 6-18 para información del registro de contraseña.

- 4 Toque la tecla "Imp. vez todos dat." ["Imprime todo 1 vez"]. Empezará la impresión. Una vez terminada la impresión, el panel de toque volverá a la pantalla del paso 2.

Especificaciones de pulgadas

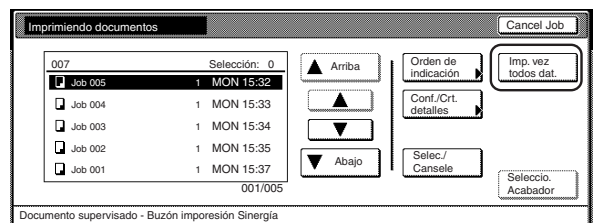

Especificaciones métricas

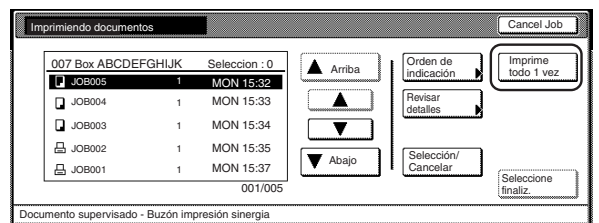

- 5 Toque la tecla "Finalizar". El panel de toque volverá al contenido de la ficha "Basico".

**4** Confirmación de los documentos memorizados y cambio de sus nombres

Realice el siguiente procedimiento cuando desea verificar el nombre de los documentos memorizados, el tamaño de los documentos originales o la fecha y hora a la que se memorizan en el buzón de impresión de sinergia, o cuando desea imprimir la primera página de esos documentos para confirmarlos. También puede utilizar este procedimiento para cambiar el nombre registrado para los documentos.

**1** Presione la tecla [Administración de documentos]. Aparecerá la pantalla "Documento supervisado".

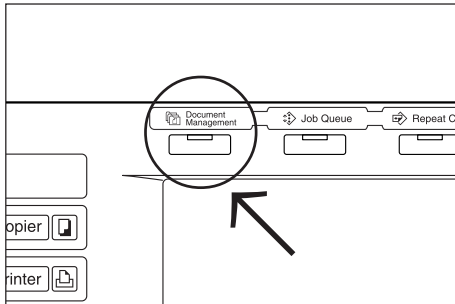

**2** Toque la tecla "Impri. Documento" ["Imprimien.docum."] o la tecla "Caja Editando" ["Editando buzón"] bajo "Buzón impresión Sinergia" ["Buzón impresión de sinergia"]. Aparecerá la pantalla para seleccionar el buzón de impresión de sinergia.

Especificaciones de pulgadas

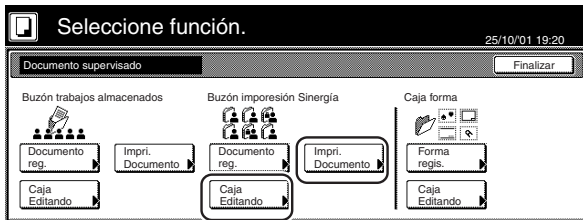

Especificaciones métricas

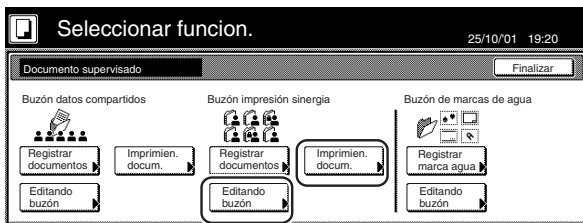

**3** Toque el buzón de impresión de sinergia que contiene los documentos a imprimir, o entre sus números utilizando el teclado. A continuación, toque la tecla "Entrar". Aparecerá la pantalla "Imprimiendo documentos" o la pantalla "Editando caja" ["Editando buzones"], según corresponda.

Especificaciones de pulgadas

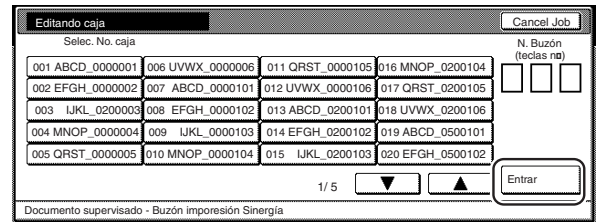

Especificaciones métricas

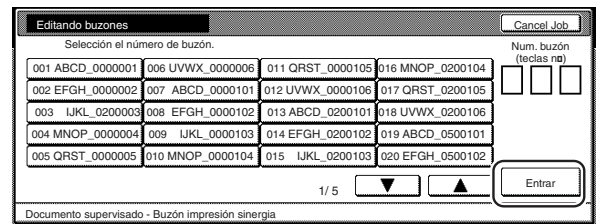

**NOTAS**

- Si ese buzón está registrado con una contraseña, aparecerá la pantalla para entrar la contraseña. Entre la contraseña registrada utilizando el teclado y toque la tecla "Entrar".

Especificaciones de pulgadas

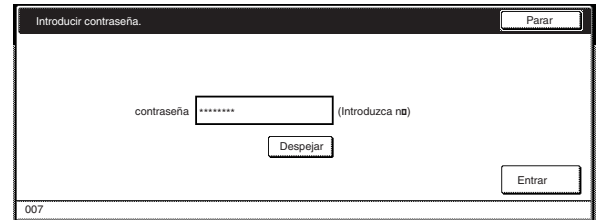

Especificaciones métricas

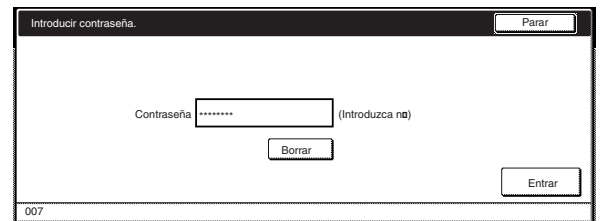

- Consulte el "7 Registro de la contraseña para un buzón" en la página 6-18 para información del registro de contraseña.

- 4 Seleccione los documentos que desee confirmar y toque la tecla "Conf. /Crt. detalles" ["Revisar detalles"]. Aparecerá la pantalla "Verif. Detalles correctos" ["Compruebe los detalles"].

Especificaciones de pulgadas

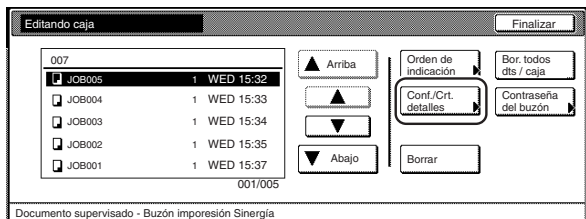

Especificaciones métricas

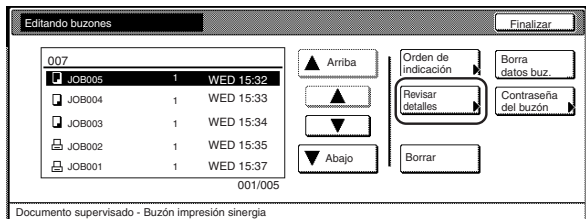

**NOTA**

Consulte la "Entrada de caracteres" en la página 7-79 para información sobre la entrada de caracteres.

- 6 Una vez terminada la confirmación de la información para esos documentos, toque la tecla "Cerrar". El panel de toque volverá a la pantalla del paso 4. Si desea confirmar la información de otros documentos memorizados, repita los pasos 4 a 6.

- 7 Toque la tecla "Finalizar". El panel de toque volverá a la pantalla del paso 2. Toque la tecla "Finalizar". El panel de toque volverá al contenido de la ficha "Basico".

**NOTA**

El orden en el que se muestran las plantillas registradas puede cambiarse. Por eso, toque la tecla "Orden de indicación" y, a continuación, toque la tecla "Comp.por fecha" ["Clasifica por fecha"] o la tecla "Comp.por Nombre" ["Clasifica por nombre"], según corresponda.

- 5 Confirme la información mostrada. Si desea imprimir la primera página de los documentos seleccionados, toque la tecla "Cabeza Imprime" ["Imprimir desde la 1"]. Si desea cambiar el nombre de los documentos seleccionados, toque la tecla "Cambie nomb forma" ["Cambiar nombre doc"] y entre el nuevo nombre.

Especificaciones de pulgadas

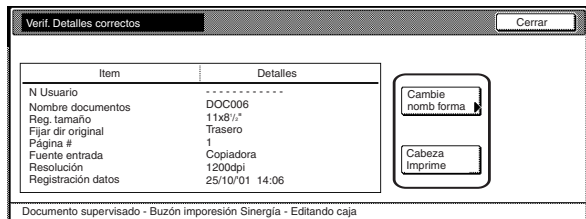

Especificaciones métricas

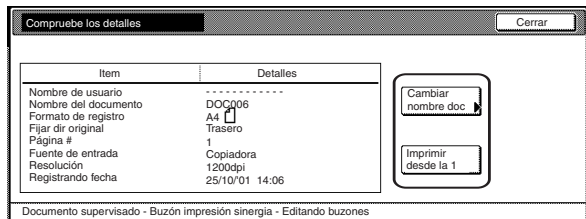



5 Borrado de los documentos memorizados de un buzón

Realice el siguiente procedimiento cuando desee borrar los documentos memorizados.

- 1 Presione la tecla [Administración de documentos]. Aparecerá la pantalla "Documento supervisado".

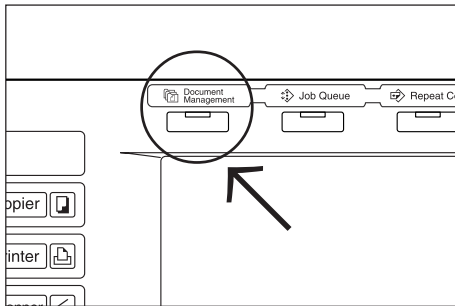

- 2 Toque la tecla "Caja Editando" ["Editando buzón"] bajo "Buzón impresión de Sinergia" ["Buzón impresión de sinergia"]. Aparecerá la pantalla para seleccionar el buzón de impresión de sinergia.

Especificaciones de pulgadas

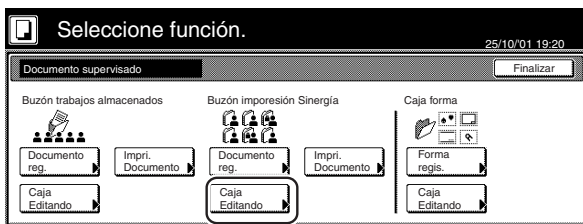

Especificaciones métricas

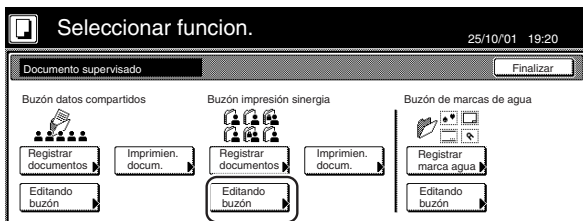

- 3 Toque el buzón de impresión de sinergia que contiene los documentos a borrar, o entre su número utilizando el teclado. A continuación, toque la tecla "Entrar". Aparecerá la pantalla "Editando caja" ["Editando buzones"].

Especificaciones de pulgadas

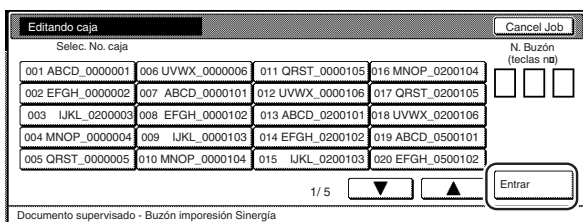

Especificaciones métricas

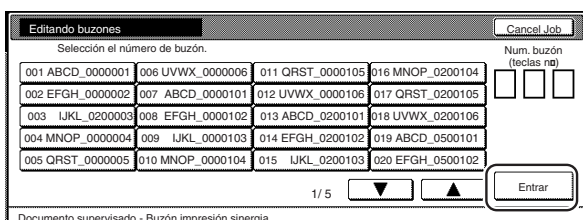

NOTAS

- Si ese buzón está registrado con una contraseña, aparecerá la pantalla para entrar la contraseña. Entre la contraseña registrada utilizando el teclado y toque la tecla "Entrar".

Especificaciones de pulgadas

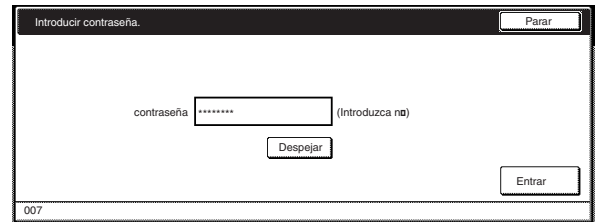

Especificaciones métricas

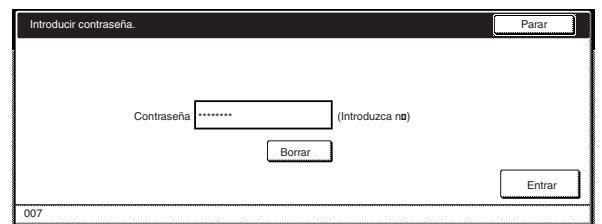

- Consulte el "7 Registro de la contraseña para un buzón" en la página 6-18 para información del registro de contraseña.

- 4 Seleccione los documentos que desea borrar y la tecla "Borrar". Aparecerá una pantalla de confirmación.

Especificaciones de pulgadas

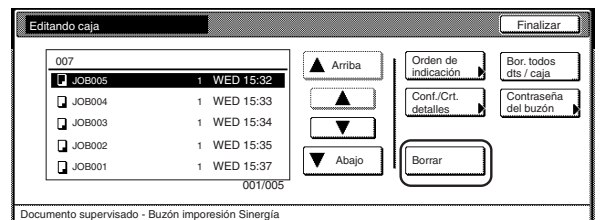

Especificaciones métricas

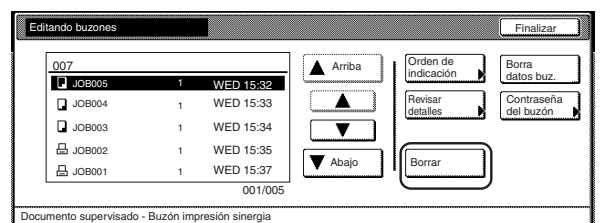

NOTA

El orden en el que se muestran las plantillas registradas puede cambiarse. Por eso, toque la tecla "Orden de indicación" y, a continuación, toque la tecla "Comp.por fecha" ["Clasifica por fecha"] o la tecla "Comp.por Nombre" ["Clasifica por nombre"], según corresponda.



**5** Toque la tecla “Sí” o la tecla “No”, según corresponda.

Especificaciones de pulgadas

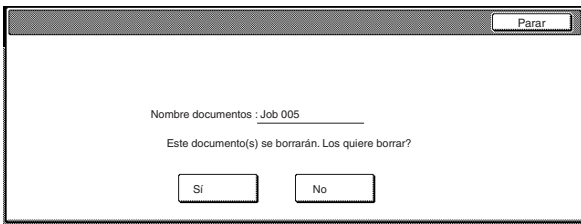

Especificaciones métricas

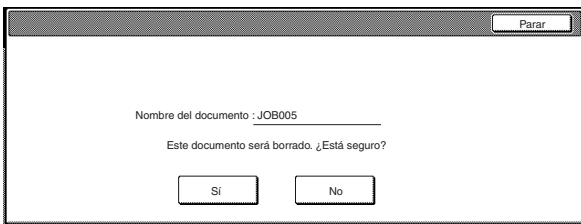

Si se seleccionó “Sí”, se borrarán los documentos seleccionados y el panel de toque volverá a la pantalla del paso 4.

Si se seleccionó “No”, el panel de toque volverá a la pantalla del paso 4 sin borrar los documentos seleccionados.

**6** Si desea borrar otros documentos memorizados, repita los pasos 4 y 5.

**7** Toque la tecla “Finalizar”. El panel de toque volverá a la pantalla del paso 2.

Toque la tecla “Finalizar”. El panel de toque volverá al contenido de la ficha “Basico”.

**6 Borrado del contenido completo de un buzón**

Realice el siguiente procedimiento cuando desea borrar en una operación todo el contenido de un buzón de impresión de sinergia.

**1** Presione la tecla [Administración de documentos]. Aparecerá la pantalla “Documento supervisado”.

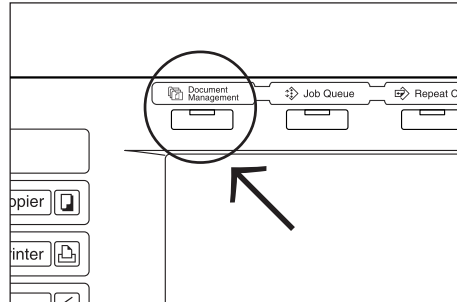

**2** Toque la tecla “Caja Editando” [“Editando buzón”] bajo “Buzón impresión de Sinergia” [“Buzón impresión de sinergia”]. Aparecerá la pantalla para seleccionar el buzón de impresión de sinergia.

Especificaciones de pulgadas

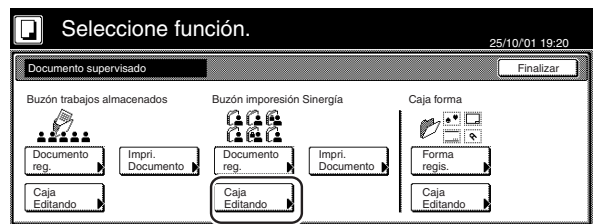

Especificaciones métricas

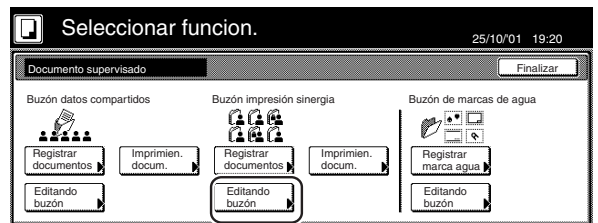

**3** Toque el buzón de impresión de sinergia que contiene los documentos a borrar, o entre su número utilizando el teclado. A continuación, toque la tecla “Entrar”. Aparecerá la pantalla “Editando caja” [“Editando buzones”].

Especificaciones de pulgadas

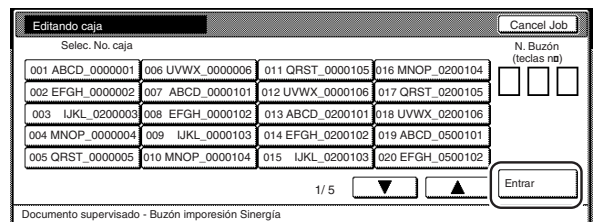

Especificaciones métricas

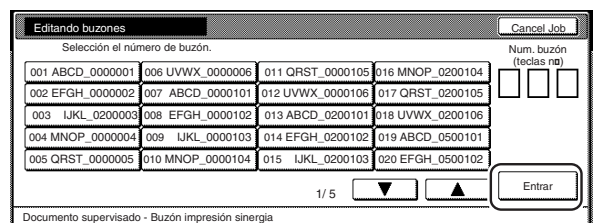

**NOTAS**

- Si ese buzón está registrado con una contraseña, aparecerá la pantalla para entrar la contraseña.  
Entre la contraseña registrada utilizando el teclado y toque la tecla "Entrar".

Especificaciones de pulgadas

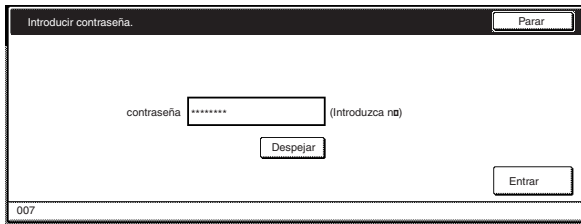

Especificaciones métricas

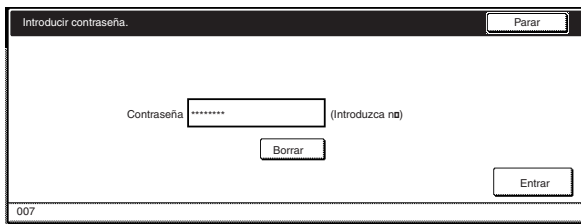

- Consulte el "7 Registro de la contraseña para un buzón" en la página 6-18 para información del registro de contraseña.

- 4** Toque la tecla "Bor. todos dts / caja" ["Borra datos buz."]. Aparecerá una pantalla de confirmación.

Especificaciones de pulgadas

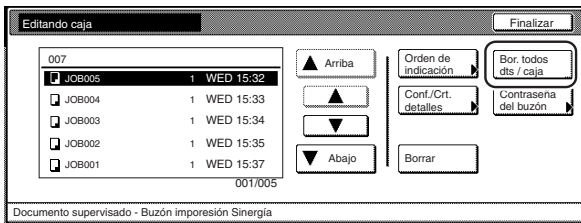

Especificaciones métricas

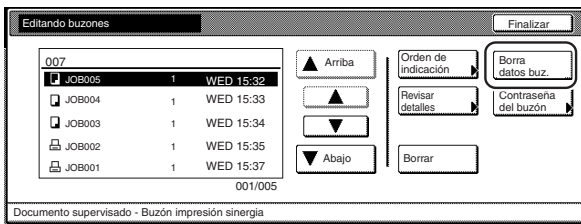

- 5** Toque la tecla "Sí" o la tecla "No", según corresponda.

Especificaciones de pulgadas

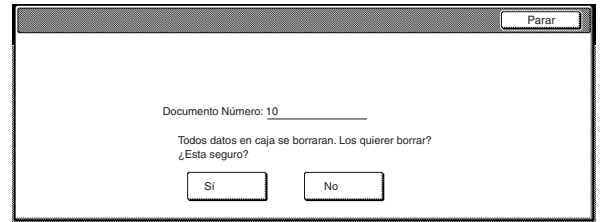

Especificaciones métricas

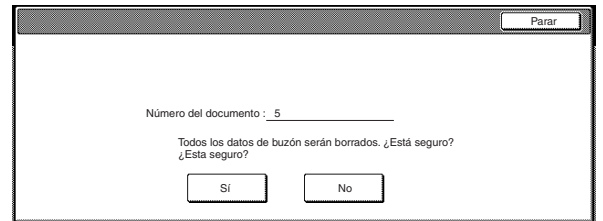

Si se seleccionó "Sí", se borrará todo el contenido del buzón seleccionado y el panel de toque volverá a la pantalla del paso 4.

Si se seleccionó "No", el panel de toque volverá a la pantalla del paso 4 sin borrar ningún documento.

- 6** Toque la tecla "Finalizar". El panel de toque volverá a la pantalla del paso 2.

Toque la tecla "Finalizar". El panel de toque volverá al contenido de la ficha "Basico".

## Sección 6 FUNCIONES DE ADMINISTRACION DE DOCUMENTOS Y DE IMPRESION

### 7 Registro de la contraseña para un buzón

Para la seguridad y confidencialidad, se puede registrar una contraseña para cada buzón de impresión de sinergia. En este caso, será necesario entrar la contraseña registrada para imprimir, confirmar o borrar cualquier de los documentos memorizados en ese buzón. Realice el siguiente procedimiento cuando desea cambiar los ajustes de la contraseña para cada buzón.

- 1 Presione la tecla [Administración de documentos]. Aparecerá la pantalla "Documento supervisado".

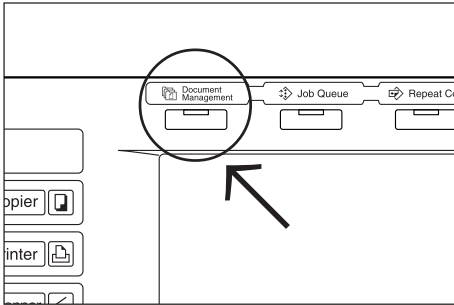

- 2 Toque la tecla "Caja Editando" ["Editando buzón"] bajo "Buzón impresión de Sinergia" ["Buzón impresión de sinergia"]. Aparecerá la pantalla para seleccionar el buzón de impresión de sinergia.

Especificaciones de pulgadas

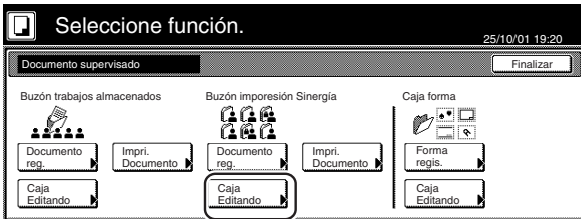

Especificaciones métricas

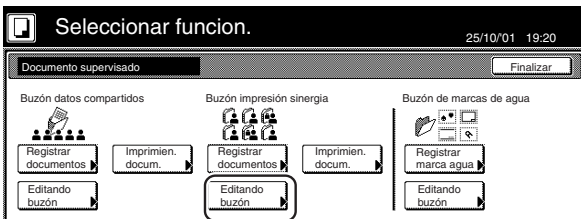

- 3 Toque el buzón de impresión de sinergia para el que desee registrar la contraseña, o entre su número utilizando el teclado. A continuación, toque la tecla "Entrar". A continuación, toque la tecla "Entrar". Aparecerá la pantalla "Editando caja" ["Editando buzones"].

Especificaciones de pulgadas

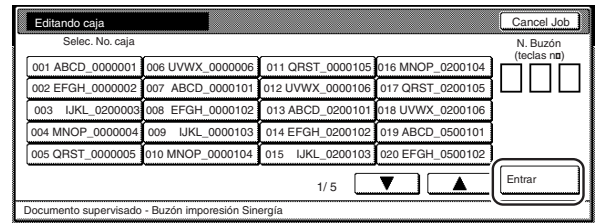

Especificaciones métricas

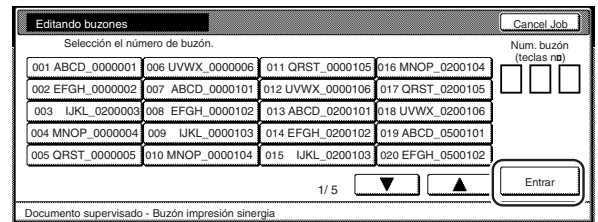

#### NOTA

Si ese buzón está registrado con una contraseña, aparecerá la pantalla para entrar la contraseña.

Entre la contraseña registrada utilizando el teclado y toque la tecla "Entrar".

Especificaciones de pulgadas

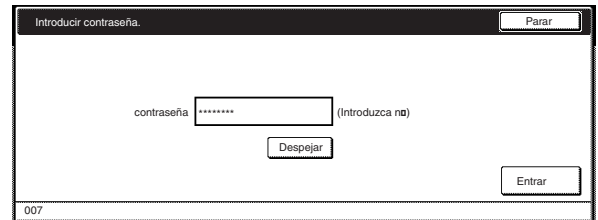

Especificaciones métricas

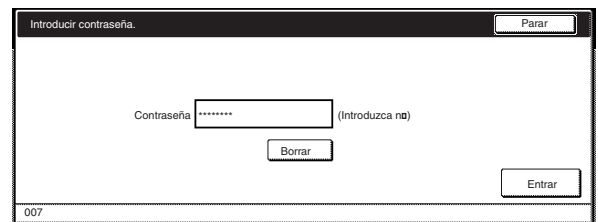

- 4** Toque la tecla “Contraseña del buzón”. Aparecerá una pantalla de confirmación.

Especificaciones de pulgadas

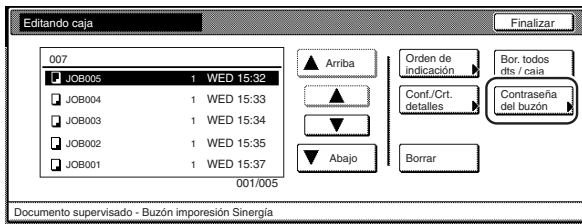

Especificaciones métricas

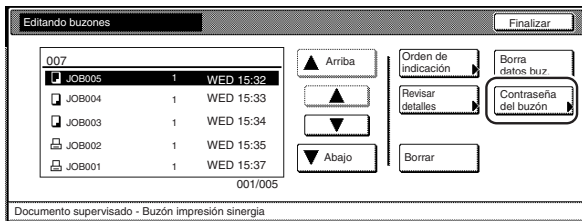

- 5** Utilice el teclado para entrar la nueva contraseña para ese buzón y toque la tecla “Entrar”. La contraseña nueva se registrará y el panel de toque volverá a la pantalla del paso 4.

Especificaciones de pulgadas

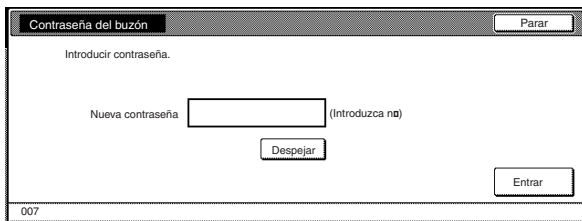

Especificaciones métricas

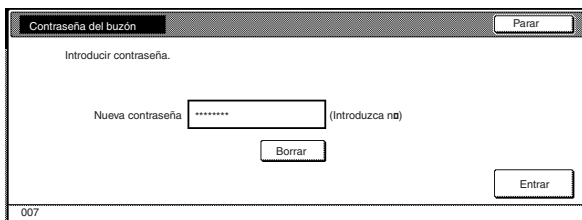

**NOTAS**



- La contraseña puede ser de entre 1 y 8 cifras.
- Si se decide no registrar una contraseña para ese buzón, toque la tecla “Despejar” [“Borrar”] y, sin ninguna entrada en el campo de contraseña, toque la tecla “Entrar”.

- 6** Toque la tecla “Finalizar”. El panel de toque volverá a la pantalla del paso 2.  
Toque la tecla “Finalizar”. El panel de toque volverá al contenido de la ficha “Basico”.

## 2. Funciones de la administración de impresión

### (1) Qué son las funciones de “administración de impresión”?

Las funciones de “administración de impresión” se refieren a las funciones contenidas en la pantalla “Pre-estatus” [“Estado imp.”] y la pantalla “Histo.Trab.” [“Hª trabajo”]. Estas funciones administran las condiciones de impresión y la información de la consumación de trabajos.

Objetivo	Procedimiento
Cuando desea saber cuántos trabajos se programan para imprimir antes del suyo.	Se pueden verificar los documentos en espera de impresión utilizando la pantalla “Pre-estatus” [“Estado imp.”]. Los trabajos en la lista se imprimirán en orden de arriba abajo, para que pueda ver fácilmente el orden en el que se imprimirán sus documentos.
Cuando desea saber si su trabajo (programado utilizando la función de reserva de trabajos) se imprimió o no.	Se pueden verificar los trabajos que se terminaron de imprimir, así como los trabajos que se cancelaron después del escaneo, confirmando la pantalla “Histo.Trab.” [“Hª trabajo”]. Si su trabajo no aparece en la pantalla “Histo.Trab.” [“Hª trabajo”], confirme en la pantalla “Pre-estatus” [“Estado imp.”]. Si aparecen en la pantalla “Pre-estatus” [“Estado imp.”], su trabajo todavía no se imprime.
Cuando desea saber el estado de su trabajo de impresión mientras utilice las funciones de impresión de esta copiadora y se imprime desde una computadora.	Con las “funciones de administración de impresión”, los trabajos que utilicen las funciones de impresión de esta copiadora y se imprimen desde una computadora aparecerá exactamente lo mismo que cualquier otro trabajo de copia. Estos trabajos de impresión pueden verificarse exactamente de la misma forma que trabajos de copia confirmando la pantalla “Pre-estatus” [“Estado imp.”], y se pueden confirmar los trabajos para los que ya se ha terminado la impresión – así como los trabajos que va se han cancelado en el medio – en la pantalla “Histo.Trab.” [“Hª trabajo”]. (Un icono “  ” bajo el título “Trabajos” indica un trabajo de copia mientras que el icono “  ” indica un trabajo de impresión.)
Cuando desea confirmar el contenido de un trabajo de copia o de impresión que está en espera de impresión.	Se pueden verificar todos los tipos del trabajo, el nombre del usuario, el número de los originales, el número de copias a hacer, la fecha a la que está programado el trabajo, y el estado de la impresión en la pantalla “Pre-estatus” [“Estado imp.”]. Si se necesita la información más detallada de un trabajo específico, sólo seleccione este trabajo y toque la tecla “Conf./Crt. detalles” [“Revisar detalles”] para que aparezca el nombre del trabajo, el tamaño del papel en que se imprime y, si se especifica el destino de la salida de las copias terminadas.
Si el finalizador de documentos, o la bandeja de múltiples trabajos, opcional está instalado en su copiadora, cuando desea saber el destino de salida de su trabajo.	Seleccione su trabajo en la pantalla “Histo.Trab.” [“Hª trabajo”] y toque la tecla “Berifi./Detalles” [“Compruebe detalles”] para encontrar el destino de la salida.
Cuando desea forzar inmediatamente un trabajo de copia o de impresión que está en espera de impresión.	Seleccione en la pantalla “Pre-estatus” [“Estado imp.”] el trabajo que desea imprimir inmediatamente y toque la tecla “Mueva adelante” [“Mover arriba.”] para mover ese trabajo ascendente al nivel más alto de la lista. O, toque la tecla “Inter. Impresión” [“Parar impresión”] para tomar el trabajo que se está imprimiendo y se inicie la impresión para el trabajo seleccionado.
Cuando desea cancelar un trabajo de copia o de impresión que está en espera de impresión.	Seleccione en la pantalla “Pre-estatus” [“Estado imp.”] el trabajo que desea borrar y toque la tecla “Cansele Borre” [“Cancelar/Borrar”]. El trabajo seleccionado se borrará.

### (2) Indicación de las funciones de administración de impresión

Presione la tecla [Trabajo Queue]. Aparecerá la pantalla “Pre-estatus” [“Estado imp.”].

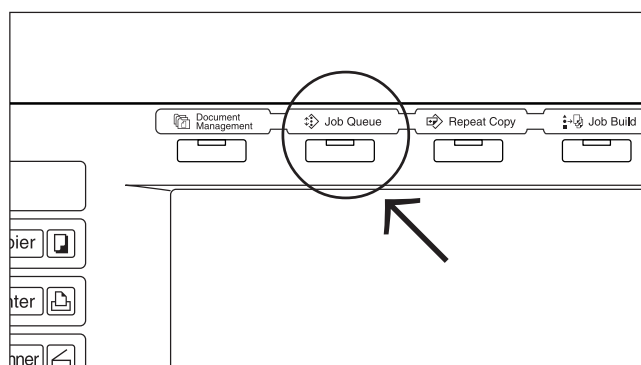

Especificaciones de pulgadas

Trabajo	Usuario	Original	Fijar	Registración	Estado
123		100	100	10/10 23:00	Imprimi.
124		30	5	10/10 23:00	Esperando
127		2	3	10/10 23:00	Esperando
128		1	5	10/10 23:00	Esperando

Botones: Mueva adelante, Mueva atrás, Inter. Impresión, Cansele Borre, Conf./Crt. detalles

Especificaciones métricas

Trabajo	Usuario	Original	Fijar	Registrando	Estado
123		100	100	10/10 23:00	En trabajo
124		30	5	10/10 23:00	Esperando
127		2	3	10/10 23:00	Esperando
128		1	5	10/10 23:00	Esperando

Botones: Mover arriba., Mover abajo, Parar impresión, Cancelar/Borrar, Revisar detalles

(3) Pantalla “Pre-estatus” [“Estado imp.”]

Esta pantalla muestra las condiciones de impresión ajustadas actualmente y los documentos, en espera de impresión, en la lista de trabajos en espera.

Especificaciones de pulgadas

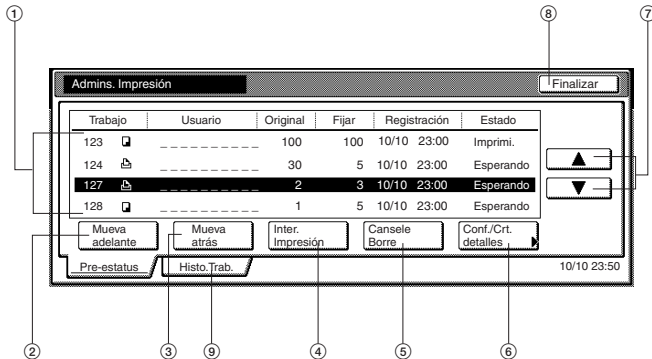

Especificaciones métricas

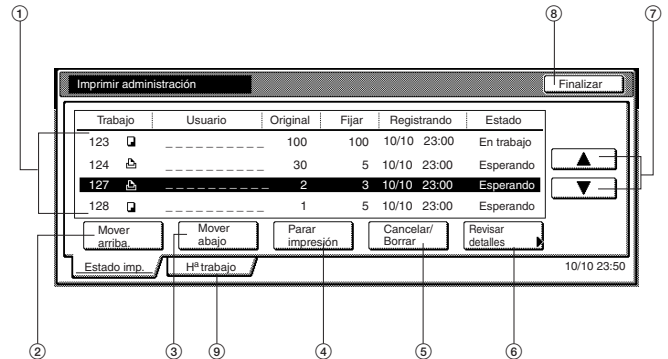

① Lista de trabajos en espera

Muestra información sobre cada trabajo en la lista. El trabajo más alto de la lista es el que se está imprimiendo actualmente. Los demás trabajos se imprimirán en orden de arriba abajo.

Un icono “” bajo el título “Trabajos” indica un trabajo de copia mientras que el icono “” indica un trabajo de impresión.

② Tecla “Mueva adelante” [“Mover arriba.”]

Toque esta tecla para mover el trabajo seleccionado actualmente (resaltado) ascendente en la lista de trabajos en espera. Se puede mover un trabajo hasta la segunda posición más alta en la lista. En este caso, empezará la impresión para ese trabajo tan pronto como se haya terminado el trabajo actual.

③ Tecla “Mueva atrás” [“Mover abajo”]

Toque esta tecla para mover el trabajo seleccionado actualmente (resaltado) en orden descendente en la lista de trabajos en espera.

④ Tecla “Inter. Impresión” [“Parar impresión”]

Toque esta tecla para interrumpir el trabajo que se está imprimiendo actualmente y se inicie la impresión para el trabajo seleccionado actualmente (resaltado). (El trabajo seleccionado se moverá a la posición más alta de la lista.)

⑤ Tecla “Cansele Borre” [“Cancelar/Borrar”]

Toque esta tecla para cancelar el trabajo seleccionado actualmente (resaltado) y borrarlo desde la lista de trabajos en espera.

⑥ Tecla “Conf./Crt. detalles” [“Revisar detalles”]

Toque esta tecla para mostrar la pantalla “Verif./Detall correctos” [“Compruebe detalles”], y permita, por ejemplo, la confirmación del contenido, o el cambio del número de copias a hacer, para el trabajo seleccionado actualmente (resaltado).

Especificaciones de pulgadas

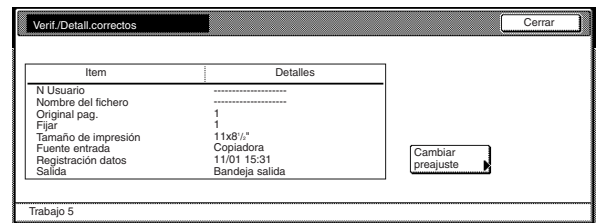

Especificaciones métricas

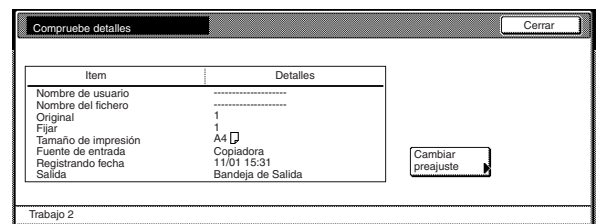

⑦ Teclas de cursor “▲” y “▼”

Utilice estas teclas para seleccionar un trabajo en la lista de trabajos en espera.

⑧ Tecla “Finalizar”

Toque esta tecla para quitar la función de administración de impresión. En este caso, el panel de toque volverá al contenido de la ficha “Basico”.

⑨ Tecla “Histo.Trab.” [“Hª trabajo”]

Toque esta tecla para conmutar a la pantalla “Histo.Trab.” [“Hª trabajo”].

### (4) Pantalla “Histo.Trab.” [“Hª trabajo”]

Esta pantalla muestra los trabajos para los que ya se haya terminado la impresión, así como los trabajos que ya se han cancelado después del escaneo.

Especificaciones de pulgadas

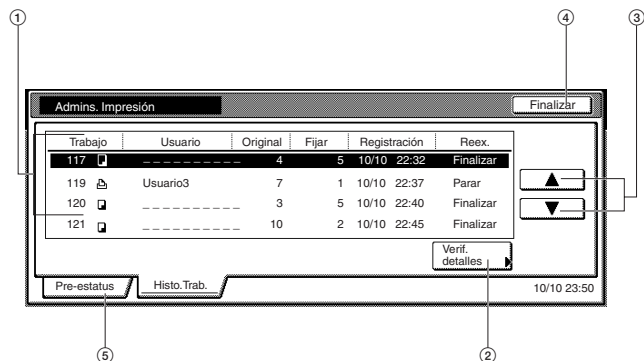

Especificaciones métricas

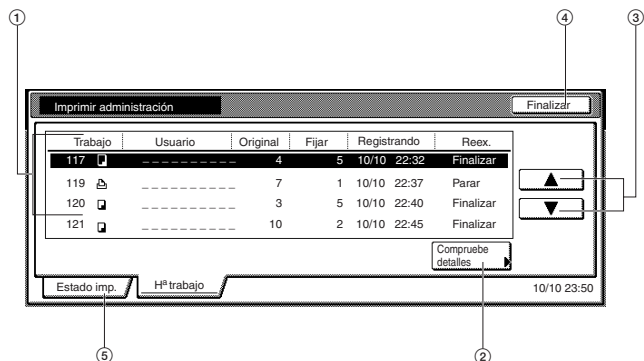

#### ① Lista de trabajos terminados

Muestra la información sobre cada trabajo de impresión terminado.

El trabajo más abajo de la lista es el que termina por último. Los demás trabajos aparecerán en orden ascendente de los trabajos más abajo a los más viejos.

Un icono “” bajo el título “Trabajos” indica un trabajo de copia mientras que el icono “” indica un trabajo de impresión.

#### ③ Teclas de cursor “▲” y “▼”

Utilice estas teclas para seleccionar un trabajo en la lista de trabajos terminados.

#### ④ Tecla “Finalizar”

Toque esta tecla para quitar la función de administración de impresión. En este caso, el panel de toque volverá al contenido de la ficha “Basico”.

#### ⑤ Tecla “Pre-estatus” [“Estado imp.”]

Toque esta tecla para conmutar a la pantalla “Pre-estatus” [“Estado imp.”].

#### NOTA

No se muestran los trabajos que sólo se escanearon parcialmente.

#### ② Tecla “Verif. detalles” [“Compruebe detalles”]

Toque esta tecla para mostrar la pantalla “Verifi./Detalles” [“Compruebe detalles”], y permite, por ejemplo, la confirmación del contenido del trabajo seleccionado actualmente (resaltado).

Especificaciones de pulgadas

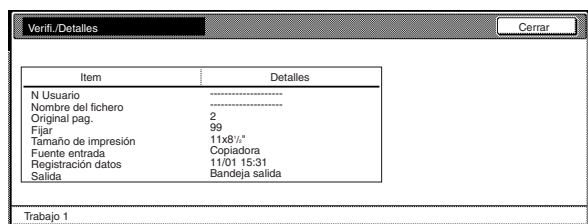

Especificaciones métricas

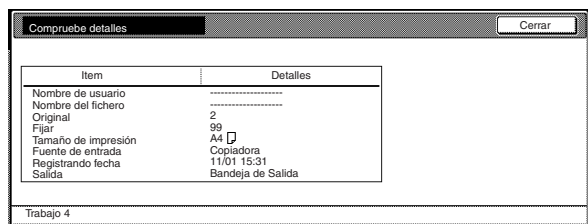



# Sección 7 FUNCIONES DE ADMINISTRACION DE LA COPIADORA

## 1. Modo de administración de copia

El número de copias en total hechas por cada departamento puede administrarse con códigos de ID de 8 cifras para hasta 1000 departamentos diferentes. Los límites para el número de copias pueden cambiarse independientemente para cada departamento.

### (1) ¿Qué hay en la pantalla de “administración de copia mode”?

Especificaciones de pulgadas

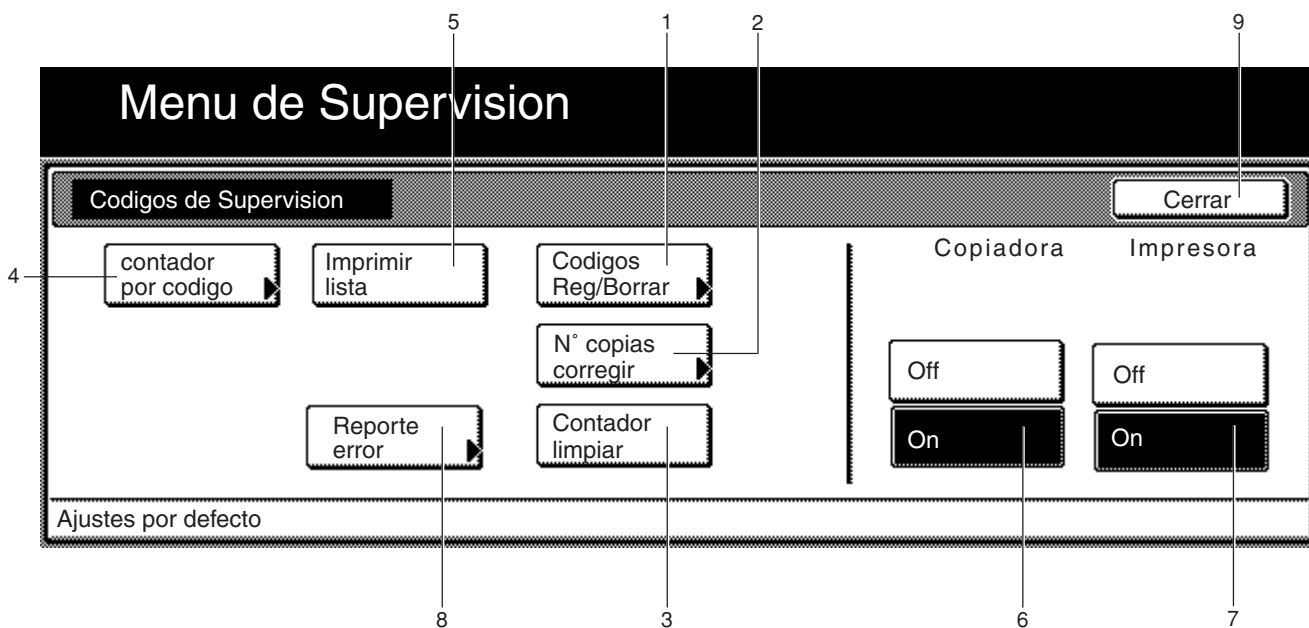

Especificaciones métricas

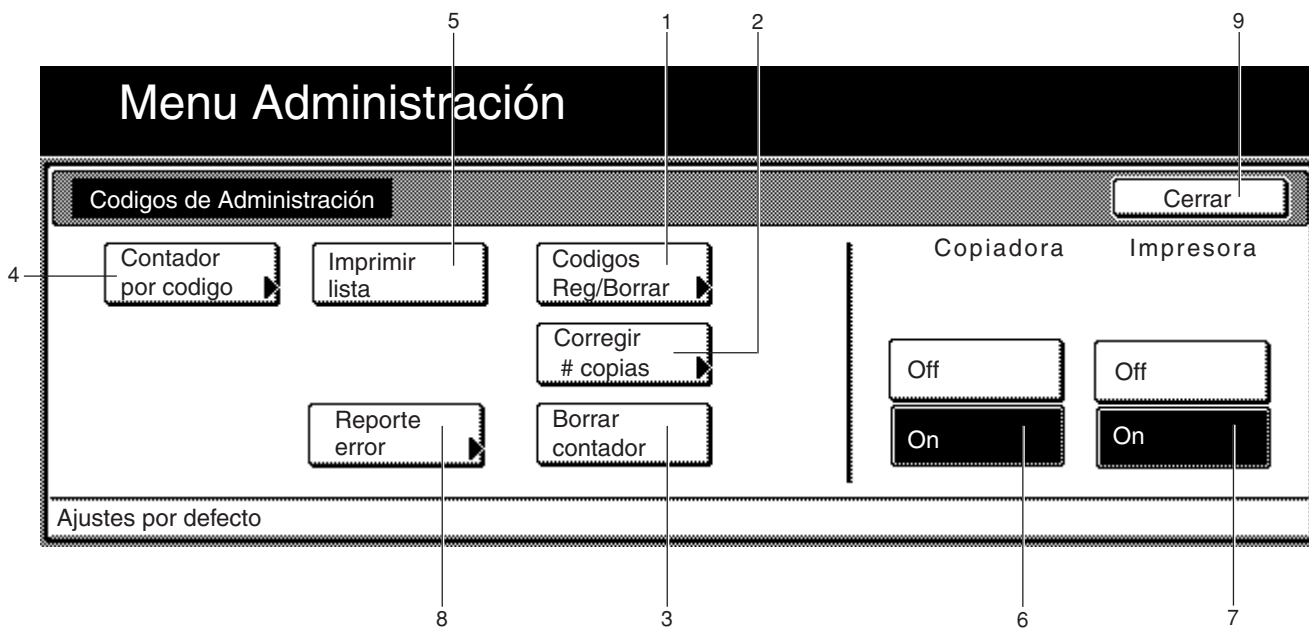

## Sección 7 FUNCIONES DE ADMINISTRACION DE LA COPIADORA

	Ajuste y tecla de acceso	Descripción	Página de referencia
1	Tecla "Codigos Reg/Borrar"	<ul style="list-style-type: none"> <li>Registro de nuevos códigos de IDs</li> </ul> Realice este procedimiento cuando desea registrar un nuevo código de ID (hasta 8 cifras) y ajustar el máximo número de copias que pueden hacerse con ese código. Se pueden registrar hasta 1,000 códigos de ID. El límite de copias puede ajustarse a cualquier incremento de 1 hoja entre 1 y 999.999. El ajuste "0" permite poder hacer copias sin límite. Cuando un departamento llega a su límite de copia, la copiadora no hará más copias para ese código de ID. <ul style="list-style-type: none"> <li>Borrado de códigos de ID</li> </ul> Realice este procedimiento cuando desea borrar un código de ID registrado.	7-4
2	Modificación de límites de copias: Tecla "N° copias corregir" ["Corregir # copias"]	Realice este procedimiento cuando desea modificar el límite de copias registrado para cada código de ID sin la necesidad de borrar o volver a registrar el código correspondiente.	7-7
3	Borrado de los contadores de copia: Tecla "Contador limpiar" ["Borrar contador"]	Realice este procedimiento cuando desea borrar los contadores de copia para todos los códigos de ID registrados después de un período de tiempo apropiado. Sin embargo, no se puede borrar individualmente el contador de copia para sólo un código de ID.	7-8
4	Confirmación de contadores de copia: Tecla "contador por codigo"	Realice este procedimiento cuando desea confirmar el número de copias en total hechas en cada código de ID individual, así como el total hecho en conjunto en la copiadora. Realice este procedimiento para confirmar el número de copias en total hechas en todos los códigos de departamentos como un todo.	7-9
5	Impresión de la lista de códigos de ID: Tecla "Imprimir lista"	Realice este procedimiento cuando desee imprimir una lista del número de copias hechas por cada código de ID.	7-10
6	Activación/desactivación de la administración de copia	Realice este procedimiento cuando desee activar o desactivar la administración de copia.	7-11
7	Activación/desactivación de la administración de impresión	Realice este procedimiento cuando desee activar y desactivar la administración de impresión (sólo existe cuando el kit de impresora opcional está instalado en su copiadora).	7-12
8	Activación/desactivación del acceso al reporte de error: Tecla "Reporte error"	Ajuste si la tecla "Reporte error" se mostrará o no cuando se utilicen las funciones de impresión de esta copiadora con la administración de copia activada. Active la indicación de esta tecla si desea poder imprimir un reporte de error cuando trate la impresión con un código de ID no registrado (sólo existe cuando el kit de impresora opcional está instalado en su copiadora).	7-12
9	Tecla "Cerrar"	Toque esta tecla cuando desea quitar la pantalla del "modo de administración de copia" y volver a la pantalla "Ajustes por defecto".	—

**(2) Accesos de los ajustes del modo de administración de copia**

Realice el siguiente procedimiento cuando desea tener acceso a las pantallas para cada uno de los distintos ajustes del modo de administración de copia.

- 1 Mientras se muestra el contenido de la ficha "Basico", presione la tecla [\*]. Aparecerá la pantalla "Ajustes por defecto".

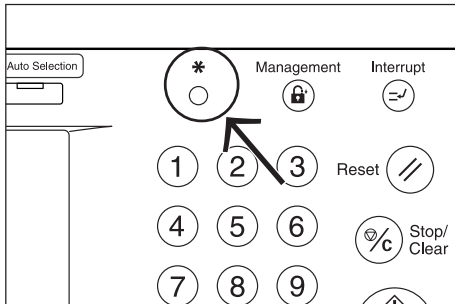

- 2 Toque la tecla "Supervis." en el lado derecho del panel de toque.

Especificaciones de pulgadas

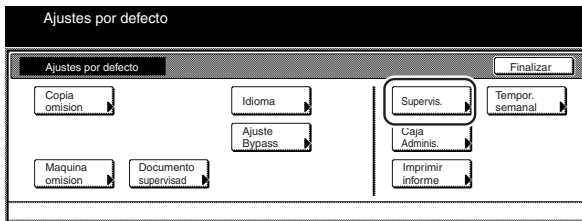

Especificaciones métricas

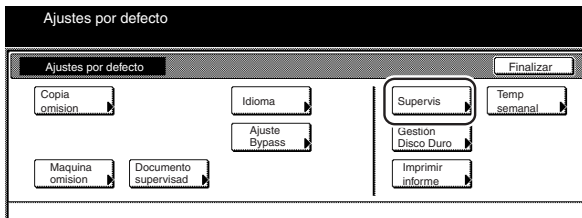

- 3 Utilice el teclado para entrar el código de supervisor de 4 cifras.

El ajuste por omisión de fábrica es "6300".

Si el código entrado coincide con el registrado, aparecerá la pantalla "Codigos de Supervision" ["Codigos de Administración"].

Especificaciones de pulgadas

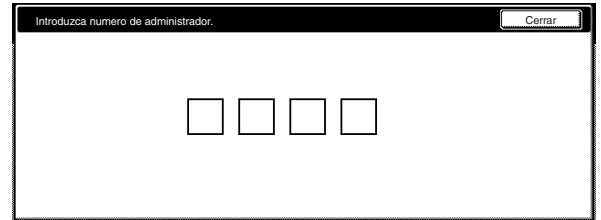

Especificaciones métricas

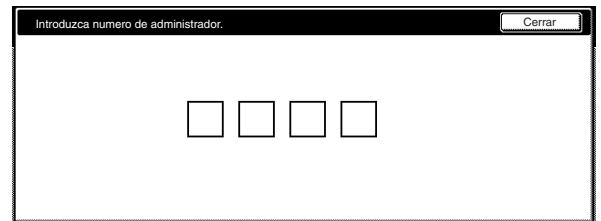

- 4 Toque la tecla que corresponda al ajuste del modo de administración de copia deseado.

Aparecerá la pantalla para este ajuste.

Especificaciones de pulgadas

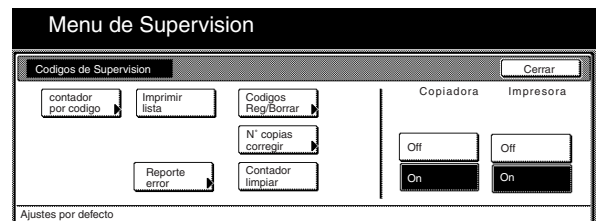

Especificaciones métricas

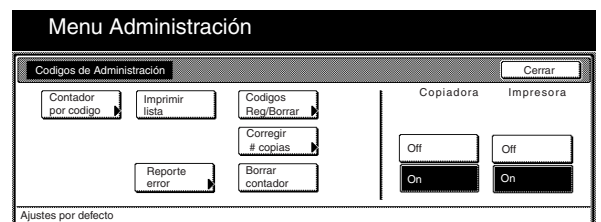

**NOTAS**

- El código de supervisor de 4 cifras puede cambiarse. (Consulte el "Cambio del código de supervisor" en la página 7-34.)
- Consulte el/los procedimiento(s) deseado(s) explicados bajo "(3) Creación de ajustes de la administración de copia" y realice el/ los correspondiente(s) ajuste(s).

## Sección 7 FUNCIONES DE ADMINISTRACION DE LA COPIADORA

### (3) Creación de ajustes de la administración de copia

Realice el siguiente procedimiento que corresponde al ajuste deseado.

#### ● Registro de nuevos códigos de ID

Realice este procedimiento para registrar un nuevo código de ID (hasta 8 cifras) y ajustar el máximo número de copias que pueden hacerse con ese código.

#### 1 Muestra la pantalla “Codigos de Supervision” [“Codigos de Administración”].

(Consulte los “(2) Accesos de los ajustes del modo de administración de copia” en la página 7-3.)

Especificaciones de pulgadas

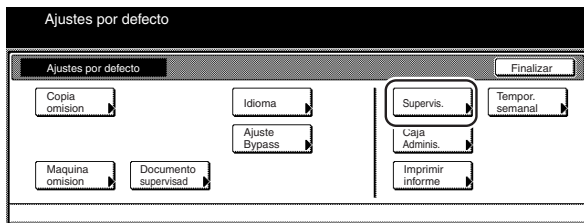

Especificaciones métricas

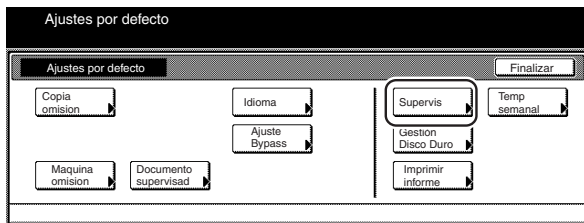

#### 2 Toque la tecla “Codigos Reg/Borrar”. Aparecerá la pantalla “registrar/Borrar”.

Especificaciones de pulgadas

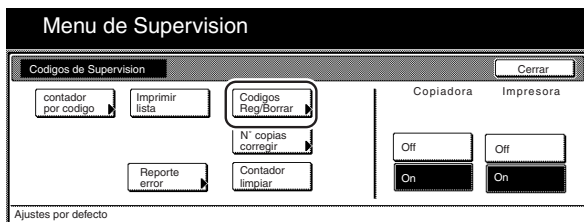

Especificaciones métricas

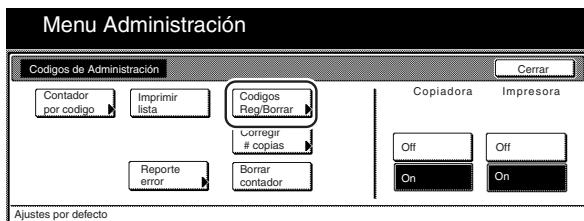

#### 3 Toque la tecla “Registrar”. Aparecerá la pantalla “Nuevo registro”.

Especificaciones de pulgadas

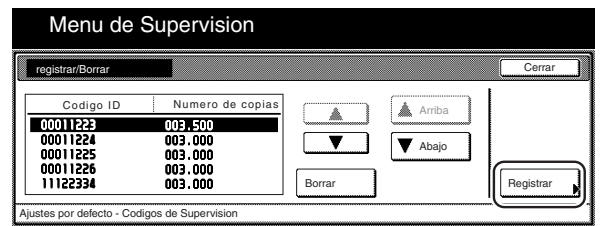

Especificaciones métricas

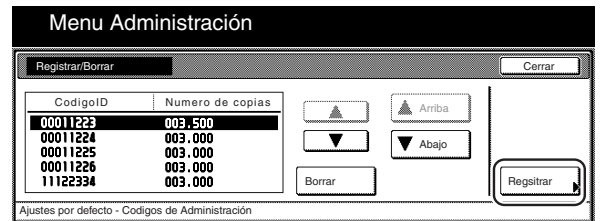

#### 4 Entre el código de ID que desea registrar (hasta 8 cifras). El código de ID puede ajustarse a cualquier número entre 0 y 99.999.999.

Especificaciones de pulgadas

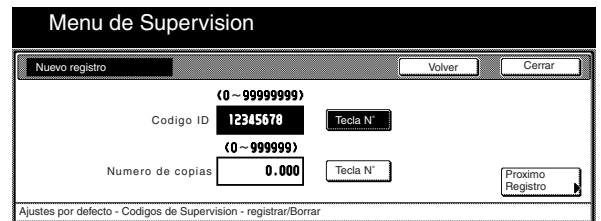

Especificaciones métricas



#### 5 Toque la tecla “Tecla N°” a la derecha del campo de “Numero de copias” y entre el máximo número de copias que pueden hacerse con ese código de ID.

El límite de copias puede ajustarse a cualquier incremento de 1 hoja entre 1 y 999.999.

#### NOTAS

- El ajuste “0” permite poder hacer copias sin límite con ese código de ID.
- Si desea borrar el código de ID registrado y entrar un nuevo código, toque la tecla “Volver” para tener acceso nuevamente a la pantalla “registrar/Borrar”.

**6** Toque la tecla “Cerrar”. El panel de toque volverá a la pantalla del paso 3.

Especificaciones de pulgadas

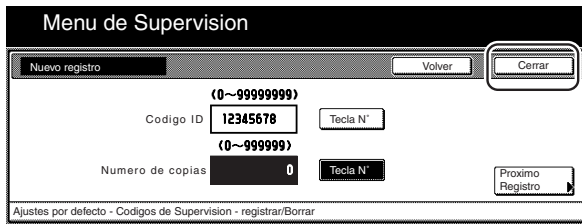

Especificaciones métricas

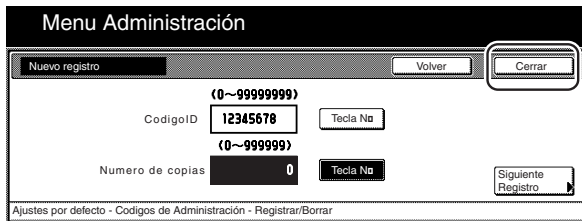

**NOTA**

Si desea registrar otro código de ID, toque la tecla “Proximo Registro” [“Siguiete Registro”] y repita los pasos 4 a 6.

**7** Toque la tecla “Cerrar”. El panel de toque volverá a la pantalla del paso 2.

Especificaciones de pulgadas

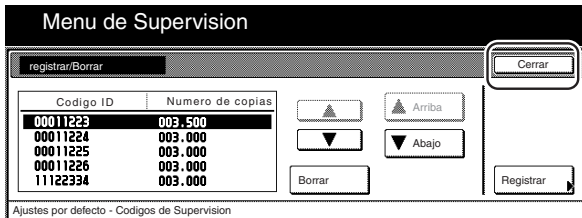

Especificaciones métricas

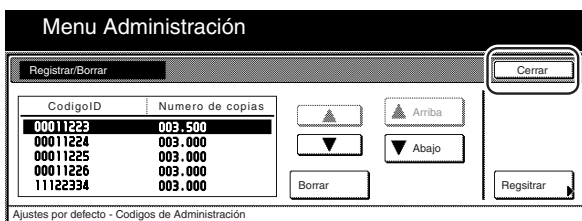

**8** Compruebe que la tecla “On” está seleccionada bajo la “Copiadora” y toque la tecla “Cerrar”. La administración de copia se activará y aparecerá la pantalla para entrar su código de ID.

Especificaciones de pulgadas

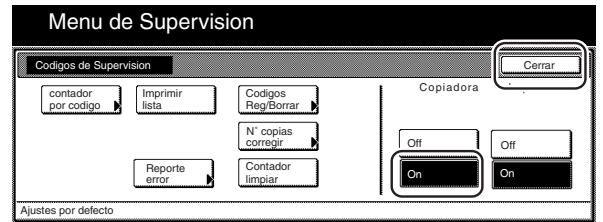

Especificaciones métricas

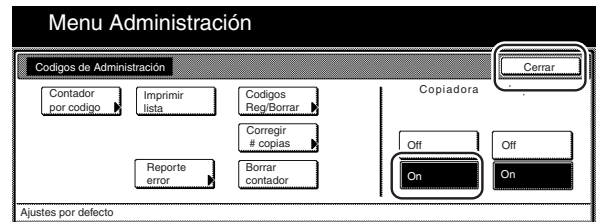

● **Borrado de códigos de ID**

Realice este procedimiento para borrar un código de ID registrado.

**1** Muestra la pantalla “Codigos de Supervision” [“Codigos de Administración”].

(Consulte los “(2) Accesos de los ajustes del modo de administración de copia” en la página 7-3.)

Especificaciones de pulgadas

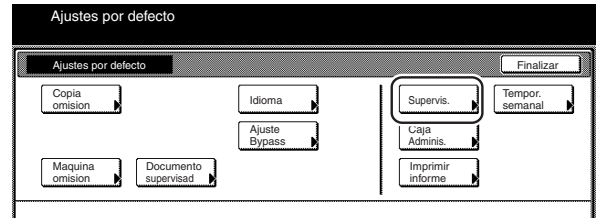

Especificaciones métricas

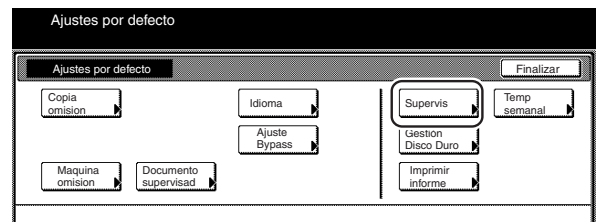

## Sección 7 FUNCIONES DE ADMINISTRACION DE LA COPIADORA

- 2** Toque la tecla “Codigos Reg/Borrar”. Aparecerá la pantalla “registrar/Borrar”.

Especificaciones de pulgadas

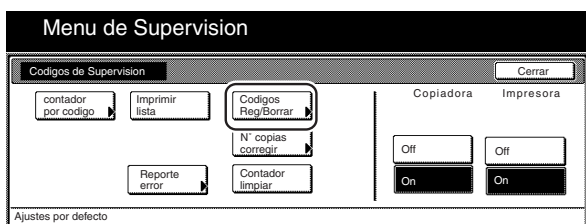

Especificaciones métricas

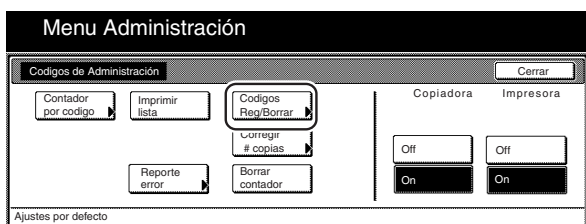

- 3** Seleccione el código de ID que desea borrar y toque la tecla “Borrar”. Aparecerá “¿Seguro que desea borrar este codigo ID?”.

Especificaciones de pulgadas

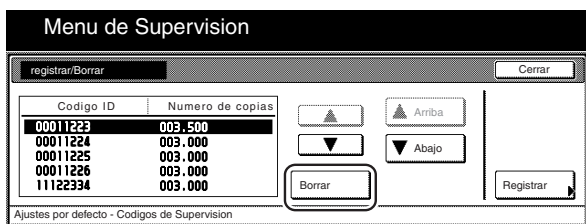

Especificaciones métricas

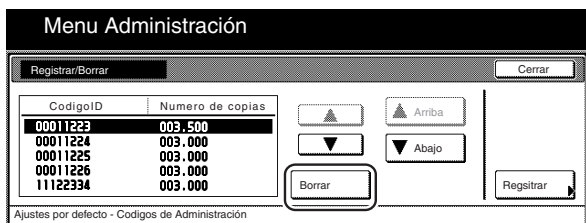

- 4** Si desea borrar ese código de ID, toque la tecla “Sí”. El panel de toque volverá a la pantalla del paso 3.

Especificaciones de pulgadas

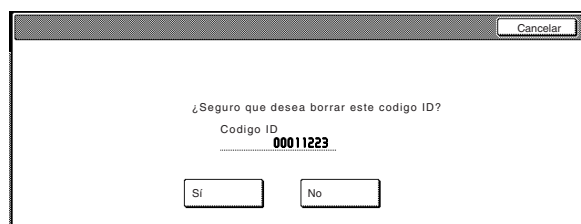

Especificaciones métricas

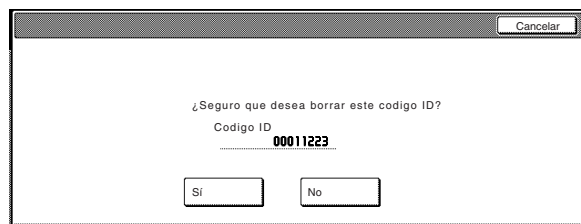

### NOTA

Si desea borrar otro código de ID, repita los pasos 3 y 4.

- 5** Toque la tecla “Cerrar”. El panel de toque volverá a la pantalla del paso 2.

- 6** Toque la tecla “On” bajo “Copiadora” y, a continuación, toque la tecla “Cerrar”. El código de ID seleccionado se borrará y aparecerá la pantalla para entrar su código de ID.

Especificaciones de pulgadas

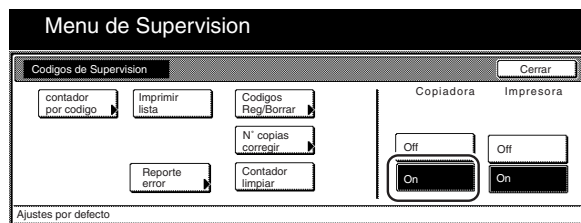

Especificaciones métricas

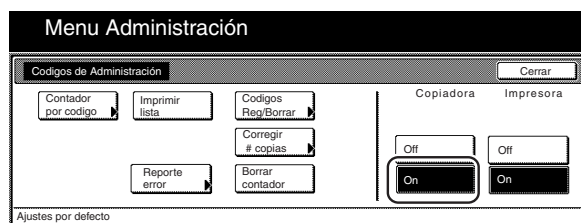

**● Modificación de límites de copias**

Realice este procedimiento para modificar el límite de copias registrado para cada código de ID sin la necesidad de borrar o volver a registrar el código correspondiente.

- 1 Muestra la pantalla “Codigos de Supervision” [“Codigos de Administración”].  
(Consulte los “(2) Accesos de los ajustes del modo de administración de copia” en la página 7-3.)

Especificaciones de pulgadas

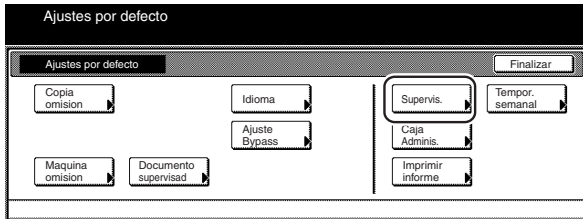

Especificaciones métricas

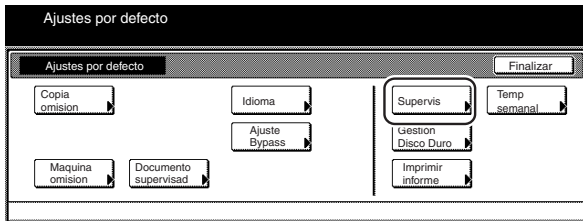

- 2 Toque la tecla “N” copias corregir [“corregir # de copias”]. Aparecerá la pantalla “Modificar el n° de copias”.

Especificaciones de pulgadas

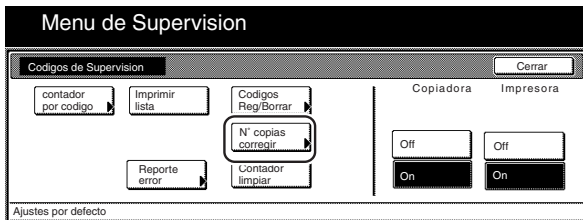

Especificaciones métricas

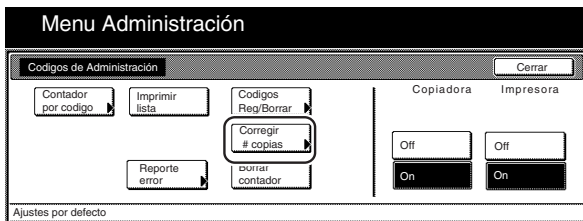

- 3 Seleccione el código de ID para el límite de copias que desea modificar y toque la tecla “Corregir”. Aparecerá la pantalla para ajustar el límite de copia.

Especificaciones de pulgadas

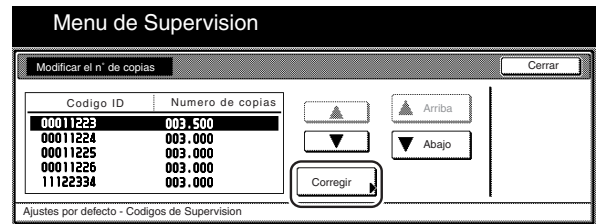

Especificaciones métricas

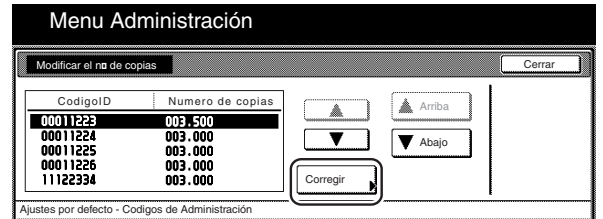

- 4 Utilice el teclado para entrar el nuevo límite de copias para ese código de ID. El límite de copias puede ajustarse a cualquier incremento de 1 hoja entre 1 y 999.999.

Especificaciones de pulgadas

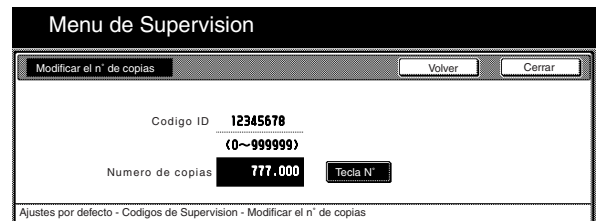

Especificaciones métricas

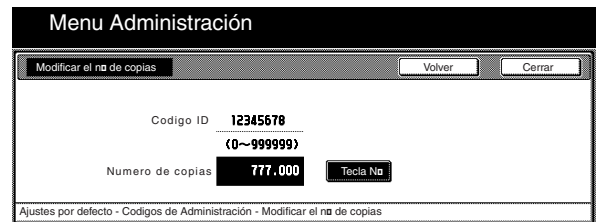

**NOTAS**

- El ajuste “0” permite hacer copias sin límite con ese código de ID.
- Si desea borrar el límite de copias registrado y entrar un nuevo límite, toque la tecla “Reve” [“Dos”] para volver a la pantalla en el paso 3.
- Si desea modificar el límite de copias para otro código de ID, repita los pasos 2 a 4.



## Sección 7 FUNCIONES DE ADMINISTRACION DE LA COPIADORA

- 5 Toque la tecla "Cerrar". El panel de toque volverá a la pantalla del paso 3.
- 6 Vuelva a tocar una vez la tecla "Cerrar". El panel de toque volverá a la pantalla del paso 2.

Especificaciones de pulgadas

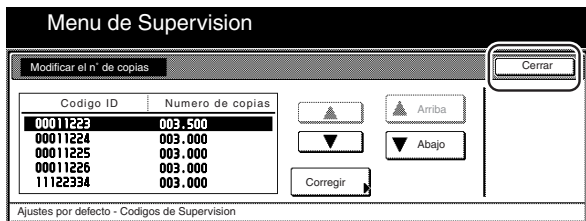

Especificaciones métricas

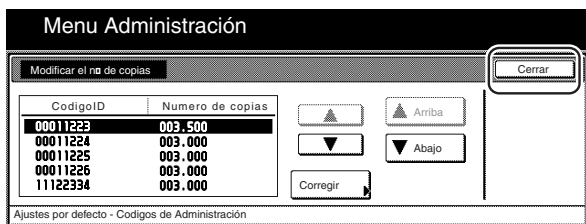

- 7 Compruebe que la tecla "On" está seleccionada bajo la "Copiadora" y toque la tecla "Cerrar". La administración de copia se activará y aparecerá la pantalla para entrar su código de ID.

Especificaciones de pulgadas

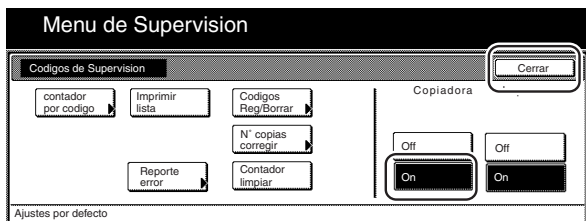

Especificaciones métricas

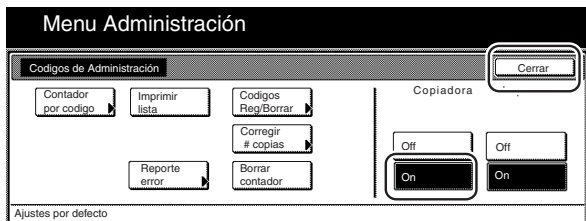

### ● Borrado de los contadores de copia

Realice este procedimiento para borrar los contadores de copia para todos los códigos de ID registrados después de un período de tiempo apropiado.

- 1 Muestra la pantalla "Codigos de Supervision" ["Codigos de Administración"].  
(Consulte los "(2) Accesos de los ajustes del modo de administración de copia" en la página 7-3.)

Especificaciones de pulgadas

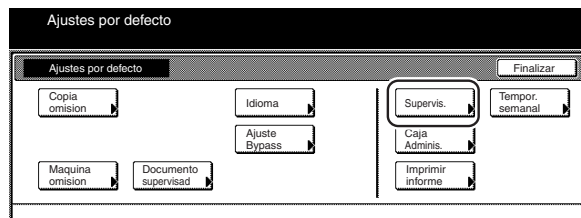

Especificaciones métricas

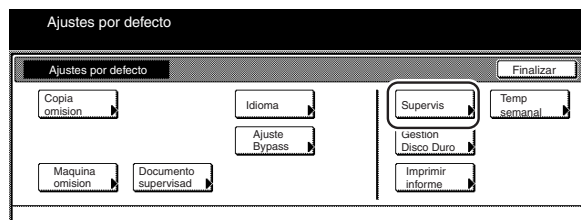

- 2 Toque la tecla "Contador limpiar" ["Borrar contador"]. Aparecerá un mensaje solicitándole confirmar si desea borrar o no todos los contadores de copia.

Especificaciones de pulgadas

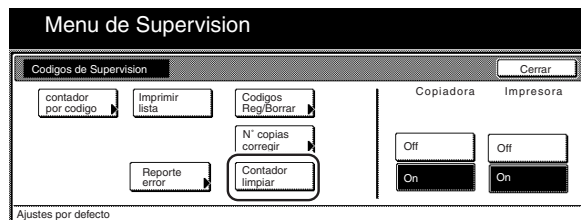

Especificaciones métricas

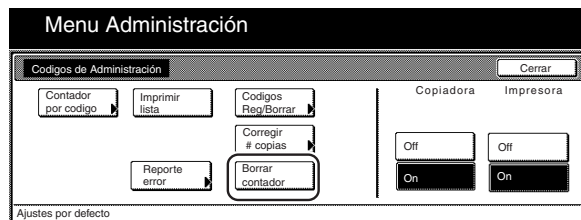

- 3** Si desea borrar todos los contadores de copia, toque la tecla “Si”.  
 Si NO desea borrar los contadores, toque la tecla “No”.  
 El panel de toque volverá a la pantalla del paso 2.

Especificaciones de pulgadas

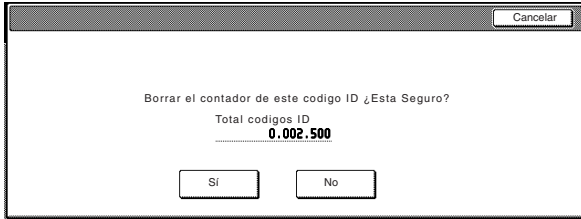

Especificaciones métricas

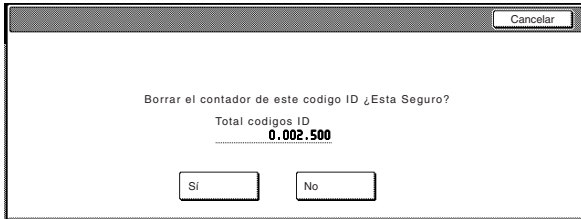

- 4** Toque la tecla “On” bajo “Copiadora” y, a continuación, toque la tecla “Cerrar”. Todos los contadores de copia se borrarán y aparecerá la pantalla para entrar su código de ID.

Especificaciones de pulgadas

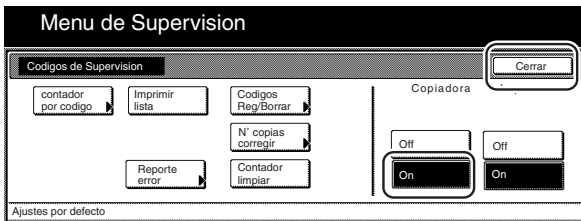

Especificaciones métricas

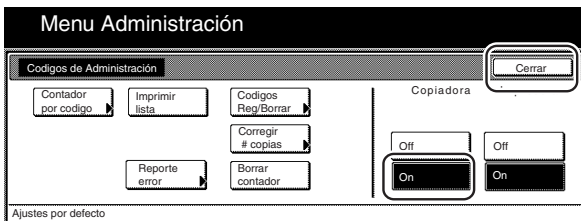

● **Confirmación de contadores de copia**

Realice este procedimiento cuando desee confirmar el número de copias en total hechas en cada código de ID individual así como el total de copias hechas en conjunto en la copiadora.

- 1** Muestra la pantalla “Codigos de Supervision” [“Codigos de Administración”].  
 (Consulte los “(2) Accesos de los ajustes del modo de administración de copia” en la página 7-3.)

Especificaciones de pulgadas

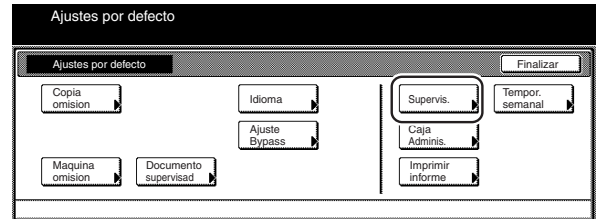

Especificaciones métricas

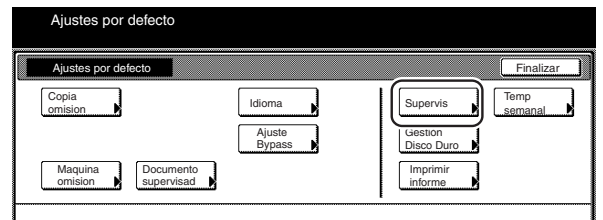

- 2** Toque la tecla “contador por codigo”. Aparecerá la pantalla “Ver por departamento”.

Especificaciones de pulgadas

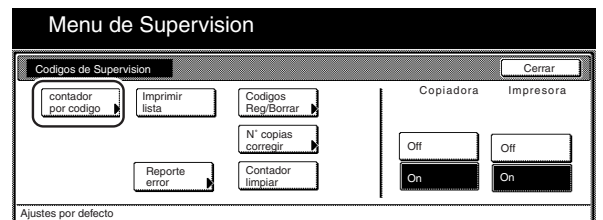

Especificaciones métricas

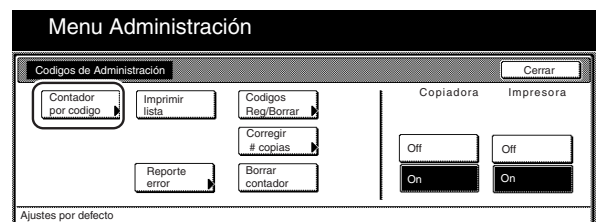

## Sección 7 FUNCIONES DE ADMINISTRACION DE LA COPIADORA

- 3** Confirme el número de copias en total hechas en cada código de ID, tal como se desea, así como el total de copias hechas en conjunto en la copiadora.

Especificaciones de pulgadas

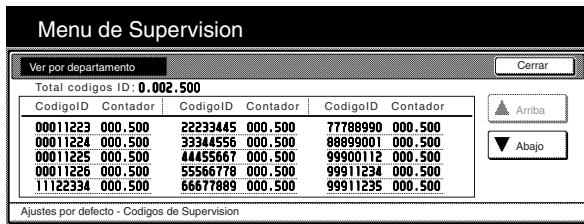

Especificaciones métricas

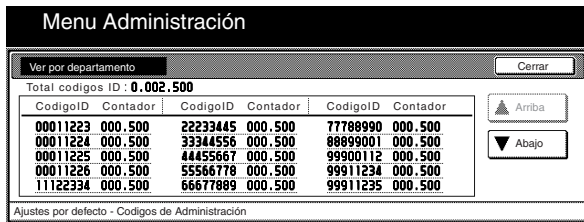

### NOTA

Cuando hay más de 15 códigos de ID registrados, toque la tecla “Abajo” para que aparezca el siguiente juego de 15 códigos de ID.

- 4** Toque la tecla “Cerrar”. El panel de toque volverá a la pantalla del paso 2.

- 5** Vuelva a tocar una vez la tecla “Cerrar”. El panel de toque volverá a la pantalla “Ajustes por defecto”.

Especificaciones de pulgadas

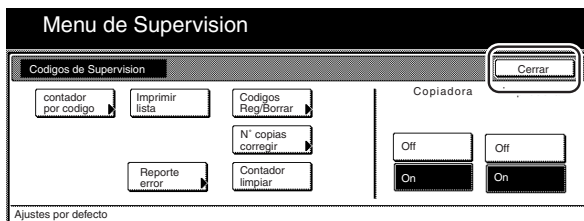

Especificaciones métricas

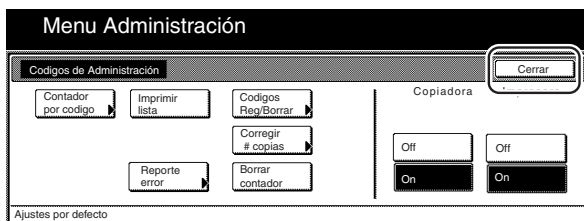

### ● Impresión de la lista de códigos de ID

Realice este procedimiento para imprimir una lista del número de copias hechas para cada código de ID.

- 1** Muestra la pantalla “Codigos de Supervision” [“Codigos de Administración”].

(Consulte los “(2) Accesos de los ajustes del modo de administración de copia” en la página 7-3.)

Especificaciones de pulgadas

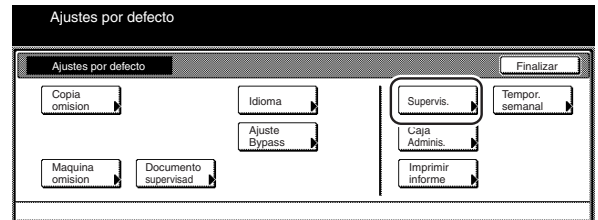

Especificaciones métricas

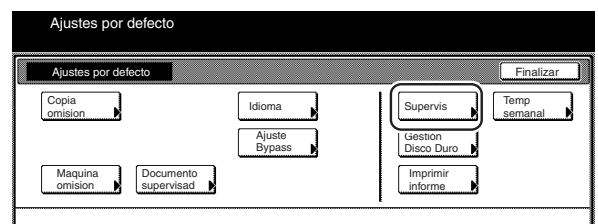

### NOTA

- Especificaciones de pulgadas  
Compruebe que el papel de tamaño 11" x 8 1/2" está colocado en una de las gavetas. Si NO está colocado el papel de tamaño 11" x 8 1/2" en una de las gavetas, aparecerá durante el procedimiento una pantalla solicitándole tratar de imprimir de nuevo. En este caso, seleccione otro tamaño de papel.
- Especificaciones métricas  
Compruebe que el papel de tamaño A4 está colocado en una de las gavetas. Si NO está colocado el papel de tamaño A4 en una de las gavetas, aparecerá durante el procedimiento una pantalla solicitándole tratar de imprimir de nuevo. En este caso, seleccione otro tamaño de papel.

- 2** Toque la tecla “Imprimir lista”.

Especificaciones de pulgadas

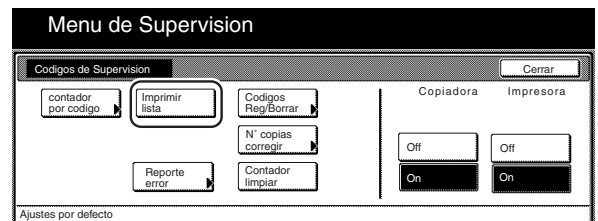

Especificaciones métricas

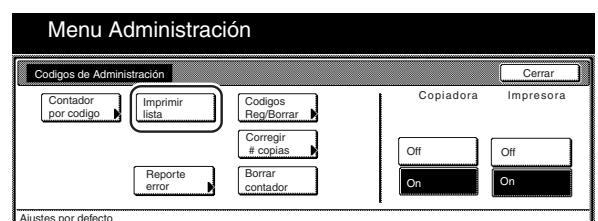

Aparecerá la pantalla “Imprimiendo reporte.” y empezará la impresión de la lista de códigos de ID.

Especificaciones de pulgadas

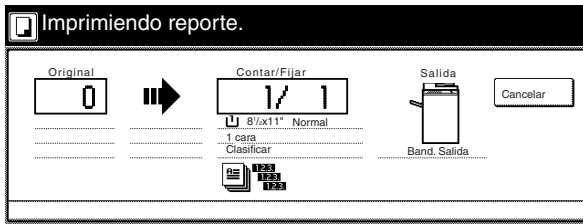

Especificaciones métricas

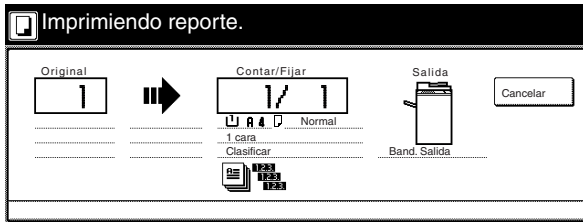

### NOTA

Si desea cancelar la impresión de la lista de códigos de ID, toque la tecla “Cancelar”.

Una vez terminada la impresión, el panel de toque volverá a la pantalla del paso 2.

Especificaciones de pulgadas

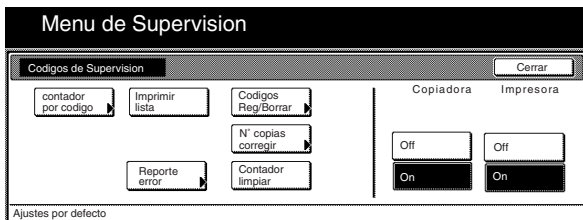

Especificaciones métricas

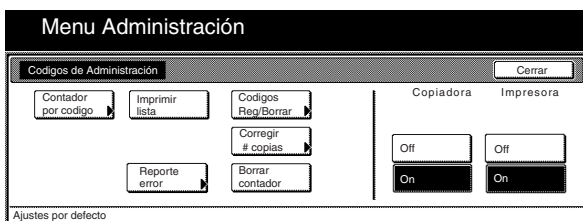

**3** Toque la tecla “Cerrar”.

### ● Activación/desactivación de la administración de copia

Realice este procedimiento para activar o desactivar la administración de copia.

- 1** Compruebe que se han realizado todos los ajustes apropiados en las páginas 7-3 a 7-11.
- 2** Toque la tecla “On” o la tecla “Off” en la pantalla “Codigos de Supervision” [“Codigos de Administración”] para activar o desactivar la administración de copia, tal como se desea.

Especificaciones de pulgadas

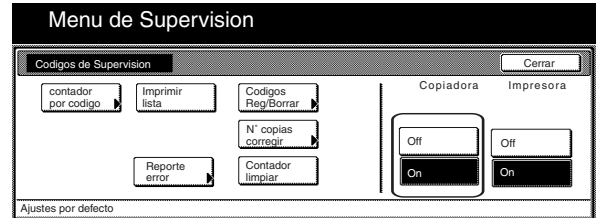

Especificaciones métricas

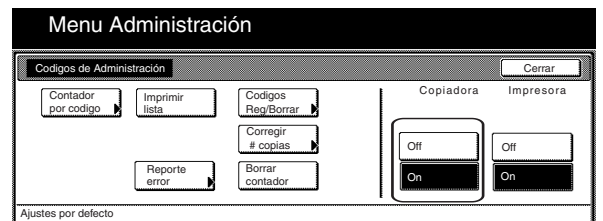

Si se activa la administración de copia, aparecerá la pantalla para entrar su código de ID.

## Sección 7 FUNCIONES DE ADMINISTRACION DE LA COPIADORA

- **Activación/desactivación de la administración de impresión (sólo existe cuando el kit de impresora opcional está instalado en su copiadora)**

Realice este procedimiento para activar o desactivar administración de impresión.

- 1** Muestra la pantalla “Codigos de Supervision” [“Codigos de Administración”].  
(Consulte los “(2) Accesos de los ajustes del modo de administración de copia” en la página 7-3.)

Especificaciones de pulgadas

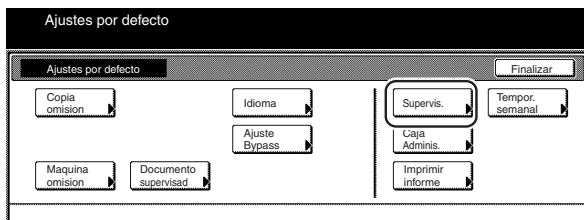

Especificaciones métricas

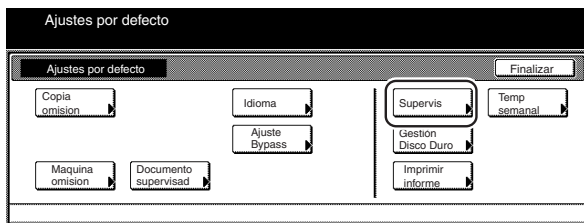

- 2** Toque la tecla “On” o la tecla “Off” bajo “Impresora” para activar o desactivar administración de impresión, tal como se desea.

Especificaciones de pulgadas

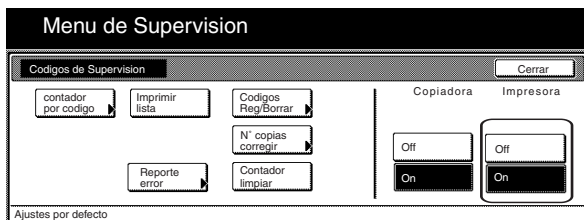

Especificaciones métricas

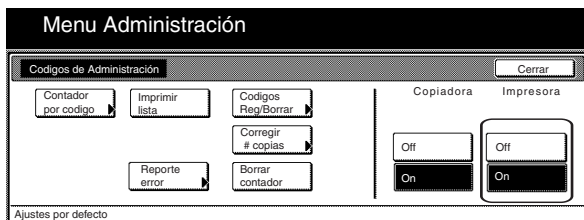

- 3** Toque la tecla “Cerrar”. El panel de toque volverá a la pantalla del paso 2.

- 4** Vuelva a tocar una vez la tecla “Cerrar”. El panel de toque volverá a la pantalla “Ajustes por defecto”.

- **Activación/desactivación del acceso al reporte de error (sólo existe cuando el kit de impresora opcional está instalado en su copiadora)**

Realice este procedimiento para activar o desactivar la indicación de la tecla “Reporte error” - que permite imprimir un reporte de error cuando la impresión se trate con una código de ID no registrada.

- 1** Muestra la pantalla “Codigos de Supervision” [“Codigos de Administración”].  
(Consulte los “(2) Accesos de los ajustes del modo de administración de copia” en la página 7-3.)

Especificaciones de pulgadas

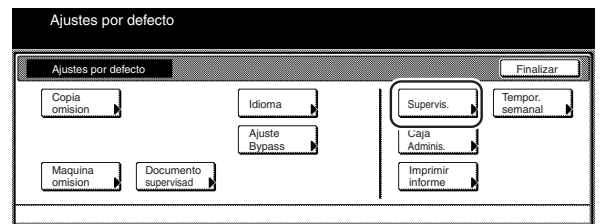

Especificaciones métricas

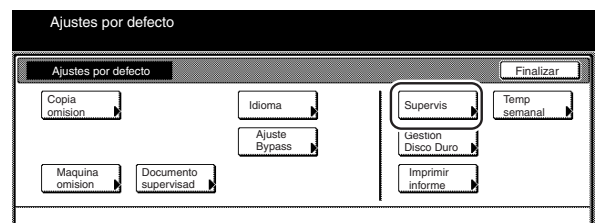

- 2** Compruebe que la tecla “On” se seleccionó bajo “Impresora”, y toque la tecla “Reporte error”. Aparecerá la pantalla “Reporte error impresión” [“Imp. reporte de errores”].

Especificaciones de pulgadas

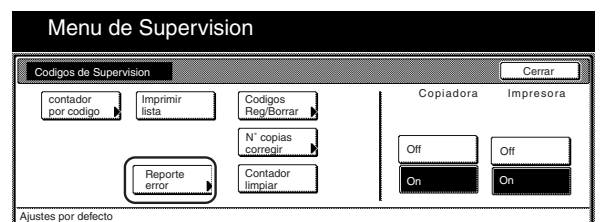

Especificaciones métricas

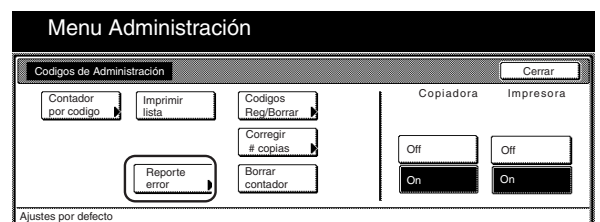

- 3 Toque la tecla "On" o la tecla "Off" activar o desactivar la indicación de la tecla "Reporte error", tal como se desea.

Especificaciones de pulgadas

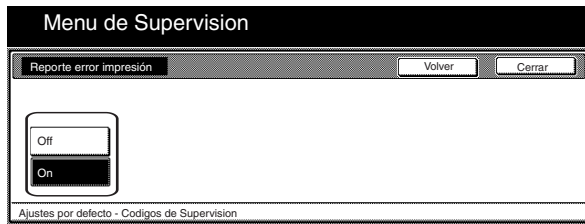

Especificaciones métricas

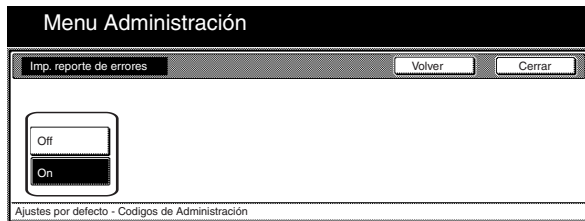

- 4 Toque la tecla "Cerrar". El panel de toque volverá a la pantalla del paso 2.

- 5 Vuelva a tocar una vez la tecla "Cerrar". El panel de toque volverá a la pantalla "Ajustes por defecto".

#### (4) Creación de copias cuando la administración de copia está activada

Si la administración de copia está activada, sólo es posible hacer la operación de copia después de utilice el teclado para entrar uno de los códigos de ID registrados.

#### ¡IMPORTANTE!

Después de terminado el copiado, ASEGURESE de presionar la tecla [Management] para activar de nuevo la administración de copia. En este caso, aparecerá la pantalla "Introduzca Código ID."

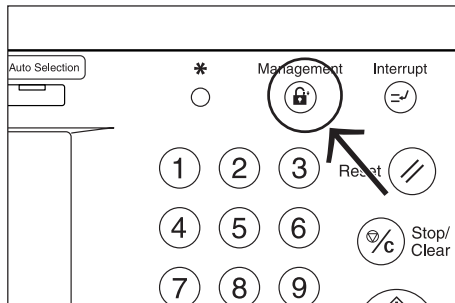

- 1 Utilice el teclado para entrar su código de ID especificado y toque la tecla "Entrar".

Aparecerá el contenido de la ficha "Basico".

Especificaciones de pulgadas

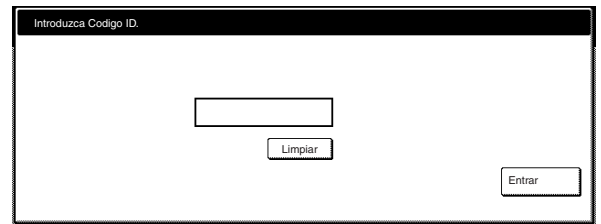

Especificaciones métricas

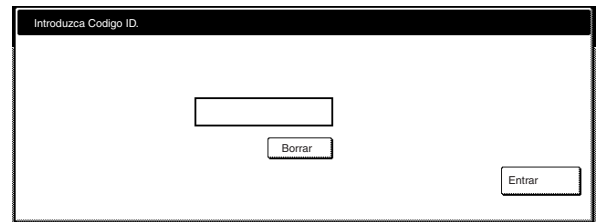

#### NOTAS

- Para volver a entrar un código de ID cuando se ha equivocado, toque la tecla "Limpiar" ["Borrar"].
- Si el código de ID entrada no coincide con el código registrado, suena una alarma de error. En este caso, entre un código de ID aceptable.

- 2 Haga las copias tal como se desea utilizando el procedimiento normal.

Especificaciones de pulgadas

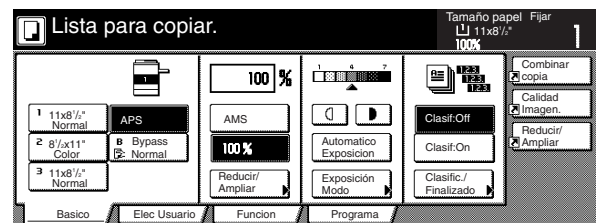

Especificaciones métricas

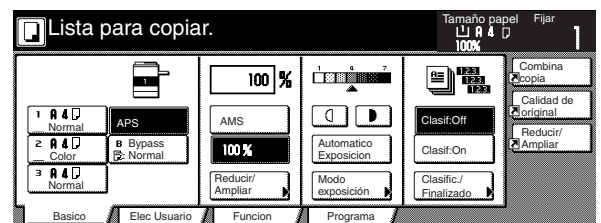

- 3 Una vez terminado el copiado, presione la tecla [Management].



## 2. Temporizador semanal

Puede conectar o desconectar automáticamente la alimentación eléctrica de la copiadora a las horas especificadas para cada día de la semana, entre lunes y domingo.

Prepare la copiadora para que se conecte temprano y esté calentado y listo para empezar el trabajo de mañana y prepare para que se desconecte automáticamente de tarde en el caso de que todos se olviden de desconectarlo manualmente.

### NOTAS

- Cuando se activa el temporizador semanal, no desenchufe el cable eléctrico del tomacorriente y deje conectado ( | ) el interruptor principal.
- Para el funcionamiento correcto del temporizador semanal, asegúrese absolutamente que los ajustes del fecha y hora sean los correctos.

### (1) Ajustes para el temporizador semanal

Ajuste	Descripción	Página de referencia
● Programación del temporizador semanal	Siga este procedimiento para registrar los temporizadores a los cuales la copiadora se conecta y desconecta durante cada día de la semana. Si deja conectado (   ) el interruptor principal, la copiadora se conectará y desconectará automáticamente a las horas programadas para cada día. También se puede preparar el temporizador para dejar la copiadora conectada o desconectada todo día para cualquier día de la semana.	7-15
● Cancelación temporal de la función del temporizador	Realice este procedimiento cuando no se va a utilizar la copiadora durante todo el día de cualquier día (vacaciones, etc.) aunque no sea la programada para la semana normal. En este caso, es necesario cancelar la función del temporizador por adelantado para ese día. Entonces la copiadora permanecerá desconectada todo ese día pero, en el mismo día de la siguiente semana, el temporizador volverá a conectar y desconectar la copiadora a las horas programadas inicialmente.	7-16
● Activación/desactivación del temporizador semanal	Realice este procedimiento cuando la función del temporizador semanal se va a utilizar y se desea desactivar.	7-17

### (2) Accesos de los ajustes del temporizador semanal

Realice el siguiente procedimiento cuando desee tener acceso a las pantallas para cada uno de los ajustes del temporizador semanal.

- 1 Mientras se muestra el contenido de la ficha "Basico", presione la tecla [\*]. Aparecerá la pantalla "Ajustes por defecto".

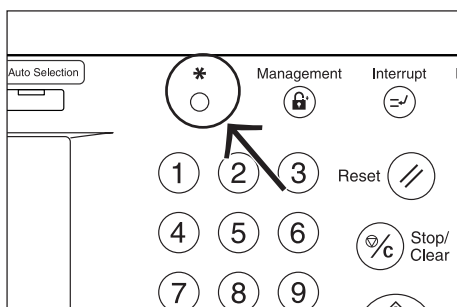

- 2 Toque la tecla "Tempor. semanal" ["Temp. semanal"] en el lado derecho del panel de toque.

Especificaciones de pulgadas

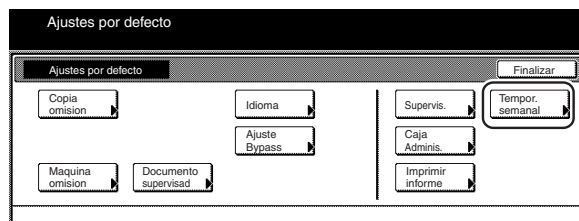

Especificaciones métricas

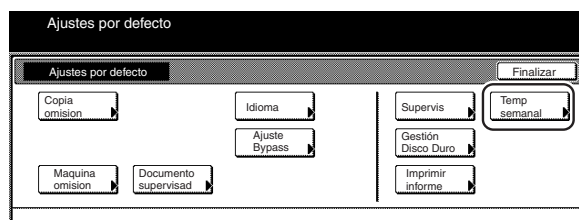



**3** Utilice el teclado para entrar el código de supervisor de 4 cifras.

El ajuste por omisión de fábrica es “6300”.  
Si el código entrado coincide con el registrado, aparecerá la pantalla “Tempor. semanal” [“Temporizador”].

Especificaciones de pulgadas

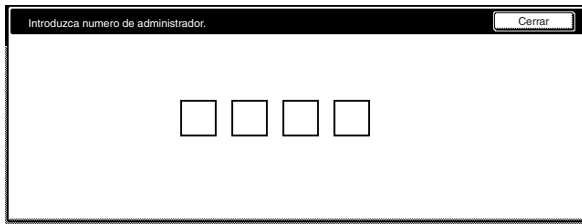

Especificaciones métricas

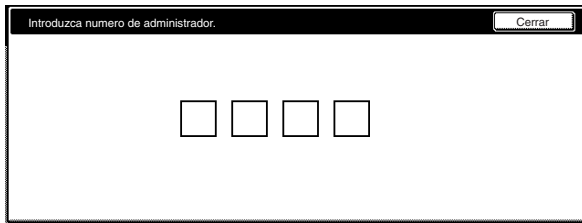

**4** Toque la tecla que corresponda al ajuste del temporizador semanal deseado.

Especificaciones de pulgadas

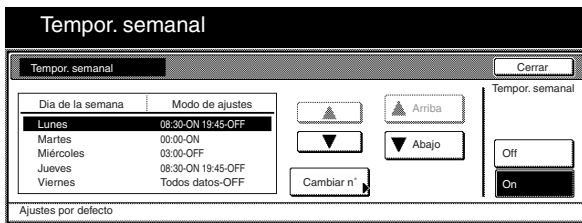

Especificaciones métricas

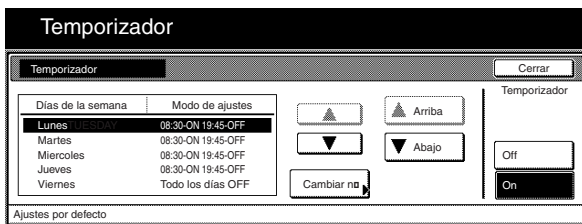

**NOTAS**

- El código de supervisor de 4 cifras puede cambiarse. (Consulte el “Cambio del código de supervisor” en la página 7-34.)
- Consulte el/los procedimiento(s) deseado(s) explicados bajo “(3) Creación de ajustes del temporizador semanal” y realice el/los correspondiente(s) ajuste(s).

**(3) Creación de ajustes del temporizador semanal**

Realice el siguiente procedimiento que corresponde al ajuste deseado.

● **Programación del temporizador semanal**

Realice este procedimiento para registrar los temporizadores a los cuales la copiadora se conecta y desconecta durante cada día de la semana, o para dejar la copiadora conectada o desconectada en todo día para cualquiera de estos días.

**1** Seleccione el día de la semana para los temporizadores de conexión o desconexión que desea registrar y toque la tecla “Cambiar n°”.

Aparecerá la pantalla de ajustes para el día seleccionado.

Especificaciones de pulgadas

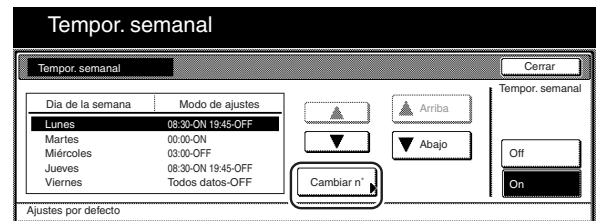

Especificaciones métricas

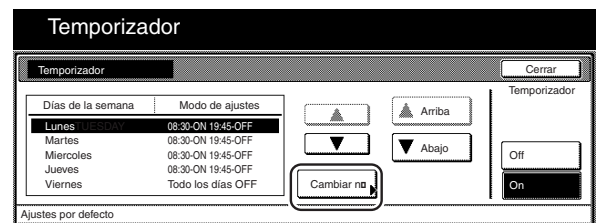

**2** Si desea registrar el temporizador (hora y minutos) al cual la copiadora se conecta y desconecta durante ese día, toque la tecla “Selecc. tiem. trb.” [“Seleccione tiem. Trab”], ajuste los temporizadores “SW ON” [“Encender”] y “SW OFF” [“Apagar”] tal como se desea.

Especificaciones de pulgadas

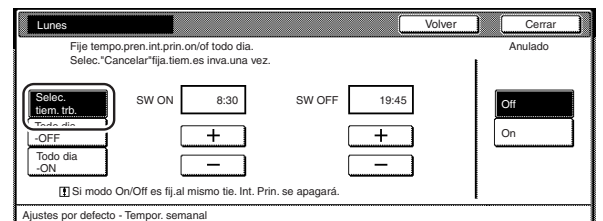

Especificaciones métricas

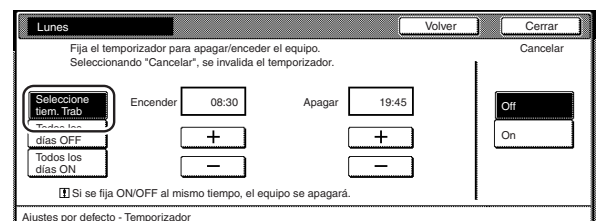

Si desea dejar la copiadora conectada todo ese día, toque la tecla “Todo dia-ON” [“Todos los días ON”].

Especificaciones de pulgadas

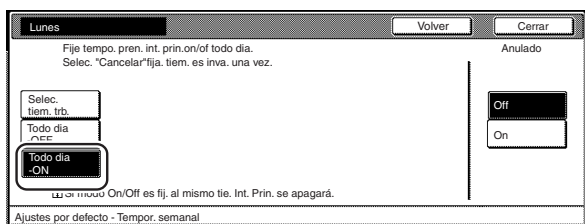

Especificaciones métricas

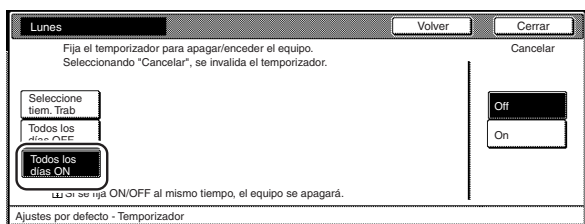

Si desea dejar la copiadora desconectada todo ese día, toque la tecla “Todo dia-OFF” [“Todos los días OFF”].

Especificaciones de pulgadas

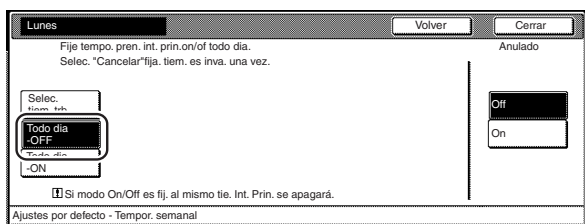

Especificaciones métricas

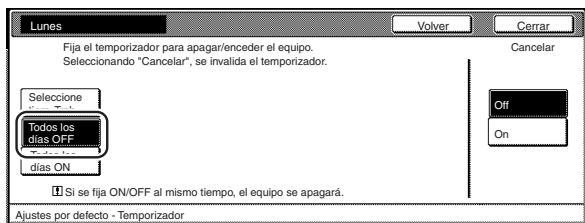

**3** Toque la tecla “Cerrar”. El panel de toque volverá a la pantalla “Tempor. semanal” [“Temporizador”].

### NOTAS

- Aparecerán los temporizadores de conexión o desconexión ajustadas, “Todo dia-ON” [“Todos los días ON”] o “Todo dia-OFF” [“Todos los días OFF”] al lado de la fecha correspondiente de acuerdo con el ajuste seleccionado.
- Si desea registrar los temporizadores de la conexión o desconexión para otro día, repita los pasos 1 a 3.

**4** Toque la tecla “On” en la parte inferior derecha del panel de toque y toque la tecla “Cerrar”. El temporizador activará con los ajustes registrados y el panel de toque volverá a la pantalla “Ajustes por defecto”.

Especificaciones de pulgadas

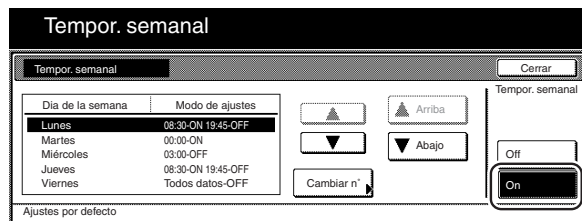

Especificaciones métricas

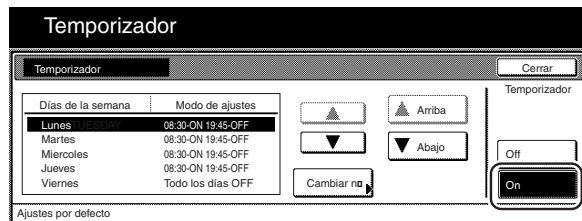

### ● Cancelación temporal de la función del temporizador

Realice este procedimiento para desconectar la copiadora por todo de cualquier día como no sea la programada para la semana normal.

**1** Seleccione el día de la semana para el que desea cancelar temporalmente la función del temporizador, y toque la tecla “Cambiar n°”.

Aparecerá la pantalla de ajustes para el día seleccionado.

Especificaciones de pulgadas

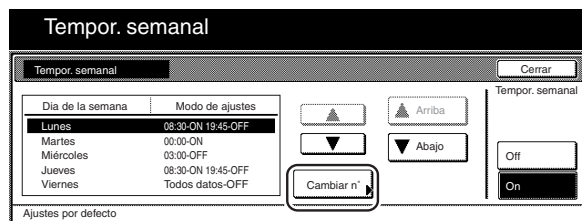

Especificaciones métricas

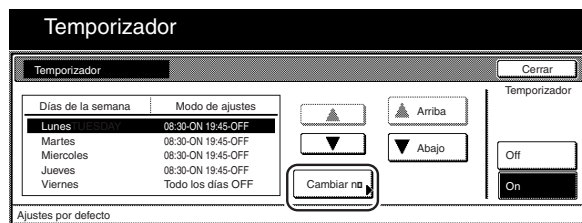

- 2 Toque la tecla “On” bajo “Anulado” [“Cancelar”] en la parte inferior derecha del panel de toque.

Especificaciones de pulgadas

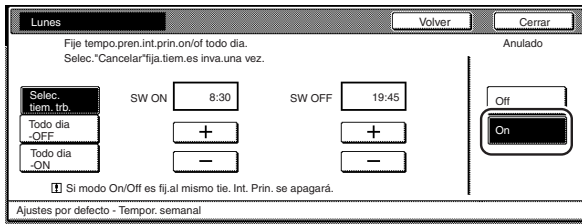

Especificaciones métricas

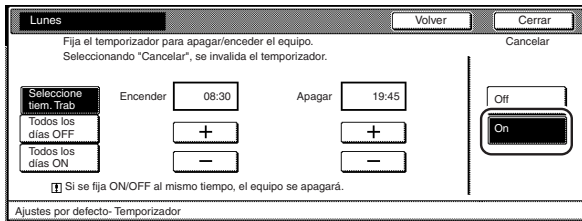

- 3 Toque la tecla “Cerrar”. El panel de toque volverá a la pantalla “Tempor. semanal” [“Temporizador”].

**NOTA**

Si desea cancelar la función del temporizador para otro día, repita los pasos 1 y 2.

- 4 Toque la tecla “On” en la parte inferior derecha del panel de toque y toque la tecla “Cerrar”. la función del temporizador se cancelará para ese día y el panel de toque volverá a la pantalla “Ajustes por defecto”.

Especificaciones de pulgadas

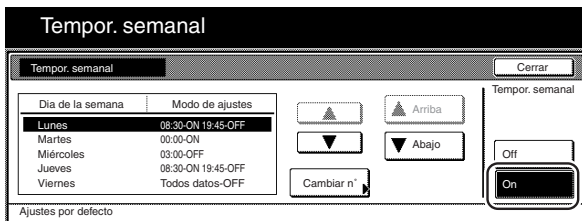

Especificaciones métricas

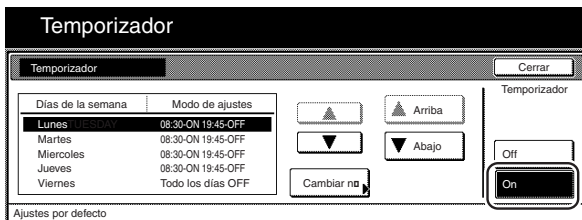

- Activación/desactivación del temporizador semanal

Realice este procedimiento para desactivar la función del temporizador semanal.

- 1 Toque la tecla “Off” bajo “Tempor. semanal” [“Temporizador”] en la parte inferior derecha del panel de toque.

Especificaciones de pulgadas

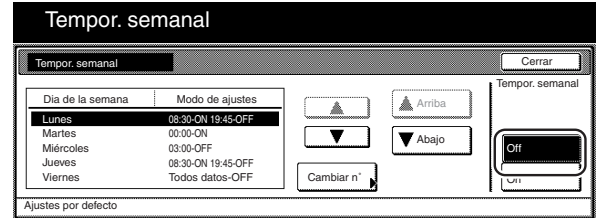

Especificaciones métricas

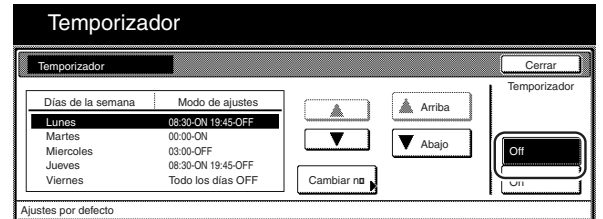

- 2 Toque la tecla “Cerrar”. La función del temporizador semanal se desactivará y el panel de toque volverá a la pantalla “Ajustes por defecto”.

### 3. Ajustes por omisión

El estado de la copiadora al final del calentamiento o después de presionar la tecla [Reset] se denomina “modo inicial”. Los modos, las funciones y los otros ajustes prefijados automáticamente para el modo inicial se denominan “ajustes por omisión”. Estos ajustes por omisión se separan en dos categorías: “omisión de copia” y “omisión de máquina” y pueden cambiarse según se desea de acuerdo con sus necesidades de copia.

#### (1) Ajustes por omisión de máquina

Los cuadros siguientes indican los ajustes por omisión de máquina disponibles en esta copiadora. Ajuste cualquiera o todos los ajustes según su preferencia para aprovechar al máximo su copiadora.

Ajuste por omisión	Descripción	Ajustes disponibles	Ajustes de fábrica	Página de referencia
Activación/desactivación de la conmutación automática de gaveta	Si se agota el papel de una gaveta durante el copiado, la función de conmutación automática de gaveta conmuta la alimentación de papel de la gaveta vacía a una otra gaveta que contiene el papel de mismo tamaño y en el mismo sentido para el copiado ininterrumpido. Para permitir esta función, es necesario conectar el ajuste relacionado a “On”.	On / Off	On	7-22
	Para evitar la conmutación a una gaveta que contenga papel de tipo diferente cuando la función de conmutación automática de gaveta está activada, es necesario también de seleccionar “Ali.algun tipo papel” [“Alimente mimo papel”].	Todos Tipo de papel [Todo tipo de papel] / Ali.algun tipo papel [Alimente mimo papel]	Todos Tipo de papel [Todo tipo de papel]	
Tamaño de papel (gaveta N°2 y N°3)	<ul style="list-style-type: none"> <li>Copiadoras con especificaciones de pulgadas</li> </ul> Especifica el tamaño de papel colocado en las gavetas N°2 y N°3. Si desea seleccionar automáticamente el tamaño, seleccione “Auto Detección” (detección automática del tamaño). Si desea ajustar manualmente el tamaño de papel, seleccione “Tamaños Estándar”.	Auto Detección / Tamaños Estándar	Auto Detección	7-23
	<Si se selecciona “Auto Detección”> También se puede seleccionar la unidad de medición deseada: “Pulgada” o “Centímetro”.	Pulgada Centímetro	Pulgada	
	<Si se selecciona “Tamaños Estándar”> Se puede seleccionar el tamaño de papel.	A3 A4 A4R A5R B4 B5 B5R Folio 11 x 17 8 1/2 x 14 11 x 8 1/2 8 1/2 x 11 5 1/2 x 8 1/2 8 1/2 x 13	---	
	<ul style="list-style-type: none"> <li>Copiadoras con especificaciones métricas</li> </ul> Especifica el tamaño de papel colocado en las gavetas N°2 y N°3. Se puede seleccionar el tamaño de papel.	A3 A4 A4R A5R B4 B5 B5R Folio 11 x 17 8 1/2 x 14 11 x 8 1/2 8 1/2 x 11 5 1/2 x 8 1/2 8 1/2 x 13	A4	

## Sección 7 FUNCIONES DE ADMINISTRACION DE LA COPIADORA

Ajuste por omisión	Descripción	Ajustes disponibles	Ajustes de fábrica	Página de referencia
Tipo de papel (gaveta N°1 - N°4)	Especifica y muestra el tipo de papel colocado en las gavetas N°1 a N°4. * El ajuste de la gaveta N°4 sólo aparecerá cuando el alimentador lateral opcional está instalado en su copiadora.	Normal Preimpreso Reciclado Membrete Coloreado Perforado Rugoso Fino Personal. 1 – Personal. 8	Normal	7-24
Tipos personalizados de papel para el copiado de dos lados	Especifica si se dispone o no cada tipo de papel personalizado (Personal. 1 – Personal. 8) para uso en el copiado de dos lados.	On / Off	On	7-25
Tipo de papel (para papel usado)	Especifica si está disponible o no el papel usado para usar con cada tipo de papel personalizado (Personal. 1 – Personal. 8).	On / Off	Off	7-26
Tiempo de apagado automático	Especifica el tiempo transcurrido después del copiado, o cuando no se hace ninguna operación, antes de activarse y desactivarse la función de apagado automático de la copiadora. * Se recomienda alargar el intervalo de tiempo hasta que se active el apagado automático si la copiadora se utiliza frecuentemente, y acortarlo si no se utiliza frecuentemente.	15 – 240 (minutos)	90 (minutos)	7-27
Tiempo de precalentamiento automático	Especifica el tiempo desde el final del copiado hasta que se active el modo de precalentamiento para ahorro de corriente.	1 – 45, 60, 90, 120, 180 y 240 (minutos)	15 (minutos)	7-28

## Sección 7 FUNCIONES DE ADMINISTRACION DE LA COPIADORA

Ajuste por omisión	Descripción	Ajustes disponibles	Ajustes de fábrica	Página de referencia
Destino de salida de copias	Especifica el destino de la salida de copias terminadas. * Este ajuste sólo aparecerá cuando el finalizador de documentos, o la bandeja de múltiples trabajos, opcional está instalada en su copiadora.	Bandeja A Bandeja 1 Bandeja 2 Bandeja 3 Bandeja 4 Bandeja 5	Bandeja A	7-29
Activación/desactivación del sonido del panel de toque	Especifica si suena o no un "biip" desde el panel de toque cuando toque cada tecla.	On / Off	On	7-30
Activación/desactivación del modo de silencio	La copiadora puede conmutarse al modo de silencio, que acorta la longitud de tiempo que sigue girando el motor de escritura de datos por láser después de terminar cada trabajo de copiado. Active el modo de silencio si el ruido del motor le resulta molesto.	On / Off	Off	7-31
Fecha y hora	Ajuste la fecha y la hora actuales.	Año: 2000 - 2099 Mes: 1 – 12 Día: 1 – 31 Hora: 00:00 – 23:59	Año: '00 Mes: 01 Día: 01 Hora: 00:00	7-32
Diferencia de husos horarios	Especifica un huso horario.	+12:00 – -12:00	00:00	7-33
Cambio del código de supervisor	Cambie el código de supervisor a utilizar por el administrador de copias. <b>IMPORTANTE:</b> Si se cambia el código de supervisor con respecto al ajuste de fábrica, asegúrese de mantener algún tipo de registro del nuevo código de supervisor. Si, por alguna razón, se olvida el código de supervisor registrado, deberá llamar a su técnico de servicio.	0000 – 9999	6300	7-34
Activación/desactivación del apagado automático	Especifica si se va a utilizar o no la función de apagado automático para desconectar automáticamente el interruptor principal un determinado período de tiempo después del copiado, o si no se hace ninguna operación en la copiadora durante ese tiempo. * Si el apagado automático interfiere con sus operaciones de copiado, desconecte esta función. Sin embargo, se recomienda alargar el intervalo de tiempo hasta que se active el apagado automático después de desconectarlo completamente.	On / Off	On	7-35

**(2) Accesos de los ajustes por omisión de máquina**

Realice el siguiente procedimiento cuando desee tener acceso a las pantallas para cada uno de los distintos ajustes por omisión de máquina.

- 1 Mientras se muestra el contenido de la ficha "Basico", presione la tecla [\*]. Aparecerá la pantalla "Ajustes por defecto".

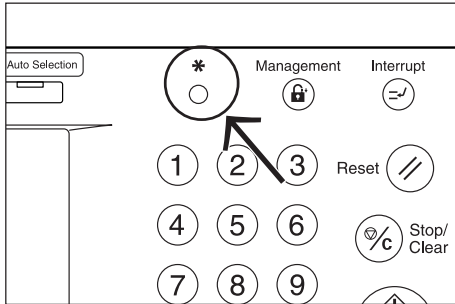

- 2 Toque la tecla "Maquina omision" en el lado izquierdo del panel de toque.

Especificaciones de pulgadas

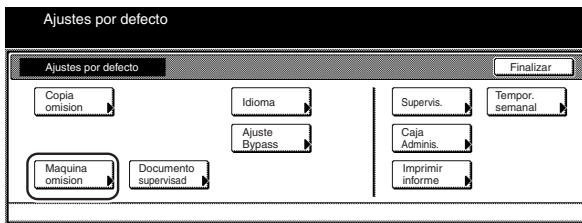

Especificaciones métricas

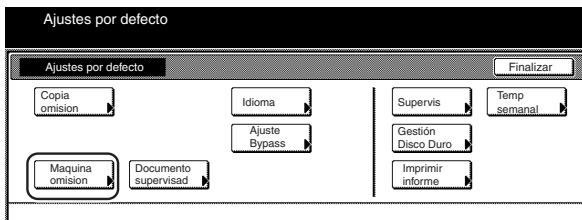

- 3 Utilice el teclado para entrar el código de supervisor de 4 cifras.

El ajuste por omisión de fábrica es "6300".

Especificaciones de pulgadas

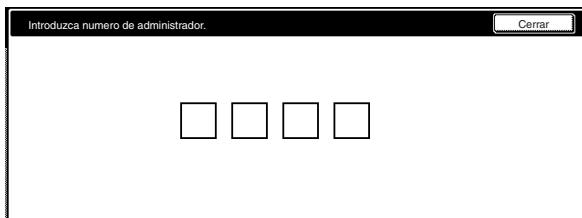

Especificaciones métricas

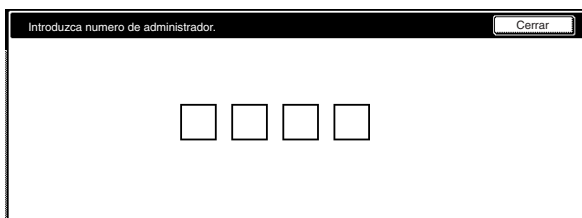

- 4 Si el código entrado coincide con el registrado, aparecerá la pantalla "Maquina por defecto".

Especificaciones de pulgadas

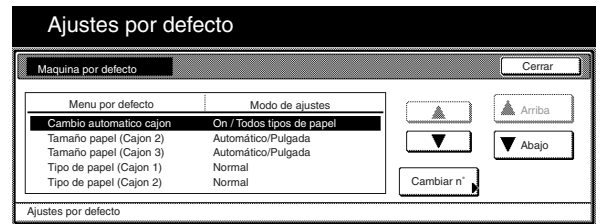

Especificaciones métricas

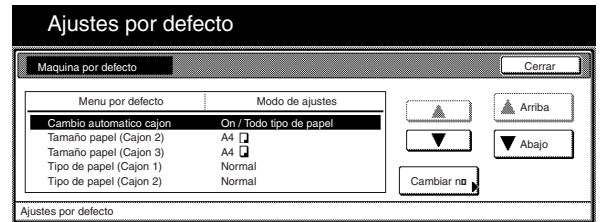

**NOTAS**

- El código de supervisor de 4 cifras puede cambiarse. (Consulte el "Cambio del código de supervisor" en la página 7-34.)
- Consulte el/los procedimiento(s) deseado(s) explicados bajo "(3) Creación de ajustes por omisión de máquina" y realice el/los correspondiente(s) ajuste(s).



## (3) Creación de ajustes por omisión de máquina

Realice el siguiente procedimiento que corresponde al ajuste deseado.

### ● Activación/desactivación de la conmutación automática de gaveta

Realice el siguiente procedimiento para activar o desactivar la conmutación automática de gaveta, tal como se desea.

- 1 Muestra la pantalla "Máquina por defecto". (Consulte los "(2) Accesos de los ajustes por omisión de máquina" en la página 7-21.)

Especificaciones de pulgadas

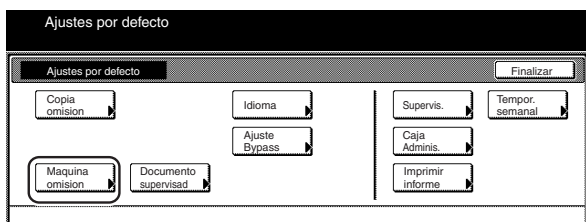

Especificaciones métricas

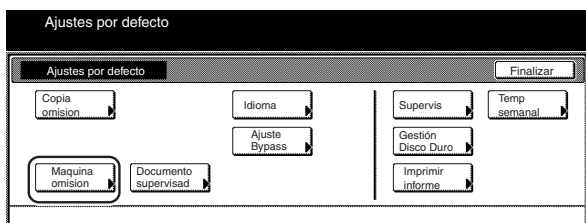

- 2 Seleccione "Cambio automatico cajon" en la lista de ajustes en el lado izquierdo del panel de toque y toque la tecla "Cambiar n°". Aparecerá la pantalla "Cambio automatico cajon".

Especificaciones de pulgadas

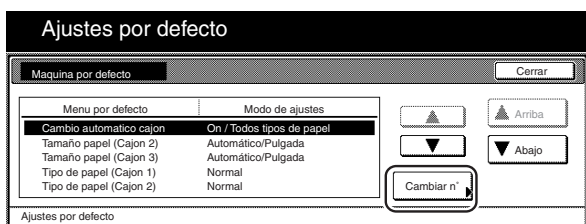

Especificaciones métricas

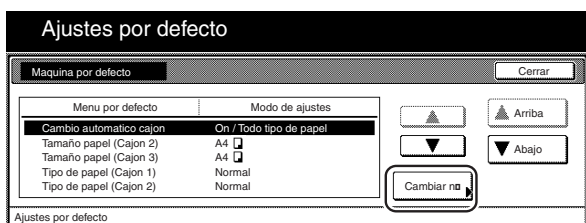

- 3 Toque la tecla "On" para activar la conmutación automática de gaveta.

Especificaciones de pulgadas

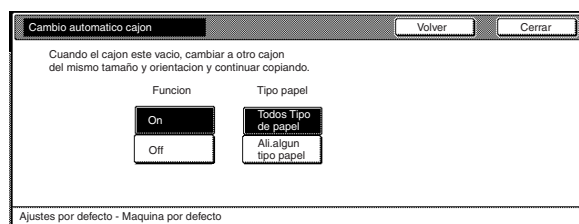

Especificaciones métricas

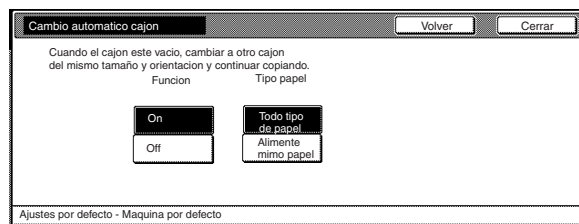

- 4 Para evitar la conmutación a una gaveta que contiene papel de tipo diferente cuando la función de conmutación automática de gaveta está activada, toque la tecla "Ali.algun tipo papel" ["Alimente mimo papel"] bajo "Tipo papel".

### NOTA

Si desea salir del ajuste mostrado sin cambiarlo, toque la tecla "Volver". El panel de toque volverá a la pantalla en el paso 2.

- 5 Toque la tecla "Cerrar". El panel de toque volverá a la pantalla del paso 2.

- 6 Vuelva a tocar una vez la tecla "Cerrar". El panel de toque volverá a la pantalla "Ajustes por defecto".

- 7 Toque la tecla "Finalizar". El panel de toque volverá al contenido de la ficha "Basico".

● **Tamaño de papel (gaveta N°2 y N°3)**

Realice el siguiente procedimiento para especificar el tamaño de papel colocado en las gavetas N°2 y N°3.

- 1 Muestra la pantalla “Maquina por defecto”. (Consulte los “(2) Accesos de los ajustes por omisión de máquina” en la página 7-21.)

Especificaciones de pulgadas

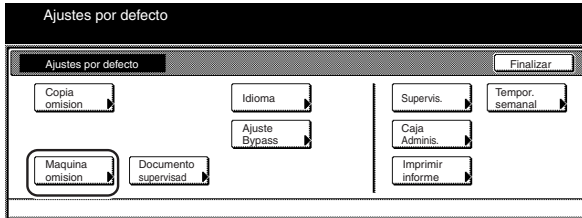

Especificaciones métricas

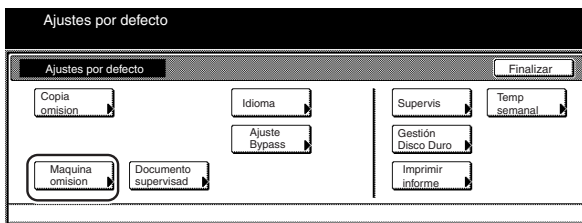

- 2 Seleccione uno de los ajustes de “Tamaño papel” (“Cajon 2” o “Cajon 3”) en la lista de ajustes en el lado izquierdo del panel de toque y toque la tecla “Cambiar n°”.
- Aparecerá la pantalla para especificar el tamaño de papel en esa gaveta.

Especificaciones de pulgadas

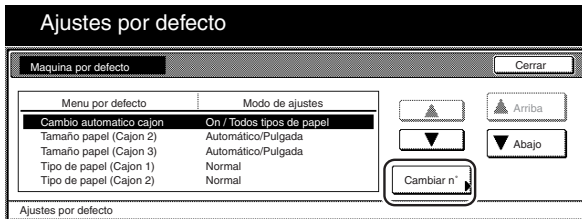

Especificaciones métricas

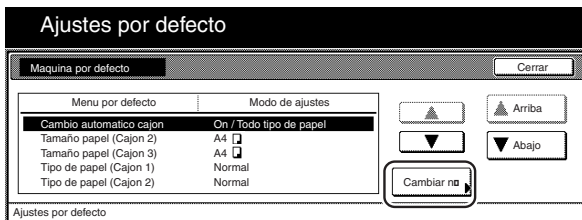

- 3 Realice el paso que corresponde a las especificaciones de su copiadora:

<Copiadoras con especificaciones de pulgadas>  
Si se selecciona “Auto Detección” (detección automática del tamaño) aquí, seleccione también la unidad de medida (“Centímetro” o “Pulgada”) deseado.

Si se selecciona “Tamaños Estándar” (tamaño de papel normal) aquí, simplemente toque la tecla que corresponda al tamaño de papel colocado en esa gaveta.

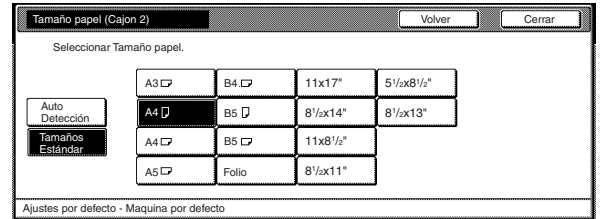

<Copiadoras con especificaciones métricas>

Seleccione el tamaño de papel colocado en esa gaveta.

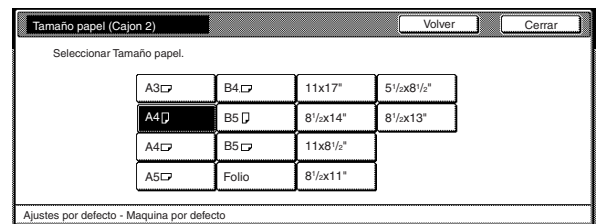

**NOTA**

Si desea salir del ajuste mostrado sin cambiarlo, toque la tecla “Volver”. El panel de toque volverá a la pantalla en el paso 2.

- 4 Toque la tecla “Cerrar”. El panel de toque volverá a la pantalla del paso 2.
- 5 Vuelva a tocar una vez la tecla “Cerrar”. El panel de toque volverá a la pantalla “Ajustes por defecto”.
- 6 Toque la tecla “Finalizar”. El panel de toque volverá al contenido de la ficha “Basico”.

## Sección 7 FUNCIONES DE ADMINISTRACION DE LA COPIADORA

### ● Tipo de papel (gaveta N°1 - N°4)

Realice el siguiente procedimiento para especificar el tipo de papel colocado en las gavetas N°1 a N°4.

- 1 Muestra la pantalla “Maquina por defecto”. (Consulte los “(2) Accesos de los ajustes por omisión de máquina” en la página 7-21.)

Especificaciones de pulgadas

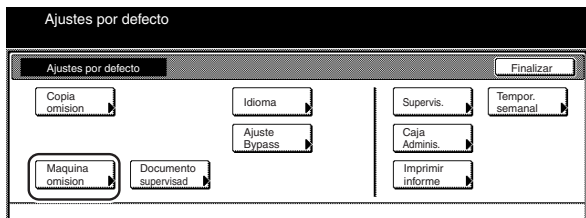

Especificaciones métricas

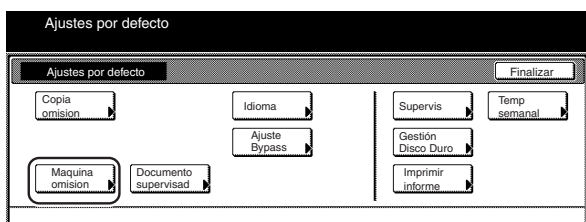

- 2 Seleccione uno de los ajustes de “Tipo de papel” (“Cajon 1” a “Cajon 4”) en la lista de ajustes en el lado izquierdo del panel de toque y toque la tecla “Cambiar n°”.

Aparecerá la pantalla para especificar el tipo de papel para esa gaveta.

Especificaciones de pulgadas

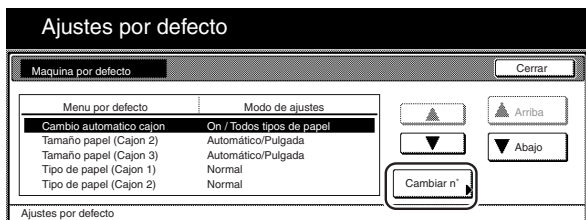

Especificaciones métricas

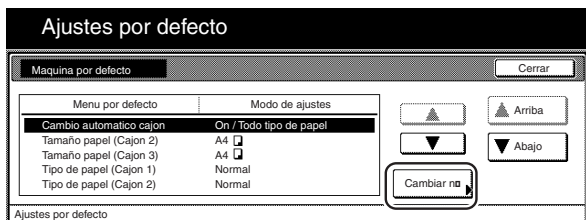

- 3 Toque la tecla que corresponda al tipo de papel colocado en esa gaveta.

Especificaciones de pulgadas

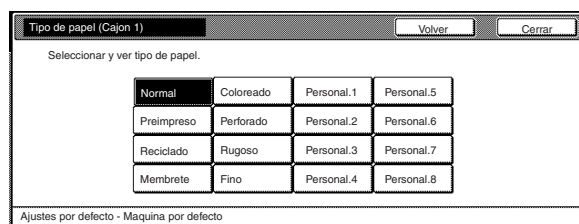

Especificaciones métricas

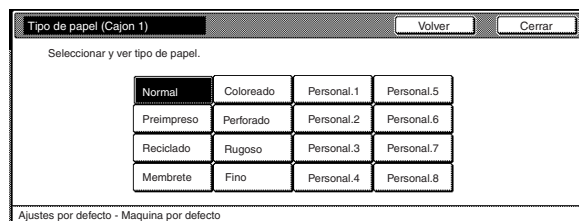

### NOTAS

- Si desea salir del ajuste mostrado sin cambiarlo, toque la tecla “Volver”. El panel de toque volverá a la pantalla en el paso 2.
- El ajuste de la gaveta N°4 sólo aparecerá cuando el alimentador lateral opcional está instalado en su copiadora.

- 4 Toque la tecla “Cerrar”. El panel de toque volverá a la pantalla del paso 2.

- 5 Vuelva a tocar una vez la tecla “Cerrar”. El panel de toque volverá a la pantalla “Ajustes por defecto”.

- 6 Toque la tecla “Finalizar”. El panel de toque volverá al contenido de la ficha “Basico”.

### ● Tipos personalizados de papel para el copiado de dos lados

Realice el siguiente procedimiento para especificar si está disponible o no cada tipo de papel personalizado (Personal. 1 – Personal. 8) para uso en el copiado de dos lados.

- 1 Muestra la pantalla “Maquina por defecto”. (Consulte los “(2) Accesos de los ajustes por omisión de máquina” en la página 7-21.)

Especificaciones de pulgadas

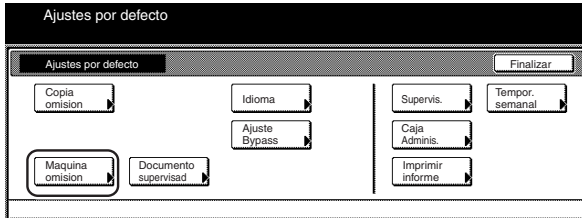

Especificaciones métricas

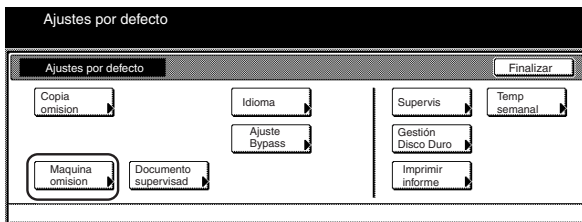

- 2 Seleccione “Selec.tipo papel (2caras)” en la lista de ajustes en el lado izquierdo del panel de toque y toque la tecla “Cambiar n°”. Aparecerá la pantalla “Selec.tipo papel (2caras)”.

Especificaciones de pulgadas

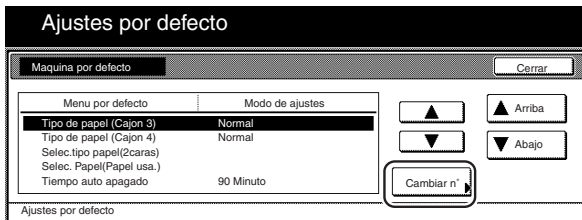

Especificaciones métricas

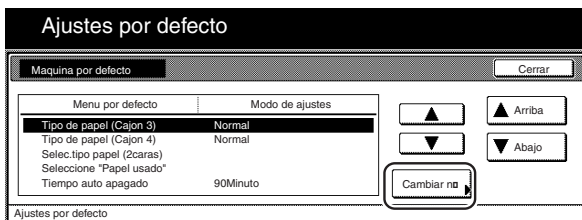

- 3 Seleccione uno de los ajustes del tipo de papel de “Personal.” (“Personal. 1” a “Personal. 8”) en la lista de ajustes en el lado izquierdo del panel de toque y toque la tecla “On / Off” para cambiar el ajuste tal como se desea. Compruebe que el ajuste está en “Off” para esos tipos de papel que NO desea disponer para uso en el copiado de dos lados.

Especificaciones de pulgadas

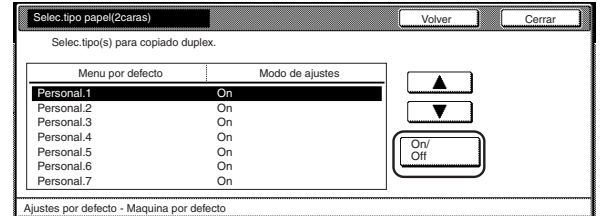

Especificaciones métricas

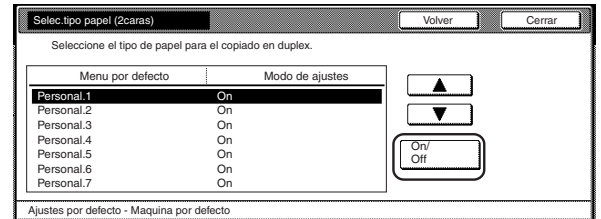

- 4 Toque la tecla “Cerrar”. El panel de toque volverá a la pantalla del paso 2.
- 5 Vuelva a tocar una vez la tecla “Cerrar”. El panel de toque volverá a la pantalla “Ajustes por defecto”.
- 6 Toque la tecla “Finalizar”. El panel de toque volverá al contenido de la ficha “Basico”.

## Sección 7 FUNCIONES DE ADMINISTRACION DE LA COPIADORA

### ● Tipo de papel (para papel usado)

Realice el siguiente procedimiento para especificar si está disponible o no el papel usado para usar con cada tipo de papel personalizado (Personal. 1 – Personal. 8).

La activación de este ajuste evita que se trate de copiar por error en ambos lados en papel usado (papel en el que se ha copiado en por lo menos una de sus caras).

### NOTAS

- Este ajuste sólo será efectivo cuando se selecciona el correspondiente tipo de papel personalizado (Personal. 1 - Personal. 8) utilizado en unas de las gavetas o en la bandeja de la alimentación directa.

Consulte el “Tipo de papel (gaveta N°1 - N°4)” en la página 7-24 para la selección del tipo de papel a colocar en cada gaveta y el “(1) Tamaño y tipo de papel” en la página 7-66 para la selección del tipo de papel a colocar en la bandeja de la alimentación directa.

- La copia de dos lados no es posible cuando se activó este ajuste para la gaveta utilizada en ese momento.

- 1 Muestra la pantalla “Maquina por defecto”. (Consulte los “(2) Accesos de los ajustes por omisión de máquina” en la página 7-21.)

Especificaciones de pulgadas

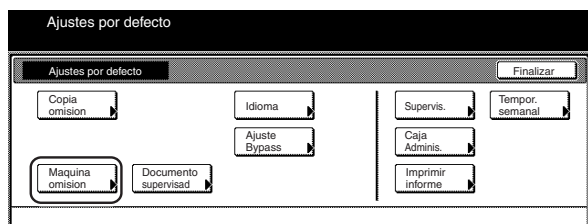

Especificaciones métricas

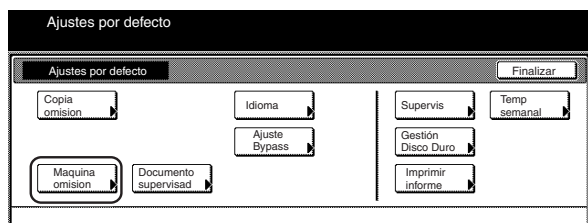

- 2 Seleccione “Selec. Papel(Papel usa.)” [“Seleccione “Papel usado””] en la lista de ajustes en el lado izquierdo del panel de toque y toque la tecla “Cambiar n°”. Aparecerá la pantalla “Selec. Papel(Papel usa.)” [“Seleccione “Papel usado””].

Especificaciones de pulgadas

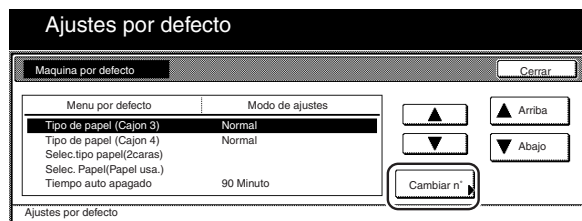

Especificaciones métricas

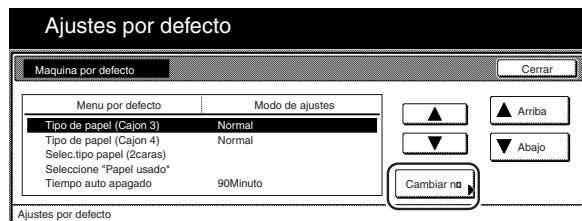

- 3 Seleccione el ajuste de papel personalizado que desea cambiar y toque la tecla “On/Off”. Toque la tecla “On” para activar la función de papel usado.

Especificaciones de pulgadas

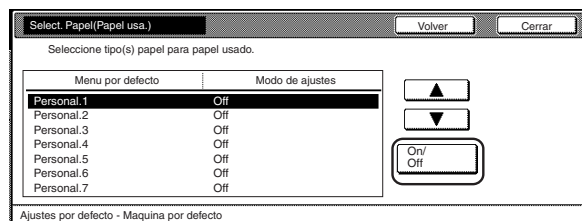

Especificaciones métricas

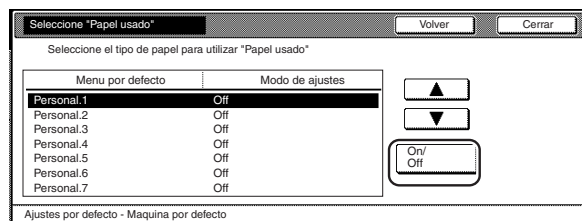

- 4 Toque la tecla “Cerrar”. El panel de toque volverá a la pantalla del paso 2.

- 5 Vuelva a tocar una vez la tecla “Cerrar”. El panel de toque volverá a la pantalla “Ajustes por defecto”.

- 6 Toque la tecla “Finalizar”. El panel de toque volverá al contenido de la ficha “Basico”.

● **Tiempo de apagado automático**

Realice el siguiente procedimiento para especificar el tiempo transcurrido después del copiado, o cuando no se hace ninguna operación, antes de la función de apagado automático desconecta la copiadora.

- 1 Muestra la pantalla "Maquina por defecto". (Consulte los "(2) Accesos de los ajustes por omisión de máquina" en la página 7-21.)

Especificaciones de pulgadas

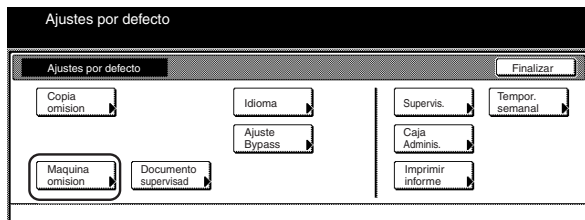

Especificaciones métricas

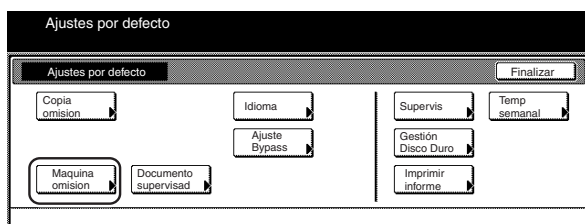

- 2 Seleccione "Tiempo auto apagado" en la lista de ajustes en el lado izquierdo del panel de toque y toque la tecla "Cambiar n°".

Aparecerá la pantalla "Tiempo auto apagado".

Especificaciones de pulgadas

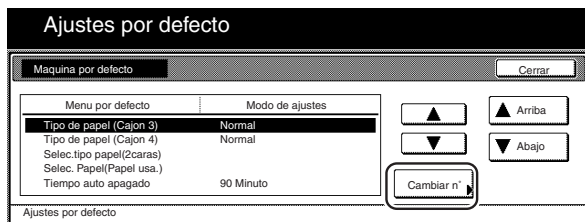

Especificaciones métricas

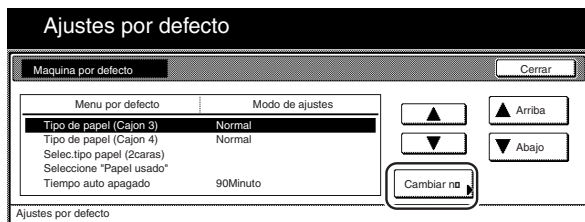

- 3 Toque la tecla "+" o la tecla "-" para cambiar el tiempo mostrado al ajuste deseado (entre 15 minutos y 240 minutos).

Especificaciones de pulgadas

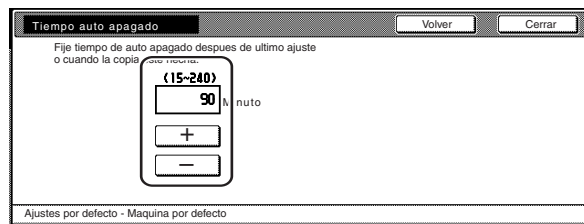

Especificaciones métricas

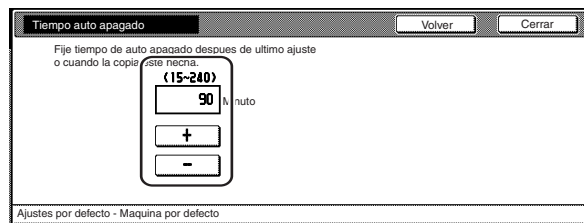

**NOTAS**

- Se recomienda alargar el intervalo de tiempo hasta que se active el apagado automático si la copiadora se utiliza frecuentemente, y acortarlo si no se utiliza frecuentemente.
- Si desea salir del ajuste mostrado sin cambiarlo, toque la tecla "Volver". El panel de toque volverá a la pantalla en el paso 2.

- 4 Toque la tecla "Cerrar". El panel de toque volverá a la pantalla del paso 2.

- 5 Vuelva a tocar una vez la tecla "Cerrar". El panel de toque volverá a la pantalla "Ajustes por defecto".

- 6 Toque la tecla "Finalizar". El panel de toque volverá al contenido de la ficha "Basico".

## Sección 7 FUNCIONES DE ADMINISTRACION DE LA COPIADORA

### ● Tiempo de precalentamiento automático

Realice el siguiente procedimiento para especificar el tiempo desde el final del copiado hasta que se active el modo de precalentamiento para ahorro de corriente.

- 1 Muestra la pantalla “Maquina por defecto”. (Consulte los “(2) Accesos de los ajustes por omisión de máquina” en la página 7-21.)

Especificaciones de pulgadas

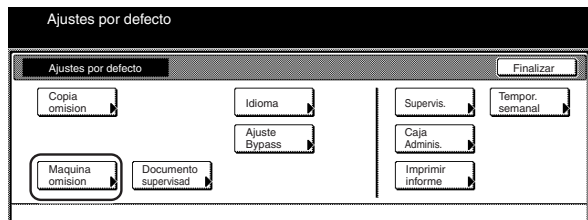

Especificaciones métricas

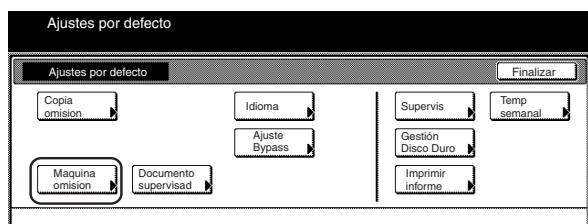

- 2 Seleccione “Auto Precalentamiento” en la lista de ajustes en el lado izquierdo del panel de toque y toque la tecla “Cambiar n°”.

Aparecerá la pantalla “Auto Precalentamiento”.

Especificaciones de pulgadas



Especificaciones métricas

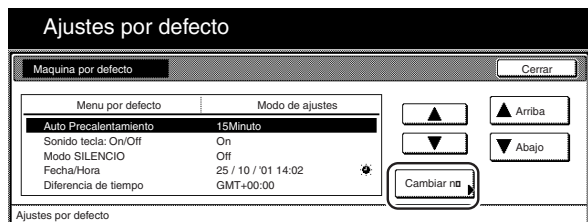

- 3 Toque la tecla “+” o la tecla “-” para cambiar el tiempo mostrado al ajuste deseado (cualquier ajuste disponible entre 1 minuto y 240 minutos).

Especificaciones de pulgadas

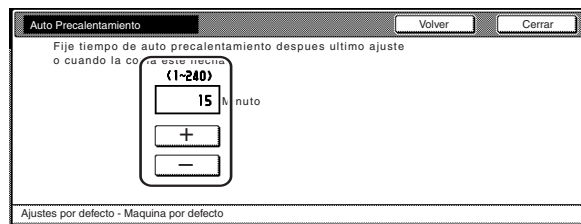

Especificaciones métricas

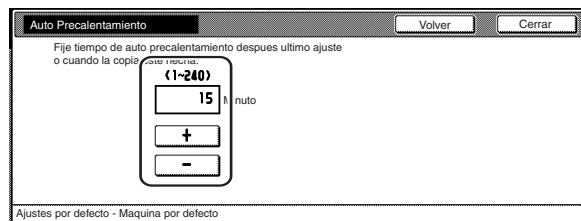

### NOTA

- Se puede hacer el ajuste a cualquier incremento de 1 minuto entre 1 minuto y 45 minutos, 60 minutos, 90 minutos, 120 minutos, 180 minutos o 240 minutos.
- Si desea salir del ajuste mostrado sin cambiarlo, toque la tecla “Volver”. El panel de toque volverá a la pantalla en el paso 2.

- 4 Toque la tecla “Cerrar”. El panel de toque volverá a la pantalla del paso 2.

- 5 Vuelva a tocar una vez la tecla “Cerrar”. El panel de toque volverá a la pantalla “Ajustes por defecto”.

- 6 Toque la tecla “Finalizar”. El panel de toque volverá al contenido de la ficha “Basico”.



## ● Destino de salida de copias

Realice el siguiente procedimiento para especificar donde saldrán las copias terminadas.

### NOTA

Este ajuste sólo aparece cuando el finalizador de documentos, o la bandeja de múltiples trabajos, opcional está instalado en su copiadora.

- 1 Muestra la pantalla "Maquina por defecto". (Consulte los "(2) Accesos de los ajustes por omisión de máquina" en la página 7-21.)

Especificaciones de pulgadas

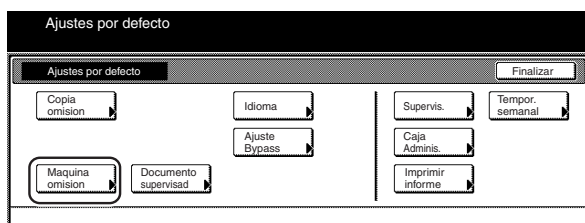

Especificaciones métricas

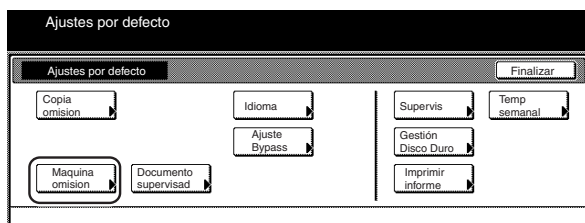

- 2 Seleccione "Selecc modo salida COPIA" en la lista de ajustes en el lado izquierdo del panel de toque y toque la tecla "Cambiar n°". Aparecerá la pantalla "Selecc modo salida COPIA".

Especificaciones de pulgadas

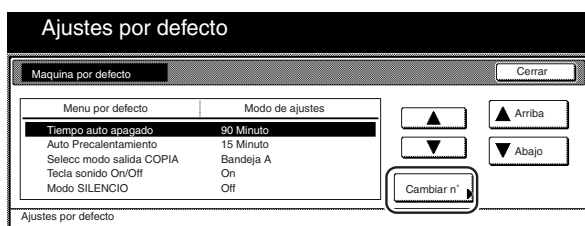

Especificaciones métricas

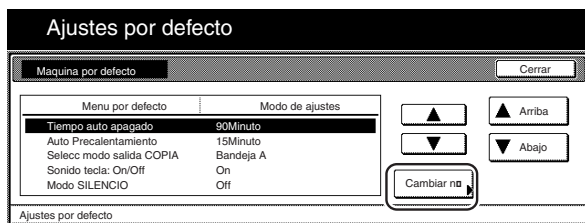

- 3 Toque la tecla que corresponda al destino deseado.

Especificaciones de pulgadas

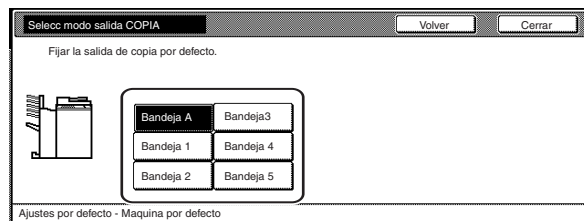

Especificaciones métricas

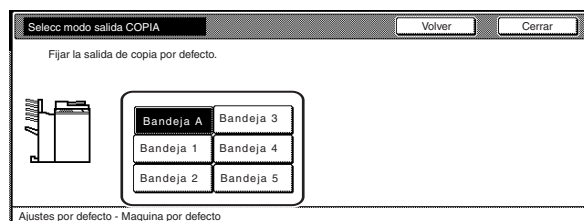

### NOTA

Si desea salir del ajuste mostrado sin cambiarlo, toque la tecla "Volver". El panel de toque volverá a la pantalla en el paso 2.

- 4 Toque la tecla "Cerrar". El panel de toque volverá a la pantalla del paso 2.

- 5 Vuelva a tocar una vez la tecla "Cerrar". El panel de toque volverá a la pantalla "Ajustes por defecto".

- 6 Toque la tecla "Finalizar". El panel de toque volverá al contenido de la ficha "Basico".

## Sección 7 FUNCIONES DE ADMINISTRACION DE LA COPIADORA

### ● Activación/desactivación del sonido del panel de toque

Realice el siguiente procedimiento para especificar si suena un "biip" o no desde el panel de toque cuando toque cada tecla. Seleccione "Off" si desea desactivar el sonido.

- 1 Muestra la pantalla "Máquina por defecto". (Consulte los "(2) Accesos de los ajustes por omisión de máquina" en la página 7-21.)

Especificaciones de pulgadas

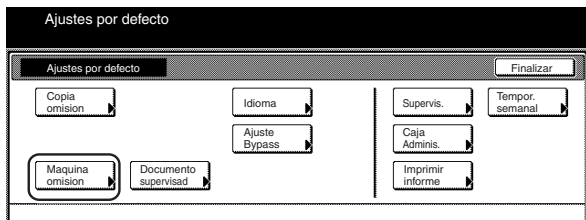

Especificaciones métricas

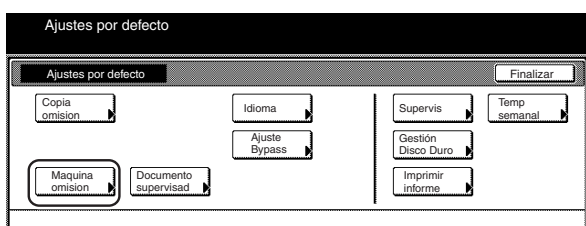

- 2 Seleccione "Tecla sonido On/Off" ["Sonido tecla: On/Off"] en la lista de ajustes en el lado izquierdo del panel de toque y toque la tecla "Cambiar n°". Aparecerá la pantalla "Tecla sonido On/Off" ["Sonido tecla: On/Off"].

Especificaciones de pulgadas



Especificaciones métricas

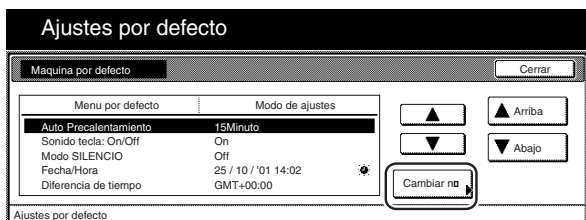

- 3 Toque la tecla "On" o la tecla "Off" para activar o desactivar el sonido en el panel de toque, tal como se desea.

Especificaciones de pulgadas

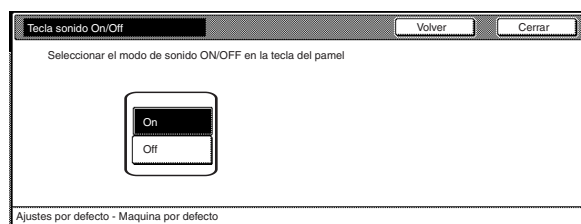

Especificaciones métricas

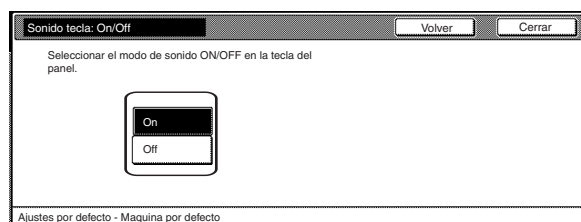

### NOTA

Si desea salir del ajuste mostrado sin cambiarlo, toque la tecla "Volver". El panel de toque volverá a la pantalla en el paso 2.

- 4 Toque la tecla "Cerrar". El panel de toque volverá a la pantalla del paso 2.
- 5 Vuelva a tocar una vez la tecla "Cerrar". El panel de toque volverá a la pantalla "Ajustes por defecto".
- 6 Toque la tecla "Finalizar". El panel de toque volverá al contenido de la ficha "Basico".

● **Activación/desactivación del modo de silencio**

Realice el siguiente procedimiento para especificar si se utiliza o no el modo de silencio que acorta la longitud de tiempo que sigue girando el motor de escritura de datos por láser después de terminar cada trabajo de copiado. Active el modo de silencio si el ruido del motor le resulta molesto.

- 1** Muestra la pantalla "Maquina por defecto". (Consulte los "(2) Accesos de los ajustes por omisión de máquina" en la página 7-21.)

Especificaciones de pulgadas

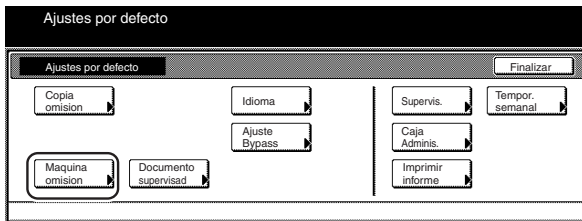

Especificaciones métricas

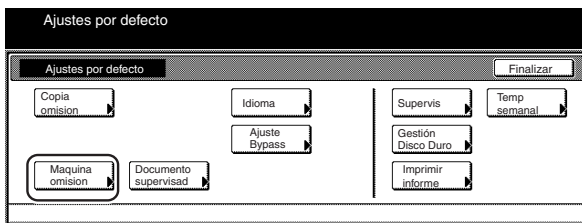

- 2** Seleccione "Modo SILENCIO" en la lista de ajustes en el lado izquierdo del panel de toque y toque la tecla "Cambiar n°".

Aparecerá la pantalla "Modo SILENCIO".

Especificaciones de pulgadas



Especificaciones métricas

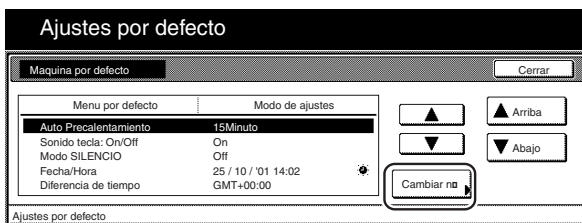

- 3** Toque la tecla "On" si desea usar el modo de silencio.

Especificaciones de pulgadas

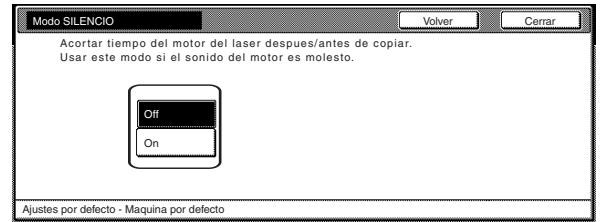

Especificaciones métricas

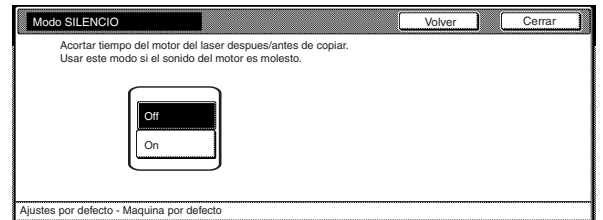

**NOTA**

Si desea salir del ajuste mostrado sin cambiarlo, toque la tecla "Volver". El panel de toque volverá a la pantalla en el paso 2.

- 4** Toque la tecla "Cerrar". El panel de toque volverá a la pantalla del paso 2.

- 5** Vuelva a tocar una vez la tecla "Cerrar". El panel de toque volverá a la pantalla "Ajustes por defecto".

- 6** Toque la tecla "Finalizar". El panel de toque volverá al contenido de la ficha "Basico".

## Sección 7 FUNCIONES DE ADMINISTRACION DE LA COPIADORA

### ● Fecha y hora

Realice el siguiente procedimiento para ajustar la fecha y la hora actuales.

#### NOTA

ASEGURESE de realizar el ajuste de "Diferencia de huso horario" antes de ajustar la fecha o la hora.

- 1 Muestra la pantalla "Maquina por defecto". (Consulte los "(2) Accesos de los ajustes por omisión de máquina" en la página 7-21.)

Especificaciones de pulgadas

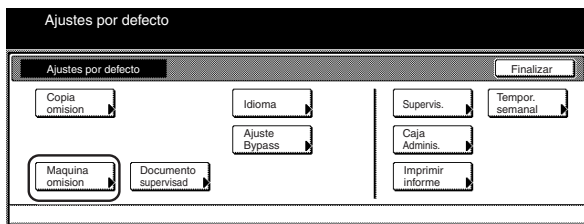

Especificaciones métricas

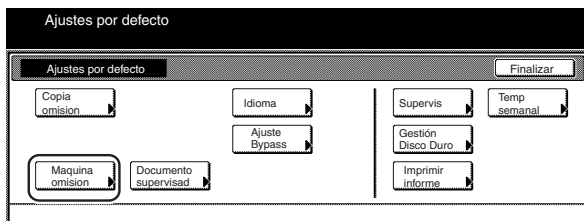

- 2 Seleccione "Fecha/Hora" en la lista de ajustes en el lado izquierdo del panel de toque y toque la tecla "Cambiar n°". Aparecerá la pantalla "Fecha/Hora".

Especificaciones de pulgadas



Especificaciones métricas

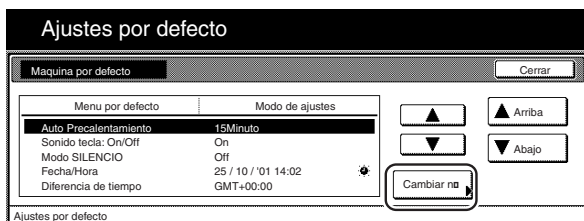

- 3 Toque la tecla "+" o la tecla "-" para cambiar la información mostrada en cada campo ("Año", "Mes", "Día" y "Hora") a la fecha y la hora actuales.  
Si desea que se compute automáticamente el tiempo para la hora de verano, toque la tecla "On" bajo "Hora verano".

Especificaciones de pulgadas

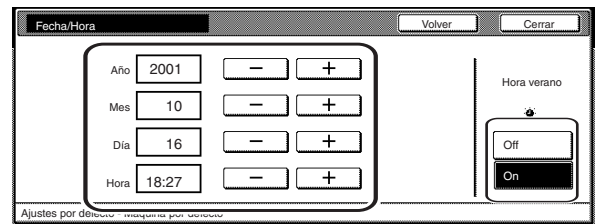

Especificaciones métricas

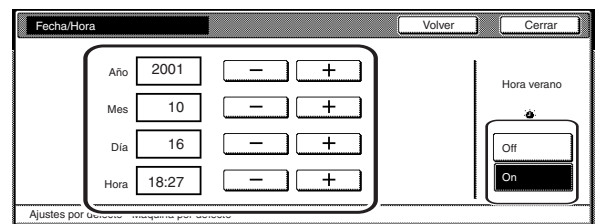

#### NOTA

Si desea salir del ajuste mostrado sin cambiarlo, toque la tecla "Volver". El panel de toque volverá a la pantalla en el paso 2.

- 4 Toque la tecla "Cerrar". El panel de toque volverá a la pantalla del paso 2.
- 5 Vuelva a tocar una vez la tecla "Cerrar". El panel de toque volverá a la pantalla "Ajustes por defecto".
- 6 Toque la tecla "Finalizar". El panel de toque volverá al contenido de la ficha "Basico".

● **Diferencia de huso horario**

Realice el siguiente procedimiento para especificar un huso horario.

- 1 Muestra la pantalla “Maquina por defecto”. (Consulte los “(2) Accesos de los ajustes por omisión de máquina” en la página 7-21.)

Especificaciones de pulgadas

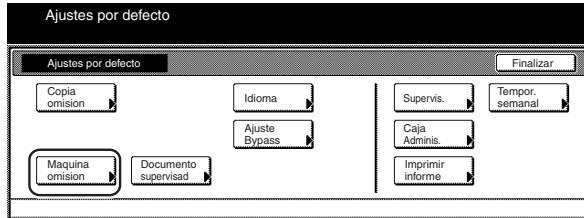

Especificaciones métricas

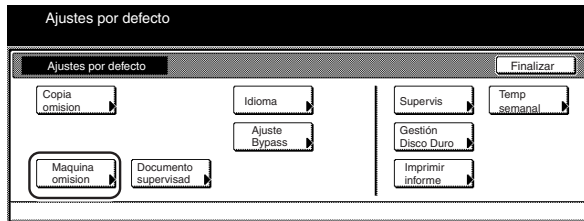

- 2 Seleccione “Diferencia de tiempo” en la lista de ajustes en el lado izquierdo del panel de toque y toque la tecla “Cambiar n°”.

Aparecerá la pantalla “Diferencia de tiempo”.

Especificaciones de pulgadas



Especificaciones métricas

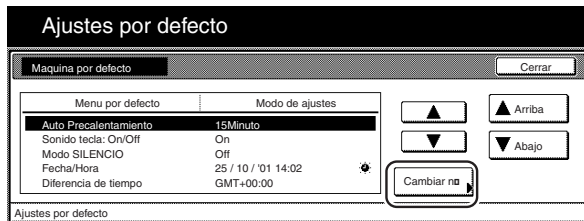

- 3 Touch the “+” key or the “-” key to change the displayed time difference to the desired setting.

Especificaciones de pulgadas

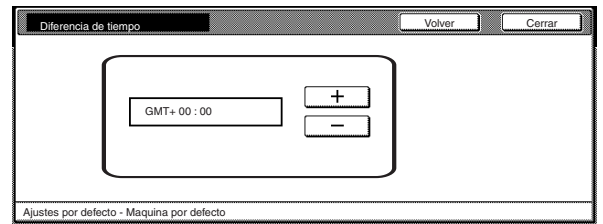

Especificaciones métricas

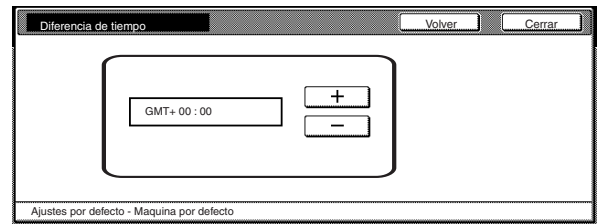

**NOTA**

Si desea salir del ajuste mostrado sin cambiarlo, toque la tecla “Volver”. El panel de toque volverá a la pantalla en el paso 2.

- 4 Touch the “Cerrar” key. The touch panel will return to the screen in step 2.

- 5 Touch the “Cerrar” key once again. The touch panel will return to the “Ajustes por defecto” screen.

- 6 Touch the “Finalizar” key. The touch panel will return to the contents of the “Basico” tab.

## Sección 7 FUNCIONES DE ADMINISTRACION DE LA COPIADORA

### ● Cambio del código de supervisor

Realice el siguiente procedimiento para cambiar el código de supervisor a utilizar por el administrador de copias.

#### ¡IMPORTANTE!

Si se cambia el código de supervisor desde sus ajuste de fábrica, asegúrese de mantener algún tipo de registro del nuevo código de supervisor. Si, por alguna razón, se olvida el código de supervisor registrado, deberá llamar a su técnico de servicio.

- 1 Muestra la pantalla “Maquina por defecto”. (Consulte los “(2) Accesos de los ajustes por omisión de máquina” en la página 7-21.)

Especificaciones de pulgadas

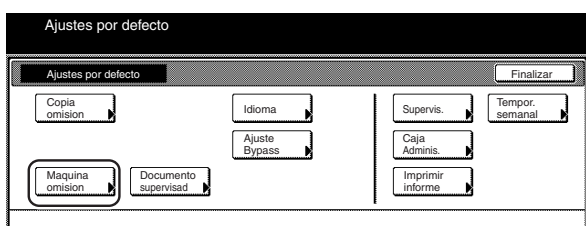

Especificaciones métricas

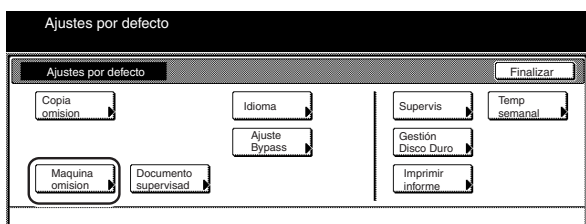

- 2 Seleccione “Cambiar ID Supervision” en la lista de ajustes en el lado izquierdo del panel de toque y toque la tecla “Cambiar n°”.

Aparecerá la pantalla “Cambiar ID Supervision”.

Especificaciones de pulgadas

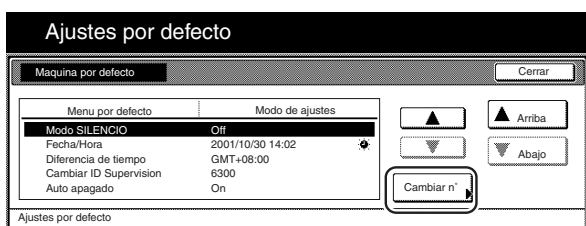

Especificaciones métricas

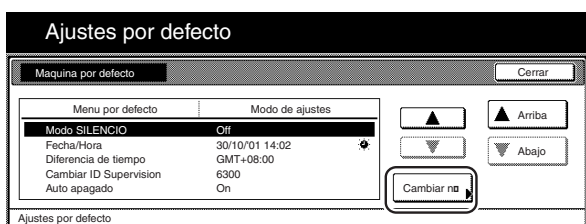

- 3 Utilice el teclado para entrar un nuevo código de supervisor de 4 cifras.

Especificaciones de pulgadas

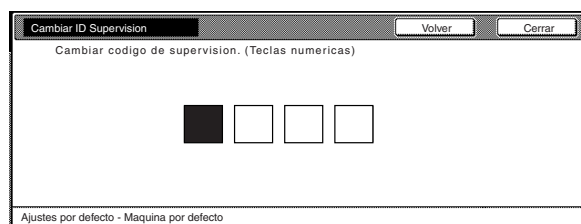

Especificaciones métricas

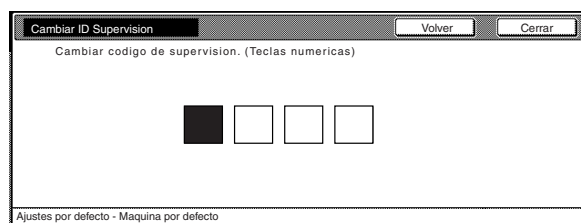

#### NOTA

Si desea salir del ajuste mostrado sin cambiarlo, toque la tecla “Volver”. El panel de toque volverá a la pantalla en el paso 2.

- 4 Toque la tecla “Cerrar”. El panel de toque volverá a la pantalla del paso 2.
- 5 Vuelva a tocar una vez la tecla “Cerrar”. El panel de toque volverá a la pantalla “Ajustes por defecto”.
- 6 Toque la tecla “Finalizar”. El panel de toque volverá al contenido de la ficha “Basico”.

● **Activación/desactivación del apagado automático**

Realice el siguiente procedimiento para especificar si se va a utilizar o no la función de apagado automático para desconectar automáticamente el interruptor principal un determinado período de tiempo después del copiado, o si no se hace ninguna operación en la copiadora durante ese tiempo.

**1** Muestra la pantalla “Maquina por defecto”. (Consulte los “(2) Accesos de los ajustes por omisión de máquina” en la página 7-21.)

Especificaciones de pulgadas

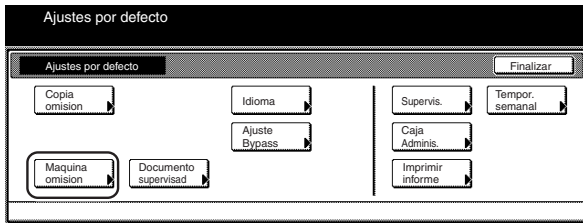

Especificaciones métricas

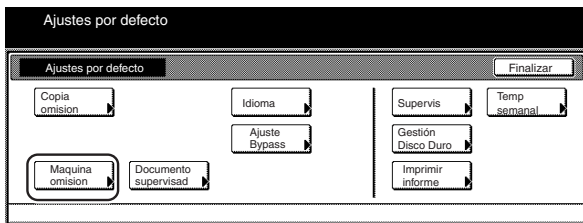

**2** Seleccione “Auto apagado” en la lista de ajustes en el lado izquierdo del panel de toque y toque la tecla “Cambiar n°”. Aparecerá la pantalla “Auto apagado”.

Especificaciones de pulgadas

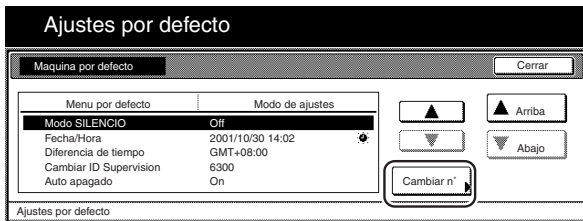

Especificaciones métricas

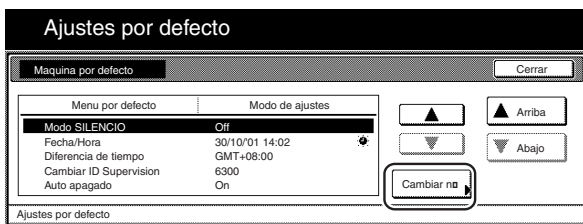

**3** Toque la tecla “On” si desea usar la función de apagado automático.

Especificaciones de pulgadas

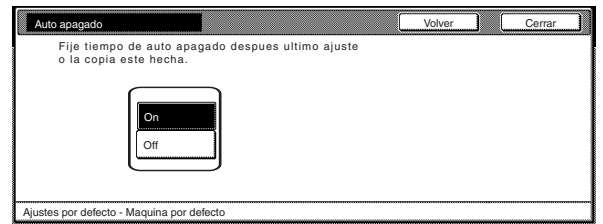

Especificaciones métricas

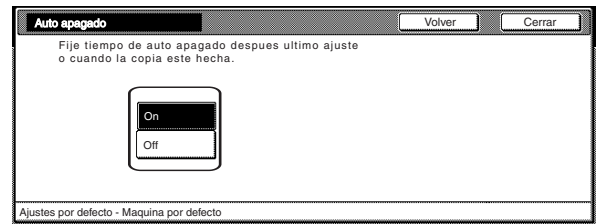

**NOTE**

- Si el apagado automático interfiere con sus operaciones de copiado, desconecte este función. Sin embargo, se recomienda alargar el intervalo de tiempo hasta que se active el apagado automático después de desconectarlo completamente.
- Si desea salir del ajuste mostrado sin cambiarlo, toque la tecla “Volver”. El panel de toque volverá a la pantalla en el paso 2.

**4** Toque la tecla “Cerrar”. El panel de toque volverá a la pantalla del paso 2.

**5** Vuelva a tocar una vez la tecla “Cerrar”. El panel de toque volverá a la pantalla “Ajustes por defecto”.

**6** Toque la tecla “Finalizar”. El panel de toque volverá al contenido de la ficha “Basico”.



## Sección 7 FUNCIONES DE ADMINISTRACION DE LA COPIADORA

### (4) Ajustes por omisión de copia

Los cuadros siguientes indican los ajustes por omisión de copia disponibles en esta copiadora. Ajuste cualquiera o todos los ajustes según su preferencia para aprovechar al máximo su copiadora.

Ajuste por omisión	Descripción	Ajustes disponibles	Ajustes de fábrica	Página de referencia
Modo de exposición	Selecciona entre exposición automática y exposición manual para el modo por omisión de la exposición de copia en el modo inicial.	Manual / Automatico	Manual	7-40
Nivel del paso de ajuste de la exposición	Especifica el paso del incremento a utilizar durante el ajuste de la exposición de copia.	1 paso / 0.5 paso	1 paso	7-41
Calidad de la imagen del original	Especifica el ajuste por omisión a utilizar para la calidad de imagen en el modo inicial.	Texto + Foto / Texto / Foto	Texto + Foto	7-42
Tamaños personalizados de original (ajustes N°1 – N°4)	Especifica los tamaños personalizados de papel (ajustes N°1 a N°4) que pueden usarse en el modo de selección de tamaño de original.	Off / On  Especificaciones de pulgadas Ancho: 2 – 11 <sup>5</sup> / <sub>8</sub> (pulgadas) Longitud: 2 – 17 (pulgadas) Especificaciones métricas Ancho: 50 – 297 (mm) Longitud: 50 – 432 (mm)	Off  ---	7-43
Activación/desactivación del modo de impresión ecológica	Especifica si el modo de impresión ecológica será o no el ajuste por omisión en el modo inicial. En este caso, la cantidad de toner utilizado para hacer las copias se reducirá y las imágenes se imprimirán un poco más claras de lo normal.	On / Off	Off	7-44
Activación/desactivación de la corrección de líneas negras finas	Active la corrección de líneas negras finas. Si aparecen líneas negras en las copias cuando se alimenten originales desde el procesador de documentos (pero no hay en los originales en sí), esta función no será tan evidente.	Off / On	Off	7-45
Selección de papel	Especifica si la copiadora se selecciona automáticamente el mismo tamaño de papel de copia que el original una vez colocado el original (APS: modo de selección automática de papel), o si se selecciona automáticamente la gaveta seleccionada en el ajuste "Omision cajon" ["Cajon omisión"].	APS / Omision cajon [Cajon omisión]	APS	7-46
Tipo de papel (modo de selección automática de papel)	Especifica cuáles tipos de papel pueden seleccionarse en el modo de selección automática de papel. * Se puede seleccionar el tipo de papel definido para la gaveta utilizada en ese momento.	Off / On  Normal Preimpreso Reciclado Membrete Coloreado Perforado Rugoso Fino Personal. 1 – Personal. 8	Off  ---	7-47

## Sección 7 FUNCIONES DE ADMINISTRACION DE LA COPIADORA

Ajuste por omisión	Descripción	Ajustes disponibles	Ajustes de fábrica	Página de referencia
Gaveta por omisión	Especifica una gaveta que se seleccionará automáticamente sin tener en cuenta el tamaño de papel colocado en esa gaveta. * No es posible seleccionar la bandeja de la alimentación directa como la gaveta por omisión. * El ajuste de la gaveta N°4 sólo aparecerá cuando el alimentador lateral opcional está instalado en su copiadora.	Papel 1° Papel 2° Papel 3° Papel 4°	Papel 1°	7-48
Gaveta por cubiertas	Especifica cuál gaveta se utiliza para la alimentación de las hojas de cubiertas en el modo de cubiertas, el modo de libreto y el modo de libro en libreto. * El ajuste de la gaveta N°4 sólo aparecerá cuando el alimentador lateral opcional está instalado en su copiadora.	Papel 1° Papel 2° Papel 3° Papel 4° Bypass	Bypass	7-49
Porcentaje de cambio de tamaño por omisión	Especifica si se va utilizar o no el modo de selección de cambio de tamaño automático para calcular automáticamente el porcentaje de cambio de tamaño apropiado cuando se seleccione el tamaño del papel de copia.	Manual / AMS	Manual	7-50
Ajuste de exposición automática	Ajuste el nivel de exposición general para el modo de exposición automática.	-3 – +3	Ajuste normal	7-51
Ajuste de exposición automática (OCR)	Ajuste el nivel de exposición general para el escaneo con el programa de reconocimiento óptico de caracteres u OCR (Optical Character Recognition) cuando utilice las funciones del escáner opcionales de esta copiadora.	-3 – +3	Ajuste normal	7-52
Ajuste de exposición manual (modo de texto y foto)	Ajuste el valor medio de la exposición cuando se selecciona el modo de texto y foto para la calidad de imagen.	-3 – +3	Ajuste normal	7-53
Ajuste de exposición manual (modo de texto)	Ajuste el valor medio de la exposición cuando se ha seleccionado el modo de texto para la calidad de imagen.	-3 – +3	Ajuste normal	7-54
Ajuste de exposición manual (modo de foto)	Ajuste el valor medio de la exposición cuando se ha seleccionado el modo de foto para la calidad de imagen.	-3 – +3	Ajuste normal	7-55
Modo de clasificación	Especifica si el modo de clasificación actúa o no como ajuste por omisión en el modo inicial.	Clasif:On / Clasif:Off	Clasif.:On	7-56
Modo de la rotación automática	Especifica si el modo de la rotación automática actúa o no como ajuste por omisión en el modo inicial. Si se actúa la rotación automática, la imagen rotará automáticamente incluso cuando la orientación del original sea diferente a la del papel colocado en las gavetas.	Rotacion / No rotar	Rotacion	7-57
Ancho del margen	Especifica el valor por omisión de la posición y el ancho de los márgenes en el modo de margen.	Especificaciones de pulgadas 0 – 3/4 (pulgadas) Especificaciones métricas 0 – 18 (mm)	Especificaciones de pulgadas Izquierda: 1/4 (pulgadas) Arriba: 0 (pulgadas) Especificaciones métricas Izquierda: 6 (mm) Arriba: 0 (mm)	7-58

## Sección 7 FUNCIONES DE ADMINISTRACION DE LA COPIADORA

Ajuste por omisión	Descripción	Ajustes disponibles	Ajustes de fábrica	Página de referencia
Ancho del borde a borrar	Especifica el valor por omisión del ancho del borde a borrar en los dos modos de borrado de bordes.	Especificaciones de pulgadas Borde exterior: 0 – 3/4 (pulgadas) Área del centro: 0 – 1 1/2 (pulgadas)	Especificaciones de pulgadas Borde exterior: 1/4 (pulgadas) Área del centro: 1/4 (pulgadas)	7-59
		Especificaciones métricas Borde exterior: 0 – 18 (mm) Área del centro: 0 – 36 (mm)	Especificaciones métricas Borde exterior: 6 (mm) Área del centro: 6 (mm)	
Límite de copia	Especifica el límite al número de copias (o juegos de copia) que pueden hacerse a la vez.	1 – 999	999	7-60
Activación/desactivación del copiado repetido	Especifica si se evita o no el copiado repetido, así como si seleccionar o no el copiado repetido como ajuste por omisión en el modo inicial. Especifica si activar o desactivar el modo de copia repetida.	Off / On	On	7-61
	Especifica si seleccionar o no el copiado repetido como ajuste por omisión en el modo inicial.	Off / On	Off	
Activación/desactivación de la indicación de la pantalla "Histo.Trab." ["Hª trabajo"]	Especifica si se mostrará o no la pantalla "Histo.Trab." ["Hª trabajo"]. Especifica también el contenido de la información mostrada; seleccione "On/Todos los reser." ["On/Res. trab."] para hacer la indicación en esa pantalla sólo para la reserva de trabajos (trabajos de copia y de impresión programados durante la impresión de otro trabajo).	Off / On/Todos Trab. [On/Todas] / On/Todos los reser. [On/Res. trab.]	On/Todos Trab. [On/Todas]	7-62
Activación/desactivación de la indicación de las teclas de registro	Especifica si permitir o no la indicación de una tecla "Regist." en la pantalla para esas funciones y esos modos que pueden registrarse en las teclas de registro. Se pueden registrar las funciones y/o los modos en teclas de registro sólo utilizando la tecla "Regist.".	Off / On	On	7-63
Definición de la pantalla personalizar (funciones principales)	Modifica el orden de las funciones y los modos principales que se muestran en las fichas "Basico" y "Elec Usuario" para hacer la pantalla más adecuada según cómo se utilice la copiadora. * Se pueden listar y mostrar hasta 6 funciones y modos.	Modo zoom / Modo Expo. [Modo Exposit.] / Clas./Finaliz. / 1/2 cara / Calidad Orig. / Tamaño Orig.	1 Modo zoom 2 Modo Expo. [Modo Exposit.] 3 Clas./Finaliz. 4 1/2 cara 5 Calidad Orig. 6 Tamaño Orig.	7-64
Definición de la pantalla personalizar (añadir funciones)	Añada las funciones y/o los modos utilizados con más frecuencia, y modifique el orden de su presentación, para hacer la pantalla más adecuada según cómo se utilice la copiadora.	Todas las funciones y los otros modos que los de la ficha "Basico" y las "funciones principales" en la ficha "Elec Usuario".	7 Borrar 8 Cubierta 9 Ninguno 10 Cop.de prueba 11 Ninguno 12 Superposicion 13 Ninguno	7-65

**(5) Accesos de los ajustes por omisión de copia**

Realice el siguiente procedimiento cuando desee tener acceso a las pantallas para cada uno de los distintos ajustes por omisión de copia.

- 1 Mientras se muestra el contenido de la ficha "Basico", presione la tecla [\*]. Aparecerá la pantalla "Ajustes por defecto".

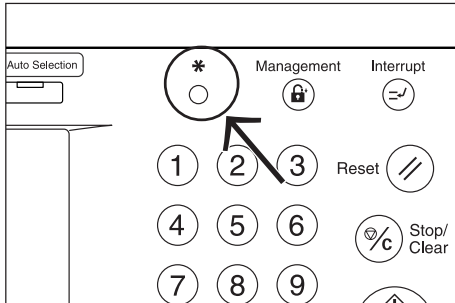

- 2 Toque la tecla "Copia omision" en el lado izquierdo del panel de toque.

Especificaciones de pulgadas

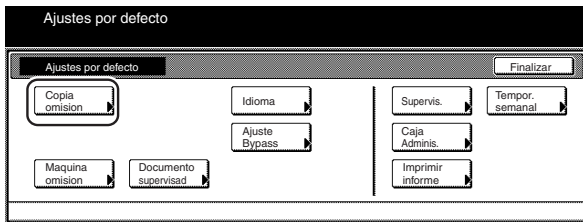

Especificaciones métricas

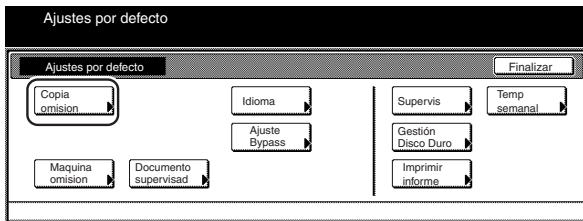

- 3 Utilice el teclado para entrar el código de supervisor de 4 cifras. El ajuste por omisión de fábrica es "6300".

Especificaciones de pulgadas

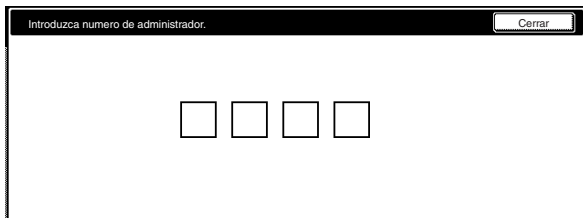

Especificaciones métricas

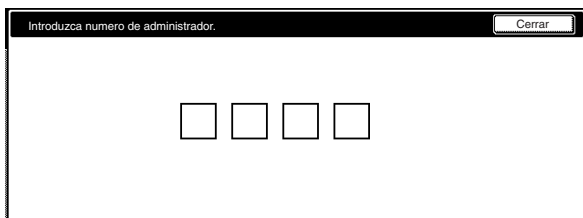

- 4 Si el código entrado coincide con el registrado, aparecerá la pantalla "Copia por defecto".

Especificaciones de pulgadas

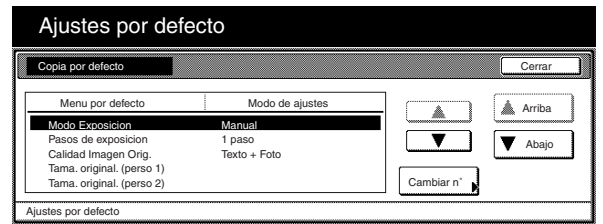

Especificaciones métricas

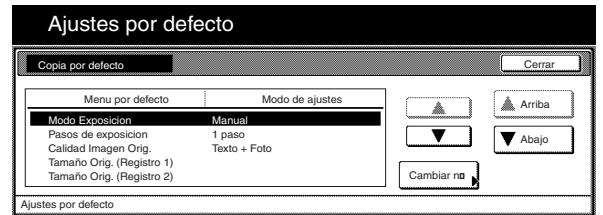

**NOTAS**

- El código de supervisor de 4 cifras puede cambiarse. (Consulte el "Cambio del código de supervisor" en la página 7-34.)
- Consulte el/los procedimiento(s) deseado(s) explicado(s) bajo "(6) Creación de ajustes por omisión de copia" y realice el/los correspondiente(s) ajuste(s).

## Sección 7 FUNCIONES DE ADMINISTRACION DE LA COPIADORA

### (6) Creación de ajustes por omisión de copia

Realice el siguiente procedimiento que corresponde al ajuste deseado.

#### ● Modo de exposición

Realice el siguiente procedimiento para seleccionar entre exposición automática y exposición manual para el modo por omisión de la exposición de copia en el modo inicial.

- 1 Muestra la pantalla "Copia por defecto". (Consulte el "(5) Accesos de los ajustes por omisión de copia" en la página 7-39.)

Especificaciones de pulgadas

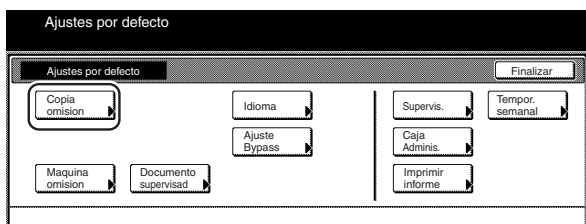

Especificaciones métricas

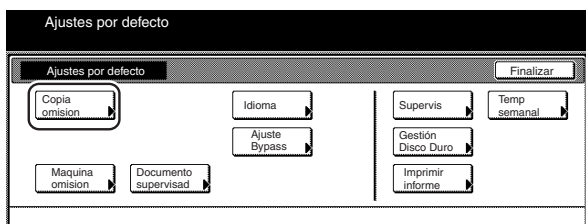

- 2 Seleccione "Modo Exposicion" en la lista de ajustes en el lado izquierdo del panel de toque y toque la tecla "Cambiar n°".

Aparecerá la pantalla "Modo Exposicion".

Especificaciones de pulgadas

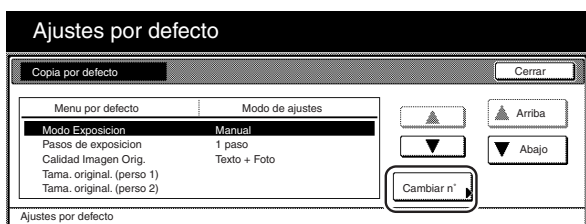

Especificaciones métricas

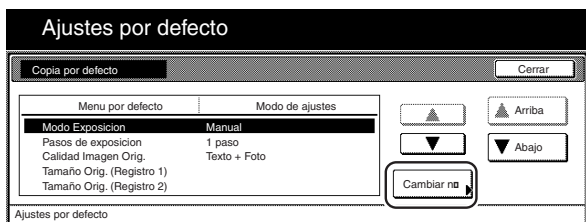

- 3 Toque la tecla "Manual" o la tecla "Automatico", según corresponda.

Especificaciones de pulgadas

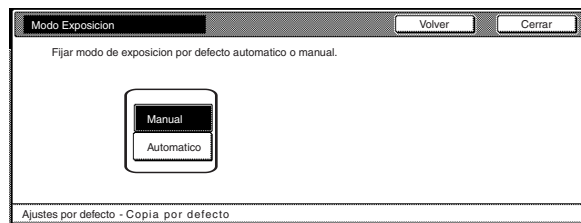

Especificaciones métricas

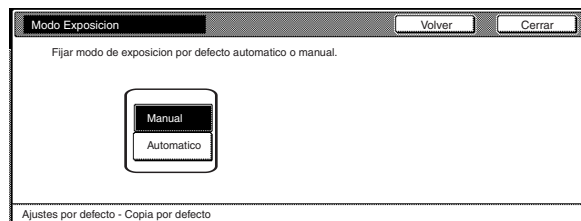

#### NOTA

Si desea salir del ajuste mostrado sin cambiarlo, toque la tecla "Volver". El panel de toque volverá a la pantalla en el paso 2.

- 4 Toque la tecla "Cerrar". El panel de toque volverá a la pantalla del paso 2.

- 5 Vuelva a tocar una vez la tecla "Cerrar". El panel de toque volverá a la pantalla "Ajustes por defecto".

- 6 Toque la tecla "Finalizar". El panel de toque volverá al contenido de la ficha "Basico".

● Nivel del paso de ajuste de la exposición

Realice el siguiente procedimiento para especificar el paso del incremento a utilizar durante el ajuste de la exposición de copia.

- 1 Muestra la pantalla “Copia por defecto”. (Consulte el “(5) Accesos de los ajustes por omisión de copia” en la página 7-39.)

Especificaciones de pulgadas

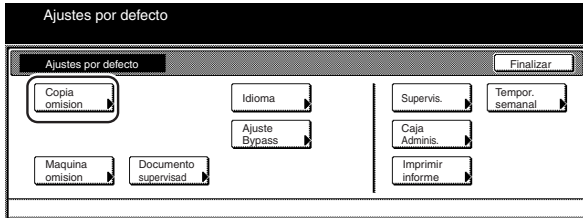

Especificaciones métricas

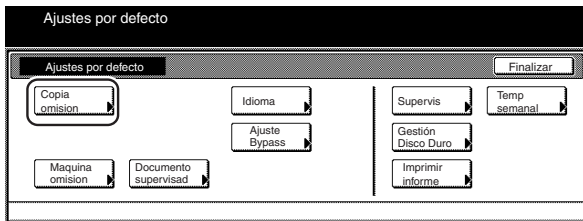

- 2 Seleccione “Pasos de exposicion” en la lista de ajustes en el lado izquierdo del panel de toque y toque la tecla “Cambiar n°”.

Aparecerá la pantalla “Pasos de exposicion”.

Especificaciones de pulgadas

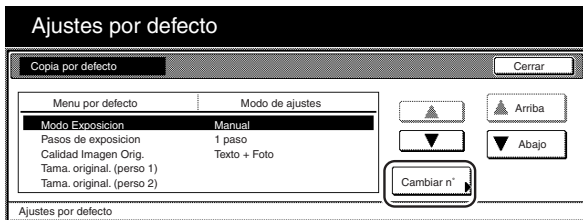

Especificaciones métricas

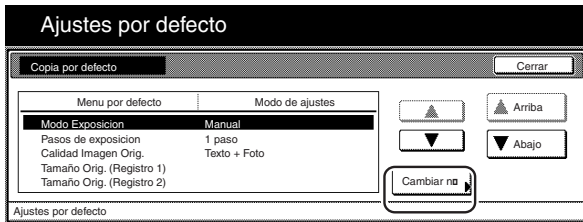

- 3 Toque la tecla “1 paso” o la tecla “0.5 paso”, según corresponda.

Especificaciones de pulgadas



Especificaciones métricas

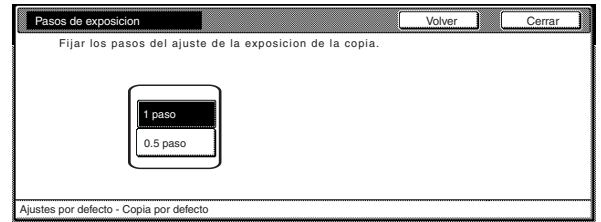

NOTA

Si desea salir del ajuste mostrado sin cambiarlo, toque la tecla “Volver”. El panel de toque volverá a la pantalla en el paso 2.

- 4 Toque la tecla “Cerrar”. El panel de toque volverá a la pantalla del paso 2.

- 5 Vuelva a tocar una vez la tecla “Cerrar”. El panel de toque volverá a la pantalla “Ajustes por defecto”.

- 6 Toque la tecla “Finalizar”. El panel de toque volverá al contenido de la ficha “Basico”.

## Sección 7 FUNCIONES DE ADMINISTRACION DE LA COPIADORA

### ● Calidad de la imagen del original

Realice el siguiente procedimiento para especificar el ajuste por omisión a utilizar para la calidad de imagen en el modo inicial.

- 1 Muestra la pantalla “Copia por defecto”. (Consulte el “(5) Accesos de los ajustes por omisión de copia” en la página 7-39.)

Especificaciones de pulgadas

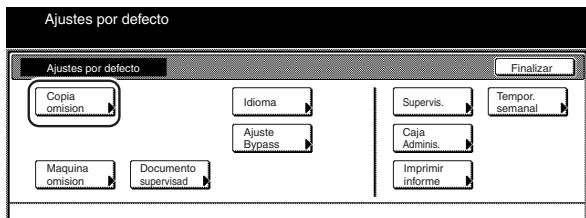

Especificaciones métricas

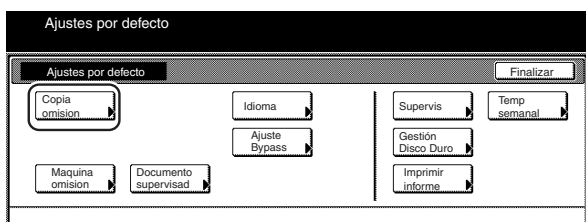

- 2 Seleccione “Calidad Imagen Orig.” en la lista de ajustes en el lado izquierdo del panel de toque y toque la tecla “Cambiar n°”.

Aparecerá la pantalla “Calidad Imagen Orig.”.

Especificaciones de pulgadas

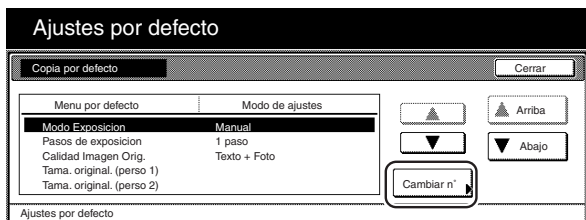

Especificaciones métricas

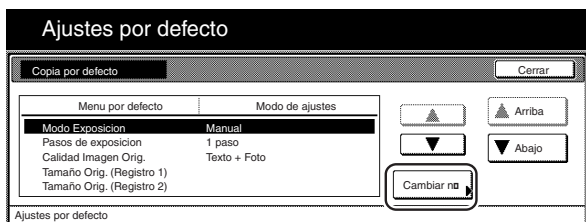

- 3 Toque la tecla “Texto + Foto”, la tecla “Foto” o la tecla “Texto”, según corresponda.

Especificaciones de pulgadas



Especificaciones métricas

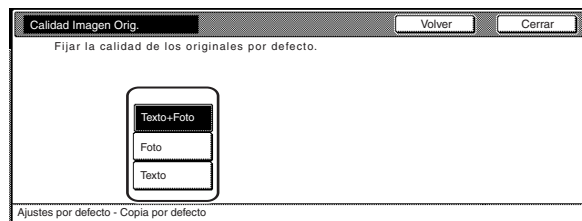

### NOTA

Si desea salir del ajuste mostrado sin cambiarlo, toque la tecla “Volver”. El panel de toque volverá a la pantalla en el paso 2.

- 4 Toque la tecla “Cerrar”. El panel de toque volverá a la pantalla del paso 2.

- 5 Vuelva a tocar una vez la tecla “Cerrar”. El panel de toque volverá a la pantalla “Ajustes por defecto”.

- 6 Toque la tecla “Finalizar”. El panel de toque volverá al contenido de la ficha “Basico”.



## ● Tamaños personalizados de original (ajustes N°1 – N°4)

Realice el siguiente procedimiento para especificar los tamaños personalizados de papel (ajustes N°1 a N°4) que pueden usarse en el modo de selección de tamaño de original.

- 1 Muestra la pantalla “Copia por defecto”. (Consulte el “(5) Accesos de los ajustes por omisión de copia” en la página 7-39.)

Especificaciones de pulgadas

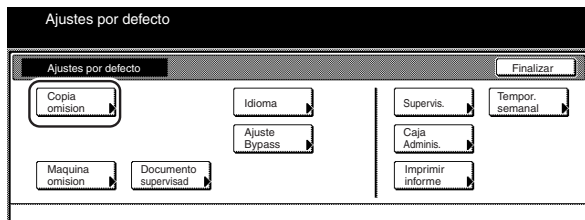

Especificaciones métricas

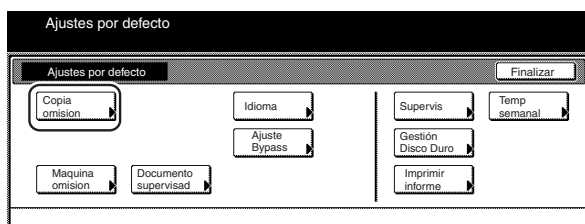

- 2 Seleccione uno de los ajustes de “Tama. original.” [“Tamaño Orig.”] (“perso 1” [“Registro 1”] a “perso 4” [“Registro 4”]) en la lista de ajustes en el lado izquierdo del panel de toque y toque la tecla “Cambiar n°”. Aparecerá la pantalla para especificar el tamaño de original deseado.

Especificaciones de pulgadas

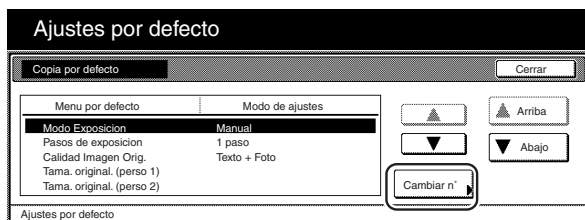

Especificaciones métricas

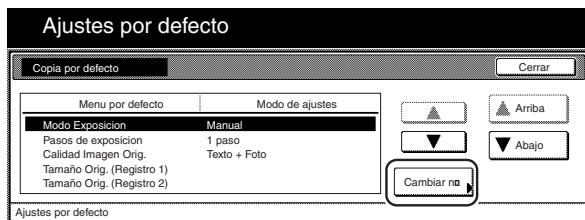

- 3 Toque la tecla “+” o la tecla “-” baja los campos “Y (Width)” y “X (Length)” para cambiar el ancho y longitud mostrados, respectivamente, al ajuste deseado. Si no desea registrar un tamaño personalizado de original, toque la tecla “Off”.

Especificaciones de pulgadas

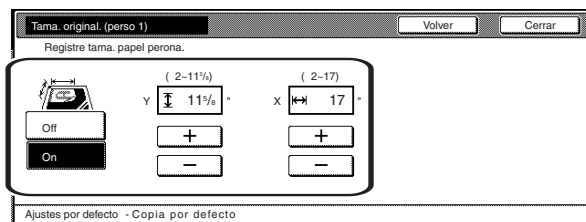

Especificaciones métricas

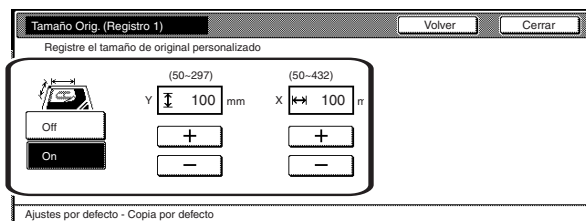

### NOTA

Si desea salir del ajuste mostrado sin cambiarlo, toque la tecla “Volver”. El panel de toque volverá a la pantalla en el paso 2.

- 4 Toque la tecla “Cerrar”. El panel de toque volverá a la pantalla del paso 2.
- 5 Vuelva a tocar una vez la tecla “Cerrar”. El panel de toque volverá a la pantalla “Ajustes por defecto”.
- 6 Toque la tecla “Finalizar”. El panel de toque volverá al contenido de la ficha “Basico”.

## Sección 7 FUNCIONES DE ADMINISTRACION DE LA COPIADORA

### ● Activación/desactivación del modo de impresión ecológica

Realice el siguiente procedimiento para especificar si el modo de impresión ecológica será o no el ajuste por omisión en el modo inicial.

- 1 Muestra la pantalla "Copia por defecto". (Consulte el "(5) Accesos de los ajustes por omisión de copia" en la página 7-39.)

Especificaciones de pulgadas

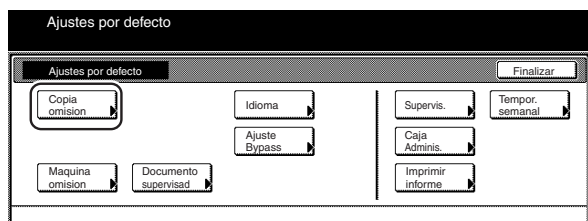

Especificaciones métricas

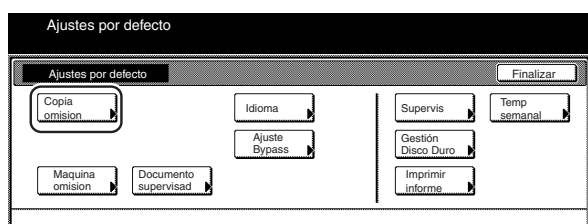

- 2 Seleccione "Modo Eco print" ["Modo Ecoprint"] en la lista de ajustes en el lado izquierdo del panel de toque y toque la tecla "Cambiar n°".

Aparecerá la pantalla "Modo Eco print" ["Modo Ecoprint"].

Especificaciones de pulgadas

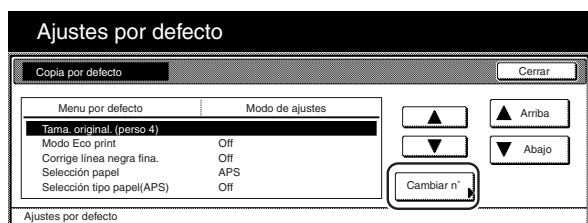

Especificaciones métricas

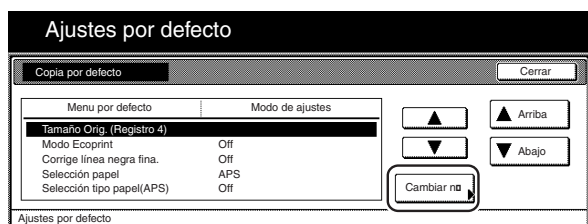

- 3 Toque la tecla "On" si desea hacer el modo de impresión ecológica el ajuste por omisión en el modo inicial.

Especificaciones de pulgadas

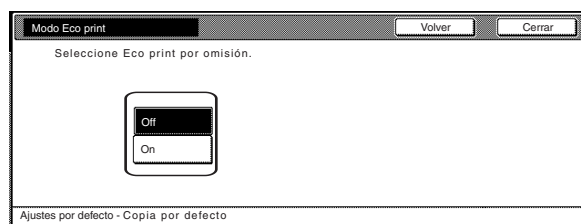

Especificaciones métricas

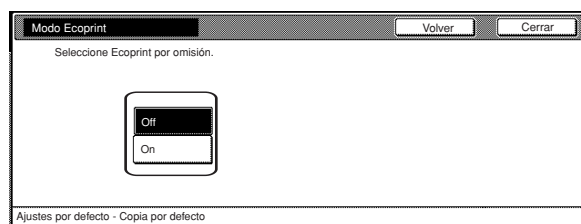

#### NOTA

Si desea salir del ajuste mostrado sin cambiarlo, toque la tecla "Volver". El panel de toque volverá a la pantalla en el paso 2.

- 4 Toque la tecla "Cerrar". El panel de toque volverá a la pantalla del paso 2.

- 5 Vuelva a tocar una vez la tecla "Cerrar". El panel de toque volverá a la pantalla "Ajustes por defecto".

- 6 Toque la tecla "Finalizar". El panel de toque volverá al contenido de la ficha "Basico".

● **Activación/desactivación de la corrección de líneas negras finas**

Realice el siguiente procedimiento para activar la corrección de líneas negras cuando se producen líneas negras, que aparecen en las copias cuando se alimentan originales desde el procesador de documentos (pero no hay en los originales en sí), esta función no será tan evidente.

**1** Muestra la pantalla "Copia por defecto". (Consulte el "(5) Accesos de los ajustes por omisión de copia" en la página 7-39.)

Especificaciones de pulgadas

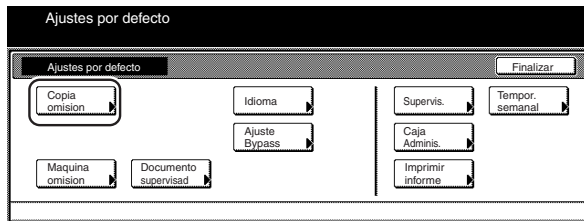

Especificaciones métricas

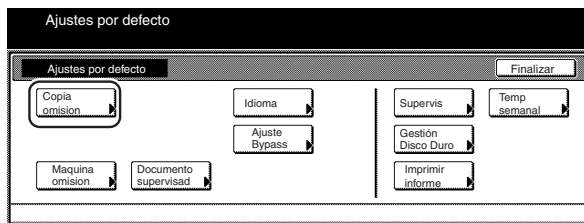

**2** Seleccione "Corrige línea negra fina." en la lista de ajustes en el lado izquierdo del panel de toque y toque la tecla "Cambiar n".

Aparecerá la pantalla "Corrige línea negra fina."

Especificaciones de pulgadas

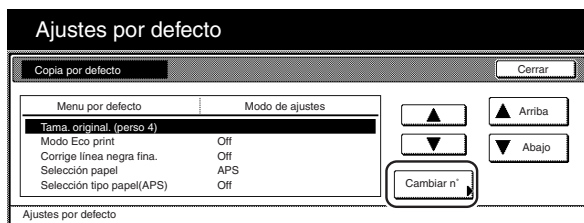

Especificaciones métricas

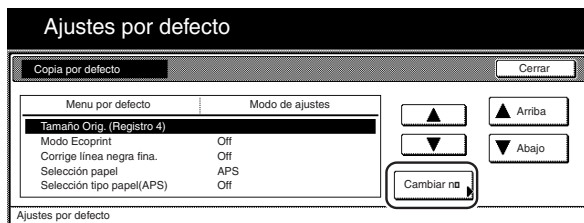

**3** Toque la tecla "On" si desea usar la corrección de líneas negras finas.

Especificaciones de pulgadas

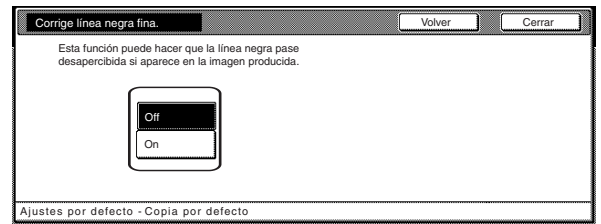

Especificaciones métricas

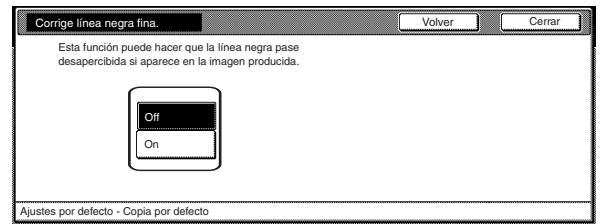

**NOTA**

Si desea salir del ajuste mostrado sin cambiarlo, toque la tecla "Volver". El panel de toque volverá a la pantalla en el paso 2.

**4** Toque la tecla "Cerrar". El panel de toque volverá a la pantalla del paso 2.

**5** Vuelva a tocar una vez la tecla "Cerrar". El panel de toque volverá a la pantalla "Ajustes por defecto".

**6** Toque la tecla "Finalizar". El panel de toque volverá al contenido de la ficha "Basico".

## Sección 7 FUNCIONES DE ADMINISTRACION DE LA COPIADORA

### ● Selección de papel

Realice el siguiente procedimiento para especificar si la copiadora selecciona automáticamente el mismo tamaño de papel de copia que el original una vez colocado el original, o si se selecciona automáticamente la gaveta por omisión designada.

- 1 Muestra la pantalla "Copia por defecto". (Consulte el "(5) Accesos de los ajustes por omisión de copia" en la página 7-39.)

Especificaciones de pulgadas

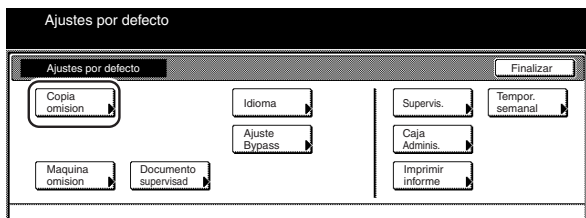

Especificaciones métricas

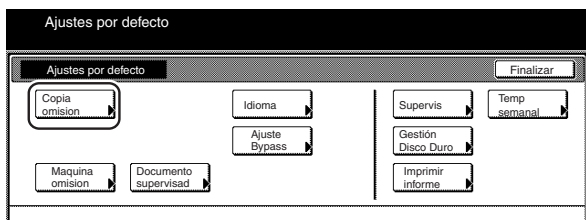

- 2 Seleccione "Selección papel" en la lista de ajustes en el lado izquierdo del panel de toque y toque la tecla "Cambiar n°". Aparecerá la pantalla "Selección papel".

Especificaciones de pulgadas

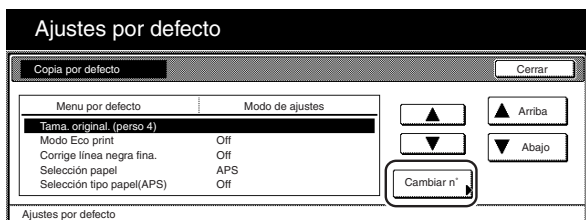

Especificaciones métricas

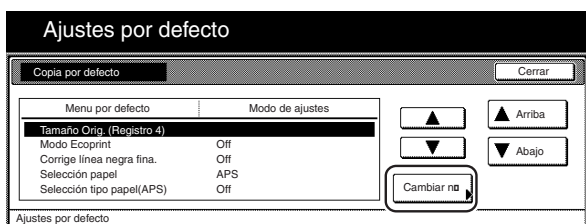

- 3 Toque la tecla "APS" para hacer la selección automática del mismo tamaño de papel de copia que el original, y toque la tecla "Omisión cajon" ["Cajon omisión"] para hacer la alimentación de papel desde la gaveta por omisión designada.

Especificaciones de pulgadas

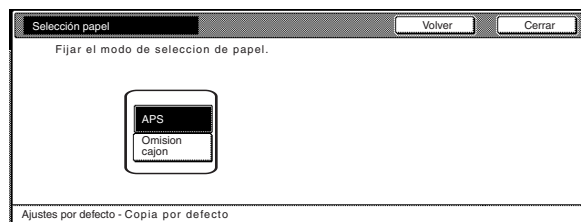

Especificaciones métricas

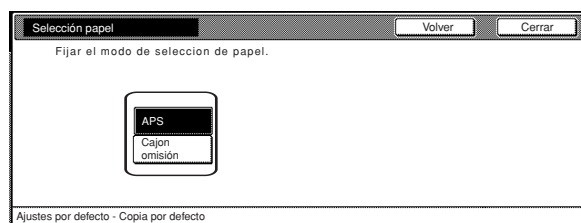

### NOTA

Si desea salir del ajuste mostrado sin cambiarlo, toque la tecla "Volver". El panel de toque volverá a la pantalla en el paso 2.

- 4 Toque la tecla "Cerrar". El panel de toque volverá a la pantalla del paso 2.
- 5 Vuelva a tocar una vez la tecla "Cerrar". El panel de toque volverá a la pantalla "Ajustes por defecto".
- 6 Toque la tecla "Finalizar". El panel de toque volverá al contenido de la ficha "Basico".

## ● Tipo de papel (modo de selección automática de papel)

Realice el siguiente procedimiento para especificar cuales tipos de papel pueden seleccionarse en el modo de selección automática de papel.

- 1 Muestra la pantalla "Copia por defecto". (Consulte el "(5) Accesos de los ajustes por omisión de copia" en la página 7-39.)

Especificaciones de pulgadas

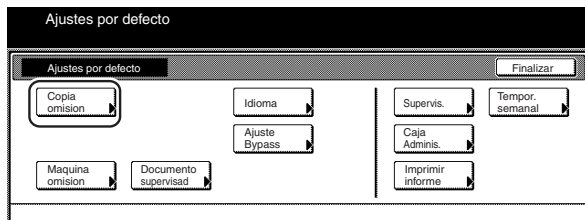

Especificaciones métricas

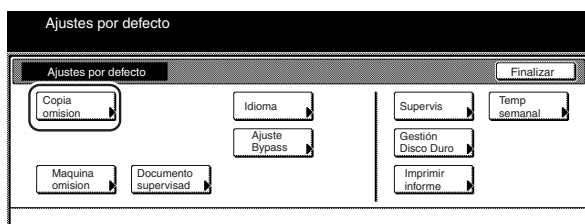

- 2 Seleccione "Selección tipo papel(APS)" en la lista de ajustes en el lado izquierdo del panel de toque y toque la tecla "Cambiar n°". Aparecerá la pantalla "Selección tipo papel(APS)".

Especificaciones de pulgadas

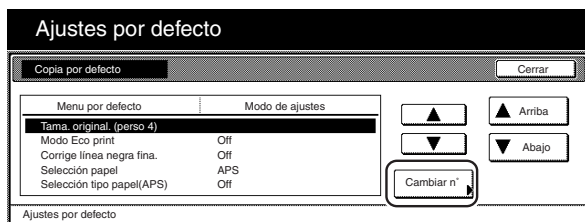

Especificaciones métricas

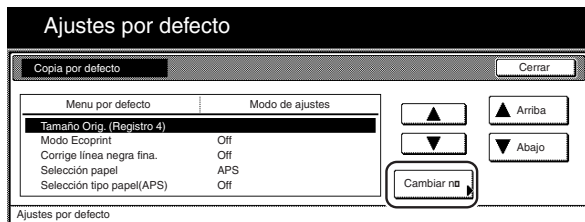

- 3 Toque la tecla "On" y, a continuación, toque la tecla que corresponda a los tipos de papel que desea utilizar en el modo de selección automática de papel. Si no desea limitar los tipos de papel que están disponibles para usar en ese modo, toque la tecla "Off".

Especificaciones de pulgadas

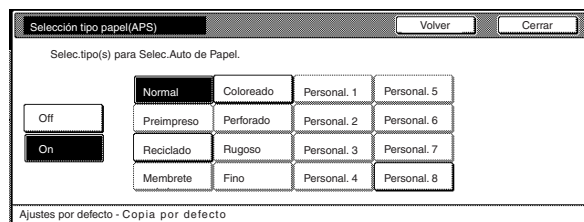

Especificaciones métricas

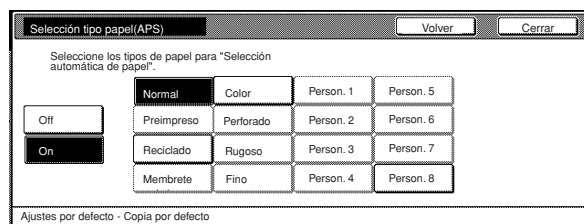

### NOTAS

- Se puede seleccionar el tipo de papel definido para la gaveta utilizada en ese momento.
- Si desea salir del ajuste mostrado sin cambiarlo, toque la tecla "Volver". El panel de toque volverá a la pantalla en el paso 2.

- 4 Toque la tecla "Cerrar". El panel de toque volverá a la pantalla del paso 2.

- 5 Vuelva a tocar una vez la tecla "Cerrar". El panel de toque volverá a la pantalla "Ajustes por defecto".

- 6 Toque la tecla "Finalizar". El panel de toque volverá al contenido de la ficha "Basico".

## Sección 7 FUNCIONES DE ADMINISTRACION DE LA COPIADORA

### ● Gaveta por omisión

Realice el siguiente procedimiento para especificar una gaveta seleccionada automáticamente sin tener en cuenta el tamaño de papel colocado en esa gaveta.

\* No es posible seleccionar la bandeja de la alimentación directa como gaveta por omisión.

- 1 Muestra la pantalla "Copia por defecto". (Consulte el "(5) Accesos de los ajustes por omisión de copia" en la página 7-39.)

Especificaciones de pulgadas

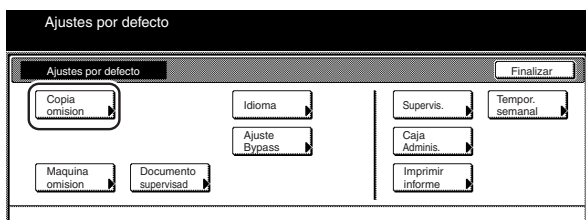

Especificaciones métricas

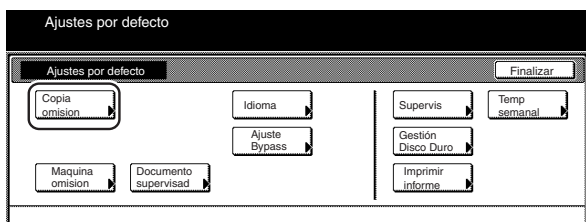

- 2 Seleccione "Cajon por defecto" en la lista de ajustes en el lado izquierdo del panel de toque y toque la tecla "Cambiar n°". Aparecerá la pantalla "Cajon por defecto".

Especificaciones de pulgadas

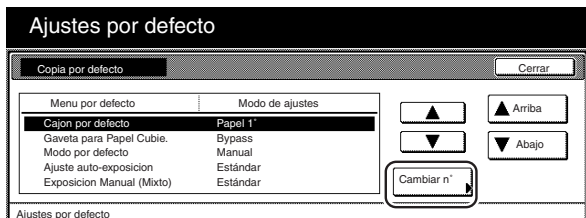

Especificaciones métricas

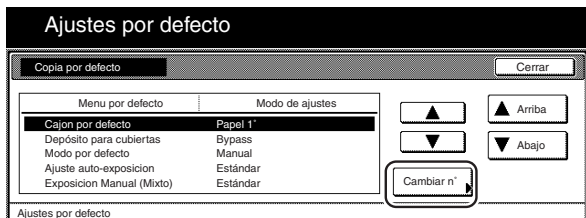

- 3 Toque la tecla que corresponda a la gaveta deseada.

Especificaciones de pulgadas

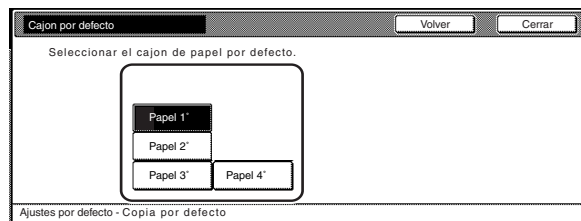

Especificaciones métricas

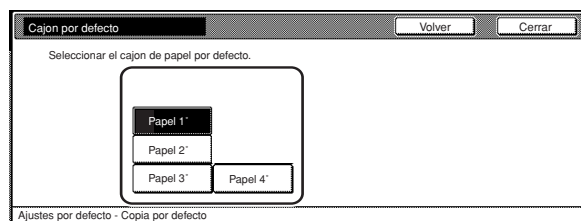

### NOTAS

- Si desea salir del ajuste mostrado sin cambiarlo, toque la tecla "Volver". El panel de toque volverá a la pantalla en el paso 2.
- El ajuste de la gaveta N°4 sólo aparecerá cuando el alimentador lateral opcional está instalado en su copiadora.

- 4 Toque la tecla "Cerrar". El panel de toque volverá a la pantalla del paso 2.

- 5 Vuelva a tocar una vez la tecla "Cerrar". El panel de toque volverá a la pantalla "Ajustes por defecto".

- 6 Toque la tecla "Finalizar". El panel de toque volverá al contenido de la ficha "Basico".

● Gaveta por cubiertas

Realice el siguiente procedimiento para especificar cuál gaveta se utiliza para la alimentación de las hojas de cubiertas en el modo de cubiertas, el modo de libreto y el modo de libro en libreto.

- 1 Muestra la pantalla “Copia por defecto”. (Consulte el “(5) Accesos de los ajustes por omisión de copia” en la página 7-39.)

Especificaciones de pulgadas

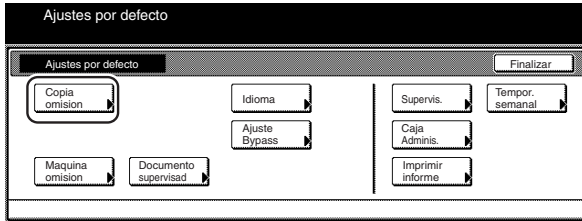

Especificaciones métricas

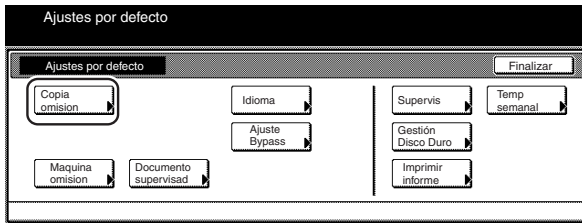

- 2 Seleccione “Gaveta para Papel Cubie.” [“Depósito para cubiertas”] en la lista de ajustes en el lado izquierdo del panel de toque y toque la tecla “Cambiar n°”. Aparecerá la pantalla “Gaveta para Papel Cubie.” [“Depósito para cubiertas”].

Especificaciones de pulgadas

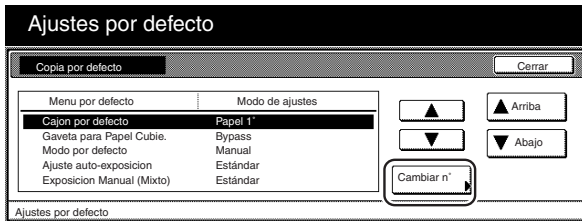

Especificaciones métricas

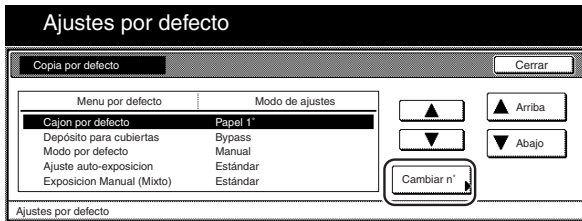

- 3 Toque la tecla que corresponda a la gaveta deseada.

Especificaciones de pulgadas

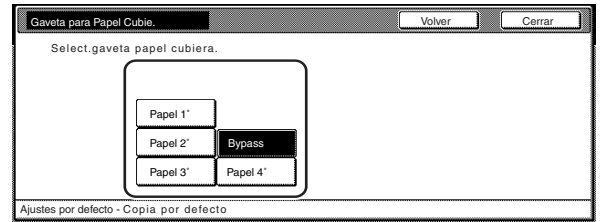

Especificaciones métricas

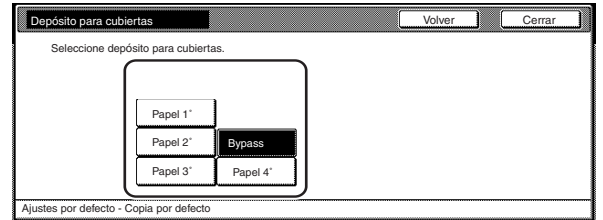

NOTAS

- Si desea salir del ajuste mostrado sin cambiarlo, toque la tecla “Volver”. El panel de toque volverá a la pantalla en el paso 2.
  - El ajuste de la gaveta N°4 sólo aparecerá cuando el alimentador lateral opcional está instalado en su copiadora.
- 4 Toque la tecla “Cerrar”. El panel de toque volverá a la pantalla del paso 2.
  - 5 Vuelva a tocar una vez la tecla “Cerrar”. El panel de toque volverá a la pantalla “Ajustes por defecto”.
  - 6 Toque la tecla “Finalizar”. El panel de toque volverá al contenido de la ficha “Basico”.



## Sección 7 FUNCIONES DE ADMINISTRACION DE LA COPIADORA

### ● Porcentaje de cambio de tamaño por omisión

Realice el siguiente procedimiento para especificar si se computa automáticamente o no el porcentaje de cambio de tamaño apropiado cuando se seleccione el tamaño del papel de copia.

- 1 Muestra la pantalla "Copia por defecto". (Consulte el "(5) Accesos de los ajustes por omisión de copia" en la página 7-39.)

Especificaciones de pulgadas

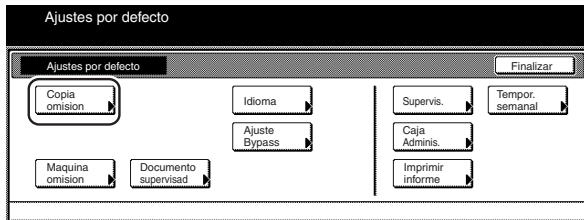

Especificaciones métricas

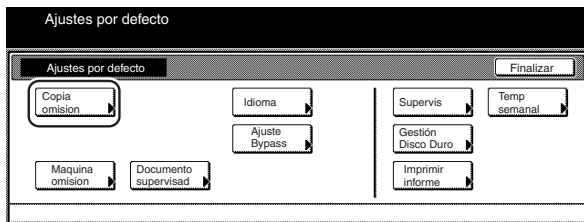

- 2 Seleccione "Modo por defecto" en la lista de ajustes en el lado izquierdo del panel de toque y toque la tecla "Cambiar n°".

Aparecerá la pantalla "Modo por defecto".

Especificaciones de pulgadas

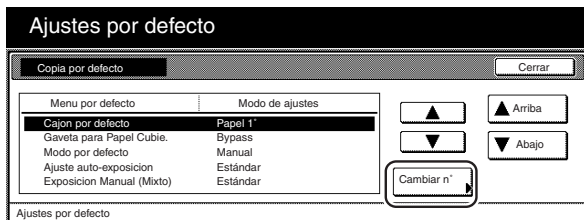

Especificaciones métricas

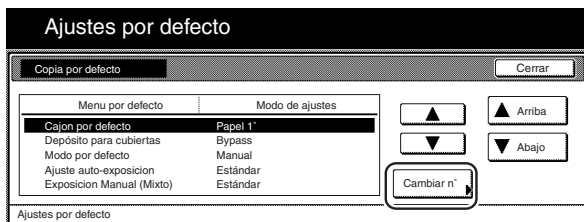

- 3 Toque la tecla "Manual" o la tecla "AMS", según corresponda.

Especificaciones de pulgadas

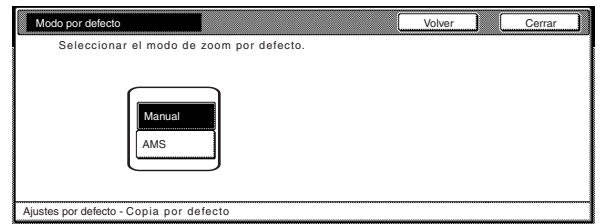

Especificaciones métricas

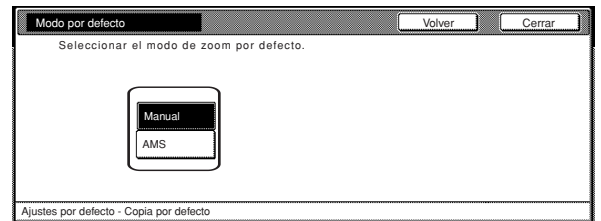

### NOTA

Si desea salir del ajuste mostrado sin cambiarlo, toque la tecla "Volver". El panel de toque volverá a la pantalla en el paso 2.

- 4 Toque la tecla "Cerrar". El panel de toque volverá a la pantalla del paso 2.

- 5 Vuelva a tocar una vez la tecla "Cerrar". El panel de toque volverá a la pantalla "Ajustes por defecto".

- 6 Toque la tecla "Finalizar". El panel de toque volverá al contenido de la ficha "Basico".

● **Ajuste de exposición automática**

Realice el siguiente procedimiento para ajustar el nivel de exposición general para el modo de exposición automática.

- 1 Muestra la pantalla “Copia por defecto”. (Consulte el “(5) Accesos de los ajustes por omisión de copia” en la página 7-39.)

Especificaciones de pulgadas

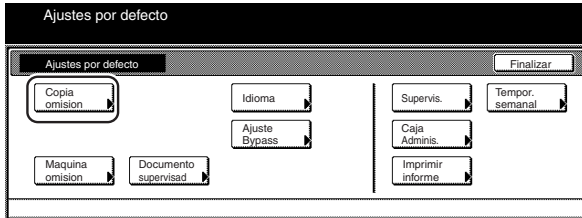

Especificaciones métricas

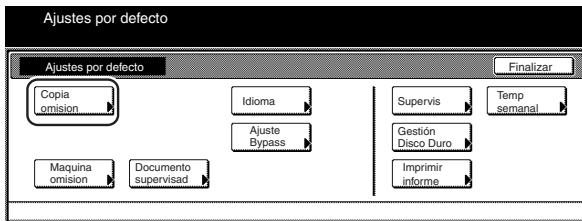

- 2 Seleccione “Ajuste auto-exposicion” en la lista de ajustes en el lado izquierdo del panel de toque y toque la tecla “Cambiar n°”.

Aparecerá la pantalla “Ajuste auto-exposicion”.

Especificaciones de pulgadas

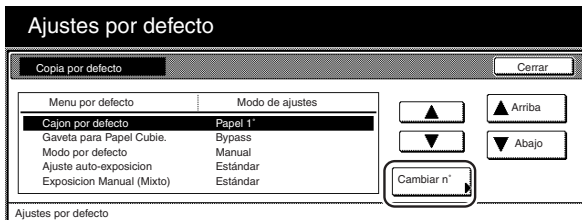

Especificaciones métricas

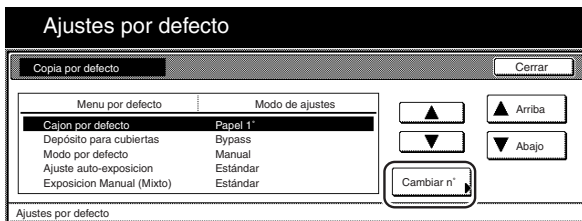

- 3 Toque la tecla “Claro” o la tecla “Oscuro”, según corresponda, para mover el cursor en la escala de exposición y ajustar la exposición tal como se desea.

Especificaciones de pulgadas

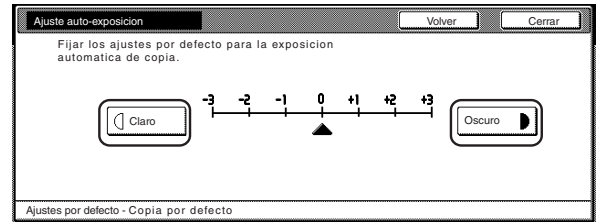

Especificaciones métricas

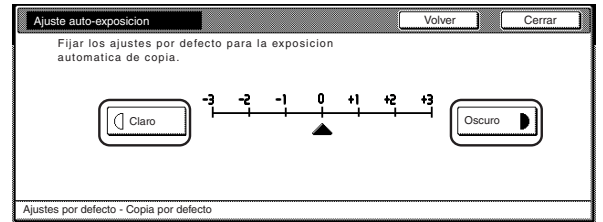

**NOTA**

Si desea salir del ajuste mostrado sin cambiarlo, toque la tecla “Volver”. El panel de toque volverá a la pantalla en el paso 2.

- 4 Toque la tecla “Cerrar”. El panel de toque volverá a la pantalla del paso 2.

- 5 Vuelva a tocar una vez la tecla “Cerrar”. El panel de toque volverá a la pantalla “Ajustes por defecto”.

- 6 Toque la tecla “Finalizar”. El panel de toque volverá al contenido de la ficha “Basico”.

## Sección 7 FUNCIONES DE ADMINISTRACION DE LA COPIADORA

### ● Ajuste de exposición automática (OCR)

Realice el siguiente procedimiento para ajustar el nivel de exposición general para escaneo con el programa de reconocimiento óptico de caracteres u OCR (Optical Character Recognition) cuando utilice las funciones del escáner opcionales de esta copiadora.

- 1 Muestra la pantalla "Copia por defecto". (Consulte el "(5) Accesos de los ajustes por omisión de copia" en la página 7-39.)

Especificaciones de pulgadas

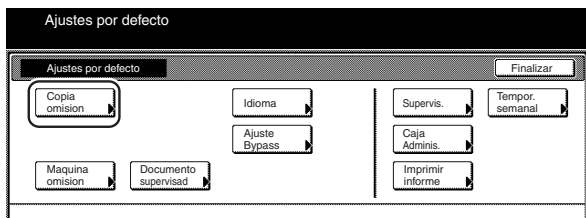

Especificaciones métricas

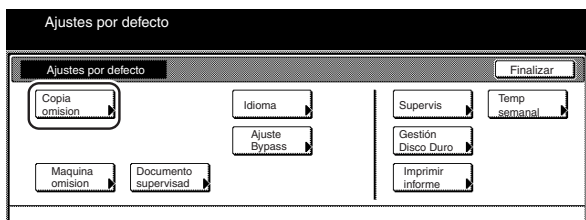

- 2 Seleccione "Auto.exposicion (OCR)" en la lista de ajustes en el lado izquierdo del panel de toque y toque la tecla "Cambiar n°".

Aparecerá la pantalla "Auto.exposicion (OCR)".

Especificaciones de pulgadas

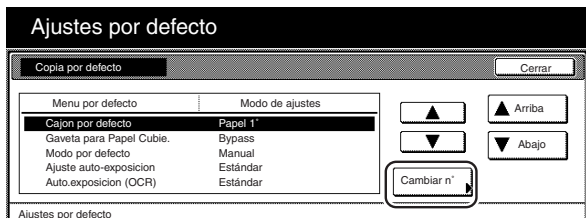

Especificaciones métricas

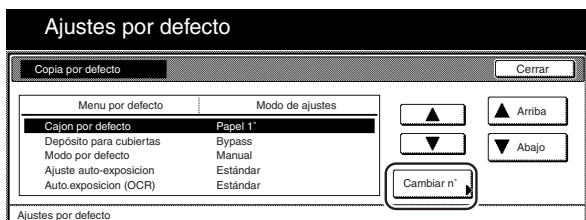

- 3 Toque la tecla "Claro" o la tecla "Oscuro", según corresponda, para mover el cursor en la escala de exposición y ajustar la exposición tal como se desea.

Especificaciones de pulgadas

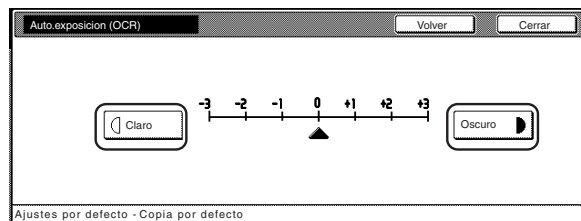

Especificaciones métricas

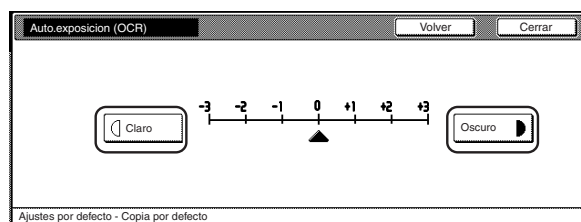

### NOTA

Si desea salir del ajuste mostrado sin cambiarlo, toque la tecla "Volver". El panel de toque volverá a la pantalla en el paso 2.

- 4 Toque la tecla "Cerrar". El panel de toque volverá a la pantalla del paso 2.
- 5 Vuelva a tocar una vez la tecla "Cerrar". El panel de toque volverá a la pantalla "Ajustes por defecto".
- 6 Toque la tecla "Finalizar". El panel de toque volverá al contenido de la ficha "Basico".

**● Ajuste de exposición manual (modo de texto y foto)**

Realice el siguiente procedimiento para ajustar el valor medio de la exposición cuando el modo de texto y foto está seleccionado para la calidad de imagen.

- 1 Muestra la pantalla “Copia por defecto”. (Consulte el “(5) Accesos de los ajustes por omisión de copia” en la página 7-39.)

Especificaciones de pulgadas

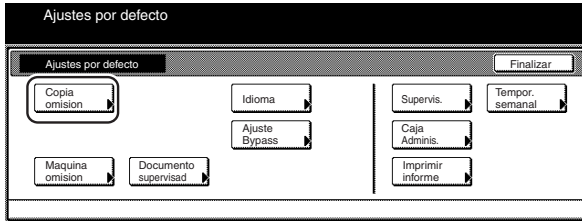

Especificaciones métricas

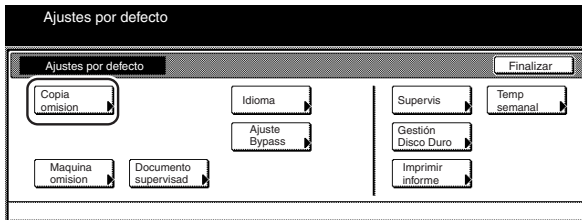

- 2 Seleccione “Exposicion Manual (Mixto)” en la lista de ajustes en el lado izquierdo del panel de toque y toque la tecla “Cambiar n°”.

Aparecerá la pantalla “Exposicion Manual (Mixto)”.

Especificaciones de pulgadas

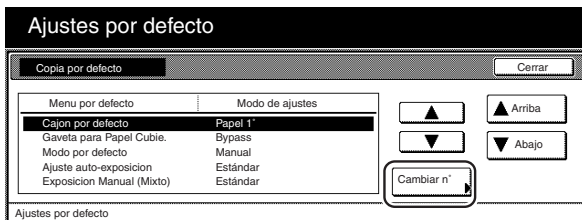

Especificaciones métricas

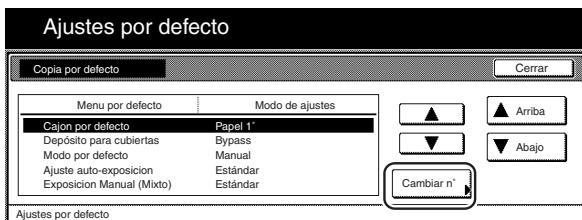

- 3 Toque la tecla “Claro” o la tecla “Oscuro”, según corresponda, para mover el cursor en la escala de exposición y ajustar la exposición tal como se desea.

Especificaciones de pulgadas

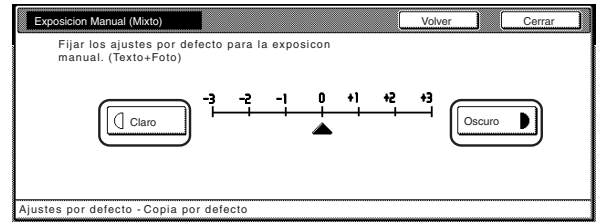

Especificaciones métricas

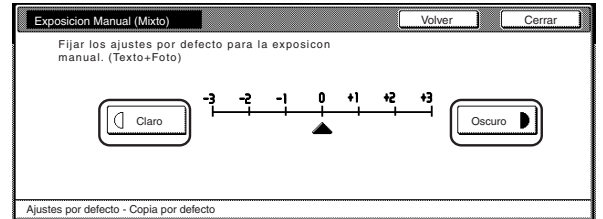

**NOTA**

Si desea salir del ajuste mostrado sin cambiarlo, toque la tecla “Volver”. El panel de toque volverá a la pantalla en el paso 2.

- 4 Toque la tecla “Cerrar”. El panel de toque volverá a la pantalla del paso 2.

- 5 Vuelva a tocar una vez la tecla “Cerrar”. El panel de toque volverá a la pantalla “Ajustes por defecto”.

- 6 Toque la tecla “Finalizar”. El panel de toque volverá al contenido de la ficha “Basico”.

## Sección 7 FUNCIONES DE ADMINISTRACION DE LA COPIADORA

### ● Ajuste de exposición manual (modo de texto)

Realice el siguiente procedimiento para ajustar el valor medio de la exposición cuando se ha seleccionado el modo de texto para la calidad de imagen.

- 1 Muestra la pantalla "Copia por defecto". (Consulte el "(5) Accesos de los ajustes por omisión de copia" en la página 7-39.)

Especificaciones de pulgadas

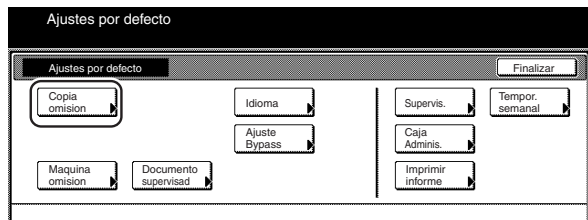

Especificaciones métricas

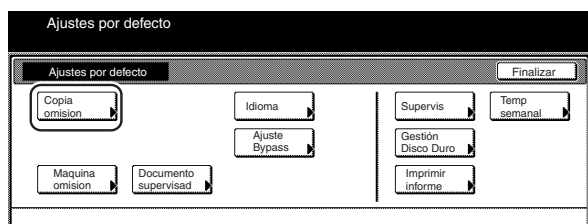

- 2 Seleccione "Exposicion Manual (Texto)" en la lista de ajustes en el lado izquierdo del panel de toque y toque la tecla "Cambiar n°".

Aparecerá la pantalla "Exposicion Manual (Texto)".

Especificaciones de pulgadas

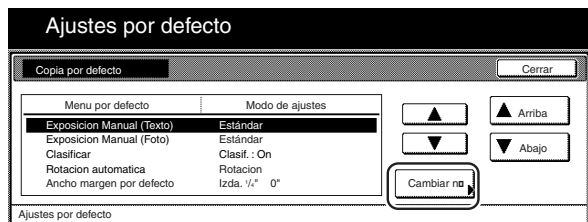

Especificaciones métricas

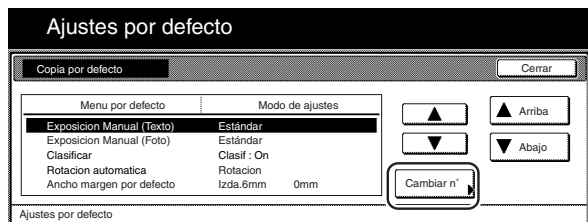

- 3 Toque la tecla "Claro" o la tecla "Oscuro", según corresponda, para mover el cursor en la escala de exposición y ajustar la exposición tal como se desea.

Especificaciones de pulgadas

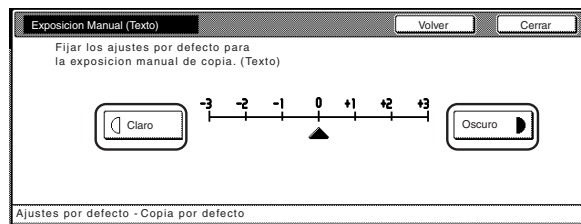

Especificaciones métricas

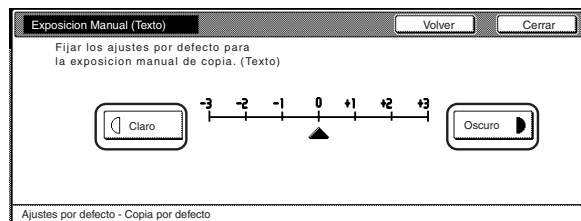

### NOTA

Si desea salir del ajuste mostrado sin cambiarlo, toque la tecla "Volver". El panel de toque volverá a la pantalla en el paso 2.

- 4 Toque la tecla "Cerrar". El panel de toque volverá a la pantalla del paso 2.

- 5 Vuelva a tocar una vez la tecla "Cerrar". El panel de toque volverá a la pantalla "Ajustes por defecto".

- 6 Toque la tecla "Finalizar". El panel de toque volverá al contenido de la ficha "Basico".

**● Ajuste de exposición manual (modo de foto)**

Realice el siguiente procedimiento para ajustar el valor medio de la exposición cuando se ha seleccionado el modo de foto para la calidad de imagen.

- 1 Muestra la pantalla “Copia por defecto”. (Consulte el “(5) Accesos de los ajustes por omisión de copia” en la página 7-39.)

Especificaciones de pulgadas

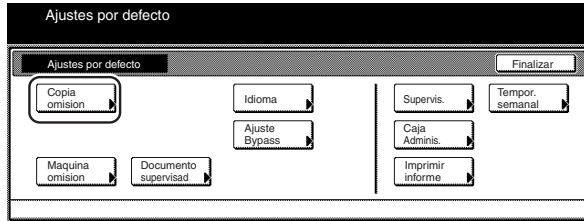

Especificaciones métricas

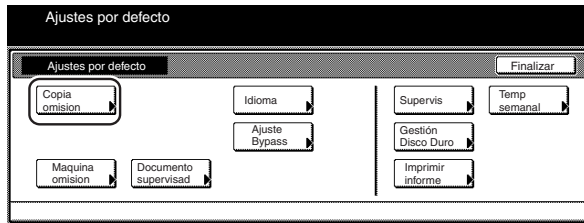

- 2 Seleccione “Exposicion Manual (Foto)” en la lista de ajustes en el lado izquierdo del panel de toque y toque la tecla “Cambiar n°”.

Aparecerá la pantalla “Exposicion Manual (Foto)”.

Especificaciones de pulgadas

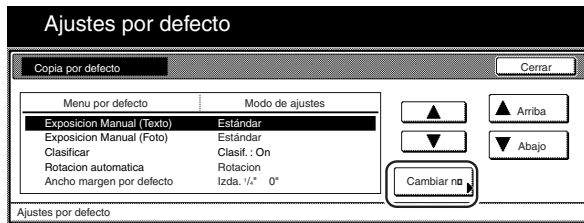

Especificaciones métricas

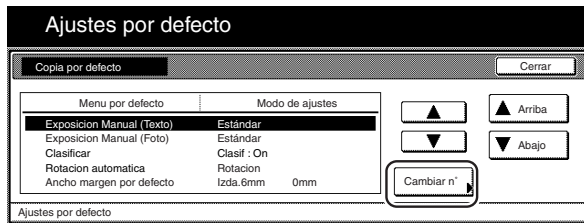

- 3 Toque la tecla “Claro” o la tecla “Oscuro”, según corresponda, para mover el cursor en la escala de exposición y ajustar la exposición tal como se desea.

Especificaciones de pulgadas

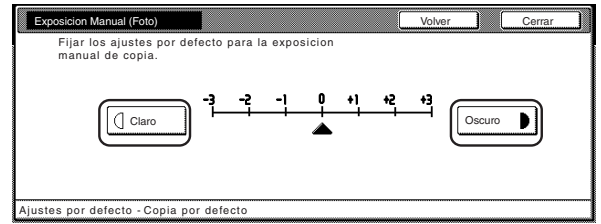

Especificaciones métricas

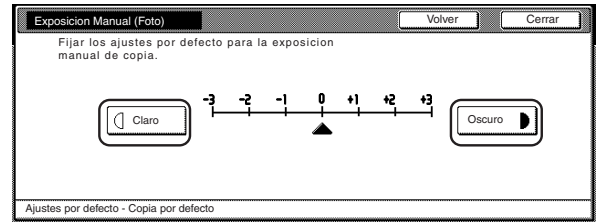

**NOTA**

Si desea salir del ajuste mostrado sin cambiarlo, toque la tecla “Volver”. El panel de toque volverá a la pantalla en el paso 2.

- 4 Toque la tecla “Cerrar”. El panel de toque volverá a la pantalla del paso 2.

- 5 Vuelva a tocar una vez la tecla “Cerrar”. El panel de toque volverá a la pantalla “Ajustes por defecto”.

- 6 Toque la tecla “Finalizar”. El panel de toque volverá al contenido de la ficha “Basico”.

## Sección 7 FUNCIONES DE ADMINISTRACION DE LA COPIADORA

### ● Activación/desactivación del modo de clasificación

Realice el siguiente procedimiento para especificar si el modo de clasificación actúa o no como ajuste por omisión en el modo inicial.

- 1 Muestra la pantalla "Copia por defecto". (Consulte el "(5) Accesos de los ajustes por omisión de copia" en la página 7-39.)

Especificaciones de pulgadas

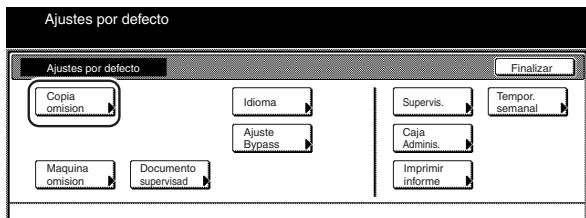

Especificaciones métricas

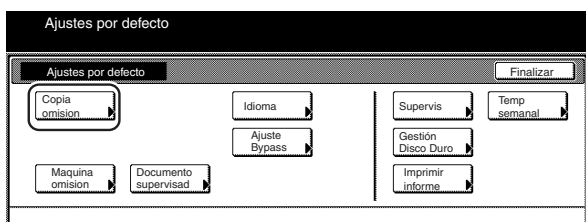

- 2 Seleccione "Clasificar" en la lista de ajustes en el lado izquierdo del panel de toque y toque la tecla "Cambiar n°". Aparecerá la pantalla "Clasificar".

Especificaciones de pulgadas

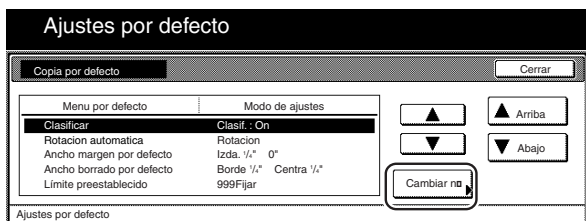

Especificaciones métricas

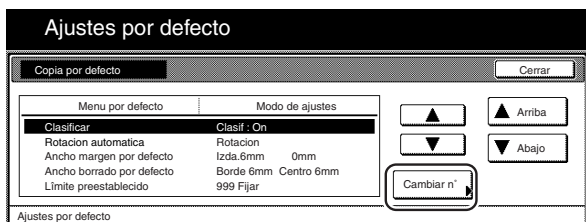

- 3 Toque la tecla "Clasif.:On" si desea hacer el modo de clasificación como ajuste por omisión en el modo inicial.

Especificaciones de pulgadas

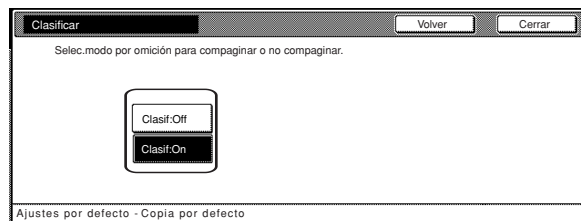

Especificaciones métricas

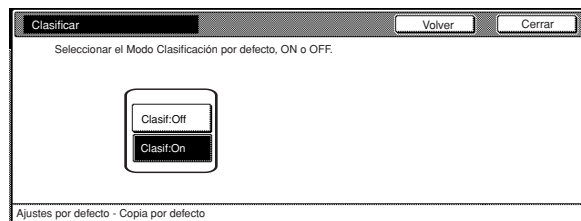

### NOTA

Si desea salir del ajuste mostrado sin cambiarlo, toque la tecla "Volver". El panel de toque volverá a la pantalla en el paso 2.

- 4 Toque la tecla "Cerrar". El panel de toque volverá a la pantalla del paso 2.

- 5 Vuelva a tocar una vez la tecla "Cerrar". El panel de toque volverá a la pantalla "Ajustes por defecto".

- 6 Toque la tecla "Finalizar". El panel de toque volverá al contenido de la ficha "Basico".



● **Activación/desactivación del modo de la rotación automática**

Realice el siguiente procedimiento para especificar si el modo de la rotación automática actúa o no como ajuste por omisión en el modo inicial.

- 1 Muestra la pantalla “Copia por defecto”. (Consulte el “(5) Accesos de los ajustes por omisión de copia” en la página 7-39.)

Especificaciones de pulgadas

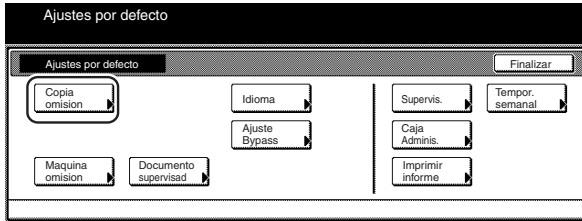

Especificaciones métricas

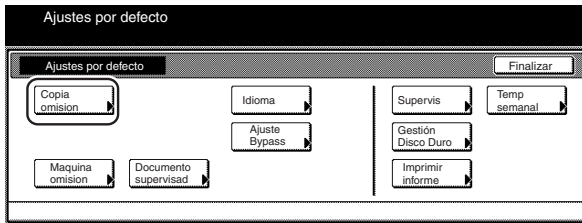

- 2 Seleccione “Rotacion automatica” en la lista de ajustes en el lado izquierdo del panel de toque y toque la tecla “Cambiar n°”.

Aparecerá la pantalla “Rotacion automatica”.

Especificaciones de pulgadas

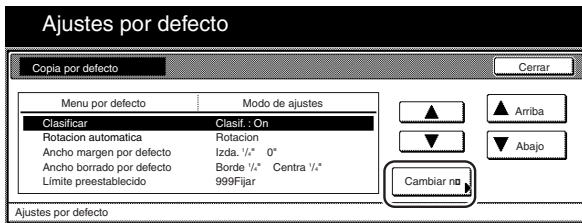

Especificaciones métricas

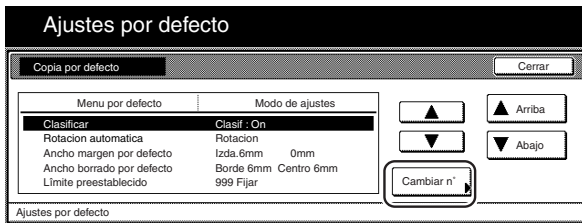

- 3 Toque la tecla “Rotacion” si desea hacer el modo de la rotación automática como ajuste por omisión en el modo inicial.

Especificaciones de pulgadas

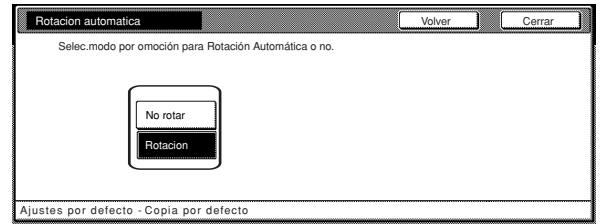

Especificaciones métricas

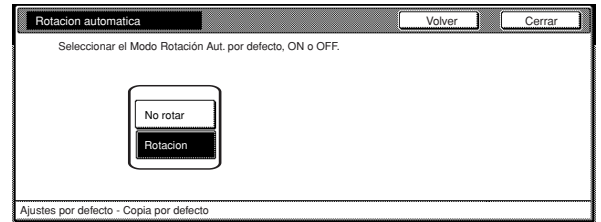

**NOTA**

Si desea salir del ajuste mostrado sin cambiarlo, toque la tecla “Volver”. El panel de toque volverá a la pantalla en el paso 2.

- 4 Toque la tecla “Cerrar”. El panel de toque volverá a la pantalla del paso 2.

- 5 Vuelva a tocar una vez la tecla “Cerrar”. El panel de toque volverá a la pantalla “Ajustes por defecto”.

- 6 Toque la tecla “Finalizar”. El panel de toque volverá al contenido de la ficha “Basico”.

## Sección 7 FUNCIONES DE ADMINISTRACION DE LA COPIADORA

### ● Ancho del margen

Realice el siguiente procedimiento para especificar el valor por omisión de la posición y el ancho de los márgenes en el modo de margen.

- 1 Muestra la pantalla "Copia por defecto". (Consulte el "(5) Accesos de los ajustes por omisión de copia" en la página 7-39.)

Especificaciones de pulgadas

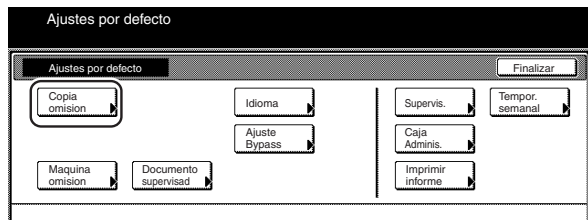

Especificaciones métricas

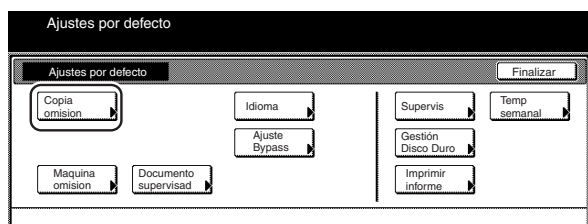

- 2 Seleccione "Ancho margen por defecto" en la lista de ajustes en el lado izquierdo del panel de toque y toque la tecla "Cambiar n°".

Aparecerá la pantalla "Ancho margen por defecto".

Especificaciones de pulgadas

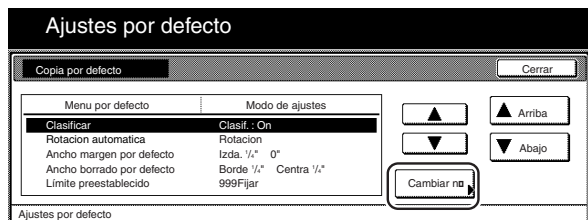

Especificaciones métricas

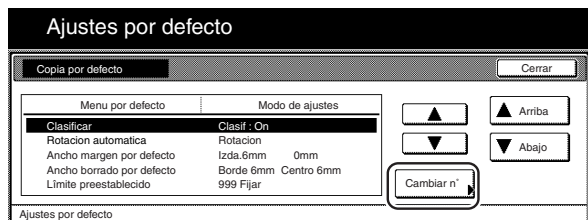

- 3 Toque la tecla "+" o la tecla "-", y la tecla "▲" o la tecla "▼", tal como se desea, para cambiar los ajustes de las posiciones y los anchos de los márgenes a los deseados.

Especificaciones de pulgadas

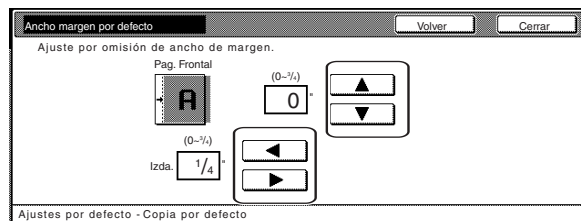

Especificaciones métricas

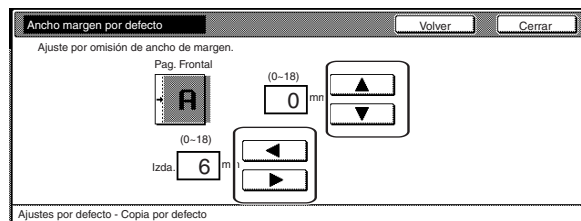

### NOTA

Si desea salir del ajuste mostrado sin cambiarlo, toque la tecla "Volver". El panel de toque volverá a la pantalla en el paso 2.

- 4 Toque la tecla "Cerrar". El panel de toque volverá a la pantalla del paso 2.
- 5 Vuelva a tocar una vez la tecla "Cerrar". El panel de toque volverá a la pantalla "Ajustes por defecto".
- 6 Toque la tecla "Finalizar". El panel de toque volverá al contenido de la ficha "Basico".

● Ancho del borde a borrar

Realice el siguiente procedimiento para especificar el valor por omisión del ancho del borde a borrar en los dos modos de borrado de bordes.

- 1 Muestra la pantalla “Copia por defecto”. (Consulte el “(5) Accesos de los ajustes por omisión de copia” en la página 7-39.)

Especificaciones de pulgadas

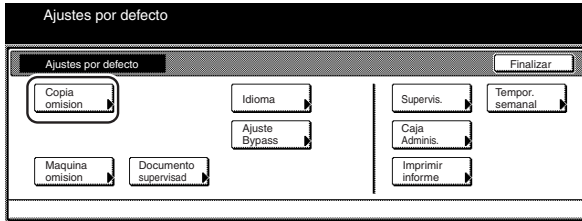

Especificaciones métricas

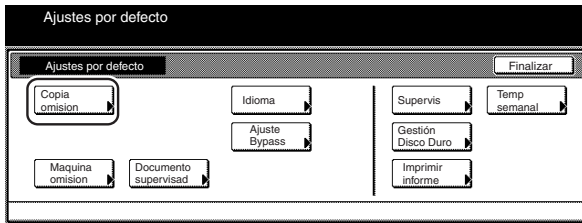

- 2 Seleccione “Ancho borrado por defecto” en la lista de ajustes en el lado izquierdo del panel de toque y toque la tecla “Cambiar n°”.

Aparecerá la pantalla “Ancho borrado por defecto”.

Especificaciones de pulgadas

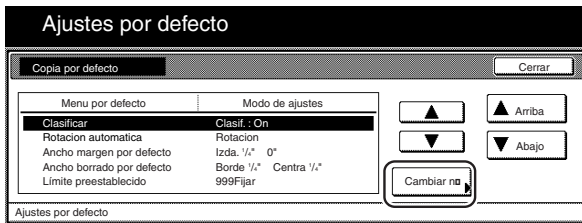

Especificaciones métricas

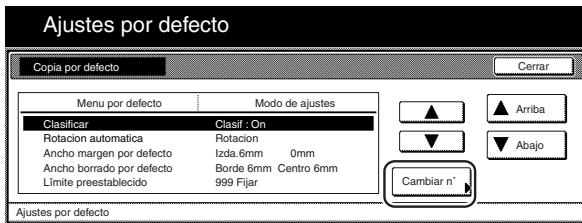

- 3 Toque la tecla “+” o la tecla “-” baja los campos “Borde” y “Centra” [“Centro”] para cambiar los anchos mostrados a los deseados.

Especificaciones de pulgadas

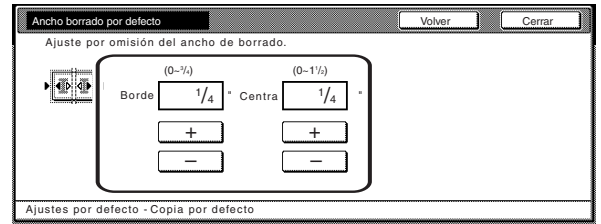

Especificaciones métricas

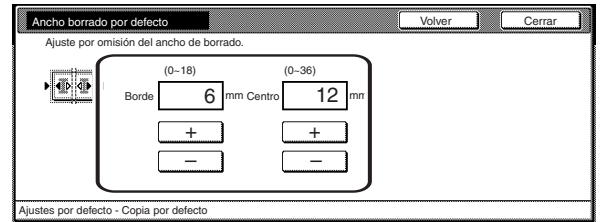

NOTA

Si desea salir del ajuste mostrado sin cambiarlo, toque la tecla “Volver”. El panel de toque volverá a la pantalla en el paso 2.

- 4 Toque la tecla “Cerrar”. El panel de toque volverá a la pantalla del paso 2.

- 5 Vuelva a tocar una vez la tecla “Cerrar”. El panel de toque volverá a la pantalla “Ajustes por defecto”.

- 6 Toque la tecla “Finalizar”. El panel de toque volverá al contenido de la ficha “Basico”.

## Sección 7 FUNCIONES DE ADMINISTRACION DE LA COPIADORA

### ● Límite de copia

Realice el siguiente procedimiento para especificar el límite al número de copias (o juegos de copia) que pueden hacerse a la vez.

- 1 Muestra la pantalla "Copia por defecto". (Consulte el "(5) Accesos de los ajustes por omisión de copia" en la página 7-39.)

Especificaciones de pulgadas

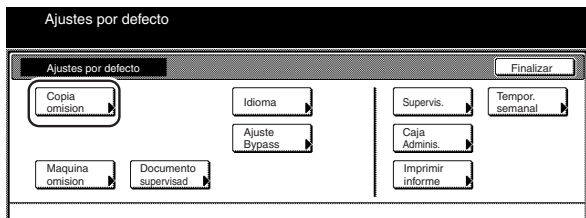

Especificaciones métricas

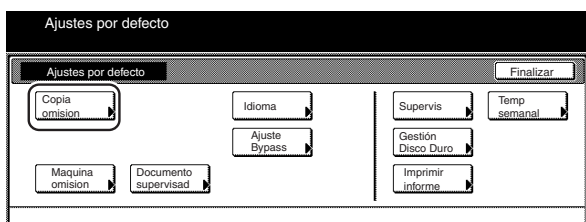

- 2 Seleccione "Límite preestablecido" en la lista de ajustes en el lado izquierdo del panel de toque y toque la tecla "Cambiar n°".

Aparecerá la pantalla "Límite preestablecido".

Especificaciones de pulgadas

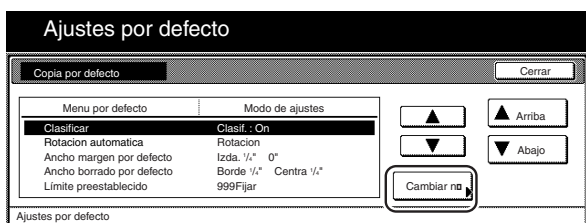

Especificaciones métricas

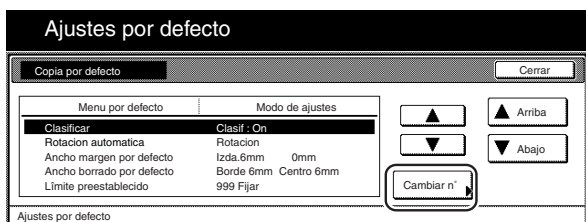

- 3 Toque la tecla "+" o la tecla "-" para cambiar el límite de copias al ajuste deseado.

Especificaciones de pulgadas

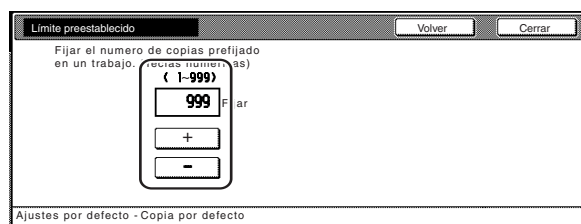

Especificaciones métricas

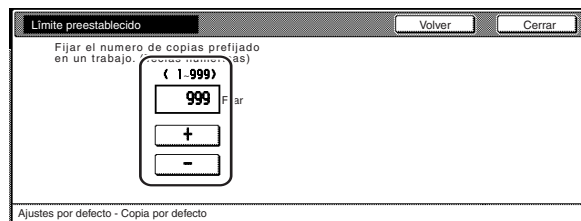

### NOTA

Si desea salir del ajuste mostrado sin cambiarlo, toque la tecla "Volver". El panel de toque volverá a la pantalla en el paso 2.

- 4 Toque la tecla "Cerrar". El panel de toque volverá a la pantalla del paso 2.

- 5 Vuelva a tocar una vez la tecla "Cerrar". El panel de toque volverá a la pantalla "Ajustes por defecto".

- 6 Toque la tecla "Finalizar". El panel de toque volverá al contenido de la ficha "Basico".

● **Activación/desactivación del copiado repetido**

Realice el siguiente procedimiento para especificar si o no evitar el copiado repetido, así como si se selecciona o no el copiado repetido como ajuste por omisión en el modo inicial.

- 1 Muestra la pantalla “Copia por defecto”. (Consulte el “(5) Accesos de los ajustes por omisión de copia” en la página 7-39.)

Especificaciones de pulgadas

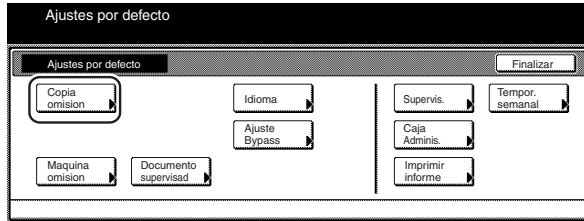

Especificaciones métricas

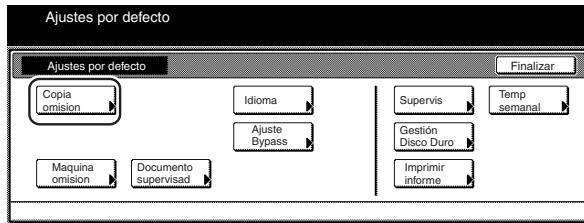

- 2 Seleccione “Modificar copia” en la lista de ajustes en el lado izquierdo del panel de toque y toque la tecla “Cambiar n°”. Aparecerá la pantalla “Modificar copia”.

Especificaciones de pulgadas

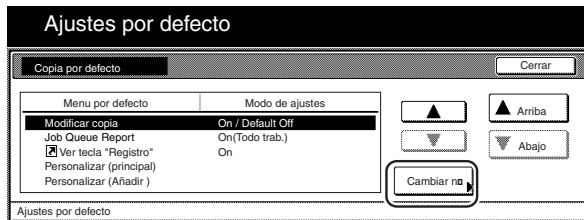

Especificaciones métricas

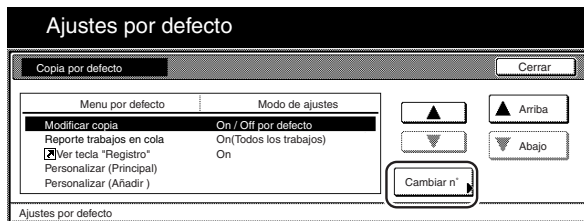

- 3 Si desea evitar el copiado repetido, toque la tecla “Off”. Si desea seleccionar el copiado repetido como ajuste por omisión en el modo inicial, toque la tecla “On”.

Especificaciones de pulgadas

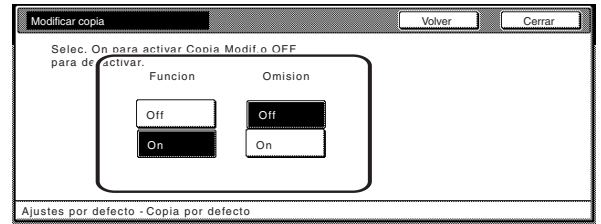

Especificaciones métricas

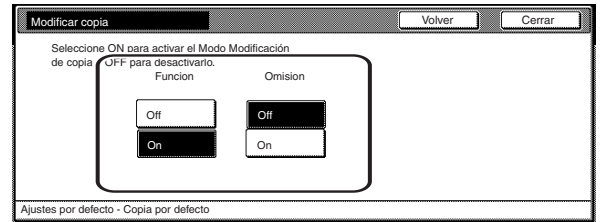

**NOTA**

Si desea salir del ajuste mostrado sin cambiarlo, toque la tecla “Volver”. El panel de toque volverá a la pantalla en el paso 2.

- 4 Toque la tecla “Cerrar”. El panel de toque volverá a la pantalla del paso 2.

- 5 Vuelva a tocar una vez la tecla “Cerrar”. El panel de toque volverá a la pantalla “Ajustes por defecto”.

- 6 Toque la tecla “Finalizar”. El panel de toque volverá al contenido de la ficha “Basico”.

## Sección 7 FUNCIONES DE ADMINISTRACION DE LA COPIADORA

### ● Activación/desactivación de la indicación de la pantalla “Histo.Trab.” [“Hª trabajo”]

Realice el siguiente procedimiento para especificar el contenido de la pantalla “Histo.Trab.” [“Hª trabajo”] o para desactivar la indicación de esa pantalla.

- 1 Muestra la pantalla “Copia por defecto”. (Consulte el “(5) Accesos de los ajustes por omisión de copia” en la página 7-39.)

Especificaciones de pulgadas

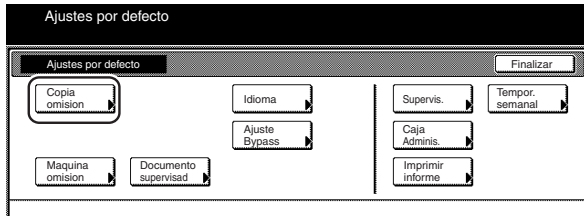

Especificaciones métricas

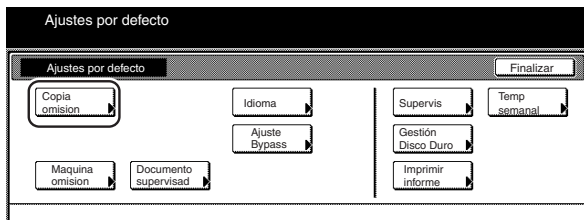

- 2 Seleccione “Trabajo Queue Report” [“Reporte trabajos en cola”] en la lista de ajustes en el lado izquierdo del panel de toque y toque la tecla “Cambiar n°”. Aparecerá la pantalla “Trabajo Queue Report” [“Reporte trabajos en cola”].

Especificaciones de pulgadas

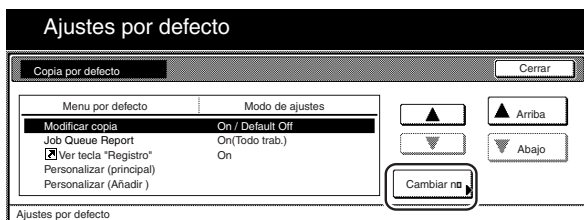

Especificaciones métricas

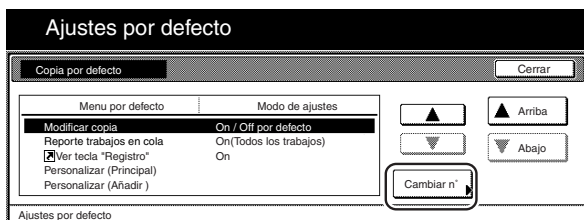

- 3 Si NO desea la indicación de la pantalla “Histo.Trab.” [“Hª trabajo”], toque la tecla “Off”. Si desea la indicación de la pantalla “Histo.Trab.” [“Hª trabajo”], toque la tecla “On/Todos Trab.” [“On/Todas”] o la tecla “On/Todos los reser.” [“On/Res. trab.”], según corresponda.

Especificaciones de pulgadas

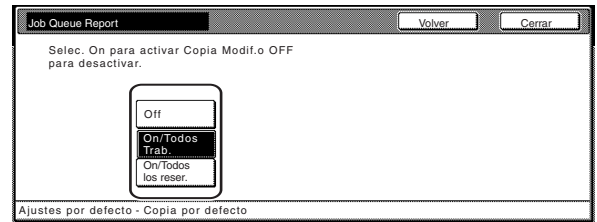

Especificaciones métricas

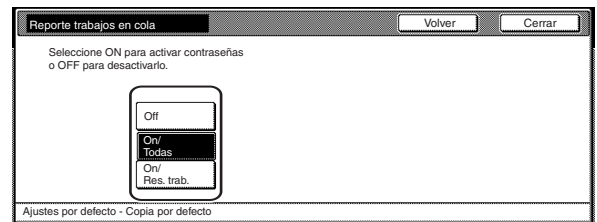

#### NOTA

Si desea salir del ajuste mostrado sin cambiarlo, toque la tecla “Volver”. El panel de toque volverá a la pantalla en el paso 2.

- 4 Toque la tecla “Cerrar”. El panel de toque volverá a la pantalla del paso 2.
- 5 Vuelva a tocar una vez la tecla “Cerrar”. El panel de toque volverá a la pantalla “Ajustes por defecto”.
- 6 Toque la tecla “Finalizar”. El panel de toque volverá al contenido de la ficha “Basico”.

● **Activación/desactivación de la indicación de las teclas de registro**

Realice el siguiente procedimiento para especificar si se permite o no la indicación de una tecla "Regist." en la pantalla para esas funciones y esos modos que pueden registrarse en las teclas de registro. Se pueden registrar las funciones y/o los modos en teclas de registro sólo utilizando la tecla "Regist."

**1** Muestra la pantalla "Copia por defecto". (Consulte el "(5) Accesos de los ajustes por omisión de copia" en la página 7-39.)

Especificaciones de pulgadas

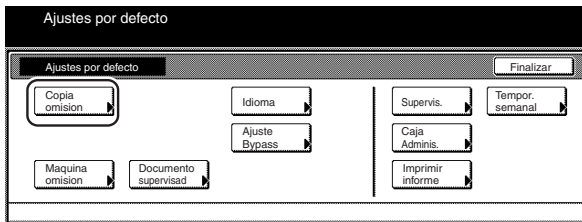

Especificaciones métricas

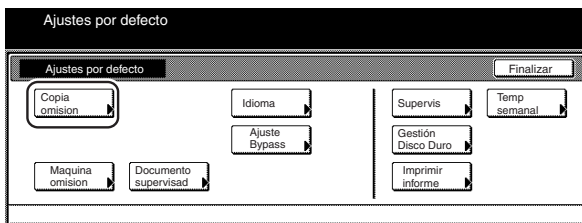

**2** Seleccione "Ver tecla "Registro"" en la lista de ajustes en el lado izquierdo del panel de toque y toque la tecla "Cambiar n°".

Aparecerá la pantalla "Ver tecla "Registro"".

Especificaciones de pulgadas

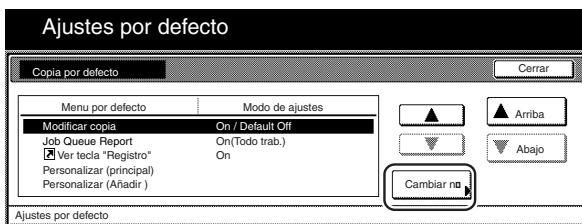

Especificaciones métricas

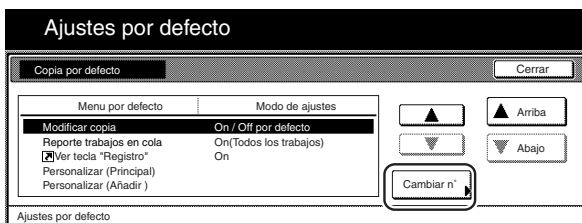

**3** Si desea la indicación de la tecla "Regist.", toque la tecla "On". Si NO desea sus indicación, toque la tecla "Off".

Especificaciones de pulgadas



Especificaciones métricas



**NOTA**

Si desea salir del ajuste mostrado sin cambiarlo, toque la tecla "Volver". El panel de toque volverá a la pantalla en el paso 2.

**4** Toque la tecla "Cerrar". El panel de toque volverá a la pantalla del paso 2.

**5** Vuelva a tocar una vez la tecla "Cerrar". El panel de toque volverá a la pantalla "Ajustes por defecto".

**6** Toque la tecla "Finalizar". El panel de toque volverá al contenido de la ficha "Basico".



## Sección 7 FUNCIONES DE ADMINISTRACION DE LA COPIADORA

### ● Definición de la pantalla personalizar (funciones principales)

Realice el siguiente procedimiento para modificar el orden de las funciones y los modos principales que se muestran en las fichas "Basico" y "Elec Usuario" para hacer la pantalla más adecuada de cómo utilizar la copiadora.

- 1 Muestra la pantalla "Copia por defecto". (Consulte el "(5) Accesos de los ajustes por omisión de copia" en la página 7-39.)

Especificaciones de pulgadas

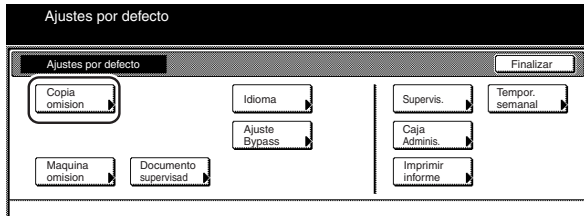

Especificaciones métricas

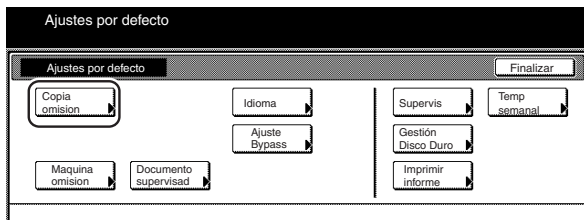

- 2 Seleccione "Personalizar (principal)" en la lista de ajustes en el lado izquierdo del panel de toque y toque la tecla "Cambiar n°".

Aparecerá la pantalla "Personalizar (principal)".

Especificaciones de pulgadas

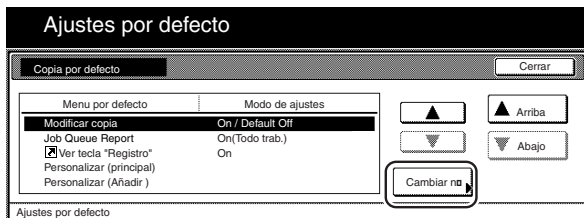

Especificaciones métricas

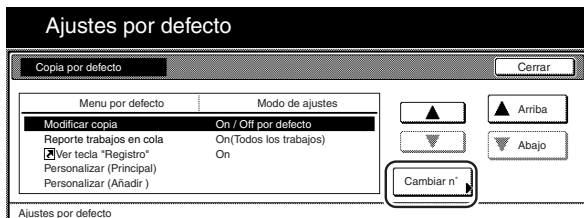

- 3 Si desea cambiar el orden de las funciones y los modos básicos, toque la tecla de cursor "▲" o la tecla de cursor "▼" para seleccionar el ítem que desea mover. A continuación, toque la tecla "Mover adelante" o la tecla "Mover atrás" para mover ese ítem y modificar el orden de la indicación. La indicación final de las funciones y los modos básicos será de acuerdo con los números en la lista y con esas muestran en las fichas a la izquierda de esa lista.

Especificaciones de pulgadas

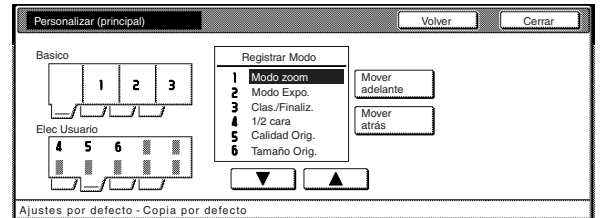

Especificaciones métricas

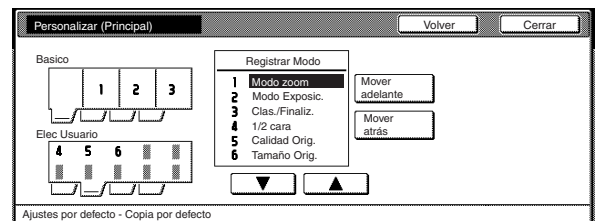

### NOTA

Si desea salir del ajuste mostrado sin cambiarlo, toque la tecla "Volver". El panel de toque volverá a la pantalla en el paso 2.

- 4 Toque la tecla "Cerrar". El panel de toque volverá a la pantalla del paso 2.
- 5 Vuelva a tocar una vez la tecla "Cerrar". El panel de toque volverá a la pantalla "Ajustes por defecto".
- 6 Toque la tecla "Finalizar". El panel de toque volverá al contenido de la ficha "Basico".

## ● Definición de la pantalla personalizar (añadir funciones)

Realice el siguiente procedimiento para añadir las funciones y/o los modos utilizados con más frecuencia, o para modificar el orden de su distribución, el orden de su presentación, para que la pantalla sea la más adecuada para la forma de utilizar la copiadora.

- 1 Muestra la pantalla "Copia por defecto". (Consulte el "(5) Accesos de los ajustes por omisión de copia" en la página 7-39.)

Especificaciones de pulgadas

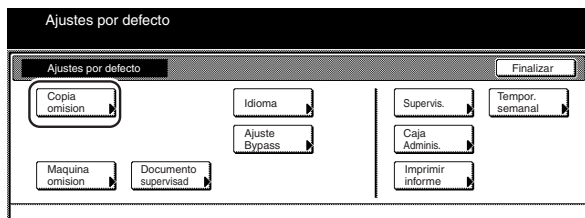

Especificaciones métricas

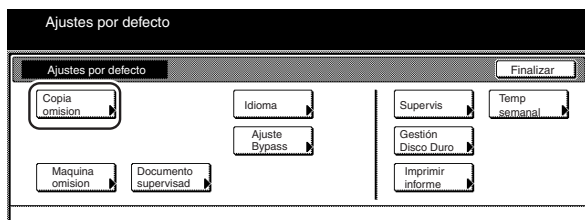

- 2 Seleccione "Personalizar (Añadir)" en la lista de ajustes en el lado izquierdo del panel de toque y toque la tecla "Cambiar n".

Aparecerá la pantalla "Personalizar (Añadir)".

Especificaciones de pulgadas

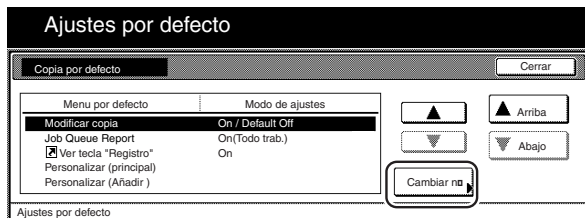

Especificaciones métricas

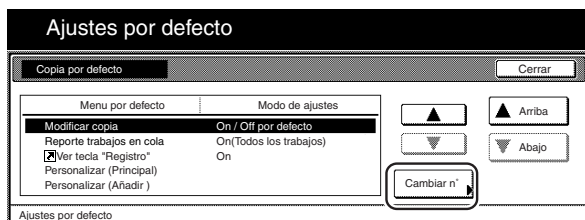

- 3 Si desea añadir funciones y/o modos a la ficha "Elec Usuario", toque la tecla de cursor "▲" o la tecla de cursor "▼" baja la lista a la derecha para seleccionar el ítem que desea añadir. A continuación, toque la tecla de cursor "▲" o la tecla de cursor "▼" baja la lista a la derecha para seleccionar el orden en el que desea añadirlo a esa ficha. Finalmente, toque la tecla "←" para añadir el ítem seleccionado a la ficha "Elec Usuario".

Especificaciones de pulgadas

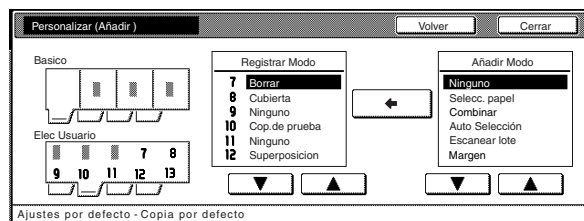

Especificaciones métricas

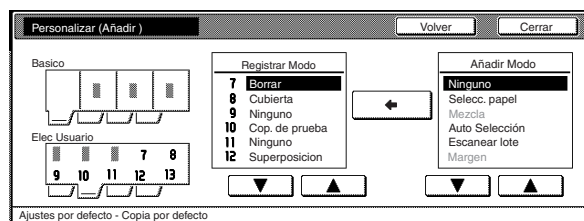

### NOTA

Si desea salir del ajuste mostrado sin cambiarlo, toque la tecla "Volver". El panel de toque volverá a la pantalla en el paso 2.

- 4 Toque la tecla "Cerrar". El panel de toque volverá a la pantalla del paso 2.
- 5 Vuelva a tocar una vez la tecla "Cerrar". El panel de toque volverá a la pantalla "Ajustes por defecto".
- 6 Toque la tecla "Finalizar". El panel de toque volverá al contenido de la ficha "Basico".

## 4. Ajustes de papel para la bandeja de la alimentación directa

### (1) Tamaño y tipo de papel

Realice el siguiente procedimiento para usar la bandeja de la alimentación directa para alimentar el papel de copia.

- Mientras se muestra el contenido de la ficha "Básico", presione la tecla [\*]. Aparecerá la pantalla "Ajustes por defecto".

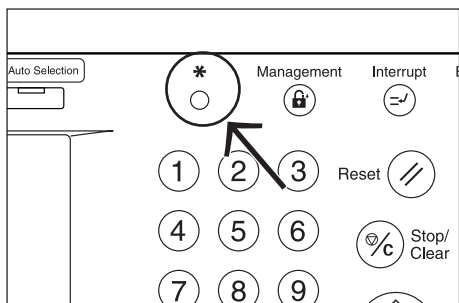

- Toque la tecla "Ajuste Bypass". Aparecerá la pantalla "Ajuste Bypass".

Especificaciones de pulgadas

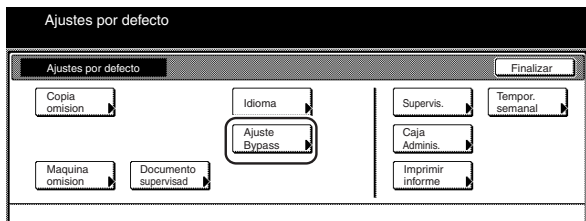

Especificaciones métricas

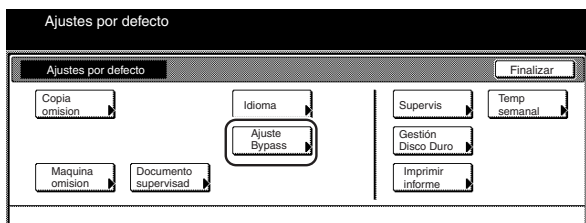

- Especifique el método deseado para la selección del tamaño de papel.

Si se selecciona "Auto Detección" aquí, seleccione también la unidad de medida ("Centímetro" ["Centímetro"] o "Pulgada" ["Pulgadas"]) deseado, y vaya directamente al paso 5. Si desea seleccionar un tamaño personalizado de papel, toque la tecla "Tamaño" y vaya al siguiente paso.

Especificaciones de pulgadas

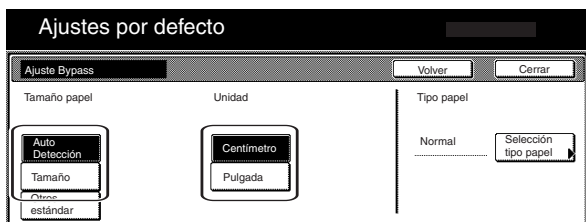

Especificaciones métricas

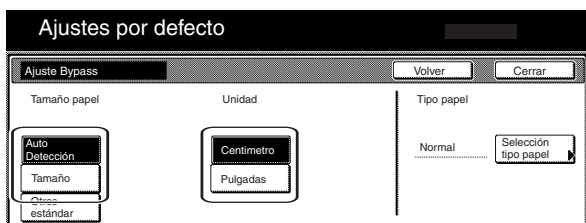

- 4 Toque la tecla "+" o la tecla "-" para cambiar cada uno de los tamaños (longitud y ancho) mostrados al ajuste deseado.

\* En las copiadoras con especificaciones métricas, los tamaños deseados puede entrarse directamente tocando la tecla "Tecla N°" correspondiente y utilizando el teclado.

Especificaciones de pulgadas

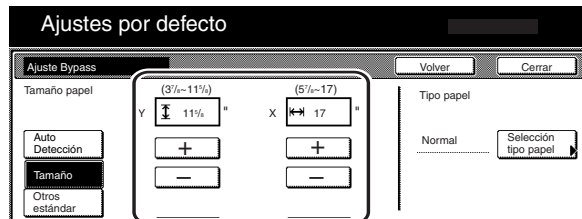

Especificaciones métricas

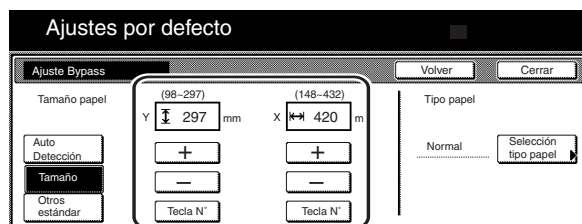

- 5 Toque la tecla "Selección tipo papel". Aparecerá la pantalla "Selección tipo papel".

- 6 Toque la tecla que corresponda al tipo de papel a utilizar y, a continuación, toque la tecla "Cerrar". El panel de toque volverá a la pantalla del paso 4.

Especificaciones de pulgadas



Especificaciones métricas

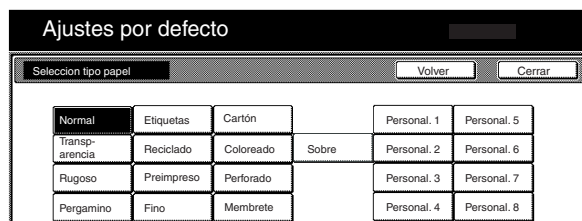

- 7 Vuelva a tocar una vez la tecla "Cerrar". El panel de toque volverá a la pantalla del paso 2. Toque la tecla "Finalizar". El panel de toque volverá al contenido de la ficha "Básico".

**(2) Selección de los otros tamaños estándar**

Realice el siguiente procedimiento cuando desea imprimir en papel especial de otros tamaños estándar.

- 1 Mientras se muestra el contenido de la ficha "Basico", presione la tecla [\*]. Aparecerá la pantalla "Ajustes por defecto".

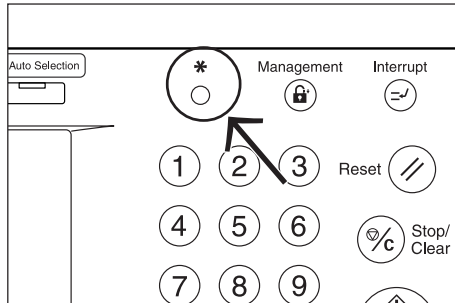

- 2 Toque la tecla "Ajuste Bypass". Aparecerá la pantalla "Ajuste Bypass".

Especificaciones de pulgadas

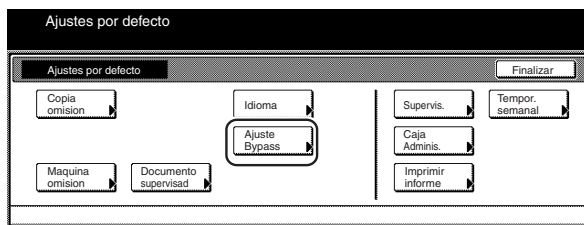

Especificaciones métricas

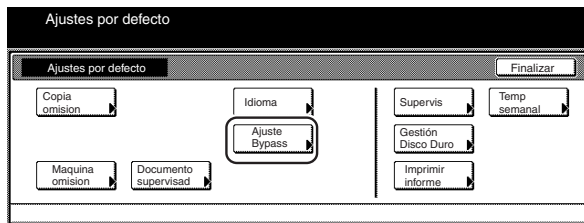

- 3 Toque la tecla "Otros estándar".

Especificaciones de pulgadas

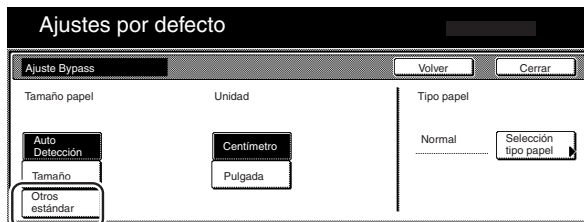

Especificaciones métricas

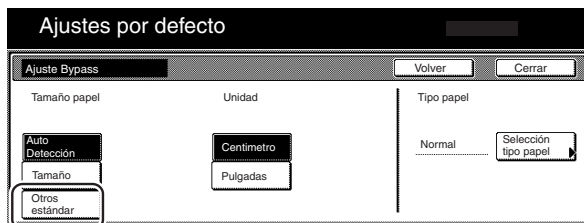

- 4 Toque la tecla "Selección tamaño". Aparecerá la pantalla "Selección tamaño".

Especificaciones de pulgadas

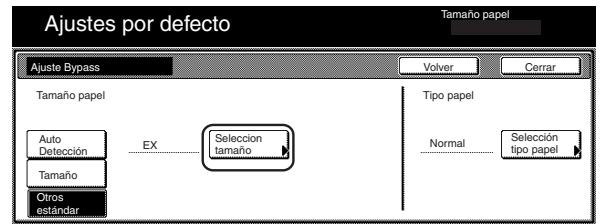

Especificaciones métricas

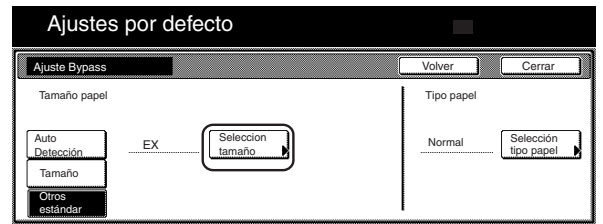

- 5 Toque la tecla que corresponda al tamaño de papel que desea usar y, a continuación, toque la tecla "Cerrar". El panel de toque volverá a la pantalla del paso 4.

Especificaciones de pulgadas

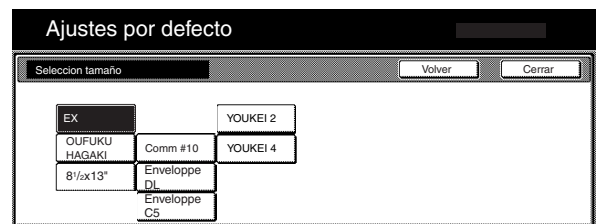

Especificaciones métricas

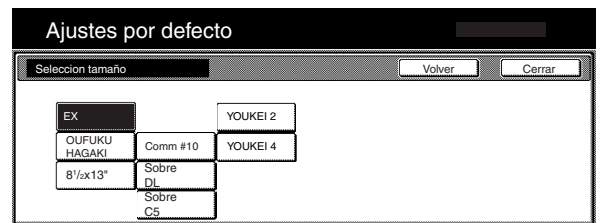

- 6** Toque la tecla “Selección tipo papel”. Aparecerá la pantalla “Selección tipo papel”. Toque la tecla que corresponda al tipo de papel a utilizar y, a continuación, toque la tecla “Cerrar”. El panel de toque volverá a la pantalla del paso 4.

Especificaciones de pulgadas

**Ajustes por defecto**

Selección tipo papel Volver Cerrar

Normal	Etiquetas	Cartón		Personal. 1	Personal. 5
Transparencia	Reciclado	Coloreado	Sobre	Personal. 2	Personal. 6
Rugoso	Preimpreso	Perforado		Personal. 3	Personal. 7
Pergamino	Fino	Membrete		Personal. 4	Personal. 8

Especificaciones métricas

**Ajustes por defecto**

Selección tipo papel Volver Cerrar

Normal	Etiquetas	Cartón		Personal. 1	Personal. 5
Transparencia	Reciclado	Coloreado	Sobre	Personal. 2	Personal. 6
Rugoso	Preimpreso	Perforado		Personal. 3	Personal. 7
Pergamino	Fino	Membrete		Personal. 4	Personal. 8

- 7** Toque la tecla “Cerrar”. El panel de toque volverá a la pantalla del paso 2. Toque la tecla “Finalizar”. El panel de toque volverá al contenido de la ficha “Basico”.

## 5. Ajustes por omisión de administración de buzones

Realice los ajustes siguientes para controlar los “buzones” que se utilizan en las funciones de administración de documentos.

### (1) Ajustes de los buzones

Ajuste	Descripción	Página de referencia
● <b>Impresión de la lista de documentos</b>	Este procedimiento permite la impresión de una lista de todas las imágenes memorizadas en el buzón del modo de superposición de plantilla, de los documentos memorizados en el buzón de trabajos memorizados o de los documentos memorizados en los buzones de impresión sinergia.	7-70
● <b>Reposición de buzón (borre todo)</b>	Este procedimiento cancelará todo el dato de imagen registrado en el buzón de “plantilla”, así como de los documentos memorizado en el buzón de trabajos memorizados y los buzones de impresión de sinergia. Asegúrese absolutamente de que no es necesario el correspondiente dato antes de tratar de borrarlo.	7-71
● <b>Nombre y contraseña de buzón / Borrar datos en buzón</b>	Este procedimiento permite el cambio del nombre y la contraseña para cualquiera de los buzones de impresión de sinergia, así como el borrado de una vez todos los datos registrados en un buzón. Si se registra una contraseña para alguno de esos buzones, si fuera necesario entrar la contraseña registrada par imprimir o borrar algún documento memorizado en ese buzón.	7-71
● <b>Tiempo de memorización de los documentos</b>	Este procedimiento permite la selección de la longitud de tiempo que transcurre después del borrado automático de cada trabajo en un buzón de impresión de sinergia. Ajuste este tiempo a cualquier número de días entre 1 y 7. * No puede hacer independientemente este ajuste para cada buzón.	7-73

### (2) Accesos de los ajustes por omisión de administración de buzones

Realice el siguiente procedimiento cuando desee tener acceso a la pantalla “Documento supervisado” para cada uno de los distintos ajustes por omisión de administración de buzones.

- Mientras se muestra el contenido de la ficha “Basico”, presione la tecla [\*]. Aparecerá la pantalla “Ajustes por defecto”.

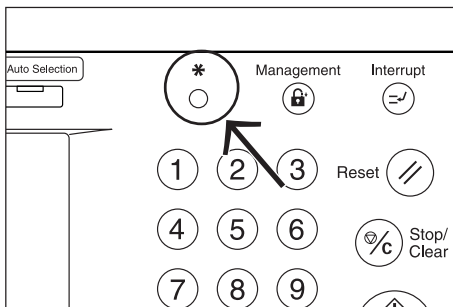

- Toque la tecla “Documento supervisado”.

Especificaciones de pulgadas

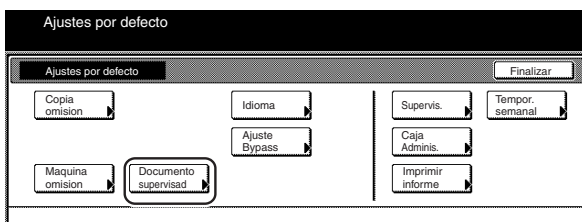

Especificaciones métricas

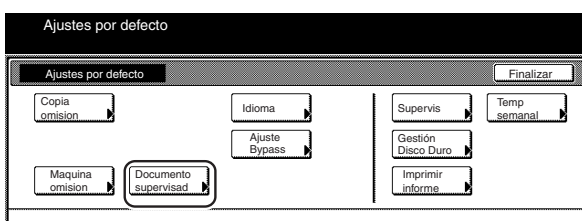

- Utilice el teclado para entrar el código de supervisor de 4 cifras.

El ajuste por omisión de fábrica es “6300”.

Si el código entrado coincide con el registrado, aparecerá la pantalla “Documento supervisado”.

Especificaciones de pulgadas

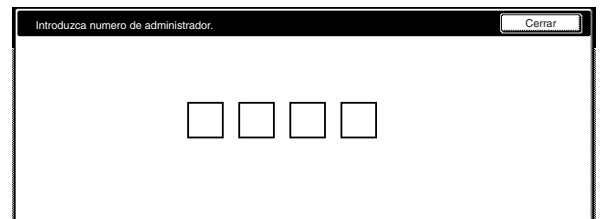

Especificaciones métricas

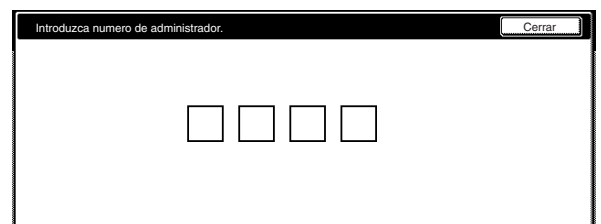

- 4** Toque la tecla que corresponda al ajuste por omisión de administración de buzón deseado.

Especificaciones de pulgadas

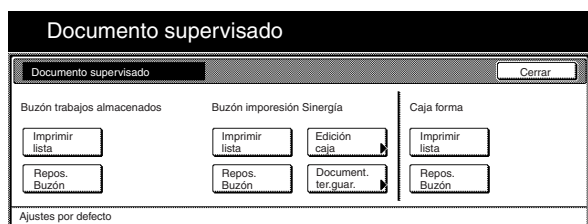

Especificaciones métricas

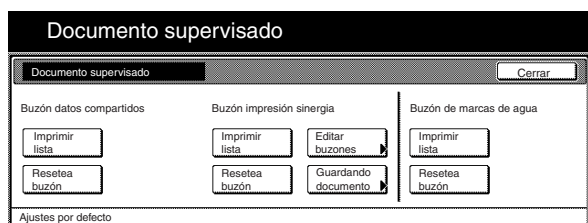

- 2** Una lista de documentos imprimirá para ese buzón. Una vez terminada la impresión, el panel de toque volverá a la pantalla del paso 1.

- 3** Toque la tecla "Cerrar". El panel de toque volverá a la pantalla "Ajustes por defecto". Toque la tecla "Finalizar". El panel de toque volverá al contenido de la ficha "Basico".

### NOTAS

- El código de supervisor de 4 cifras puede cambiarse. (Consulte el "Cambio del código de supervisor" en la página 7-34.)
- Consulte el/los procedimiento(s) deseado(s) explicados bajo "(3) Creación de ajustes por omisión de administración de buzónes" y realice el/los correspondiente(s) ajuste(s).

### (3) Creación de ajustes por omisión de administración de buzónes

Realice el siguiente procedimiento que corresponde al ajuste deseado.

#### ● Impresión de la lista de documentos

- 1** Toque la tecla "Imprimir lista" bajo el buzón ("Caja forma" ["Buzón de marcas de agua"], "Buzón trabajos almacenados" ["Buzón datos compartidos"] o "Buzón impresión Sinergia" ["Buzón impresión sinergia"]) para el que desea imprimir la lista de documentos.

Especificaciones de pulgadas

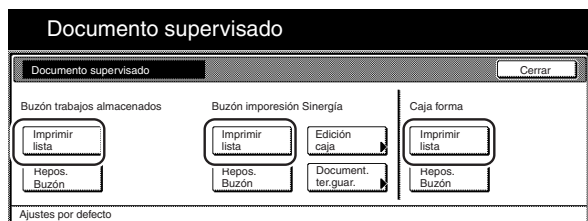

Especificaciones métricas

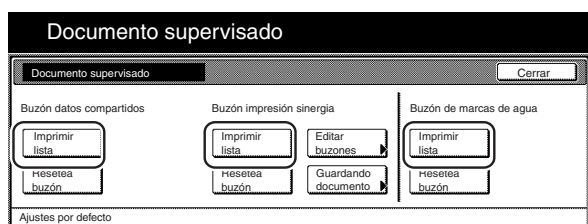



● Reposición de buzón (borre todo)

**1** Toque la tecla “Repos. Buzón” [“Resetea buzón”] baja del buzón (“Caja forma” [“Buzón de marcas de agua”], “Buzón trabajos almacenados” [“Buzón datos compartidos”] o “Buzón impoesión Sinergia” [“Buzón impresión sinergia”]) para que desea borrar todos los datos. Aparecerá una pantalla de confirmación.

Especificaciones de pulgadas

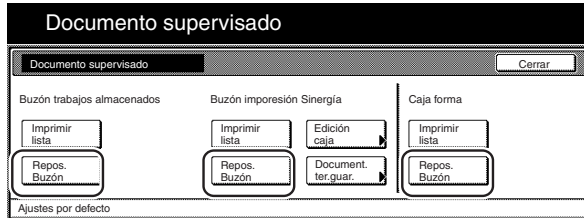

Especificaciones métricas



**2** Toque la tecla “Sí” o la tecla “No”, según corresponda.

Especificaciones de pulgadas

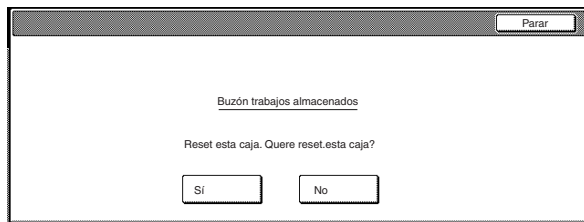

Especificaciones métricas

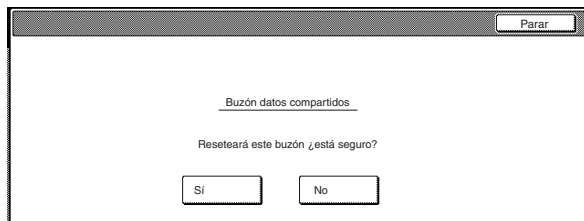

Si se seleccionó “Sí”, se borrará todos los datos en el buzón seleccionado y el panel de toque volverá a la pantalla del paso 1. Si se seleccionó “No”, el panel de toque volverá a la pantalla del paso 1 sin borrar ningún dato.

**3** Toque la tecla “Cerrar”. El panel de toque volverá a la pantalla “Ajustes por defecto”. Toque la tecla “Finalizar”. El panel de toque volverá al contenido de la ficha “Basico”.

● Nombre y contraseña de buzón / Borrar datos en buzón

**1** Toque la tecla “Edición caja” [“Editar buzones”] bajo “Buzón impoesión Sinergia” [“Buzón impresión sinergia”]. Aparecerá la pantalla “Editando caja” [“Editando buzones”].

Especificaciones de pulgadas

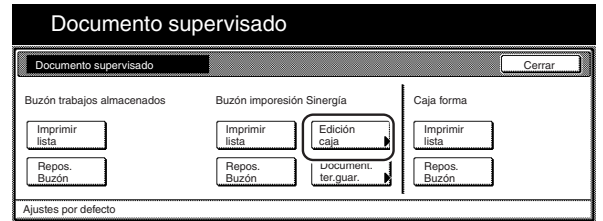

Especificaciones métricas

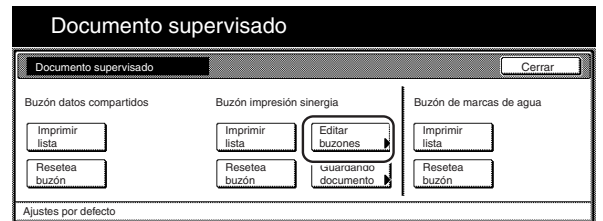

**2** Toque el buzón de impresión de sinergia que contiene la información a modificar, o entre su número utilizando el teclado. A continuación, toque la tecla “Entrar”.

Especificaciones de pulgadas

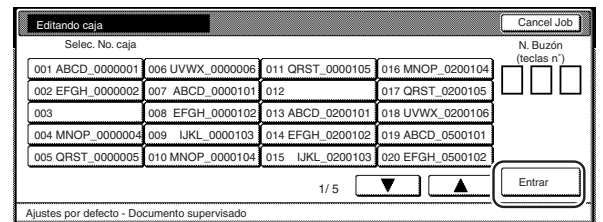

Especificaciones métricas

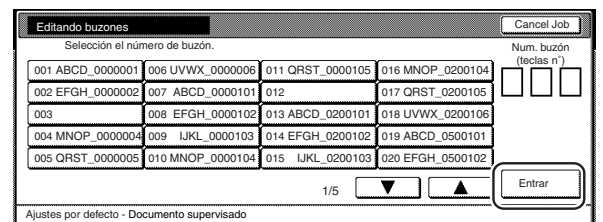

- 3** Si desea cambiar el nombre de ese buzón, seleccione primero “Caja nombre” [“Nombre del buzón”] y toque la tecla “Cambiar n°”. Entre el nuevo nombre tal como se desea.

Especificaciones de pulgadas

Especificaciones métricas

### NOTA

Consulte la “Entrada de caracteres” en la página 7-79 para información sobre la entrada de caracteres.

- 4** Si desea cambiar la contraseña de ese buzón, seleccione primero “contraseña” y toque la tecla “Cambiar n°”. Aparecerá la pantalla “contraseña”.
- 5** Utilice el teclado para entrar la nueva contraseña para ese buzón y toque la tecla “Cerrar”. La nueva contraseña quedará registrada y el panel de toque volverá a la pantalla del paso 3.

Especificaciones de pulgadas

Especificaciones métricas

### NOTAS

- La contraseña puede ser de entre 1 y 8 cifras.
- Si decide no registrar una contraseña para ese buzón, toque la tecla “Despejar” [“Borrar”] y, sin ninguna entrada en el campo de contraseña, toque la tecla “Cerrar”.

- 6** Si desea borrar todo el dato en ese buzón, seleccione “Repos. Buzón” [“Resetea buzón”]. Aparecerá una pantalla de confirmación.

- 7** Toque la tecla “Sí” o la tecla “No”, según corresponda.

Especificaciones de pulgadas

Especificaciones métricas

Si se seleccionó “Sí”, se borrará todo el dato en el buzón seleccionado y el panel de toque volverá a la pantalla del paso 3.

Si se seleccionó “No”, el panel de toque volverá a la pantalla del paso 3 sin borrar ningún dato.

- 8** Toque la tecla “Cerrar”. El panel de toque volverá a la pantalla del paso 2.

- 9** Toque la tecla “Cerrar”. El panel de toque volverá a la pantalla del paso 1. Toque la tecla “Cerrar”. El panel de toque volverá a la pantalla “Ajustes por defecto”. Toque la tecla “Finalizar”. El panel de toque volverá al contenido de la ficha “Basico”.

● Tiempo de memorización de los documentos

- 1 Toque la tecla “Document. ter.guar.” [“Guardando documento”] bajo “Buzón impresión Sinergia” [“Buzón impresión sinergia”]. Aparecerá la pantalla “Datos doc. ter.guar.” [“Tiempo almacenado del doc”].

Especificaciones de pulgadas

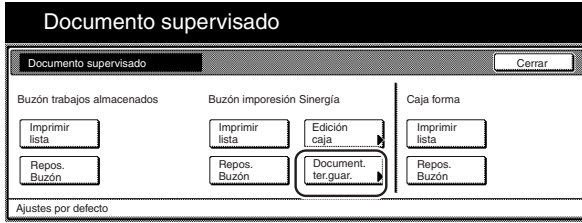

Especificaciones métricas

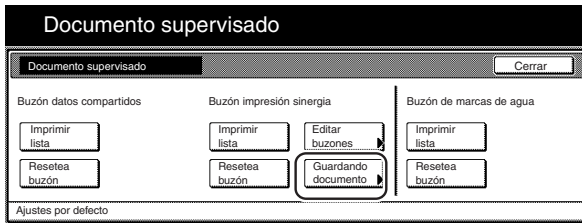

- 2 Toque la tecla “Fije savi. ter.guar.” [“Periodo de almacenado”] y, a continuación, toque la tecla “+” o la tecla “-” para cambiar el tiempo de memorización mostrando al ajuste deseado.

Especificaciones de pulgadas

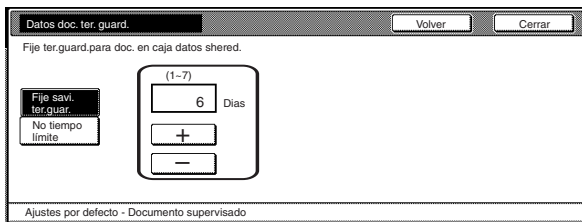

Especificaciones métricas

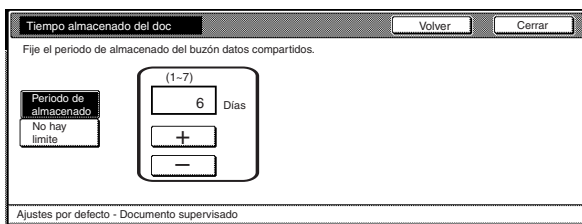

**NOTAS**

- El tiempo de memorización puede ser cualquier número de días entre 1 y 7. El ajuste por omisión de fábrica es “7 Días” [“7 Días”].
- Para memorizar los datos indefinidamente, toque la tecla “No tiempo límite” [“No hay limite”] para resaltarla.

- 3 Toque la tecla “Cerrar”. El panel de toque volverá a la pantalla del paso 1.

- 4 Vuelva a tocar una vez la tecla “Cerrar”. El panel de toque volverá a la pantalla “Ajustes por defecto”. Toque la tecla “Finalizar”. El panel de toque volverá al contenido de la ficha “Basico”.

## 6. Administración del disco duro

Realice el siguiente procedimiento para tener acceso a la pantalla “Modo adminis. HDD” [“Administración HDD”]. y confirmar el espacio disponible en el disco duro y/o borrar algún dato invalido.

- 1 Mientras se muestra el contenido de la ficha “Basico”, presione la tecla [\*]. Aparecerá la pantalla “Ajustes por defecto”.

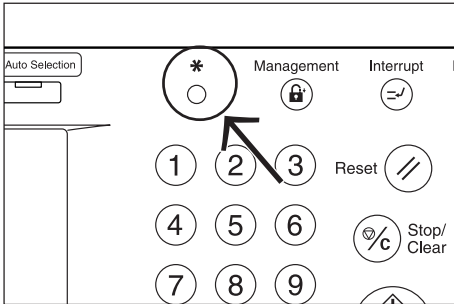

- 2 Toque la tecla “Caja Adminis.” [“Gestión Disco Duro”]. Especificaciones de pulgadas

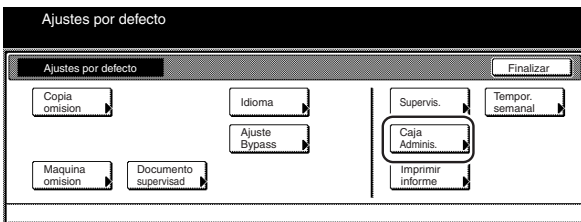

Especificaciones métricas

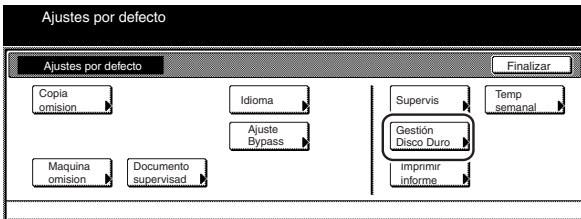

- 3 Utilice el teclado para entrar el código de supervisor de 4 cifras.

El ajuste por omisión de fábrica es “6300”. Si el código entrado coincide con el registrado, aparecerá la pantalla “Modo adminis. HDD” [“Administración HDD”].

Especificaciones de pulgadas

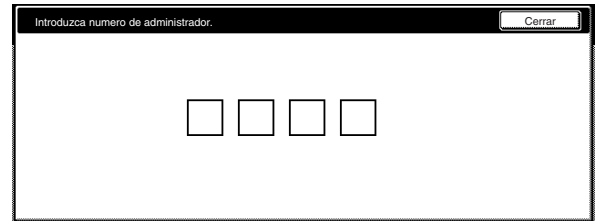

Especificaciones métricas

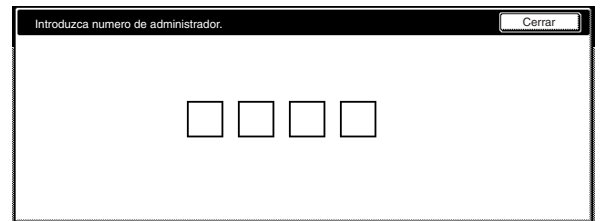

- 4 Toque la tecla “On” bajo “Verifique la capacidad del disco duro.” (lado izquierdo del panel de toque). Aparecerá el tamaño general del disco duro, así como el espacio disponible actual. Si desea borrar algún dato invalido, vaya al siguiente paso. Si se ha terminado este procedimiento, vaya directamente al paso 6.

Especificaciones de pulgadas

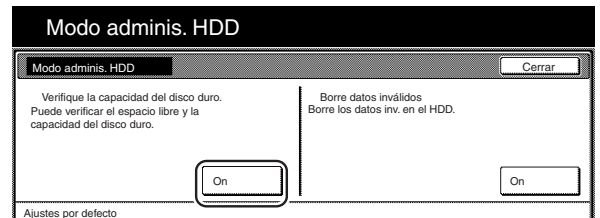

Especificaciones métricas

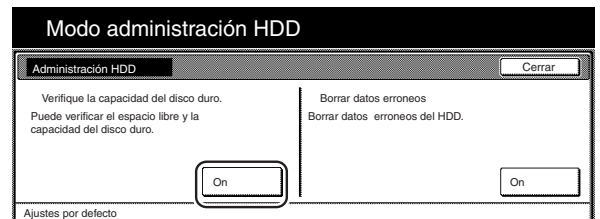

- 5 Toque la tecla “On” bajo “Borre datos inválidos” [“Borrar datos erróneos”] (lado derecho del panel de toque). Empezará la operación de borrar el dato inválido.

Especificaciones de pulgadas

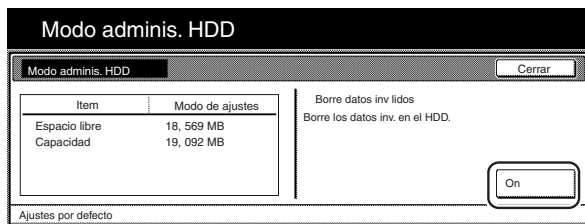

Especificaciones métricas

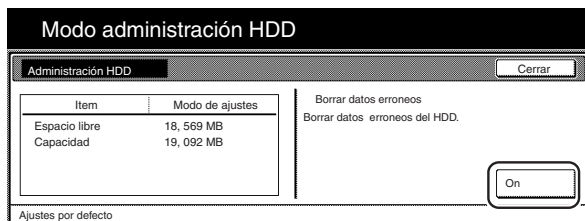

- 6 Toque la tecla “Cerrar”. El panel de toque volverá a la pantalla del paso 2. Toque la tecla “Finalizar”. El panel de toque volverá al contenido de la ficha “Basico”.

## 7. Impresión de los reportes

Realice el siguiente procedimiento para imprimir uno de los informes siguientes.

< Informe de copia >

Lista de todos los valores de los ajustes por omisión de copia.

< Informe de máquina >

Lista de todos los valores de los ajustes por omisión de máquina.

< Informe de contador >

La lista de densidad promedio del toner (relación del negro) para cada tamaño de copia utilizado con cada función de copiado y de impresión de esta máquina.

### NOTA

- Especificaciones de pulgadas  
Compruebe que el papel de tamaño 11" x 8 1/2" está colocado en una de las gavetas. Si NO está colocado el papel de tamaño 11" x 8 1/2" en una de las gavetas, aparecerá durante el procedimiento una pantalla solicitándole tratar de imprimir de nuevo. En este caso, seleccione otro tamaño de papel.
- Especificaciones métricas  
Compruebe que el papel de tamaño A4 está colocado en una de las gavetas. Si NO está colocado el papel de tamaño A4 en una de las gavetas, aparecerá durante el procedimiento una pantalla solicitándole tratar de imprimir de nuevo. En este caso, seleccione otro tamaño de papel.

**3** Utilice el teclado para entrar el código de supervisor de 4 cifras.

El ajuste por omisión de fábrica es "6300".

Especificaciones de pulgadas

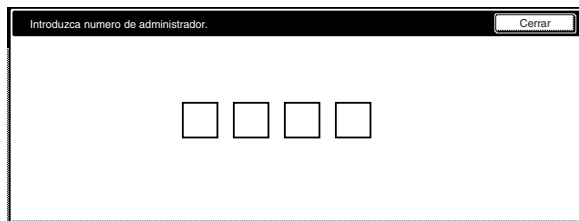

Especificaciones métricas

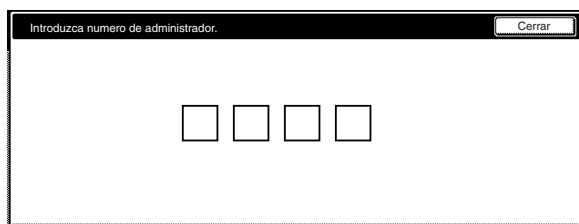

### NOTA

El código de supervisor de 4 cifras puede cambiarse. (Consulte el "Cambio del código de supervisor" en la página 7-34.)

**4** Cuando la pantalla "Menú imprimir informe" aparezca, toque la tecla "Copiar informe", la tecla "Informe máquina" o la tecla "Informe contador", según corresponda.

Especificaciones de pulgadas

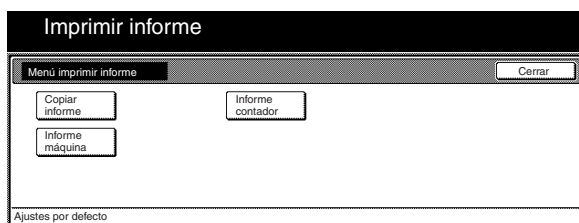

Especificaciones métricas

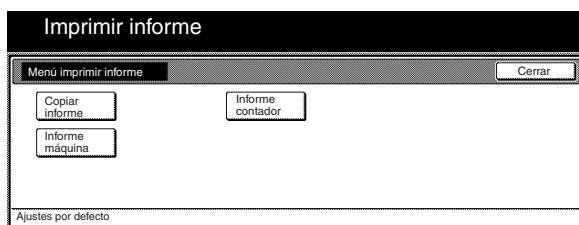

**1** Mientras se muestra el contenido de la ficha "Basico", presione la tecla [\*]. Aparecerá la pantalla "Ajustes por defecto".

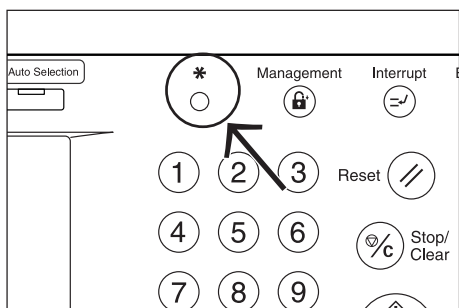

**2** Toque la tecla "Imprimir informe".

Especificaciones de pulgadas

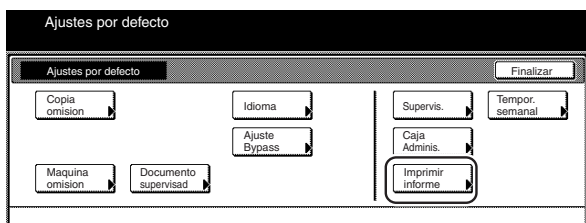

Especificaciones métricas

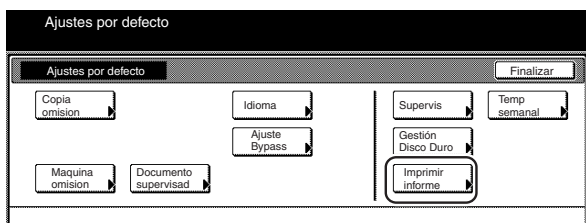

- 5 Aparecerá la pantalla “Imprimiendo reporte.” y empezará la impresión del informe correspondiente.

Especificaciones de pulgadas

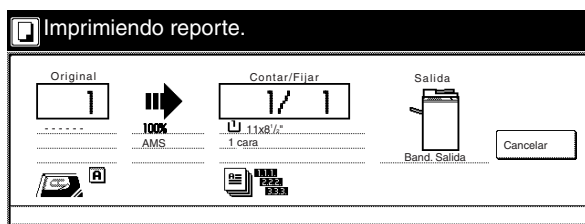

Especificaciones métricas

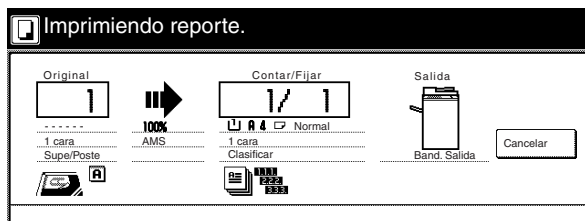

**NOTA**

Si desea cancelar la impresión del informe correspondiente, toque la tecla “Cancelar”.

- 6 Toque la tecla “Cerrar”. El panel de toque volverá a la pantalla del paso 2.
- 7 Toque la tecla “Finalizar”. El panel de toque volverá al contenido de la ficha “Basico”.



## 8. Cambio del idioma utilizado para los mensajes

Se puede seleccionar el idioma a utilizar en el panel de toque.

Los idiomas disponibles son los siguientes:

Copiadoras con especificaciones de pulgadas:

inglés (“English”), francés (“Français”), español y japonés (“日本語”)

Copiadoras con especificaciones métricas:

inglés (“English”), alemán (“Deutsch”), francés (“Français”), italiano (“Italiano”) y español

- 1 Mientras se muestra el contenido de la ficha “Basico”, presione la tecla [\*]. Aparecerá la pantalla “Ajustes por defecto”.

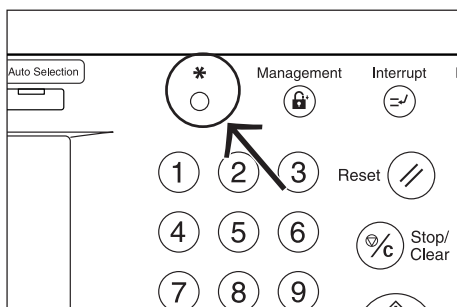

- 2 Toque la tecla “Idioma”. Aparecerá la pantalla “Idioma”.

Especificaciones de pulgadas

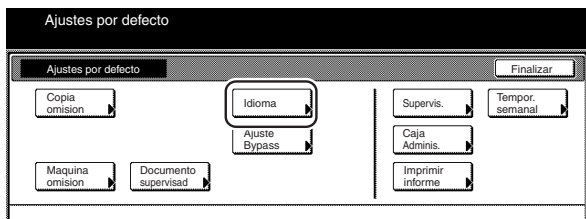

Especificaciones métricas

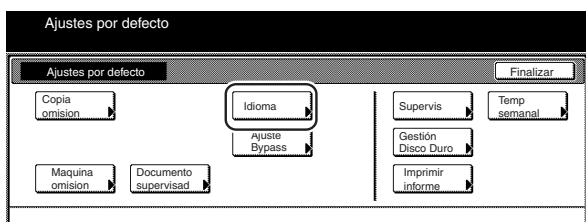

- 3 Toque la tecla que corresponda al idioma que desee usar. El idioma utilizado en el panel de toque cambiará al seleccionado.

Especificaciones de pulgadas

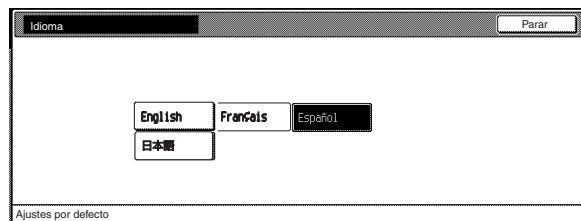

Especificaciones métricas

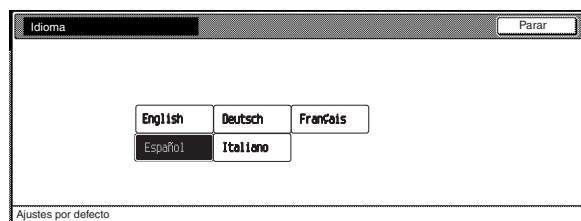

## 9. Entrada de caracteres

Realice el procedimiento de abajo cuando desea registrar el nombre de los programas, buzones y otros documentos memorizados.

### ● Pantalla de entrada de los caracteres

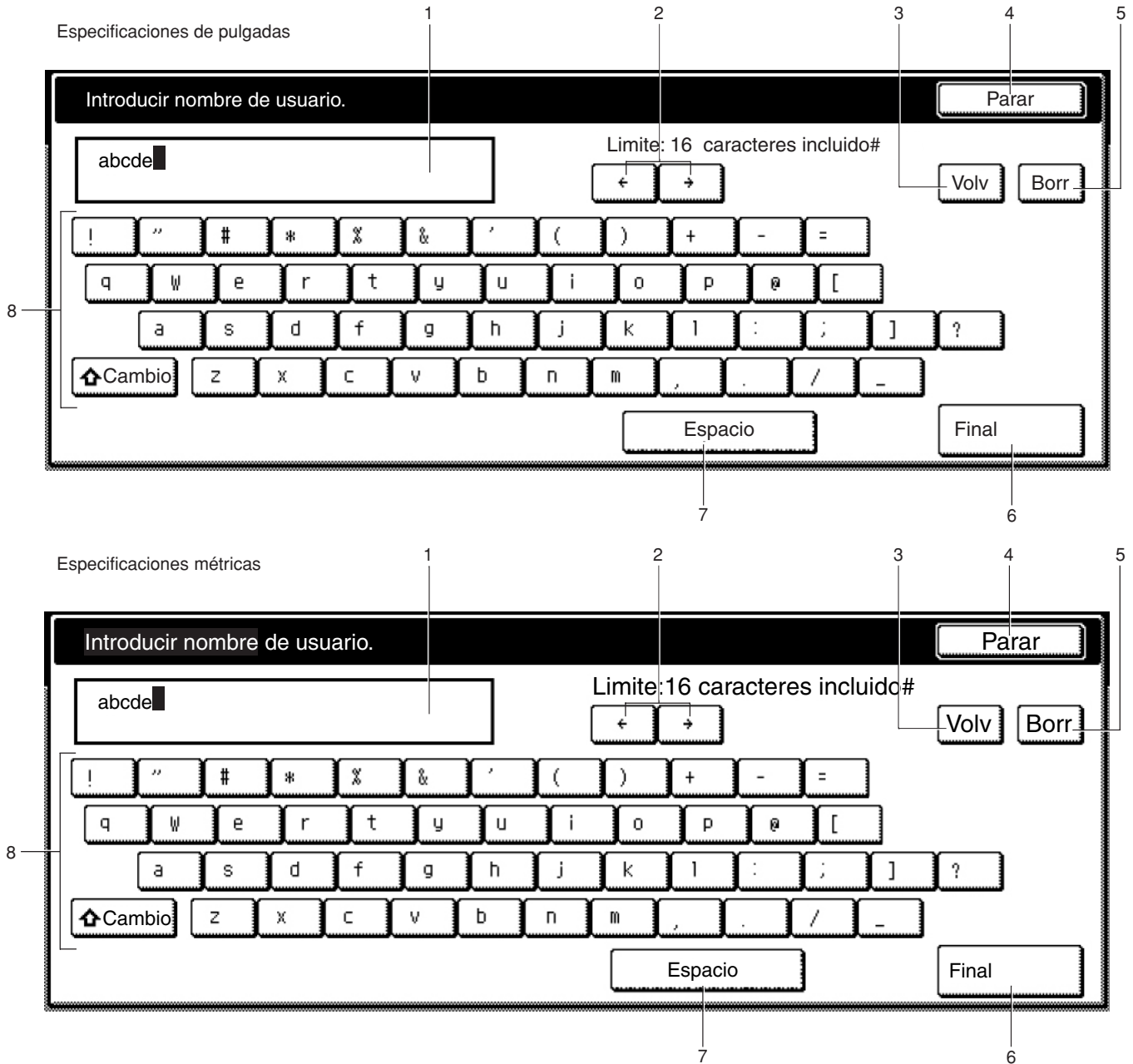

Nº de figura	Nombre de la parte	Función
1	Campo de entrada	Muestra la información entrada.
2	Teclas “←” y “→”	Mueva el cursor a la izquierda y derecha, respectivamente.
3	Tecla “Volv”	Borre un carácter a la izquierda del cursor cada vez de se toca la tecla.
4	Tecla “Parar”	Cancela la entrada de caracteres y vuelve a la pantalla anterior.
5	Tecla “Borr”	Borre todos los caracteres a la derecha del cursor.
6	Tecla “Final”	Registra la información entrada y vuelve el panel de toque a la última pantalla en el procedimiento correspondiente.
7	Tecla “Espacio”	Entre un espacio cuando se toca.
8	Teclado	Utilice para entrar los caracteres. Toque la tecla “Cambio” para conmutar entre los caracteres mayúscula y minúscula.

\* Utilice el teclado en la copiadora para entrar los numerales.

### ● Ejemplo de la entrada de caracteres

**1** Toque las teclas “a”, “b”, “c”, “d” y “e” en este orden en el teclado.

Aparecerá “abcde” en el campo de entrada.

Especificaciones de pulgadas

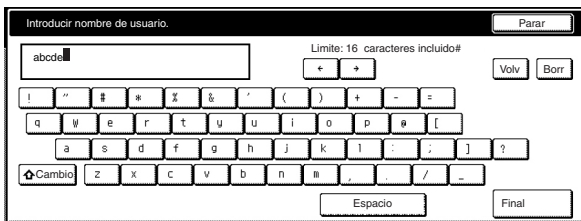

Especificaciones métricas

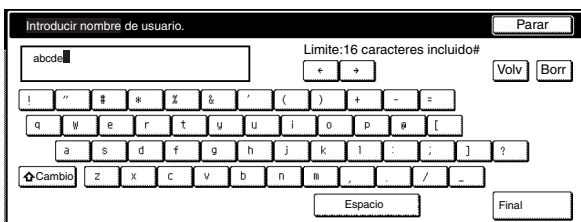

**2** Toque la tecla “Final”.  
Aparecerá una pantalla de confirmación.

**3** Toque la tecla “Sí” para registrar la información y el panel de toque volverá a la última pantalla en el procedimiento correspondiente.

# Sección 8 EQUIPOS OPCIONALES

## (1) Alimentador lateral

Esta unidad es un alimentador de papel auxiliar que puede acumular hasta 4000 hojas de papel de copia común de tamaño 11" x 8 1/2" o A4.

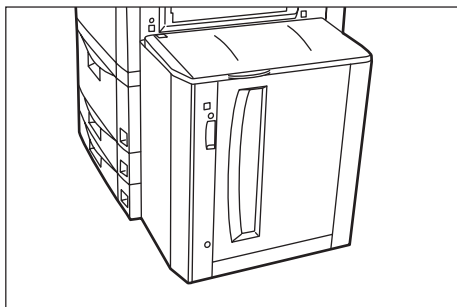

## (2) Finalizador de documentos

El finalizador de documentos almacena una gran cantidad de copias y se pueden clasificar múltiples juegos (modo de clasificación/ finalizado), o puede agrupar las copias de múltiples originales, con todas las copias hechas de un mismo original acumuladas juntas en un juego (modo de agrupación), desplazando la posición en la que sale cada juego. También es posible utilizar el finalizador de documentos para grapar los juegos de copia terminados así como perforar orificios para su archivado (opcionales).

Si además la unidad de plegador por el centro y la bandeja de múltiples trabajos opcionales están instaladas en su copiadora, también se puede utilizar la unidad de plegador por el centro para plegar y grapar del centro de los juegos de copia y definirlos para su salida en la bandeja de múltiples trabajos. Para información más detallada, consulte el manual de instrucciones del finalizador de documentos.

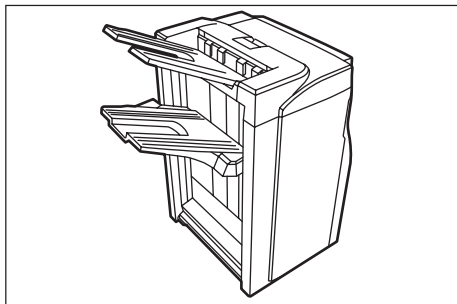

\* La siguiente figura muestra cuando el finalizador de documentos se ha instalado conjuntamente con la unidad de plegador por el centro y la bandeja de múltiples trabajos opcionales.

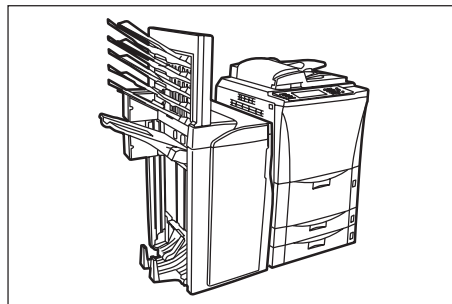

### ¡IMPORTANTE!

Precauciones durante el copiado:

- Si las copias salen enrolladas o no se acumulan uniformemente, dé vuelta el papel en la gaveta.
- Cuando se copia en papel especial como las películas para proyección, etc., asegúrese de especificar el tipo de papel colocado en la bandeja de la alimentación directa.

### ① Copiado en el modo de clasificación

- 1 Toque la ficha "Funcion" y, a continuación, toque la tecla "Clasific./Finalizado". Aparecerá la pantalla "Clasific./Finalizado".

Especificaciones de pulgadas



Especificaciones métricas



## Sección 8 EQUIPOS OPCIONALES

- 2 Toque la tecla “Clasif:On”.  
La tecla “Salida cada pag.” cambia a la tecla “1 juego”.

Especificaciones de pulgadas

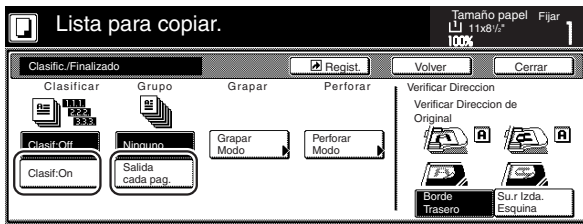

Especificaciones métricas

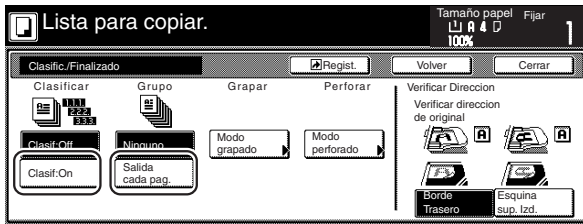

- 3 Toque la tecla “1 juego”.

- 4 Toque la tecla “Cerrar”. El panel de toque volverá a la pantalla del paso 1.

- 5 Coloque los originales a copiar.

- 6 Presione la tecla [Start].  
Empezará el escaneo de los originales y aparecerá el número de originales colocados.

### NOTA

Si no se colocan los originales en el procesador de documentos, realice el procedimiento apropiado para colocar todos los originales a copiar.

- 7 Una vez terminado el escaneo de todos los originales, toque la tecla “Escaneo Finalizado”. Empezará el copiado y los juegos de copia terminados se irán acumulando por separado desplazados en sus posición de salida.

- 8 Una vez terminado el copiado, saque los juegos de copias terminados del finalizador de documentos.

## ② Copiado en el modo de agrupación

- 1 Toque la ficha “Funcion” y, a continuación, toque la tecla “Clasific./Finalizado”. Aparecerá la pantalla “Clasific./Finalizado”.

Especificaciones de pulgadas



Especificaciones métricas

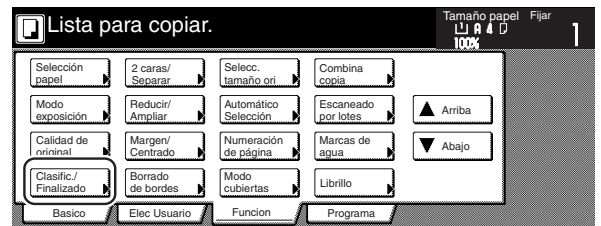

- 2 Toque la tecla “Clasif:Off”.

Especificaciones de pulgadas

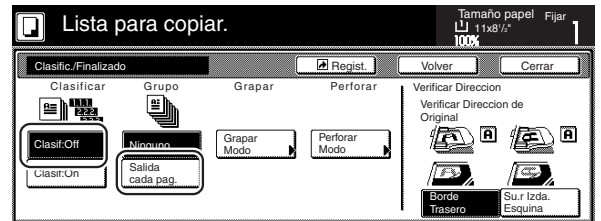

Especificaciones métricas

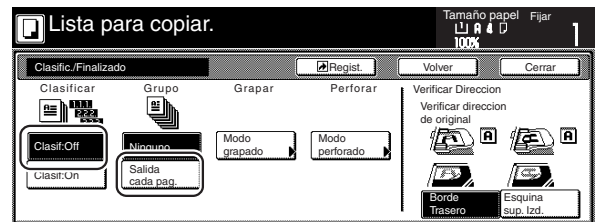

- 3 Toque la tecla “Salida cada pag.”.

- 4 Toque la tecla “Cerrar”. El panel de toque volverá a la pantalla del paso 1.

- 5 Coloque los originales a copiar.

- 6 Presione la tecla [Start].  
Empezará el escaneo de los originales y aparecerá el número de originales colocados.

### NOTA

Si no se colocan los originales en el procesador de documentos, realice el procedimiento apropiado para colocar todos los originales a copiar.

**7** Una vez terminado el escaneo de todos los originales, toque la tecla “Escaneo Finalizado”. Empezará el copiado y cada juego de copias hechas de cada original se irán acumulando por separado desplazados en sus posición de salida.

**8** Una vez terminado el copiado, saque los juegos de copias terminados del finalizador de documentos.

**3 Copiado en el modo de clasificación con grapado**

**1** Toque la ficha “Funcion” y, a continuación, toque la tecla “Clasific./Finalizado”. Aparecerá la pantalla “Clasific./Finalizado”.

Especificaciones de pulgadas



Especificaciones métricas

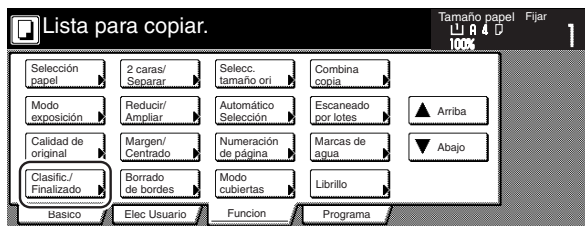

**2** Toque la tecla “Grapar Modo” [“Modo grapado”]. Aparecerá la pantalla “Grapar Modo” [“Modo grapado”].

Especificaciones de pulgadas

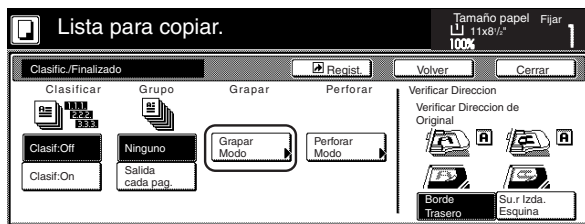

Especificaciones métricas

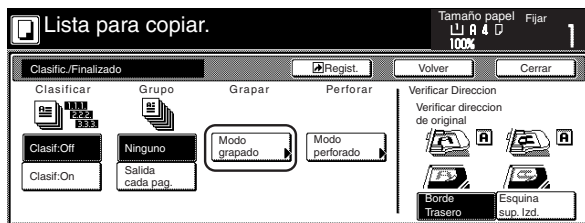

**3** Toque la tecla que corresponda al número de grapas deseado.

Especificaciones de pulgadas

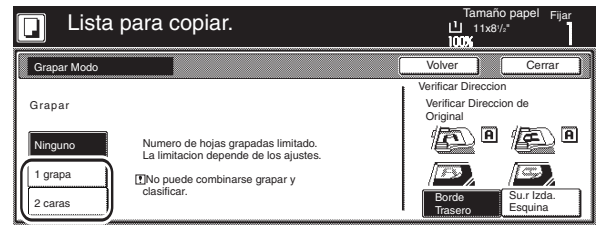

Especificaciones métricas

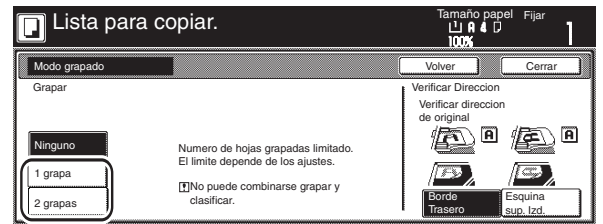

\* La posición de las grapas se mostrará en la imagen de las copias terminadas que aparece en el panel de toque, como se indica en la figura de abajo. Verifique el número y la posición de las grapas antes del copiado. Cuando la combinación de las funciones seleccionadas no permite el grapado, no aparecerán las marcas de grapas en la imagen.

Sentido de los originales		
Nº y posición de las grapas		
1 grapa Grapa en el lado superior izquierdo		
1 grapa Grapa en el lado superior derecho		
2 grapas Grapas en el lado izquierdo		
2 grapas Grapas en el lado derecho		
2 grapas Grapas en el lado superior		
No posible el grapado		



## Sección 8 EQUIPOS OPCIONALES

- 4** Coloque los originales a copiar.  
Confirme el sentido en el que se colocan los originales.

- 5** Presione la tecla [Start].  
Empezará el escaneo de los originales y aparecerá el número de originales colocados.

### NOTA

Si no se colocan los originales en el procesador de documentos, realice el procedimiento apropiado para colocar todos los originales a copiar.

- 6** Una vez terminado el escaneo de todos los documentos, toque la tecla “Escaneo Finalizado”. Empezará el copiado y cada juego de copia terminado se grapará y saldrá automáticamente en el finalizador de documentos.

- 7** Una vez terminado el copiado, saque los juegos de copias terminados del finalizador de documentos.

### ④ Copiado en el modo de perforación

- 1** Toque la ficha “Función” y, a continuación, toque la tecla “Clasific./Finalizado”. Aparecerá la pantalla “Clasific./Finalizado”.

Especificaciones de pulgadas



Especificaciones métricas



- 2** Toque la tecla “Perforar Modo” [“Modo perforado”]. Aparecerá la pantalla “Perforar Modo” [“Modo perforado”].

Especificaciones de pulgadas

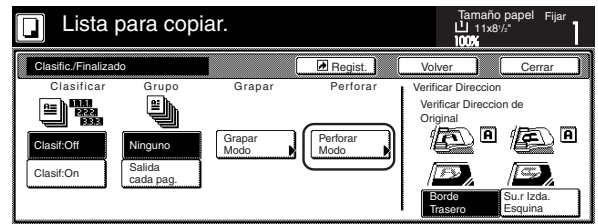

Especificaciones métricas

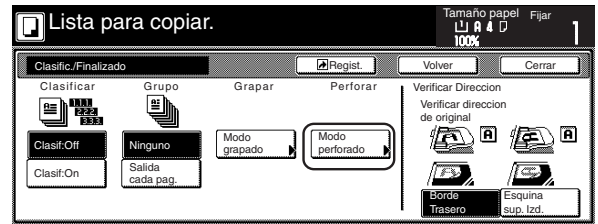

### ¡IMPORTANTE!

Si la unidad de perforación opcional no está instalada en su copiadora, no aparecerá la tecla “Perforar Modo” [“Modo perforado”].

- 3** Toque la tecla “2 agujeros” o la tecla “3 agujeros”, según corresponda (seleccione entre la tecla “2 agujeros” o la tecla “4 agujeros” en las copiadoras con especificaciones métricas). Aparecerá la pantalla para seleccionar la posición de los orificios.

Especificaciones de pulgadas

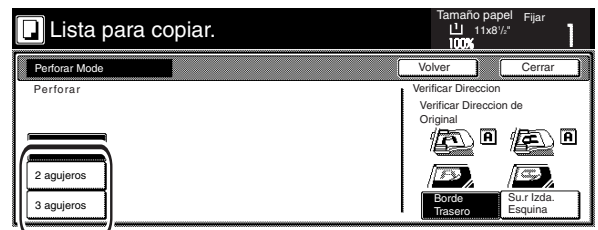



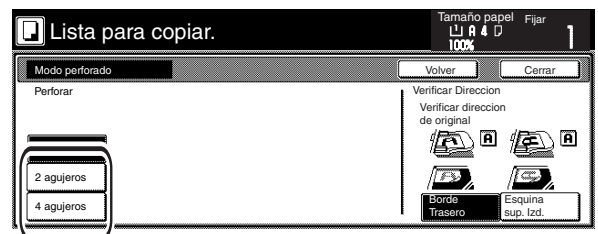









Especificaciones métricas















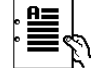



\* La posición de los orificios se mostrará en la imagen de las copias terminadas que aparece en el panel de toque, como se indica en la figura de abajo. Verifique el número y la posición de los orificios antes del copiado. Cuando la combinación de las funciones seleccionadas no permite perforar orificios, no aparecerán las marcas de orificios en la imagen.

Especificaciones de pulgadas

Sentido de los originales Nº y posición de los orificios		
2 orificios Lado izquierdo	—	
2 orificios Lado derecho	—	
2 orificios En el lado superior		—
3 orificios Lado izquierdo		
3 orificios Lado derecho		
3 orificios En el lado superior	—	
No posible la perforación		

Especificaciones métricas

Sentido de los originales Nº y posición de los orificios		
2 orificios Lado izquierdo		
2 orificios Lado derecho		
2 orificios En el lado superior		
4 orificios Lado izquierdo		
4 orificios Lado derecho		
4 orificios En el lado superior	—	
No posible la perforación		

**¡IMPORTANTE!**

La posición de los orificios en cada página puede ser ligeramente diferente. Esto puede cumplirse especialmente si la función de conmutación automática de gaveta está activada y se cambia la alimentación del papel desde una gaveta diferente.

**4** Coloque los originales a copiar.  
Confirme el sentido en el que se colocan los originales.

**5** Presione la tecla [Start].  
Empezará el escaneo de los originales y aparecerá el número de originales colocados.

**NOTA**

Si no se colocan los originales en el procesador de documentos, realice el procedimiento apropiado para colocar todos los originales a copiar.

**6** Una vez terminado el escaneo de todos los documentos, toque la tecla "Escaneo Finalizado". Empezará el copiado y cada juego de copia terminado se perforará y saldrá automáticamente en el finalizador de documentos.

**7** Una vez terminado el copiado, saque los juegos de copias terminados del finalizador de documentos.

## Sección 8 EQUIPOS OPCIONALES

### 5 Selección del destino de salida de copias

- 1 Toque la ficha "Función" y, a continuación, toque la tecla "Selección salida". Aparecerá la pantalla "Selección salida".

Especificaciones de pulgadas

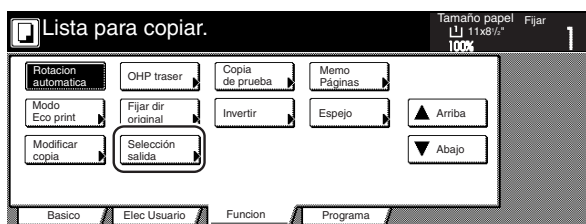

Especificaciones métricas

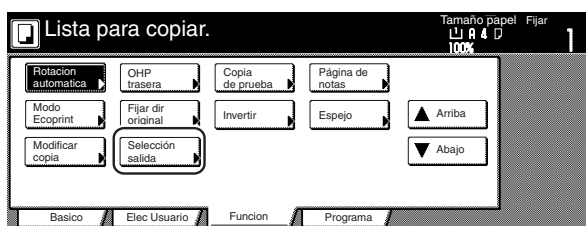

- 2 Seleccione el destino deseado para la salida de las copias terminadas.

Especificaciones de pulgadas



Especificaciones métricas

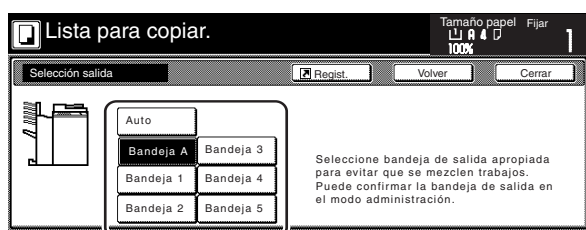

- 5 Presione la tecla [Start]. Empezará el escaneo de los originales.

#### NOTA

Si no se colocan los originales en el procesador de documentos, realice el procedimiento apropiado para colocar todos los originales a copiar.

- 6 Una vez terminado el escaneo de todos los documentos, toque la tecla "Escaneo Finalizado". Empezará el copiado y las copias terminadas saldrán a la bandeja seleccionada.

- 7 Una vez terminado el copiado, saque los juegos de copias terminados de la(s) bandeja(s) correspondiente(s).

### 6 Modo de acumulación

Si el número de copias saldrán en la bandeja B durante la copia de gran cantidad en el modo de no clasificación es un número mayor que el límite aceptable (máx.: 200), todas las copias después del 201 saldrán en la bandeja A.

#### NOTAS

- Si se selecciona "Auto", las copias saldrán a la siguiente bandeja vieja.
- El destino de salida puede tener una tilde en la pantalla "Histo.Trab." ["Hª trabajo"]. (Consulte la página 6-22.)

- 3 Toque la tecla "Cerrar". El panel de toque volverá a la pantalla del paso 1.

- 4 Coloque los originales a copiar.

### (3) Contador de llave

El contador de llave se utiliza para verificar el uso de la copiadora y es útil para una administración centralizada del número de copias hechas por cada departamento, así como el número total de copias hechas en conjunto en la máquina.

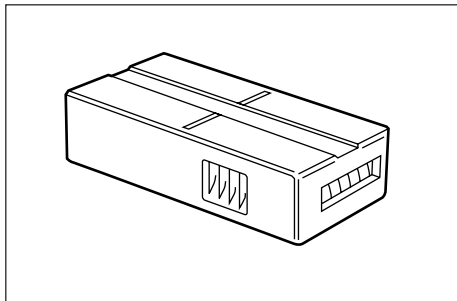

● **Instalación del contador de llave**

Coloque firmemente el contador de llave en la ranura del contador de llave.

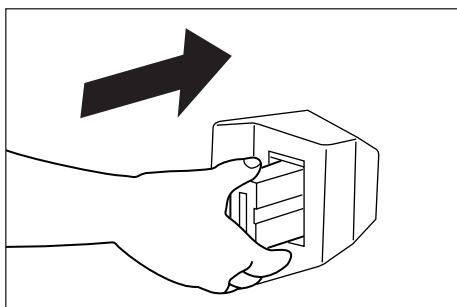

**NOTA**

Cuando se utiliza la función de contador de llave, no pueden hacerse copias a menos que se haya colocado el contador de llave en la copiadora. Si no se ha colocado firmemente el contador de llave en su ranura, aparecerá "Introducir llave del contador." en el panel de toque.

### (4) Kit de impresora

Si el kit de impresora está instalado en su copiadora, esta copiadora puede utilizarse como impresora. Para información más detallada, consulte el manual de instrucciones del kit de impresora. Porque una tarjeta de red está instalada como equipo básico de la copiadora, es posible el acceso desde múltiples computadoras y la máquina puede utilizarse como impresora de red. También hay un disco duro opcional disponible.

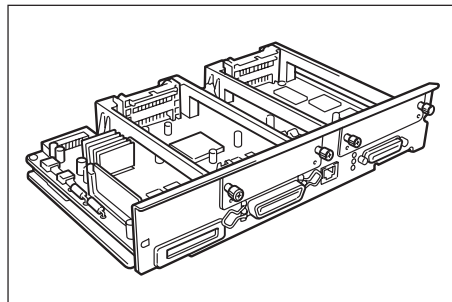

### (5) Kit de escáner de red

Si el kit de escáner de red está instalado en su copiadora, esta copiadora puede utilizarse como escáner desde múltiples computadoras sobre la red.

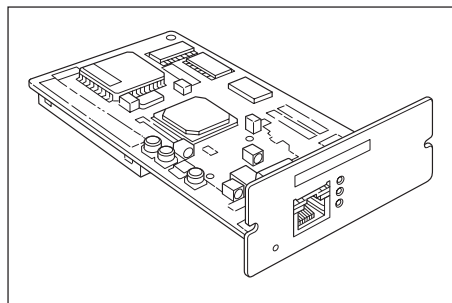

### (6) Kit de copadoras en tándem

Será necesario el kit de copadoras en tándem para la conexión conjunta de dos copadoras. Con la conexión de dos copadora entre sí, puede hacer un gran volumen de copias utilizando ambas máquinas al mismo tiempo (copiado en tándem) o cuando se utilizan las funciones de impresora opcional de esta copadora, para imprimir en ambas copadoras al mismo tiempo (copiado en tándem)) reduciendo el tiempo del trabajo a la mitad.

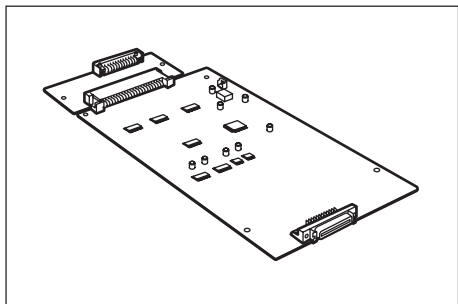

#### ① Funciones del kit de copiado en tándem

- Los trabajos escaneados en la copadora o enviados de una computadora se dividen uniformemente entre las dos máquinas.
- Si, por cualquier razón, ya sea un problema mecánico o si se terminó el copiado en tándem en una copadora debido a que entró otro trabajo, las copias o impresiones remanentes necesarias se realizarán automáticamente en la máquina en la que se termina el trabajo actual primero (función de recuperación de salida). Esto le ayudará a mejorar la eficiencia del copiado e impresión general.
- Es posible realizar el copiado de interrupción en la máquina sub (esclava), incluso durante el copiado en tándem, para que pueda hacer copias urgentes sin tener que dejar el trabajo en espera en la lista de copias.

#### ② Requisitos para el uso del kit de copiado en tándem

- El copiado sólo es posible en el modo de clasificación.
- Todos los trabajos (número de copias/impresiones) se dividen por igual entre las dos máquinas.
- No es posible empezar a copiar cuando se están escaneando los originales remanentes. El copiado sólo empieza después de que se escanean todos los originales.
- El copiado con interrupción no es posible durante el escaneo para el copiado en tándem o la impresión en tándem o durante la transmisión de los datos de impresión de una computadora. (El tablero de controles no puede utilizarse en este momento.)
- Desde el momento de empezar el escaneo, el copiado con interrupción sólo es posible en la máquina sub (esclava). (El copiado con interrupción no es posible en la máquina principal hasta terminar el copiado.)
- El copiado en tándem no está disponible si no se puede utilizar la memoria interna o el disco duro por alguna razón.

- Los siguientes modos y operaciones no están disponibles en el copiado en tándem.

- 1 Modo de copia de prueba
- 2 Modo de película para proyección y hoja de fondo
- 3 Modo de superposición de plantilla
- 4 Modo de selección automática/archivo (archivando)
- 5 Alimentación de papel de tamaño no normal por la bandeja de la alimentación directa
- 6 Alimentación manual de sobre de la bandeja de la alimentación directa
- 7 Modo de escaneado por lotes
- 8 Modo de construcción de trabajos
- 9 Funciones de la administración de documentos (Impresión de documentos)
- 10 Selección de la operación en tándem con la reserva de trabajos
- 11 Inicio del copiado en tándem con la tecla [Interrupt]

\* Los modos y funcionamiento en las listas 1 a 7 arriba pueden seleccionarse durante el copiado en tándem pero se cancelará el modo de copiado en tándem.

\* Los modos y funcionamiento en las listas 8 a 11 arriba no estarán disponibles cuando se ha activado el modo de copiado en tándem.

③ Realización del copiado en tándem

- 1 Active el interruptor principal de las 2 copiadora conectadas mediante l cable de interface.
- 2 Asegúrese de que ambas copiadoras han completado su calentamiento.
- 3 Toque la tecla “Tandem Copia” [“Copiado en tandem”] en una de las copiadoras. La copiadora será la máquina principal para el copiado en tándem.

Especificaciones de pulgadas

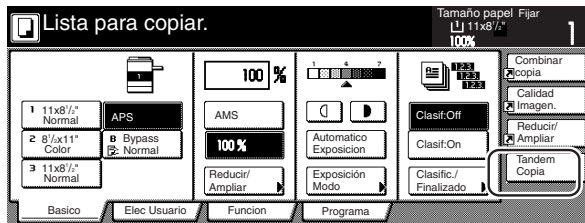

Especificaciones métricas

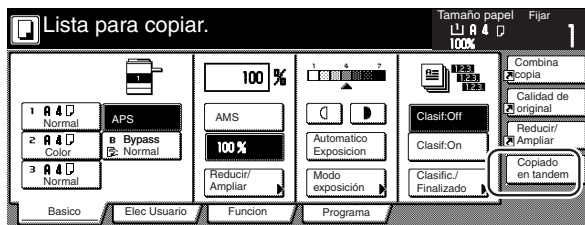

NOTA

La indicación del panel de toque cambiará de la siguiente forma cuando se toque la tecla “Tandem Copia” [“Copiado en tandem”].

<Principal>

Especificaciones de pulgadas

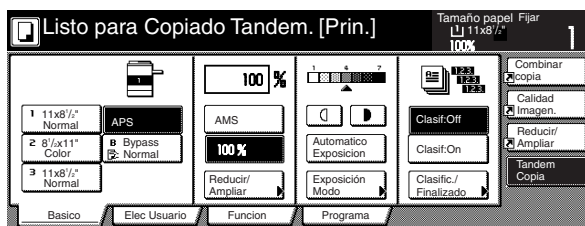

Especificaciones métricas

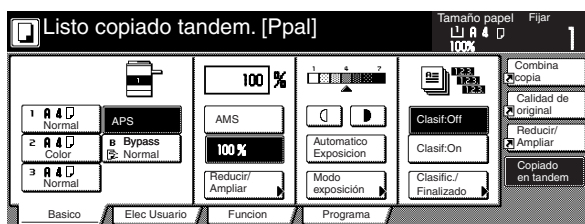

<Sub [esclava]>

Especificaciones de pulgadas

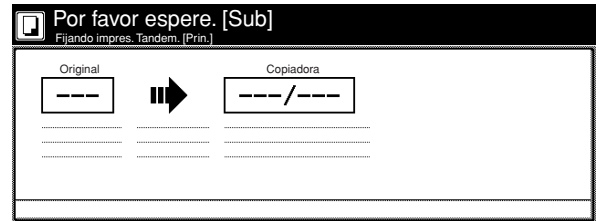

Especificaciones métricas

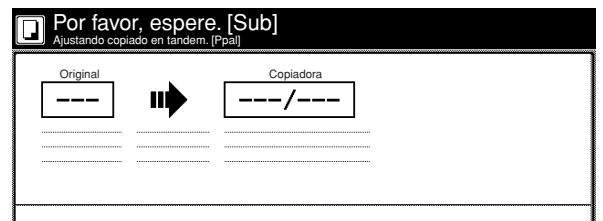

- 4 Haga los ajustes del modo de copiado deseado, etc., en la copiadora principal.

NOTAS

- No puede hacerse el copiado en tándem en los siguientes casos:
  - . cuando la copiadora sub [esclava] está copiando.
  - . cuando el interruptor principal en la copiadora sub [esclava] está desconectada.
  - . cuando se detuvo el funcionamiento de la copiadora sub [esclava] porque apareció “Problema de alimentación.”, “Llame al servicio.”, o “Añadir toner para reanudar copiado.”.

- 5 Utilice la copiadora principal para programar el número d copias a hacer.

NOTAS

- Sólo debe utilizarse el copiado en tándem cuando se hagan por lo menos 3 ó más juegos de copias.
- Si el número total de juegos de copias a hace es un número par, el trabajo se dividirá por igual entre las dos copiadoras. Si es un número impar, la copiadora principal hará una copia más que la copiadora sub [esclava].

- 6 Coloque los originales en la copiadora principal.

- 7 Presione la tecla [Start] en la copiadora principal.



# Sección 9 LOCALIZACION DE AVERIAS

## 1. Cuando aparece uno de los siguientes mensajes

Cuando aparece alguno de los siguientes mensajes en el panel de toque, realice la acción indicada.

Mensaje	Procedimiento	Página de referencia
"Cierre xxx." o "Cerrar xxx."	La cubierta indicada está abierta. Cierre firmemente todas las cubiertas.	—
"Comprobar tapa."	Compruebe para una cubierta abierta y ciérrela firmemente.	—
"Cerrar alimentador."	Cierre el procesador de documentos.	—
"Cerrar cajon." ["Cerrar depósito de papel."]	Uno de las gavetas no está bien cerrada. Abra primero una vez y después cierre completamente.	—
"Junte a la Máquina la Plataforma." ["Fije el depósito lateral de la máquina."]	Conecte el alimentador lateral opcional firmemente a la copiadora.	—
"Fijar finalizador."	Conecte el finalizador de documentos opcional firmemente a la copiadora.	—
"Colocar papel en el cajon." ["Colocar papel en el depósito."]	No hay papel en la gaveta mostrada. Coloque papel. Si hay otra gaveta que contenga papel del mismo tamaño y del mismo sentido, toque la tecla de tamaño de papel deseada en el lado izquierdo del panel de toque para conmutar la alimentación de papel y continuar el copiado.	3-1
"Poco papel."	Queda poco papel en la gaveta N°1 o en el alimentador lateral opcional.	3-2 3-6
"Capacidad de papel excede. Retire papel de la plataforma." ["Excede la capacidad de papel. Retire el papel por encima de la línea roja."]	El número de hojas colocadas en el alimentador lateral opcional supera la capacidad aceptable. Coloque papel sólo hasta la capacidad aceptable.	3-6
"Colocar papel en el Bypass. xx tamaño"	No hay papel del tamaño seleccionado en la bandeja de la alimentación directa. Coloque papel en la bandeja de la alimentación directa.	3-4
"Añadir papel en el Bypass."	No hay papel en la bandeja de la alimentación directa. Coloque papel en la bandeja de la alimentación directa.	3-4



## Sección 9 LOCALIZACION DE AVERIAS

Mensaje	Procedimiento	Página de referencia
"Colocar transparencias en el bypass." ["Colocar transparencias en el Bypass."]	Coloque las películas para proyección en la bandeja de la alimentación directa.	3-4
"Comprobar tamaño de papel."	No hay papel colocado de un tamaño que pueda utilizarse en el modo seleccionado actualmente. Confirme el papel.	—
"Colocar de nuevo los originales."	El sentido del original y el papel seleccionado son diferentes. Cambie el sentido del original. Si se presiona la tecla [Start] sin cambiar el original,, se hará el copiado al porcentaje de cambio de tamaño del 100% (1:1).	—
"Tamaño de papel en cajon diferente al tamaño actual. Comprobar tamaño de papel en el cajon." ["Tamaño de papel en depósito diferente al tamaño actual. Comprobar tamaño de papel en el depósito."]	Coloque papel del tamaño seleccionado o cambie la selección del tamaño de papel.	7-23
"Reponer originales o seleccionar otro cajon." ["Reponer originales o seleccionar otro depósito."]	El sentido del original y el papel seleccionado son diferentes. Cambie el sentido del original.	—
"Reponga originales en el alimentador."	Saque los originales del procesador de documentos, acumulados bien entre sí y colóquelos nuevamente en su orden real en el procesador de documentos.	—
"Reponer originales en el alimentador."	Saque los originales del procesador de documentos.	—
"No puede copiar en este tipo papel."	No puede copiar el tipo de papel seleccionado. Seleccione un tipo de papel diferente.	—
"No puede grapar este tipo de papel."	No puede grapar el tipo de papel seleccionado. Seleccione un tipo de papel diferente.	—
"No puede perforar este tipo papel."	No puede perforar el tipo de papel seleccionado. Seleccione un tipo de papel diferente.	—
"La interrupcion de copiado no posible con este tamaño."	No es posible el copiado con interrupción. Utilice originales diferentes o cancele la operación de copiado con interrupción y trate nuevamente el copiado después.	—
"No puede grupo este tamaño de papel."	No puede clasificar el tamaño de papel seleccionado. Seleccione un tamaño de papel diferente.	—
"No puede graparse este tamaño de papel."	No puede grapar el tamaño de papel seleccionado. Para información más detallada, consulte el manual de instrucciones de su finalizador de documentos.	—
"No puede perforarse este tamaño de papel."	No puede perforar el tamaño de papel seleccionado. Para información más detallada, consulte el manual de instrucciones de su finalizador de documentos.	—

Mensaje	Procedimiento	Página de referencia
"No puede graparse. _____:Grapado maximo"	El número de copias grapadas en el finalizador de documentos opcional supera la capacidad aceptable. Para información más detallada, consulte el manual de instrucciones de su finalizador de documentos.	—
"Demasiado papel en bandeja de salida. Retire el papel y pulse la tecla "Start"."	El número de copias en la bandeja de salida copias supera la capacidad aceptable. Saque las copias de la bandeja de salida copias y presione la tecla [Start].	—
"Demasiado papel en bandeja de salida. Retire el papel y pulse la tecla "Continuar"."	Cuando uso la copiadora como impresora, el número de impresiones en la bandeja de salida copias supera la capacidad aceptable. Saque as impresiones de la bandeja de salida copias y toque la tecla "Continuar".	—
"Supera la capacidad de papel del finalizador. (Bandeja X) Retire el papel y pulse la tecla "Start"."	El número de copias en la bandeja asignada al finalizador de documentos opcional supera la capacidad aceptable. Saque las copias de esta bandeja y presione la tecla [Start].	—
"Supera la capacidad de papel del finalizador. (Bandeja X) Retire el papel y pulse la tecla "Continuar"."	Cuando utilice la copiadora como impresora, el número de impresiones en la bandeja asignada al finalizador de documentos opcional supera la capacidad aceptable. Saque las impresiones de esta bandeja y toque la tecla "Continuar".	—
"Estas funciones no pueden combinarse."	La función o el modo seleccionado en ese momento no puede utilizarse conjuntamente con la función o el modo ajustado actual.	—
"Copiado Tandem se ha cancelado. No puede Copiar Tandem bajo fijaciones actuales." ["Cancelar copiado tandem. No puede copiar tandem con ajuste predeterminado."]	No es posible el copiado en tándem (opcional). Toque la tecla "Verif." ["Compruebe"] y confirme los ajustes de copia.	—
"Limite copias para este codigo alcanzado. No es posible copiar."	El número de copias hechas con su código de ID ha llegado al límite seleccionado en el modo de administración de copia y no puede seguir copiando con ese código. Utilice el modo de administración de copia para borrar el contador de copias.	7-8
"Introducir llave del contador."	Coloque firmemente el contador de llave en su ranura.	8-7
"Memoria llena."	La memoria de la copiadora está llena. Seleccione si desea imprimir los datos ya escaneados o borrar todos los datos. No es posible copiar o escanear otro original hasta que haga una de estas dos operaciones.	—
"Memoria llena. Borra los datos reg. en la caja." ["Memoria llena. Borrar los datos registrados del buzón."]	La memoria de los buzones de las funciones de la administración de documentos está llena. Para registrar nuevos documentos en cualquiera de las cajas, borre los datos innecesarios.	6-1
"Lista para copiar. Añadir tóner."	No hay suficiente toner en la copiadora. Porque en este estado se puede hacer una solo copia a la vez, añada toner lo antes posible.	3-9

## Sección 9 LOCALIZACION DE AVERIAS

Mensaje	Procedimiento	Página de referencia
"Añadir toner para reanudar copiado."	No hay suficiente toner en la copiadora para hacer las copias. Añada toner inmediatamente.	3-9
"Añadiendo toner."	Se ha añadido toner. Por favor espere hasta completar la operación.	—
"Ahora restableciendo datos en HDD." ["Espere por favor. Ahora mantiene data almacenada."]	Se está verificando el disco duro. Por favor espere hasta completar la operación.	—
"Reemplazar el bote de residuos de tóner. "	La caja con desecho de toner está llena. Cambie esa caja.	3-11
"Inspeccione cinta de perforaciones."	El recipiente de residuos de la perforación de orificios en el finalizador de documentos opcional está lleno. Consulte el manual de instrucciones de su finalizador de documentos y deshágase de los residuos de la perforación de orificios.	—
"Grapadora vacía. Añadir grapas."	No quedan grapas en el finalizador de documentos opcional. Consulte el manual de instrucciones de su finalizador de documentos y coloque grapas.	—
"Periodo de mantenimiento."	Es necesario un mantenimiento periódico para mantener su copiadora en buen estado. Llame su técnico de servicio o un centro de servicio autorizado lo antes posible.	—
"Tiempo de reem. rodillo.felpa." ["Sustituir rodillo alimentación"]	Ha llegado la hora de cambiar algunas piezas de la copiadora. Llame su técnico de servicio o un centro de servicio autorizado.	—
"Problema de alimentación. Quitar papel."	Si se atasca el papel, el lugar del atasco indicará en el panel de toque. Deje el interruptor principal conectado (   ) y siga el procedimiento apropiado para retirar el papel atascado.	9-7
"Abra gaveta xx verify. y reti. el papel dentro de la máquina." ["Abra deposito xx y quite el papel de dentro de la máquina."]	Compruebe para confirmar que se ha producido un atasco de papel en el interior de una de las gavetas. Si hay un atasco, retire el papel atascado.	9-7
"Quitar papel de la bandeja interior del finalizador."	Hay copias remanentes en el finalizador de documentos opcional. Saque todas las copias del finalizador de documentos.	—
"Atasco en la grapadora. Quite grapas atascadas." ["Atasco de la grapadora. Quite grapas atascadas."]	Se han atascado grapas en el finalizador de documentos opcional. Consulte el manual de instrucciones de su finalizador de documentos y retire las grapas atascadas.	—
"Llame al servicio."	Abra y cierre la tapa frontal. Si este mensaje no desaparece, anote el número que aparece con la "C", desconecte (O) el interruptor principal, saque el enchufe del tomacorriente y llame su técnico de servicio o un centro de servicio autorizado.	—

Mensaje	Procedimiento	Página de referencia
<p>“Apilador de Papel Lateral averiado. Seleccionar otro cajon de papel.”                      [“Depósito lateral averiado. Seleccionar otro depósito de papel.”]</p>	<p>La gaveta en uso está fuera de servicio y no puede utilizarse por el momento. Llame su técnico de servicio o un centro de servicio autorizado lo antes posible. Si desea continuar copiando, utilice otra gaveta.</p>	<p>—</p>
<p>“El Bypass no puede ser usado. Seleccionar otro cajon.”</p>	<p>La bandeja de la alimentación directa está fuera de servicio y no puede utilizarse por el momento. Llame su técnico de servicio o un centro de servicio autorizado lo antes posible. Si desea continuar copiando, utilice otra gaveta.</p>	<p>—</p>
<p>“Finalizador averiado. Desconectar finalizador.”</p>	<p>El finalizador de documentos opcional está fuera de servicio y no puede utilizarse por el momento. Llame su técnico de servicio o un centro de servicio autorizado lo antes posible.</p>	<p>—</p>
<p>“Error de Sistema. Apagar el interruptor principal.”</p>	<p>Se produjo un error. Desconecte ( O ) y conecte (   ) nuevamente el interruptor principal.</p>	<p>—</p>
<p>“Error en el disco duro. No se puede activar modo adminis. ”                      [“Error en el disco duro. No puede activar Modo Administración.”]</p>	<p>Se produjo un error en el disco duro. Llame su técnico de servicio o un centro de servicio autorizado lo antes posible.</p>	<p>—</p>
<p>“Comprobar KMAS.”</p>	<p>Se produjo un error. Llame su técnico de servicio o un centro de servicio autorizado.</p>	<p>—</p>

## 2. Cuando se enciende o destella uno de esos indicadores

Si se enciende o destella en naranja uno de los indicadores a la izquierda de la tecla [Copier], la tecla [Printer], o la tecla [Scanner], realice el procedimiento apropiado indicado abajo.

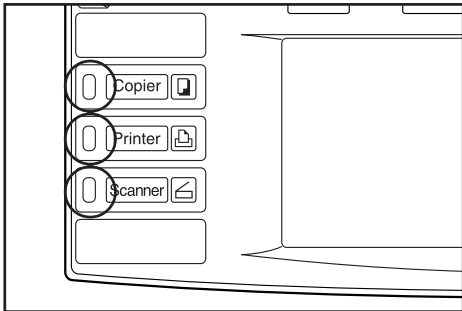

Indicación	Procedimiento	Página de referencia
Se enciende o destella en naranja	Confirme la acción apropiada al mensaje, y realice el correspondiente procedimiento.	-

### 3. Cuando se produce un atasco del papel

Si se produce un atasco de papel, se detendrá el copiado y aparecerá un mensaje sobre el atasco en el panel de toque. Deje el interruptor principal conectado ( | ) y consulte los “(3) Procedimientos para el retirado” para retirar el papel atascado.

Especificaciones de pulgadas

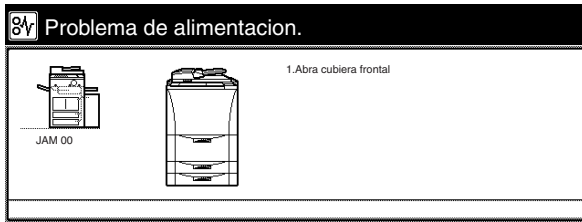

Especificaciones métricas

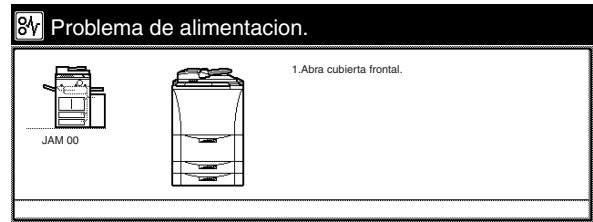

#### (1) Precauciones

## ! PRECAUCION

En la sección del cargador hay alta tensión. Sea extremadamente prudente cuando trabaje en esta zona, ya que existe el riesgo de que se produzcan descargas eléctricas.

## ! PRECAUCION

La unidad de fijación de la copiadora está extremadamente caliente. Preste la debida atención cuando trabaje en esta zona, ya que existe el riesgo de quemarse.

- \* No vuelva a utilizar el papel atascado.
- \* Si el papel se rasga durante el retirado, limpie los restos en el interior de la copiadora ya que pueden ser causa de nuevos atascos.
- \* Después de retirar el papel atascado, empezará el calentamiento, desaparecerá la indicación de atasco y la copiadora volverá a los mismos ajustes antes del atasco.
- \* Si se produjo un atasco en el finalizador de documentos, no es necesario agregar la copia atascada a las otras copias que ya salieron en la bandeja ya que la copia se volverá a hacer automáticamente.

#### (2) Indicadores de lugar del atasco

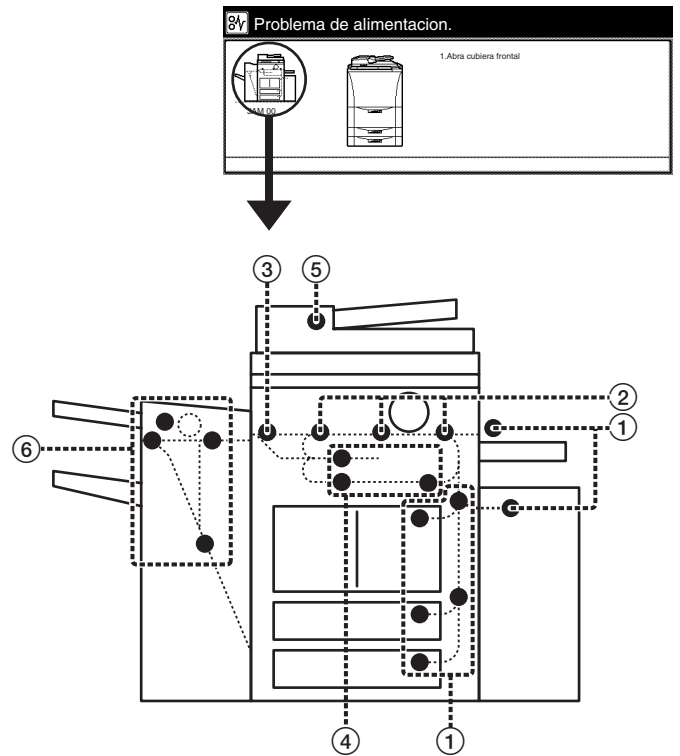

- ① Atasco en un área de alimentación de papel (Página 9-8)
- ② Atasco en la sección de transporte de papel (Página 9-13)
- ③ Atasco en la sección de fijación o la sección de salida (Página 9-14)
- ④ Atasco en la unidad duplex (Página 9-17)
- ⑤ Atasco en el procesador de documentos (Página 9-19)
- ⑥ Atasco en el finalizador de documentos opcional (Página 9-20)

### (3) Procedimientos para el retirado

#### ① Atasco en un área de alimentación de papel

##### • Atasco en gaveta N°1

Si aparece el mensaje de arriba, se ha producido un atasco en la gaveta N°1. Realice el procedimiento siguiente para retirar el papel atascado.

Especificaciones de pulgadas

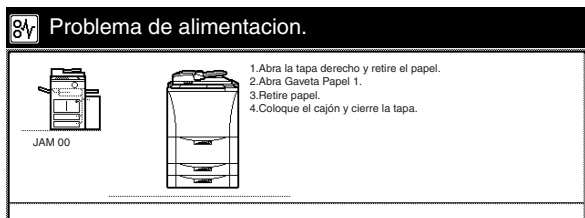

Especificaciones métricas

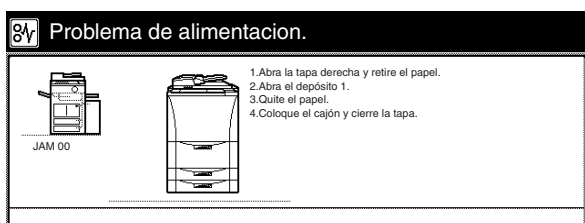

- 1** Si el alimentador lateral opcional está instalado en la copiadora, desconéctelo desde el cuerpo principal de la copiadora.

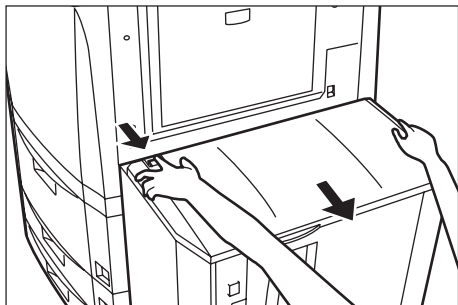

- 2** Primero, abra la tapa derecha superior y compruebe si hay papel atascado. Si hay papel atascado dentro de esa tapa, retírelo.



- 3** Saque la gaveta N°1.

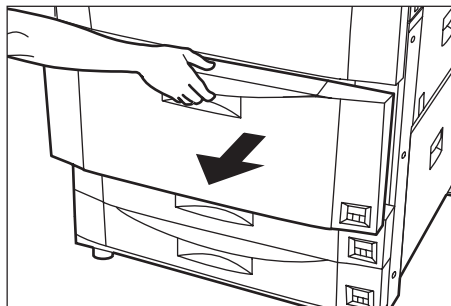

- 4** Retire el papel atascado sin rasgar.  
 \* Si se rasga el papel, limpie los restos de papel del interior de la copiadora.

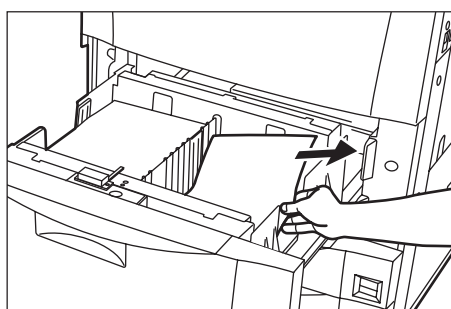

- 5** Cierre la tapa derecha superior de la copiadora y cierre firmemente la gaveta. N°1.

- 6** Si fuera necesario, conecte nuevamente el alimentador lateral a la copiadora.



• **Atasco en la gaveta N°2 o la gaveta N°3**

Si aparece el mensaje de arriba, se ha producido un atasco en la gaveta N°2 o la gaveta N°3. Realice el procedimiento siguiente para retirar el papel atascado.

Especificaciones de pulgadas

**Problema de alimentación.**

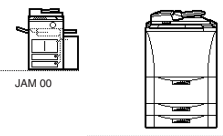

JAM 00

1. Abra la tapa derecha y retire el papel.
2. Abra Gaveta Papel 3.
3. Retire papel.
4. Coloque el cajón y cierre la tapa.

Especificaciones métricas

**Problema de alimentación.**

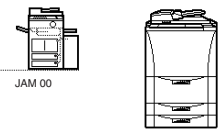

JAM 00

1. Abra la tapa derecha y retire el papel.
2. Abra el depósito 3.
3. Quite el papel.
4. Coloque el cajón y cierre la tapa.

- 1** Si el alimentador lateral opcional está instalado en la copiadora, desconéctelo desde el cuerpo principal de la copiadora.

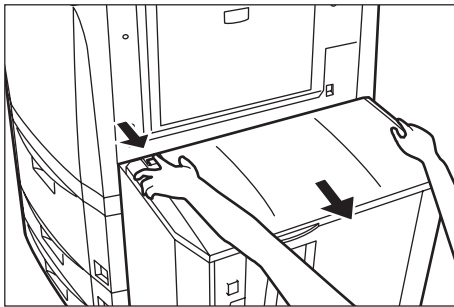

- 2** Primero, abra la tapa derecha inferior y compruebe si hay papel atascado. Si hay papel atascado dentro de esa tapa, retírelo.

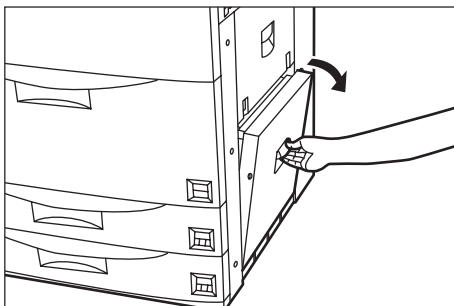

- 3** Saque la gaveta en uso.

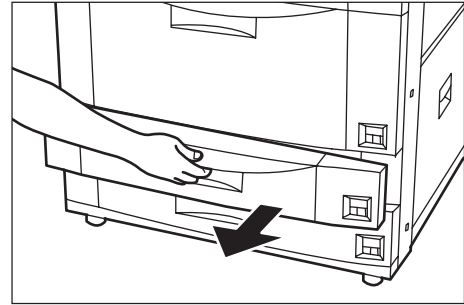

- 4** Retire el papel atascado sin rasgar.  
\* Si se rasga el papel, limpie los restos de papel del interior de la copiadora.

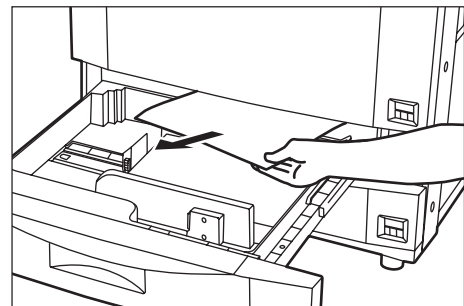

- 5** Cierre la tapa derecha inferior de la copiadora y cierre firmemente la gaveta que está abierta.
- 6** Si fuera necesario, conecte nuevamente el alimentador lateral a la copiadora.

## Sección 9 LOCALIZACION DE AVERIAS

### • Atasco en el interior de la tapa derecha superior

Si aparece el mensaje de arriba, se ha producido un atasco en el interior de la tapa derecha superior. Realice el procedimiento siguiente para retirar el papel atascado.

Especificaciones de pulgadas

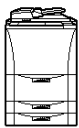
Problema de alimentación.		
		1. Abra cubierta derecha. 2. Retire papel. 3. Cierre la cubierta.

Especificaciones métricas

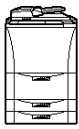
Problema de alimentación.		
		1. Abra cubierta derecha. 2. Quite el papel. 3. Cierre cubierta.

- 1** Si el alimentador lateral opcional está instalado en la copiadora, desconéctelo desde el cuerpo principal de la copiadora.

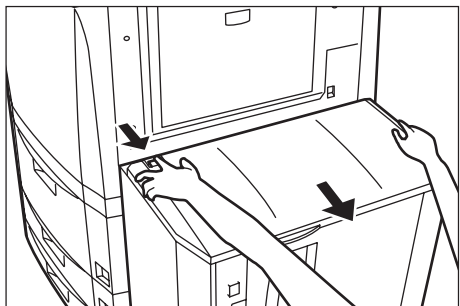

- 2** Abra la tapa derecha superior de la copiadora.

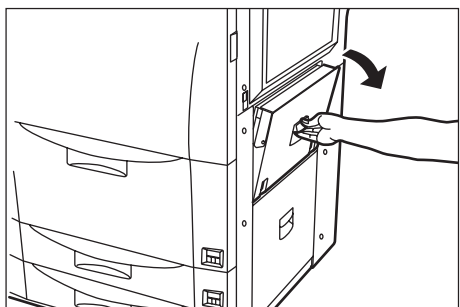

- 3** Retire el papel atascado sin rasgar.  
\* Si se rasga el papel, limpie los restos de papel del interior de la copiadora.

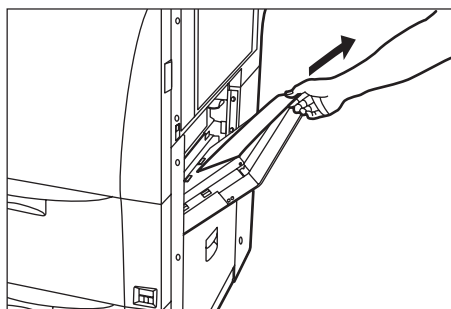

- 4** Cierre la tapa derecha superior de la copiadora.  
**5** Si fuera necesario, conecte nuevamente el alimentador lateral a la copiadora.

### • Atasco en el interior de la tapa derecha inferior

Si aparece el mensaje de arriba, se ha producido un atasco en el interior de la tapa derecha inferior. Realice el procedimiento siguiente para retirar el papel atascado.

Especificaciones de pulgadas

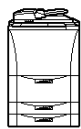
Problema de alimentación.		
		1. Abra cubierta derecha. 2. Retire papel. 3. Cierre la cubierta.

Especificaciones métricas

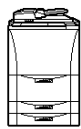
Problema de alimentación.		
		1. Abra cubierta derecha. 2. Quite el papel. 3. Cierre cubierta.

- 1** Si el alimentador lateral opcional está instalado en la copiadora, desconéctelo desde el cuerpo principal de la copiadora.

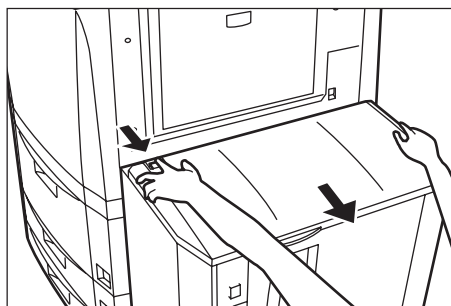

- 2** Abra la tapa derecha inferior de la copiadora.

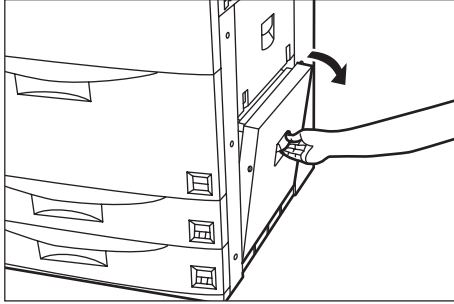

- 3** Retire el papel atascado sin rasgar.  
\* Si se rasga el papel, limpie los restos de papel del interior de la copiadora.

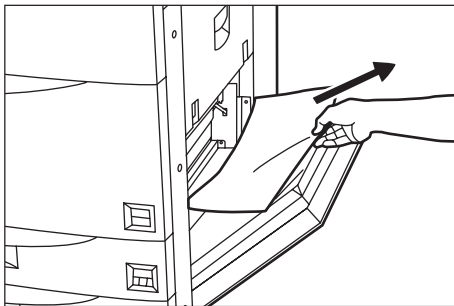

- 4** Cierre la tapa derecha inferior de la copiadora.

- 5** Si fuera necesario, conecte nuevamente el alimentador lateral a la copiadora.

• **Atasco en la bandeja de la alimentación directa**

Si aparece el mensaje de arriba, se ha producido un atasco en la bandeja de la alimentación directa. Realice el procedimiento siguiente para retirar el papel atascado.

Especificaciones de pulgadas

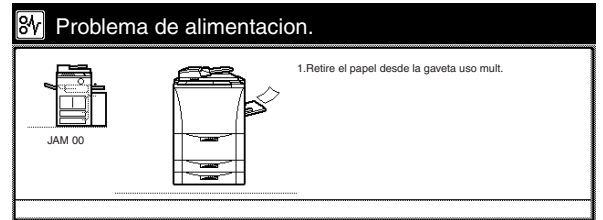

Especificaciones métricas

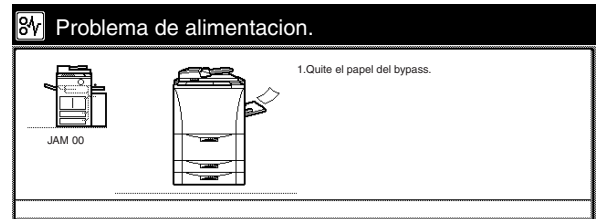

- 1** Saque todas las hojas que quedan en la bandeja de la alimentación directa.  
\* Si no puede sacar el papel fácilmente, no trate de hacerlo a la fuerza. En su lugar, consulte el “② Atasco en la sección de transporte de papel” en la página 9-13 para retirar el papel atascado.

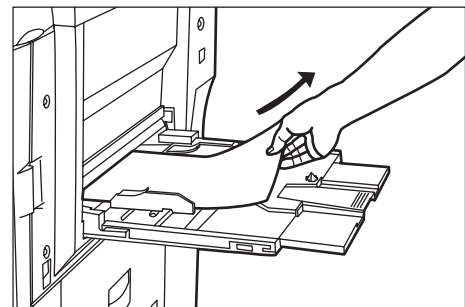

- 2** Vuelva a colocar el papel en la bandeja de la alimentación directa.

## Sección 9 LOCALIZACION DE AVERIAS

### • Atasco en el alimentador lateral opcional

Si aparece el mensaje de arriba, se ha producido un atasco en el alimentador lateral opcional. Realice el procedimiento siguiente para retirar el papel atascado.

Especificaciones de pulgadas

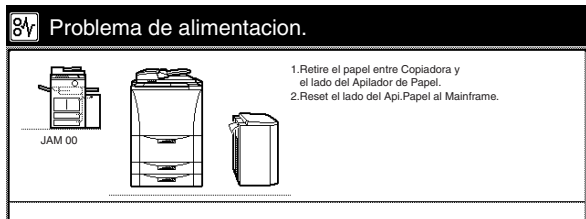

Especificaciones métricas

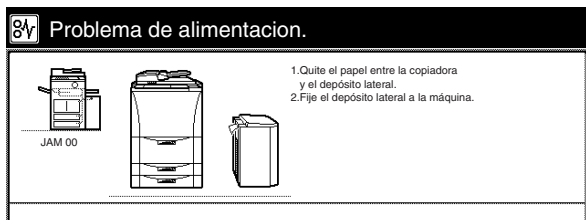

- 1 Desconecte el alimentador lateral del cuerpo principal de la copiadora.

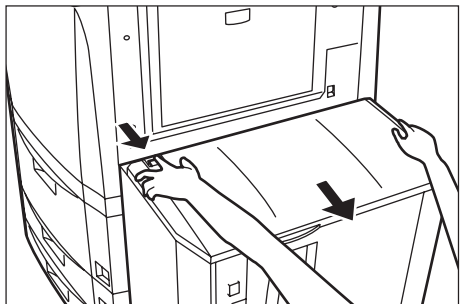

- 2 Si hay papel atascado dentro del área de acoplamiento entre el alimentador lateral y la copiadora, retírelo.

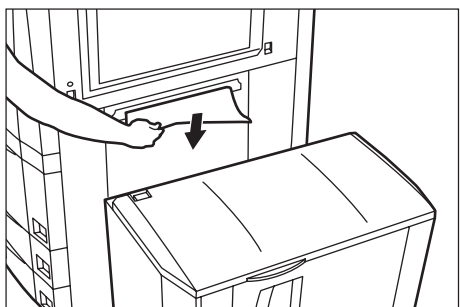

- 3 Conecte nuevamente el alimentador lateral a la copiadora. Si hay papel atascado dentro del alimentador lateral, vaya al siguiente paso.

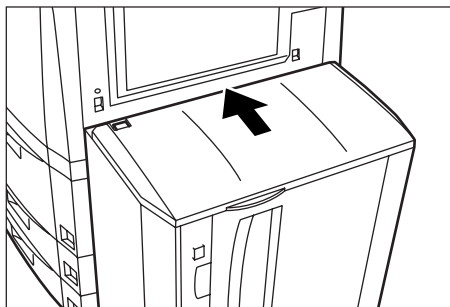

- 4 Abra la tapa superior del alimentador lateral.

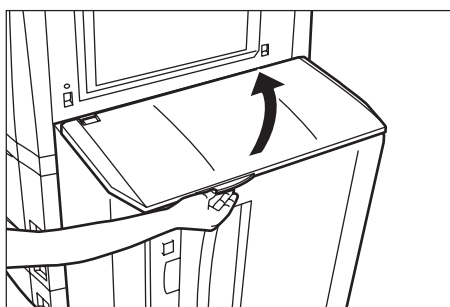

- 5 Retire el papel atascado.

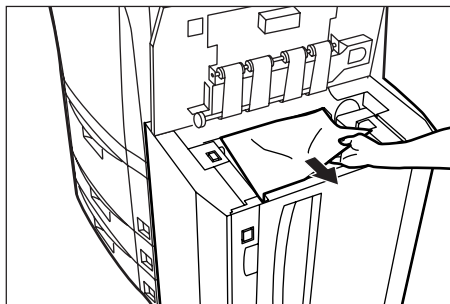

- 6 Cierre la tapa superior de el alimentador lateral.

② **Atasco en la sección de transporte de papel**

Si se ha producido un atasco en la sección de transporte de papel, realice el procedimiento siguiente para retirar el papel atascado.

\* Cuando se ha producido un atasco en la sección de transporte de papel, aparece el mensaje de arriba después de abrir la tapa frontal en el paso 1.

Especificaciones de pulgadas

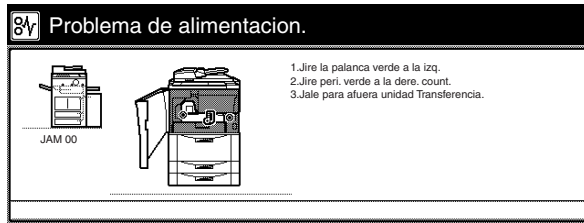

Especificaciones métricas

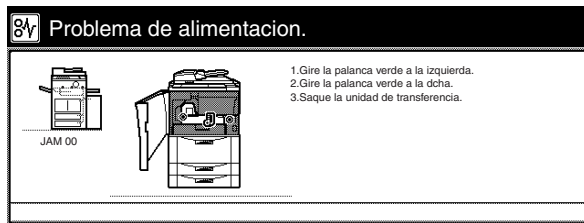

**1** Abra la tapa frontal.

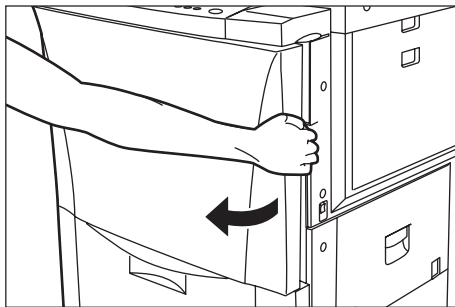

**2** Baje la palanca de liberación verde a la izquierda.

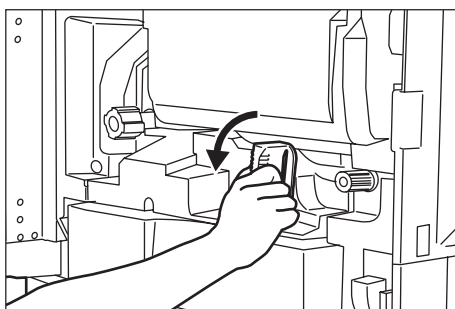

**3** Gire la perilla de portador verde en el sentido de la flecha que aparece en la figura. el papel se moverá a la unidad de transporte de papel.

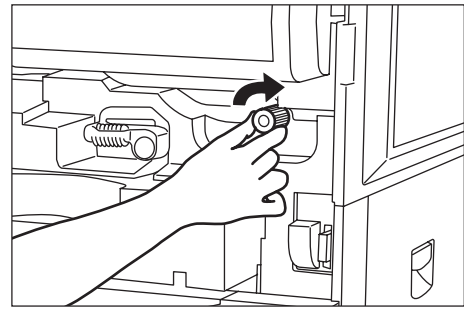

**4** Tire lentamente de la unidad de transporte de papel.

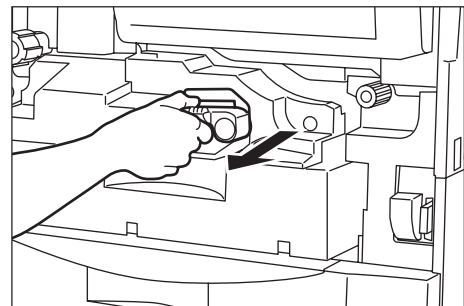

**! PRECAUCION**

En la sección del cargador hay alta tensión. Sea extremadamente prudente cuando trabaje en esta zona, ya que existe el riesgo de que se produzcan descargas eléctricas.

**5** Retire el papel atascado sin rasgar.  
\* Si se rasga el papel, limpie los restos de papel del interior de la copiadora.

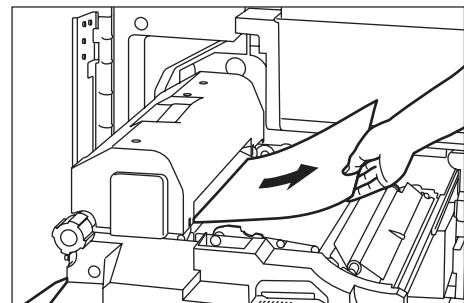

## Sección 9 LOCALIZACION DE AVERIAS

**6** Vuelva la unidad de transporte de papel a su posición original en la copiadora.

**7** Vuelva la palanca de liberación verde hacia arriba a su posición original.

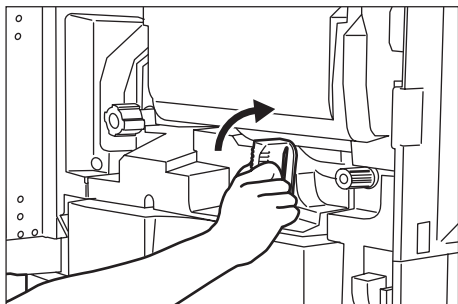



**8** Cierre la tapa frontal.



### ③ Atasco en la sección de fijación o la sección de salida

Si aparece el mensaje de arriba, se ha producido un atasco en la sección de fijación o la sección de salida. Realice el procedimiento siguiente para retirar el papel atascado.

Especificaciones de pulgadas

Problema de alimentación.		
 JAM 00		<ol style="list-style-type: none"><li>1. Abra la cubierta izquierda.</li><li>2. Retire papel. (Si es difícil retirarlo, abra la cubierta frontal y jire la perilla verde contra las manillas del reloj.)</li><li>3. Cierre la cubierta.</li></ol>

Especificaciones métricas

Problema de alimentación.		
 JAM 00		<ol style="list-style-type: none"><li>1. Abra la cubierta izquierda.</li><li>2. Quite el papel. (Si no puede quitar el papel, abra la cubierta frontal y gire la palanca verde).</li><li>3. Cierre cubierta.</li></ol>

**1** Saque la bandeja de salida copias.  
Si el finalizador de documentos opcional está instalado en su copiadora, abra la cubierta delantera del finalizador de documentos, tire de la palanca hacia sí y suelte el finalizador de documentos de la copiadora.

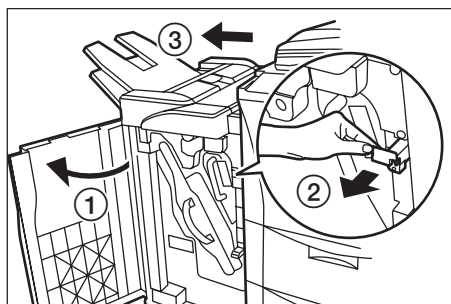

**2** Abra la tapa izquierda de la copiadora y retire el papel atascado.

\* Si no puede sacar el papel fácilmente, no trate de hacerlo a la fuerza. En su lugar, vaya al siguiente paso.

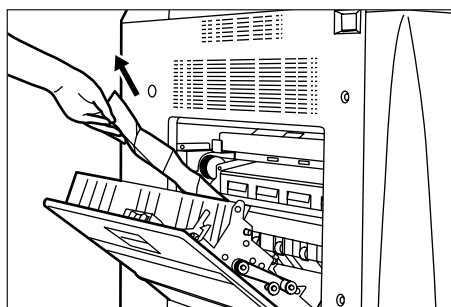

- 3** Abra la tapa frontal de la copiadora.

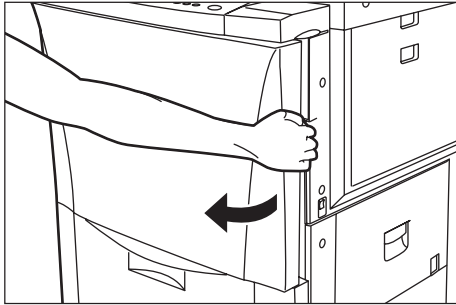

- 4** Gire la perilla de fijación en el sentido de la flecha en la figura. Retire el papel atascado cuando haya salido.

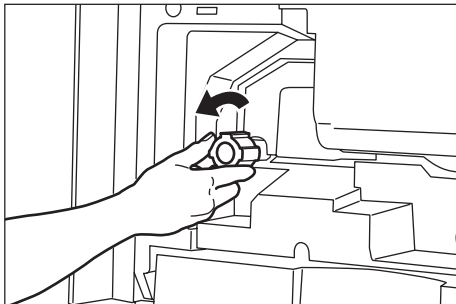

- 5** Baje la palanca de liberación verde a la izquierda.

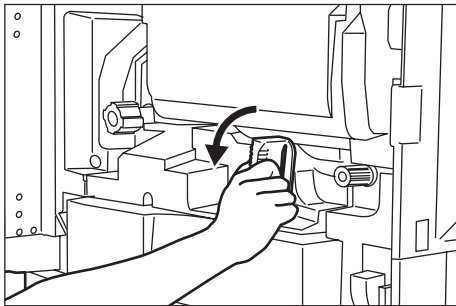

- 6** Gire la perilla de portador verde en el sentido de la flecha que aparece en la figura. el papel se moverá a la unidad de transporte de papel.

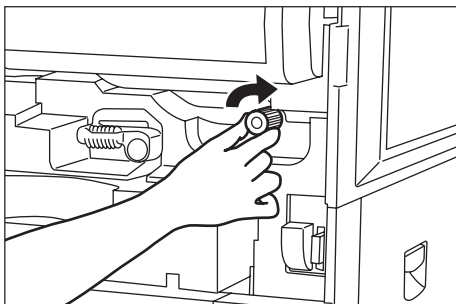

- 7** Tire lentamente de la unidad de transporte de papel. Retire el papel atascado.

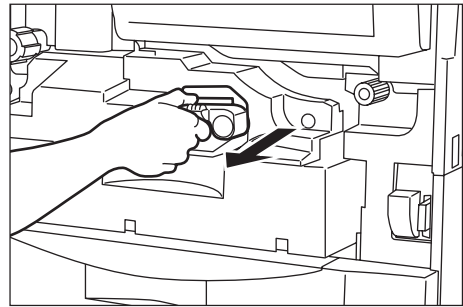

## PRECAUCION

En la sección del cargador hay alta tensión. Sea extremadamente prudente cuando trabaje en esta zona, ya que existe el riesgo de que se produzcan descargas eléctricas.

- 8** Abra la tapa de la unidad de fijación.

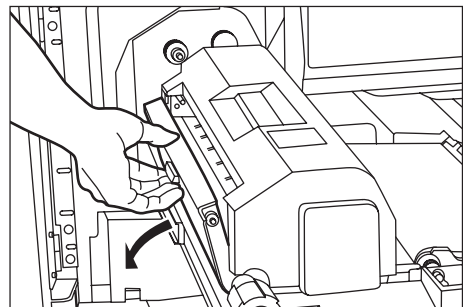

## PRECAUCION

La unidad de fijación de la copiadora está extremadamente caliente. Preste la debida atención cuando trabaje en esta zona, ya que existe el riesgo de quemarse.



## Sección 9 LOCALIZACION DE AVERIAS

- 9** Retire el papel atascado sin rasgar.  
\* Si se rasga el papel, limpie los restos de papel del interior de la copiadora.

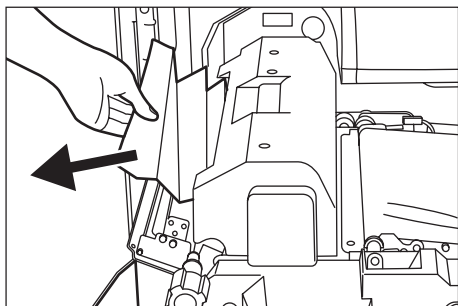

- 10** Cierre la tapa de la unidad de fijación.

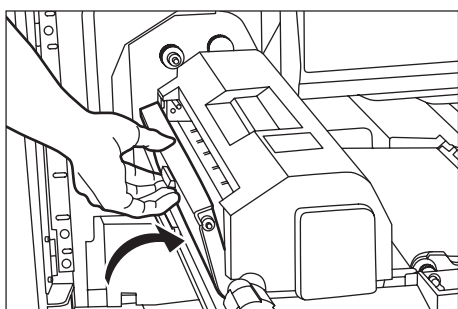

- 11** Vuelva la unidad de transporte de papel a su posición original en la copiadora.

- 12** Vuelva la palanca de liberación verde hacia arriba a su posición original.

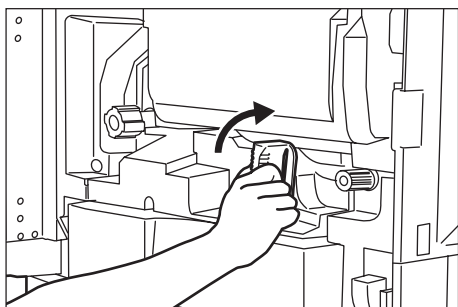

- 13** Cierre la tapa izquierda y tapa frontal de la copiadora.

- 14** Vuelva a instalar la bandeja de salida copias.  
Si fuera necesario, conecte nuevamente el finalizador de documentos a la copiadora. Vuelva a empujar la palanca de liberación a su posición original y cierre la cubierta delantera en el finalizador de documentos.

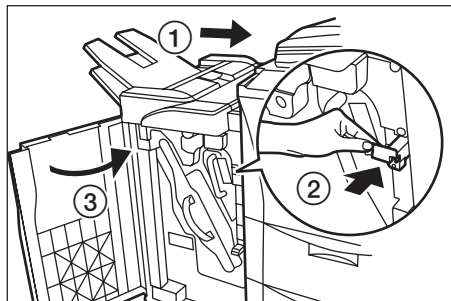

**4 Atasco en la unidad duplex**

Si se ha producido un atasco en la unidad duplex, realice el procedimiento siguiente para retirar el papel atascado.

\* Cuando se ha producido un atasco en la unidad duplex, aparece el mensaje de arriba después de abrir la unidad duplex en el paso 6.

Especificaciones de pulgadas

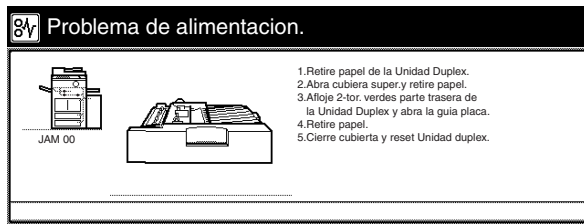

Especificaciones métricas

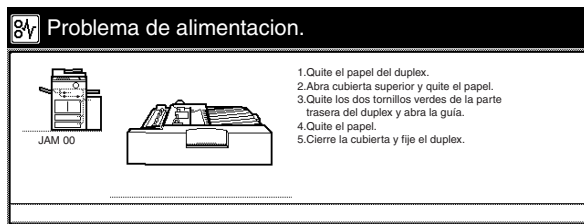

- 1** Saque la bandeja de salida copias.  
Si el finalizador de documentos opcional está instalado en su copiadora, abra la cubierta delantera del finalizador de documentos, tire de la palanca hacia sí y suelte el finalizador de documentos de la copiadora.

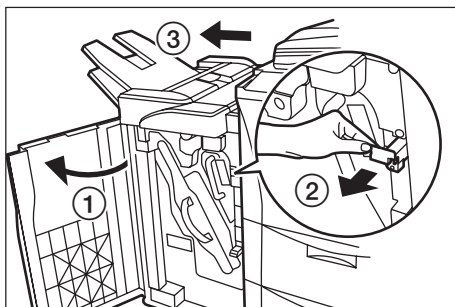

- 2** Abra la tapa izquierda de la copiadora y retire el papel atascado.

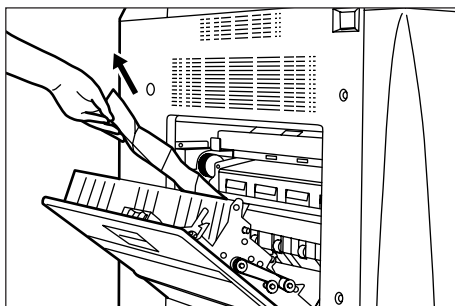

- 3** Si el alimentador lateral opcional está instalado en la copiadora, desconéctelo desde el cuerpo principal de la copiadora.

- 4** Abra la tapa derecha superior de la copiadora y compruebe si hay papel atascado. Si hay papel atascado dentro de esa tapa, retírelo.



- 5** Abra la tapa frontal de la copiadora.

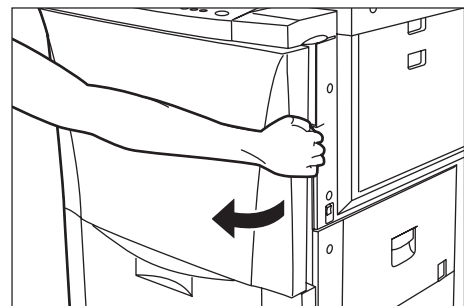

- 6** Tire la unidad de transporte de papel hacia sí hasta el tope.

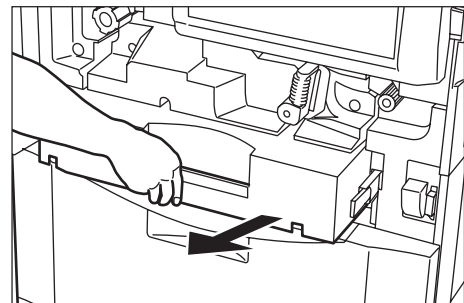

- 7** Retire el papel atascado.

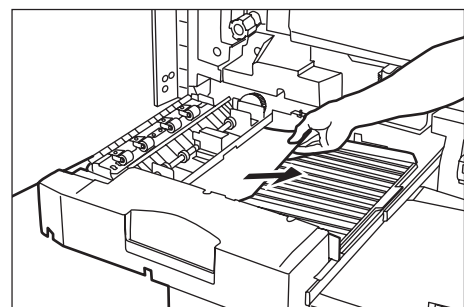

## Sección 9 LOCALIZACION DE AVERIAS

- 8** Abra la tapa superior de la unidad duplex y retire los papeles atascados sin rasgar. Cierre la tapa superior y vaya al siguiente paso.

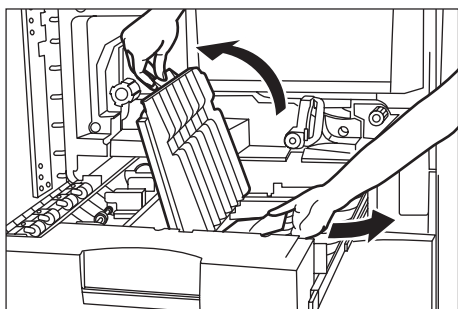

- 9** Destornille los dos tornillos verdes en la parte inferior de la unidad duplex.

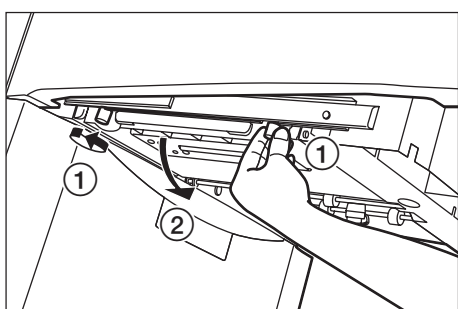

- 10** Baje la placa de guía de la unidad duplex para abrir y retire y retire los papeles atascados sin rasgar.

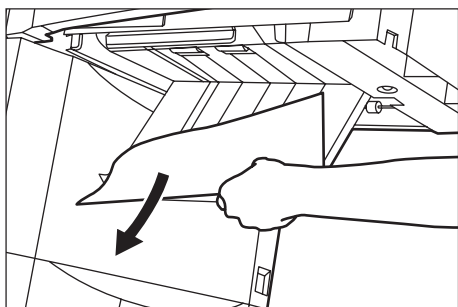

- 11** Cierre la placa de guía y vuelva a colocar los dos tornillos verdes.

- 12** Vuelva la unidad duplex a su posición original de la copiadora.

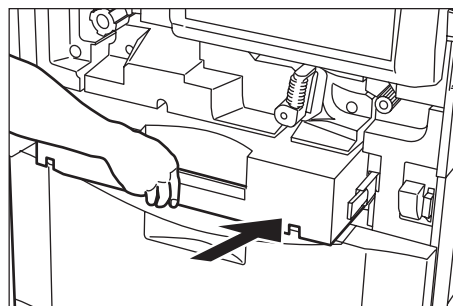

- 13** Cierre la tapa frontal, la tapa derecha superior, y la tapa izquierda de la copiadora, en ese orden.

- 14** Si fuera necesario, conecte nuevamente el alimentador lateral a la copiadora.

- 15** Vuelva a instalar la bandeja de salida copias. Si fuera necesario, conecte nuevamente el finalizador de documentos a la copiadora. Vuelva a empujar la palanca de liberación a su posición original y cierre la cubierta delantera en el finalizador de documentos.

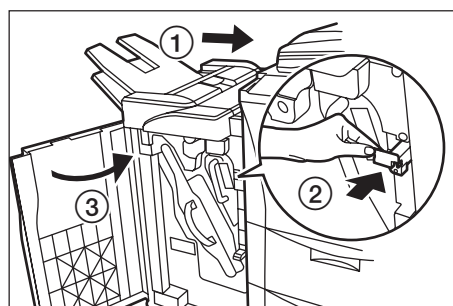

**5 Atasco en el procesador de documentos**

Si aparece el siguiente mensaje, se produjo un atasco en el Procesador de documentos. Realice el siguiente procedimiento para retirar el papel atascado.

Especificaciones de pulgadas

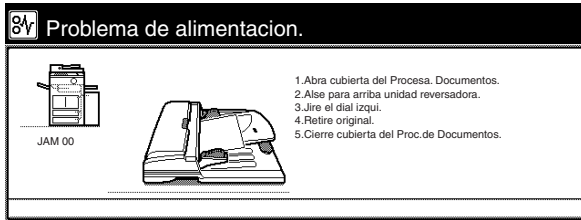

Especificaciones métricas

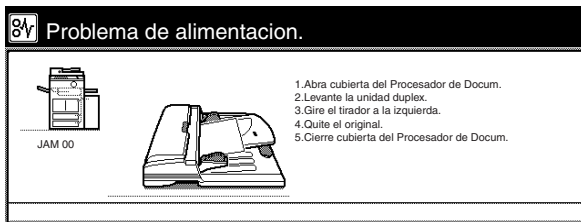

- 1** Retire todos los originales remanentes de la mesa de originales.

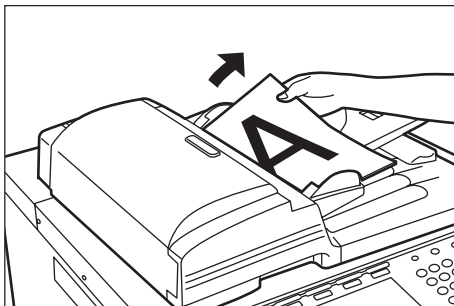

- 2** Abra la cubierta del procesador de documentos.

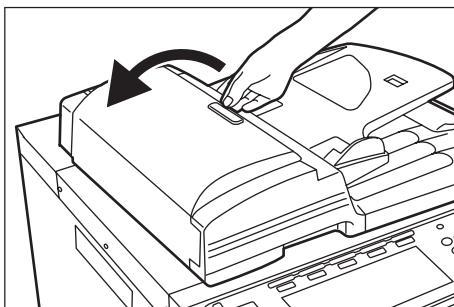

- 3** Si hay un original ahí, retire el original atascado sin rasgar.  
\* Si se rasga el original, limpie los restos de papel del interior del procesador de documentos. Restos de papel pueden ser la causa de nuevos atascos de originales.

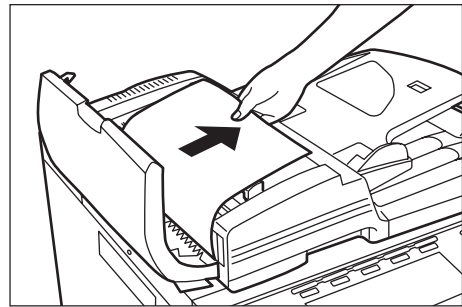

- 4** Levante y abra la unidad de inversión.

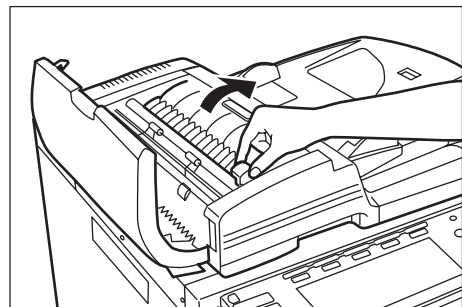

- 5** Si hay un original ahí, retire el original atascado sin rasgar.  
\* Si se rasga el original, limpie los restos de papel del interior del procesador de documentos. Restos de papel pueden ser la causa de nuevos atascos de originales.  
\* Si no lo puede retirar fácilmente, gire la perilla de alimentación de originales como en la figura para transportarlo a una posición en la que pueda retirarlo fácilmente.

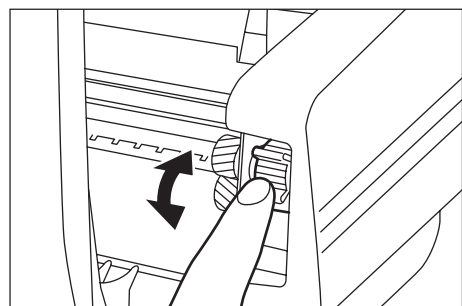

- 6** Cierre la unidad de inversión a su posición original.

- 7** Cierre la cubierta del procesador de documentos.

## Sección 9 LOCALIZACION DE AVERIAS

---

### ⑥ Atasco en el finalizador de documentos opcional

Si se ha producido un atasco en el finalizador de documentos, consulte el manual de instrucciones de su finalizador de documentos y retire el papel atascado de acuerdo con las instrucciones.

## 4. Si se produce otro problema

Si se produce un problema en su copiadora, realice los puntos de inspección aplicables y los procedimientos indicados en las siguientes páginas. Si el problema continúa, llame a su técnico de servicio o acuda a un centro de servicio autorizado.

Problema	Punto de inspección	Procedimiento	Página de referencia
No se enciende nada en el tablero de controles cuando se conecta el interruptor principal.	¿Se ha enchufado el cable eléctrico en el tomacorriente?	Conecte el enchufe en el tomacorriente.	—
No salen copias al presionar la tecla [Start].	¿Aparece un mensaje en el panel de toque?	Confirme la respuesta apropiada a ese mensaje y realice el correspondiente procedimiento.	9-1
Las copias salen en blanco.	¿Se han colocado correctamente los originales?	Cuando coloque los originales en el cristal de exposición, hágalo cara abajo.	3-8
		Cuando coloque el original en el procesador de documentos opcional, coloque los originales cara arriba.	3-7
Las copias salen demasiado claras.	¿La copiadora está en el modo de exposición automática?	Para ajustar el nivel de exposición general, realice el procedimiento del “Ajuste de exposición automática”.	7-51
	¿La copiadora está en el modo de exposición manual?	Ajuste la exposición al nivel correcto con las teclas de ajuste de la exposición de copia.	4-2
		Para ajustar el nivel de exposición general, cambie la exposición de cada modo de calidad de imagen.	7-53 7-54 7-55
	¿Aparece un mensaje que le avisa que tiene que añadir toner?	Añada toner.	3-9
	¿El papel está mojado?	Cambie el papel de copia por otro papel nuevo.	3-1
Las copias salen demasiado oscuras.	¿La copiadora está en el modo de exposición automática?	Para ajustar el nivel de exposición general, realice el procedimiento del “Ajuste de exposición automática”.	7-51
	¿La copiadora está en el modo de exposición manual?	Ajuste la exposición al nivel correcto con las teclas de ajuste de la exposición de copia.	4-2
		Para ajustar el nivel de exposición general, cambie la exposición de cada modo de calidad de imagen.	7-53 7-54 7-55

## Sección 9 LOCALIZACION DE AVERIAS

Problema	Punto de inspección	Procedimiento	Página de referencia
Aparecen líneas negras en las copias cuando se alimentan originales desde el procesador de documentos (pero no hay en los originales en sí).	¿El vidrio ranurado está sucio?	Realice la operación para limpiar el vidrio ranurado, o active la corrección de líneas negras para hacer menos en evidente las líneas.	7-45 10-1
Las copias están sucias.	¿El cristal de exposición o el procesador de documentos está sucia?	Limpie el cristal de exposición y/o el procesador de documentos.	10-1
La imagen de copia sale inclinada.	¿Se colocaron bien los originales?	Cuando coloque los originales en el cristal de exposición, alinee firmemente con las líneas indicadoras de tamaño de original apropiadas.	3-8
		Cuando coloque el original en el procesador de documentos opcional, alinee firmemente las guías de colocación de original de acuerdo con el tamaño de los originales.	3-7
El papel se atasca frecuentemente.	¿El papel está correctamente colocado en la gaveta?	Coloque correctamente el papel.	3-1
	¿El papel esta enrollado, plegado o arrugado?	Cambie el papel de copia por otro papel nuevo.	3-1
	¿Hay papel atascado o restos de papel remanentes dentro de la copiadora?	Realice el procedimiento apropiado para retirar el papel.	9-7



# Sección 10 INFORMACION DEL MANTENIMIENTO Y OPERACION

## 1. Limpieza de la copiadora

### PRECAUCION

Para su seguridad desconecte SIEMPRE el enchufe eléctrico del tomacorriente al realizar la limpieza.

#### ● Limpieza del procesador de documentos

Levante y abra el procesador de documentos. Limpie la parte trasera del procesador de documentos con un paño suave humedecido con alcohol o un detergente suave.

\* No utilice diluyente u otro disolvente orgánico para limpiar la parte trasera del procesador de documentos.

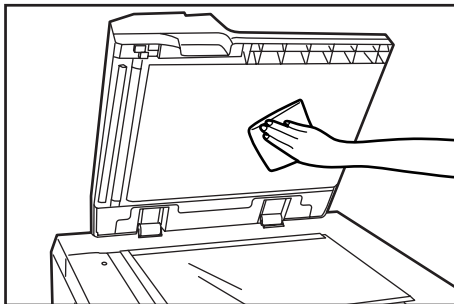

#### ● Limpieza del cristal de exposición

Levante y abra el procesador de documentos. Limpie el cristal de exposición con un paño suave humedecido en alcohol o un detergente suave.

\* No utilice diluyente u otro disolvente orgánico para limpiar el cristal de exposición.

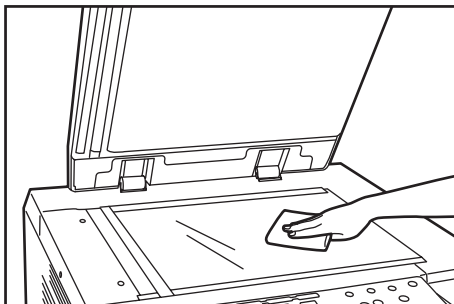

\* Si las copias aparecen sucias cuando utilice el procesador de documentos opcional, por ejemplo aparecen líneas negras en la imagen de copia, el vidrio ranurado (a) está sucio.

Limpie el vidrio ranurado con un paño suave humedecido con alcohol o un detergente suave.

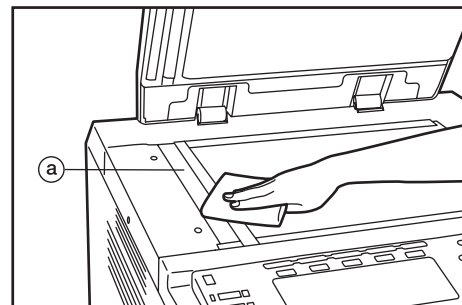

## Sección 10 INFORMACION DEL MANTENIMIENTO Y OPERACION

Alimentación eléctrica .....	CA de 120 V, 60 Hz, 13 A CA de 220 – 240 V, 50 ó 60 Hz, 4,9 A (promedio)
Consumo eléctrico .....	Consumo eléctrico nominal 1920 W (120V) máximo 2400 W (220-240V) máximo
Dimensiones (An.) x (Prof.) x (Al.) .....	26 15/16" x 31 5/16" x 46 3/4" 680 mm x 795 mm x 1.186 mm
Peso .....	Aprox. 440 lbs. / Aprox. 200 kg
Espacio requerido (An.) x (Prof.) .....	58 1/2" x 31 5/16" 1.485 mm x 795 mm
Equipos opcionales .....	Alimentador lateral, finalizador de documentos, contador de llave, kit de impresora, kit de escáner de red y kit de copadoras en tándem

(Especificaciones sujetas a cambios sin previo aviso.)

### 3. Instalación de los equipos opcionales

Esta sección explica donde debe hacer la instalación de las unidades opcionales de esta copiadora. Para información más detallada, consulte el manual de instrucciones de la unidad opcional correspondiente.

● **Unidades opcionales disponibles**

Se pueden instalar las siguientes unidades opcionales en su copiadora.

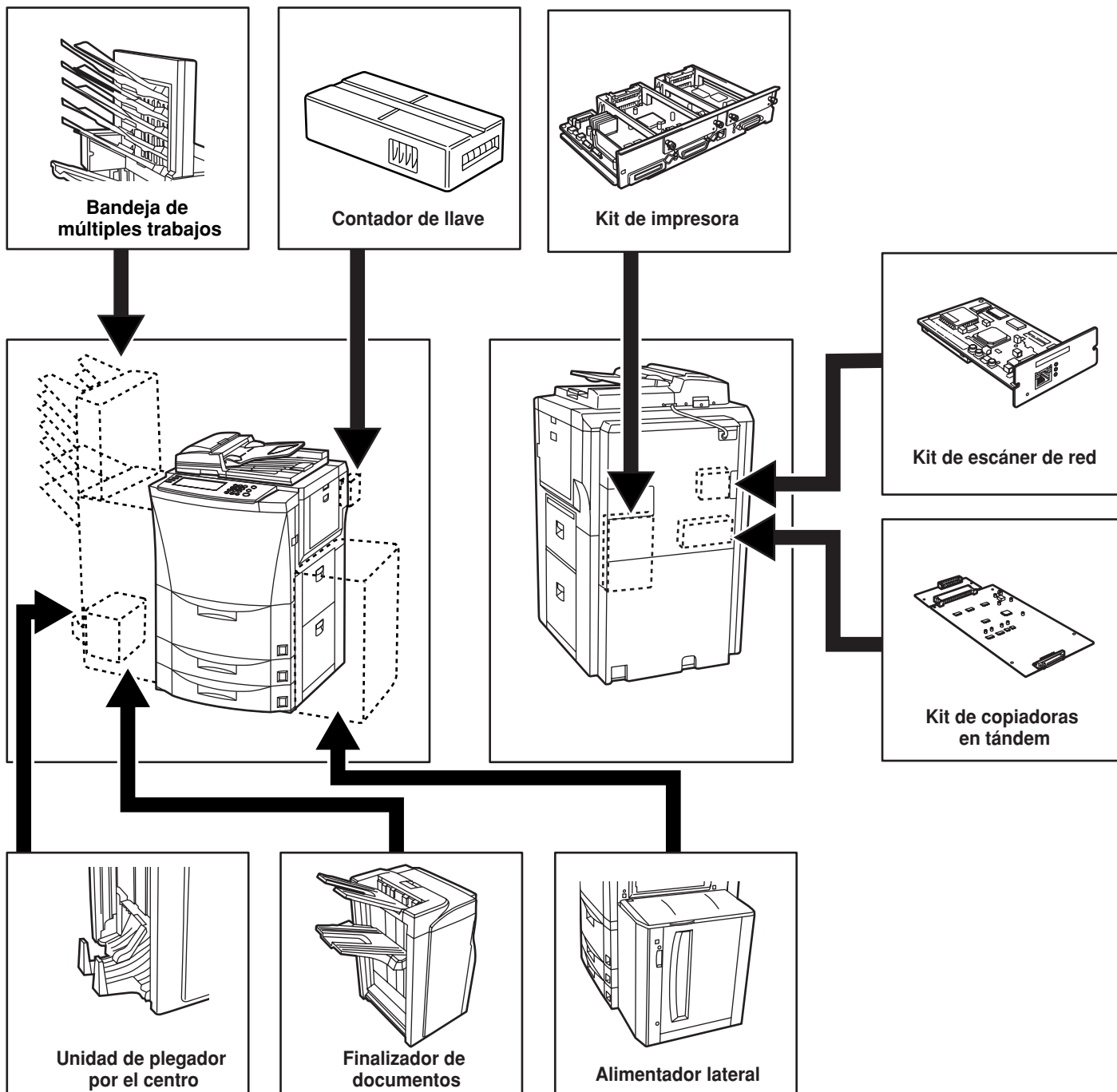

### **Alimentador lateral**

Esta unidad es un alimentador de papel auxiliar que puede acumular hasta 4000 hojas de papel de copia común de tamaño 11" x 8 1/2" o A4.

### **Finalizador de documentos**

El finalizador de documentos almacena una gran cantidad de copias y se pueden clasificar múltiples juegos (modo de clasificación/finalizado), o puede agrupar las copias de múltiples originales, con todas las copias hechas de un mismo original acumuladas juntas en un juego (modo de agrupación), desplazando la posición en la que sale cada juego. También es posible utilizar el finalizador de documentos para grapar los juegos de copia terminados así como perforar orificios para su archivado (opcionales).

Si además la unidad de plegador por el centro y la bandeja de múltiples trabajos opcionales están instaladas en su copiadora, también se puede utilizar la unidad de plegador por el centro para plegar y grapar del centro de los juegos de copia y definirlos para su salida en la bandeja de múltiples trabajos.

### **Bandeja de múltiples trabajos**

Si la bandeja de múltiples trabajos está instalada en su copiadora, se pueden asignar las copias terminadas para salida en esa unidad.

### **Unidad de plegador por el centro**

Si la unidad de plegador por el centro opcional está instalada en su copiadora, se puede utilizar esa unidad para plegar y grapar por el centro de los juegos de copia.

### **Contador de llave**

El contador de llave se utiliza para verificar el uso de la copiadora y es útil para una administración centralizada del número de copias hechas por cada departamento, así como el número total de copias hechas en conjunto en la máquina.

### **Kit de impresora**

Si el kit de impresora está instalado en su copiadora, esta copiadora puede utilizarse como impresora. Para información más detallada, consulte el manual de instrucciones del kit de impresora.

Porque una tarjeta de red está instalada como equipo básico de la copiadora, es posible el acceso desde múltiples computadoras y la máquina puede utilizarse como impresora de red.

### **Kit de escáner de red**

Si el kit de escáner de red está instalado en su copiadora, esta copiadora puede utilizarse como escáner desde múltiples computadoras sobre la red.

### **Kit de copadoras en tándem**

Será necesario el kit de copadoras en tándem para la conexión conjunta de dos copadoras. La conexión de dos copadoras se aumentará al doble la velocidad de administración de copias. Además, si, por ejemplo, se detiene el copiado en una copiadora debido a insuficiente toner o razón similar, las copias remanentes se producirán automáticamente en la otra copiadora.





# Seguridad del Láser

Los rayos láser pueden ser peligrosos para el cuerpo humano. Por eso, los rayos láser que se producen dentro de este aparato están herméticamente sellados en su caja protectora y con una tapa exterior. En condiciones normales, los rayos no pueden escaparse al exterior.

Este aparato ha sido clasificado como un producto láser de Clase 1 bajo la IEC 60825.

## PRECAUCION

La realización de otros procedimientos no descritos en este manual puede provocar una exposición peligrosa a los rayos láser.

Esta etiqueta está pegada en la unidad de escáner del láser dentro del aparato, en un lugar donde el usuario no debe tener acceso.



Las siguientes etiquetas están pegadas en la parte trasera del aparato.

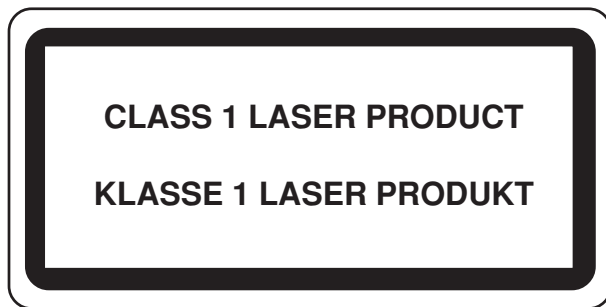





## CAUTION!

The power plug is the main isolation device! Other switches on the equipment are only functional switches and are not suitable for isolating the equipment from the power source.

## VORSICHT!

Der Netzstecker ist die Hauptisoliervorrichtung! Die anderen Schalter auf dem Gerät sind nur Funktionsschalter und können nicht verwendet werden, um den Stromfluß im Gerät zu unterbrechen.

## ¡PRECAUCION!

Desenchufe el cable eléctrico para que no siga pasando corriente. Los interruptores sólo cortan las respectivas funciones pero no la corriente eléctrica en sí.



### DECLARATION OF CONFORMITY

TO

89/336/EEC, 73/23/EEC and 93/68/EEC

We declare under our sole responsibility that the product to which this declaration relates is in conformity with the following specifications.

Limits and methods of measurement for immunity characteristics of information technology equipment	<u>EN55024</u>
Limits and methods of measurement for radio interference characteristics of information technology equipment	<u>EN55022 Class B</u>
Limits for harmonic currents emissions for equipment input current $\leq 16A$ per phase	<u>EN61000-3-2</u>
Limitation of voltage fluctuations and flicker in low-voltage supply systems for equipment with rated current $\leq 16A$	<u>EN61000-3-3</u>
Safety of information technology equipment, including electrical equipment	<u>EN60950</u>
Radiation Safety of laser products, equipment classification, requirements and user's guide	<u>EN60825-1</u>

\* A fin de conseguir mejores resultados, aconsejamos el empleo exclusivo de productos KYOCERA MITA para su fotocopiadora.

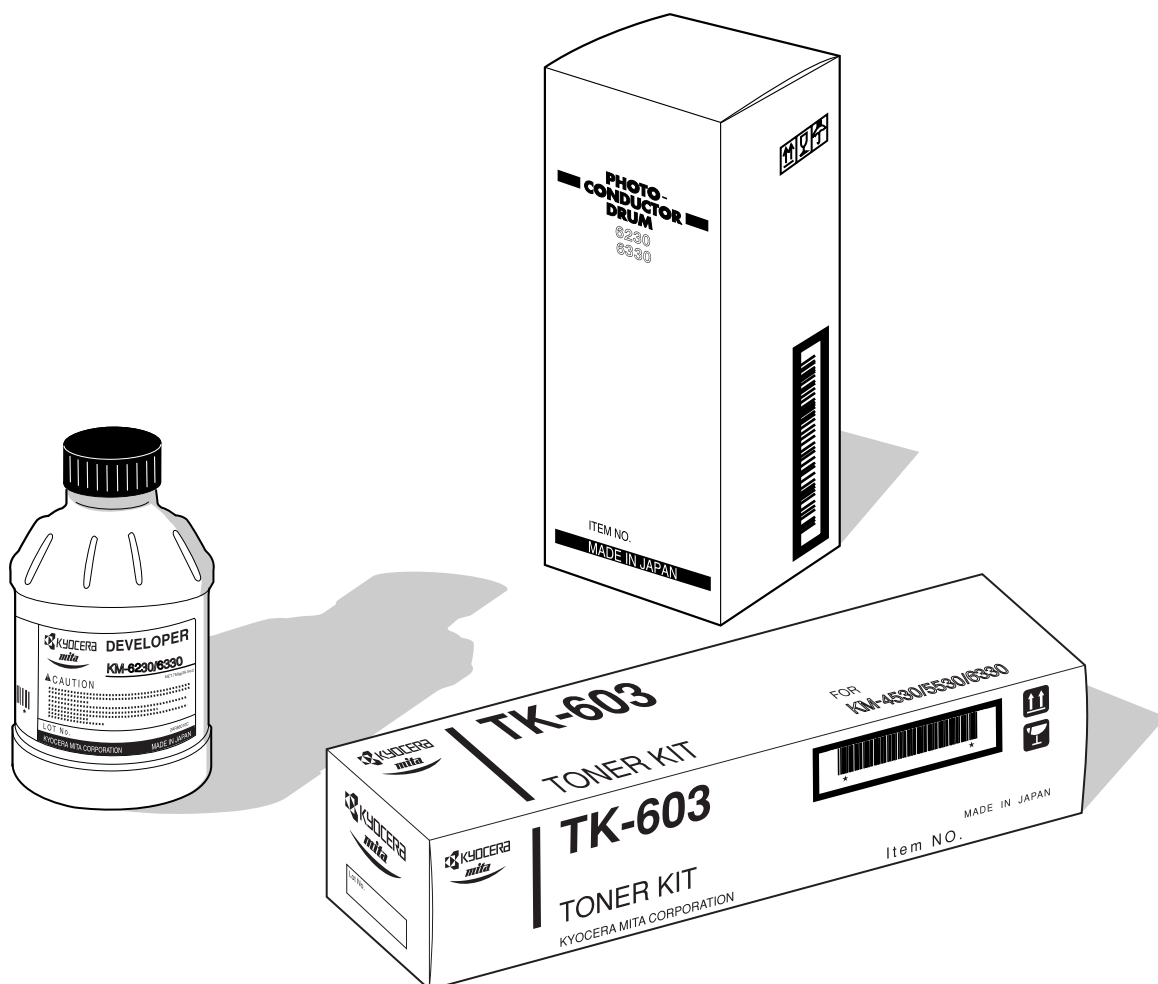

**QUALITY  
CERTIFICATE**

This machine has passed  
all quality controls and  
final inspection

## 2. Especificaciones

Tipo .....	Escritorio
Mesa de originales .....	Cuerpo principal: Tipo fijo Cuando utilice el procesador de documentos: Tipo móvil
Sistema de copiado .....	Electrostático indirecto
Originales aceptables .....	Hojas de papel, libros y objetos tridimensionales (Tamaño máximo: 11" x 17" [A3])
Tamaños de copia .....	11" x 17" [A3], 8 1/2" x 14" [B4 (257 mm x 364 mm)], 11" x 8 1/2" [A4], 8 1/2" x 11" [A4R], 5 1/2" x 8 1/2" [A5R], y Folio (copiadoras con especificaciones métricas) Durante el copiado de dos lados: 11" x 17" [A3] – 5 1/2" x 8 1/2" [A5R] Pérdida de margen de impresión: 0,5 mm – 5,5 mm
Velocidad de copiado .....	Mismo tamaño (100%; [1:1]), copia en memoria 11" x 17" [A3]: 32 copias/min., 8 1/2" x 14" [B4]: 38 copias/min., 11" x 8 1/2" [A4]: 63 copias/ min., 8 1/2" x 11" [A4]R: 44 copias/min.
Tiempo de calentamiento .....	Menos de 360 seg. (a temperatura ambiente de 68°F/20°C, humedad relativa del 65%) Recuperación del modo de precalentamiento: menos de 30 seg.
Velocidad para la primera copia .....	Menos de 3.6 seg. (11" x 8 1/2" [A4] alimentación en horizontal de la gaveta N°1)
Porcentajes de cambio de tamaño disponibles .....	Cualquier incremento de 1% entre 25% y 400% o los porcentajes prefijados estándar * Entre 25% y 200% cuando utilice el procesador de documentos
Memoria estándar .....	128 MB
Memoria de imágenes .....	20 GB
Resolución .....	Lectura: 600 x 600 ppp Escritura: equivalente de 1800 x 600 ppp
Sistema de alimentación de papel .....	Alimentación automática de gavetas (dos gavetas con capacidad de 500 hojas [80 g/m <sup>2</sup> ] y una gaveta con capacidad de 3000 hojas [80 g/m <sup>2</sup> ]), o desde la bandeja de la alimentación directa (capacidad de 100 hojas [80 g/m <sup>2</sup> ])
Papel de copia aceptables .....	<Espesores de papel> Gavetas: 60 g/m <sup>2</sup> – 80 g/m <sup>2</sup> Unidad duplex: 64 g/m <sup>2</sup> – 105 g/m <sup>2</sup> Bandeja de la alimentación directa: 45 g/m <sup>2</sup> – 200 g/m <sup>2</sup> ; 110 lbs. <Tipos de papel> Gavetas: Papel de copia común y papel de color Unidad duplex: Papel de copia común y papel de color Bandeja de la alimentación directa: Papel de copia común, (papel membreteado, papel de color, papel de calco, películas para proyección, sobres, etc. (sólo puede utilizar sobres con las funciones de impresora opcional de esta máquina.)
Copiado continuo .....	1 – 999 hojas
Fuente de luz .....	Lámpara de gas raro
Sistema de revelado .....	Proceso en seco
Sistema de fijación .....	Rodillo de calor
Sistema de limpieza .....	Cuchilla y cepillo de piel
Fotoconductor .....	a-Si
Funciones y modos estándar .....	Modo de selección automática de papel, Selección de calidad de imagen, Modo de selección de cambio de tamaño automático, Modo de copia con zoom, Modo de zoom prefijado, Modo de zoom XY, Modos de copia de dos lados, Modos de copia con separación de páginas, Modo de margen, Modo de centrado, Modo de notas, Modos de borrado de bordes, Modos de copia en combinación, Modo de numeración de páginas, Modo de superposición de plantilla, Modo de libreto, Modo de libro en libreto, Modo de clasificación/ finalizado, Función de la rotación automática, Modo de selección automático/archivando, Modo de cubiertas, Modo de película para proyección y hoja de fondo, Modo de inversión, Modo de imagen en espejo, Modo de copia de prueba, Repeat copy mode, Modo de escaneado por lotes, Modo de impresión ecológica, Función de programa, Modo de construcción de trabajos, Registro de plantillas, Buzón de trabajos almacenados, Buzones de impresión sinérgica, Modo de administración de copia, Función del temporizador semanal, Función de selección de idioma

## **KYOCERA MITA EUROPE B.V.**

Hoeksteen 40, 2132 MS Hoofddorp,  
The Netherlands  
Phone: (020) 6540000  
Home page: <http://www.kyoceramita-europe.com>  
Email: [info@kyoceramita-europe.com](mailto:info@kyoceramita-europe.com)

## **KYOCERA MITA NEDERLAND B.V.**

Hoeksteen 40, 2132 MS Hoofddorp,  
The Netherlands  
Phone: (020) 5877200

## **KYOCERA MITA (UK) LIMITED**

8 Beacontree Plaza  
Gillette Way,  
Reading RG2 0BS UK  
Phone: (0118) 931 1500

## **KYOCERA MITA ITALIA S.P.A.**

Via Verdi 89/91 20063 Cernusco sul Naviglio  
(Milano) Italy  
Phone: 02-92179 1

## **S.A. KYOCERA MITA BELGIUM N.V.**

Hermesstraat 8A, 1930 Zaventem, Belgium  
Phone: (02) 7209270

## **KYOCERA MITA FRANCE S.A.R.L.**

Parc les Algorithmes  
SAINT AUBIN  
91194 GIF-SUR-YVETTE  
France  
Phone: (01) 69852600

## **KYOCERA MITA ESPAÑA S.A.**

Edificio Mita, Avda. De Manacor N°2,  
Urb. Parque Rozas, Apartado de Correos 76,  
28230 Las Rozas, Madrid, Spain  
Phone: (91) 631-8392

## **KYOCERA MITA FINLAND OY**

Kirvesmiehenkatu 4, 00810 Helsinki,  
Finland  
Phone: (09) 478-05200

## **KYOCERA MITA (SCHWEIZ) AG**

Holzliwisen Industriestrasse 28,  
8604 Volketswil, Switzerland  
Phone: (01) 908 4949

## **KYOCERA MITA DEUTSCHLAND GMBH**

Mollsfeld 12 40670 Meerbusch,  
(Osterath) Germany  
Phone: 02159-918120

## **KYOCERA MITA GMBH AUSTRIA**

Eduard-Kittenberger-Gasse 95,  
1230, Wien, Austria  
Phone: (01) 86338-0

## **KYOCERA MITA SVENSKA AB**

Vretenvagen 2  
171 54 Solna, Sweden  
Phone: (08) 546 550 00

## **KYOCERA MITA NORGE**

Postboks 150 Oppsal, NO 0619 Oslo  
Olaf Helsetsvai 6, NO 0694 Oslo  
Phone: (22) 62 73 00

## **KYOCERA MITA DANMARK A/S**

Industrivej 11, DK-4632 Bjæverskov,  
Denmark  
Phone: (56) 871100

## **KYOCERA MITA PORTUGAL LDA.**

Rua de Campolide,  
n°56-5° dto,  
1070-026, Lisbon, Portugal  
Phone: (21) 09-00

## **KYOCERA MITA SOUTH AFRICA (PTY) LTD.**

UNIT 3, "Kyalami Crescent,"  
Kyalami Business Park,  
1685 Midrand, South Africa  
Phone: (11) 466-3290

## **KYOCERA MITA AMERICA, INC.**

### **Headquarters:**

225 Sand Road, P.O. Box 40008,  
Fairfield, New Jersey 07004-0008,  
U.S.A.  
Phone: (973) 808-8444

## **KYOCERA MITA AUSTRALIA PTY. LTD.**

Level 3, 6-10 Talavera Road, North Ryde,  
N.S.W. 2113 Australia  
Phone: (02) 9888-9999

## **KYOCERA MITA NEW ZEALAND LTD.**

1-3 Parkhead Place,  
Albany, Auckland,  
New Zealand  
Phone: (09) 415-4517

## **KYOCERA MITA (THAILAND) CORP., LTD.**

9/209 Ratchada-Prachachem Road,  
Bang Sue, Bangkok 10800, Thailand  
Phone: (02) 586-0320

## **KYOCERA MITA SINGAPORE PTE LTD.**

121 Genting Lane, 3rd Level,  
Singapore 349572  
Phone: 67418733

## **KYOCERA MITA HONG KONG LIMITED**

11/F., Mita Centre,  
552-566, Castle Peak Road,  
Tsuen Wan, New Territories,  
Hong Kong  
Phone: 24297422

## **KYOCERA MITA TAIWAN CORPORATION**

7F-1~2, No.41, Lane 221, Gangchi Rd.  
Neihu District, Taipei, Taiwan, 114. R.O.C.  
Phone: (02) 87511560

## **KYOCERA MITA CORPORATION**

2-28, 1-chome, Tamatsukuri, Chuo-ku  
Osaka 540-8585, Japan  
Phone: (06) 6764-3555

©2002 KYOCERA MITA CORPORATION

 **KYOCERA** is a trademark of Kyocera Corporation

*mita* is a registered trademark of KYOCERA MITA CORPORATION