

OFX 180

KÄYTTÖOPAS



olivetti

JULKAISIJA:

Olivetti I- Jet S.p.A.
Località Le Vieux
11020 ARNAD (Italia)

Toimitusosasto:

Olivetti Tecnost, S.p.A.
Direzione @ Home/Office
Via Jervis, 77 - 10015 IVREA (Italia)

*Copyright © 2003, Olivetti
Kaikki oikeudet pidätetään*

Valmistaja pidättää itsellään oikeuden tehdä muutoksia tämän käyttöohjeen kuvaamaan tuotteeseen milloin tahansa ilman erillistä ilmoitusta.

Tämä laite on hyväksytty yhdenmukaisena yleiseurooppalaisia yhteyksiä koskevien Neuvoston määräysten 98/482/EY kanssa yksittäispäätteeksi analogiseen PSTN- puhelinverkkoon (Public Switched Telephone Network). Eri maiden puhelinverkoissa saattaa kuitenkin esiintyä eroavaisuuksia, mistä syystä tämä hyväksyntä ei takaa sinänsä moitteetonta toimintaa missä tahansa PSTN- verkon päätekohtassa.

Mikäli ongelmia ilmenee, kääntykää ensisijaisesti tuotteen toimittajan puoleen.

Valmistaja vakuuttaa oman vastuunsa puitteissa, että tämä tuote on yhdenmukainen direktiivin 1999/05/EY määräysten kanssa.
Yhdenmukaisuus vahvistetaan tuotteeseen asetettavan  -merkinnän välityksellä.

Vakuutus verkostoyhteensopivuudesta

Vakuutetaan, että tuote on suunniteltu toimimaan kaikissa EU-maiden sekä Sveitsin ja Norjan verkostoissa.

Täydellinen verkostoyhteensopivuus kussakin maassa saattaa riippua kyseisen maan Ohjelmistoparametreista, jotka pitää asettaa vastaavasti. Muihin kuin EC PSTN verkostoihin kytketyksessä esiintyvien ongelmien ilmaantuessa, ottakaa yhteys kansalliseen tekniseen neuvontakeskukseen.

Ottakaa huomioon, että seuraavat seikat voivat vaarantaa laitteen moitteetonta toimintaa ja sen käyttöominaisuuksia:

- väärä verkkojännite;
- asennusvirheet, virheellinen käyttö tai laitteen mukana toimitettujen käyttöohjeiden vastainen käyttö;
- alkuperäisten komponenttien tai lisälaitteiden korvaaminen osilla, joita valmistaja ei ole hyväksynyt, tai valtuuttamattomien henkilöiden suorittamat komponenttivaihdokset.

Pistorasian tulee olla helppopääsyisessä paikassa laitteen lähetyvillä. Laite kytketään irti syöttövirrasta irrottamalla virtajohdon pistoke pistorasiasta.

ENSIMMÄINEN OSA

ENNEN KÄYTTÖÖNOTTOA	I	VÄLITÖN ALOITUS	V
OPPAAN KÄYTTÖ	I	ASENNUSPAIKKA	V
KÄYTTÖÖN LIITTYVIÄ VAROTOIMIA	I		
ASENNUKSEEN LIITTYVIÄ VAROTOIMIA	I	LAITTEEN KYTKEMINEN PUHELIN- JA VIRTAVERKKOON	V
ASENNUS- JA KOKOONPANOPARAMETREISTÄ	I		
PAKKAUKSEN SISÄLTÖ	I	JOIDENKIN PARAMETRIEN ASETUKSET (VÄLTTÄMÄTTÖMÄT FAKSILAITTEEN ASIANMUKAISEN TOIMINNAN VARMISTAMISEKSI)	VI
TUTUSTUMINEN FAKSILAITTEESEEN	II	KIELEN JA VASTAANOTTOVALTION ASETUKSET	VI
KÄYTTÖPANEELI	II	PÄIVÄMÄÄRÄN JA KELLONAJAN ASETTAMINEN	VII
LAITEOSAT	IV	VALMISTELU KÄYTTÖÄ VARTEN	VIII
		LÄHETYS	X
		ASIAKIRJAN LÄHETTÄMINEN	X
		LÄHETYS LINJAAÄNIÄ KUUNNELLEN	XI
		LÄHETYS NOSTAMALLA PUHELINKUULOKE	XI
		VASTAANOTTO	XII
		MANUAALINEN VASTAANOTTO	XII
		AUTOMAATTINEN VASTAANOTTO	XII
		VASTAANOTTO TILASSA "PHONE/FAX"	XII
		PUHELIMEN KÄYTTÖ	XIII
		YHDEN TAI USEAMMAN KOPION TEKEMINEN	XIII
		KOPIOIMINEN	XIII

TOINEN OSA

ASENNUS	1	HUOLTOTOIMENPITEET	28
LAITTEEN LIITTÄMINEN PUHELINVERKKOON	1	KIRJOITUSPÄÄN VAIHTO	28
PUHELINKUULOKKEEN LIITTÄMINEN	3	KIRJOITUSPÄÄN KUNNOSTUS JA SUUTTIMIEN TARKISTUS ..	28
FAKSILAITTEEN LIITTÄMINEN SÄHKÖVERKKOON	3	KIRJOITUSPÄÄN SÄHKÖLIITTIMIEN PUHDISTUS	29
PAPERIN LISÄÄMINEN LAITTEESEEN	3	KIRJOITUSPÄÄN SUUTTIMIEN PUHDISTUS	29
KIRJOITUSPÄÄN ASENNUS	4	KIRJOITUSPÄÄN PYYHKIMEN PUHDISTUS	29
KIRJOITUSPÄIDEN SUHTEEN NOUDATETTAVAT VAROTOIMENPITEET	4	OPTISEN LUKIJAN PUHDISTUS	30
PÄIVÄMÄÄRÄN JA KELLONAJAN MUUTTAMINEN	5	ULKOISTEN OSIEN PUHDISTUS	30
NIMESI JA TELEFAX-NUMEROSI TALLENNUS	5	JUUTTUNEIDEN ASIAKIRJOJEN JA PAPERIARKKIEN POISTAMINEN	30
LAITTEEN ASETUKSET PUHELINLINJAAN LIITTÄMISEKSI	6	TEKNISET OMINAISUUDET	31
LÄHETYKSEN JA VASTAANOTON PERUSTOIMENPITEET	7	HAKEMISTO	32
LÄHETTÄMINEN	7		
VASTAANOTTO	10		
PIKA- JA LYHYTVALINNAN OHJELMOINTI	11		
RAPORTTIEN JA LISTOJEN TULOUSTUS	13		
PUHELIMEN KÄYTTÖ	16		
SOITTAMINEN PIKAVALINTAA KÄYTTÄEN	16		
SOITTAMINEN LYHYTVALINTAA KÄYTTÄEN	16		
SOITTAMINEN ETSIEN TIEDOT PUHELINMUISTIOSTA	16		
KOPIOINNIN SUORITTAMINEN	17		
MILLAISIA ASIAKIRJOJA VOIT KOPIOIDA	17		
KOPIOINTI	17		
ERINOMAISEN KOPION TEKEMINEN	17		
LISÄTIETOUTTA LAITTEEN KÄYTTÖMAHDOLLISUUKSISTA	18		
MUITA HYÖDYLLISIÄ VASTAANOTTOASETUKSIA	18		
MUITA HYÖDYLLISIÄ LÄHETYSASETUKSIA	21		
ASIAKIRJAN LÄHETYS/VASTAANOTTO POLLAUSMENETELMÄLLÄ	22		
ONGELMAT JA NIIDEN RATKAISUT	24		
MITÄ TAPAHTUU JOS VIRTA KATKEAA	24		
JOS PAPERI TAI MUSTE LOPPUU	24		
JOS LÄHETYS EI ONNISTU	24		
PIENTEN ONGELMIEN RATKAISUT	24		
VIRHEKODIT	25		
ÄÄNIMERKIT JA SANOMAT	26		

OPPAAN KÄYTTÖ

Opas on jaettu pääpiirteittäin **kahteen osaan**: ensimmäisen osan "**Tutustuminen faksilaitteeseen**" ja "**Välttö aloitus**" antavat yleiskuvauksen faksilaitteesta ja auttavat sinua siten asentamaan sen ja **käyttämään sitä välittömästi**, vaikkakin hyödyntäen ainoastaan laitteen perustoimintoja.

Tämän aloitusvaiheen jälkeen voit tutustua oppaan **toiseen osaan**. Tämän osan avulla **saat täydellisemmän kuvan faksilaitteesta ja sen lukuisista toiminnoista**.

KÄYTTÖÖN LIITTYVIÄ VAROTOIMIA

- Älä milloinkaan yritä korjata faksilaitetta, mikäli sinulla ei ole siihen tarvittavaa pätevyyttä: ulkokannen irrottaminen saattaa asettaa sinut alttiiksi sähköiskuille tai muille vaaroille. On siten suositeltavaa kääntyä vain ammattitaitoisen teknisen henkilöstön puoleen.
- Mikäli aiot olla käyttämättä faksilaitetta pidemmän aikajakson, suosittelemme kytkemään laitteen irti verkkopistokkeesta: täten vältytään siltä, että satunnaiset häiriöt tai jännitevaihtelut voivat vahingoittaa laitetta.
- **Ukonilmalla suositellaan faksilaitte kytkettäväksi irti sekä verkkovirran seinäpistokkeesta että puhelinlinjasta vaurioiden välttämiseksi.**
- Mikäli jännite laskee tai virta katkeaa et voi suorittaa etkä vastaanottaa puhelinsoittoja koska numeronäppäimistö ei ole aktivoituna. Jos on todella välttämätöntä suorittaa puhelinsoitto näissä olosuhteissa, sinun pitää käyttää verkon haltijan tyyppihyväksymää varapuhelinta, jonka voit suoraan kytkeä faksilaitteeseen.

ASENNUKSEEN LIITTYVIÄ VAROTOIMIA

- Sijoita laite vakaalle vaakasuoralle tärähtelemättömälle alustalle, jotta vältyt laitteen putoamiselta mikä saattaa aiheuttaa vahinkoja sekä henkilöille että laitteelle itselleen.
- Pidä laite etäällä vesi- tai höyrynlähteistä, liian kuumista lämmönlähteistä ja pölyisistä tiloista. Älä myöskään saata laitetta alttiiksi suoralle auringonvalolle.
- Pidä laite myös riittävän etäällä muista sähköisistä tai elektronisista laitteista, jotka saattavat aiheuttaa häiriöitä, kuten radio, televisio, jne.
- Vältä myöskin jättämästä laitteen läheisyyteen kirjoja, asiakirjoja tai esineitä, jotka vähentävät laitteen ilmakierrolle tarpeellista tilaa. Laitteen sijoituspaikan ihanteelliset ympäristöolosuhteet ovat 5°C - 35°C ja kosteusaste 15% ja 85% välillä.
- Jätä riittävästi tilaa lähetettyjen ja kopioitujen asiakirjojen ulostuloukon eteen jotta ne eivät putoa lattialle.

ASENNUS- JA KOKOONPANOPARAMETREISTÄ

Koskapa asennus- ja kokoonpanoparametrejä koskevat kansalliset esiasetetut arvot voivat vaihdella tyyppihyväksynnän tai asiakkaiden erityistarpeiden johdosta, kyseiset arvot ja oppaan arvot eivät aina vastaa toisiaan: on täten suositeltavaa tulostaa ne ennen kuin niitä muutetaan.

PAKKAUKSEN SISÄLTÖ

Faksilaitteen ja tämän oppaan lisäksi pakkaus sisältää seuraavaa:

- Johto puhelinlinjaan liittämistä varten.
- Puhelinpistoke (mikäli sisältyy toimitukseen).
- Pakkaus, joka sisältää perusvarusteluna yksivärisen kirjoituspään (**ei uudelleen ladattavissa**).
- Puhelinkuuloke.
- Paperin syöttötuki.
- Käyttöpaneelin keskiosan kansallistamiseen tarkoitettu peittomaski.
- Olivetin asiakaspalveluliikkeiden lista (**Olivetti Customer Service**).

TUTUSTUMINEN FAKSILAITTEESEEN

KÄYTTÖPANEELI

EROTTELUTARKKUUSNÄPPÄIN

Säätää kopioitavien asiakirjojen erottelutarkkuuden (ainoastaan silloin kun asiakirja on asetettuna ADF-syöttölaitteeseen).

KONTRASTINÄPPÄIN

Säätää kopioitavien asiakirjojen kontrastin (ainoastaan silloin kun asiakirja on asetettuna ADF-syöttölaitteeseen).

KOPIOINTINÄPPÄIN

Käynnistää kopioinnin (ainoastaan silloin kun asiakirja on asetettuna ADF-syöttölaitteeseen).

PIENENNYSNÄPPÄIN

Suorittaa kopioitavien asiakirjojen pienennyksen tai suurennoksen (ainoastaan kun asiakirja on asetettu ADF-syöttölaitteeseen).

MERKKIVALO "VIRHE"

Ilmoittaa lähetyksen tai vastaanoton aikana sattuneesta toimintahäiriöstä.

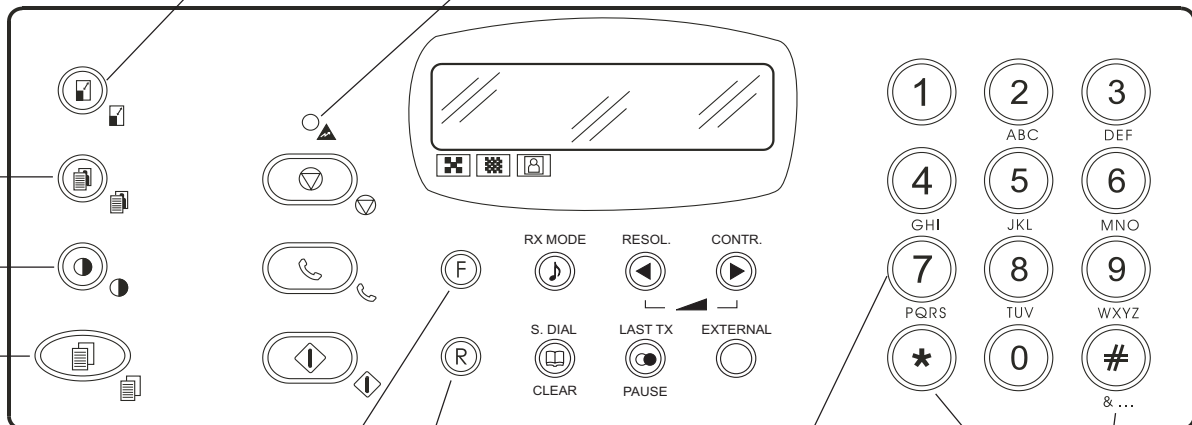

TOIMINTONÄPPÄIN

Näppäimellä päästään ohjelmointitoimintoon. Valitsee eri valikot ja alivalikot.

NÄPPÄIN RECALL

Kuulokkeen ollessa nostettuna, mahdollistaa pääsyn verkon hoitajan käyttööntamiin erikoistoimintoihin ja joita yleisesti kutsutaan nimellä REGISTER RECALL (R-toiminto).

NUMERONÄPPÄIMET

Näppäimillä valitaan faksi- tai puhelinnumerot. Mikäli näppäimiä painetaan kauemmin kuin sekunnin ajan, niillä voidaan valita automaattisesti (mikäli ohjelmoituna) niihin kytketty puhelin- tai faksinumero (pikavalintatoiminto). Niillä asetetaan mikä tahansa numeerinen tieto. Niillä valitaan luvut ja aakkosnumeeriset merkit numeroita tai nimiä asetettaessa.

Valinnan ollessa tyyppiä äänivalinta, ne lähetettävät linjaäänien verkon erikoispalveluita varten. Niillä valitaan "taaksepäin" ja "eteenpäin" merkkejä ja erikoismerkkejä nimien asetuksen yhteydessä.

Ainoastaan * : muodostaa kauko-ohjauskoodit. Puhelin- tai faksinumeron valintaa ennen tai sen jälkeen, muuttaa väliaikaisesti valintatyyppiin pulssivalinnasta (kymmenjärjestelmä) äänivalinnaksi (monitaajuusjärjestelmä).

KÄYTTÖPANEELI

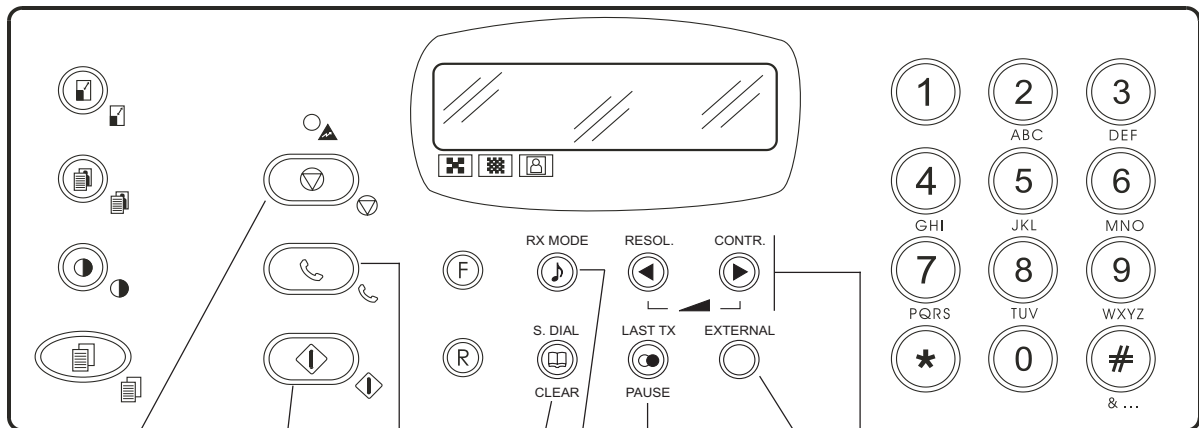

STOP-NÄPPÄIN

Poistaa ADF-syöttölaitteeseen jääneen asiakirjan.
Sammuttaa merkivalon "○▲".
Palauttaa faksilaitteen alkutilaan.
Keskeyttää meneillään olevan ohjelmoinnin, lähetyksen, vastaanoton tai kopioinnin.

LINJANÄPPÄIN

Näppäimen avulla päästään puhelinlinjalle: vastaa puhelin-kuulokkeen nostamista.

NÄPPÄIN LAST TX/PAUSE

● Painettaessa näppäintä kahdesti, se valitsee viimeisimmän valitun faksinumeron (ainoastaan silloin kun asiakirja on asetettuna ADF-syöttölaitteeseen) tai viimeisimmän puhelinnumeron uudelleen.
Lisää viiveen (taun) puhelin- tai faksinumeron suoran valinnan aikana.

KONTRASTI-NÄPPÄIN

Säätää lähetettävien asiakirjojen kontrastin (ainoastaan silloin kun asiakirja on asetettuna ADF-syöttölaitteeseen).
Selaa "eteenpäin" parametrin arvoja.
Siirtää kohdistinta "oikealle" numeroita ja nimiä asetettaessa.
Säätää "voimakkaammaksi" kaiuttimen ääntä sen jälkeen kun painetaan näppäintä ☎.

START-NÄPPÄIN

Käynnistää vastaanoton.
Faksilaitteen numeron näppäilyn jälkeen, käynnistää lähetyksen (ainoastaan silloin kun asiakirja on asetettuna ADF-syöttölaitteeseen).
Vahvistaa valikoiden, alivalikoiden, parametrin ja niiden arvojen valinnan ja käynnistää siirtymisen seuraavaan toimintoon.

NÄPPÄIN RX MODE/HOLD

Valitsee erilaiset vastaanottotavat.
🎵 Asettaa linjan odotustilaan puhelin keskustelun aikana.

EROTTELUTARKKUUSNÄPPÄIN

Säätää lähetettävien asiakirjojen erottelutarkkuuden (ainoastaan silloin kun asiakirja on asetettuna ADF-syöttölaitteeseen).
Selaa "taaksepäin" parametrin arvoja.
Siirtää kohdistinta "vasemmalle" numeroita ja nimiä asetettaessa.
Säätää "pienemmäksi" kaiuttimen äänenvoimakkuutta kun on painettu näppäintä ☎.

NÄPPÄIN S. DIAL/CLEAR

Kun näppäimen painallusta seuraa kahden numeronäppäimen (01-32) painallus valitsee automaattisesti (mikäli ohjelmoituna) lukuun kytketyn puhelin- tai faksinumeron.
Poistaa virheelliset asetukset.

ULKOLINJANÄPPÄIN

Faksilaitteen ollessa kytkettynä yksityiseen puhelin keskustukseen:
Painettaessa näppäintä ennen puhelin- tai faksinumeron muodostamista, mahdollistaa puhelun pääsyn yleiselle puhelinlinjalle.

TUTUSTUMINEN FAKSILAITTEESEEN

LAITEOSAT

Kuva esittää telefaksin ulkoisia ja sisäisiä osia.

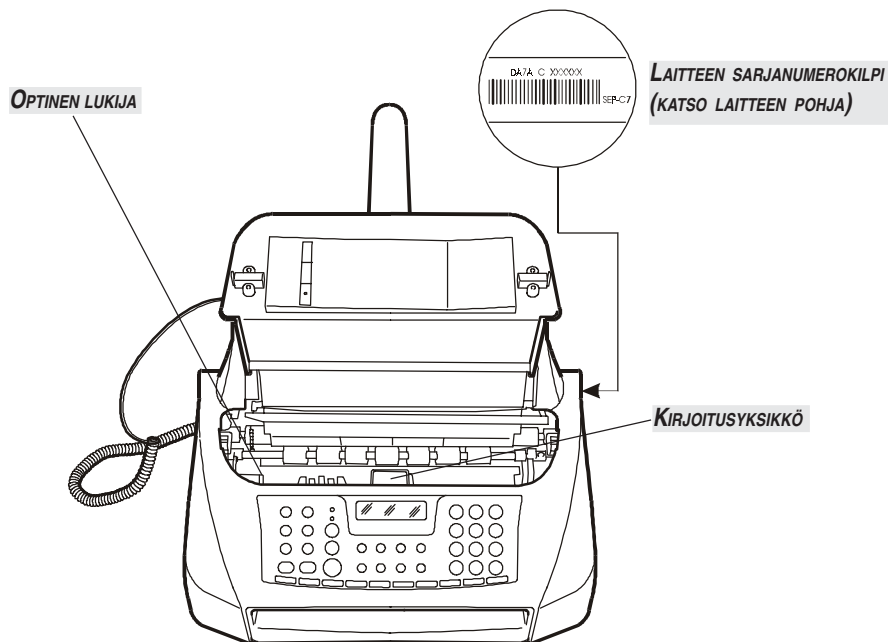
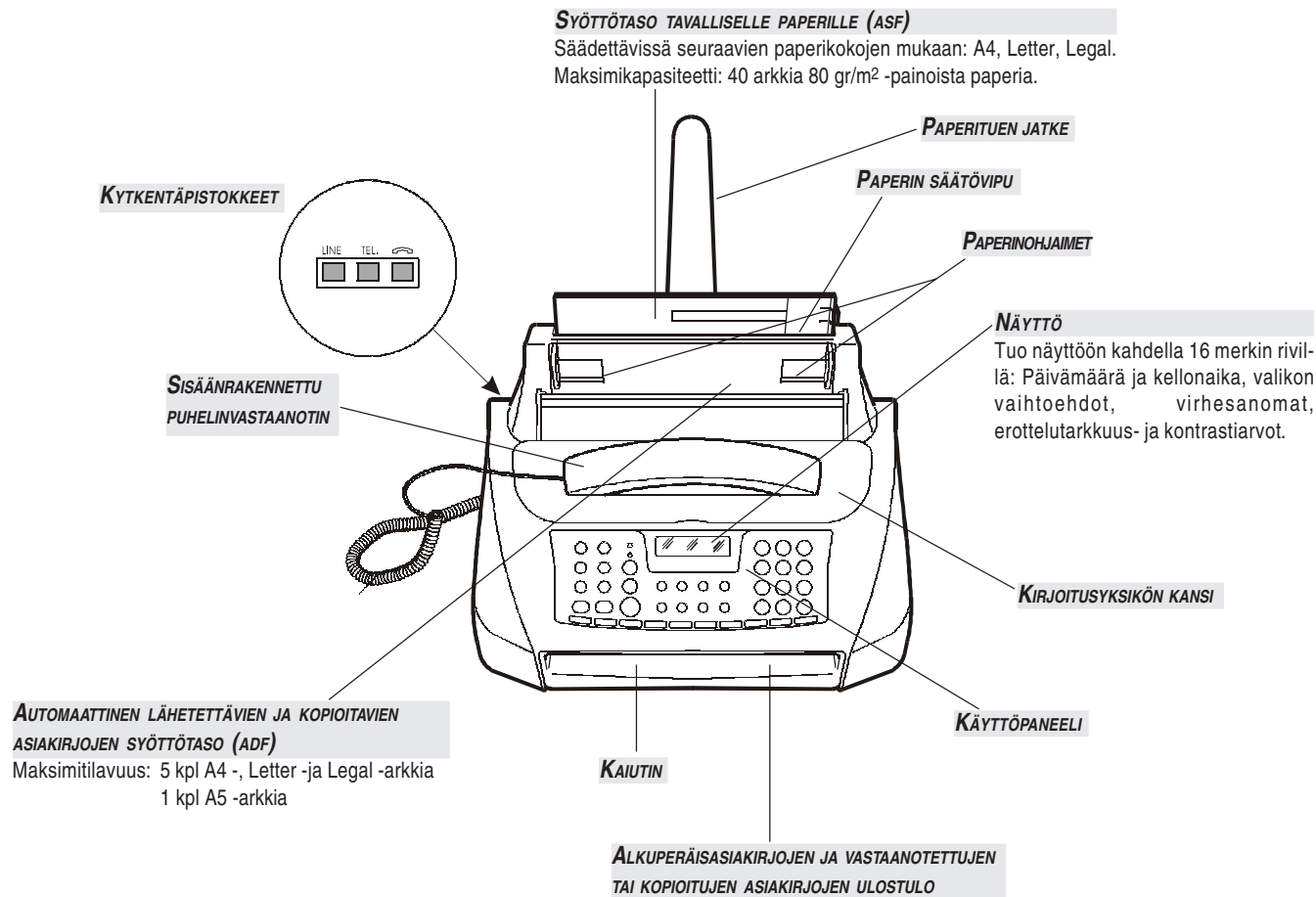

Kuten jo edellä on esitetty, tämä osa sisältää faksilaitteen toimintojen **peruskuvauksen** osoittaen miten laite asennetaan ja miten se voidaan ottaa välittömästi käyttöön vaikkakin hyödyntäen ainostaan sen perustoimintoja. Ohjeet faksilaitteen **optimaalisesta käytöstä saat kutakin erityistoimintoa käsittelevästä luvusta**.

Koskapa tämä oppaan osa on koottu siten, että voit **oppia faksilaitteen käytön asteittain ja järjestelmällisesti** on suositeltavaa tutustua eri toimintoihin siinä järjestyksessä jossa ne on seuraavassa esitetty.

AENNUSPAIKKA

Aseta faksilaite tasaiselle alustalle. Järjestä laite siten, että sen ympärille jää riittävästi tilaa ilman vapaalle kiertämiselle. Pidä laite etäällä lämmönlähteistä, suojassa pölyltä ja kosteudelta. Älä aseta sitä alttiiksi suoralle auringonvalolle.

LAITTEEN KYTKEMINEN PUHELIN- JA VIRTAVERKKOON

1 Kytke faksilaite puhelinverkkoon

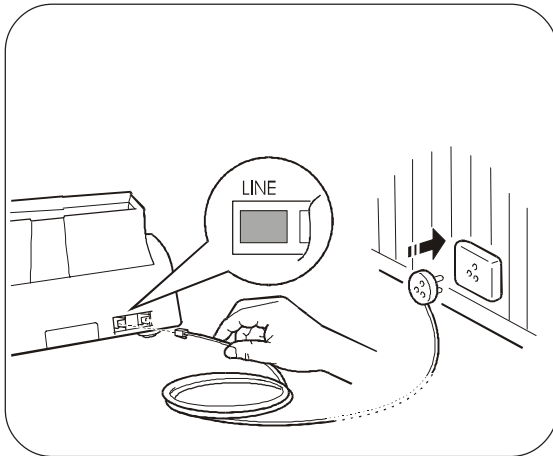

TÄRKEÄÄ

Faksilaitteessa on jo asetukset yleiseen puhelinverkkoon liittämistä varten. Mikäli haluat kytkeä sen yksityiseen verkkoon ja haluat silti käyttää sitä myös yleisessä verkossa, tutustu luvun "Asennus" kappaleeseen "Laitteen asetukset puhelinlinjaan liittämiseksi".

2 Kytke puhelinkuuloke

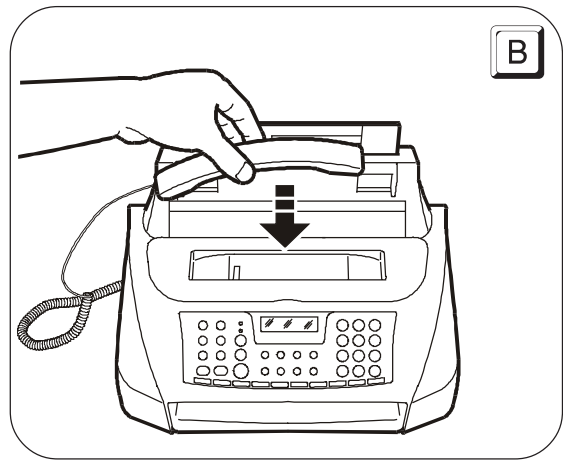
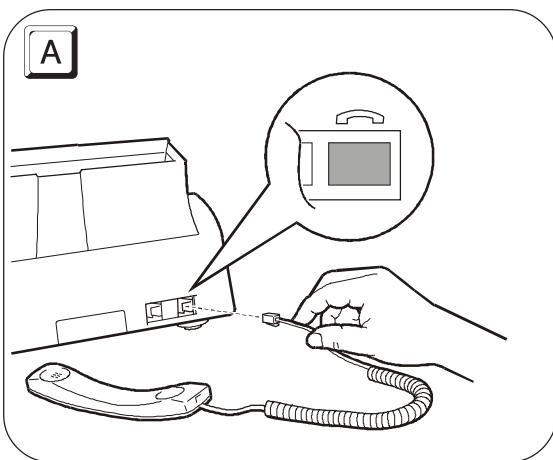

3 Kytke faksilaite virtaverkkoon

TÄRKEÄÄ

Ennen faksilaitteen kytkemistä, **poista** kirjoituspään kuljettimen lukitseva **nauha** vetämällä ylöspäin sen kielekettä (katso allaolevaa kuvaa).

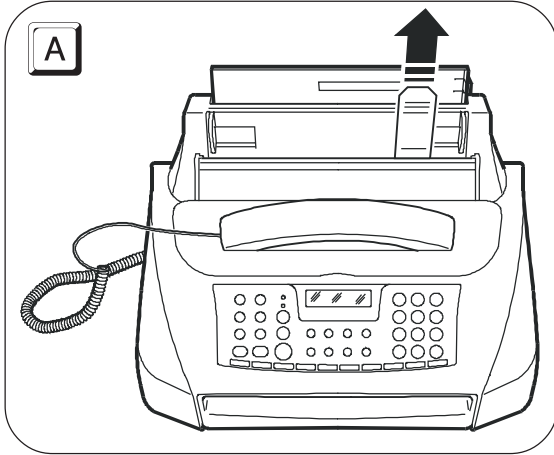

TÄRKEÄÄ

Virtajohdon pistotulppa voi vaihdella riippuen laitteen asennusmaasta.

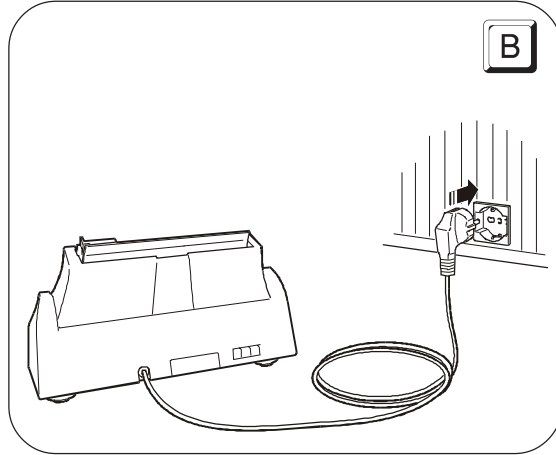

JOIDENKIN PARAMETRIEN ASETUKSET (VÄLTÄMÄTTÖMÄT FAKSILAITTEEN ASIANMUKAISEN TOIMINNAN VARMISTAMISEKSI)

Kun faksilaite on kytketty virtaverkkoon, se suorittaa automaattisesti lyhyen testin tarkistaakseen kaikkien osiensa toimivuuden; tämän jälkeen näytölle ilmestyvät (miltei aina englannin kielellä) seuraavat sanomat.

Ylemmällä rivillä:

AUTOMATIC RX

ja vuorotellen alemmalla rivillä:

CHECK PRINT HEAD

SET DATE/TIME

TÄRKEÄÄ

Jotta faksilaite voisi toimia asianmukaisesti, sinun pitää asettaa käytettävä kieli ja oma maasi.

KIELEN JA VASTAANOTTOVALTION ASETUKSET

F + **1** Näytölle ilmestyy kieli, jolla sanomat tuodaan näytölle.
Esimerkiksi:

ITALIANO



Voidaksesi valita haluamasi kielen. Esimerkiksi:

ENGLISH



Näytöllä näkyy jokin valtio. Esimerkiksi:

EUROPE



Valitaksesi haluamasi maan nimen. Esimerkiksi:

U.K.

Mikäli omaa maatasi ei löydy näytölle tulöevien maiden joukosta, tutustu seuraavaan taulukkoon:

MAA	VALITTAVA MAA
Argentiina	AMERICA LATINA
Australia	NZL/AUSTRALIA
Belgia	BELGIUM
Brasilia	BRASIL
Chile	AMERICA LATINA
Espanja	ESPAÑA
Etelä-Afrikka	S. AFRICA
Hollanti	HOLLAND
Hongkong	SINGAPORE
Intia	INDIA
Israel	ISRAEL
Italia	ITALIA
Itävalta	ÖSTERREICH
Kiina	CHINA
Kolumbia	AMERICA LATINA
Kreikka	INTERNATIONAL
Luxemburg	BELGIUM
Meksiko	AMERICA LATINA
Muu maailma	INTERNATIONAL
Norja	NORGE
Peru	AMERICA LATINA
Portugali	PORTUGAL
Ranska	FRANCE
Ruotsi	SVERIGE
Saksa	DEUTSCHLAND
Singapore	SINGAPORE
Suomi	FINLAND
Sveitsi	SCHWEIZ
Taiwan	TAIWAN
Tanska	DANMARK
UK	U.K.
Uruguay	AMERICA LATINA
Uusi-Seelanti	NZL/AUSTRALIA
Venezuela	AMERICA LATINA



Vahvistaaksesi asetuksen.



Toimintojakson päättäminen.

PÄIVÄMÄÄRÄN JA KELLONAJAN ASETTAMINEN

Kun **kytket** faksilaitteen **ensimmäistä kertaa virtaverkkoon** tai aina kun verkossa on ollut **virtakatkos** sinun pitää asettaa päivämäärä ja kellonaika seuraavassa esitettyjen ohjeiden mukaan.

Jo asettamiasi päivämäärää ja kellonaikaa voidaan kuitenkin muuttaa. Tutustu kappaleeseen "**Päivämäärän ja kellonajan muuttaminen**" luvussa "**Asennus**".



Näytöllä näkyy:

DATE AND TIME



Näytöllä näkyy:

FORMAT: DD/MM/YY



Mikäli haluat valita erilaisen koon kuin mitä näytöllä näkyy, paina **◀/▶**.



Näytöllä näkyy:

FORMAT: 24 H



Jos haluat valita jonkin muun kellonajan ilmaisutavan (12 tuntia), paina **◀/▶**.



Näytöllä näkyy:

DD/MM/YY HH:MM

25-07-03 11:23



Näppäile uudet päivämäärä ja kellonaika (esim. 26-07-03; 12:00). Jokaisen näppäilemäsi luvun jälkeen kohdistin siirtyy seuraavalle luvulle.

DD/MM/YY HH:MM

26-07-03 12:00



Mikäli haluat muuttaa vain joitakin lukuja, siirrä kohdistin asianomaisen luvun kohdalle näppäimien **◀/▶** avulla ja näppäile oikeat luvut entisten päälle.



Vahvistaaksesi asetuksen. Päivämäärän ja kellonajan asetusmenettely on päättynyt. Uusi päivämäärä ja kellonaika päivittyvät automaattisesti ja ne tulostuvat jokaiselle lähettämällesi sivulle.



Palauttaaksesi faksilaitteen alkutilaan.

H U O M A A

Mikäli valitsit kellonajan esitystavaksi 12 tuntia, näytölle ilmestyy kirjain "p" (post meridiem) tai kirjain "a" (ante meridiem). Siirtyäksesi kirjaimesta toiseen aseta kohdistin näppäimien **◀/▶** avulla muutettavan kirjaimen kohdalle ja paina näppäintä



. Jos ajattelet tehneesi virheen tai haluat keskeyttää menettelyn, paina näppäintä

H U O M A A

On muistettava, että alkutila osoittaa faksilaitteen sillä hetkellä olevan toimettomassa tilassa ja että on kyseessä tila, josta on mahdollista suorittaa toimintojen ohjelmointi.

VALMISTELU KÄYTTÖÄ VARTEN

1 Lataa tulostuspaperi laitteeseen

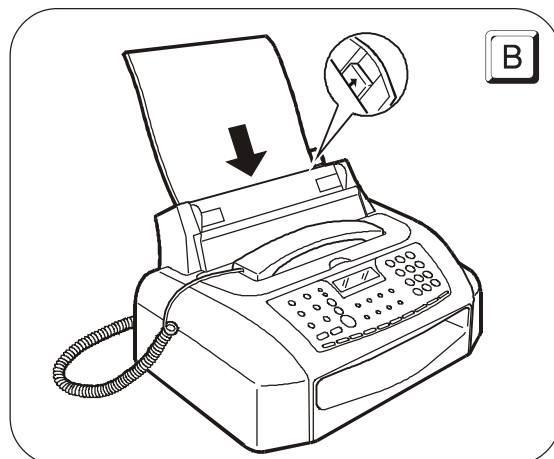
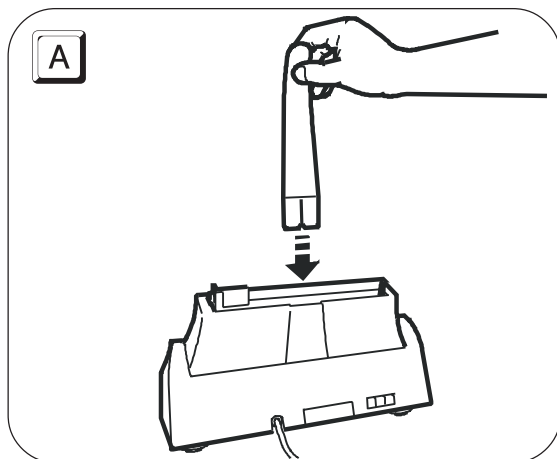

TÄRKEÄÄ

Siirrä arkit säätövivun (katso allaolevaa kuvaa) avulla siten että ne asettuvat paperialustan vasenta ja oikeata sivua vasten.

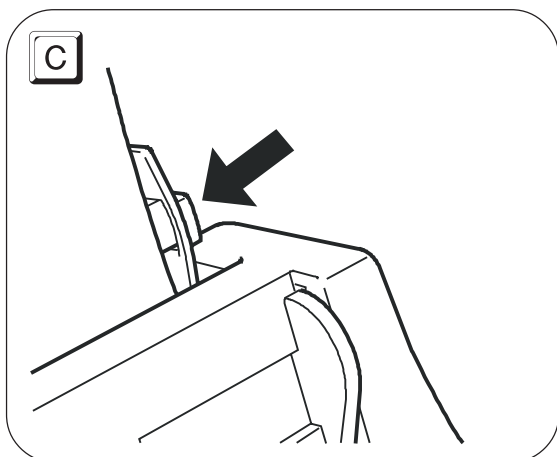

2 Aseta paikalleen kirjoituspää

TÄRKEÄÄ

Laitetoimituksen **perusvarusteluun** kuuluvalla kirjoituspäällä voit **tulostaa 80 sivua***. Sen sijaan **vaihtokirjoituspäillä**, joilla on suurempi tulostuskapasiteetti voit **tulostaa jopa 500 sivua***.

* Perustuu testisivulla Test Chart ITU-TS nro. 1 saatuihin tuloksiin (musta väri 3,8%).

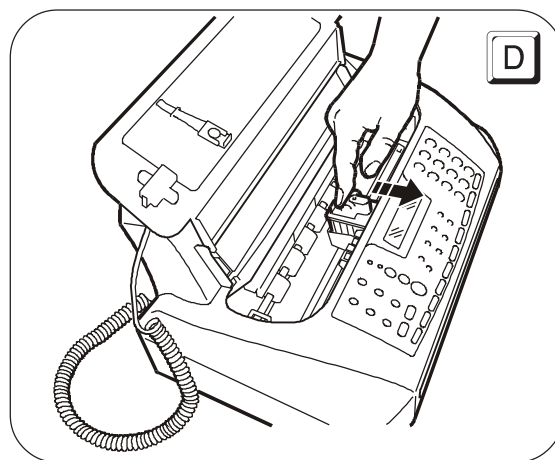
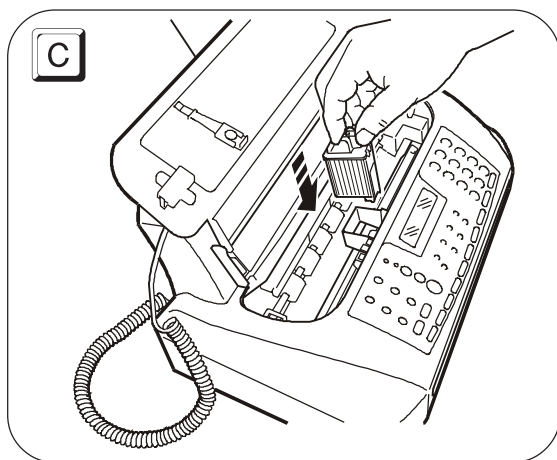
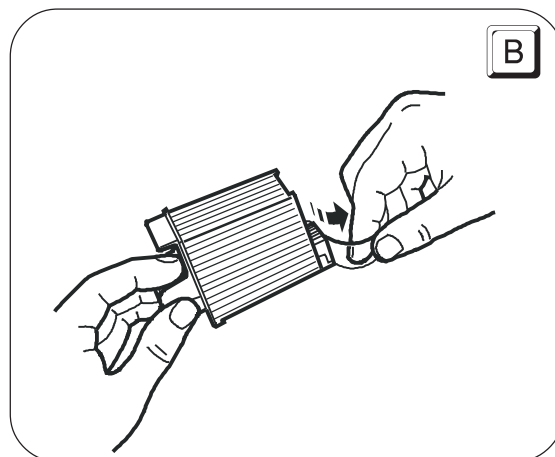
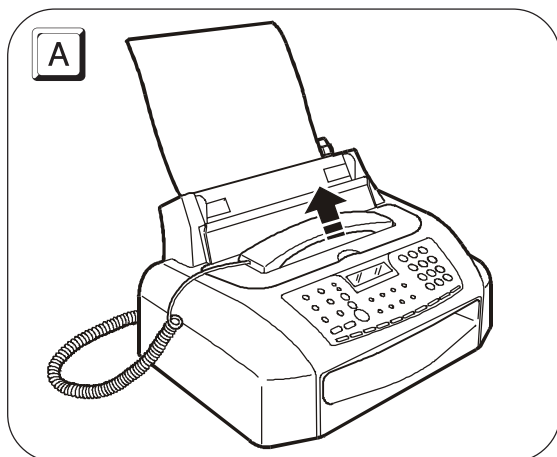

TÄRKEÄÄ

Kulutettuasi loppuun perusvarusteluun kuuluvan kirjoituspään, muista käyttää **ainoastaan ei uudelleen ladattavia kirjoituspäitä** (yksikäyttöinen kirjoituspääkokonaisuus).

TÄRKEÄÄ

Jos kirjoituspään asettamisen jälkeen näytölle ilmestyy uudelleen sanoma "CHECK PRINT HEAD", yritä irrottaa kirjoituspää paikaltaan ja asettaa se sitten uudelleen paikalleen painaen ehkä hieman kovemmin. Mikäli sanoma ei poistu, irrota kirjoituspää paikaltaan ja puhdista sekä kirjoituspään että kirjoituspään kuljettimen sähköliittimet, katso kohta "**Kirjoituspään sähköliittimien puhdistus**", kappaleessa "**Huolto- toimenpiteet**".

H U O M A A

Kun olet asentanut kirjoituspään, faksilaite käynnistää kunnostustoiminnon ja suuttimien tarkistuksen, joka päättyy seuraavasti:

- **tulostaa**, automaattisesti syötetylle arkille, testimallin, joka sisältää:
 - **numeroidun asteikon**, kirjoituspään suuttimien mustevirtauksen ja sähköpiirien tarkistusta varten.
 - **grafiikasta ja tekstistä** muodostuvan kokonaisuuden tulostuslaadun arvioimista varten.
- näytöllä näkyvän sanoman: "CHECK PRINT OUT", "1=EXIT 0=REPEAT".

Tarkasta tulostusmalli seuraavalla tavalla:

VÄLITÖN ALOITUS

- Tarkista, että numeroasteikossa **ei ole keskeytyksiä**, että mustilla alueilla **ei ole vaakasuoria valkoisia viivoja**: silloin kun tulostustesti vahvistaa, että kirjoituspää on oikein asennettu ja toimii asianmukaisesti, aseta arvoksi **1**. Faksilaite palaa alkutilaan ja on valmis käytettäväksi. Näytölle tulee sanoma:

AUTOMATIC RX
25-07-03 11:23

- Sen sijaan, jos havaitset **keskeytyksiä tai valkoisia viivoja**, aseta arvoksi **0** toistaaksesi ennen muuta suuttimien puhdistuksen: jos uusi tulostusmalli on edelleen epätydyttävä, toista vielä kerran samat toimenpiteet. Tämän jälkeen, mikäli tulostuslaatu ei edelleenkään vastaa odotuksiasi, puhdista sähköliittimet ja suuttimet kuten on esitetty kohdassa "**Kirjoituspään sähköliittimien puhdistus**" ja "**Kirjoituspään suuttimien puhdistus**", luvussa "**Huolto-toimenpiteet**".

TÄRKEÄÄ

Kun kirjoituspäässä oleva muste on loppumaisillaan, näytölle ilmestyy sanoma:

INK LOW

Samanaikaisesti faksilaite tulostaa automaattisesti sivun, jossa ilmoitetaan siitä, että muste on loppumassa ja että pian joudut suorittamaan kirjoituspään vaihdon.

Kun muste sen sijaan on loppunut, näytölle ilmestyy sanoma:

OUT OF INK

Vaihtaaksesi kirjoituspään, tutustu kappaleeseen "**Huolto-toimenpiteet**".

Voidaksesi hankkia uusia kirjoituspäitä käytä oppaan loppuosassa osoitettuja koodeja.

Yksityiskohtaisia tietoja kirjoituspäiden asianmukaisesta käytöstä saat sen sijaan kappaleesta "**Kirjoituspäiden suhteen noudatettavat varotoimenpiteet**" luvussa "**Asennus**".

LÄHETYS

Noudattamalla alla esitettyjä ohjeita voit **välittömästi käyttää faksilaitetta yksinkertaisten lähetystoimenpiteiden suorittamiseen**. Älä kuitenkaan unohda, että käytettävissäsi on muitakin tapoja vastaanottajan numeron valitsemiseen (pika- ja lyhytvalintamenettelyt, jne.) ja että faksilaitteella voidaan suorittaa myös muita lähetystoimintoja (ajastettu lähetyks, ryhmälähetyks, muistilähetyks, jne.), joihin on tarpeen laitteen asianmukainen ohjelmointi (kts. "**Pika- ja lyhytvalinnan ohjelmointi**" ja "**Lähetäminen**", luvussa "**Lähetyksen ja vastaanoton perustoimenpiteet**").

TÄRKEÄÄ

Käyttäessäsi mitä tahansa **lähetystapaa, pitää sinun aina ensin asettaa lähetettävä asiakirja asiakirjojen automaattiselle syöttötasolle (ADF)**.

Muista siis aina ennen lähetystä asettaa lähetettävä alkuperäisasiakirja työntämättä liikaa ADF-syöttötasolle lähetettävän tekstuolen ollessa käännettynä alaspäin.

ASIAKIRJAN LÄHETTÄMINEN

Jos haluat lisätietoja allaolevan kuvan lisäksi:



tutustu seuraaviin yksityiskohtiin:

Aseta alkuperäinen asiakirja ADF-syöttölaitteeseen. Näytölle ilmestyvät lähtöarvot koskien ennalta asetettuja kontrastityyppiä ja erotteluterävyyttä: järjestyksessä, **NORMAL** ja **☒** (standard).

Kontrastin ja erottelutarkkuuden arvojen muuttamiseksi tutustu kappaleeseen "**Kontrastin ja erottelutarkkuuden säätäminen**" luvussa "**Lähetyksen ja vastaanoton perustoimenpiteet**".

0 / 9 Muodosta suoraan numeronäppäimistöä vastaanottajan numero, johon haluat asiakirjan lähettää (kork. 32 numeroa).



Käynnistääksesi lähetyksen.

Mikäli lähetyksen onnistuu, sen päätteeksi näytölle ilmestyy muutaman sekunnin ajaksi, sanoma "TX COMPLETED" ja sen jälkeen laite palautuu alkutilaan.

H U O M A A

Mikäli olet näppäillyt vääriä numeroita: aseta kohdistin, käyttäen näppäimiä ◀/▶, virheellisen numeron kohdalle ja kirjoita oikea numero sen päälle; jos sensijaan haluat kokonaan poistaa numeron paina näppäintä .



H U O M A A

Mikäli haluat **keskeyttää minkä tahansa meneillään olevan lähetyksen**, paina näppäintä . Faksilaite poistaa alkuperäisasiakirjan ADF-syöttölaitteesta ja palautuu alkutilaan.

Mikäli poistettava asiakirja koostuu useammasta kuin yhdestä sivusta, ennen kuin painat poistaaksesi ensimmäisen, **poista käsin** kaikki muut sivut.

LÄHETYS LINJAÄNIÄ KUUNNELLEN

Jos haluat lisätietoja allaolevan kuvan lisäksi:

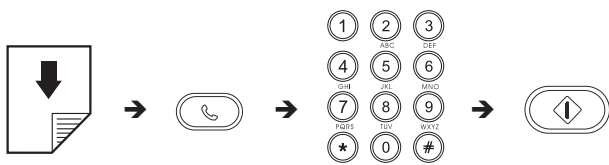

tutustu seuraaviin yksityiskohtiin:

Aseta alkuperäinen asiakirja ADF-syöttölaitteeseen. Näytölle ilmestyvät lähtöarvot koskien ennalta asetettuja kontrastityyppiä ja erotteluterävyyttä: järjestyksessä, NORMAL ja (standard).

Kontrastin ja erottelutarkkuuden arvojen muuttamiseksi tutustu kappaleeseen "**Kontrastin ja erottelutarkkuuden säätäminen**" luvussa "**Lähetyksen ja vastaanoton perustoimenpiteet**".



Kuunnellaksesi linjaääniä. Näytöllä näkyy:

TYPE NUMBER



Näppäile suoraan numeronäppäimistöä vastaanottajan numero, johon haluat asiakirjan lähettää (kork. 32 numeroa).



Käynnistääksesi lähetyksen heti kun kuulet vastaanottajan faksilaitteen merkkiäänän.

Mikäli lähetyksen onnistuu, sen päätteeksi näytölle ilmestyy muutaman sekunnin ajaksi, sanoma "TX COMPLETED" ja sen jälkeen alkutila.

LÄHETYS NOSTAMALLA PUHELINKUULOKE

Jos haluat lisätietoja allaolevan kuvan lisäksi:

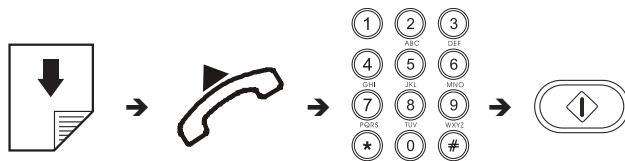

tutustu seuraaviin yksityiskohtiin:

Aseta alkuperäinen asiakirja ADF-syöttölaitteeseen. Näytölle ilmestyvät lähtöarvot koskien ennalta asetettuja kontrastityyppiä ja erotteluterävyyttä: järjestyksessä, NORMAL ja (standard).

Kontrastin ja erottelutarkkuuden arvojen muuttamiseksi tutustu kappaleeseen "**Kontrastin ja erottelutarkkuuden säätäminen**" luvussa "**Lähetyksen ja vastaanoton perustoimenpiteet**".



Nosta puhelinkuuloke päästäksesi linjalle. Näytöllä näkyy:

TEL CALL



Näppäile suoraan numeronäppäimistöä vastaanottajan numero, johon haluat asiakirjan lähettää (kork. 32 numeroa).

Jos vastaanottajan faksilaite on asetettu **automaattiselle vastaanotolle**, kuulet **faksilaitteen signaalin**.

Mikäli sensijaan laite on asetettu **manuaaliselle vastaanotolle**, sinulle vastaa vastaanottaja, jota pyydät sitten painamaan omassa faksilaitteessaan **käynnistysnäppäintä**, jonka jälkeen odotat kuulevasi **faksilaitteen signaaliäänän**.



Käynnistääksesi lähetyksen.

Mikäli lähetyksen onnistuu, sen päätteeksi näytölle ilmestyy muutaman sekunnin ajaksi, sanoma "TX COMPLETED" ja sen jälkeen alkutila.

H U O M A A

Mikäli lähetyksen päätyttyä olet unohtanut panna takaisin paikalleen puhelinkuulokkeen, faksilaite antaa äänimerkin muistuttaakseen sinua, että panet sen paikalleen.

VASTAANOTTO

Voit esiasettaa faksilaitteen vastaanottamaan asiakirjoja lähettäjiä **kolmella eri vastaanottotavalla**, jotka saat käyttöösi painamalla näppäintä

RX MODE

 : manuaalinen vastaanotto, automaattinen vastaanotto ja automaattinen vastaanotto tilassa "PHONE/FAX".

MANUAALINEN VASTAANOTTO

Manuaalinen vastaanotto, käytettävissä aina silloin kun olet itse **läsnä** ja voit siten henkilökohtaisesti vastata saapuviin puheluihin.

Jos haluat lisätietoja allaolevan kuvan lisäksi:

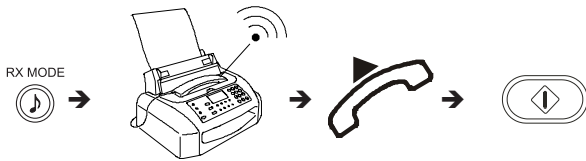

tutustu seuraaviin yksityiskohtiin:

RX MODE



Kunnes näytöllä näkyy:

MANUAL RX



Puhelimen soidessa, nosta puhelinkuuloke päästäksesi linjalle. Näytöllä näkyy:

TEL CALL



Heti kun kuulet faksilaitteen signaaliäänen tai jos lähettäjä kehottaa sinua vastaanottamaan. Näytöllä näkyy:

CONNECTING



Pane kuuloke takaisin paikalleen.

Faksilaite alkaa vastaanoton ja näytölle ilmestyy joitakin meneillään olevaa vastaanottoa koskevia tietoja kuten lähettäjän faksinumero tai, jos olet sen ohjelmoinut, lähettäjän nimi.

Vastaanoton päättyttyä näytöllä näkyy muutaman sekunnin ajan sanoma "RX COMPLETED" ja sen jälkeen alkutila.

H U O M A A

Minkä tahansa tyyppinen vastaanotto voidaan keskeyttää painamalla näppäintä . Faksilaite palautuu tällöin alkutilaan.

AUTOMAATTINEN VASTAANOTTO

Aina silloin kun olet **poissa** mutta haluat siitä huolimatta vastaanottaa fakseja. Tämä tapa on faksilaitteeseesi tehty tehdasasetuksena; mikäli näin ei kuitenkaan ole, paina näppäintä  kunnes näytölle ilmestyy:

AUTOMATIC RX

VASTAANOTTO TILASSA "PHONE/FAX"

RX MODE



Kunnes näytöllä näkyy:

PHONE/FAX RX

Olet asettanut faksilaitteen vastaanottamaan tavalla **faksilaite/puhelin**. Faksilaitteen toiminta tässä tilassa riippuu sekä **soittajasta** että siitä **oletko itse paikalla vai et vastaanoton tapahtuessa**. Käytä apunasi seuraavassa esitettyä kaaviota.

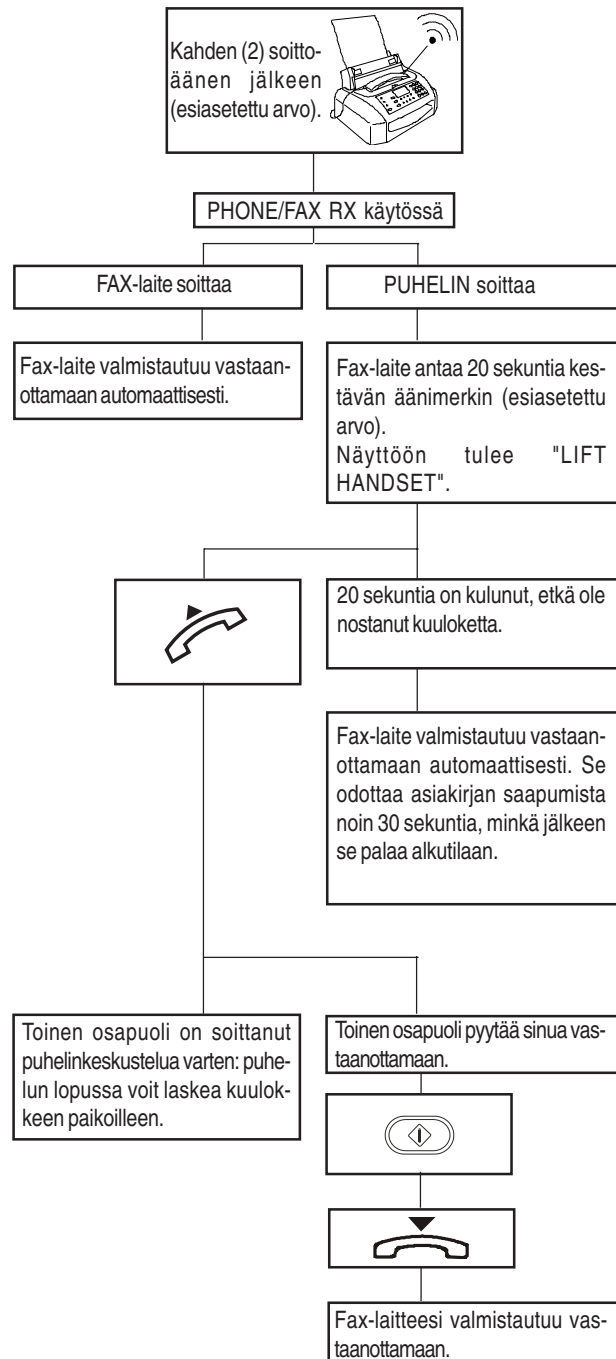

PUHELIMEN KÄYTTÖ

Kun otat linjan **nostamalla puhelimen kuulokkeen**, voit käyttää hyväksesi kaikkia tavallisten puhelinlaitteiden toimintoja.

Toiminnoista mainittakoon myös **R-toiminto** (REGISTER RECALL, jonka saat käyttöön painamalla näppäintä , joka on **ensin ohjelmitava**; tutustu kappaleeseen "**Laitteen asetukset puhelinlinjaan liittämiseksi**", luvussa "**Asennus**"), jonka avulla pääset käyttämään puhelinryhtien tarjoamia erikoispalveluja.



Tämän lisäksi voit käyttää seuraavia toimintoja:

- soittaa toiselle osapuolelle käyttämällä ohjelmituja nopeita valintatapoja. Tutustu jäljempänä esitettyihin kappaleisiin "**Soittaminen pikavalintaa käyttäen**" ja "**Soittaminen lyhytvalintaa käyttäen**", luvussa "**Puhelimen käyttö**".
- **Keskeyttää hetkellisesti puhelinkeskustelun** painamalla näppäintä  (HOLD). Voit jatkaa puhelua painamalla uudelleen samaa näppäintä.

KOPIOIMINEN

YHDEN TAI USEAMMAN KOPION TEKEMINEN

Kuten edellä on jo esitetty, voit käyttää faksilaitettasi myös **kopiokoneena**. Kopion laatu riippuu siitä, millaiseksi säädät **kontrastin** ja **erotteluterävyyden** arvot, jotka näppäimien

 ja , avulla valitset ennen kopiointitoiminnon aloittamista.

Aseta asiakirja ADF-syöttölaitteeseen.



 Näytölle ilmestyvät vaihtoehdot kontrastin ja erotteluterävyyden arvot eli NORMAL, TEXT ja 100%.

 Valitaksesi haluamasi kontrastityypin: "LIGHT", "DARK" tai "NORMAL".



 Valitaksesi haluamasi erotteluterävyyden: "TEXT" tai "PHOTO".



Valitaksesi haluamasi kopiointikoon arvon: "100%", "140%" tai "70%".

Paina suoraan näppäintä  mikäli haluat tehdä ainoastaan yhden kopion, muussa tapauksessa anna haluamiesi kopioiden määrä (korkeintaan 9) ennen kuin painat näppäintä . Faksilaite tallentaa muistiin jokaisen asiakirjan sivun ennen kuin aloittaa kopiointin.

H U O M A A

Mikäli haluat keskeyttää meneillään olevan kopiointin, paina kahdesti näppäintä : ensimmäisen kerran poistaaksesi asiakirjan ADF-syöttölaitteesta ja toisen kerran palauttaaksesi faksilaitteen alkutilaan. Mikäli poistettava asiakirja koostuu useammasta kuin yhdestä sivusta, ennen kuin painat näppäintä  poistaaksesi ensimmäisen sivun, poista käsin kaikki muut sivut.

LAITTEEN LIITTÄMINEN PUHELINVERKKOON

Koska faksilaitteen **liittäminen** puhelinverkkoon on kussakin maassa vaihtelevien **kansallisten lakien alainen, seuraavassa esitetyt kaaviot antavat esimerkkejä joistakin kytkentätyypeistä**. Jos kuitenkin omassa maassasi kytkeminen puhelinlinjaan on erilainen kuin kaavioissa annetut esimerkit, tutustu omassa maassasi voimassa oleviin määräyksiin.

FAKSILAITTEEN LIITTÄMINEN

1. Kytke puhelinjohdon liitin faksilaitteen "LINE"- istukkaan ja johdon toinen pää laitteen mukana toimitettuun puhelinpistokkeeseen (katso kaaviot "tapaus 1", "tapaus 2" tai "tapaus 3").
2. Kytke liitin tai pistoke (mikäli kuuluu toimitukseen) johdon toisessa päässä pistorasian (seinäpistoke) puhelinpistokkeeseen (katso kaaviot "tapaus 1", "tapaus 2" tai "tapaus 3").

VARAPUHELIMEN LIITTÄMINEN

(Liittäminen tapaus 1)

1. Poista faksilaitteen puhelinpistoketta "TEL" peittävä kansi ja kytke sitten lisälaitteen puhelinjohdon liitin mainittuun pistokkeeseen (katso vastaava kaavio).

Mikäli on kyseessä puhelinjärjestelmä, jossa useampi kytkentäpistoke, voit kytkeä muut puhelinlaitteet mihin tahansa vapaana olevaan pistokkeeseen sillä edellytyksellä että järjestelmän pistokkeet ovat rinnakkaispistokkeita, eli siis, kun nostaessasi samanaikaisesti kaikkien kytkettyjen puhelinten kuulokkeet, kuulet aina linjan merkkiään.

Mikäli sensijaan nostaessasi samanaikaisesti muiden puhelinlaitteiden kuulokkeet linjan merkkiääntä ei kuulu, tarkoittaa tämä sitä, että puhelinjärjestelmäsi kuuluu useampi pistoke sarjaan kytkettyinä. Tässä tapauksessa kytke faksilaitte äärimmäiseen toisiopistokkeeseen.

(Liittäminen tapaus 2)

1. Kytke lisälaitteen liitin tai pistoke (vaihtelee eri maissa) pistukkaan (katso vastaava kaavio).

(Liittäminen tapaus 3)

1. Kytke lisälaitteen pistoke puhelimen pistorasiaan (seinäpistoke) (katso vastaava kaavio).

KYTKENTÄ TAPAUS 1

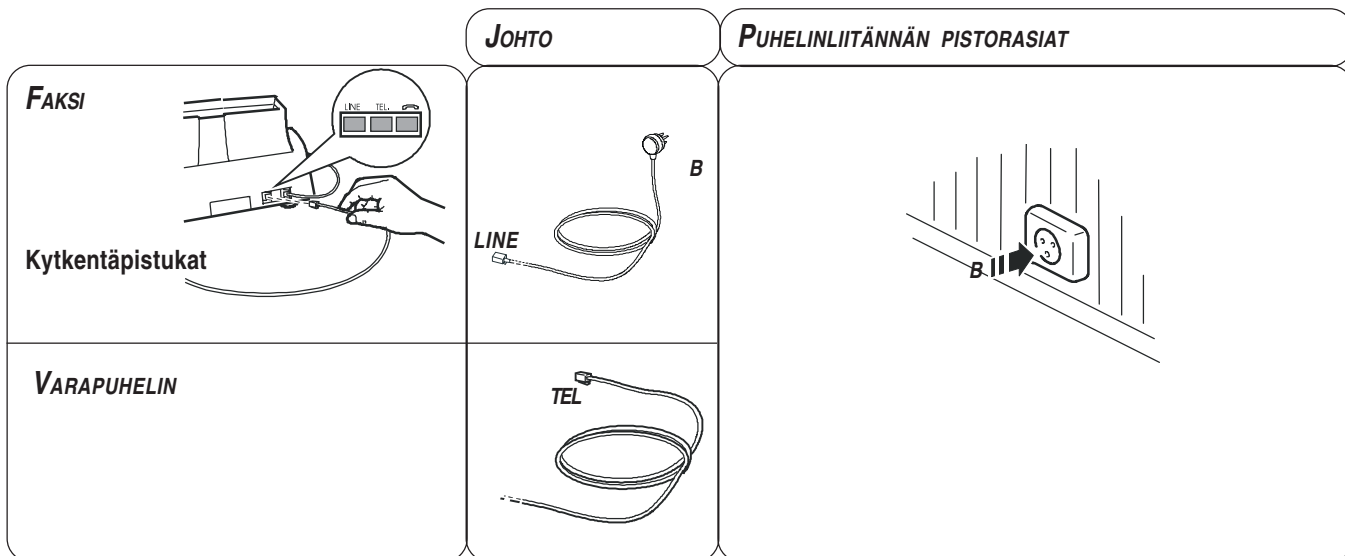

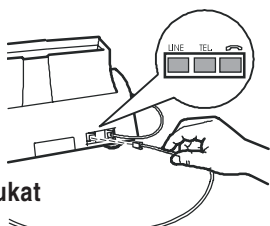
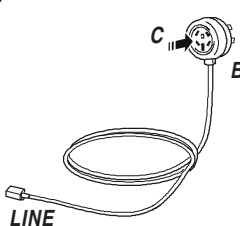
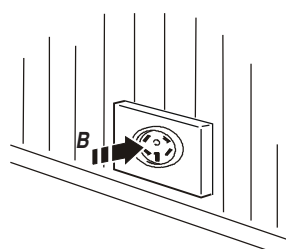
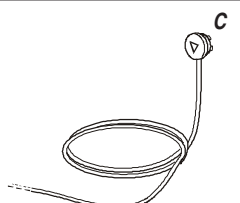

KYTKENTÄ TAPAUS 2

		JOHTO	PUHELINLIITÄNNÄN PISTORASIA
<p>FAKSI</p>  <p>Kytchentäpistukat</p>	 <p>LINE</p>		
<p>VARAPUHELIN</p>			

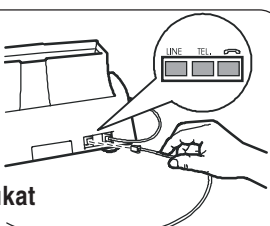
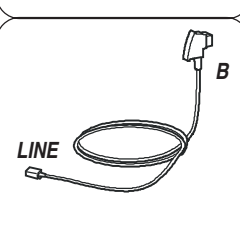
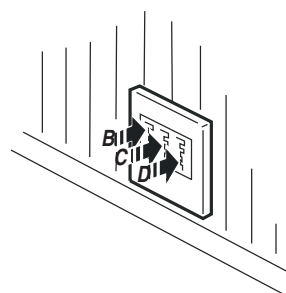
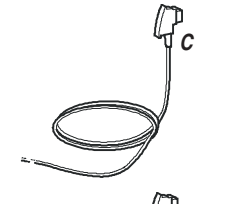
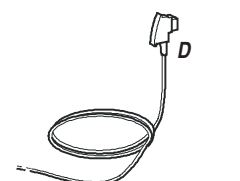
KYTKENTÄ TAPAUS 3 (SAKSA)

		JOHTO	PUHELINLIITÄNNÄN PISTORASIA
<p>FAKSI</p>  <p>Kytchentäpistukat</p>	 <p>LINE</p>		
<p>VARAPUHELIN</p>	 		

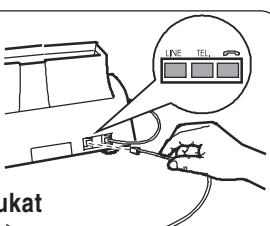
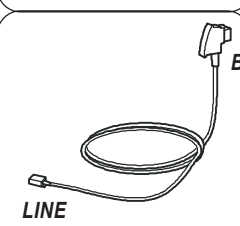
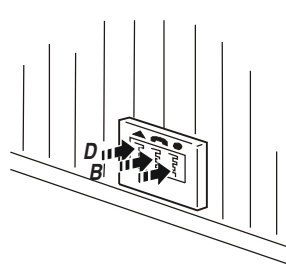
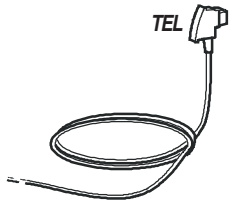
KYTKENTÄ TAPAUS 3 (ITÄVALTA)

		JOHTO	PUHELINLIITÄNNÄN PISTORASIA
<p>FAKSI</p>  <p>Kytchentäpistukat</p>	 <p>LINE</p>		
<p>VARAPUHELIN</p>	 		

PUHELINKUULOKKEEN LIITTÄMINEN

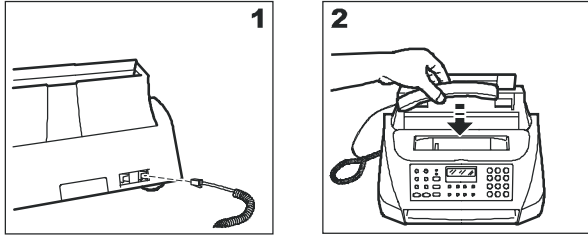

1. Kytke kuulokkeen johdon liitin faksilaitteessa merkillä merkittyyn pistokkeeseen.
2. Aseta kuuloke sille tarkoitetulle paikalle.

FAKSILAITTEEN LIITTÄMINEN SÄHKÖVERKKOON

H U O M A A

Ennen kuin **kytket faksilaitteen** verkkovirtaan, sinun **pitää poistaa kirjoituspään kuljettimen lukitseva nauha** vetämällä ylöspäin kielekettä, joka tulee ulos asiakirjojen syöttötasolta.

1. Kytke virtajohdon liitin verkkovirran seinäpistorasiaan.

Faksilaite suorittaa automaattisesti lyhyen testin tarkistaakseen laiteosiensa toiminnot, tämän jälkeen näytölle ilmestyy:

*AUTOMATIC RX
CHECK PRINT HEAD*

H U O M A A

Faksilaite jää **pysyvästi kytketyksi**, valmiina ottamaan vastaan ja lähettämään asiakirjoja **vuorokauden ympäri**. Mikäli haluat **sammuttaa laitteen**, sinun pitää **irrottaa** virtajohdon **liitin** seinäpistokkeesta koska faksilaitetta ei ole varustettu virtakytkimellä.

H U O M A A

Mikäli sanomat jostakin syystä eivät ole kirjoitettuina omalla kielelläsi, valitse haluamasi **"LANGUAGE"** laitteen kielivalikoimasta painamalla järjestyksessä seuraavia näppäimiä:

(F) + (1) Näytölle ilmestyy kieli, jolla sanomat tuodaan näytölle.

RESOL. CONTR.

(◀) / (▶) Halutun kielen valitseminen.

(◀) Vahvistaaksesi asetuksen.

(⏏) Toimintojakson päättäminen.

PAPERIN LISÄÄMINEN LAITTEeseen

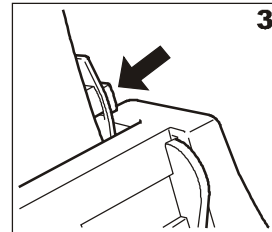
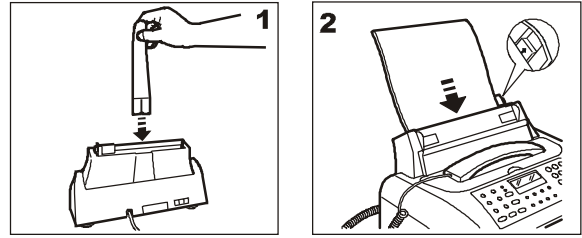

1. Aseta paperituen jatke asianomaiseen syvennykseen painamalla sitä kunnes se kiinnittyy paikalleen.
2. Pidä kiinni paperiarkeista niiden yläreunasta, aseta ne paikalleen antaen niiden "pudota" laatikkoon (ASF) taittamatta ja työntämättä niitä.
3. Aseta arkit laatikon vasenta laitaa vasten (ASF) käyttämällä apuna säätövipua.

H U O M A A

Jos lisäät paperiarkkeja ASF-syöttötasoon, huolehdi siitä, että panet uudet arkit entisten **alle** eikä päälle.

H U O M A A

Muistinsa ansiosta, faksilaite voi kuitenkin **vastaanottaa korkeintaan jopa 21 sivua** myös silloin, kun **laitteeseen ei ole lisätty paperia**.

FAKSILAITTEeseen ESIASETETUN TULOSTUSKOKON TARKISTUS

Sen jälkeen kun olet säätänyt käsin paperin syöttötason (ASF), voitaksesi **varmistaa faksilaitteen asianmukaisen toiminnan**, on suositeltavaa tarkistaa, että faksilaitteeseen esiasetettu **tulostuskoko vastaa paperikokoa**, jota aiot käyttää.

(F) Kunnes näytölle ilmestyy:

FAX SET-UP

(◀) Näytöllä näkyy:

DATE AND TIME

(F) Kunnes näytölle ilmestyy:

PRINTER PARAMET.

(◀) Näytöllä näkyy:

FORMAT:A4

RESOL. CONTR.

(◀) / (▶) Paina **(◀) / (▶)** kunnes saat näytölle haluamasi paperikoon.



Vahvistaaksesi asetuksen.

Näytöllä näkyy:

AUTOMATIC RX

CHECK PRINT HEAD

KIRJOITUSPÄÄN ASENNUS

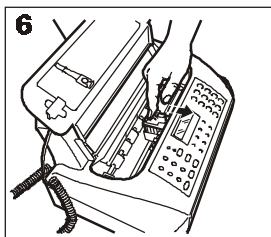
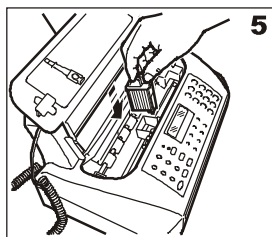
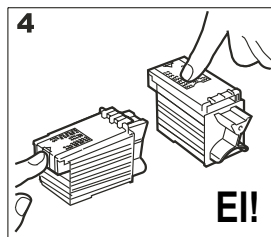
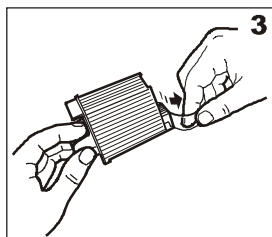
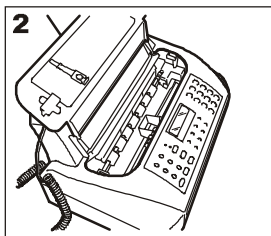
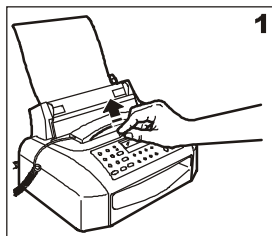

- 1-2 Nosta kirjoitusyksikön kansi asettamalla sormesi laitteen keskellä olevaan syvennykseen, kuvan osoittamalla tavalla.
3. Vedä kirjoituspää ulos pakkauksestaan ja, pitämällä sitä asianomaisesta pidikkeestä, poista suuttimia peittävä suojakalvo.
4. Älä koske suuttimiin äläkä sähköliittimiin.
5. Aseta kirjoituspää paikalleen sähköliittimien ollessa käännettyinä faksilaitteen etuosaa kohti.
6. Työnnä kirjoituspäätä nuolen osoittamaan suuntaan kunnes kuulet naksahduksen, joka osoittaa sen olevan oikein asetettuna paikalleen ja sulje sitten kirjoitusyksikön kansi.

H U O M A A

Jos kirjoituspään asettamisen jälkeen näytölle ilmestyy uudelleen sanoma "CHECK PRINT HEAD", yritä irrottaa kirjoituspää paikaltaan ja asettaa se sitten uudelleen paikalleen painaen ehkä hieman kovemmin. Mikäli sanoma ei poistu, irrota kirjoituspää paikaltaan ja puhdista sekä kirjoituspään että kirjoituspään kuljettimen sähköliittimet, katso kohta "Kirjoituspään sähköliittimien puhdistus", kappaleessa "Huoltotoimenpiteet".

H U O M A A

Vaihtaaksesi kirjoituspään, tutustu kappaleeseen "Huoltotoimenpiteet".

KIRJOITUSPÄÄN AUTOMAATTINEN KUNNOSTUSTOIMINTO JA SUUTTIMIEN TARKISTUS

Kun olet asentanut kirjoituspään, faksilaite käynnistää kunnostustoiminnon ja suuttimien tarkistuksen, joka päättyy seuraavasti:

- tulostaa, automaattisesti syötetylle arkille, testimallin, joka sisältää:
 - numeroidun asteikon, kirjoituspään suuttimien mustevirtauksen ja sähköpiirin tarkistusta varten.
 - grafiikasta ja tekstistä muodostuvan kokonaisuuden tulostuslaadun arvioimista varten.
- näytöllä näkyvän sanoman: "CHECK PRINT OUT", "1=EXIT 0=REPEAT".

Tarkasta tulostusmalli seuraavalla tavalla:

- Tarkista, että numeroasteikossa ei ole keskeytyksiä, että mustilla alueilla ei ole vaaka-suoria valkoisia viivoja: silloin kun tulostustesti vahvistaa, että kirjoituspää on oikein asennettu ja toimii asianmukaisesti, aseta arvoksi 1. Faksilaite palaa alkutilaan ja on valmis käytettäväksi. Näytölle tulee sanoma:

AUTOMATIC RX

25-07-03 11:23

- Sen sijaan, jos havaitset keskeytyksiä tai valkoisia viivoja, aseta arvoksi 0 toistaaksesi ennen muuta suuttimien puhdistuksen: jos uusi tulostusmalli on edelleen epätydyttävä, toista vielä kerran samat toimenpiteet. Tämän jälkeen, mikäli tulostuslaatu ei edelleenkään vastaa odotuksiasi, puhdista sähköliittimet ja suuttimet kuten on esitetty kohdassa "Kirjoituspään sähköliittimien puhdistus" ja "Kirjoituspään suuttimien puhdistus", luvussa "Huoltotoimenpiteet".

KIRJOITUSPÄIDEN SUHTEEN NOUDATETTAVAT VAROTOIMENPITEET

Tässä faksilaitemalleissa voidaan käyttää ainoastaan yksivärisiä (musta) kirjoituspäitä. Muista tämän lisäksi, että voit käyttää ainoastaan yksikäyttöisiä kirjoituspääkokonaisuuksia (ei uudelleen ladattavia).

Kun sinun pitää vaihtaa kirjoituspää, noudata seuraavia varotoimenpiteitä:

- välttää koskettamasta kirjoituspäällä tai sijoittamasta sitä suuttimien tai sähkökoskettimien päälle;
- älä yritä uudelleen ladata kirjoituspäätä: saatat täten vaurioittaa kirjoituspäätä tai faksilaitetta;

tällä tavalla varmistat kirjoituspään pitkäikäisen keston ja hyvän tulostuksen laadun.

PÄIVÄMÄÄRÄN JA KELLONAJAN MUUTTAMINEN

Mikäli näytöllä olevat päivämäärä ja kellonaika ovat virheelliset, voit muuttaa ne milloin tahansa.

F Kunnes näytölle ilmestyy:

FAX SET-UP

Tästä kohdasta alkaen noudata edellä luvun "Välitön aloitus" kappaleessa "Päivämäärän ja kellonajan asettaminen" esitettyä menettelyä.

NIMESI JA TELEFAX-NUMEROSI TALLENNUS

Faksilaitteeseesi tallennettu nimi (korkeintaan 16 merkkiä) ja puhelinnumero (korkeintaan 20 numeroa) säilyvät laitteen muistissa kunnes niitä muutetaan ja ne tulostuvat jokaiselle vastaanottajan saamalle faksisivulle.

F Kunnes näytölle ilmestyy:

INSTALLATION

◀▶ Näytöllä näkyy:

TEL. LINE SET-UP

F Kunnes näytölle ilmestyy:

STATION NAME

◀▶ Näytöllä näkyy:

TYPE YOUR NAME

2 **9** Valitaksesi syklistä kuhunkin näppäimeen kytketyt kirjaimet.

RESOL. **CONTR.** **◀▶** Siirtääksesi kohdistinta yhden askelen verran tai jättääksesi tyhjän tilan, paina **◀▶**.

*** / #** Lisätäksesi nimeesi erikoismerkkejä kuten esimerkiksi &.

RESOL. **CONTR.** **◀▶** Mikäli nimessäsi on virheellisiä kirjaimia: sijoita kohdistin virheellisen kirjaimen kohdalle näppäinten **◀▶** avulla ja näppäile sen päälle oikea kirjain.

S. DIAL **☐** Poistaaksesi nimen kokonaan.

☐ **CLEAR**

Esimerkiksi nimen "LARA" kirjoittaminen:

5 Kunnes olet valinnut kirjaimen "L".

2 Kunnes olet valinnut kirjaimen "A".

7 Kunnes olet valinnut kirjaimen "R".

2 Kunnes olet valinnut kirjaimen "A".

◀▶ Vahvistaaksesi nimen. Näytöllä näkyy:

PHONE NUMBER

Näppäile nyt faksinumero siten kuin on esitetty seuraavassa:

FAX-NUMERON TALLENNUS

◀▶ Näytöllä näkyy:

TYPE YOUR NUMBER

0 **9** Anna oma faksinumerosi.

RESOL. **CONTR.** **◀▶** Jättääksesi tyhjän välin, paina **◀▶**.

Mikäli olet tehnyt näppäilyvirheen, toimi samoin kuin omaa nimeäsi näppäillessä.

Mikäli haluat lisätä numeroon kansainvälisen suunta-numeron, paina nollien sijasta, näppäintä *; näytölle ilmestyy merkki "+".

◀▶ Vahvistaaksesi faksinumeron.

☐ Palauttaaksesi faksilaitteen alkutilaan.

NIMEN JA FAX-NUMERON SIJAINTI

Lähetettävän asiakirjan yläreunassa olevat otsikkotiedot (nimi, fax-numero, päivämäärä ja kellonaika sekä lähetettävien sivujen lukumäärä) voidaan tulostaa vastaanottajan telefaxissa sivun yläreunaan tekstialueen ulkopuolelle eli heti arkin yläreunaan tai tekstialueen sisäpuolelle eli hieman alemmaksi kuin edellä mainitussa tapauksessa.

Faksilaitteesi tehdasetuksen mukaan nämä tiedot sijoittuvat tekstialueen sisäpuolelle.

Paikan muuttaminen

F Kunnes näytölle ilmestyy:

FAX SET-UP

◀▶ Näytöllä näkyy:

DATE AND TIME

F Näytöllä näkyy:

VARIOUS SETTINGS

◀▶ Kunnes näytölle ilmestyy:

HEADER INSIDE

RESOL. **CONTR.** **◀▶** Paina **◀▶** valitaksesi vaihtoehdoisen parametrin.

HEADER OUTSIDE

◀▶ Vahvistaaksesi asetuksen.

☐ Palauttaaksesi faksilaitteen alkutilaan.

LAITTEEN ASETUKSET PUHELINLINJAAN LIITTÄMISEKSI

KUINKA KYTKET LAITTEEN YLEISEEN PUHELINVERKKOON

Faksilaitteessa on valmiiksi tehdasetukset yleiseen puhelinlinjaan kytkemiseksi. On hyvä kuitenkin tarkistaa, että:

- Parametri "**PUBLIC LINE**" (yleinen puhelinlinja) on valituna.
- Valintatapa (**tone = monitaajuusvalintajärjestelmä** tai **pulse = kymmenjärjestelmä**) on yhdenmukainen sen yleisen puhelinyhtiön käyttämän järjestelmän kanssa, joka hoitaa linjaa, jolle faksilaitteesi on kytketty. Mikäli et ole varma järjestelmästä, ota yhteys yleisen puhelinyhtiön hoitaajaan.

F Kunnes näytölle ilmestyy:

INSTALLATION

◀▶ Näytöllä näkyy:

TEL. LINE SET-UP

◀▶ Näytöllä näkyy:

PUBL.LINE (PSTN)

RESOL. CONTR.
◀▶

Mikäli faksilaite on asetettu kytkentään "Yksityisen linjan" kanssa, paina näppäimiä **◀▶** valitaksesi kytkennän "yleiseen" linjaan.

◀▶ Vahvistaaksesi valintasi. Näytöllä näkyy:

PSTN DIAL: TONE

RESOL. CONTR.
◀▶

Paina näppäimiä **◀▶** saadaksesi näyttöön toisen valintatavan:

PSTN DIAL:PULSE

◀▶ Vahvistaaksesi valintasi.

◀▶ Palauttaaksesi faksilaitteen alkutilaan.

FAKSILAITTEEN KYTKEMINEN YKSITYISEEN LINJAAN (PBX)

Voidaksesi kytkeä faksilaitteen yksityiseen linjaan ja käyttää sitä myös yleisellä puhelinlinjalla, sinun pitää toimia näin:

- Valitse parametri "**PBX**".
- Mukauta valintajärjestelmä (**äänivalintajärjestelmään = monitaajuusvalinta** tai **sykäysjärjestelmään = kymmenjärjestelmä**) sen mukaan mitä se yksityinen puhelinkeskus käyttää (puhelinvaihte), johon olet kytkenyt faksilaitteen. Mikäli et ole varma valintajärjestelmästä, tiedustele asiaa yksityisen puhelinkeskuksen hoitajalta.
- Tee asetus (**suuntanumero** tai **flash**) jonka avulla pääset yksityiseltä puhelinvaihteelta (puhelinvaihte) yleiselle puhelinlinjalle.
- Mukauta valintajärjestelmä (**monitaajuus-** tai **kymmenjärjestelmä**) julkisen puhelinlinjan käyttämään järjestelmään.

F Kunnes näytölle ilmestyy:

INSTALLATION

◀▶ Näytöllä näkyy:

TEL. LINE SET-UP

◀▶ Näytöllä näkyy:

PUBL.LINE (PSTN)

RESOL. CONTR.
◀▶

Paina **◀▶** tuodaksesi näyttöön toisen käytettävissä olevan vaihtoehdon:

PRIV.LINE (PBX)

◀▶ Näytöllä näkyy:

PBX DIAL:TONE

RESOL. CONTR.
◀▶

Paina näppäimiä **◀▶** saadaksesi näyttöön toisen valintatavan:

PBX DIAL:PULSE

◀▶ Vahvistaaksesi valintasi.

EXT.LINE:PREFIX

RESOL. CONTR.
◀▶

Paina näppäimiä **◀▶** saadaksesi näyttöön toisen käytettävissä olevan vaihtoehdon "EXT.LINE:PREFIX", tai siirry suoraan seuraavaan kohtaan mikäli haluat vahvistaa valintatavan: "EXT.LINE:FLASH".

Mikäli olet vahvistanut painamalla näppäintä **◀▶**, ulkolinjalle pääsyn tavaksi "EXT.LINE:PREFIX", faksilaite kehottaa sinua näppäilemään suuntanumeroa vastaavan numeron (korkeintaan 3 numeroa).

◀▶ Näytöllä näkyy:

PSTN DIAL: TONE

RESOL. CONTR.
◀▶

Paina näppäimiä **◀▶** saadaksesi näyttöön toisen valintatavan:

PSTN DIAL:PULSE

◀▶ Vahvistaaksesi asetuksen.

◀▶ Palauttaaksesi faksilaitteen alkutilaan.

H U O M A A

Sen jälkeen kun olet vahvistanut tavan, jolla faksilaite voi päästä yleiselle ulkolinjalleriittää kun painat, ennen vastaanottajan puhelin- tai faksinumeron muodostamista, näppäintä

EXTERNAL
◀▶ päästäkseen ulkolinjalle. Näytölle ilmestyy kirjain "**E**" (ulkolinja).

HALUTESSASI MUUTAA VÄLIAIKAISESTI VALINTATAPAA

Mikäli faksilaite on esiasetettu pulssitaajuusvalintatapaan (kymmenjärjestelmä) ja haluat asettaa sen äänitaajuusvalintatapaan (monitaajuus):

Paina näppäintä **★** joko ennen kuin valitset faksi- tai puhelinnumeron tai valinnan aikana muuttaaksesi väliaikaisesti valintatapaa.

Lähetyksen päätyttyä faksilaite palauttaa aina siihen esiasetetun valintatavan.

Nyt kun fax-laitteesi on varustettu nimellä ja faksinumerolla, voit käyttää sitä:

- **lähettää** asiakirjoja (käyttäen myös ajastettua lähetystä, muisti-lähetystä tai pollaus-menetelmää);
- **vastaanottaa** asiakirjoja (myös pollaus-menetelmällä);
- **soittaa puheluita** (tutustu kappaleeseen "Puhelimen käyttö");
- **kopioida** asiakirjoja (tutustu kappaleeseen "Kopioinnin suorittaminen").

LÄHETTÄMINEN

MILLAISIA ASIAKIRJOJA VOIT KÄYTTÄÄ

Mitat

- Leveys min. 148 mm - maks. 216 mm
- Pituus min. 105 mm - maks. 600 mm

Paksuus

- 60 - 90 gr/m² (maks. 5 arkkia)
- 50 - 140 gr/m² (1 arkki kerrallaan)

Asiakirjoille, jotka **poikkeavat edellä eritellyistä paperityypeistä**, voit käyttää kalvoa jossa papaeritausta.

ÄLÄ MILLOINKAAN KÄYTÄ

- Rullalla olevaa paperia
- Liian ohutta paperia
- Repeytynyttä paperia
- Märkää tai kosteaa paperia
- Liian pienikokoista papareia
- Rypistynyttä paperia
- Hiilipaperia

Lisäksi, välttääksesi vaurioita, jotka voisivat häiritä faksilaitteen toimintaa tai mitätöidä sen takuun, tarkista että käyttämässäsi asiakirjoissa ei ole:

- *niittejä*
- *paperiliittimiä*
- *teippiä*
- *märkää korjausmustetta tai liimaa, joka ei ole vielä kuivunut.*

Kaikissa näissä tapauksissa kopioi asiakirja ja lähetä kopio tai käytä asiakirjan syöttökansiona kalvoa jossa paperitausta.

ASIAKIRJAN ASETTAMINEN ADF-SYÖTTÖLAITTEESEEN

Aseta asiakirja, työntämättä sitä, automaattisen syöttölaitteen (ADF) asiakirjojen syöttötasolle, niin että asiakirjan tekstipuoli on alaspäin ja säädä paperinohjaimet arkin leveyden mukaan. Näytöllä näkyy:

DOCUMENT READY

↑ NORMAL

KONTRASTIN JA EROTTELUTARKKUUDEN SÄÄTÄMINEN

Voit **optimoida** tulosteen laadun suorittamalla ennen lähetystä muutamia **säätöjä**.

CONTR.



Valitaksesi kontrastin seuraavien kriteerien perusteella:

- **NORMAL**, jos alkuperäisasiakirja **ei ole liian vaalea eikä liian tumma**. Näytön alariville tulee tällöin: "NORMAL".
- **LIGHT**, jos alkuperäisasiakirja **hyvin tumma**. Näytön alariville tulee tällöin: "LIGHT".
- **DARK**, jos alkuperäisasiakirja on **hyvin vaalea**. Näytön alariville tulee tällöin: "DARK".

RESOL.



Valitaksesi erotteluterävyyden seuraavien kriteerien perusteella:

- **STD (STANDARD)**, mikäli alkuperäinen asiakirja sisältää **hyvin luettavissa olevat kirjaimet**. Näytön alariville tulee tällöin "nuoli" samalle kohtaa kuin käyttöpaneeliin painettu merkki "☒".
- **FINE**, mikäli alkuperäinen asiakirja sisältää **erittäin pieniä kirjaimia tai piirroksia**. Näytön alariville tulee tällöin "nuoli" samalle kohtaa kuin käyttöpaneeliin painettu merkki "☒".
- **HALF TONES**, mikäli alkuperäinen asiakirja sisältää **sävyasteita**. Näytön alariville tulee tällöin "nuoli" samalle kohtaa kuin käyttöpaneeliin painettu merkki "☒" ja nuoli samalle kohtaa kuin merkki "☒".

ASIAKIRJAN LÄHETTÄMINEN

Aseta alkuperäinen asiakirja ADF-syöttölaitteeseen. Näytölle ilmestyvät lähtöarvot koskien ennalta asetettuja kontrastityyppiä ja erotteluterävyyttä: järjestyksessä, NORMAL ja ☒ (standard).

Mikäli katsot aiheelliseksi, muuta kontrasti- ja erottelutarkkuusarvot kuten edellä on esitetty.



Muodosta suoraan numeronäppäimistöstä vastaanottajan numero, johon haluat asiakirjan lähettää (kork. 32 numeroa).



Käynnistääksesi lähetyksen.

Mikäli lähetyksen onnistuu, sen päätteeksi näytölle ilmestyy muutaman sekunnin ajaksi, sanoma "TX COMPLETED" ja sen jälkeen laite palautuu alkutilaan.

H U O M A A



Mikäli olet näppäillyt vääriä numeroita: aseta kohdistin, käyttäen näppäimiä ◀/▶, virheellisen numeron kohdalle ja kirjoita oikea numero sen päälle; jos sensijaan haluat kokonaan

poistaa numeron paina näppäintä .

H U O M A A

Halutessasi voit valita vastaanottajan numeron käyttäen nopeita valintatapoja, katso edempänä olevat kohdat "**Pika- ja lyhytvalinnan ohjelmointi**", "**Lähtettäminen pikavalintaa käyttäen**" ja "**Lähtettäminen lyhytvalintaa käyttäen**".

H U O M A A

Mikäli haluat **keskeyttää minkä tahansa meneillään olevan lähetyksen**, paina näppäintä . Faksilaite poistaa alkuperäisasiakirjan ADF-syöttölaitteesta ja palautuu alkutilaan. Mikäli poistettava asiakirja koostuu useammasta kuin yhdestä sivusta, ennen kuin painat  poistaaksesi ensimmäisen, **poista käsin** kaikki muut sivut.



LÄHETYS LINJAÄÄNIÄ KUUNNELLEN

Aseta alkuperäinen asiakirja ADF-syöttölaitteeseen. Näytöllä näkyvät lähtöarvot koskien ennalta asetettuja kontrastityyppiä ja erotteluterävyyttä: järjestyksessä, NORMAL ja  (standard).

Mikäli katsot aiheelliseksi, muuta kontrasti- ja erottelutarkkuusarvot kuten edellä on esitetty.

 Kuunnellaksesi linjaääniä. Näytöllä näkyy:

TYPE NUMBER

 /  Näppäile suoraan numeronäppäimistöstä vastaanottajan numero, johon haluat asiakirjan lähettää (kork. 32 numeroa).

Heti kun kuulet vastaanottajan faksilaitteen signaalin, paina  käynnistääksesi lähetyksen.

Mikäli lähetyks onnistuu, sen päätteeksi näytölle ilmestyy muutaman sekunnin ajaksi, sanoma "TX COMPLETED".



LÄHETYS NOSTAMALLA PUHELINKUULOKE

Aseta alkuperäinen asiakirja ADF-syöttölaitteeseen. Näytöllä näkyvät lähtöarvot koskien ennalta asetettuja kontrastityyppiä ja erotteluterävyyttä: järjestyksessä, NORMAL ja  (standard).

Mikäli katsot aiheelliseksi, muuta kontrasti- ja erottelutarkkuusarvot kuten edellä on esitetty.

 Nosta puhelinkuuloke päästäksesi linjalle. Näytöllä näkyy:

TEL CALL

 /  Näppäile suoraan numeronäppäimistöstä vastaanottajan numero, johon haluat asiakirjan lähettää (kork. 32 numeroa).

Jos vastaanottajan faksilaite on asetettu **automaattiselle vastaanotolle**, kuulet **faksilaitteen signaalin**.

Mikäli sensijaan laite on asetettu **manuaaliselle vastaanotolle**, sinulle vastaa vastaanottaja, jota pyydät sitten painamaan omassa faksilaitteessaan **käynnistysnäppäintä**, jonka jälkeen odotat kuulevasi **faksilaitteen signaaliäänen**.

 Käynnistääksesi läheksen.

Mikäli lähetyks onnistuu, sen päätteeksi näytölle ilmestyy muutaman sekunnin ajaksi, sanoma "TX COMPLETED" ja sen jälkeen alkutila.

H U O M A A

Mikäli lähetyksen päätyttyä olet unohtanut panna takaisin paikalleen puhelinkuulokkeen, faksilaite antaa äänimerkin muistuttaakseen sinua, että panet sen paikalleen.

AUTOMAATTINEN UUELLEENVALINTA

Mikäli yhteys ei onnistu linjahäiriöiden vuoksi tai koska vastaanottajan numero on varattu, faksilaite **valitsee automaattisesti uudeleen** numeron kolme kertaa.

SOITTAMINEN UUELLEEN VASTAANOTTAJALLE TARVITSEMATTI MUODOSTAA NUMEROA UUELLEEN

Faksilaite tallentaa aina muistiin viimeisen ottamasi numeron, johon voit soittaa uudelleen vain painaen kahdesti näppäintä .

USEIN KÄYTETYN SUUNTANUMERON AUTOMAATTINEN VALINTA

Faksilaitteen muistiin on mahdollista tallentaa jokin usein käytetty suuntanumero, kuten esimerkiksi jonkin alueen suuntanumero tai jonkin toisen vaihtoehdoisen puhelinvaihteen etunumero.

 Kunnes näytölle ilmestyy:





INSTALLATION

 Kunnes näytölle ilmestyy:

TOTHER CARR.:0M

 Näytöllä näkyy:

ENTER NAME:

 /  Näppäile nimi, joka toimii suuntanumeron alueen tunnisteena tai toisen vaihtoehdoisen puhelinvaihteen nimi ja paina sen jälkeen näppäintä  tai vahvista jo oleva tieto painamalla suoraan näppäintä . Näytöllä näkyy:

TYPE PREFIX:

{0 - 9}:

0 / 9 Nappäile uusi suuntanumero (kork. 6 numeroa) ja paina sen jälkeen näppäintä tai vahvista jo oleva tieto painamalla suoraan näppäintä . Näytöllä näkyy:
ENTER ACRONYM
{A - Z}:

2 / 9 Nappäile lyhenne, jolla suuntanumero tunnustetaan näytöllä (1 merkki) ja paina sen jälkeen näppäintä tai vahvista jo laitteessa oleva tieto painamalla suoraan näppäintä .

Palauttaaksesi faksilaitteen alkutilaan.

H U O M A A

Suuntanumeron automaattinen valinta suoritetaan painamalla näppäintä ennen vastaanottajan numeron muodostamista. Jos faksilaite on kytketty yksityiseen puhelinlinjaan (PBX), näppäintä pitää painaa kahdesti ennen vastaanottajan numeron muodostamista.

ASIAKIRJAN LÄHETTÄMINEN ENNALTA ASETETTUUN KELLONAIKAAN (AJASTETTU LÄHETYS)

Tämän toiminnon avulla voit **välttää aikaeroista aiheutuvat ongelmat** aina silloin kun vastaanottaja sijaitsee monien tuhansien kilometrien päässä ja **välttää maksamasta korkeita tariffeja** valitsemalla ajankohdan, jolloin puhelinlinjoilla ei ole ruuhkaa.

Aseta asiakirja ADF-syöttölaitteeseen. Näytöllä näkyvät lähtöarvot koskien ennalta asetettuja kontrastityyppejä ja erotteluterävyyttä: järjestyksessä, NORMAL ja (standard).

Mikäli katsot aiheelliseksi, muuta kontrasti- ja erottelutarkkuusarvot kuten edellä on esitetty.

Kunnes näytölle ilmestyy:

DELAYED TX

Näytöllä näkyy:

TYPE TIME
HH:MM

0 / 9 Nappäile kellonaika jolloin haluat suorittaa lähetyksen. Esimerkiksi "16:50".

Näytöllä näkyy:

TYPE FAX NUMBER
NUM/TOUCH/SPEED

0 / 9 Muodosta vastaanottajan numero jollakin käytettävissä olevista tavoista: suoraan numeronäppäimistöstä näppäilemällä tai pikavalintanäppäinten tai lyhytvalintakoodien avulla (katso edempänä luku "Pika- ja lyhytvalinnan ohjelmointi").

Vahvistaaksesi asetuksesi. Näytöllä näkyy:

AUTOMATIC RX
TX RT 16:50

H U O M A A

Voit poistaa "ajastetun lähetyksen" asetuksen poistamalla asiakirjan ADF-syöttölaitteesta tai painamalla näppäintä .

JO ASETETUN AJASTETUN LÄHETYKSEN MUUTTAMINEN/POISTO

Kunnes näytölle ilmestyy:

DELAYED TX

Näytöllä näkyy:

ALREADY ENTERED

Näytöllä näkyy:

CHANGE PARAM.?

Jos haluat poistaa aiemmin asettamasi lähetyksen, paina näppäimiä : näytölle ilmestyy sanoma "CANCEL SETTING?" paina tämän jälkeen näppäintä vahvistaaksesi poiston. Faksilaite palautuu automaattisesti alkutilaan.

Mikäli sensijaan haluat muuttaa kellonaikaa, jolloin lähetyksen suorittaa tai vastaanottajan numeron, johon haluat lähettää asiakirjan, tutustu seuraaviin toimenpiteisiin:

Näytöllä näkyy:

TYPE TIME
16:50

0 / 9 Nappäile päälle uusi kellonaika ja paina sitten näppäintä tai vahvista näytöllä näkyvä kellonaika painamalla suoraan näppäintä . Näytölle tulee:

TYPE NUMBER

Mikäli haluat palauttaa senhetkisen kellonajan, paina näppäintä , näppäintä ja jatka seuraavilla toimenpiteillä.

0 / 9 Nappäile numeron päälle uusi numero ja vahvista sitten asetukset näppäimellä tai vahvista näytöllä näkyvä numero painamalla suoraan näppäintä . Näytöllä näkyy:

AUTOMATIC RX
TX RT 18:00

ASIAKIRJAN LÄHETTÄMINEN USEAMMILLE VASTAANOTTAJILLE

Faksilaitteen **muistin** ansiosta sinun **on mahdollista lähettää asiakirja** (myös ennalta-asetettuun aikaan: "Ajastettu lähetyksen") **useammille vastaanottajille** (korkeintaan 10): "Ryhmälähetyksen". Katso seuraava kohta "Asiakirjan lähettäminen muistista".

ASIAKIRJAN LÄHETTÄMINEN MUISTISTA

Aseta alkuperäinen asiakirja ADF-syöttölaiteeseen. Näytöllä näkyvät lähtöarvot koskien ennalta asetettuja kontrastityyppejä ja erotteluterävyyttä: järjestyksessä, NORMAL ja  (standard).

Mikäli katsot aiheelliseksi, muuta kontrasti- ja erottelutarkkuusarvot kuten edellä on esitetty.





 Näytöllä näkyy:

TX FROM MEMORY

 Faksilaite alkaa tallentaa asiakirjaa muistiin. Tallennuksen päätyttyä näytölle ilmestyy muutaman sekunnin ajaksi teksti "DOC.N. XXXX" ja sen jälkeen:



TYPE TIME

HH:MM

 /  Näppäile kellonaika jolloin haluat suorittaa lähetyksen, esimerkiksi "16:50" ja paina sitten näppäintä  tai paina näppäintä  vahvistaaksesi senhetkisen kellonajan. Näytöllä näkyy:

TYPE FAX NUMBER

NUM / < > / < >

 /  Muodosta vastaanottajan numero jollakin käytettävissä olevista tavoista: suoraan numeronäppäimistöstä näppäilemällä tai pikavalintanäppäinten tai lyhytvalintakoodien avulla (katso edempänä luku "Pika- ja lyhytvalinnan ohjelmointi").

 Faksilaite kehottaa sinua antamaan toisen numeron:

TYPE FAX NUMBER

NUM / < > / < >

Mikäli haluat lähettää asiakirjan useammalle kuin yhdelle vastaanottajalle, toista kaksi edellä esitettyä kohtaa niin monta kertaa kuin on tarpeen ja paina sen jälkeen näppäintä  päättääksesi toiminnon.

Mikäli sensijaan haluat lähettää asiakirjan ainoastaan yhdelle vastaanottajalle, paina suoraan näppäintä  antamatta muita numeroita. Toiminnon päätyttyä näytöllä näkyy:

AUTOMATIC RX

MEMORY TX

H U O M A A

Faksilaitteen avulla on mahdollista asettaa **ainoastaan yksi** muistilähetys kerrallaan.

H U O M A A

Faksilaite **poistaa** automaattisesti kaikki **onnistuneet** muistilähetykset.

JO ASETETUN MUISTILÄHETYKSEN MUUTTAMINEN/ TOISTAMINEN/POISTAMINEN

 Näytöllä näkyy:

MEMORY TX



 Näytöllä näkyy:

ALREADY ENTERED

 Näytöllä näkyy:

PRINT SETTING?



Paina  /  saadaksesi näytölle muut käytettävissä olevat vaihtoehdot: "CHANGE PARAM.?" tai "CANCEL SETTING?".

 Vahvistaaksesi valintasi.

PRINT SETTING? - Tulostaaksesi ainoastaan muistilähetystä koskevat parametrit. Tulostuksen päätyttyä faksilaite palautuu automaattisesti alkutilaan.

CANCEL SETTING? - Poistaaksesi asetuksen. Faksilaite palautuu alkutilaan.

CHANGE PARAM.? - Muuttaaksesi vastaanottajan numeroa tai kellonajan, jolloin haluat suorittaa lähetyksen. Näytöllä näkyy:

TYPE TIME

HH:MM

Tästä edespäin, noudata toiminnon "**Asiakirjan lähettäminen muistista**" kolmen viimeisen kohdan ohjeita.

H U O M A A

Mikäli muistilähetys on **jo käynnistetty**, näytölle tulee teksti "TRANSMITTING...". Tässä tapauksessa **et voi enää muuttaa sitä**.

VASTAANOTTO

Voit esiasettaa faksilaitteen vastaanottamaan asiakirjoja lähettäjiiltä **kolmella eri vastaanottotavalla**, jotka saat käyttöösi painamalla näppäintä  .

- **Manuaalinen** vastaanotto, käytettävissä aina silloin kun olet itse **läsnä** ja voit siten henkilökohtaisesti vastata saapuviin puheluihin.



Kunnes näytöllä näkyy:

MANUAL RX



Puhelimen soidessa, nosta puhelinkuloke päästäksesi linjalle. Näytöllä näkyy:

TEL CALL



Heti kun kuulet faksilaitteen signaaliäänän tai jos lähettäjä kehottaa sinua vastaanottamaan. Näytöllä näkyy:

CONNECTING



Pane kuloke takaisin paikalleen.

Faksilaite alkaa vastaanoton ja näytölle ilmestyy joitakin meneillään olevaa vastaanottoa koskevia tietoja kuten lähettäjän faksinumero tai, jos olet sen ohjelmoinut, lähettäjän nimi.

Vastaanoton päätyttyä näytöllä näkyy muutaman sekunnin ajan sanoma "RX COMPLETED" ja sen jälkeen alkutila.

- **Automaattinen** vastaanotto, aina silloin kun olet **poissa** mutta haluat siitä huolimatta vastaanottaa fakseja. Tämä tapa on faksilaitteeseen tehty tehdasasetuksena; mikäli näin ei kuitenkaan ole, paina näppäintä  kunnes näytölle ilmestyy "AUTOMATIC RX".

Vastaanotto tapahtuu siten kuin on esitetty manuaalisen vastaanoton suhteen.

- **Automaattinen** vastaanotto, **jossa puhelutyypin tunnistus**. Tässä vastaanottotavassa, faksilaite tietyn soittotuntemäärän jälkeen, (asetettu arvo: 2 soittoa), kytketty puhelinlinjaan ja kykenee tunnistamaan onko saapuva puhelu faksilähetys vai puhelinkeskustelu.

RX MODE



Kunnes näytölle ilmestyy:

PHONE/FAX RX

Faksilaitteen toimintatapa tässä vastaanottotavassa riippuu soittajasta:

- Mikäli soittajana on toinen faksilaite, kahden soiton jälkeen oma faksilaitteesi valmistautuu automaattisesti vastaanottamaan.
- Mikäli soittajana on puhelin, kahden soiton jälkeen faksilaite antaa noin 20 sekuntia kestävä äänimerkin ja näytölle ilmestyy teksti "LIFT HANDSET". Mikäli et nosta kuuloketta noiden 20 sekunnin aikana, faksilaite valmistautuu automaattisesti vastaanottamaan.

Mikäli nostat puhelinkuulokkeen ennen kuin faksilaite kytketty puhelinlinjalle ja kuulet Injaäännet, paina näppäintä

 ja pane sen jälkeen kuuloke takaisin paikalleen.

H U O M A A

Minkä tahansa tyyppinen vastaanotto voidaan keskeyttää painamalla näppäintä . Faksilaite palautuu tällöin alkutilaan.

PIKA- JA LYHYTVALINNAN OHJELMOINTI

Faksilaite pystyy myös suorittamaan **nopeita valintatoimenpiteitä**, kuten **pikavalinta** ja **lyhytvalinta**, jotka kuitenkin vaativat asianmukaisen ohjelmoinnin.

PIKAVALINTA

Voit **kytkeä** jokaiseen 10:stä numeronäppäimestä (0-9) **faksinumeron, puhelinnumeron** ja **nimen**, jotka sitten tulevat automaattisesti valituiksi kun painat kauemmin kuin sekunnin ajan kyseistä näppäintä.

Faksinumeron ja nimen kytkeminen:



Kunnes näytölle ilmestyy:

FAX SET-UP



Näytöllä näkyy:

DATE AND TIME



Kunnes näytölle ilmestyy:

ONE TOUCH DIAL



Näytöllä näkyy:

TYPE ONE TOUCH

KEY: 0-9

 / 

Paina numeronäppäintä, johon haluat kytkeä puhelin- tai faksinumeron (esimerkiksi ). Näytöllä näkyy:

FAX NO.



Näytöllä näkyy:

1:FAX NO.

Mikäli näppäimeen on jo kytketty jokin faksinumero, se tulee tällöin näytölle.

 / 

Muodosta vastaanottajan faksinumero (korkeintaan 32 numeroa) suoraan numeronäppäimistöä.

RESOL. CONTR.
 / 

Mikäli olet näppäillyt väriä numeroita, sijoita kohdistin virheellisen numeron kohdalle näppäinten  avulla ja näppäile numeron päälle oikea numero.

S. DIAL

CLEAR

Poistaaksesi kokonaan jonkin numeron.

Mikäli faksilaitteesi on kytkettyyn yksityiseen linjaan, ota käyttöön yleinen verkko painamalla ennen kuin muodostat numerosarjan näppäintä . Näytölle ilmestyy kirjain "E" (ulkolinja).



Vahvistaaksesi asetuksen. Näytöllä näkyy:

1:NAME

Mikäli näppäimeen on jo kytketty nimi, se ilmestyy tällöin näytölle.

 / 

Anna vastaanottajan nimi (korkeintaan 16 merkkiä) samoin kuin teit oman nimesi suhteen (katso "**Nimesi ja telefax-numerosi tallennus**", luku "**Asennus**").

RESOL. CONTR.
 / 

Mikäli olet näppäillyt virheellisiä kirjaimia, sijoita kohdistin väärän kirjaimen kohdalle näppäimillä  ja näppäile oikea kirjain väärän päälle.

S. DIAL





CLEAR

Poistaaksesi kokonaan nimen.



Vahvistaaksesi asetuksen. Näytöllä näkyy:

EDIT ANOTHER YES

Tässä vaiheessa, voit **keskeyttää** toimenpiteen painamalla näppäintä  tai voit **ohjelmoida** jonkin **toisen pikavalintaan tarkoitetun numeronäppäimen** painamalla näppäintä  ja toistamalla menettelyn kohdasta 5 alkaen tai voit **kytkeä** samaan numeronäppäimeen  **puhelinnumeron** kuten on esitetty seuraavassa:

Puhelinnumeron kytkeminen:



Näytöllä näkyy:

TYPE ONE TOUCH

KEY: 0-9

/ Paina uudelleen numeronäppäintä ja paina sen jälkeen näppäimiä . Näytöllä näkyy:

TEL NO.

Näytöllä näkyy:

1: TEL NO.

Mikäli numeronäppäimeen on jo tallennettu jokin puhelinnumero, se tulee tällöin näytölle.

/ Muodosta vastaanottajan puhelinnumero (korkeintaan 32 numeroa) suoraan faksilaitteen numeronäppäimistöstä ja paina näppäintä vahvistaaksesi asetuksen. Näytöllä näkyy:

1: NAME

Tässä vaiheessa koskapa muut tiedot pysyvät muuttumattomina, paina näppäintä palauttaaksesi faksilaitteen alkutilaan.

Vain puhelinnumeron kytkeminen tarvitsematta ensin tallentaa muistiin faksinumeroa:

Noudata faksinumeron ja nimen kytkennän toimintamenettelyä kunnes näytölle tulee:

TYPE ONE TOUCH

KEY: 0-9

/ Paina sitä numeronäppäintä, johon haluat kytkeä puhelinnumeron (esimerkiksi). Näytöllä näkyy:

FAX NO.

Paina tuodaksesi näyttöön toisen käytettävissä olevan vaihtoehdon:

TEL NO.

/ Muodosta vastaanottajan puhelinnumero (korkeintaan 32 numeroa) suoraan faksilaitteen numeronäppäimistöstä ja paina näppäintä vahvistaaksesi asetuksen. Tästä edespäin menettely on sama kuin mihin olet jo aiemmin tutustunut.

LYHYTVALINTA

Voit **kytkeä** koodien avulla (01-32) lisää **faksinumeroita, puhelinnumeroita** ja **nimiä**, jotka tulevat automaattisesti valituiksi painettaessa näppäintä ja näppäilemällä itse koodi.

Noudata **pikavalintaa** koskevan menettelyn kaksi ensimmäistä vaihetta ja sitten:

Kunnes näytölle ilmestyy:

CODED SPEED DIAL

Näytöllä näkyy:

TYPE SPEED NO.

{01-32}.

/ Muodosta koodi, johon haluat kytkeä faksinumeron (esimerkiksi,). Näytöllä näkyy:

FAX NO.

Tästä edespäin noudata **pikavalintaa** koskevaa menettelyä alkaen vaiheista, jotka koskevat vastaanottajan faksinumeron, nimen ja puhelinnumeron näppäilyä.

H U O M A A

Halutessasi voit tulostaa tiedot, jotka on tallennettu **10 pikavalinnan numeronäppäimeen** ja **32 lyhytvalintakoodiin** (katso edempänä osa "**Raporttien ja listojen tulostus**").

PIKAVALINNAN NUMERONÄPPÄIMEN TAI LYHYTVALINNAN KOODIN MUUTTAMINEN/POISTAMINEN

Noudata pikavalinnan tai lyhytvalinnan toimintamenettelyä kunnes näytölle tulee:

- **koskien pikavalintaa**

1: FAX NO.

tai

1: TEL NO.

- **koskien lyhytvalintaa**

01: FAX NO.

tai

01: TEL NO.

/ Näppäile päälle uusi puhelin- tai faksinumero (korkeintaan 32 numeroa) suoraan numeronäppäimistöstä tai paina näppäintä .

Vahvistaaksesi asetuksen. Näytöllä näkyy:

1: NAME

tai

01: NAME

Näppäile päälle uusi nimi (korkeintaan 16 merkkiä) tai paina näppäintä .



Vahvistaaksesi asetuksen.

Palauttaaksesi faksilaitteen alkutilaan.

LÄHETTÄMINEN PIKAVALINTAA KÄYTTÄEN

Aseta alkuperäinen asiakirja ADF-syöttölaitteeseen. Näytöllä näkyvät lähtöarvot koskien ennalta asetettuja kontrastityyppiä ja erotteluterävyyttä: järjestyksessä, NORMAL ja  (standard).

Mikäli katsot aiheelliseksi, muuta kontrasti- ja erottelutarkkuusarvot kuten on esitetty kohdassa "**Kontrastin ja erottelutarkkuuden säätäminen**".

-  /  Paina kauemmin kuin sekunnin ajan haluamaasi numeronäppäintä, esimerkiksi . Näytöllä näkyy "FAX CALL" ja sen jälkeen faksinumero, jonka olet siihen kytkenyt. Mikäli olet tallentanut myös nimen, se näkyy näytöllä. Valinnan päätyttyä, lähetys jatkuu tavalla, johon olet jo edellä tutustunut.





LÄHETTÄMINEN LYHYTVALINTAA KÄYTTÄEN

Aseta alkuperäinen asiakirja ADF-syöttölaitteeseen. Näytöllä näkyvät lähtöarvot koskien ennalta asetettuja kontrastityyppiä ja erotteluterävyyttä: järjestyksessä, NORMAL ja  (standard).

Mikäli katsot aiheelliseksi, muuta kontrasti- ja erottelutarkkuusarvot kuten on esitetty kohdassa "**Kontrastin ja erottelutarkkuuden säätäminen**".

Näytöllä näkyy:

FAX CALL
CODE OR < >

-  /  Muodosta haluamasi lyhytvalintakoodi, esimerkiksi  . Näytöllä näkyy sen faksilaitteen numero, jonka olet koodiin kytkenyt. Mikäli olet tallentanut myös nimen, sekin näkyy näytöllä. Valinnan päätyttyä lähetys jatkuu tavalla, johon jo olet tutustunut.

LÄHETYS PIKA- TAI LYHYTVALINTAA KÄYTTÄEN ETSIEN PUHELINMUISTIOSTA

Jos **et muista** mihin pikavalintanäppäimeen tai lyhytvalintakoodiin olet kytkenyt tietyn faksinumeron, **voit kuitenkin käynnistää lähetysten** tutustuen puhelinmuistioon toimien seuraavasti:



Aseta alkuperäinen asiakirja ADF-syöttölaitteeseen. Näytöllä näkyvät lähtöarvot koskien ennalta asetettuja kontrastityyppiä ja erotteluterävyyttä: järjestyksessä, NORMAL ja  (standard).

Mikäli katsot aiheelliseksi, muuta kontrasti- ja erottelutarkkuusarvot kuten on esitetty kohdassa "**Kontrastin ja erottelutarkkuuden säätäminen**".

Näytöllä näkyy:

FAX CALL
CODE OR < >



Paina   etsiäksesi vastaanottajan faksinumero tai nimi, jolle haluat asiakirjan lähettää.

Käynnistäaksesi lähetysten.

RAPORTTIEN JA LISTOJEN TULOSTUS

RAPORTIT

Raporttien tulostuksen avulla faksilaite tarjoaa sinulle mahdollisuuden tarkistaa kaikkien suoritettujen toimenpiteiden tulokset (lähetykset ja vastaanotot), käsiteltävien asiakirjojen koon ja monia muita hyödyllisiä tietoja.

Faksilaite tulostaa seuraavat raportit:

- **Virtakatkosraportti:** laite tulostaa sen **aina ja automaattisesti** jokaisen **virtakatkoksen jälkeen**.
 - Mikäli virta on katkennut **lähetysten tai vastaanoton aikana**, toiminnan palautuessa faksilaite tulostaa automaattisesti raportin, jossa tiedot meneillään olevasta lähetyksestä tai vastaanotosta.
 - Mikäli virta on katkennut **muistilähetysten aikana tai sen jälkeen tai muistivastaanoton jälkeen**, toimintaolosuhteiden palautuessa ennalleen, faksilaite tulostaa automaattisesti raportin, joka ilmaisee muistista pyyhkiytyneiden sivujen kokonaismäärän (lähetyksessä ja vastaanotossa).
- **Toimintaraportti:** sisältää tiedot koskien **viimeisiä 25** suoritettua **toimenpidettä** (lähetykset ja vastaanotot), jotka faksilaite pitää muistissa ja se **tulostetaan automaattisesti** kunkin 15 toimenpiteen jälkeen tai **sinun pyynnöstäsi**.
- **Viimeinen lähetysraportti:** sisältää **viimeistä lähetystä** koskevat tiedot ja se voidaan **tulostaa** ohjelmoiden ensin toiminto, **aina ja automaattisesti** jokaisen lähetysten jälkeen tai **sinun pyynnöstäsi** haluamallasi hetkellä.
- **Epäonnistuneen lähetysten raportti:** tämäkin sisältää tiedot **viimeisestä lähetyksestä** mutta se **tulostetaan automaattisesti vain silloin kun kyseessä on epäonnistunut lähetys**. Faksilaite on esiasetettu tulostamaan aina ja automaattisesti tämännäyttyyksen raportin, jos haluat poistaa toiminnon käytöstä tutustu asianomaiseen lukuun.
- **Viimeisen ryhmälähetysten raportti:** sisältää tiedot **viimeisestä ryhmälähetyksestä** ja se voidaan **tulostaa**, ohjelmoiden ensin toiminto, **aina ja automaattisesti jokaisen ryhmälähetysten jälkeen** tai **pyynnöstä** halutulla hetkellä.
- **Soittajan tunnisteraportti:** voidaan tulostaa ainoastaan pyynnöstä ja sisältää seuraavat tiedot:
 - **Soittajan nimi**
 - Sinulle soittaneen henkilön nimi (mikäli palvelu on saatavissa); tai
 - PRIVATE: siinä tapauksessa että soittaja ei ole halunnut ilmaista henkilöllisyyttään;
 - **Soittava numero**
 - Sinulle soittaneen henkilön numero;
 - **NOT AVAILABLE:** siinä tapauksessa, että soittaja on kytkeyty sellaiseen puhelinkeskukseen, joka ei toimita tällaista palvelua.

RAPORTTIEN TULKINTA

• Act. N.	Progressiivinen suoritettujen toimenpiteiden numero (lähetys/vastaanotot).
• Type	Toimenpidetyyppi: TX, TX ECM, TX POLLING tai TX POLL ING ECM koskien lähetystä. RX, RX ECM, RX POLLING tai RX POLL ING ECM koskien vastaanottoa.
• Doc.N	Muistiin tallennetun asiakirjan viitenumero. Tämän numeron avulla voidaan asiakirja kytkää kuhunkin lähetykseen (yksittäiseen tai ryhmälähetykseen) joka suoritetaan muistista.
• Dialed Number	Vastaanottajan faksinumero, jonka olet valinnut.
• Received Id	Valitun vastaanottajan numero (ja mahdollisesti nimi). Tämä numero vastaa valitsemaasi numeroa vain jos vastaanottaja on oikein asettanut oman faksinumeronsa. Muussa tapauksessa se voi olla erilainen tai jopa puuttua.
• Date/Time	Päivämäärä ja kellonaika jolloin toimenpide on suoritettu.
• Duration	Toimenpiteen kesto (minuuteissa ja sekunneissa).
• Pages	Lähetämiesi/vastaanottamiesi sivujen kokonaislukumäärä.
• Result	Toimenpiteen tulos: - OK: mikäli toimenpide on onnistunut. - VIRHEKOODI XX: jos toimenpidettä ei ole tapah tunut syystä, jonka ilmaisee virhekoodi (katso kohta "Virhekoodit", luku "Ongelmat ja niiden ratkaisut").

LÄHETYSRAPORTIN JA EPÄONNISTUNEEN LÄHETYKSEN RAPORTIN AUTOMAATTISEN TULOSTUKSEN KÄYTTÖÖNOTTO JA KÄYTÖSTÄ POISTO

F Kunnes näytölle ilmestyy:

FAX SET-UP

◀▶ Näytöllä näkyy:

DATE AND TIME

F Näytöllä näkyy:

VARIOUS SETTINGS

◀▶ Kunnes näytölle ilmestyy:

FAILED TX REPORT



Paina **◀▶** tuodaksesi näytölle muut käytettävissä olevat vaihtoehdot: "TX REPORT:ALWAYS" ja "TX REPORT: OFF".

FAILED TX REPORT - Faksilaite tulostaa automaattisesti raportin ainoastaan jokaisen epäonnistuneen lähetyksen jälkeen.

TX REPORT:ALWAYS - Faksilaite tulostaa automaattisesti raportin jokaisen lähetyksen jälkeen riippumatta lähetyksen tuloksesta.

TX REPORT: OFF - Faksilaite ei tulosta mitään raporttia.



Vahvistaaksesi valintasi.

Palauttaaksesi faksilaitteen alkutilaan.

LÄHETYS JA RYHMÄLÄHETYSRAPORTIN AUTOMAATTISEN TULOSTUKSEN KÄYTTÖÖNOTTO JA KÄYTÖSTÄ POISTO

F Kunnes näytölle ilmestyy:

FAX SET-UP



Kunnes näytölle ilmestyy:

BROADCAST. REP.:ON



Paina **◀▶** tuodaksesi näyttöön toisen käytettävissä olevan vaihtoehdon: "BROADCAST. REP.:OFF".



Vahvistaaksesi valintasi.



Palauttaaksesi faksilaitteen alkutilaan.

AJASTETTUUN LÄHETYKSEEN LIITTYVIEN TIETOJEN AUTOMAATTISEN TULOSTUKSEN KÄYTTÖÖNOTTO JA KÄYTÖSTÄ POISTO

F Kunnes näytölle ilmestyy:

FAX SET-UP



Näytöllä näkyy:

DATE AND TIME



Näytöllä näkyy:

VARIOUS SETTINGS



Kunnes näytölle ilmestyy:

DELAY LIST: ON



Paina **◀▶** tuodaksesi näyttöön toisen käytettävissä olevan vaihtoehdon: "DELAY LIST: OFF".



Vahvistaaksesi valintasi.



Palauttaaksesi faksilaitteen alkutilaan.

**LÄHETYSRAPORTIN, TOIMINTARAPORTIN,
RYHMÄLÄHETYSRAPORTIN JA SOITTAJEN TUNNISTERAPORTIN
TULOSTAMINEN PYYNNÖSTÄ**

F Kunnes näytölle ilmestyy:
PRINT OUT REPORT

◀▶ Näytöllä näkyy:
LAST TX REPORT

RESOL. CONTR.

◀▶ Paina **◀▶** tuodaksesi näyttöön muut käytettävissä olevat vaihtoehdot: "LAST BROAD. REP.", "ACTIVITY REPORT", "PRINT: ID LIST" ja "PRINT OUT:EXIT".

◀▶ Vahvistaaksesi valintasi.

Faksilaite suoritettuaan tulostuksen palautuu automaattisesti alkutilaan.

H U O M A A

Mikäli valitsit vaihtoehdon "PRINT OUT:EXIT", paina näppäintä **◀▶** palauttaaksesi faksilaitteen alkutilaan.

LISTAT

Voit minä hetkenä tahansa **tulostaa täydelliset listat asennus- ja kokoonpanoparametreistä** sekä **tulostaa pikavalintanäppäimiin ja lyhytvalintakodeihin tallennetut tiedot**.

Pyytämällä asennus- ja kokoonpanoparametrien listojen tulostusta voit saada päivitetyn raportin sekä tehtaalla asetetuista arvoista että arvoista, jotka itse olet asettanut mukauttaaksesi faksilaitteesi omiin käyttötarpeisiisi sopivaksi.

ASENNUSPARAMETRIEN LISTAN TULOSTAMINEN

F Kunnes näytölle ilmestyy:
INSTALLATION

◀▶ Näytöllä näkyy:
TEL. LINE SET-UP

F Kunnes näytölle ilmestyy:
PRINT INSTALL.

◀▶ Näytöllä näkyy:
PRINT OUT: **◀▶**

RESOL. CONTR.

◀▶ Näppäimien **◀▶** avulla voit joka tapauksessa tuoda näyttöön toisen käytettävissä olevan vaihtoehdon: "PRINT OUT: EXIT".

◀▶ Vahvistaaksesi valintasi.

H U O M A A

Mikäli valitsit vaihtoehdon "PRINT OUT: **◀▶**", faksilaite palautuu toimenpiteen jälkeen automaattisesti alkutilaan. Mikäli valitsit "PRINT OUT: EXIT", paina näppäintä **◀▶** palauttaaksesi faksilaitteen alkutilaan.

**KOKOONPANOPARAMETRIEN PIKAVALINTA- JA
LYHYTVALINTATIETOJEN TULOSTAMINEN**

F Kunnes näytölle ilmestyy:
FAX SET-UP

◀▶ Näytöllä näkyy:
DATE AND TIME

F Kunnes näytölle ilmestyy:
PRINT OUT SET-UP

◀▶ Näytöllä näkyy:
PRINT SETTINGS

RESOL. CONTR.

◀▶ Paina **◀▶** tuodaksesi näyttöön muut käytettävissä olevat vaihtoehdot: "PRINT: ONE TOUCH", "PRINT:SPEED DIAL" ja "PRINT OUT: EXIT".

◀▶ Vahvistaaksesi valintasi.

Faksilaite palautuu tulostuksen jälkeen automaattisesti alkutilaan.

H U O M A A

Mikäli valitsit vaihtoehdon "PRINT OUT: EXIT", paina näppäintä **◀▶** palauttaaksesi faksilaitteen alkutilaan.

PUHELIMEN KÄYTTÖ

Kun otat linjan **nostamalla puhelimen kuulokkeen**, voit käyttää hyväksesi kaikkia tavallisten puhelinlaitteiden toimintoja. Toiminnoista mainittakoon myös **R-toiminto** (REGISTER RECALL, jonka saat käyttöön painamalla näppäintä **(R)**), jonka avulla pääset käyttämään puhelinyhtiön tarjoamia erikoispalveluja.

Tämän lisäksi voit käyttää seuraavia toimintoja:

- Soittaa toiselle osapuolelle käyttämällä ohjelmoituja nopeita valintatapoja. Tutustu jäljempänä esitettyihin kappaleisiin "**Soittaminen pikavalintaa käyttäen**" ja "**Soittaminen lyhytvalintaa käyttäen**".
- **Keskeyttää hetkellisesti puhelinkeskustelun** painamalla näppäintä **(HOLD)**. Voit jatkaa puhelua painamalla uudeleen samaa näppäintä.

SOITTAMINEN PIKAVALINTAA KÄYTTÄEN

Älä aseta asiakirjaa ADF-syöttölaitteeseen.

- 0 / 9** Paina kauemmin kuin sekunnin ajan haluamaasi numeronäppäintä, esimerkiksi **(1)**. Näytöllä näkyy "TEL CALL" ja sen jälkeen se puhelinnumero, jonka olet näppäimeen kytkenyt (katso "**Pika- ja lyhytvalinnan ohjelmointi**", luku "**Lähetyksen ja vastaanoton perustoimenpiteet**"). Mikäli olet tallentanut muistiin myös nimen, näytölle tulee myös nimi.



Valinnan suoritettuasi, mikäli vastaanottajan puhelin on vapaa, nosta puhelin kuuloke voidaksesi keskustella.

SOITTAMINEN LYHYTVALINTAA KÄYTTÄEN

Älä aseta asiakirjaa ADF-syöttölaitteeseen.



Nosta kuuloke päästäksesi linjalle. Näytöllä näkyy:

TEL CALL

Näytöllä näkyy:

TEL CALL

CODE OR < >

- 0 / 9** Muodosta haluamasi lyhytvalintakoodi, esimerkiksi **(0)(1)**. Näytöllä näkyy se puhelinnumero, jonka olet koodiin kytkenyt (katso "**Pika- ja lyhytvalinnan ohjelmointi**", luku "**Lähetyksen ja vastaanoton perustoimenpiteet**"). Mikäli olet tallentanut muistiin myös vastaanottajan nimen, sekin tulee näyttöön.

Avalinnan suoritettuasi, mikäli vastaanottaja puhelin on vapaa, voit aloittaa keskustelun.

SOITTAMINEN ETSIEN TIEDOT PUHELINMUISTIESTA

Älä aseta asiakirjaa ADF-syöttölaitteeseen.



Nosta kuuloke päästäksesi linjalle. Näytöllä näkyy:

TEL CALL



Näytöllä näkyy:

TEL CALL

CODE OR < >



Paina **◀▶** etsiäksesi sen vastaanottajan puhelinnumeron tai nimen, jolle haluat soittaa.





Käynnistääksesi valinnan.

Valinnan päätyttyä, mikäli vastaanottajan puhelin on vapaa, voit suorittaa puhelinkeskustelun.

MILLAISIA ASIAKIRJOJA VOIT KOPIOIDA

Tarkista ennen kopion tekemistä, että asiakirja täyttää ne vaatimukset, jotka on esitetty kohdassa "Millaisia asiakirjoja voit käyttää", kappaleessa "Lähetäminen", luvussa "Lähetysten ja vastaanoton perustoimenpiteet".

KOPIOINTI

Kuten edellä on jo esitetty, voit käyttää faksilaitettasi myös **kopiokoneena**. Kopion laatu riippuu siitä, millaiseksi säädät **kontrastin** ja **erotteluterävyyden** arvot, jotka näppäimien  ja , avulla valitset ennen kopiointitoiminnon aloittamista.

Valitse **kontrastin** tyyppi seuraavien kriteerien perusteella:

- **NORMAL**, jos alkuperäisasiakirja **ei ole liian vaalea eikä liian tumma**.
- **LIGHT**, jos alkuperäisasiakirja **on erityisen tumma**.
- **DARK**, jos alkuperäisasiakirja **on erityisen vaalea**.

Valitse **erotteluterävyys** seuraavien kriteerien perusteella:

- **TEXT**, jos alkuperäisasiakirjan **teksti on selvä** tai **kuvat yksinkertaisia**.
- **PHOTO**, jos alkuperäisasiakirjassa on erilaisia **sävyasteita**.



Aseta asiakirja ADF-syöttölaitteeseen.

 Näytölle ilmestyvät vaihtoehdot kontrastin ja erotteluterävyyden arvot eli NORMAL, TEXT ja 100%.

 Valitaksesi haluamasi kontrastityypin: "LIGHT", "DARK" tai "NORMAL".

 Valitaksesi haluamasi erotteluterävyyden: "TEXT" tai "PHOTO".

 Valitaksesi haluamasi kopiointikoon arvon: "100%", "140%" tai "70%".

Paina suoraan näppäintä  mikäli haluat tehdä ainoastaan yhden kopion, muussa tapauksessa anna haluamiesi kopioiden määrä (korkeintaan 9) ennen kuin painat näppäintä . Faksilaite tallentaa muistiin jokaisen asiakirjan sivun ennen kuin aloittaa kopiointin.

H U O M A A

Mikäli haluat keskeyttää meneillään olevan kopiointin, paina kahdesti näppäintä : ensimmäisen kerran poistaaksesi asiakirjan ADF-syöttölaitteesta ja toisen kerran palauttaaksesi faksilaitteen alkutilaan.

Mikäli poistettava asiakirja koostuu useammasta kuin yhdestä sivusta, ennen kuin painat näppäintä  poistaaksesi ensimmäisen sivun, poista käsin kaikki muut sivut.

ERINOMAISEN KOPION TEKEMINEN

Saadaksesi aikaan **erinomaista laatua olevan kopion** asiakirjasta, joka sisältää erilaisia **sävyasteita**, sen lisäksi että asetat erotteluterävyydeksi **PHOTO**, varmistu siitä, että parametri **HIGH QUALITY** faksilaitteessa **on käytössä**. Mikäli näin ei ole, suorita seuraavassa esitetyt toimenpiteet:

 Kunnes näytölle ilmestyy:

FAX SET-UP

 Näytöllä näkyy:

DATE AND TIME



 Kunnes näytölle ilmestyy:

PRINTER PARAMET.

 Kunnes näytölle ilmestyy:

COPY: NORMAL

RESOL. CONTR.

  Paina  tuodaksesi näyttöön toisen käytettävissä olevan vaihtoehdon:

COPY: HIGH QUAL.

 Vahvistaaksesi asetuksen.

 Palauttaaksesi faksilaitteen alkutilaan.

MUITA HYÖDYLLISIÄ VASTAANOTTOASETUKSIA

SAAPUVAN ASIAKIRJAN TULOSTUSALUEEN PIENENTÄMINEN

F Kunnes näytölle ilmestyy:

FAX SET-UP

◀▶ Näytöllä näkyy:

DATE AND TIME

F Kunnes näytölle ilmestyy:

PRINTER PARAMET.

◀▶ Kunnes näytölle ilmestyy:

REDUCTION:94%

RESOL. CONTR.



Paina näppäimiä **◀▶** valitaksesi jonkin käytettävissä olevista pienennysarvoista: "80%", "76%", "70%" ja "OFF".

◀▶ Vahvistaaksesi valintasi.

◀▶ Palauttaaksesi faksilaitteen alkutilaan.

KÄYTTÄMÄÄSI PAPERIKOKOA PITEMMÄN ASIAKIRJAN VASTAANOTTO

Jos vastaanotettava asiakirja on pitempi kuin faksilaitteessasi käytössä oleva paperi, voit tulostuttaa tekstin ylimenevän osan toiselle arkille.

F Kunnes näytölle ilmestyy:

FAX SET-UP

◀▶ Näytöllä näkyy:

DATE AND TIME

F Kunnes näytölle ilmestyy:

PRINTER PARAMET.

◀▶ Kunnes näytölle ilmestyy:

SURPLUS:AUTO

RESOL. CONTR.



Paina näppäimiä **◀▶** valitaksesi jonkin muista käytettävissä olevista parametreista: "SURPLUS:OFF" tai "SURPLUS:ON".

◀▶ Vahvistaaksesi valintasi.

◀▶ Palauttaaksesi faksilaitteen alkutilaan.

H U O M A A

Mikäli valitset parametrin "SURPLUS:AUTO", faksilaite tulostaa tekstin ylimenevän osan toiselle arkille aina kun ylimenevä osa ylittää 12 mm.

Mikäli valitset parametrin "SURPLUS:ON", faksilaite tulostaa aina tekstin ylimenevän osan toiselle arkille.

Mikäli valitset parametrin "SURPLUS:OFF", faksilaite ei tulosta tekstin ylimenevää osaa.

ÄÄNETTÖMÄN VASTAANOTON KÄYTTÖÖNOTTO/KÄYTÖSTÄ POISTO

Vastaanottotiloissa "AUTOMATIC RX" ja "PHONE/FAX RX" voit ohjelmoida faksilaitteen vastaanottamaan asiakirjoja ilman, että niiden saapuessa laite antaa soittoäänimerkin.

Tämän toiminnon ollessa aktivoituna, faksilaitteen toiminta riippuu valitusta vastaanottotavasta ja siitä kuka soittaa:

- vastaanottotavassa "AUTOMATIC RX", faksilaite puhelun saapuessa ei milloinkaan anna äänimerkkiä;
- vastaanottotavassa "PHONE/FAX RX", faksilaite puhelun saapuessa ei soi vain jos soittava laite on toinen faksilaite. Mikäli on kyseessä puhelinsoitto, faksilaite antaa äänimerkin, soittoaänten asemesta muistuttaakseen sinua siitä, että sinun pitää nostaa kuuloke.

F

Kunnes näytölle ilmestyy:

INSTALLATION

◀▶

Kunnes näytölle ilmestyy:

SILENT RX:OFF

RESOL. CONTR.



Paina **◀▶** tuodaksesi näyttöön toisen käytettävissä olevan vaihtoehdon: "SILENT RX:ON".

◀▶

Vahvistaaksesi valintasi.

◀▶

Palauttaaksesi faksilaitteen alkutilaan. Näytön toisella rivillä vilkkuu jaksottain teksti: "SILENT RX".

SOITTAJAN TUNNISTUS NÄYTÖSTÄ

Tätä toimintoa, jonka puhelinverkon hoitaja voi aktivoida asiakkaan pyynnöstä, **ei voida käyttää kaikissa maissa**, ja se on **yhdenkertainen Normin ETSI-ETS-300-778-1** kanssa.

Tämän toiminnon avulla **voit nähdä heti puhelun saapuessa**, ennen vastaamista, **kuka soittaja on**, jolloin voit päättää otatko puhelun vastaan vai et.

Kun tämä toiminto on aktivoitu, ja faksilaite **on alkutilassa**, ilmestyy laitteen näyttöön **jokaisen soiton yhteydessä** automaattisesti **jokin seuraavista tiedoista**:

- **sinulle soittaneen henkilön numero tai nimi**;
- **PRIVATE**: silloin, kun soittaja on halunnut olla näyttämättä omaa henkilöllisyyttään;
- **NOT AVAILABLE**: siinä tapauksessa, että soittajan laite on kytketty puhelinvaihteeseen, jossa tätä palvelua ei ole saatavilla.

Jos sen sijaan olet parastaikaa **ohjelmoimassa** laitettasi, kun soitto saapuu ja haluat **tietää kuka sinulle soittaa, sinun pitää painaa** näppäintä .

Saattaa kuitenkin käydä niin, että johtuen joistakin oman puhelinvaihteesi erikoispiirteistä, soittajan numero ei tule faksilaitteen näyttölle. Mikäli sinulla on tämänlaatuista ongelmia ota yhteys oman maasi tekniseen huoltoon.

SOITTOÄÄNTEN LUKUMÄÄRÄN MUUTTAMINEN

Tämä toiminto on käytettävissä vain joissakin maissa.

Mikäli faksilaitteesi on asetettu vastaanottotilaan **PHONE/FAX RX**, se kykenee puhelun saapuessa tunnistamaan automaattisesti **kahden soittoäänen** jälkeen, onko kyseessä jokin toinen faksilaite (**FAX**) vai puhelinkone (**TEL**).

Mikäli haluat, voit muuttaa soittoäänten lukumäärää toimimalla seuraavasti:



Kunnes näytölle ilmestyy:

INSTALLATION



Näytöllä näkyy:

TEL. LINE SETU-UP



Kunnes näytölle ilmestyy:

RING COUNT: 02



Paina näppäimiä  tuodaksesi näyttöön muut käytettävissä olevat arvot: "01", "03", "04", "05", "06", "07" ja "08". Esimerkiksi: "04".



Vahvistaaksesi valintasi.



Palauttaaksesi faksilaitteen alkutilaan.

SOITTOÄÄNEN VOIMAKKUUDEN MUUTTAMINEN



Kunnes näytölle ilmestyy:

FAX SET-UP



Näytöllä näkyy:

DATE AND TIME



Näytöllä näkyy:

VARIOUS SETTINGS



Kunnes näytölle ilmestyy:

RING VOLUME:HIGH



Paina näppäimiä  tuodaksesi näyttöön muut käytettävissä olevat vaihtoehdot: "RING VOLUME:LOW", "RING VOLUME: MED" tai "RING VOLUME:OFF". Esimerkiksi: "RING VOLUME: MED".



Vahvistaaksesi valintasi.



Palauttaaksesi faksilaitteen alkutilaan.

SOITTOÄÄNIJAKSON TUNNISTAMISEKSI

Muutamissa maissa puhelinkeskukset antavat mahdollisuuden antaa samalle puhelinlinjalle kaksi tai useampia numeroita, jotka ovat eri käyttäjien käytössä. **Erilainen soittoäänimalli** ilmaisee puhelun saapuessa kenen siihen pitää vastata.

Tämä toiminto on erittäin hyödyllinen sekä kotiolosuhteissa että silloin kun on kyseessä pieni toimisto, jossa samaa puhelinlinjaa käyttää useampi henkilö.

Faksilaitteesi kykenee "tunnistamaan" yhden näistä soittoäänimalleista (kts. oheista toimintosarjaa). Kun faksilaitteesi (ollessaan "**PHONE/FAX RX**" vastaanottotilassa) kuulee tuon määrätyn soittoäänijakson, se aktivoituu aina ja yksinomaan vastaanottamaan asiakirjaa.

Tämä toiminto **on erityisen käytännöllinen, jos siihen liittyy äänetön vastaanotto**, koska faksilaite antaa soittoäänin vain silloin kun on kyseessä normaali puhelinsoitto.



Kunnes näytölle ilmestyy:

INSTALLATION



Näytöllä näkyy:

TEL. LINE SETU-UP



Kunnes näytölle ilmestyy:

ENHANCED FEATUR.



Kunnes näytölle ilmestyy:

DISTINC.RING:OFF



Paina  kunnes näytöllä näkyy:

CHANGE PATTERN



Vahvistaaksesi valintasi. Näytöllä näkyy:

AUTODETECT. RING

Soita faksiin halutulla äänijaksolla jotta faksilaite tunnistaisi sen. Näytöllä näkyy:

RING DETECTED



Palauttaaksesi faksilaitteen alkutilaan.

H U O M A A

Jos faksilaite ei kykene tunnistamaan tuota erityistä soittoäänimallia, näytölle ilmestyy sanoma "RING NOT DETECT."

Paina tällöin näppäintä  ja toista toimenpide.

ÄÄNIMERKIN KESTON MUUTTAMINEN

Tämä toiminto on käytettävissä vain joissakin maissa.

Kun faksilaitteen tila on **automaattinen vastaanotto puhelutyyppin tunnistuksen perusteella**, se käyttäytyy seuraavalla tavalla:

- Jos soittajana on **faksilaite**, laite valmistautuu automaattisesti vastaanottamaan ohjelmoidun soittoäänimäärän jälkeen.
- Jos soittaja sen sijaan on **puhelin**, laite antaa 20 sekuntia kestävän **äänimerkin**, jonka jälkeen, mikäli et ole vielä nostonut kuuloketta, se valmistautuu automaattisesti ottamaan vastaan.

Voit halutessasi muuttaa äänimerkin kestoa seuraavasti:



Kunnes näytölle ilmestyy:

INSTALLATION



Näytöllä näkyy:



TEL. LINE SET-UP



Kunnes näytölle ilmestyy:

FAX/TEL TIMER:20



Paina näppäimiä   tuodaksesi näyttöön muut käytettävissä olevat arvot: "15", "30" tai "40". Esimerkiksi: "40".



Vahvistaaksesi valintasi.



Palauttaaksesi faksilaitteen alkutilaan.

ÄÄNETTÄMÄN AJAN KESTON MUUTTAMINEN

Tämä toiminto on käytettävissä vain joissakin maissa.

Muuta faksilaitteeseen ohjelmoitua äänettömän ajan kestoa seuraavasti:



Kunnes näytölle ilmestyy:

INSTALLATION



Näytöllä näkyy:

TEL. LINE SET-UP





Kunnes näytölle ilmestyy:

SILENCE LAPSE.: 6

RESOL. CONTR.



Paina näppäimiä   tuodaksesi näyttöön muut käytettävissä olevat arvot: "3", "4", "8", "10" tai "OFF". Esimerkiksi: "4".



Vahvistaaksesi valintasi.



Palauttaaksesi faksilaitteen alkutilaan.

KAUKO-OHJAUSKODIN MUUTTAMINEN

Mikäli faksilaite on kytketty **varapuhelimeen**, joka toimii **monitaajuusjärjestelmällä** ja on asetettu **manuaaliselle vastaanotolle** tai puhelutyyppin tunnistuksella varustetulle **automaattiselle vastaanotolle**, aina kun joku soittaa haluten lähettää sinulle asiakirjan voit **ohjata laitteen vastaanottamaan** näppäilemällä koodin * * varapuhelimeen. Toiminto on verrattavissa faksilaitteen näppäimen  painallukseen.

Tässä koodissa voit vaihtaa toisen "asteriskin" käyttäen numeroita 0:sta 9:ään.



Kunnes näytölle ilmestyy:

INSTALLATION



Näytöllä näkyy:

TEL. LINE SET-UP



Kunnes näytölle ilmestyy:

PUBL. LINE (PSTN)



Kunnes näytölle ilmestyy:

REMOTE START:ON



Näytöllä näkyy:

*TYPE CODE
CODE (0/9,*) ***



Näppäile uusi koodi, esimerkiksi: "*8".



Vahvistaaksesi valintasi.



Palauttaaksesi faksilaitteen alkutilaan.

H U O M A A

Mikäli laitteesi on kytketty yksityiseen puhelinlinjaan, noudata samaa menettelyä kunnes näytöllä näkyy "PUBL.LINE (PSTN)", paina näppäimiä ◀/▶ tuodaksesi näyttöön: "PRIV.LINE (PBX)" jatka tämän jälkeen esitettyä menettelyä.

MUITA HYÖDYLLISIÄ LÄHETYSASETUKSIA

EPÄONNISTUNEEN MUISTILÄHETYKSEN UDELLEENLÄHETYKSEN KÄYTTÖNOTTO/KÄYTÖSTÄ POISTO

F Kunnes näytölle ilmestyy:

FAX SET-UP

◀ ▶ Näytöllä näkyy:

DATE AND TIME

F Näytöllä näkyy:

VARIOUS SETTINGS

◀ ▶ Kunnes näytölle ilmestyy:

RETRANS.DOC.:OFF

RESOL. CONTR.



Paina näppäimiä ◀/▶ tuodaksesi näyttöön toisen käytettävissä olevan vaihtoehdon: "RETRANS. DOC.: ON".

◀ ▶ Vahvistaaksesi valintasi.

◀ ▶ Palauttaaksesi faksilaitteen alkutilaan.

LINJAN YHTEYSSIGNAALIEN KUUNTELU

Faksilaitteeseesi on tehty tehdasasetukset, jotta voit numeroa valitessasi kuunnella linjan merkkiäännet sekä faksilaitteesi ja toisen osapuolen faksilaitteen väliset yhteydenottoäännet. Jos näin ei olisi, ohjelmoi se seuraavalla tavalla:

F Kunnes näytölle ilmestyy:

INSTALLATION

◀ ▶ Näytöllä näkyy:

TEL. LINE SET-UP

F Kunnes näytölle ilmestyy:

DIAGNOSTICS

◀ ▶ Näytöllä näkyy:

LINE MONITOR:OFF

RESOL. CONTR.



Paina näppäimiä ◀/▶ tuodaksesi näytölle toisen käytettävissä olevan vaihtoehdon: "LINE MONITOR:ON".

◀ ▶ Vahvistaaksesi valintasi.

◀ ▶ Palauttaaksesi faksilaitteen alkutilaan.

KAIUTTIMEN ÄÄNENVOIMAKKUUDEN SÄÄTÖ

Jos mielestäsi sekä linjan merkkiäännten että yhteyssignaalien ääni on **liian hiljainen** tai **liian voimakas**, säädä niitä näppäimien ^{RESOL.} ◀ ja ^{CONTR.} ▶ avulla.



Näytöllä näkyy:

TYPE NUMBER

RESOL. CONTR.



Paina näppäimiä ◀/▶ lisätäksesi tai vähentääksesi kaiuttimen äänenvoimakkuutta.

ÄÄNSIGNAALIN VOIMAKKUUDEN SÄÄTÖ

F Kunnes näytölle ilmestyy:

FAX SET-UP

◀ ▶ Näytöllä näkyy:

DATE AND TIME

F Näytöllä näkyy:

VARIOUS SETTINGS

◀ ▶ Kunnes näytölle ilmestyy:

BUZZER VOL.:LOW

RESOL. CONTR.



Paina näppäimiä ◀/▶ tuodaksesi näyttöön muut käytettävissä olevat vaihtoehdot: "BUZZER VOL.:HIGH", "BUZZER VOL.:MED" tai "BUZZER VOL.:OFF". Esimerkiksi: "BUZZER VOL.:MED".

◀ ▶ Vahvistaaksesi valintasi.

◀ ▶ Palauttaaksesi faksilaitteen alkutilaan.

LÄHETYSNOPEUDEN ALENTAMINEN

Faksilaite lähettää normaalisti **9600 bps:n** (bit per second) nopeudella. On suositeltavaa käyttää arvoja 4800 bps, jos puhelinlinjoilla on häiriöitä.

F Kunnes näytölle ilmestyy:

FAX SET-UP

◀ ▶ Näytöllä näkyy:

DATE AND TIME

F Näytöllä näkyy:

VARIOUS SETTINGS

◀ ▶ Kunnes näytölle ilmestyy:

TX SPEED 9.6

RESOL. CONTR.



Paina näppäimiä ◀/▶ tuodaksesi näyttöön toisen käytettävissä olevan vaihtoehdon: "TX SPEED 4.8".

◀ ▶ Vahvistaaksesi valintasi.

◀ ▶ Palauttaaksesi faksilaitteen alkutilaan.

AUTOMAATTISEN EROTTELUTERÄVYYDEN OHJELMOINTI

Mikäli et valitse erotteluterävyyttä ennen kuin lähetät asiakirjan, faksilaite suorittaa automaattisesti lähetyksen niiden arvojen perusteella, jotka siihen on ennalta ohjelmoitu (tässä tapauksessa: STANDARD).

Mikäli haluat, voit ohjelmoida faksilaitteesi suorittamaan lähetyksen erotteluterävyydellä FINE toimimalla seuraavasti:

F Kunnes näytölle ilmestyy:

FAX SET-UP

◀▶ Näytöllä näkyy:

DATE AND TIME

F Näytöllä näkyy:

VARIOUS SETTINGS

◀▶ Kunnes näytölle ilmestyy:

TX RESOL. STD

RESOL. CONTR.



Paina näppäimiä **◀▶** tuodaksesi näyttöön toisen käytettävissä olevan vaihtoehdon: "TX RESOL. FINE".

◀▶ Vahvistaaksesi valintasi.

⏏ Palauttaaksesi faksilaitteen alkutilaan.

ECM- VIRHEENKORJAUKSEN KÄYTTÖÖNOTTO JA KÄYTÖSTÄ POISTO

ECM- virheenkorjaus (ECM = Error Correction Mode) on linjahäiriöistä johtuvien virheiden korjausjärjestelmä. Tämä toiminto on voimassa ainoastaan silloin, kun se on aktivoituna sekä lähetävässä että vastaanottavassa faksilaitteessa. Näytössä oleva **E**- kirjain osoittaa automaattisen virheenkorjauksen olevan käytössä.

Faksilaitteesi tehdasasetus käsittelee tämän toiminnon, mutta voit ohjelmoida laitteesi myös suorittamaan lähetykset normaalilla tavalla toimien seuraavasti:

F Kunnes näytölle ilmestyy:

FAX SET-UP

◀▶ Näytöllä näkyy:

DATE AND TIME

F Näytöllä näkyy:

VARIOUS SETTINGS

◀▶ Näytöllä näkyy:

ECM: ON

RESOL. CONTR.



Paina näppäimiä **◀▶** tuodaksesi näyttöön toisen käytettävissä olevan vaihtoehdon: "ECM: OFF".

◀▶ Vahvistaaksesi valintasi.

⏏ Palauttaaksesi faksilaitteen alkutilaan.

ASIAKIRJAN LÄHETYS/VASTAANOTTO POLLAUSMENETELMÄLLÄ

ENSINNÄKIN, MITÄ POLLAUSSON...

Pollauksessa faksilaite pyytää toista faksilaitetta lähettämään automaattisesti pyydetyn asiakirjan.

Pollaus-menetelmän kaksi perusominaisuutta ovat seuraavat:

- **vastaanottaja pyytää lähettämään itselleen asiakirjan.** Vastaanottaja voi siis ottaa yhteyden toiseen faksilaitteeseen ja toimia siten, että toisen osapuolen faksilaite lähettää automaattisesti (laitteeseen valmiiksi asetetun) asiakirjan, myös riippumatta siitä onko toinen osapuoli paikalla vai ei.
- **tapahtuma veloitetaan siltä osapuolelta, joka tekee lähetykspyynnön** (siis vastaanottavalta osapuolelta), eikä asiakirjan lähettäjältä.

LÄHETYSPYYNNÖN TEKEMINEN (POLLAUSVASTAANOTTO)

Sovi toisen osapuolen kanssa lähetyksaika, jolloin aiot tehdä lähetykspyynnön, jotta lähettäjä voi asettaa asiakirjan valmiiksi faksilaitteeseensa. Ohjelmoi sen jälkeen faksilaitteesi vastaanottamaan asiakirja ja valitsemasi valintatapa, jolla soitat sekä määräaika, jolloin haluat vastaanottaa asiakirjan.

F Kunnes näytölle ilmestyy:

POLLING RX

◀▶ Näytöllä näkyy:

TYPE TIME

HH:MM

◀▶

Vahvistaaksesi vallitsevan kellonajan tai näppäile uusi kellon-
aikaentisen päälle, esimerkiksi "18:20" ja paina sitten
näppäintä **◀▶**. Näytöllä näkyy:

TYPE FAX NUMBER

NUM/TOUCH/SPEED

0 / 9
WVZ

Muodosta lähettäjän numero jollakin mahdollisista tavoista:
suoraan numeronäppäimistöstä tai pikavalintanäppäimellä
tai lyhytvalintakoodilla.

◀▶

Vahvistaaksesi asetuksen. Faksilaite palautuu automaattisesti
alkutilaan. Näytön toiselle riville ilmestyy teksti: "POLL.
RX: 18:20".

Jo ASETETUN POLLAU SVASTAANOTON MUUTTAMINEN/POISTO

F

Kunnes näytölle ilmestyy:

POLLING RX

↕

Näytöllä näkyy:

ALREADY ENTERED

↕

Näytöllä näkyy:

CHANGE PARAM.?

RESOL. CONTR.

↔

Paina näppäimiä ↔ tuodaksesi näyttöön toisen käytettävissä olevan vaihtoehdon: "CANCEL SETTING?".

↕

Vahvistaaksesi valintasi.

CANCEL SETTING? - Poistaaksesi asetuksen. Faksilaite palautuu alkutilaan.

CHANGE PARAM.? - Muuttaaksesi kellonaikaa, jolloin lähetysoyntö pitää suorittaa tai numero, josta haluat vastaanottaa asiakirjan. Näytöllä näkyy:

TYPE TIME

HH:MM

Tästä edespäin toimi kuten on esitetty kolmessa viimeisessä kohdassa toimintajaksossa "**Lähetysoyntöön tekeminen**".

ASI AKIRJAN LÄHETYS POLL AU S MEN ET ELM ÄLL Ä (POLL AU SL ÄH ET YS)

Aseta asiakirja ADF-syöttölaitteeseen. Näytöllä näkyy kontrastia ja erotteluterävyyttä koskevat lähtöarvot: eli NORMAL ja  (standard).

F

Kunnes näytölle ilmestyy:

POLLING TX

Paina kahdesti näppäintä . Näytön toiselle riville ilmestyy: "POLLING TX SET".

H U O M A A

Voit poistaa pollauslähetyksen asetukset poistamalla asiakirjan ADF-syöttölaitteesta tai painamalla näppäintä .

MITÄ TAPAHTUU JOS VIRTA KATKEAA

Mikäli virta katkeaa, faksilaite säilyttää muistissa seuraavat asiat: pika- ja lyhytvalintaa varten ohjelmoidut numerot sekä raportit. Seuraavat asiakirjat sensijaan menetetään:

- Muistissa olevat asiakirjat. Tässä tapauksessa, faksilaite tulostaa automaattisesti raportin, joka osoittaa muistista menetettyjen sivujen kokonaismäärän (lähetyksessä ja vastaanotossa).
- Muistilähetyksiä, ajastettuja lähetyksiä ja pollausvastaanottoja ja -lähetyksiä varten suoritettut asetukset.
- Ryhmälähetysraportin.
- Soittajien tunnistelistan.

Toimintaraportti sisältää koskien 15 viimeistä suoritettua toimenpidettä koskevat tiedot (ei siis 25 viimeistä toimenpidettä).

JOS PAPERI TAI MUSTE LOPPUU

Jos vastaanoton aikana **paperi loppuu** tai **se juuttuu**, **muste loppuu**, **kirjoitusyksikön kansi on auki**, **paperituki on kiinni** tai **nostat käyttöpaneelin**, tulostus keskeytyy, näytölle ilmestyy asianmukainen sanoma ja vastaanotettava asiakirja **kirjautuu väliaikaisesti muistiin**. Kun häiriö on poistettu, faksilaite käynnistää uudelleen tulostuksen.

JOS LÄHETYS EI ONNISTU

Joskus puhelinliikenteen ruuhkasta aiheutuvien linjahäiriöiden tai muiden häiriöiden johdosta vastaanottaja saa lähetetyn asiakirjan epätäydellisenä ja pyytää siten lähettämään sen uudelleen.

Tällaisissa tapauksissa on hyvä tapa lähettää alkuperäinen asiakirja uudelleen alemmalla nopeudella. Sinun pitää alen-
taa nopeus 4800 bps:ään noudattaen luvun "**Lisätietoutta laitteen käyttömahdollisuuksista**" kappaleessa "**Lähetyksenopeuden alentaminen**" esitettyä menettelyä.

Mikäli **lähetyks ei onnistu** linjahäiriöiden tai faksin vian johdosta, virhemerkki "○▲" syttyy ja faksilaite antaa lyhyen äänimerkin; tällöin faksilaite tulostaa automaattisesti **lähetyksraportin** (katso kohta "**Raporttien ja listojen tulostus**", luku "**Lähetyksen ja vastaanoton perustoimenpiteet**"), jossa **virhekoodi** osoittaa häiriön syyn (tekstissä edempänä löydät luettelon kaikista Virhekoodeista).

Tulostuksen päätyttyä, paina näppäintä  sammuttaaksesi virhemerkkivalon "○▲" ja poista käsin asiakirja ADF-syöttölaitteesta.

PIENTEN ONGELMIEN RATKAISUT

Seuraava luettelo saattaa olla hyödyksi pienten ongelmien ratkaisussa.

ONGELMA	RATKAISU
Fax-laite ei käynnisty.	Tarkista onko virtajohto kytketty.
Asiakirjan syöttö ei onnistu oikealla tavalla.	Tarkista, että alkuperäisasiakirja vastaa mittoja, jotka on annettu luvun " Lähetyksen ja vastaanoton perustoimenpiteet " kohdassa " Millaisia asiakirjoja voit käyttää ".
Fax-laite ei onnistu suorittamaan lähetystä.	Tarkista, että asiakirja ei ole juuttunut. Linja on varattu. Odota numeron vapautumista ja tee uusi lähetysyritys.
Fax-laite ei suorita automaattista vastaanottoa.	Olet asettanut päälle manuaalisen vastaanoton. Aseta päälle automaattinen vastaanotto.
Fax-laite ei suorita kopiointia eikä vastaanottoa.	Tarkista että asiakirja tai paperiarikki eivät ole juuttuneet laitteen sisään. Olet valinnut käyttöön väärä paperikoon. Tarkista paperikoko kohdasta " Tekniset ominaisuudet ".
Fax-laite tulostaa täysin tyhjiä kopioita.	Aseta asiakirja oikealla tavalla syöttölaitteeseen kopioitava teksti ylöspäin.

H U O M A A

Siihen että fax-laite ei suorita lähetystä tai vastaanottoa, voi olla muitakin syitä. Nämä syyt ilmenevät **virhekoodi-ilmoituksista** "**Lähetyksraportissa**" ja "**Toimintaraportti**", jotka on selostettu kappaleen "**Lähetyksen ja vastaanoton perustoimenpiteet**" kohdassa "**Raporttien ja listojen tulostus**".

VIRHEKOODIT

Virhekoodit ilmenevät tulostetuissa lähetyksraporteissa ja tapahtumalistoissa **kaksinumeroisina** koodeina, jotka ilmoittavat virheen **syyn**. Tapahtumalistoissa on tilan vähyyden vuoksi vain kaksinumeroinen koodi ilman viestiä.

KOODI	SANOMA	VIRHEEN SYY	TOIMENPITEET
OK	Ei sanomaa. Toiminto suoritettu.		Ei toimenpiteitä.
02	YHTEYS EI MAHDOLLINEN	Fax-laite ei havaitse linjääntä tai vastaanottaa virheellisiä signaaleja.	Tarkista, että fax-laitteen kytkentä puhelinlinjaan on tehty oikein ja että kuuloke on paikallaan. Tee uusi yhteydenottoyritys.
03	RECEIVER DOES NOT ANSWER	Toinen osapuoli ei vastaa, tai olet soittanut numeroon, joka ei ole telefaxnumero.	Tarkista, onko valitsemasi numero oikein
04	ERR. WHILE TRANSMITTING RESEND FROM PAGE:	Lähetyksen aikana on havaittu virhe. nn tarkoittaa sivua, jolla virhe on havaittu.	Lähetä telefax uudelleen alkaen raportissa mainitulta sivulta.
05	RESEND PAGES: nn, nn	Vastaanottava fax-laite on havainnut virheitä vastaanoton aikana. nn on sivunumero, jolla virhe on havaittu.	Lähetä telefax uudelleen raportissa mainitulta sivulta lähtien.
07	DOCUMENT TOO LONG	Lähetettävä asiakirja on liian pitkä. Lähetysaika ylittää sallitun ajan.	Jaa lähetettävä asiakirja osiin.
08	CHECK THE DOCUMENT	Optinen lukija ei onnistu lukemaan asiakirjaa.	Poista asiakirja ADF-syöttölaitteesta ja aseta se uudelleen paikoilleen. Yritä yhteydenottoa uudelleen.
09	STOP PRESSED	Olet keskeyttänyt toiminnon.	Ei toimenpiteitä.
10	Ei sanomaa	Vastaanoton aikana on havaittu virhe.	Soita lähettäjälle ja pyydä lähettämään asiakirja uudelleen.
11	Ei sanomaa	Tulostusvirhe vastaanoton aikana. Vastaanotto on jatkunut laitteen muistiin, mutta muistiin on täytynyt ennen vastaanoton päättymistä.	Selvitä häiriö ja odota, että asiakirjan tulostus päättyy.
13	ERRORS WHILE POLLING	Toinen osapuoli ei ole asettanut asiakirjaa ADF- syöttölaitteeseen eikä ole tehnyt laitteeseensa lähetysasetusta pollausmenetelmällä.	Soita toiselle osapuolelle uudelleen.
16	POWER FAILURE ON PAGE	On tapahtunut sähkökatkos lähetyksen tai vastaanoton aikana.	Telefaxlähetyks on suoritettava uudelleen raportissa mainitulta sivulta lähtien.
(OK)	Ei sanomaa	Asiakirja on saapunut, mutta tulosteen laatu ei ole tyydyttävä.	Soita lähettäjälle.
OCC	LINE BUSY	Linja on varattu.	Ota yhteys uudelleen.

ÄÄNIMERKIT JA SANOMAT

Faksilaite ilmoittaa yleensä **ongelmista äänimerkeillä**, (joskus tämän lisäksi myös ERROR-"" merkkivalolla) tai **virhesanomilla, jotka tulevat näyttöön**.

Faksilaite antaa myös **äänimerkkejä ja sanomia näytöllä**, jotka eivät osoita virhetilaa.

VIRHETTÄ OSOITTAVAT ÄÄNIMERKIT

Lyhyt, yhden sekunnin kestävä äänime

- Olet painanut väärää näppäintä jonkun toimenpiteen aikana.

Pitkä, kolme sekuntia kestävä äänimerkki sekä virhettä ilmaiseva merkkivalo palamassa

- Toimenpide ei ole tapahtunut oikealla tavalla.

Jatkuva ääni

- Pane kuuloke takaisin paikoilleen, koska olet unohtanut asettaa sen paikoilleen kuulokkeen nostamista vaatineiden aikaisempien toimenpiteiden aikana.

H U O M A A

"ERROR" merkkivalon "" saat **sammumaan** painamalla näppäintä .

VIRHESANOMAT NÄYTÖLLÄ



AUTOREDIAL NNN

Yhteyttä ei ole saatu linjahäiriön vuoksi tai koska toisen osapuolen puhelin on varattu: faksilaite on odotustilassa yrittääkseen automaattista uudelleenvalintaa.

CHECK DOCUMENT, PRESS

Asiakirjan syöttö ei ole oikea: asettele uudelleen asiakirja automaattiseen syöttölaitteeseen (ADF) ja paina näppäintä  palauttaaksesi faksilaitteen toimintaolosuhteet.

CHECK PAPER, PRESS

- Paperin syöttötasosta puuttuu paperi: lisää paperia ja paina  poistaaksesi näytöltä sanoman.
- Paperin syöttö on virheellinen: asettele paperi uudelleen kaukaloon ja paina näppäintä  palauttaaksesi faksilaitteen toimintaolosuhteet.

CHECK PRINT HEAD

- Fax-laite ei tunnista kirjoituspäätä, joko siksi, että olet unohtanut asentaa sen paikoilleen tai siksi että se on väärin asennettu. Pane kirjoituspää (uudelleen) paikoilleen.
- Osa tulostussuuttimista on epäkunnossa, mikä heikentää tulosteiden laatua. Suorita kirjoituspään kunnostus (tutustu kohtaan "**Kirjoituspään kunnostus ja suuttimien tarkistus**", luvussa "**Huolto-toimenpiteet**").

COPY INTERRUPTED

- Olet keskeyttänyt kopioinnin painamalla näppäintä .
- Asiakirjan kopioinnin aikana on havaittu häiriö, joka on estänyt tulostuksen: tarkista näytöltä millaisesta häiriöstä on kysymys ja ratkaise ongelma.

COVER OPEN

Olet unohtanut sulkea kirjoitusyksikön kannen: sulje kansi.

DOC IN MEMORY

Asiakirja on tallennettu muistiin, koska vastaanoton aikana on sattunut jokin häiriö, joka on estänyt asiakirjan välittömän tulostuksen: tarkista millaisesta häiriöstä on kysymys (paperi puuttui tai juuttui, muste loppui, kansi auki jne.) ja korjaa ongelma.

MEMORY FULL

Vastaanoton aikana tapahtuneen häiriön vuoksi yksi tai useampia asiakirjoja on täyttänyt muistin: tarkista mikä häiriö on kyseessä (paperi on loppunut tai juuttunut, muste on loppunut, kansi on auki jne.) ja poista häiriö. Laite tulostaa automaattisesti asiakirjat ja muisti vapautuu.

NOT PROGRAMMED

Olet painanut pikavalintänäppäintä tai valinnut lyhytvalintakoodin, joihin ei ole tallennettu tietoja: ohjelmoi pikavalinta- tai lyhytvalintanumero uudelleen (tutustu kohtaan "**Pika- ja lyhytvalinnan ohjelmointi**", luvussa "**Lähetyksen ja vastaanoton perustoimenpiteet**").

OUT OF INK

M.ustesäiliöstä on muste loppunut: vaihda kirjoituspää (tutustu kohtaan "**Kirjoituspään vaihto**", luvussa "**Huolto-toimenpiteet**").



PAPER ERROR, PRESS

Paperi on juuttunut kopioinnin tai vastaanoton aikana: paina näppäintä  ja mikäli paperi ei poistu automaattisesti, tarkista mihin se on juuttunut ja sitten poista se (tutustu kohtaan "**Juuttuneiden asiakirjojen ja paperiarkkien poistaminen**", luvussa "**Huolto-toimenpiteet**").



POLL.RETRY NNN

Olet tehnyt pollauslähetyksen vastaanottoasetuksen, mutta yhteydenotto ei ole onnistunut joko linjahäiriöiden vuoksi tai siksi, että toisen osapuolen numero on varattuna. Faksilaitteesi odottaa voidakseen suorittaa uusia, automaattisia yhteydenottoyrityksiä.

REMOVE DOCUMENT, PRESS

- Asiakirja on juuttunut kopioinnin tai lähetyksen aikana: paina näppäintä  ja jos asiakirja ei tule ulos automaattisesti, poista juuttunut asiakirja manuaalisesti (tutustu kohtaan "**Juuttuneiden asiakirjojen ja paperiarkkien poistaminen**", luvussa "**Huolto-toimenpiteet**").
- Olet keskeyttänyt asiakirjan skannausvaiheen painamalla näppäintä .

RX ERROR

Vastaanotto ei ole tapahtunut oikein: paina näppäintä  sammuttaaksesi merkkivalon ERROR-" ja poistaaksesi sanoman näytöltä.

RX IN MEMORY

Vastaanotto jatkuu muistissa koska vastaanoton aikana on sattunut jokin häiriö, joka on estänyt saapuvan asiakirjan tulostuksen: tarkista näytön alariviltä millaisesta häiriöstä on kysymys ja poista häiriö.

SYSTEM ERROR NN

On tapahtunut faksilaitteen lukitseva häiriö: sammuta ja käynnistä uudelleen faksilaite. Jos häiriö ei poistu sammuta faksilaite ja ota yhteys tekniseen huoltoon.

TX ERROR

Lähetys ei ole tapahtunut oikein: paina näppäintä  sammuttaaksesi merkivalon ERROR "○▲" ja poistaaksesi sanoman näytöltä ja toista sitten lähetys.

WRONG CODE, PRESS

- Puhelinvastaajan salakoodi on virheellinen: paina näppäintä  ja aseta oikea koodi.

MUITA ÄÄNIMERKKEJÄ

Lyhyt yhden sekunnin kestävä äänimerkki

- Toiminto on onnistunut.

20 sekuntia kestävä jaksottainen äänimerkki

- Kehottaa sinua nostamaan kuulokkeen vastataksesi puhelinsoittoon.

MUITA VIESTEJÄ NÄYTÖLLÄ

CHECK PRINT OUT

1=EXIT 0=REPEAT

Faksilaite on suorittanut automaattisesti kirjoituspään suuttimien tarkistuksen ja sen jälkeen tulostustestin: tarkista tulostustestistä onko tulostuslaatu hyväksyttävä ja valitse toimenpiteet sen mukaan.

CONNECTING

Faksilaitteesi ottaa yhteyttä toisen osapuolen faksilaitteeseen.

DIALLING

Faksilaite suorittaa parhaillaan sen puhelinnumneron valintaa, johon olet soittamassa.

DOCUMENT READY

Olet syöttänyt asiakirjan oikealla tavalla ADF- syöttölaitteeseen.

LAST TX OK

Viimeinen lähetys on onnistunut.

LIFT HANDSET

Toinen osapuoli haluaa puheyhteyden. Nosta kuuloke vastataksesi puheluun: nosta kuuloke vastataksesi puheluun.

LINE ON HOLD, PRESS HOLD

Olet hetkellisesti keskeyttänyt puhelin keskustelun painamalla näppäintä

 : paina uudelleen näppäintä  voidaksesi jälleen jatkaa keskustelua toisen osapuolen kanssa.

MEMORY TX

Olet ohjelmoinut muistista tapahtuvan lähetyksen.

NEW PRINT HEAD?, 1=YES 0=NO

Olet asettanut uuden, vaihdettavan kirjoituspään ensi kertaa paikoilleen tai irrottanut sen ja pannut uudelleen paikoilleen. Vastaa asianmukaisesti kysymykseen. Jos vastaat "YES" mutta kirjoituspää ei olekaan uusi, faksilaite ei havaitse musteen loppumista.

POLL RX: HH:MM

Olet suorittanut lähetyksipyyntöä (Pollausvastaanotto).

PRINTING

Faksilaite suorittaa parhaillaan raportin tai listan tulostusta.

REPLACE HANDSET

Olet aktivoinut "kaiutintoiminnon". Laske kuuloke paikalleen.

RX COMPLETED

Vastaanotto on onnistunut.

RX INTERRUPTED

Olet keskeyttänyt vastaanoton painamalla näppäintä .

STORING

Faksilaite tallentaa muistiin kopioitavan alkuperäisasiakirjan muodostavat sivut.

TEL CALL

Olet ottamassa yhteyden puhelinlinjalle nostamalla kytketyn puhelimen kuulokkeen.

TRANSMITTING

Käynnissä on lähetys.

TRANSMITTING....

Käynnissä on lähetys.

TX AT: HH:MM

Olet ohjelmoinut lähetyksen johonkin tiettyyn aikaan (ajastettu lähetys).

TX COMPLETED

Lähetys on tapahtunut oikein.

TX INTERRUPTED

Olet keskeyttänyt lähetyksen painamalla näppäintä .

KIRJOITUSPÄÄN VAIHTO

H U O M A A

Muista käyttää ainoastaan ei uudelleen ladattavia kirjoituspäitä (yksikäyttöinen kirjoituspääkokonaisuus).

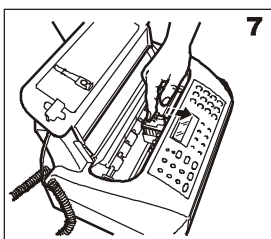
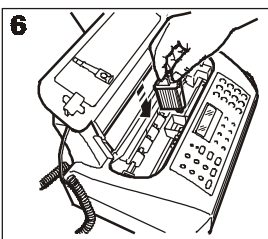
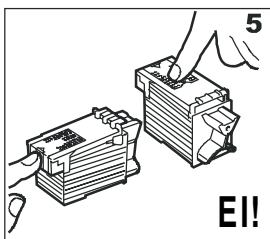
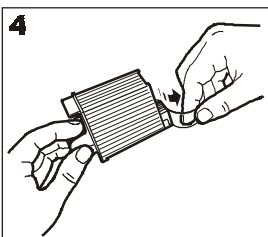
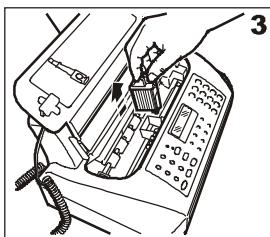
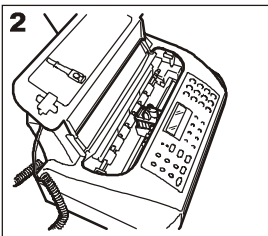
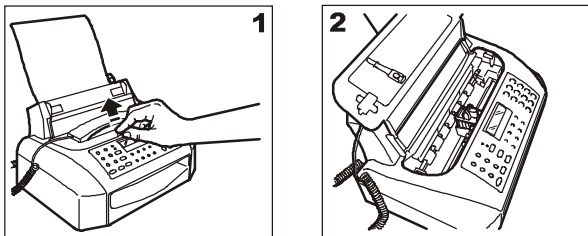

- 1-2. Nosta kirjoitusyksikön kansi ylös asettamalla sormesi kannessa keskellä sijaitsevaan syvennykseen, kuvan osoittamalla tavalla.
3. Vapauta kirjoituspää vipujen avulla ja irrota se sitten paikaltaan.
4. Ota kirjoituspää pakkauksestaan ja pitäen sitä asianomaisesta kahvasta, poista suuttimia suojaava kelmu.
5. Vältä koskemasta niin suuttimiin kuin sähköliittimiinkin.
6. Aseta kirjoituspää paikalleen sähköliittimien ollessa käännettynä faksin etuosaan päin.
7. Työnnä kirjoituspää niin kauan kunnes kuulet naksahduksen, joka osoittaa sen olevan oikein asetettuna paikalleen ja sulje sitten kirjoitusyksikön kansi.

H U O M A A

Mikäli vaihdot kirjoituspään siksi, että **muste oli loppunut**, faksilaite kirjoitusyksikön ja käyttöpaneelin kannen sulkeutuessa tunnistaa automaattisesti suoritettun päävaihdon ja **näytölle ilmestyy** sanoma "NEW PRINT HEAD? 1 = YES, 0 = NO". Aseta arvoksi 1.

Tällöin faksilaite suorittaa **automaattisesti kirjoituspään kunnostustoimenpiteet ja suuttimien tarkistuksen**, tulostaen tarkistustoimenpiteen tulokset. Tarkista toimenpiteen tulos kappaleen "**Kirjoituspään asennus**" luvussa "**Asennus**" annettujen ohjeiden mukaan.

Mikäli sensijaan vaihdot sen siksi, että **tulostuslaatu oli huonontunut**, toimi seuraavasti:

KIRJOITUSPÄÄN KUNNOSTUS JA SUUTTIMIEN TARKISTUS

Mikäli havaitset että **tulostuksen laatu heikkenee**, voit suorittaa nopean kirjoituspään kunnostustoimenpiteen ja suuttimien tarkistuksen, jonka päätyttyä laite tulostaa tulokset niiden kunnan tarkistuksesta.



Kunnes näytölle tulee:

HEAD MAINTENANCE



Näytöllä näkyy:

NEW HEAD: ON



Paina **RESOL/CONTR** saadaksesi näytölle toisen käytettävissä olevan vaihtoehdon: "NEW HEAD: OFF".



Vahvistaaksesi valintasi. Näytöllä näkyy:

CLEANING: ON



Näytöllä näkyy:

CLEANING: ON

Faksilaite suorittaa kirjoituspään kunnostustoimenpiteen ja suuttimien tarkistuksen ja tulostaa tarkistuksen tulokset.

Tarkista toimenpiteen tulokset kuten on esitetty kappaleen "**Kirjoituspään asennus**" kohdassa "**Asennus**".

H U O M A A

Mikäli haluat missä tahansa vaiheessa keskeyttää toimenpiteen paina näppäintä

H U O M A A

Jos suoritettuasi kunnostustoimenpiteen tarkistustulokset eivät vielä vastaa odotuksiasi, suorita annetussa järjestyksessä seuraavat toimenpiteet keskeyttäen heti kun saat tulokseksi tyydyttävän tulostusjäljen:

- Tee faksilaitteella kopio sellaisesta asiakirjasta, jonka grafiikka tai teksti vastaa haluamaasi ja arvioi sen laatu.
- Vaihda paperityyppiä (käyttämäsi paperi saattaa olla erityisen huokoista) ja toista vielä kerran toimenpide.
- Irrota paikaltaan ja aseta takaisin kirjoituspää.

- Irrota paikaltaan kirjoituspää ja suorita seuraavat toimenpiteet:
 - tarkista silmämääräisesti onko tulostussuuttimien päällä vieraita hiukkasia; myönteisessä tapauksessa poista hiukkanen varovasti välttämättä koskemasta sähköliittimiin;
 - puhdista sekä kirjoituspään että kirjoituspään kuljettimen sähköliittimet, katso seuraavassa oleva kappale "Kirjoituspään sähköliittimien puhdistus".
 - Puhdista suuttimet, katso seuraava kappale "Kirjoituspään suuttimien puhdistus".
- Pane lopuksi kirjoituspää takaisin paikalleen.
- Ota yhteys tekniseen huoltoon.

KIRJOITUSPÄÄN SÄHKÖLIITTIMIEN PUHDISTUS

Faksilaitteen ollessa irtikytkettynä verkkopistokkeesta:

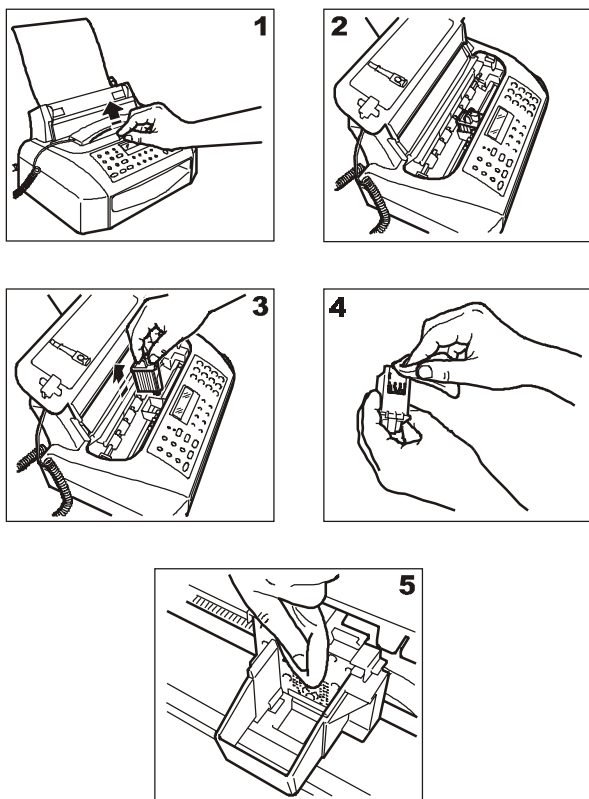

- 1-2. Nosta kirjoitusyksikön kansi ylös asettamalla sormesi kannessa keskellä sijaitsevaan syvennykseen, kuvan osoittamalla tavalla.
3. Vapauta kirjoituspää vivun avulla ja irrota se sitten paikaltaan.
4. Puhdista sähköliittimet hieman kostutetulla pyyhkeellä. **Älä koske suuttimiin.**
5. Puhdista hieman kostutetulla pyyhkeellä myös kirjoituspään kuljettimen sähköliittimet ja sen jälkeen kun olet asettanut takaisin paikalleen kirjoituspään, sulje kirjoitusyksikön kansi.

KIRJOITUSPÄÄN SUUTTIMIEN PUHDISTUS

H U O M A A

Tämän toimenpiteen saa suorittaa vain äärimmäisessä tapauksessa ennen kuin kirjoituspää kokonaan vaihdetaan.

1. Kostuta paperinenäiliina tislatulla vedellä ja purista se kuivaksi poistaen liiallinen neste.
2. Irrota kirjoituspää paikaltaan kuten edellisen toimenpiteen yhteydessä on esitetty.
3. Pitäen kirjoituspäätä kiinni suuttimien ollessa käännettyinä alaspäin, taputtele sitä painaen sitä kevyesti nenäiliinaa vasten kuvassa osoitetulla tavalla.

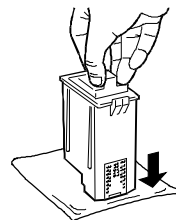

4. Toista toimenpide joitakin kertoja, painamalla kirjoituspäätä nenäiliinan eri kohtiin puhdistaaaksesi huolellisesti suuttimet.
5. Aseta kirjoituspää paikalleen kuten on osoitettu kappaleessa "Kirjoituspään vaihto".

KIRJOITUSPÄÄN PYYHKIMEN PUHDISTUS

Faksilaitteen ollessa irtikytkettynä verkkopistokkeesta:

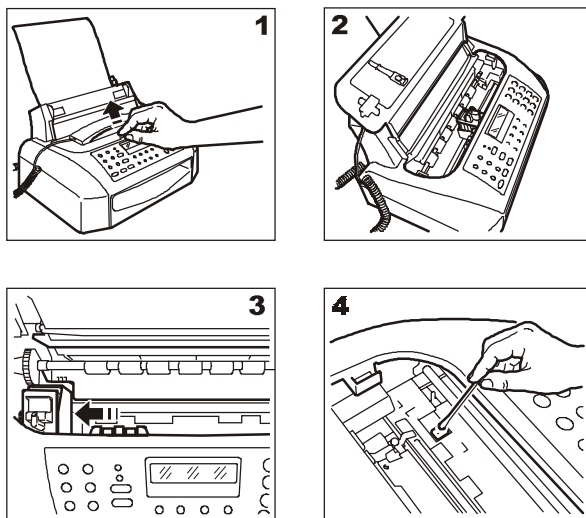

- 1-2. Nosta kirjoitusyksikön kansi ylös asettamalla sormesi kannessa keskellä sijaitsevaan syvennykseen, kuvan osoittamalla tavalla.
3. Siirrä kirjoituspää vasenta laitaa vasten kuten on osoitettu kuvassa.
4. Puhdista kirjoituspään pyyhkin kuivalla pumpulipuikolla ja sulje sitten kirjoitusyksikön kansi.

OPTISEN LUKIJAN PUHDISTUS

Optisen lukijan lasille kerääntynyt pöly voi aiheuttaa ongelmia asiakirjojen luvussa. Välttääksesi tällaiset ongelmat, pitää lasi silloin tällöin puhdistaa seuraavien ohjeiden mukaan:

Faksilaitteen ollessa irtikytkettynä virtapistokkeesta:

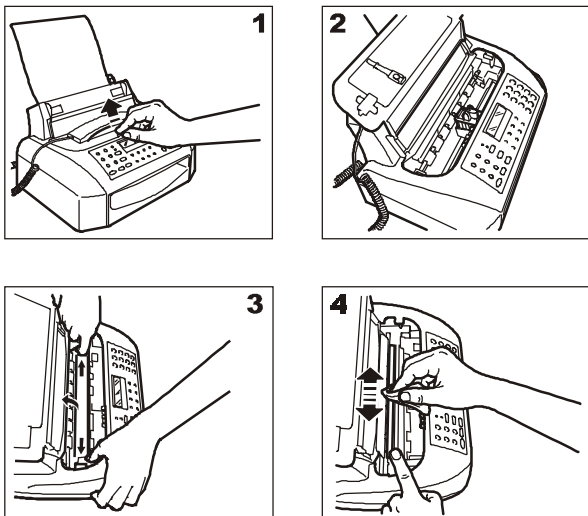

- 1-2. Nosta kirjoitusyksikön kansi ylös asettamalla sormesi kannessa keskellä sijaitsevaan syvennykseen, kuvan osoittamalla tavalla.
3. Siirrä kirjoituspää vasenta laitaa vasten ja nosta optisen lukijan ruutu faksilaitteen oikealla puolella olevaa vipua käyttäen.
4. Pitäen ruutua ylösnostettuna, puhdista optisen lukijan lasi käyttämällä lasin puhdistukseen tarkoitettua puhdistusaineella **kostutettua pyyhettä** jonka jälkeen kuivaa se huolellisesti. Älä kaada tai suihkuta puhdistusainetta suoraan lasille.
5. Sulje uudelleen kirjoitusyksikön kansi.

H U O M A A

Tarkistaaksesi onko optisen lukijan lasi puhdas, tee kopio valkoisesta asiakirjasta. Jos kopiolla näkyy pystysuoria viivoja ja optisen lukijan uusi tarkistus vahvistaa sen, että lasi on täysin puhdas, käänny asiantuntevan teknisen henkilöstön puoleen.

ULKOISTEN OSIEN PUHDISTUS

1. Kytke faksilaite irti verkkopistokkeesta ja puhelinpistokkeesta.
2. Käytä yksinomaan pehmeätä, nukkaamatonta, neutraaliin vedellä laimennettuun puhdistusaineeseen kostutettua pyyhettä.

JUUTTUNEIDEN ASIAKIRJOJEN JA PAPERIARKKIEN POISTAMINEN

Lähetyksen tai kopioinnin aikana saattaa sattua niin, että asiakirja juuttuu (tämä tila tulee esille näytöllä sanomana: "REMOVE DOCUMENT, PRESS (▼)").

Saattaa myös käydä niin, että vastaanotettavien ja kopioitavien asiakirjojen tulostukseen käytettävä paperi juuttuu laitteeseen (tämä tila tulee esille näytöllä sanomana: "PAPER ERROR, PRESS (▼)"). Kummassakin edellämainitussa tapauksessa, yritä poistaa asiakirja tai paperiarkki painamalla näppäintä (▼).

Mikäli asiakirja tai paperiarkki eivät tule ulos automaattisesti, poista ne käsin seuraavan ohjeen mukaan:

Nosta kirjoitusyksikön kansi asettamalla sormesi kannessa keskellä sijaitsevaan syvennykseen kuten edellä on esitetty. Mikäli sinun pitää poistaa useammasta sivusta koostuva asiakirja, ennen kuin nostat kirjoitusyksikön kantha, poista syöttötasoon mahdollisesti jääneet arkit.

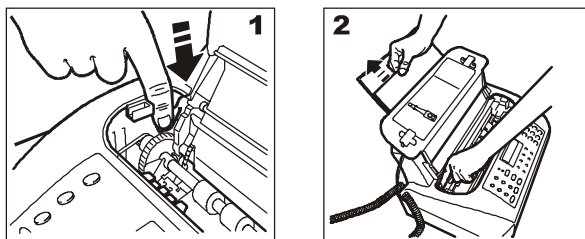

1. Paina vipua, joka sijaitsee faksilaitteen vasemmalla sivulla.
- 2-3. Pitäen vipua alapainettuna, poista juuttunut asiakirja tai paperiarkki.

YLEISET OMINAISUUDET

Malli	Pöytämallinen lähetys- ja vastaanottoyksikkö
Näyttö	LCD 16 + 16 crt.
Muistikapasiteetti	21 sivua (*)
Mitat	
Leveys	359 mm
Syvyys	234 mm + 84 mm
Korkeus	180 mm + 138 mm (**)
Paino	noin 4,7 Kg

VIESTINTÄOMINAISUUDET

Puhelinverkko	Yleinen/yksityinen
Yhteensopivuus	ITU
Tiedonsiirtonopeus	9600-7200-4800-2400 bps (automaattinen "fall back")
Tiedontiivistysmenetelmä	MH, MR, MMR

SÄHKÖISET OMINAISUUDET

Jännite	220-240 VAC tai 110-240 VAC (tyyppikilpi faksilaitteen pohjassa)
Taajuus	50-60Hz (tyyppikilpi faksilaitteen pohjassa)
Tehontarve:	
- valmiustilassa	<7W
- enimmäisteho	35W

KÄYTTÖYMPÄRISTÖ

Lämpötila	+ 5°C - +35°C (faksilaitteen käyttö)
.....	-15°C - +55°C (kuljetus: tuote pakattuna)
.....	-5°C - +45°C (varastoituna ja käyttämättömänä)
Suhteellinen kosteus	15%-85% (käytössä/varastoituna/käyttämättömänä)
.....	5%-95% (kuljetus)

OPTISEN LUKIJAN OMINAISUUDET

Lukumenetelmä	CIS
Lukutarkkuus:	
- vaakasuora	8 pikseliä/mm
- pystysuora STANDARD	3,85 viivaa/mm
- pystysuora FINE	7,7 viivaa/mm

LÄHETYSOMINAISUUDET

Lähetysnopeus	11s (9600 bps MMR)
ADF-syöttölaitteen tilavuus	5 pl A4-, Letter- ja Legal-arkkia

VASTAANOTTO-OMINAISUUDET

Tulostusmenetelmä	Tulostus tavalliselle paperille mustesuihkutulostimella
Maksimi tulostusleveys	208 mm
Tulostuspaperi	A4 (210 x 297 mm)
.....	US Letter (216 x 279 mm)
.....	US Legal (216 x 356 mm)
.....	paperin paino: 70-90 gr/m ²
Paperin syöttö	Tavallisen paperin syöttökaukalo (kork. 40 arkkia 80 gr/m ²)

- (*) Koko ITU-TS, Test Sheet nro.1 (Slerexe Letter) vakioerotellutarkkuudella ja koko A4.
 (**) Paperituen jatkeen kanssa.



STANDARD FORM
CCITT F1

THE SLEREXE COMPANY LIMITED

SAPORS LANE - BOOLE - DORSET - BH 25 8 ER
 TELEPHONE BOOLE (94513) 51617 - TELEX 123456

Our Ref. 350/PJC/EAC

4th April 1984

Dr. P. N. Cundall,
 Mining Surveys Ltd.,
 Holroyd Road,
 Reading,
 Berks.

Dear Pete,

Permit me to introduce you to the facility of facsimile transmission.

In facsimile a photocell is caused to perform a raster scan over the subject copy. The variations of print density on the document cause the photocell to generate an analogous electrical video signal. This signal is used to modulate a carrier, which is transmitted to a remote destination over a radio or cable communications link.

At the remote terminal, demodulation reconstructs the video signal, which is used to modulate the density of print produced by a printing device. This device is scanning in a raster scan synchronised with that at the transmitting terminal. As a result, a facsimile copy of the subject document is produced.

Probably you have uses for this facility in your organisation.

Yours sincerely,

Phil.

P. J. CROSS
 Group Leader - Facsimile Research

A

Äänimerkit 27

- muita äänimerkkejä 27
- virhettä osoittavat äänimerkit 26

Äänisignaalin voimakkuus 21

ADF 7

Asennus

- asennukseen liittyviä varotoimia 1

ASF 3

Asiakirjat

- asiakirjan asettaminen ADF-syöttölaitteeseen 7
- juuttuneiden asiakirjojen poistaminen 30
- millaisia asiakirjoja voit käyttää 7

Automaattinen uudelleenalinta 8

E

ECM (Error Correction Mode) 22

Erotteluterävyys

- automaattisen erotteluterävyyden ohjelmointi 22
 - säädöt 7
-

H

Huolto

- juuttuneiden asiakirjojen ja paperiarkkien poistaminen 30
 - käyttöön liittyviä varotoimia 1
 - kirjoituspään kunnostus 28
 - kirjoituspään pyyhkimen puhdistus 29
 - kirjoituspään suuttimien puhdistus 29
 - kirjoituspään vaihto 28
 - optisen lukijan puhdistus 30
 - sähköliittimien puhdistus 29
 - suuttimien tarkistus 28
 - ulkoisten osien puhdistus 30
-

K

Kaiuttimen äänenvoimakkuus 21

Kauko-ohjauskoodin muuttaminen 20

Kirjoituspää

- kirjoituspään asennus 4
- kirjoituspään suuttimien puhdistus 29
- kirjoituspään vaihto 28
- kirjoituspäiden suhteen noudatettavat varotoimenpiteet 4
- kunnostustoiminto ja suuttimien tarkistus IX, 4
- sähköliittimien puhdistus 29
- toiminnan palautusmenettely ja suuttimien tarkistus 28

Kontrasti

- säädöt 7

Kopio

- erinomaisen kopion tekeminen 17
 - kontrastin ja erotteluterävyyden arvot XIII, 17
 - kopiointin keskeytys XIII, 17
 - kopiointikoon arvo XIII, 17
 - useita kopioita XIII
-

Kopiointi

- kopiointin suorittaminen 17
 - millaisia asiakirjoja voit kopioida 17
-

L

Lähetäjän tunniste

- fax-numeron tallennus 5

Lähtettäminen

- lähtettäminen lyhytvalintaa käyttäen 13

Lähetys

- ajastettu lähetys 9
- ajastetun lähetysten muuttaminen/poisto 9
- asiakirjan lähtettäminen 7
- asiakirjan lähtettäminen muistista 10
- epäonnistuneen muistilähetysten uudelleenlähetys 21
- keskeyttäminen XI, 8
- lähtettäminen X
- lähtettäminen etsien puhelinmuistiosta 13
- lähtettäminen pikavalintaa käyttäen 13
- lähetys linjääniä kuunnellen XI, 8
- lähetys nostamalla puhelinkuuloke XI, 8
- lähetysnopeuden alentaminen 21
- linjan yhteyssignaalien kuuntelu 21
- ryhmälähetys 9

Lähetys

- asiakirjan lähtettäminen muistista 10

Lähetysnopeus 21

Liittäminen

- faksilaitteen liittäminen 1
- faksilaitteen liittäminen sähköverkkoon 3
- liittäminen puhelinverkkoon 1
- puhelinkuulokkeen liittäminen 3
- varapuhelimen liittäminen 1

Listat

- kokoonpanoparametrien lista 15
- lista asennusparametreistä 15
- pikavalinta- ja lyhytvalintatiedot 15

Lyhytvalinta 12

- lähtettäminen lyhytvalintaa käyttäen 13
 - ohjelmointi 12
 - soittaminen lyhytvalintaa käyttäen 16
-

M

Merkkivalo "ERROR" 26

Muisti

- asiakirjan lähtettäminen muistista 10
 - muistilähetys
 - muuttaminen/toistaminen/poistaminen 10
-

N

Näyttö 26

- muita viestejä 27
 - virhesanomat 26
-

O

- Ongelmat ja niiden ratkaisut
 - lähetyksen epäonnistui 24
 - paperi tai muste loppunut 24
 - virta puuttuu 24
 - Optinen lukija
 - puhdistus 30
-

P

- Päivämäärä ja aika
 - päivämäärän ja kellonajan asettaminen VII
 - päivämäärän ja kellonajan muuttaminen 5
 - Paperi
 - juuttuneiden paperiarkkien poistaminen 30
 - paperikoko 3
 - paperin lisääminen laitteeseen 3
 - paperin syöttötaso (ASF) 3
 - Pikavalinta 11
 - lähettäminen pikavalintaa käyttäen 13
 - ohjelmointi 11
 - soittaminen pikavalintaa käyttäen 16
 - Pollaus
 - pollauslähetyksen 23
 - pollausvastaanoton muuttaminen/poisto 23
 - pollausvastaanotto 22
 - Puhelinkeskus
 - yleinen 6
 - Puhelinkone
 - soittaminen etsien tiedot puhelinmuistiosta 16
 - soittaminen lyhytvalintaa käyttäen 16
 - soittaminen pikavalintaa käyttäen 16
 - Puhelinyhtiö 6
-

R

- Raportit
 - automaattinen tulostus 14
 - epäonnistuneen lähetyksen raportti 13
 - raporttien tulkinta 14
 - toimintaraportti 13
 - tulostus pyynnöstä 15
 - viimeinen lähetyksraportti 13
 - viimeisen ryhmälähetyksen raportti 13
 - virtakatkosraportti 13
-

S

- Sähköliittimet
 - kirjoituspään kuljettimen 29
 - Sanomat
 - virhesanomien näytöllä 26
-

T

- Tekniset ominaisuudet
 - käyttöympäristö 31
 - optisen lukijan ominaisuudet 31
 - sähköiset ominaisuudet 31
 - vastaanotto-ominaisuudet 31
 - viestintäominaisuudet 31
-

V

- Valintatapa
 - äänitaajuus = monitaajuus 6
 - pulssitaajuus = kymmenjärjestelmä 6
 - Vastaanotto
 - äänimerkin keston muuttaminen 20
 - automaattinen vastaanotto XII, 11
 - puhelutyypin tunnistamisella 11
 - kauko-ohjaukoodin muuttaminen 20
 - manuaalinen vastaanotto XII, 10
 - saapuvan asiakirjan tulostusalueen pienentäminen 18
 - soittajan tunnistus näytöstä 19
 - soittoäänten lukumäärän muuttaminen 19
 - tekstin ylimenevä osa 18
 - Viestit
 - muuta viestejä 27
 - Virhekoodit 24, 25
-

Y

- Yhteyssignaali 21
 - Yksityinen puhelinkeskus (puhelinvaihe) 6
 - Yleinen puhelinyhtiö 6
 - Yleisen puhelinverkon ominaisuudet 6
-

Yksiväritulostusyksikön koodit

Kirjoitusyksikkö: koodi 84431 W (FPJ 20)

Kirjoitusyksikkö, jonka muste pigmentoitua: koodi B0042 C (FPJ 22)

293389E