

# OFX 180

## GEBRUIKSAANWIJZING



**olivetti**

**PUBLICATIE UITGEGEVEN DOOR:**

Olivetti I-Jet S.p.A.  
Località Le Vieux  
11020 ARNAD (Italy)

**Samenstelling:**

Olivetti Tecnost, S.p.A.  
Direzione @ Home/Office  
Via Jervis, 77 - 10015 IVREA (Italy)

*Copyright © 2003, Olivetti  
Alle rechten voorbehouden*

De fabrikant behoudt zich het recht voor om zonder voorafgaande kennisgeving wijzigingen aan het in deze handleiding beschreven product aan te brengen.

Dit apparaat is goedgekeurd volgens de beschikking van de Raad 98/482/EG voor pan-Europese aansluiting van enkelvoudige eindapparatuur op het openbare geschakelde telefoonnetwerk (PSTN).

Gezien de verschillen tussen de individuele netwerken in de verschillende landen, biedt deze goedkeuring op zichzelf geen onvoorwaardelijke garantie voor een succesvolle werking op elk PSTN-netwerkaansluitpunt. Neem bij problemen in eerste instantie contact op met de leverancier van het apparaat.

De fabrikant verklaart onder eigen verantwoordelijkheid dat dit product in overeenstemming is met hetgeen bepaald door de richtlijn 1999/05/CE. De overeenstemming wordt aangegeven door het aanbrengen van het merk  op het product.

**Verklaring van netwerkcompatibiliteit**

Hierbij wordt verklaard dat het product geschikt is voor invoeging in alle netwerken van de EU-landen, Zwitserland en Noorwegen.

De volledige netwerkcompatibiliteit in elk land kan afhankelijk zijn van specifieke nationale softwareparameters die overeenkomstig ingesteld moeten worden. Neem in geval van problemen met betrekking tot de aansluiting op andere dan EC PSTN netwerken contact op met het technische servicecentrum in uw land.

---

Gelieve rekening te houden met het feit dat in de volgende omstandigheden bovengenoemde conformiteit evenals de productkenmerken niet meer gegarandeerd zijn:

- verkeerde elektrische stroomvoorziening;
- verkeerde installatie; verkeerd of onheus gebruik of in ieder geval gebruik waarbij geen rekening wordt gehouden met de aanwijzingen in de bij het product geleverde handleiding;
- vervanging van originele componenten of accessoires door een ander type dat niet goedgekeurd is door de constructeur, of uitgevoerd door onbevoegd personeel.

---

Het stopcontact moet dicht in de buurt van het toestel geïnstalleerd zijn en makkelijk bereikbaar zijn. Om de elektrische voeding van het toestel uit te schakelen, moet u de stekker uit het stopcontact trekken.

## **EERSTE DEEL**

### **VOOR HET GEBRUIK I**

OVER HET RAADPLEGEN VAN DE HANDLEIDING .....	I
AANBEVELINGEN VOOR HET GEBRUIK .....	I
AANBEVELINGEN VOOR DE INSTALLATIE .....	I
OVER INSTALLATIE- EN INSTELLINGSPARAMETERS .....	I
INHOUD VAN DE VERPAKKING .....	I

### **KENNISMAKING MET HET FAXTOESTEL II**

BEDIENINGSPANEEL .....	II
COMPONENTEN .....	IV

### **METEEN AAN DE SLAG V**

#### **INSTALLATIEOMGEVING V**

#### **AANSLUITING OP HET TELEFOONNET EN OP HET VOEDINGSNET V**

#### **INSTELLING VAN ENKELE PARAMETERS (ONMISBAAR VOOR DE CORRECTE WERKING VAN HET FAXTOESTEL) VI**

#### DE TAAL EN HET BESTEMMINGSLAND INSTELLEN ..... VI

#### DATUM EN TIJD INSTELLEN ..... VII

#### **VOORBEREIDING VOOR HET GEBRUIK VIII**

#### **VERZENDEN X**

#### EEN DOCUMENT VERZENDEN ..... X

#### KIESTONEN HOREN BIJ HET VERZENDEN ..... XI

#### TELEFOONHOORN OPNEMEN BIJ HET VERZENDEN ..... XI

#### **ONTVANGEN XII**

#### MANUELE ONTVANGST ..... XII

#### AUTOMATISCHE ONTVANGST ..... XII

#### ONTVANGST IN DE MODUS "TELEFOON/FAX" ..... XII

#### **GEBRUIK VAN DE TELEFOON XIII**

#### **KOPIËREN XIII**

#### EEN OF MEER KOPIËËN MAKEN ..... XIII

**TWEEDE DEEL**

<b>INSTALLATIE</b>	<b>1</b>	<b>ONDERHOUD</b>	<b>28</b>
AANSLUITEN OP HET TELEFOONNET .....	1	PRINTKOP VERVANGEN .....	28
DE TELEFOONHOORN AANSLUITEN .....	3	REINIGINGSPROCEDURE VOOR DE PRINTKOP EN TESTPROCEDURE VOOR DE SPUITMONDEN .....	28
AANSLUITEN OP HET STROOMNET .....	3	ELEKTRISCHE CONTACTEN VAN DE PRINTKOP REINIGEN ..	29
PAPIER LADEN .....	3	SPUITMONDEN VAN DE PRINTKOP REINIGEN .....	29
PRINTKOP INSTALLEREN .....	4	REINIGINGSLINT VAN DE PRINTKOP SCHOONMAKEN .....	29
AANWIJZINGEN M.B.T. DE PRINTKOPPEN .....	4	OPTISCHE SCANNER REINIGEN .....	30
DATUM EN TIJD WIJZIGEN .....	5	BEHUIZING REINIGEN .....	30
NU ONTBREKEN UW NAAM EN FAXNUMMER NOG .....	5	VASTGELOPEN DOCUMENTEN EN PAPIER VERWIJDEREN ...	30
CONFIGURATIE VOOR DE KENMERKEN VAN DE TELEFOONLIJN .....	6	<b>TECHNISCHE GEGEVENS</b>	<b>31</b>
<b>BASISFUNCTIES VOOR VERZENDEN EN ONTVANGEN</b>	<b>7</b>	<b>INDEX</b>	<b>32</b>
VERZENDEN .....	7		
ONTVANGEN .....	10		
ONE-TOUCH-TOETSEN EN SNELKIESCODES PROGRAMMEREN .....	11		
RAPPORTEN EN LIJSTEN AFDRUKKEN .....	13		
<b>HET FAXTOESTEL ALS EEN TELEFOON GEBRUIKEN</b>	<b>16</b>		
OPBELLEN VIA DE ONE-TOUCH-TOETSEN .....	16		
OPBELLEN VIA DE SNELKIESCODES .....	16		
OPBELLEN DOOR ZOEKEN IN HET ADRESBOEK .....	16		
<b>HET FAXTOESTEL ALS EEN KOPIERAPPARAAT GEBRUIKEN</b>	<b>17</b>		
WELKE DOCUMENTEN KUNT U KOPIËREN .....	17		
KOPIËREN .....	17		
ZO MAAKT U EEN KOPIE VAN UITSTEKENDE KWALITEIT .....	17		
<b>GEAVANCEERD GEBRUIK</b>	<b>18</b>		
OVERIGE NUTTIGE INSTELLINGEN VOOR ONTVANGST .....	18		
OVERIGE NUTTIGE INSTELLINGEN VOOR VERZENDING .....	21		
VERZENDEN/ONTVANGEN VAN EEN DOCUMENT D.M.V. DE POLLINGFUNCTIE .....	22		
<b>PROBLEMEN OPLOSSEN</b>	<b>24</b>		
WANNEER DE STROOM UITVALT .....	24		
WANNEER HET PAPIER OF DE INKT OPRAAKT .....	24		
WANNEER DE VERZENDING MISLUKT .....	24		
KLEINE PROBLEMEN OPLOSSEN .....	24		
FOUTCODES .....	25		
SIGNALLEN EN BERICHTEN .....	26		

## OVER HET RAADPLEGEN VAN DE HANDLEIDING

De handleiding is bij uitzondering in **twee delen** onderverdeeld: in het eerste deel "**Kennismaking met het faxtoestel**" en "**Meteen aan de slag**" vindt u een beknopte beschrijving van het faxapparaat, **zodat u het direct kunt installeren en gebruiken**, zij het met een minimum van zijn mogelijkheden.

Na deze eerste fase, kunt u **het tweede deel** van de handleiding raadplegen. Dit **biedt u een diepgaander overzicht van het faxapparaat en van zijn talrijke functies**.

## AANBEVELINGEN VOOR HET GEBRUIK

- Probeer nooit het faxtoestel zelf te repareren of aan te passen indien u daarvoor geen speciale opleiding hebt genoten; wanneer u de behuizing verwijdert, riskeert u een elektrische schok of andere verwondingen. Neem dus geen risico's en roep er een gekwalificeerde onderhoudstechnicus bij.
- Wanneer u het toestel langere tijd niet gebruikt, trek dan de stekker uit het stopcontact om schade door eventuele storingen of spanningsstoten te voorkomen.
- **In geval van onweer wordt aangeraden het apparaat zowel van het stopcontact als van de telefoonlijn af te koppelen om mogelijke beschadiging ervan te voorkomen.**
- In geval van spanningsval of stroomonderbreking kunt u geen telefoonoproepen maken of ontvangen, omdat het toetsenbord wordt uitgeschakeld.  
Wanneer het echter absoluut noodzakelijk is in deze omstandigheden een telefoonoproep uit te voeren, moet u een noodtelefoon van een goedgekeurd type gebruiken die u direct op het faxtoestel kunt aansluiten.

## AANBEVELINGEN VOOR DE INSTALLATIE

- Plaats het faxtoestel op een vlakke en stabiele ondergrond, vrij van trillingen, zodat het niet kan vallen; een val zou u of anderen kunnen verwonden en het toestel kunnen beschadigen.
- Houd het toestel uit de buurt van water, damp, en hevige warmtebronnen. Plaats het niet in een stoffige omgeving en stel het ook niet bloot aan rechtstreeks zonlicht.
- Plaats het toestel op een veilige afstand van elektrische of elektronische apparaten zoals radio's, TV's e.d., die storingen kunnen veroorzaken.
- Omring het toestel niet met boeken, documenten of voorwerpen die de ventilatieruimte beperken. De ideale omgevingsvoorwaarden zijn temperaturen tussen de 5° en 35°C en een relatieve vochtigheid tussen de 15% en 85%.
- Laat voldoende ruimte vrij voor de uitvoeropening aan de voorzijde voor de originele en ontvangen of gekopieerde documenten, zodat deze niet op de vloer vallen.

## OVER INSTALLATIE- EN INSTELLINGSPARAMETERS

Op nationaal vlak kunnen de standaard waarden voor elke installatie- en instellingsparameter variëren naargelang de vereisten of de specifieke behoeften van de gebruiker. Daarom zijn deze instellingen niet altijd identiek aan de instellingen die in de handleiding zijn vermeld. We raden u dan ook aan ze af te drukken voordat u wijzigingen aanbrengt.

## INHOUD VAN DE VERPAKKING

Behalve het faxtoestel en deze handleiding vindt u het volgende in de verpakking:

- Telefoonsnoer.
- Telefoonstekker (indien voorzien).
- Verpakking met een eerste monochromatische printkop in dotatie (**niet navulbaar**).
- Telefoonhoorn.
- Papiersteun.
- Masker met aanduidingen in de landstaal voor het middengedeelte van het bedieningspaneel.
- Lijst van de servicecentra van Olivetti (**Olivetti Customer Service**).

# KENNISMAKING MET HET FAXTOESTEL

## BEDIENINGSPANEEL

### RESOLUTIE-TOETS

Past de resolutie aan van de te kopiëren documenten (alleen met het document in de ADF).

### CONTRAST-TOETS

Past het contrast aan van de te kopiëren documenten (alleen met het document in de ADF).

### KOPIEER-TOETS

Starten van het kopiëren (alleen met het document in de ADF).

### REDUCTIE-TOETS

Verkleint of vergroot de te kopiëren documenten (alleen met het document in de ADF).

### FOUTEN-LED

Signaleert een storing tijdens verzending of ontvangst.

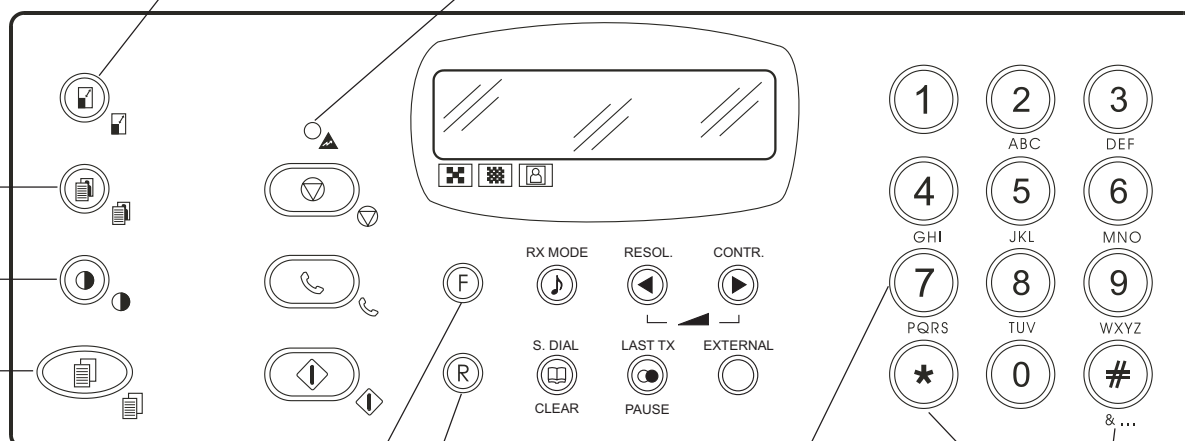

### FUNCTIETOETS

Geeft toegang tot de programmeermodus. Selecteert menu's en sub-menu's.

### RECALL-TOETS

Met de hoorn van de haak, om toegang te krijgen tot de speciale functies die het telefoonbedrijf biedt, algemeen bekend als REGISTER RECALL (R-functie).

### NUMERIEKE TOETSEN

Vormen van het fax- of telefoonnummer. Automatisch selecteren, bij langer dan een seconde ingedrukt houden, van het eraan toegewezen telefoon- of faxnummer (nadat dit geprogrammeerd is) ('one-touch' kiesfunctie).

Instellen van numerieke gegevens. Selecteren van cijfers en alfanumerieke tekens tijdens het instellen van nummers en namen.

Zenden bij toonkiesmodus een toon in de lijn voor speciale telefoondiensten.

Voor het selecteren van de "vorige" en "volgende" speciale tekens en symbolen tijdens het instellen van namen.

Alleen **\***: vormt de afstandsbedieningscodes.

Tijdelijke omschakeling van de kiesmodus, voor of na het vormen van het telefoon- of faxnummer, van puls naar toon.

## BEDIENINGSPANEEL

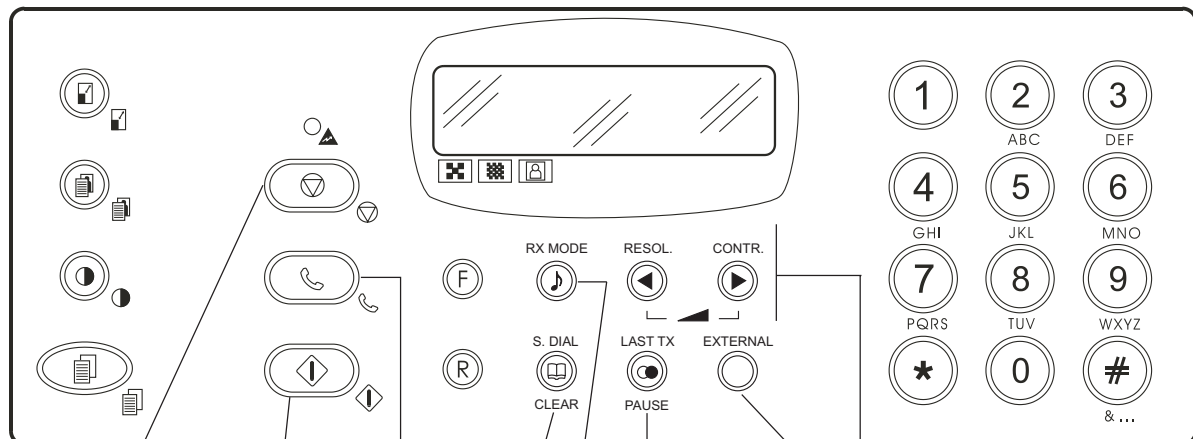

### STOP-TOETS

Voert een document uit de ADF uit.  
Schakelt de LED "▲" uit.  
Plaatst het faxtoestel opnieuw in de standby-modus.  
Onderbreekt het programmeren, een verzending, een ontvangst of het kopiëren.

### LIJN-TOETS

Hiermee kan men de lijn nemen: komt overeen met het opnemen van de hoorn.

### TOETS LAST TX/PAUSE

● Bij tweemaal indrukken, opnieuw vormen van het laatst gekozen faxnummer (alleen met het document in de ADF) of het laatste telefoonnummer.  
Last een pauze in tijdens het direct vormen van het telefoon- of faxnummer.

### TOETS CONTRAST

Stemt het contrast af op de te verzenden documenten (alleen met het document in de ADF).  
Voor selecteren van de "volgende" waarden van een parameter.  
Voor verplaatsen van de cursor naar "rechts" tijdens het instellen van nummers en namen.  
Voor het "verhogen" van het luidsprekervolume na drukken op de toets .

### START-TOETS

Start de ontvangst van een document.  
Start de verzending van het document nadat het faxnummer is gevormd (alleen met het document in de ADF).  
Bevestigt de selectie van menu's en submenu's, parameters en betreffende waarden en gaat over naar de volgende procedure.

### TOETS RX MODE/HOLD

Selecteert de diverse ontvangstmethoden.

 Voor tijdelijke onderbreking van de verbinding tijdens een telefoongesprek.

### TOETS RESOLUTION

Stemt de resolutie af op de te verzenden documenten (alleen met het document in de ADF).  
Voor selecteren van de "vorige" waarden van een parameter.  
Voor verplaatsen van de cursor naar "links" tijdens het instellen van nummers en namen.  
Voor het "verlagen" van het luidsprekervolume na drukken op de toets .

### TOETS SPEED DIAL/CLEAR

Gevolgd door twee numerieke toetsen (01-32) selecteert deze toets automatisch (na programmering) het eraan toegewezen telefoon- of faxnummer.  
Annuleert verkeerde instellingen.

### TOETS EXTERNAL

**Met het faxtoestel aangesloten op een privé-centrale:**  
Wanneer deze toets wordt ingedrukt voordat het telefoon- of faxnummer wordt gevormd, heeft men toegang tot het openbare net.

# KENNISMAKING MET HET FAXTOESTEL

## COMPONENTEN

In de figuur zijn de externe en interne onderdelen van het faxtoestel geïllustreerd.

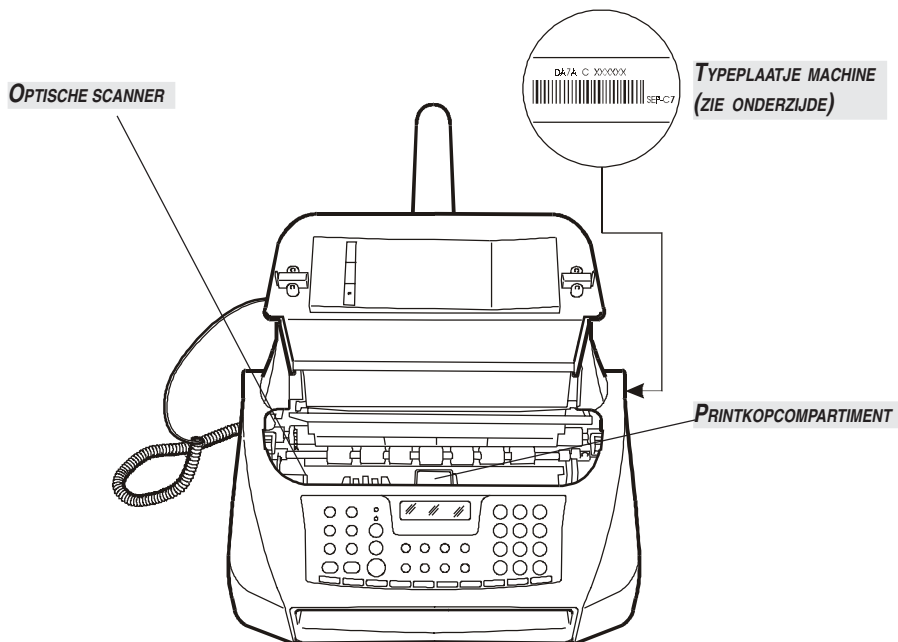
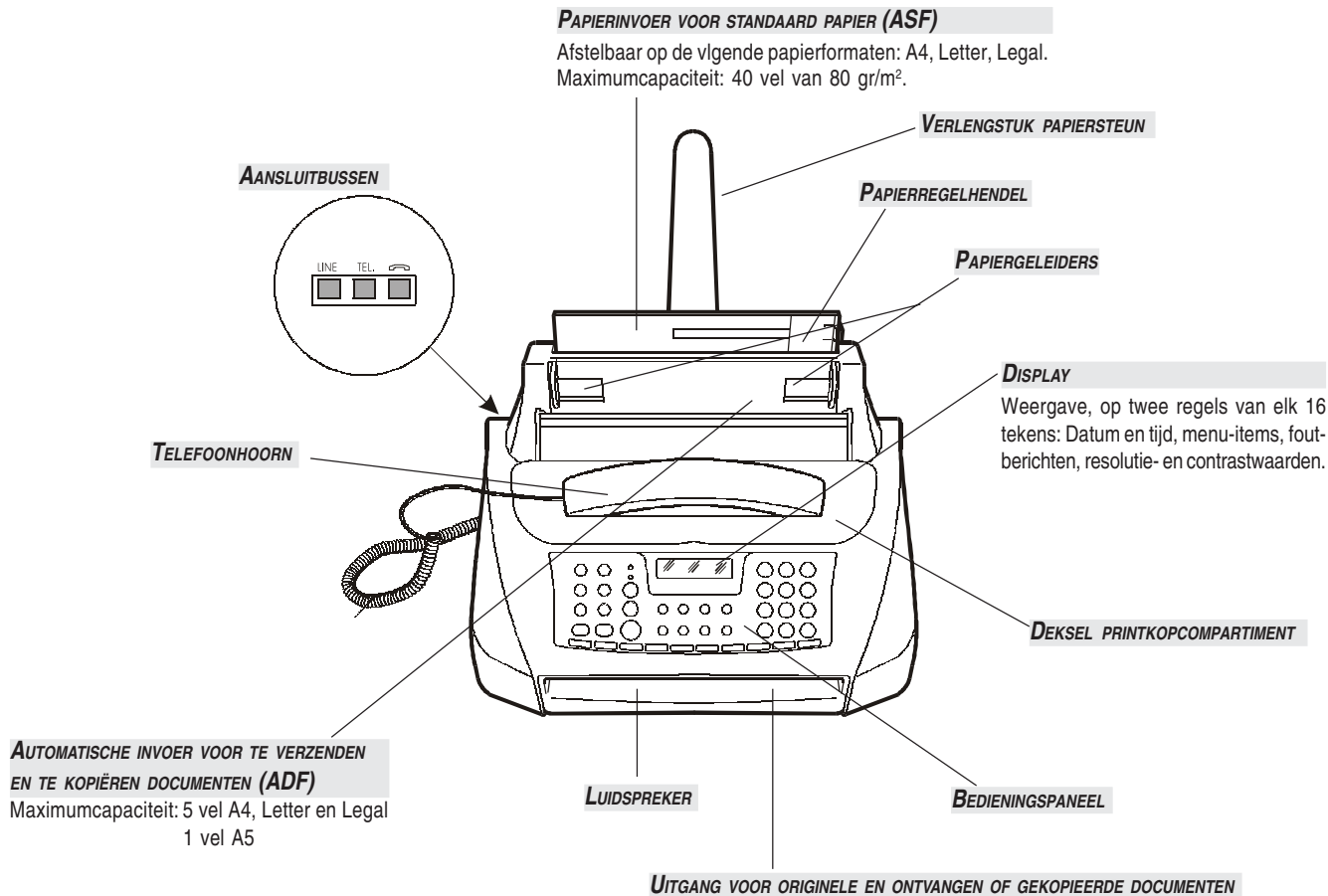



In dit gedeelte, zoals reeds gezegd, vindt u een **basisbeschrijving** van het faxtoestel, met de procedures voor het installeren en direct gebruiken van het faxtoestel, zij het met een minimum van zijn mogelijkheden. Voor een **optimaal gebruik** van het faxtoestel, **kunt u de specifieke hoofdstukken raadplegen**.

Aangezien dit gedeelte zo is samengesteld dat het u **geleidelijk en systematisch vertrouwd maakt met het faxtoestel**, kunt u het beste de onderwerpen doornemen in de volgorde waarin zij hieronder worden behandeld.

## INSTALLATIEOMGEVING

Plaats het faxtoestel op een stevige ondergrond. Zorg ervoor dat rond het apparaat voldoende ventilatieruimte vrij blijft. Houd het toestel op afstand van sterke warmtebronnen, van stoffige en vochtige plaatsen. Stel het ook niet bloot aan direct zonlicht.

## AANSLUITING OP HET TELEFOONNET EN OP HET VOEDINGSNET

### 1 Het faxtoestel aansluiten op de telefoonlijn

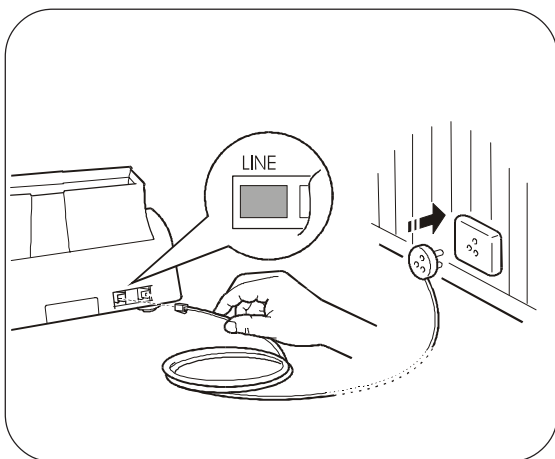

#### BELANGRIJK

Het faxtoestel is **ingesteld** om te worden aangesloten op **het openbare telefoonnet**. Indien u het op een **privé-lijn** wilt aansluiten en ook op een openbaar net wilt gebruiken, raadpleeg dan "**Configuratie voor de kenmerken van de telefoonlijn**", in het hoofdstuk "**Installatie**".

### 2 De telefoonhoorn aansluiten

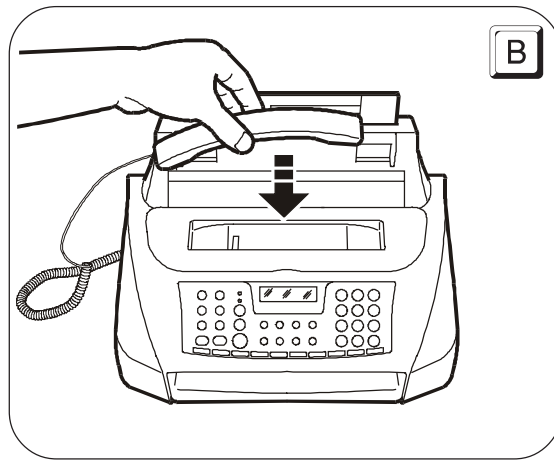
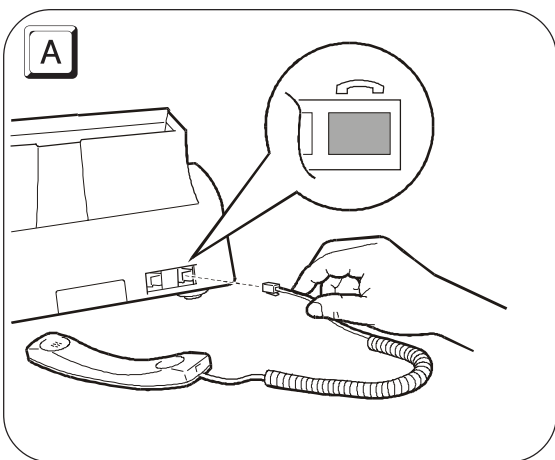

## 3 Het faxtoestel op het voedingsnet aansluiten

### BELANGRIJK

Alvorens het toestel aan te sluiten, **het klemmetje verwijderen** waarmee de printerwagen is geblokkeerd door het lipje omhoog te trekken (zie onderstaande figuur).

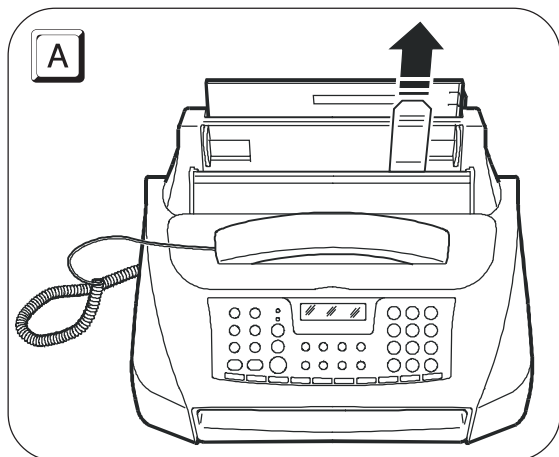

### BELANGRIJK

De stekker van de voedingskabel kan van land tot land verschillen.

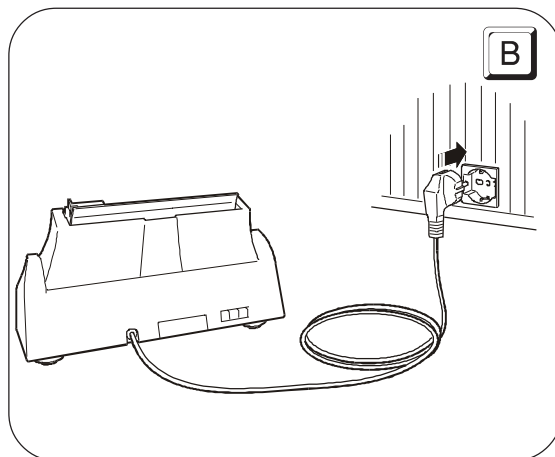

## INSTELLING VAN ENKELE PARAMETERS (ONMISBAAR VOOR DE CORRECTE WERKING VAN HET FAXTOESTEL)

Wanneer het faxtoestel eenmaal op het voedingsnet is aangesloten, voert het automatisch een korte test uit om te controleren of alle componenten correct werken, en daarna verschijnen op het display (bijna altijd in het engels) de volgende berichten.

Op de bovenste regel:

*AUTOMATIC RX*

En afwisselend op de onderste regel:

*CHECK PRINT HEAD*

*SET DATE/TIME*

### BELANGRIJK

Om het faxtoestel in staat te stellen correct te werken, moet u uw taal en land instellen.

### DE TAAL EN HET BESTEMMINGSLAND INSTELLEN

**F**+**1** Op het display verschijnt de taal waarin de berichten worden weergegeven. Bijvoorbeeld:

*ENGLISH*



Om de gewenste taal te selecteren. Bijvoorbeeld:

*NEDERLANDS*



Om de instelling te bevestigen. Op het display verschijnt een bestemmingsland. Bijvoorbeeld:

*EUROPA*



Om het gewenste land te selecteren. Bijvoorbeeld:

*HOLLAND*

Indien uw land niet aanwezig is onder de op het display weergegeven landen, raadpleeg dan onderstaande tabel:

LAND	TE SELECTEREN LAND
Argentinië	AMERICA LATINA
Australië	NZL/AUSTRALIA
België	BELGIUM
Brazilië	BRASIL
Chili	AMERICA LATINA
China	CHINA
Colombia	AMERICA LATINA
Denemarken	DANMARK
Duitsland	DEUTSCHLAND
Finland	FINLAND
Frankrijk	FRANCE
Griekenland	INTERNATIONAL
Hong Kong	SINGAPORE
India	INDIA
Israël	ISRAEL
Italië	ITALIA
Luxemburg	BELGIUM
Mexico	AMERICA LATINA
Nederland	HOLLAND
Nieuw Zeeland	NZL/AUSTRALIA
Norwegen	NORGE
Oostenrijk	ÖSTERREICH
Peru	AMERICA LATINA
Portugal	PORTUGAL
Rest van de wereld	INTERNATIONAL
Singapore	SINGAPORE
Spanje	ESPAÑA
Taiwan	TAIWAN
UK	U.K.
Uruguay	AMERICA LATINA
Venezuela	AMERICA LATINA
Zuid Afrika	S. AFRICA
Zweden	SVERIGE
Zwitserland	SCHWEIZ



Om de instelling te bevestigen.



Om de procedure te beëindigen.

## DATUM EN TIJD INSTELLEN

De **eerste keer** dat u het faxtoestel **aansluit op het voedingsnet** of elke keer dat er een **stroomonderbreking** is, moet u de datum en tijd instellen zoals hieronder beschreven.

Wanneer ze eenmaal zijn ingesteld, kunnen de datum en tijd worden gewijzigd, zie "**Datum en tijd wijzigen**", in het hoofdstuk "**Installatie**".



Op het display verschijnt:

*DATUM / TIJD*



Op het display verschijnt:

*DATUM:DD/MM/JJ*



Om een ander formaat te selecteren, drukt u op de toetsen **◀▶**.



Op het display verschijnt:

*UUR : 24 U*



Om het andere formaat te selecteren (12 uur), drukt u op **◀▶**.



Op het display verschijnt:

*DD/MM/JJ UU:MM*

*25-07-03 11:23*



Voer de juiste datum en tijd in (bijv. 26-07-03; 12:00). Telkens wanneer u een cijfer invoert gaat de cursor naar het volgende teken.

*DD/MM/JJ UU:MM*

*26-07-03 12:00*



Indien u slechts bepaalde cijfers wilt wijzigen, verplaatst u de cursor naar de gewenste positie d.m.v. de toetsen **◀▶** en overschrijft u de gegevens met de juiste cijfers.



Om de instelling te bevestigen. De instelprocedure van de datum en tijd is beëindigd. De nieuwe datum en tijd worden automatisch bijgewerkt en op elke verzonden pagina afgedrukt.



Om het faxtoestel weer in de oorspronkelijke standby-modus te plaatsen.

## OPMERKING

Indien het 12-urenformaat geselecteerd is, verschijnt de letter "p" (post meridiem) of de letter "a" (ante meridiem). Om van "a" naar "p" te gaan of andersom, plaatst u de cursor met de toetsen **◀▶** onder de letter en drukt op de toets **(F)**.

Indien u denkt dat u een fout heeft gemaakt of als u de procedure wilt onderbreken, drukt u op de toets **(▽)**.

## OPMERKING

Denk eraan dat de standby-modus aangeeft dat het toestel niet actief is en dat dit de modus is waarin u programmeringen kunt uitvoeren.

## VOORBEREIDING VOOR HET GEBRUIK

### 1 Het afdrukpapier laden

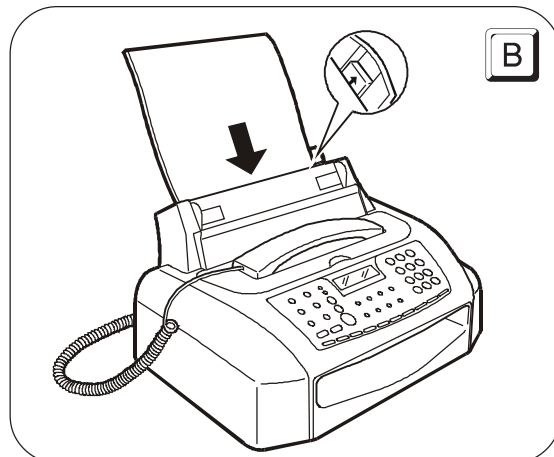
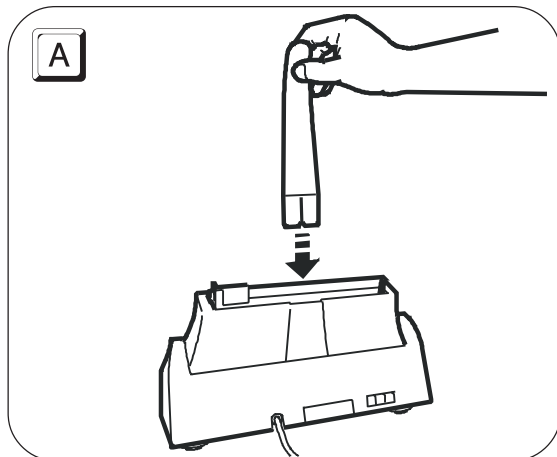

### BELANGRIJK

Duw de vellen via de papierregelhendel aan (zie onderstaande afb.) tot zij tegen de linker en rechter zijkant van de papierlade liggen.

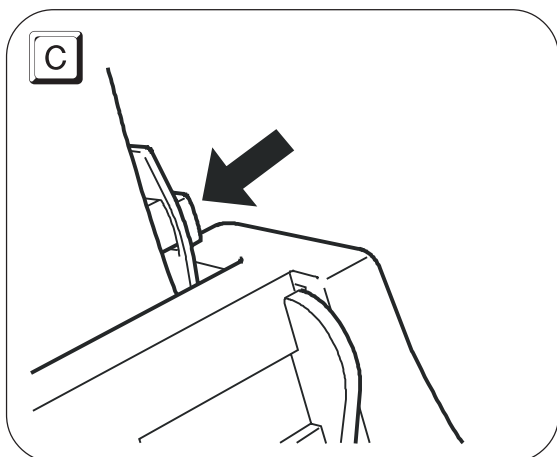

## 2 De printkop plaatsen

### BELANGRIJK

Met de **eerste printkop in dotatie** kunt u **tot 80 pagina's afdrucken\***. Met de **in de handel verkrijgbare printkoppen**, met een grotere capaciteit, kunt u **tot 500 pagina's afdrucken\***.

\* Op basis van de Test Chart ITU-TS n.1 (zwartdekking 3,8%)

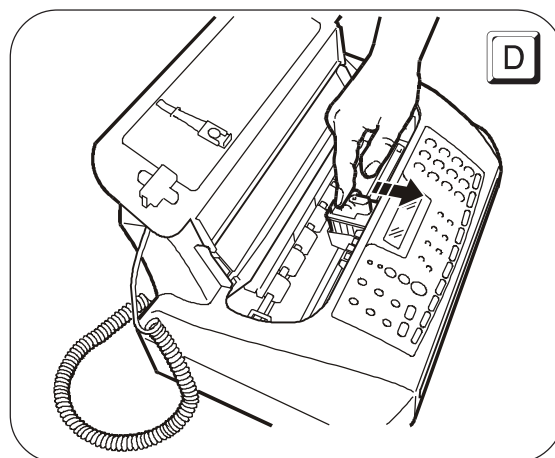
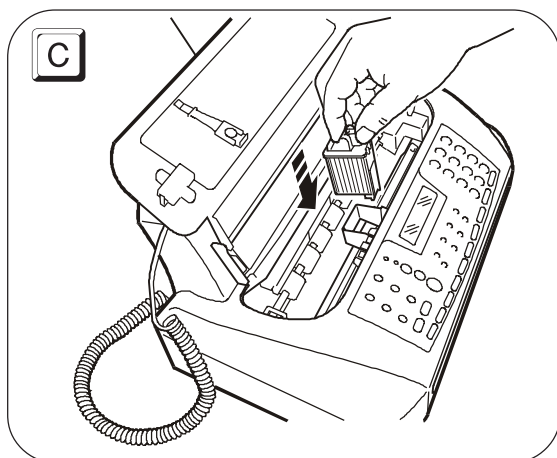
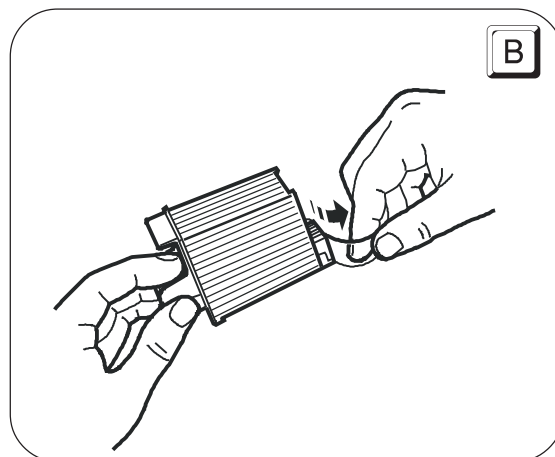
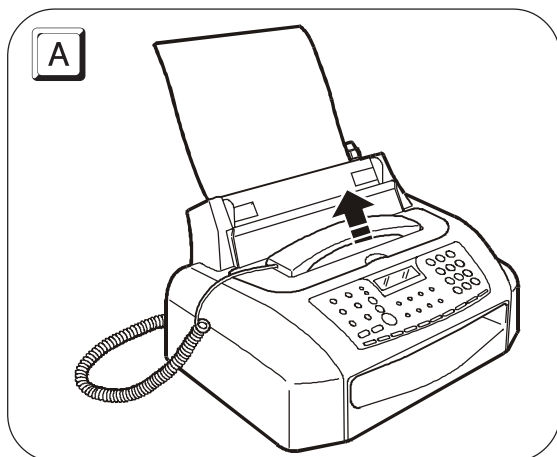

### BELANGRIJK

Denk eraan dat u, nadat de eerste printkop in dotatie is opgebraakt, **alleen niet navulbare printkoppen gebruikt** (monoblok).

### BELANGRIJK

Indien na installatie van de printkop opnieuw het bericht "BEKIJK PRINTKOP" op het display verschijnt, kunt u proberen de printkop te verwijderen om hem vervolgens opnieuw - maar met een beetje meer druk - te installeren. Indien het bericht niet verdwijnt, de printkop verwijderen en de elektrische contacten van zowel de printkop als de wagen reinigen, zie "**Elektrische contacten van de printkop reinigen**", in het hoofdstuk "**Onderhoud**".

### O P M E R K I N G

Nadat de printkop is geïnstalleerd, start het faxtoestel de **reinigings- en controleprocedure van de spuitmonden**, afgesloten door:

- het **afdrucken**, op een automatisch ingevoerd vel, van het onderstaande diagnose-resultaat:
  - een **schaalverdeling**, om de inktstroom en de elektrische circuits van de printspuitmonden te controleren.
  - een set **grafische en tekstelementen**, voor het beoordelen van de printkwaliteit.
- weergave op het display van het bericht: "BEKIJK AFDRUK", "1 = UIT 0 = HERHAAL".

Onderzoek de printtest als volgt:

## METEEN AAN DE SLAG

- Controleer de schaalverdeling: als er **geen onderbrekingen en geen witte horizontale lijnen** in de zwarte zones aanwezig zijn, is de printkop correct geïnstalleerd en werkt normaal. Stel de waarde in op **1**. Het faxtoestel komt in de oorspronkelijke standby-modus terug en is klaar voor gebruik. Op het display verschijnt het bericht:

WERKING AUTO  
25-07-03 11:23

- Als u echter **onderbrekingen of witte lijnen** aantreft, de waarde **0** instellen om vooral de spuitmond-reiniging te herhalen: als de nieuwe printtest nog niet het gewenste resultaat geeft, de procedure nog eenmaal herhalen. Als hierna de printkwaliteit nog te wensen overlaat, de elektrische contacten en spuitmonden reinigen zoals aangegeven in "**Elektrische contacten van de printkop reinigen**" en "**Spuitmonden van de printkop reinigen**", hoofdstuk "**Onderhoud**".

### BELANGRIJK

Wanneer de inkt in de printkop bijna op is, verschijnt op het display:

**INKT BIJNA OP**

Gelijktijdig drukt het faxapparaat een blad af om u te waarschuwen dat de inkt bijna op is en dat u de printkop binnenkort moet vervangen.

Wanneer de inkt op is, verschijnt op het display:

**GEEN INKT MEER!**

De instructies voor het vervangen van de printkop vindt u in het hoofdstuk "**Onderhoud**".

**Voor de aanschaf van nieuwe printkoppen**, wordt verwezen naar de **codes achterin deze handleiding**.

Nadere informatie over een **correct gebruikt van de inktkoppen**, vindt u in "**Aanwijzingen m.b.t. de printkoppen**", in het hoofdstuk "**Installatie**".

## VERZENDEN

Volgens onderstaande procedures kunt u **het faxtoestel direct gebruiken voor eenvoudige verzendingen**. Bedenk in elk geval, dat er nog meer procedures zijn voor het nummer vormen (via one-touch-toetsen en snelkiescodes, etc.) en dat het faxtoestel ook andere verzendfuncties heeft (uitgestelde verzending, circulaire, verzending uit het geheugen, etc.) die echter eerst geprogrammeerd moeten worden (zie "**One-touch-toetsen en snelkiescodes programmeren**" en "**Verzenden**", in het hoofdstuk "**Basisfuncties voor verzenden en ontvangen**").

### BELANGRIJK

Bij elk type **verzending moet het origineel in de automatische documentinvoer gestoken zijn** (ADF). Denk er dus aan, alvorens de verzending te starten, altijd het origineel zonder te forceren in de ADF te steken met de te verzenden kant naar onder gericht.

### EEN DOCUMENT VERZENDEN

Indien deze symbolen u niet voldoende zeggen:



kunt u het beste de onderstaande instructies lezen:

Steek het document in de ADF. Op het display verschijnen de uitgangswaarden voor contrast en resolutie: respectievelijk, **NORMAL** en  (standaard).



Om de contrast- en resolutiewaarden te wijzigen zie "**Afstellen van contrast en resolutie**", in het hoofdstuk "**Basisfuncties voor verzenden en ontvangen**".

 Vorm het nummer (max. 32 cijfers) van de correspondent aan wie u het document wilt sturen direct op het numerieke toetsenbord.



 Om de verzending te starten.

Na de verzending verschijnt het bericht "VZ VOLLEDIG" enkele seconden lang op het display. Daarna wordt de oorspronkelijke standby-modus opnieuw weergegeven.

## O P M E R K I N G

Indien u een verkeerd nummer hebt gevormd, plaatst u de cursor met behulp van de toetsen  op het verkeerde nummer en overschrijft het met het juiste nummer. Om het nummer volledig te wissen, drukt u op de toets .

## O P M E R K I N G

Indien u **de verzending wilt onderbreken**, dan drukt u op de toets . Het faxtoestel zal het document automatisch uit de ADF uitvoeren en weer in de oorspronkelijke standby-modus komen. Indien het te verwijderen document meer dan één pagina telt, moet u voordat u op  drukt om de eerste pagina te verwijderen, **eerst handmatig** alle andere pagina's verwijderen.

## KIESTONEN HOREN BIJ HET VERZENDEN

Indien deze symbolen u niet voldoende zeggen:

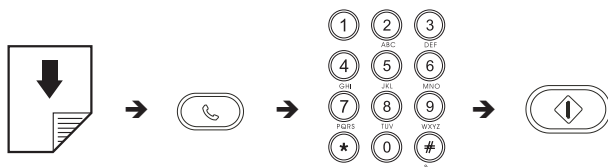

kunt u het beste de onderstaande instructies lezen:

Steek het document in de ADF. Op het display verschijnen de uitgangswaarden voor contrast en resolutie: respectievelijk, NORMAL en  (standaard).

Om de contrast- en resolutiewaarden te wijzigen zie "**Afstellen van contrast en resolutie**", in het hoofdstuk "**Basisfuncties voor verzenden en ontvangen**".

 Om de kiestonen te horen. Op het display verschijnt:

*VORM NUMMER*

 Vorm het nummer (max. 32 cijfers) van de correspondent aan wie u het document wilt sturen direct op het numerieke toetsenbord.

 De verzending starten zodra u de faxtoon van de correspondent hoort.

Na de verzending verschijnt het bericht "VZ VOLLEDIG" enkele seconden lang op het display.

## TELEFOONHOORN OPNEMEN BIJ HET VERZENDEN

Indien deze symbolen u niet voldoende zeggen:

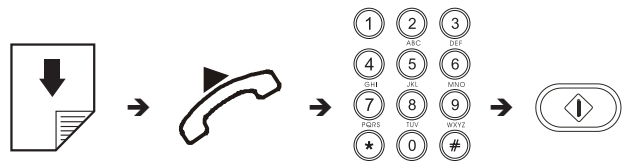

kunt u het beste de onderstaande instructies lezen:

Steek het document in de ADF. Op het display verschijnen de uitgangswaarden voor contrast en resolutie: respectievelijk, NORMAL en  (standaard).

Om de contrast- en resolutiewaarden te wijzigen zie "**Afstellen van contrast en resolutie**", in het hoofdstuk "**Basisfuncties voor verzenden en ontvangen**".

 Neem de lijn door de hoorn op te nemen. Op het display verschijnt:

*VORMING TELNR.*

 Vorm het nummer (max. 32 cijfers) van de correspondent aan wie u het document wilt sturen direct op het numerieke toetsenbord.

Als het faxtoestel van uw correspondent op **automatische ontvangst** is ingesteld, hoort u de **toon van het faxapparaat**.

Als het op **manuele ontvangst** is ingesteld, zal iemand de telefoon opnemen, en moet u hem vragen op de **starttoets** van zijn faxtoestel te drukken, waarna u wacht tot u de **faxtoon** hoort.

 Om de verzending te starten.

Na de verzending verschijnt het bericht "VZ VOLLEDIG" enkele seconden lang op het display. Daarna wordt de oorspronkelijke standby-modus opnieuw weergegeven.

## O P M E R K I N G

Indien u na de verzending de hoorn van de haak hebt laten liggen, geeft het faxtoestel een geluidssignaal om u te waarschuwen.

## ONTVANGEN

Uw faxtoestel kan documenten die door een andere fax worden verzonden op **drie manieren** ontvangen. U kunt de gewenste modus activeren door op de toets  te drukken: **manuele ontvangst, automatische ontvangst, automatische ontvangst in de modus "TELEFOON/FAX"**.

### MANUELE ONTVANGST

Manuele ontvangst is geschikt wanneer u **aanwezig** bent en persoonlijk de binnenkomende oproepen wilt beantwoorden.

Indien deze symbolen u niet voldoende zeggen:

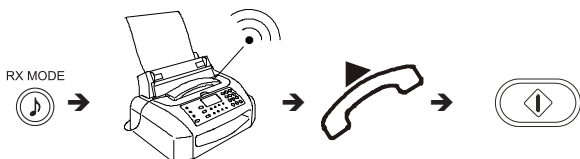

kunt u het beste de onderstaande instructies lezen:



Tot op het display verschijnt:

**HANDMATIG**



Neem bij overgaande telefoon de hoorn op om de verbinding tot stand te brengen. Op het display verschijnt:

**VORMING TELNR.**



Zodra u de faxtoon hoort of de correspondent u vraagt een faxbericht te ontvangen. Op het display verschijnt:

**VERBINDING**



Haak de hoorn in.

Het faxtoestel begint te ontvangen en op het display verschijnt informatie over de ontvangst zoals het faxnummer van de afzender of, indien geprogrammeerd, zijn naam.

Wanneer de ontvangst voltooid is, verschijnt het bericht "ONTVANGST OK" enkele seconden lang op het display; daarna keert het toestel naar de standby-modus terug.

### OPMERKING

Indien u een ontvangst wilt onderbreken, drukt u op de toets



om het faxtoestel opnieuw in de oorspronkelijke standby-modus te plaatsen.

### AUTOMATISCHE ONTVANGST

Automatische ontvangst is geschikt wanneer u **afwezig** bent maar toch documenten wilt ontvangen. Dit is de modus waarin uw faxtoestel is ingesteld; mocht dat niet het geval zijn, druk dan op  tot op het display verschijnt:

**WERKING AUTO**

### ONTVANGST IN DE MODUS "TELEFOON/FAX"



Tot op het display verschijnt:

**TELEFOON/FAX**

U hebt het faxtoestel geprogrammeerd om in de **modus telefoon/fax** te ontvangen. Hoe het faxtoestel zich in deze ontvangstmodus gedraagt, is afhankelijk van **wie hem belt** en **van uw aan-/afwezigheid** bij ontvangst. Het volgende schema geeft de procedure weer:

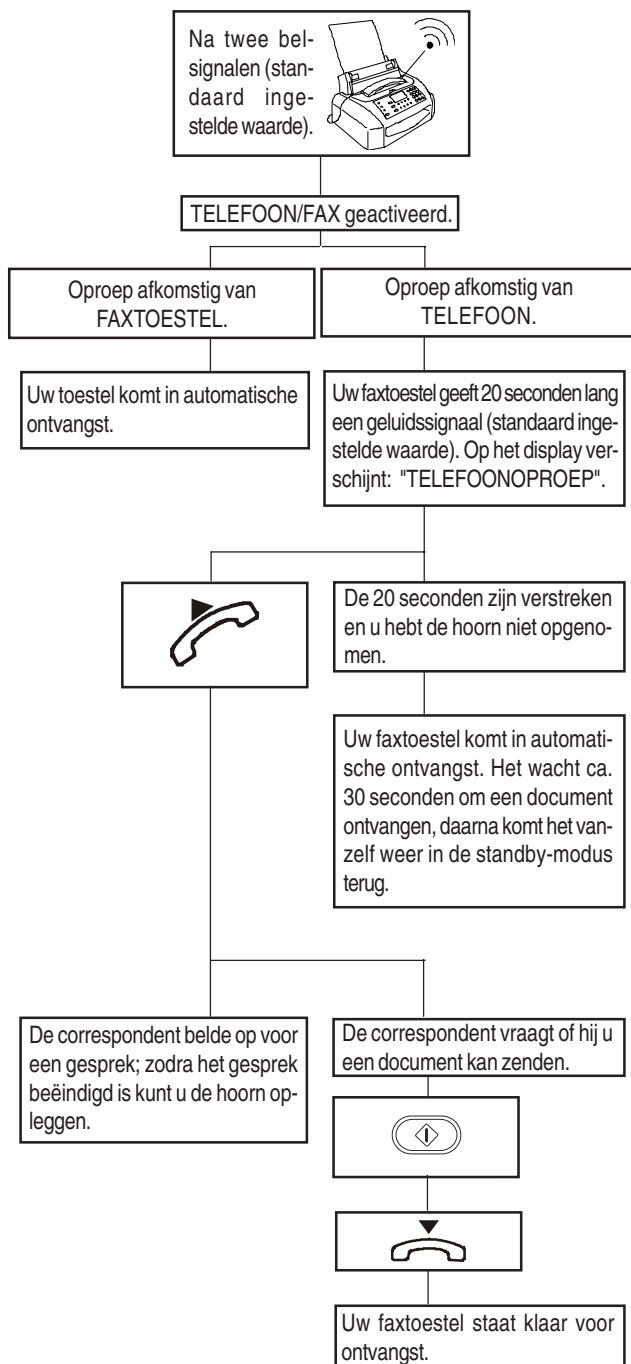



## GEBRUIK VAN DE TELEFOON

Als u de lijn neemt **door opnemen van de hoorn**, beschikt u over alle functies die een normale telefoon biedt.



Hier toe behoort ook de functie **R** (REGISTER RECALL, geactiveerd met de toets , na **programmering** zie "**Configuratie voor de kenmerken van de telefoonlijn**", hoofdstuk "**Installatie**") die toegang biedt tot speciale diensten die door de netwerkcentrale worden geboden.

U hebt tevens beschikking over de volgende functies:



- Oproepen van een correspondent met gebruik van de geprogrammeerde snelkiesprocedures, zie hieronder "**Opbellen via de one-touch-toetsen**" en "**Opbellen via de snelkiescodes**", hoofdstuk "**Het faxtoestel als een telefoon gebruiken**".
- **Tijdelijk onderbreken van een telefoongesprek** door indrukken van de toets  (HOLD). U kunt het gesprek voortzetten zodra u dezelfde toets weer indrukt.

## KOPIËREN

### EEN OF MEER KOPIËN MAKEN



Zoals reeds gezegd, kunt u het faxtoestel ook als een **kopieerapparaat** gebruiken. De kwaliteit van de kopie is afhankelijk van de waarden voor **contrast** en **resolutie** die u m.b.v. de toetsen  en  instelt voordat u de kopie maakt.

Steek het document in de ADF.

-  Op het display verschijnen de uitgangswaarden voor het contrast, de resolutie en de reproductie: respectievelijk **NORMAL**, **TEKST** en **100%**.
-  Om het gewenste type contrast te kiezen: "**LICHT**", "**DONKER**" of "**NORMAL**".
-  Om het gewenste type resolutie te kiezen: "**TEKST**" of "**FOTO**".



Om de gewenste zoom-waarde te kiezen: "100%", "140%", of "70%".

Druk direct op de toets  indien u slechts een enkele kopie wilt maken, of voer het gewenste aantal kopieën in (max. 9) voordat u op de toets  drukt. Het faxtoestel slaat de pagina's waaruit het document bestaat een voor een op, alvorens de kopieën te maken.

### O P M E R K I N G

Wanneer u de kopieertaak wilt onderbreken, drukt u tweemaal op de toets : eerst om het origineel uit de ADF te verwijderen, en daarna om het faxtoestel opnieuw in de oorspronkelijke standby-modus te plaatsen. Indien het te verwijderen document verscheidene pagina's telt, dient u alle andere pagina's handmatig te verwijderen voordat u op de toets  drukt om de eerste uit te voeren.



## AANSLUITEN OP HET TELEFOONNET

Aangezien de **telefoonaansluiting** van het faxtoestel **afhankelijk is van nationaal geldende normen** die van land tot land verschillen, **worden in onderstaande schema's enkele voorbeelden gegeven**. Indien echter in uw land de aansluiting op het telefoonnet anders is dan in de schema's, richt u dan naar de in uw land geldende normen.

## AANSLUITING VAN HET FAXTOESTEL

1. Steek de connector van het telefoonsnoer in de aansluitbus "LINE" van het toestel (zie schema's "geval 1", "geval 2" of "geval 3").
2. Steek de connector of stekker (indien voorzien) aan het andere uiteinde van het telefoonsnoer in het telefoonstopcontact (zie schema's "geval 1", "geval 2" of "geval 3").

## AANSLUITING VAN EEN EXTRA TELEFOON

### (Aansluiting geval 1)

1. Verwijder eventueel het afdekplaatje van de aansluitbus "TEL" op het faxtoestel, steek vervolgens de connector van het telefoonsnoer van de extra telefoon in deze aansluitbus (zie betreffende schema).

Indien de telefoonaansluiting meerdere stopcontacten heeft, kunt u andere telefoontoestellen op een willekeurig beschikbaar telefoonstopcontact aansluiten, mits de stopcontacten van uw telefooninstallatie parallel zijn aangesloten, d.w.z.: bij gelijktijdig opnemen van de hoorn van de reeds aanwezige telefoons moet de kiestoon altijd hoorbaar zijn.

Indien de kiestoon niet aanwezig is wanneer u de hoorn van de aanwezige extra telefoons gelijktijdig opneemt, beschikt u over een telefooninstallatie met meerdere in serie aangesloten stopcontacten. In dat geval moet het faxtoestel op het minst prioritaire stopcontact worden aangesloten.

### (Aansluiting geval 2)

1. Steek de connector of stekker (van land tot land verschillend) van de extra telefoon in de aansluitstekker (zie betreffende schema).

### (Aansluiting geval 3)

1. Steek de stekker van de extra telefoon in het telefoonstopcontact (zie betreffende schema).

## AANSLUITING GEVAL 1

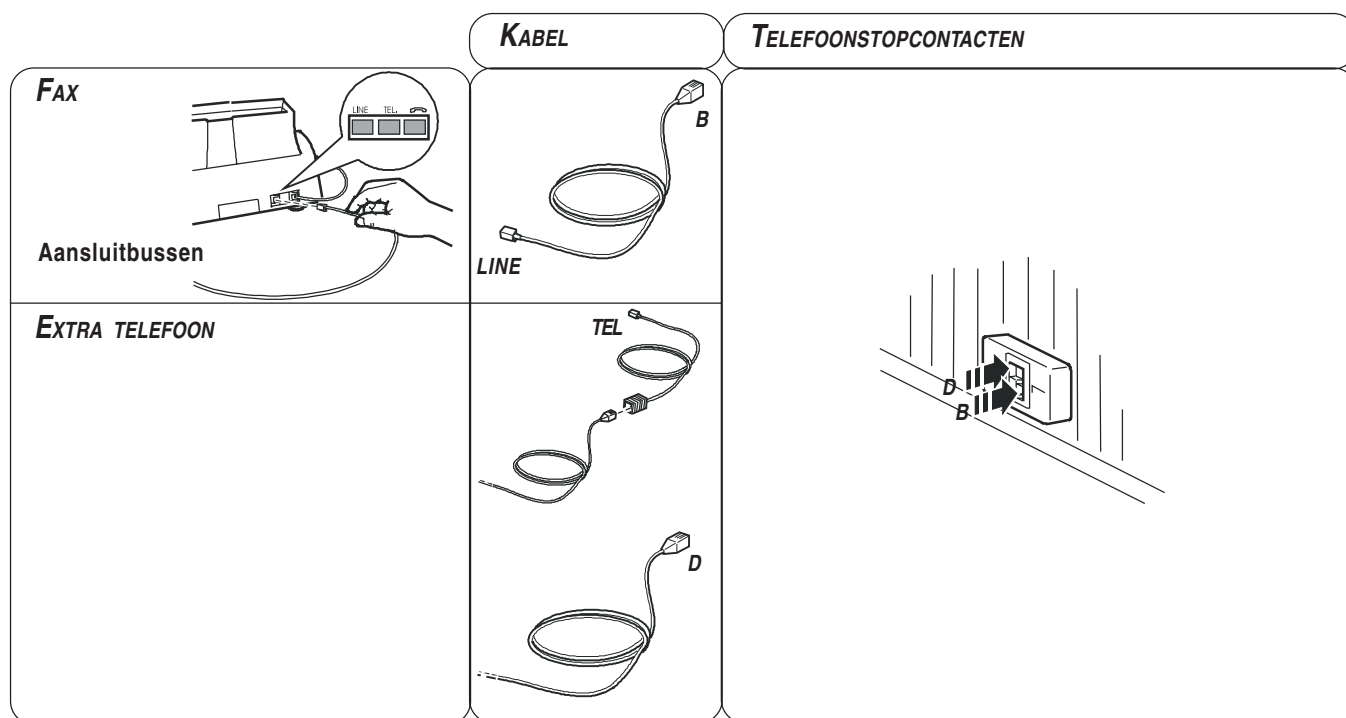

**AANSLUITING GEVAL 2**

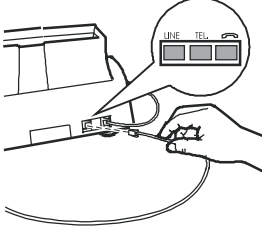
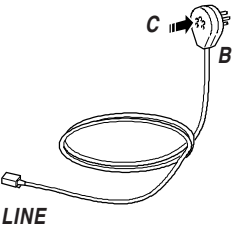
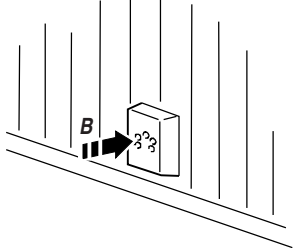
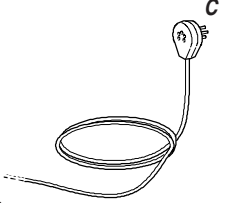
		KABEL	TELEFOONSTOPCONTACTEN
<p><b>FAX</b></p>  <p>Aansluitbussen</p>			
<p><b>EXTRA TELEFOON</b></p>			

**AANSLUITING GEVAL 3 (DUITSLAND)**

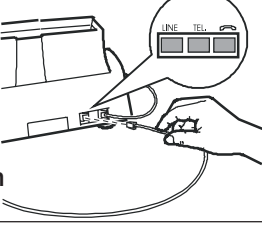
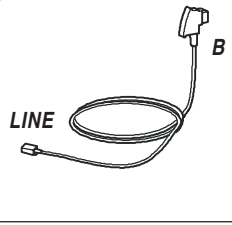
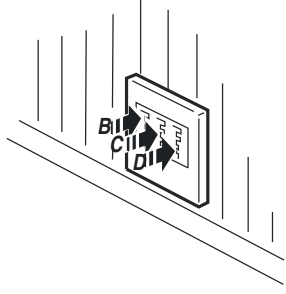
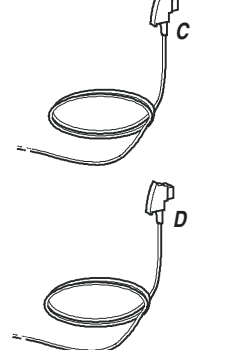
		KABEL	TELEFOONSTOPCONTACTEN
<p><b>FAX</b></p>  <p>Aansluitbussen</p>			
<p><b>EXTRA TELEFOON</b></p>			

**AANSLUITING GEVAL 3 (OOSTENRIJK)**

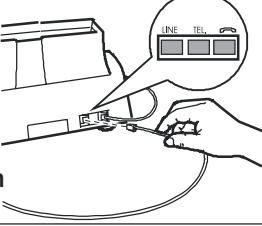
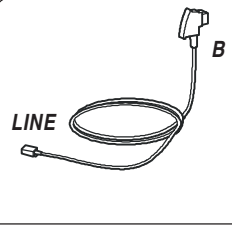
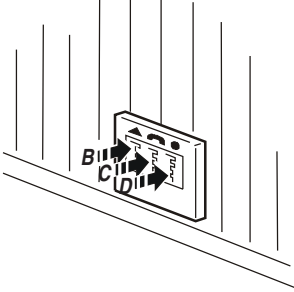
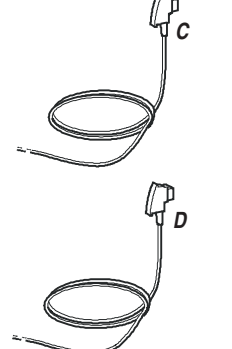
		KABEL	TELEFOONSTOPCONTACTEN
<p><b>FAX</b></p>  <p>Aansluitbussen</p>			
<p><b>EXTRA TELEFOON</b></p>			

## DE TELEFOONHOORN AANSLUITEN

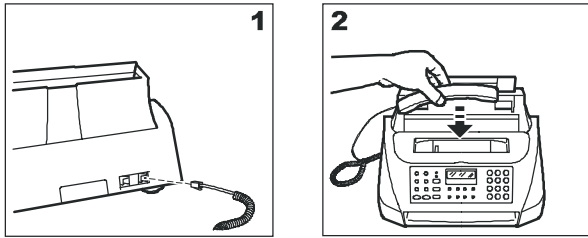

1. Steek de connector van het snoer van de hoorn in de aansluitbus met het symbool  op het faxtoestel.
2. Leg de hoorn op de haak.

## AANSLUITEN OP HET STROOMNET

### OPMERKING

Alvorens het faxtoestel aan te sluiten op het voedingsnet, moet u het **blokkeerklemmetje van de printwagen verwijderen** door het lipje, dat uit de documentinvoer steekt, omhoog te trekken.

1. Steek de stekker van het stroomsnoer in het netstopcontact.

Het faxtoestel voert automatisch een test uit om te controleren of alle componenten correct werken, en daarna verschijnt op het display:

*WERKING AUTO*

*BEKIJK PRINTKOP*

### OPMERKING

Het toestel wordt **permanent aangesloten**, zo staat het **24 uur** per dag klaar om documenten te ontvangen en te verzenden.



Wenst u het **uit te schakelen**, dan moet u **de stekker van het stroomsnoer uit het stopcontact trekken**, want het apparaat heeft geen aan-/uitschakelaar.

### OPMERKING

Mochten de berichten niet in uw landstaal weergegeven worden, dan kunt u de gewenste "**TAALKEUZE**" maken door achtereenvolgens op de volgende toetsen te drukken:

**(F) + (1)** Op het display verschijnt de taal waarin de berichten worden weergegeven.

RESOL. CONTR.

 /  Om de gewenste taal te selecteren.

 Om de instelling te bevestigen.

 Om de procedure te beëindigen.

## PAPIER LADEN

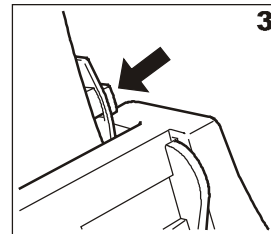
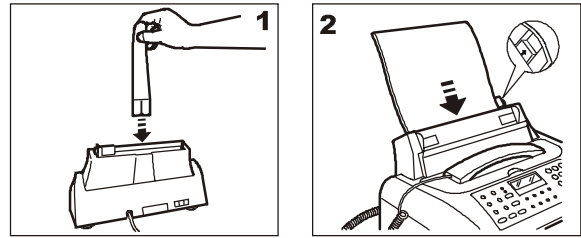

1. Steek het verlengstuk van de papiersteun in de spleet en duw hem aan tot hij vast zit.
2. Houd het papier bovenaan vast en laat het in de ASF glijden zonder het te kreuken en zonder druk uit te oefenen.
3. Duw het papier tegen de linkerkant van de ASF met behulp van de papierregelhendel.

### OPMERKING

Wanneer u de ASF bijvult, moet u het 'nieuwe' papier **onder** en niet op het 'oude' plaatsen.

### OPMERKING

Dankzij het **geheugen** van het faxtoestel kan het evengoed tot een maximum van **21 pagina's ontvangen**, ook als u het papier niet heeft bijgevuld.

## CONTROLLEREN VAN HET INGESTELDE AFDRUKFORMAAT OP HET FAXTOESTEL

Na het handmatig afstellen van de papierinvoer (ASF) moet u tevens, om de **correcte werking van het faxtoestel te garanderen**, controleren of het ingestelde **afdrukformaat** op het faxtoestel **overeenkomt** met het **papierformaat** dat u wilt gebruiken.

**(F)** Tot op het display verschijnt:

*FAX SET-UP*

 Op het display verschijnt:

*DATUM / TIJD*





**(F)** Tot op het display verschijnt:

*PRINTER PARAMET.*

 Op het display verschijnt:

*FORMAAT : A4*

RESOL. CONTR.

 /  Druk op  /  tot het gewenste papierformaat wordt weergegeven.

 Om de instelling te bevestigen.

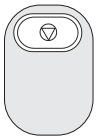

Op het display verschijnt:

WERKING AUTO  
BEKIJK PRINTKOP

## PRINTKOP INSTALLEREN

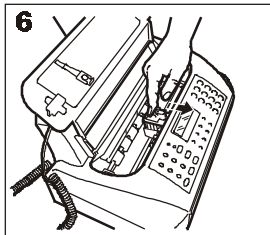
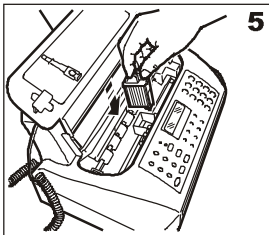
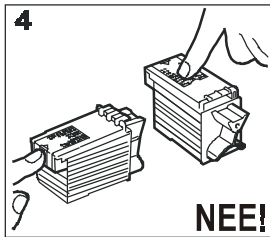
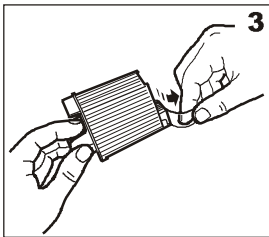
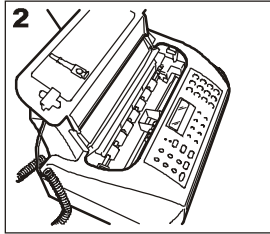
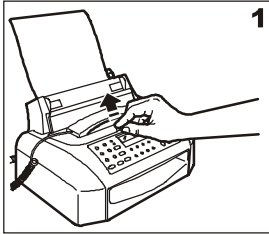

- 1-2 Til het deksel van het printkopcompartiment omhoog door uw vinger in de uitsparing in het midden te plaatsen, zoals aangegeven in de figuur.
3. Neem de printkop uit zijn verpakking en verwijder de beschermfolie van de spuitmondten terwijl u hem aan de greep vasthoudt.
4. Raak de spuitmondten en de elektrische contacten niet aan.
5. Plaats de printkop in zijn behuizing met de elektrische contacten naar de voorkant van het faxtoestel gericht.
6. Duw de printkop in de richting van de pijl aan tot u een klik hoort, die aangeeft dat hij goed zit en sluit het deksel van het printkopcompartiment.

### OPMERKING

Indien na installatie van de printkop opnieuw het bericht "BEKIJK PRINTKOP" op het display verschijnt, kunt u proberen de printkop te verwijderen om hem vervolgens opnieuw - maar met een beetje meer druk - te installeren. Indien het bericht niet verdwijnt, de printkop verwijderen en de elektrische contacten van zowel de printkop als de wagen reinigen, zie "Elektrische contacten van de printkop reinigen", in het hoofdstuk "Onderhoud".

### OPMERKING

De instructies voor het vervangen van de printkop vindt u in het hoofdstuk "Onderhoud".

## AUTOMATISCHE REINIGINGS- EN CONTROLEPROCEDURE VAN DE SPUITMONDEN VAN DE PRINTKOP

Nadat de printkop is geïnstalleerd, start het faxtoestel de **reinigings- en controleprocedure van de spuitmondten**, afgesloten door:

- het **afdrukken**, op een automatisch ingevoerd vel, van het onderstaande diagnose-resultaat:
  - een **schaalverdeling**, om de inktstroom en de elektrische circuits van de printspuitmondten te controleren.
  - een set **grafische en tekstelementen**, voor het beoordelen van de printkwaliteit.
- weergave op het display van het bericht: "BEKIJK AFDRUK", "1 = UIT 0 = HERHAAL".

Onderzoek de printtest als volgt:

- Controleer de schaalverdeling: als er **geen onderbrekingen en geen witte horizontale lijnen** in de zwarte zones aanwezig zijn, is de printkop correct geïnstalleerd en werkt normaal. Stel de waarde in op 1. Het faxtoestel komt in de oorspronkelijke standby-modus terug en is klaar voor gebruik. Op het display verschijnt het bericht:

WERKING AUTO

25-07-03 11:23

- Als u echter **onderbrekingen of witte lijnen** aantreft, de waarde 0 instellen om vooral de spuitmond-reiniging te herhalen: als de nieuwe printtest nog niet het gewenste resultaat geeft, de procedure nog eenmaal herhalen. Als hierna de printkwaliteit nog te wensen overlaat, de elektrische contacten en spuitmondten reinigen zoals aangegeven in "Elektrische contacten van de printkop reinigen" en "Spuitmondten van de printkop reinigen", hoofdstuk "Onderhoud".

## AANWIJZINGEN M.B.T. DE PRINTKOPPEN

Bij dit model kunt u **alleen monochromatische printkoppes** gebruiken (zwart). Denk er bovendien aan dat u **alleen monoblok (niet navulbare) printkoppes** kunt gebruiken.

Wanneer u de printkop moet vervangen, moet u op het volgende letten:

- de printkop **niet aanraken of neerleggen** op de spuitmondten of op de contacten;
- **probeer de printkop niet bij te vullen**: u zou de printkop of het faxtoestel kunnen beschadigen.

Zo garandeert u een lange levensduur en afdrukkwaliteit van de printkop.

## DATUM EN TIJD WIJZIGEN

Indien de datum en de tijd op het display niet juist zijn, kunt u beide op elk willekeurig moment wijzigen.

**F** Tot op het display verschijnt:

*FAX SET-UP*

Volg vanaf hier de eerder beschreven procedure in "Datum en tijd instellen", hoofdstuk "Meteen aan de slag".

## NU ONTBREKEN UW NAAM EN FAXNUMMER NOG

Wanneer ze ingesteld zijn, blijven naam (max. 16 tekens) en nummer (max. 20 cijfers) onveranderd tot ze opnieuw gewijzigd worden, en worden op elke door uw correspondent ontvangen pagina afgedrukt.

**F** Tot op het display verschijnt:

*INSTALLATIE PAR.*

Op het display verschijnt:

*TEL.NET INSTELL.*

**F** Tot op het display verschijnt:

*NAAM ZENDER*

Op het display verschijnt:

*VORM UW NAAM*

/ Om de tekens van elke toets cyclisch te selecteren.

Om de cursor een positie te verplaatsen of een spatie in te voegen drukt u op / .

/ Om een aantal speciale symbolen in uw naam in te voegen, bijv. &.

Indien u een fout gemaakt hebt, plaatst u de cursor met de toetsen / op het foutieve teken en overschrijft u het met het juiste teken.

Om de naam volledig te annuleren.

**Om bijvoorbeeld de naam "LARA" in te voeren, gaat u als volgt te werk:**

Tot u de letter "L" geselecteerd heeft.

Tot u de letter "A" geselecteerd heeft.

Tot u de letter "R" geselecteerd heeft.

Tot u de letter "A" geselecteerd heeft.

Om de naam te bevestigen. Op het display verschijnt:

*TEL. NUMMER*

Voer nu het faxnummer in volgens onderstaande aanwijzingen:

## FAXNUMMER INSTELLEN

Op het display verschijnt:

*VORM UW NUMMER*

/ Voer uw faxnummer in.

Om een spatie in te voegen drukt u op / .

Wanneer u een fout maakt, gaat u te werk zoals bij het instellen van uw naam.

Indien u de internationale code wilt invoeren, gebruikt u in plaats van de nullen de toets \*; op het display verschijnt het symbool +.

Om het faxnummer te bevestigen.

Om het faxtoestel weer in de oorspronkelijke standby-modus te plaatsen.

## PLAATS VAN NAAM EN FAXNUMMER

De informatie die bovenaan op het te verzenden document wordt afgedrukt (naam, faxnummer, datum en tijd en aantal pagina's) kan door het faxtoestel van uw correspondent buiten de tekstzone worden ontvangen en dus vlak onder de bovenkant van de pagina, of binnen de tekstzone en dus met een grotere bovenmarge.

Uw faxtoestel is ingesteld om deze informatie binnen de tekstzone te plaatsen.

**Plaats wijzigen:**

**F** Tot op het display verschijnt:

*FAX SET-UP*

Op het display verschijnt:

*DATUM / TIJD*

**F** Op het display verschijnt:

*PARAMETERS*

Tot op het display verschijnt:

*KOPREGEL BINNEN*

Druk op / om de andere parameter te selecteren.

*KOPREGEL BUITEN*

Om de instelling te bevestigen.

Om het faxtoestel weer in de oorspronkelijke standby-modus te plaatsen.

## CONFIGURATIE VOOR DE KENMERKEN VAN DE TELEFOONLIJN

### AANSLUITEN OP HET OPENBARE TELEFOONNET

Het faxtoestel is reeds ingesteld voor aansluiting op het openbare telefoonnet. Toch moet u nog even controleren:

- of de parameter "**PUBL.LIJN (PSTN)**" geselecteerd is.
- of de geselecteerde kiesmodus (**puls** of **toon**) overeenstemt met die van de telefooncentrale die de lijn waarop uw faxtoestel is aangesloten, beheert. Indien u niet zeker weet welke modus u moet kiezen, vraagt u dat het beste even aan de telefoonmaatschappij.

**F** Tot op het display verschijnt:

*INSTALLATIE PAR.*

Op het display verschijnt:

*TEL.NET INSTELL.*

Op het display verschijnt:

*PUBL.LIJN (PSTN)*

**RESOL. CONTR.** Indien het faxtoestel ingesteld is voor aansluiting op een "Privé-lijn", dient u op de toetsen **◀▶** te drukken om aansluiting op de "openbare lijn" te selecteren.

Om uw keuze te bevestigen. Op het display verschijnt:

*PSTN KIES:TOON*

**RESOL. CONTR.** Druk op **◀▶** om de andere kiesmodus weer te geven:

*PSTN KIES:PULSE*

Om uw keuze te bevestigen.

Om het faxtoestel weer in de oorspronkelijke standby-modus te plaatsen.

### AANSLUITEN OP EEN PRIVÉ-LIJN (PBX)

Om uw faxtoestel op een privé-lijn aan te sluiten en het ook op een openbare lijn te kunnen gebruiken, gaat u als volgt te werk:

- Selecteer de parameter "**PRIV.LINE (PBX)**".
- Stel de kiesmodus (**puls** of **toon**) in op de modus die wordt gebruikt door de PBX waarop het faxtoestel is aangesloten. Indien u niet zeker weet welke modus u moet selecteren, raadpleegt u het beste de PBX-beheerder.
- Stel de buitenlijnmodus (**prefix** of **flash**) in die nodig is om via de PBX (privé-centrale) toegang tot het openbare net te krijgen.
- Stem de kiesmodus (**puls** of **toon**) af op de modus die door de telefoonmaatschappij wordt gebruikt.

**F** Tot op het display verschijnt:

*INSTALLATIE PAR.*

Op het display verschijnt:

*TEL.NET INSTELL.*

Op het display verschijnt:

*PUBL.LIJN (PSTN)*

**RESOL. CONTR.** Druk op **◀▶** om de andere kiesmodus weer te geven:

*PRIV.LINE (PBX)*

Op het display verschijnt:

*PBX KIES:TOON*

**RESOL. CONTR.** Druk op **◀▶** om de andere kiesmodus weer te geven:

*PBX KIES:PULSE*

Om uw keuze te bevestigen.

*EXT.LIJN:PREFIX*

**RESOL. CONTR.** Druk op **◀▶** om de andere beschikbare optie weer te geven, "EXT.LIJN:FLASH", of ga direct naar het volgende punt, als u de buitenlijnmodus wilt bevestigen: "EXT. LIJN: PREFIX".

Indien u, door op de toets **◀▶** te drukken, de uitgangsmodus "EXT. LIJN: PREFIX" bevestigd hebt, vraagt het faxtoestel u een prefix-nummer in te voeren (max. 3 cijfers).

Op het display verschijnt:

*PSTN KIES:TOON*

**RESOL. CONTR.** Druk op **◀▶** om de andere kiesmodus weer te geven:

*PSTN KIES:PULSE*

Om de instelling te bevestigen.

Om het faxtoestel weer in de oorspronkelijke standby-modus te plaatsen.

### O P M E R K I N G

Wanneer de wijze waarop het faxtoestel toegang krijgt tot het openbare net eenmaal is bevestigd, hoeft u slechts, voor u het telefoon- of faxnummer vormt, op de toets **EXTERNAL** te drukken om de lijn te nemen. Op het display verschijnt een "E" (external).

### U WILT DE KIESMODUS TIJDELIJK WIJZIGEN

Als het faxtoestel is ingesteld op de pulskiesmodus en u wilt het instellen op de toonkiesmodus gaat u als volgt te werk:

Druk voor of tijdens het vormen van het fax- of telefoonnummer op de toets **\***, om de kiesmodus tijdelijk te wijzigen.

Na afloop van de transactie herstelt het faxtoestel altijd de kiesmodus waarop het is ingesteld.



Nu uw faxtoestel een naam en een nummer heeft, is het klaar om:

- **documenten te verzenden** (ook uitgesteld, vanuit het geheugen of via de pollingmethode);
- **documenten te ontvangen** (ook via de pollingmethode);
- **telefoonoproepen uit te voeren** (zie het hoofdstuk "Het faxtoestel als een telefoon gebruiken");
- **documenten te kopiëren** (zie het hoofdstuk "Het faxtoestel als een kopieerapparaat gebruiken").

## VERZENDEN

### WELKE DOCUMENTEN KUNT U GEBRUIKEN

#### Afmetingen

- Breedte min. 148 mm - max. 216 mm
- Lengte min. 105 mm - max. 600 mm

#### Dikte

Van: 60 - 90 gr/m<sup>2</sup> (max. 5 vel)  
50 - 140 gr/m<sup>2</sup> (1 vel tegelijk)

Voor **documenten die van de aangegeven formaten afwijken**, kunt u een transparante map met achterblad gebruiken.

### GEbruik NOOIT

- *Opgerold papier*
- *Flinterdun papier*
- *Gescheurd papier*
- *Nat of vochtig papier*
- *Kleine stukjes papier*
- *Verkreukeld papier*
- *Carbonpapier*

Ter voorkoming van schade die het faxtoestel buiten werking zou kunnen stellen en de garantie te niet zou kunnen doen, moet u ervoor zorgen dat de documenten die u wilt gebruiken vrij zijn van:

- *nietjes*
- *paperclips*
- *plakband*
- *natte Tipp-Ex of lijm.*

In al deze gevallen moet u het document eerst kopiëren en vervolgens de kopie verzenden, of een transparante map met achterblad gebruiken.

## DOCUMENTEN IN DE ADF STEKEN

Steek het document met de gegevens naar onder gericht en zonder druk uit te oefenen in de ADF (automatische invoer voor originele documenten) en stel de geleiders op de breedte af.

Op het display verschijnt:

DOKUMENT GEREED

↓ NORMAL

## AFSTELLEN VAN CONTRAST EN RESOLUTIE

Voor het verzenden van een document kunt u enkele **afstellingen** maken om de **afdrukkwaliteit te optimaliseren**.

CONTR.



Om het **contrast** te kiezen volgens onderstaande criteria:

- **NORMAL**, als het document **noch te licht, noch te donker is**. Op de onderste regel van het display verschijnt "NORMAL".
- **LICHT**, als het document **bijzonder donker is**. Op de onderste regel van het display verschijnt "LICHT".
- **DONKER**, als het document **bijzonder licht is**. Op de onderste regel van het display verschijnt "DONKER".

RESOL.



Om de **resolutie** te kiezen volgens onderstaande criteria:

- **STANDAARD**, indien het document **gemakkelijk leesbaar is**. Op de onderste regel van het display verschijnt een pijl die naar het symbool "☒" op het bedieningspaneel wijst.
- **FIJN**, indien het document **zeer kleine tekens of tekeningen bevat**. Op de onderste regel van het display verschijnt een pijl die naar het symbool "☒" op het bedieningspaneel wijst.
- **GRIJSTONEN**, indien het document **schaduw** bevat. Op de onderste regel van het display verschijnt een pijl die naar het symbool "☒" en een pijl die naar het symbool "☒" op het bedieningspaneel wijst.

## DOCUMENTEN VERZENDEN

Steek het document in de ADF. Op het display verschijnen de uitgangswaarden voor contrast en resolutie: respectievelijk, NORMAL en ☒ (standaard).

Pas eventueel de waarden voor contrast en resolutie aan zoals hierboven beschreven.



Vorm het nummer (max. 32 cijfers) van de correspondent aan wie u het document wilt sturen direct op het numerieke toetsenbord.



Om de verzending te starten.

Na de verzending verschijnt het bericht "VZ VOLLEDIG" enkele seconden lang op het display. Daarna wordt de oorspronkelijke standby-modus opnieuw weergegeven.

## O P M E R K I N G

Indien u een verkeerd nummer hebt gevormd, plaatst u de cursor met behulp van de toetsen ◀▶ op het verkeerde nummer en overschrijft het met het juiste nummer. Om het nummer volledig te wissen, drukt u op de toets .

## O P M E R K I N G

U kunt het nummer van de correspondent ook selecteren door middel van de snelle kiesmethodes, zie verderop "**One-touch-toetsen en snelkiescodes programmeren**", "**Verzenden via one-touch-toetsen**" en "**Verzenden via snelkiescodes**".

## O P M E R K I N G

Indien u **de verzending wilt onderbreken**, dan drukt u op de toets . Het faxtoestel zal het document automatisch uit de ADF uitvoeren en weer in de oorspronkelijke standby-modus komen. Indien het te verwijderen document meer dan één pagina telt, moet u voordat u op  drukt om de eerste pagina te verwijderen, **eerst handmatig** alle andere pagina's verwijderen.

### KIESTONEN HOREN BIJ HET VERZENDEN

Steek het document in de ADF. Op het display verschijnen de uitgangswaarden voor contrast en resolutie: respectievelijk, NORMAL en  (standaard).

Pas eventueel de waarden voor contrast en resolutie aan zoals hierboven beschreven.



Om de kiestonen te horen. Op het display verschijnt:

*VORM NUMMER*



Vorm het nummer (max. 32 cijfers) van de correspondent aan wie u het document wilt sturen direct op het numerieke toetsenbord.

Zodra u de faxtoon van de correspondent hoort, drukt u op  om de verzending te starten.

Na de verzending verschijnt het bericht "VZ VOLLEDIG" enkele seconden lang op het display.

### TELEFOONHOORN OPNEMEN BIJ HET VERZENDEN

Steek het document in de ADF. Op het display verschijnen de uitgangswaarden voor contrast en resolutie: respectievelijk, NORMAL en  (standaard).

Pas eventueel de waarden voor contrast en resolutie aan zoals hierboven beschreven.



Neem de lijn door de hoorn op te nemen. Op het display verschijnt:

*VORMING TELNR.*



Vorm het nummer (max. 32 cijfers) van de correspondent aan wie u het document wilt sturen direct op het numerieke toetsenbord.

Als het faxtoestel van uw correspondent op **automatische ontvangst** is ingesteld, hoort u de **toon van het faxapparaat**.

Als het op **manuele ontvangst** is ingesteld, zal iemand de telefoon opnemen, en moet u hem vragen op de **starttoets** van zijn faxtoestel te drukken, waarna u wacht tot u de **faxtoon** hoort.



Om de verzending te starten.

Na de verzending verschijnt het bericht "VZ VOLLEDIG" enkele seconden lang op het display. Daarna wordt de oorspronkelijke standby-modus opnieuw weergegeven.

## O P M E R K I N G

Indien u na de verzending de **hoorn van de haak hebt laten liggen**, geeft het faxtoestel een **geluidssignaal** om u te waarschuwen.

### AUTOMATISCHE KIESHERHALING

Indien er geen verbinding tot stand komt omdat de lijn gestoord is of omdat het nummer van de correspondent bezet is, zal het faxtoestel het gewenste nummer tot driemaal **automatisch herhalen**.

### DE CORRESPONDENT TERUGBELLEN ZONDER HET NUMMER OPNIEUW TE VORMEN

Het faxtoestel slaat steeds het laatst gevormde nummer op, dat u dus eenvoudig kunt opvragen door tweemaal op de toets  te drukken.

### EEN VAAK GEBRUIKT NETNUMMER AUTOMATISCH SELECTEREN

Het faxtoestel kan een vaak gebruikt netnummer opslaan, zoals een zonenumber of een prefix voor toegang tot een ander telefoonbedrijf.



Tot op het display verschijnt:

*INSTALLATIE PAR.*



Tot op het display verschijnt:

*AND.CARRIER:RAN*



Op het display verschijnt:

*NAAM INVOEREN:*



Voer de naam in die de zone van het netnummer identificeert of de naam van het andere telefoonbedrijf en druk vervolgens op de toets  of bevestig de huidige naam door direct op de toets  te drukken. Op het display verschijnt:

*DRUK PREFIX:*

*{0-9}:*

- Voer het nieuwe netnummer in (max. 6 cijfers) en druk vervolgens op de toets of bevestig het bestaande netnummer door direct op de toets te drukken. Op het display verschijnt:

*VOER ACRONIEM IN  
(A-Z):*

- Voer het acroniem in waarmee het netnummer op het display geïdentificeerd wordt (1 teken) en druk vervolgens op de toets of bevestig het bestaande acroniem door direct op de toets te drukken.

- Om het faxtoestel weer in de oorspronkelijke standby-modus te plaatsen.

### O P M E R K I N G

Het netnummer wordt automatisch geselecteerd door op de toets te drukken alvorens het nummer van de correspondent te vormen. Indien het faxtoestel op een privé-lijn (PBX) is aangesloten, moet de toets tweemaal worden ingedrukt alvorens het nummer van de correspondent te vormen.

## DOCUMENTEN VERZENDEN OP EEN VOORAF INGESTELD TIJDSTIP (VERTRAAGDE VERZENDING)

Door middel van deze functie kunt u **tijdzoneproblemen vermijden** wanneer de correspondent zich aan de andere kant van de wereld bevindt, en bovendien kunt u **gebruik maken van voordelige tarieven** tijdens bepaalde uren waarop de telefoonlijnen minder belast zijn.

Steek het document in de ADF. Op het display verschijnen de uitgangswaarden voor contrast en resolutie: respectievelijk, NORMAL en (standaard).

Pas eventueel de waarden voor contrast en resolutie aan zoals hierboven beschreven.

- Tot op het display verschijnt:

*UITGEST.TRANSM.*

- Op het display verschijnt:

*DRUK TIJDINSTELL  
UU:MM*

- Voer de tijd in waarop u het document wilt verzenden. Bijvoorbeeld "16:50".

- Op het display verschijnt:

*VOORM FAX NUMMER  
NUM/TOETS/SNELK.*

- Vorm het nummer van de correspondent volgens een van de beschikbare methodes: direct op het toetsenbord of via de one-touch-toetsen of snelkiescodes (zie verderop "One-touch-toetsen en snelkiescodes programmeren").

- Om de instelling te bevestigen. Op het display verschijnt:

*WERKING AUTO  
VERZ OM: 16:50*

### O P M E R K I N G

U kunt de instellingen voor "uitgestelde verzending" wissen door het document uit de ADF te nemen of op de toets te drukken.

## EEN VOORAF INGESTELDE VERZENDING WIJZIGEN/WISSEN

- Tot op het display verschijnt:

*UITGEST.TRANSM.*

- Op het display verschijnt:

*REEDS INGEVOERD*

- Op het display verschijnt:

*PARAM. WIJZIGEN?*

Indien u de eerder ingestelde verzending wilt annuleren, drukt u op de toetsen : op het display verschijnt het bericht "INSTELL. WISSEN?", druk vervolgens op om de annulering te bevestigen. Het faxtoestel zal automatisch naar de standby-modus terugkeren.

Indien u het tijdstip waarop of het nummer waarnaar het document verzonden moet worden wilt wijzigen, gaat u als volgt te werk:

- Op het display verschijnt:

*DRUK TIJDINSTELL  
16:50*

- Typ het nieuwe tijdstip en druk op de toets of bevestig het huidige tijdstip door direct op de toets te drukken. Op het display verschijnt:

*VOORM NUMMER*

Als u de huidige tijd wilt herstellen, drukt u op de toets of , de toets en gaat u als volgt te werk.

- Typ het nieuwe nummer en bevestig de gegevens met de toets of bevestig de huidige instelling door direct op de toets te drukken. Op het display verschijnt:

*WERKING AUTO  
VERZ OM: 16:00*

## EEN DOCUMENT AAN MEERDERE CORRESPONDENTEN VERZENDEN

Het faxtoestel is uitgerust met een **geheugen** waaruit u een document (ook op een vooraf ingesteld tijdstip: uitgestelde verzending) naar **verschillende correspondenten kunt zenden** (max. 10): "circulaire". Zie hieronder "Een document uit het geheugen verzenden".

## EEN DOCUMENT UIT HET GEHEUGEN VERZENDEN

Steek het document in de ADF. Op het display verschijnen de uitgangswaarden voor contrast en resolutie: respectievelijk, NORMAL en  (standaard).

Pas eventueel de waarden voor contrast en resolutie aan zoals hierboven beschreven.



 Op het display verschijnt:

*TX UIT GEHEUGEN*



 Het faxtoestel begint het document in het geheugen op te slaan. Zodra dit gebeurd is, verschijnt het bericht "DOC. N. XXXX" enkele seconden lang op het display; daarna verschijnt:

*DRUK TIJDINSTELL*

*UU:MM*

 Voer het gewenste tijdstip in, bijvoorbeeld "16:50" en druk op  of druk onmiddellijk op  om de huidige tijd te bevestigen. Op het display verschijnt:



*VORM FAX NUMMER*

*NUM/*

 Vorm het nummer van de correspondent volgens een van de beschikbare methodes: direct op het toetsenbord of via de one-touch-toetsen of snelkiescodes (zie verderop "**One-touch-toetsen en snelkiescodes programmeren**").

 Daarna zal het faxtoestel u vragen een ander nummer in te voeren:

*VORM FAX NUMMER*

*NUM/*

Indien u het document naar verscheidene correspondenten wilt zenden, herhaalt u de twee stappen zo vaak als nodig is; daarna drukt u op de toets  om de procedure te beëindigen.

Indien u het document slechts naar één correspondent wilt zenden, drukt u direct op de toets  zonder andere nummers in te voeren. Na deze procedure verschijnt op het display:

*WERKING AUTO*

*TX UIT GEHEUGEN*

### O P M E R K I N G

U kunt slechts **één** verzending uit het geheugen per keer programmeren.

### O P M E R K I N G

Het faxtoestel **wist** automatisch alle **geslaagde** verzendingen uit het geheugen.

## EEN VOORAF INGESTELDE VERZENDING UIT HET GEHEUGEN WIJZIGEN/HERHALEN/WISSEN

 Op het display verschijnt:



*TX UIT GEHEUGEN*

 Op het display verschijnt:

*REEDS INGEVOERD*

 Op het display verschijnt:

*INTELL.PRINTEN?*

 Druk op de toetsen /  om de andere beschikbare opties weer te geven: "PARAM. WIJZIGEN" of "INTELL. WISSEN?".

 Om uw keuze te bevestigen.

INTELL.PRINTEN? - Om alleen de parameters m.b.t. de verzending uit het geheugen af te drukken. Na het afdrukken komt het faxtoestel automatisch in de standby-modus terug.

INTELL. WISSEN? - Om de instelling te wissen. Het faxtoestel komt in de standby-modus terug.

PARAM. WIJZIGEN - Om het nummer van de correspondent of het gewenste tijdstip voor de verzending te wijzigen. Op het display verschijnt:

*DRUK TIJDINSTELL*

*UU:MM*

Vanaf hier gaat u verder zoals aangegeven in de laatste drie stappen van de procedure "**Een document uit het geheugen verzenden**".

### O P M E R K I N G

Indien de verzending uit het geheugen **reeds gestart** is, verschijnt het bericht "TX IN UITVOERING" op het display. In dit geval **kunt u geen wijzigingen meer aanbrengen**.

## ONTVANGEN

Uw faxtoestel kan documenten die door een andere fax worden verzonden op **drie manieren** ontvangen. U kunt de gewenste modus activeren door op de toets  te drukken.

- **Manuele** ontvangst is geschikt wanneer u **aanwezig** bent en persoonlijk de binnenkomende oproepen wilt beantwoorden.

 Tot op het display verschijnt:

*HANDMATIG*



Neem bij overgaande telefoon de hoorn op om de verbinding tot stand te brengen. Op het display verschijnt:

*VORMING TELNR.*

 Zodra u de faxtoon hoort of de correspondent u vraagt een faxbericht te ontvangen. Op het display verschijnt:

*VERBINDING*



Haak de hoorn in.

Het faxtoestel begint te ontvangen en op het display verschijnt informatie over de ontvangst zoals het faxnummer van de afzender of, indien geprogrammeerd, zijn naam.

Wanneer de ontvangst voltooid is, verschijnt het bericht "ONTVANGST OK" enkele seconden lang op het display; daarna keert het toestel naar de standby-modus terug.

- **Automatische** ontvangst is geschikt wanneer u **afwezig** bent maar toch documenten wilt ontvangen. Dit is de modus waarin uw faxtoestel is ingesteld; mocht dat niet het geval zijn, druk dan op  tot "WERKING AUTO" op het display verschijnt.

De ontvangst geschiedt als in de manuele ontvangstmodus.

- **Automatische ontvangst met oproeptype-herkenning.** In deze ontvangstmodus wordt het faxtoestel na een bepaald aantal belsignalen (ingestelde waarde: 2 belsignalen) met de telefoonlijn verbonden en is in staat om te herkennen of de binnenkomende oproep een fax- of telefoonoproep is.

RX MODE



Tot op het display verschijnt:

*TELEFOON/FAX*

Hoe het faxtoestel zich in deze ontvangstmodus gedraagt, is afhankelijk van de correspondent:

- Als de oproep van een ander faxtoestel afkomstig is, komt uw faxtoestel na twee belsignalen automatisch in de ontvangstmodus.
- Als de oproep van een telefoon afkomstig is, geeft het faxtoestel na twee belsignalen ca. 20 seconden lang een geluidsignaal en op het display verschijnt "TELEFOONOPROEP". Indien u de hoorn niet binnen 20 seconden opneemt, komt het faxtoestel automatisch in de ontvangstmodus.

Als u de hoorn opneemt voordat het faxtoestel de verbinding tot stand brengt en u de kiestonen hoort, drukt u op de toets  en legt de hoorn op de haak.

## O P M E R K I N G

Indien u een ontvangst wilt onderbreken, drukt u op de toets  om het faxtoestel opnieuw in de oorspronkelijke standby-modus te plaatsen.

## ONE-TOUCH-TOETSEN EN SNELKIESCODES PROGRAMMEREN

Het faxtoestel biedt ook **snelkiesfuncties**, zoals de **one-touch-toetsen** en **snelkiescodes**, die echter eerst geprogrammeerd moeten worden.

### ONE-TOUCH-TOETSEN

Aan elk van de 10 nummertoeetsen (0 - 9) kunt u een **faxnummer**, een **telefoonnummer** en een **naam** toewijzen die automatisch geselecteerd worden wanneer u de betreffende toets langer dan een seconde indrukt.

**Om een faxnummer en naam toe te wijzen:**



Tot op het display verschijnt:

*FAX SET-UP*



Op het display verschijnt:

*DATA / TIJD*



Tot op het display verschijnt:

*1 TOETS NUMMERS*



Op het display verschijnt:

*DRUK 1 TOETS NR.*

*TOETS: 0-9*



Druk op de nummertoeets waaraan u een faxnummer wilt toewijzen (bijv. ). Op het display verschijnt:

*FAX NR*



Op het display verschijnt:

*1: FAX NR*

Indien er reeds een faxnummer werd opgeslagen, zal dit op het display verschijnen.



Vorm het gewenste faxnummer (max. 32 cijfers) direct op het numerieke toetsenbord.



Als u een fout gemaakt heeft, plaatst u de cursor met de toetsen  op het verkeerde cijfer en overschrijft u het met het juiste cijfer.



Om het nummer volledig te wissen.

Indien uw faxtoestel aangesloten is op een PBX, kunt u een buitenlijn nemen door op de toets  te drukken voordat u het nummer vormt. Op het display verschijnt de letter "E" (external).



Om de instelling te bevestigen. Op het display verschijnt:

*1: NAAM*

Indien er reeds een naam werd opgeslagen, zal deze op het display verschijnen.



Voer de naam van de correspondent in (max. 16 tekens) zoals u dat deed voor uw naam (zie "Nu ontbreken uw naam en faxnummer nog", in het hoofdstuk "Installatie").



Als u een fout gemaakt heeft, plaatst u de cursor met de toetsen ◀▶ op het verkeerde teken en overschrijft het met het juiste teken.

Om de naam volledig te wissen.

Om de instelling te bevestigen. Op het display verschijnt:

*KIES ANDERE: JA*

Nu kunt u de procedure **afsluiten** door op de toets te drukken of u kunt een **andere one-touch-toets programmeren** door op de toets te drukken en de procedure vanaf stap 5 te herhalen, of u kunt aan dezelfde nummertoeets een **telefoonnummer toewijzen** zoals heironder beschreven:

**Om een telefoonnummer toe te wijzen:**

Op het display verschijnt:

*DRUK 1 TOETS NR.  
TOETS: 0-9*

Druk opnieuw op de nummertoeets en vervolgens op de toetsen ◀▶. Op het display verschijnt:

*TEL NR.*

Op het display verschijnt:

*1:TEL NR.*

Indien reeds een telefoonnummer werd opgeslagen, zal dit op het display verschijnen.

Vorm het gewenste telefoonnummer (max. 32 cijfers) direct op het numerieke toetsenbord van het faxtoestel en druk op de toets om de instelling te bevestigen. Op het display verschijnt:

*1:NAAM*

Nu kunt u, aangezien de andere gegevens ongewijzigd blijven, op de toets drukken om het faxtoestel weer in de oorspronkelijke standby-modus te plaatsen.

**Om alleen een telefoonnummer toe te wijzen zonder eerst een faxnummer op te slaan:**

Volg de procedure voor het toewijzen van een faxnummer en een naam tot op het display verschijnt:

*DRUK 1 TOETS NR.  
TOETS: 0-9*

Druk op de nummertoeets waaraan u een telefoonnummer wilt toewijzen (bijvoorbeeld ). Op het display verschijnt:

*FAX NR*

Druk op ◀▶ om de andere beschikbare optie weer te geven:

*TEL NR*

Vorm het gewenste telefoonnummer (max. 32 cijfers) direct op het numerieke toetsenbord en druk op de toets om de instelling te bevestigen. Vanaf hier gaat de procedure op de bekende manier verder.

## SNELKIESCODES

U kunt een serie **codes (01-32)** gebruiken om extra **fax- en telefoonnummers met namen** in te stellen; deze worden automatisch geselecteerd wanneer u op de toets drukt en de betreffende code invoert.

Volg de eerste twee stappen van de procedure voor **one-touch-toetsen**, en dan:

Tot op het display verschijnt:

*SNEL KIEZEN*

Op het display verschijnt:

*DRUK SNELKIESNR.  
{01-32}:*

Vorm de code waaraan u een faxnummer wilt toewijzen (bijvoorbeeld, ). Op het display verschijnt:

*FAX NR*

Volg vanaf hier de procedure voor de **one-touch-toetsen** vanaf de stappen voor het invoeren van het faxnummer, de naam het telefoonnummer van de correspondent.

## O P M E R K I N G

Indien u dit wenst, kunt u de onder de **10 one-touch-toetsen** en **32 snelkiescodes** opgeslagen gegevens afdrucken (zie verderop in "Rapporten en lijsten afdrucken").

## REEDS INGESTELDE ONE-TOUCH-TOETSEN OF SNELKIESCODES WIJZIGEN/WISSEN

Volg de procedure voor de one-touch-toetsen of de procedure voor de snelkiescodes tot op het display verschijnt:

- Voor de one-touch-toetsen

*1:FAX NR*

of

*1:TEL NR*

- Voor de snelkiescodes

*01:FAX NR*

of

*01:TEL NR*

Typ het nieuwe telefoonnummer of faxnummer (max. 32 cijfers) over het oude, via het numerieke toetsenbord van het faxtoestel of druk op de toets .

Om de instelling te bevestigen. Op het display verschijnt:

*1:NAAM*

of

*01:NAAM*

Typ de nieuwe naam (max. 16 tekens) over de oude, of druk op de toets .

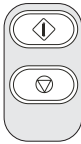

Om de instelling te bevestigen.

Om het faxtoestel weer in de oorspronkelijke standby-modus te plaatsen.

### VERZENDEN VIA ONE-TOUCH-TOETSEN

Steek het document in de ADF. Op het display verschijnen de uitgangswaarden voor contrast en resolutie: respectievelijk, NORMAL en (standaard).

Pas eventueel de waarden voor contrast en resolutie aan zoals beschreven in "Afstellen van contrast en resolutie".



Druk langer dan een seconde op de gewenste nummer-toets, bijvoorbeeld . Op het display verschijnt "VORMING FAXNR." en vervolgens de cijfers van het toegewezen faxnummer. Als eveneens de naam werd opgeslagen, geeft het display de naam weer.

Wanneer het nummer is gekozen, verloopt de verzending verder op de bekende manier.

### VERZENDEN VIA SNELKIESCODES

Steek het document in de ADF. Op het display verschijnen de uitgangswaarden voor contrast en resolutie: respectievelijk, NORMAL en (standaard).

Pas eventueel de waarden voor contrast en resolutie aan zoals beschreven in "Afstellen van contrast en resolutie".



Op het display verschijnt:

VORMING FAXNR.  
CODE OF < >



Vorm de gewenste snelkiescode, bijvoorbeeld .

Op het display verschijnen de cijfers van het toegewezen faxnummer. Als eveneens de naam werd opgeslagen, geeft het display de naam weer.

Wanneer het nummer is gekozen, verloopt de verzending verder op de bekende manier.

### VERZENDEN MET ONE-TOUCH-TOETSEN OF SNELKIESCODES DOOR OPZOEKEN IN HET ADRESBOEK

Als u zich de one-touch-toets of snelkiescode niet herinnert die u aan een bepaald faxnummer heeft toegewezen, **kunt u de verzending toch starten** door het nummer als volgt in het adresboek op te zoeken:

Steek het document in de ADF. Op het display verschijnen de uitgangswaarden voor contrast en resolutie: respectievelijk, NORMAL en (standaard).

Pas eventueel de waarden voor contrast en resolutie aan zoals beschreven in "Afstellen van contrast en resolutie".



Op het display verschijnt:

VORMING FAXNR.  
CODE OF <



Druk op de toetsen om het gewenste faxnummer of de naam van de correspondent te vinden aan wie u het document wilt sturen.

Om de verzending te starten.

## RAPPORTEN EN LIJSTEN AFDRUKKEN

### RAPPORTEN

Door het afdrucken van rapporten kunt u het resultaat van alle uitgevoerde transacties (verzendingen en ontvangsten), het aantal verwerkte documenten en andere nuttige informatie controleren.

Het faxtoestel kan de volgende rapporten afdrucken:

- **Stroomonderbrekingsrapport:** dit rapport wordt **altijd automatisch afgedrukt** na een **stroomonderbreking**.
  - Als de stroom uitviel **tijdens verzending of ontvangst** van een document, zal het faxtoestel bij herstel van de normale werking automatisch een rapport afdrucken met de gegevens van de betreffende verzending of ontvangst.
  - Als de stroom uitviel **tijdens of na een verzending uit het geheugen of een ontvangst in het geheugen**, zal het faxtoestel bij herstel van de normale werking automatisch eenrapport afdrucken dat het totale aantal pagina's aangeeft (m.b.t. verzending en ontvangst) dat uit het geheugen werd gewist.
- **Activeringsrapport:** bevat de gegevens m.b.t. de **laatste 25 transacties** (verzendingen en ontvangsten), die in het geheugen opgeslagen blijven en wordt **automatisch afgedrukt na elke 15e transactie** of **wanneer u dit opvraagt**.
- **Rapport laatste verzending:** dit rapport bevat de gegevens van de **laatste verzending**. Het kan, indien zo geprogrammeerd, **altijd automatisch afgedrukt** worden na elke verzending, of **wanneer u dit opvraagt**.
- **Foutberichtenrapport:** dit rapport bevat eveneens de gegevens van de **laatste verzending** maar wordt **alleen na een mislukte verzending automatisch afgedrukt**. Het faxtoestel is ingesteld om dit soort rapport automatisch af te drukken. Hoe u deze functie kunt uitschakelen, wordt beschreven in de betreffende paragraaf.
- **Rapport laatste circulaire:** bevat de gegevens met betrekking tot de **laatste circulaire-verzending** en kan indien geprogrammeerd, **altijd automatisch afgedrukt** worden na elke circulaire-verzending, of **op aanvraag** op het gewenste moment.
- **Beller-ID-rapport:** kan alleen op aanvraag worden afgedrukt en bevat de volgende informatie:
  - **Naam beller**
    - Naam van de correspondent door wie u werd gebeld (indien deze service is voorzien)
  - of
  - PRIVÉ: indien de correspondent ervoor gekozen heeft zijn identificatie niet weer te geven;
  - of
  - NIET BESCHIKBAAR: indien de correspondent op een telefooncentrale is aangesloten die niet over deze service beschikt.

• **Nummer beller**

- Nummer van de correspondent door wie u werd gebeld of
- PRIVÉ: indien de correspondent ervoor gekozen heeft zijn identificatie niet weer te geven;
- of
- NIET BESCHIKBAAR: indien de correspondent op een telefooncentrale is aangesloten die niet over deze service beschikt.

**RAPPORTEN INTERPRETEREN**

• Act. n.	Het volgnummer van de uitgevoerde transactie (verzending/ontvangst).
• Type	Soort transactie: TX , TX ECM, TX POLL of TX POLL ECM voor verzending. RX , RX ECM, RX POLL of RX POLL ECM voor ontvangst.
• Doc N.	Referentienummer van het opgeslagen document. Dit nummer verbindt een document met elke verzending (enkele of circulaire) uit het geheugen.
• Nummervorming	Het faxnummer van de correspondent dat u gekozen hebt.
• Verzenderidentificatie	Nummer (en eventueel naam) van de geselecteerde correspondent. Dit nummer komt overeen met het nummer dat u gekozen hebt, mits de correspondent zijn faxnummer correct heeft ingesteld. Anders kan het afwijkend zijn of zelfs ontbreken.
• Datum /Tijd	Datum en tijd waarop de transactie werd uitgevoerd.
• Duur	Duur van de transactie (in minuten en seconden).
• Pag.'s	Totaal aantal pagina's dat u hebt verzonden/ontvangen.
• Resul.	Resultaat van de transactie: - OK: als de transactie met succes werd voltooid - FOUTCODE XX: indien de transactie niet plaats gevonden heeft als gevolg van de oorzaak die door de foutcode wordt aangegeven (zie " <b>Foutcodes</b> ", in het hoofdstuk " <b>Problemen oplossen</b> ").

**AUTOMATISCHE AFDRUK VAN HET ZENDRAPPORT EN FOUTBERICHTENRAPPORT ACTIVEREN/INACTIVEREN**

**F** Tot op het display verschijnt:  
*FAX SET-UP*

**↕** Op het display verschijnt:  
*DATUM / TIJD*

**F** Op het display verschijnt:  
*PARAMETERS*

**↕** Tot op het display verschijnt:  
*ERROR ZENDRAPPO.*

**RESOL. / CONTR.** Druk op de toetsen **◀/▶** om de andere twee beschikbare opties weer te geven: "ZENDRAPPORT :AAN" en "ZENDRAPPORT: UIT".  
ERROR ZENDRAPPO. - het faxtoestel drukt alleen na een mislukte verzending automatisch een rapport af.  
ZENDRAPPORT: AAN - het faxtoestel drukt na elke verzending automatisch een rapport af, ongeacht het resultaat.  
ZENDRAPPORT: UIT - het faxtoestel drukt geen rapporten af.

**↕** Om uw keuze te bevestigen.

**⏏** Om het faxtoestel weer in de oorspronkelijke standby-modus te plaatsen.

**AUTOMATISCHE AFDRUK VAN HET CIRCULAIRE-RAPPORT ACTIVEREN/INACTIVEREN**

**F** Tot op het display verschijnt:  
*FAX SET-UP*

**↕** Tot op het display verschijnt:  
*RAPP.CIRCUL.:AAN*

**RESOL. / CONTR.** Druk op de toetsen **◀/▶** om de andere beschikbare optie weer te geven: "RAPP.CIRCUL.:UIT".

**↕** Om uw keuze te bevestigen.

**⏏** Om het faxtoestel weer in de oorspronkelijke standby-modus te plaatsen.



### AUTOMATISCHE AFDRUK VAN GEGEVENS BETREFFENDE EEN UITGESTELDE VERZENDING ACTIVEREN/INACTIVEREN

-  Tot op het display verschijnt:  
*FAX SET-UP*
-  Op het display verschijnt:  
*DATUM / TIJD*
-  Op het display verschijnt:  
*PARAMETERS*
-  Tot op het display verschijnt:  
*LIJST UITST.:AAN*
-  Druk op de toetsen  om de andere beschikbare optie weer te geven: "LIJST UITST.: UIT".
-  Om uw keuze te bevestigen.
-  Om het faxtoestel weer in de oorspronkelijke standby-modus te plaatsen.

### AFDRUK VAN HET ZENDRAPPORT, ACTIVITEITENRAPPORT, CIRCULAIRE-RAPPORT EN BELLER-ID-RAPPORT OPVRAGEN

-  Tot op het display verschijnt:  
*RAPPORTEN*
-  Op het display verschijnt:  
*RAPP. LAATSTE TX*
-  Druk op de toetsen  om de andere beschikbare opties weer te geven: "RAP.LAATSTE CIRC", "ACTIVITEIT.RAPP.", "LIJST BELLERS", "LIJST RAPP. UIT".
-  Om uw keuze te bevestigen.
- Nadat het rapport is afgedrukt, komt het faxtoestel automatisch weer in de oorspronkelijke standby-modus terug.

#### OPMERKING

Indien u "LIJST RAPP. UIT" hebt geselecteerd, drukt u op de toets  om het faxtoestel weer in de standby-modus te plaatsen.

#### LIJSTEN

U kunt de **volledige lijsten met installatie- en configuratieparameters** en de **gegevens van de one-touch-toetsen en snelkiescodes** op elk gewenst moment **afdrukken**.

Wanneer u een afdruk van de installatie- en configuratieparameters vraagt, kunt u een bijgewerkt rapport afdrukken van de vooraf ingestelde waarden en van de waarden die u af en toe overeenkomstig uw behoeften hebt ingesteld.

### LIJST VAN INSTALLATIEPARAMETERS AFDRUKKEN

-  Tot op het display verschijnt:  
*INSTALLATIE PAR.*
-  Op het display verschijnt:  
*TEL.NET INSTELL.*
-  Tot op het display verschijnt:  
*INSTALLATIELIJST*
-  Op het display verschijnt:  
*LIJST AWA: <*
-  Met de toetsen  kunt u de andere beschikbare optie weergeven: "GEEN LIJST AWA".
-  Om uw keuze te bevestigen.

#### OPMERKING

Indien u "LIJST AWA: <" geselecteerd hebt, komt het faxtoestel na de afdruk automatisch weer in de oorspronkelijke standby-modus terug. Indien u "GEEN LIJST AWA" gekozen hebt, drukt u op de toets  om het faxtoestel weer in de oorspronkelijke standby-modus te plaatsen.

### LIJST VAN CONFIGURATIEPARAMETERS EN GEGEVENS VAN DE ONE-TOUCH-TOETSEN EN SNELKIESCODES AFDRUKKEN

-  Tot op het display verschijnt:  
*FAX SET-UP*
-  Op het display verschijnt:  
*DATUM / TIJD*
-  Tot op het display verschijnt:  
*PRINT INSTELLING*
-  Op het display verschijnt:  
*PRINT PARAMETERS*
-  Druk op  om de andere beschikbare opties weer te geven: "LIJST 1 TOETSNRS", "LIJST SNELKIESNR" en "AFDRUKOPTIE: UIT".
-  Om uw keuze te bevestigen.
- Na de afdruk komt het faxtoestel automatisch weer in de oorspronkelijke standby-modus terug.

#### OPMERKING

Indien u de optie "AFDRUKOPTIE: UIT" hebt geselecteerd, drukt u op de toets  om het faxtoestel weer in de oorspronkelijke standby-modus te plaatsen.

# HET FAXTOESTEL ALS EEN TELEFOON GEBRUIKEN

Als u de lijn neemt **door opnemen van de hoorn**, beschikt u over alle functies die een normale telefoon biedt.

Hiertoe behoort ook de functie **R** (REGISTER RECALL, geactiveerd met de toets ) die toegang biedt tot speciale diensten die door de netwerkcentrale worden geboden.

U hebt tevens beschikking over de volgende functies:

- Oproepen van een correspondent met gebruik van de geprogrammeerde snelkiesprocedures, zie hieronder "**Opbellen via de one-touch-toetsen**" en "**Opbellen via de snelkiescodes**".
- **Tijdelijk onderbreken van een telefoongesprek** door indrukken van de toets  (**HOLD**). U kunt het gesprek voortzetten zodra u dezelfde toets weer indrukt.

## OPBELLEN VIA DE ONE-TOUCH-TOETSEN

**Steek geen document in de ADF.**

 /  Druk de gewenste toets gedurende meer dan een seconde in, bijvoorbeeld . Op het display verschijnt "VORMING TELNR." en vervolgens de cijfers van het toegewezen telefoonnummer (zie "**One-touch-toetsen en snelkiescodes programmeren**", in het hoofdstuk "**Basisfuncties voor verzenden en ontvangen**"). Als ook de naam is opgeslagen, wordt deze op het display weergegeven.

 Zodra het nummer is gevormd en de correspondent antwoordt, neemt u de hoorn op om het gesprek te beginnen.

## OPBELLEN VIA DE SNELKIESCODES

**Steek geen document in de ADF.**





 Neem de lijn door de hoorn op te nemen. Op het display verschijnt:

VORMING TELNR.

Op het display verschijnt:

VORMING TELNR.

CODE OF < >

 /  Vorm de gewenste snelkiescode, bijvoorbeeld  . Op het display verschijnen de cijfers van het toegewezen telefoonnummer (zie "**One-touch-toetsen en snelkiescodes programmeren**", in het hoofdstuk "**Basisfuncties voor verzenden en ontvangen**"). Als ook de naam is opgeslagen, wordt deze op het display weergegeven.

Zodra het nummer is gevormd en de correspondent antwoordt, kunt u het gesprek beginnen.

## OPBELLEN DOOR ZOEKEN IN HET ADRESBOEK

**Steek geen document in de ADF.**

 Neem de lijn door de hoorn op te nemen. Op het display verschijnt:

VORMING TELNR.

Op het display verschijnt:

VORMING TELNR.

CODE OF < >

 Druk op de toetsen   om het telefoonnummer of de naam te vinden van de persoon die u wilt bellen.



 Om het kiezen te starten.

Zodra het nummer is gevormd en de correspondent antwoordt, kunt u het gesprek beginnen.

## WELKE DOCUMENTEN KUNT U KOPIËREN

Zorg ervoor dat het te kopiëren document voldoet aan de kenmerken die zijn beschreven in "Welke documenten kunt u gebruiken", in het hoofdstuk "Basisfuncties voor verzenden en ontvangen".

## KOPIËREN

Zoals reeds gezegd, kunt u het faxtoestel ook als een **kopieerapparaat** gebruiken. De kwaliteit van de kopie is afhankelijk van de waarden voor **contrast** en **resolutie** die u m.b.v. de toetsen  en  instelt voordat u de kopie maakt.

Kies het **contrast** op basis van de volgende criteria:

- **NORMAL**, als het document **noch te donker noch te licht is**.
- **LICHT**, als het document **bijzonder donker is**.
- **DONKER**, als het document **bijzonder licht is**.

Kies de **resolutie** op basis van de volgende criteria:

- **TEKST**, als het document **goed leesbare tekst** of **eenvoudige afbeeldingen** bevat.
- **FOTO**, als het document **schaduw** bevat.

Steek het document in de ADF

 Op het display verschijnen de uitgangswaarden voor het contrast, de resolutie en de reproductie: respectievelijk **NORMAL**, **TEKST** en **100%**.

 Om het gewenste type contrast te kiezen: "LICHT", "DONKER" of "NORMAL".

 Om het gewenste type resolutie te kiezen: "TEKST" of "FOTO".

 Om de gewenste zoom-waarde te kiezen: "100%", "140%" of "70%".

Druk direct op de toets  indien u slechts een enkele kopie wilt maken, of voer het gewenste aantal kopieën in (max. 9) voordat u op de toets  drukt. Het faxtoestel slaat de pagina's waaruit het document bestaat een voor een op, alvorens de kopieën te maken.

## OPMERKING

Wanneer u de kopieertaak wilt onderbreken, drukt u tweemaal op de toets : eerst om het origineel uit de ADF te verwijderen, en daarna om het faxtoestel opnieuw in de oorspronkelijke standby-modus te plaatsen.

Indien het te verwijderen document verscheidene pagina's telt, dient u alle andere pagina's handmatig te verwijderen voordat u op de toets  drukt om de eerste uit te voeren.

## ZO MAAKT U EEN KOPIE VAN UITSTEKENDE KWALITEIT

Om een kopie van **uitstekende kwaliteit** te verkrijgen van een document dat **schaduw** bevat, dient naast de resolutie-instelling op **FOTO**, de functie **HOGE KWALITEIT** op het faxtoestel te zijn **ingeschakeld**. Is dit niet het geval, dan doet u het volgende:

 Tot op het display verschijnt:

*FAX SET-UP*

 Op het display verschijnt:

*datum / tijd*

 Tot op het display verschijnt:

*PRINTER PARAMET.*

 Tot op het display verschijnt:

*KOPIE: NORMAL*

 Druk op de toetsen /  om de andere beschikbare optie weer te geven:

*KOPIE: HOGE KWAL*

 Om de instelling te bevestigen.

 Om het faxtoestel weer in de oorspronkelijke standby-modus te plaatsen.

## OVERIGE NUTTIGE INSTELLINGEN VOOR ONTVANGST

### AFDRUKZONE VAN EEN ONTVANGEN DOCUMENT VERKLEINEN

**F** Tot op het display verschijnt:

*FAX SET-UP*

**◀▶** Op het display verschijnt:

*DATUM / TIJD*

**F** Tot op het display verschijnt:

*PRINTER PARAMET.*

**◀▶** Tot op het display verschijnt:

*VERKLEINEN 94%*

RESOL. CONTR.

**◀▶** Druk op **◀▶** om een van de beschikbare verkleiningsratio's te kiezen: "80%", "76%", "70%" en "UIT".

**◀▶** Om uw keuze te bevestigen.

**◻** Om het faxtoestel weer in de oorspronkelijke standby-modus te plaatsen.

### DOCUMENT ONTVANGEN DAT LANGER IS DAN HET PAPIERFORMAAT

Indien u een document ontvangt dat langer is dan het gebruikte papierformaat, kunt u het faxtoestel zo instellen dat de resterende tekst op een andere pagina wordt afgedrukt.

**F** Tot op het display verschijnt:

*FAX SET-UP*

**◀▶** Op het display verschijnt:

*DATUM / TIJD*

**F** Tot op het display verschijnt:

*PRINTER PARAMET.*

**◀▶** Tot op het display verschijnt:

*PRINT EXTRA:AUTO*

RESOL. CONTR.

**◀▶** Druk op **◀▶** om een van de andere twee beschikbare parameters te kiezen: "PRINT EXTRA: UIT" of "PRINT EXTRA: AAN".

**◀▶** Om uw keuze te bevestigen.

**◻** Om het faxtoestel weer in de oorspronkelijke standby-modus te plaatsen.

## OPMERKING

Indien u de parameter "PRINT EXTRA:AUTO" selecteert, zal het faxtoestel de resterende tekst op een andere pagina afdrucken indien deze tekst minstens 12 mm van de pagina bedekt.

Indien u de parameter "PRINT EXTRA: AAN" selecteert, zal het faxtoestel de resterende tekst altijd op een andere pagina afdrucken.

Indien u de parameter "PRINT EXTRA: UIT" selecteert, zal het faxtoestel de resterende tekst niet afdrucken.

### STILLE ONTVANGST INSCHAKELEN

In de ontvangstmodi "**WERKING AUTO**" en "**TELEFOON/FAX**" kunt u het faxtoestel instellen op het **ontvangen van documenten zonder dat er bij de oproep belsignalen overgaan**.

Wanneer deze functie is ingeschakeld, hangt het gedrag van het faxtoestel af van de geselecteerde ontvangstmodus en van wie de oproep verricht:

- in de **modus "WERKING AUTO"**, geeft het faxtoestel bij ontvangst van een oproep, **nooit een belsignaal**;
- in de **modus "TELEFOON/FAX"**, geeft het faxtoestel bij ontvangst van een oproep **alleen geen belsignaal indien de oproep van een ander faxtoestel komt**. Als het een **telefoonoproep** betreft, geeft het faxtoestel een **geluidssignaal**, in plaats van de belsignalen, ten teken dat u de hoorn op moet nemen.

**F** Tot op het display verschijnt:

*INSTALLATIE PAR.*

**◀▶** Tot op het display verschijnt:

*STILLE RX: UIT*

RESOL. CONTR.

**◀▶** Druk op de toetsen **◀▶** om de andere beschikbare optie weer te geven: "STILLE RX: AAN".

**◀▶** Om uw keuze te bevestigen.

**◻** Om het faxtoestel weer in de oorspronkelijke standby-modus te plaatsen. Op de tweede regel van het display, knipt u afwisselend "STILLE ONTVANGST".

## NAAM OF NUMMER VAN DE BELLER WEERGEVEN

Deze functie, die op aanvraag van de gebruiker door het telefoonbedrijf geactiveerd kan worden, is **slechts in enkele landen beschikbaar** en is **compatibel** met de Norm ETSI ETS 300 778-1. Met deze functie kunt u **meteen zien door wie u wordt gebeld**. U kunt dus beslissen of u de oproep al of niet wilt beantwoorden. Met deze functie zal het faxtoestel, als het zich in de **standby-modus** bevindt, bij elke oproep **altijd** automatisch een van de volgende **aanduidingen weergeven**:

- **nummer of naam van de beller**;
- **PRIVÉ**: indien de correspondent ervoor gekozen heeft zijn identificatie niet weer te geven;
- **NIET BESCHIKBAAR**: indien de correspondent op een telefooncentrale is aangesloten die niet over deze service beschikt.

Als u echter bezig bent uw faxtoestel te **programmeren** en u wilt bij binnenkomst van een oproep **weten door wie u gebeld wordt**,

**moet u op de toets**  **drukken.**

Het kan gebeuren dat door bijzondere kenmerken van de telefooncentrale waarop u aangesloten bent, het nummer van de beller niet op het faxtoestel wordt weergegeven. Mocht dit probleem zich voordoen, neem dan contact op met het technische servicecentrum in uw land.

## AANTAL BELSIGNALEN WIJZIGEN

**Deze functie is slechts in enkele landen beschikbaar.**

Indien het faxtoestel in de ontvangstmodus **TELEFOON/FAX** staat, kan het na **twee belseignalen** automatisch detecteren of de oproep afkomstig is van een ander faxtoestel (**FAX**) of van een telefoon (**TEL**).

Indien u dit wenst, kunt u het aantal belseignalen als volgt wijzigen:

 Tot op het display verschijnt:



*INSTALLATIE PAR.*

 Op het display verschijnt:

*TEL.NET INSTELL.*

 Tot op het display verschijnt:

*AAANT.BELSIGN.:02*

 Druk op   om de andere beschikbare waarden weer te geven: "01", "03", "04", "05", "06", "07" en "08". Bijvoorbeeld: "04".

 Om uw keuze te bevestigen.

 Om het faxtoestel weer in de oorspronkelijke standby-modus te plaatsen.

## VOLUME BELSIGNALEN WIJZIGEN

 Tot op het display verschijnt:

*FAX SET-UP*

 Op het display verschijnt:



*DATUM / TIJD*

 Op het display verschijnt:

*PARAMETERS*

 Tot op het display verschijnt:

*VOLUME BEL.:HOOG*

 Druk op   om de andere beschikbare opties weer te geven: "VOLUME BEL.:LAAG", "VOLUME BEL.:MID." en "VOLUME BEL.:UIT". Bijvoorbeeld: "VOLUME BEL.:MID."

 Om uw keuze te bevestigen.

 Om het faxtoestel weer in de oorspronkelijke standby-modus te plaatsen.

## HERKENNING VAN HET BELSIGNAAL-RITME

In enkele landen bieden de telefooncentrales de mogelijkheid aan dezelfde telefoonlijn **twee of meer telefoon- of faxnummers toe te kennen**, die voor verschillende gebruikers zijn bestemd. Elk nummer krijgt een **bepaald belseignaal-ritme**.

Deze functie is bijzonder nuttig in huis of in een klein kantoor, waar dezelfde telefoonlijn door meerdere personen wordt gedeeld.

**Uw faxtoestel is in staat om één van deze ritmes te herkennen** (zie onderstaande procedure). Op deze manier zal het faxtoestel (in de ontvangstmodus "**TELEFOON/FAX**") wanneer het een oproep ontvangt met dat specifieke belseignaal-ritme, altijd alleen voor ontvangst van een document worden ingesteld.

Deze functie is **bijzonder geschikt in combinatie met de stille ontvangst** aangezien het faxtoestel alleen een belseignaal zal geven indien het een telefoonoproep betreft.

 Tot op het display verschijnt:

*INSTALLATIE PAR.*

 Op het display verschijnt:



*TEL.NET INSTELL.*

 Tot op het display verschijnt:

*GERVANC.FUNCTIES*

 Tot op het display verschijnt:

*ONDERS. BEL: UIT*

 Druk op   tot op het display verschijnt:

*WIJZIG. PATROON*

 Om uw keuze te bevestigen. Op het display verschijnt:

*RUTODETECTIE BEL*

Bel het faxtoestel met het gewenste belsignaal-ritme tot het faxtoestel dit detecteert. Op het display verschijnt:

*BEL GEDETECT.*

 Om het faxtoestel weer in de oorspronkelijke standby-modus te plaatsen.

**O P M E R K I N G**

Indien het faxtoestel dit specifieke belsignaalritme niet kan herkennen, verschijnt op het display het bericht "BEL NIET GEDET.". Druk in dat geval op de toets  en herhaal de procedure.

## ZOEMERDUUR WIJZIGEN

*Deze functie is slechts in enkele landen beschikbaar.*

Wanneer het faxtoestel ingesteld is op **automatische ontvangst met oproeptypeherkenning** gedraagt het zich als volgt:

- indien een **fax** oproept, wordt de oproep automatisch ontvangen na het ingestelde aantal belsignalen;
- indien een **telefoontoestel** oproept, weerklinkt 20 seconden lang een **geluidssignaal**, waarna de ontvangst automatisch wordt gestart indien u de hoorn nog steeds niet hebt opgenomen.

Indien u dit wenst, kunt u de zoemerduur als volgt wijzigen:

 Tot op het display verschijnt:



*INSTALLATIE PAR.*

 Op het display verschijnt:

*TEL.NET INSTELL.*

 Tot op het display verschijnt:

*FAX/TEL TIJD:20*

RESOL. CONTR.  
 Druk op  om de andere beschikbare waarden weer te geven: "15", "30", of "40". Bijvoorbeeld "40".

 Om uw keuze te bevestigen.

 Om het faxtoestel weer in de oorspronkelijke standby-modus te plaatsen.

## STILLE PERIODE WIJZIGEN

*Deze functie is slechts in enkele landen beschikbaar.*

Om de stille periode op uw faxtoestel te wijzigen gaat u als volgt te werk:

 Tot op het display verschijnt:



*INSTALLATIE PAR.*

 Op het display verschijnt:

*TEL.NET INSTELL.*

 Tot op het display verschijnt:

*DUUR STILTE: 6*

RESOL. CONTR.  
 Druk op  om de andere beschikbare waarden weer te geven: "STILLE PAUZE: 3", "4", "6", "8", "10" of "STILLE PAUZE: NEE". Bijvoorbeeld "4".

 Om uw keuze te bevestigen.

 Om het faxtoestel weer in de oorspronkelijke standby-modus te plaatsen.

## AFSTANDSBEDIENINGSCODE WIJZIGEN

Indien het faxtoestel aangesloten is op een **extra telefoon** die in **toonkiesmodus** werkt en ingesteld is op **manuele ontvangst** of op **automatische ontvangst** met oproeptypeherkenning, kunt u bij elke oproep van een correspondent die u een document wil zenden de **ontvangst sturen** door de code \*\* op de extra telefoon in te voeren. Deze procedure heeft hetzelfde resultaat als het indrukken van de toets  op uw faxtoestel.

U kunt alleen de tweede asterisk van deze code vervangen door een cijfer van 0 tot 9.

 Tot op het display verschijnt:

*INSTALLATIE PAR.*

 Op het display verschijnt:

*TEL.NET INSTELL.*

 Tot op het display verschijnt:

*PUBL.LIJN (PSTN)*



 Tot op het display verschijnt:

*REMOTE START:RAM*

 Op het display verschijnt:

*DRUK CODE*

*CODE {0/9,\*} \*\**

  Voer de nieuwe code in, bijvoorbeeld:"\*8".

 Om uw keuze te bevestigen.

 Om het faxtoestel weer in de oorspronkelijke standby-modus te plaatsen.

**O P M E R K I N G**

Indien u op een privé-lijn bent aangesloten, dezelfde procedure volgen tot weergave van "PUBL.LIJN (PSTN)", op de toetsen  drukken om "PRIV.LINE (PBX)" weer te geven en dan verder gaan zoals aangegeven in de procedure.

## OVERIGE NUTTIGE INSTELLINGEN VOOR VERZENDING

### HERHALING VAN MISLUKTE VERZENDING UIT HET GEHEUGEN ACTIVEREN/INACTIVEREN

-  Tot op het display verschijnt:  
*FAX SET-UP*
-  Op het display verschijnt:  
*DATA / TIJD*
-  Op het display verschijnt:  
*PARAMETERS*
-  Tot op het display verschijnt:  
*HERH. VERZ.:UIT*
-  Druk op /  om de andere beschikbare optie weer te geven: "HERH. VERZ.:AAN".
-  Om uw keuze te bevestigen.
-  Om het faxtoestel weer in de oorspronkelijke standby-modus te plaatsen.

### VERBINDINGSTONEN WEERGEVEN

Het faxtoestel is zo ingesteld dat u de **kiestonen** tijdens het kiezen van het nummer en de **verbindingstonen** die tussen uw faxtoestel en het andere toestel worden uitgewisseld, kunt horen. Is dit niet het geval, dan programmeert u dit als volgt:

-  Tot op het display verschijnt:  
*INSTALLATIE PAR.*
-  Op het display verschijnt:  
*TEL.NET INSTELL.*
-  Tot op het display verschijnt:  
*DIAGNOSE*
-  Tot op het display verschijnt:  
*LIJNDETECTIE:UIT*
-  Druk op /  om de andere beschikbare optie weer te geven: "LIJNDETECTIE:AAN".
-  Om uw keuze te bevestigen.
-  Om het faxtoestel weer in de oorspronkelijke standby-modus te plaatsen.



### LUIDSPREKERVOLUME AANPASSEN

Als het volume van de lijn- en verbindingstonen **te laag** of **te hoog** is, kunt u dit aanpassen met behulp van de toetsen

 en .

Op het display verschijnt:

*VORM NUMMER*

Druk op /  om het volume van de luidspreker te verlagen of te verhogen.

### ZOEMERVOLUME AANPASSEN

-  Tot op het display verschijnt:  
*FAX SET-UP*
-  Op het display verschijnt:  
*DATA / TIJD*
-  Op het display verschijnt:  
*PARAMETERS*
-  Tot op het display verschijnt:  
*ZOEMERVOL.:LAAG*
-  Druk op /  om de andere beschikbare opties weer te geven: "ZOEMERVOL.:HOOG", "ZOEMERVOL.:MIDD." en "ZOEMERVOL.:UIT". Bijvoorbeeld: "ZOEMERVOL.:MIDD."
-  Om uw keuze te bevestigen.
-  Om het faxtoestel weer in de oorspronkelijke standby-modus te plaatsen.

### VERZENDINGSSNELHEID VERMINDEREN

Het faxtoestel is ingesteld om te verzenden **bij een snelheid van 9600 bps (bits per seconde)**. Bij storingen op de telefoonlijn wordt een snelheid van 4800 bps aangeraaden.

-  Tot op het display verschijnt:  
*FAX SET-UP*
-  Op het display verschijnt:  
*DATA / TIJD*
-  Op het display verschijnt:  
*PARAMETERS*
-  Tot op het display verschijnt:  
*ZEND SNELH. 9.6*
-  Druk op /  om de andere beschikbare optie weer te geven: "ZEND SNELH. 4.8".
-  Om uw keuze te bevestigen.
-  Om het faxtoestel weer in de oorspronkelijke standby-modus te plaatsen.

## AUTOMATISCHE RESOLUTIE INSTELLEN

Als u het type resolutie niet selecteert voordat u een document verzendt, voert het faxtoestel de verzending automatisch uit op basis van de waarde waarop hij reeds is ingesteld (in dit geval: STANDARD).

Indien u dit wenst, kunt u het faxtoestel als volgt instellen op automatische verzending met de resolutie FIJN:

 Tot op het display verschijnt:

*FAX SET-UP*

 Op het display verschijnt:



*DATA / TIJD*

 Op het display verschijnt:

*PARAMETERS*

 Tot op het display verschijnt:

*TX RESOL. STD*

 Druk op  om de andere beschikbare optie weer te geven: "TX RESOL. FIJN".

 Om uw keuze te bevestigen.

 Om het faxtoestel weer in de oorspronkelijke standby-modus te plaatsen.

## ACTIVEREN/STOPZETTEN VAN DE ECM MODUS

**ECM (Error Correction Mode)** is een correctiesysteem voor fouten die worden veroorzaakt door storingen van de telefoonlijn. Om hiervan te kunnen gebruikmaken, moet deze functie zowel op uw fax als op het toestel van uw correspondent geactiveerd zijn. De letter "E" op het display geeft aan dat de functie geactiveerd is.

Uw faxtoestel is voorgeprogrammeerd om met deze modus te verzenden. Om het toestel op normaal verzenden in te stellen, volgt u onderstaande procedure:

 Tot op het display verschijnt:

*FAX SET-UP*

 Op het display verschijnt:



*DATA / TIJD*

 Op het display verschijnt:

*PARAMETERS*

 Op het display verschijnt:

*ECM: AAN*

 Druk op  om de andere beschikbare optie weer te geven: "ECM: UIT".

 Om uw keuze te bevestigen.

 Om het faxtoestel weer in de oorspronkelijke standby-modus te plaatsen.

## VERZENDEN/ONTVANGEN VAN EEN DOCUMENT D.M.V. DE POLLINGFUNCTIE

### WAT IS POLLING

Wanneer een faxtoestel een ander om een verzending vraagt, zodat het document automatisch verzonden wordt, spreken we van polling. De communicatie met de pollingmethode heeft de volgende twee fundamentele kenmerken:

- **de gebruiker die het document wil ontvangen, vraagt de verzending aan.** Dit betekent dat een gebruiker een verbinding met een ander faxtoestel tot stand kan brengen en dit toestel kan vragen hem automatisch een (speciaal voorbereid) document te zenden, ook wanneer er aan de andere kant van de lijn niemand aanwezig is.
- **de transactiekosten zijn voor rekening van degene die de verzending aanvraagt** (d.w.z. degene die het document ontvangt) en niet van degene die het document verzendt.

### AANVRAGEN VAN EEN VERZENDING (POLLING VOOR ONTVANGST)

Spreek het tijdstip voor de verzending met uw correspondent af, zodat deze het te verzenden document kan insteken. Stel uw faxtoestel in om het document te ontvangen, programmeer de kiesmethode die gebruikt moet worden om het andere faxtoestel op te roepen en het tijdstip waarop het document ontvangen moet worden.



 Tot op het display verschijnt:

*AFROEP ONTVANGST*

 Op het display verschijnt:



*DRUK TIJDINSTELL*

*UU:MM*

 Om de huidige tijd te bevestigen of typ de nieuwe tijd eroverheen, bijvoorbeeld "18:20" en druk vervolgens op de toets . Op het display verschijnt:

*VORM FAX NUMMER*

*NUM/TOETS/SNELK.*

  Vorm het nummer van de correspondent op een van de mogelijke manieren: direct op het numerieke toetsenbord of via de one-touch-toetsen of snelkiescodes.

 Om de instelling te bevestigen. Het faxtoestel komt automatisch in de oorspronkelijke standby-modus terug. Op de tweede regel van het display verschijnt: "POLL OTV: 18:20".



## REEDS INGESTELDE POLLING VOOR ONTVANGST WIJZIGEN/ WISSEN

**F** Tot op het display verschijnt:

*AFROEP ONTVANGST*





 Op het display verschijnt:

*REEDS INGEVOERD*

 Op het display verschijnt:

*PARAM. WIJZIGEN?*

RESOL. CONTR.

  Druk op   om de andere beschikbare optie weer te geven : "INTELL. WISSEN?"

 Om uw keuze te bevestigen.

INTELL. WISSEN? - Om de instelling te annuleren. Het faxtoestel komt weer in de oorspronkelijke standby-modus terug.

PARAM. WIJZIGEN? - Om het tijdstip voor de polling of het nummer van de correspondent van wie u het document wilt ontvangen te wijzigen. Op het display verschijnt:

*DRUK TIJDINTELL*

*UU:MM*

Vanaf hier gaat u verder zoals beschreven in de laatste drie stappen van de procedure "**Aanvragen van een verzending**".

## VOORBEREIDEN VAN EEN DOCUMENT VOOR VERZENDING (POLLING VOOR VERZENDING)

Steek het document in de ADF. Op het display verschijnen de uitgangswaarden voor contrast en resolutie: respectievelijk, NORMAL en  (standaard).

**F** Tot op het display verschijnt:

*AFROEP ZENDING*

Druk tweemaal op de toets . Op de tweede regel van het display verschijnt: "AFROEPONT. SET".

### **O P M E R K I N G**

U kunt de pollinginstelling voor verzending annuleren door het document uit de ADF te nemen of door op de toets  te drukken.

## WANNEER DE STROOM UITVALT

In geval van een stroomonderbreking, bewaart het faxtoestel de geprogrammeerde nummers voor one-touch-toetsen en snelkiescodes en de rapporten in het geheugen. De volgende gegevens gaan echter verloren:

- De documenten in het geheugen. In dat geval drukt het faxtoestel automatisch een rapport af dat het totale aantal pagina's (m.b.t. verzending en ontvangst) aangeeft dat uit het geheugen werd gewist.
- De instellingen voor verzending uit het geheugen, uitgestelde verzending en polling voor ontvangst en verzending.
- Het circulaire-rapport.
- De lijst van beller-ID's.

Het activeringsrapport bevat de gegevens m.b.t. de laatste 15 transacties (in plaats van de laatste 25).

## WANNEER HET PAPIER OF DE INKT OPRAAKT

Als tijdens ontvangst het **papier opraaft** of **vastloopt**, of de **inkt is op** of het **deksel van het printkopcompartiment is open** of de **papiersteun is dicht**, wordt het afdrukken onderbroken, op het display verschijnt het betreffende bericht en het ontvangen document wordt **tijdelijk in het geheugen opgeslagen**. Wanneer de storing eenmaal is hersteld, begint het faxtoestel weer af te drukken.

## WANNEER DE VERZENDING MISLUKT

Het is mogelijk dat de kwaliteit van het ontvangen document te wensen overlaat door problemen op de lijn als gevolg van overbelasting of andere storingen, en dat de ontvanger u vraagt het hem opnieuw te zenden.

In dit geval kunt u het beste een **lagere snelheid** instellen. U moet de snelheid **verlagen** tot **4800 bps** volgens de procedure beschreven in het gedeelte "**Verzendingssnelheid verminderen**", in het hoofdstuk "**Geavanceerd gebruik**". Indien de **verzending mislukte** door lijn- of faxproblemen, gaat de FOUTEN-LED "○▲" branden en geeft het faxtoestel een kort geluidssignaal; in dat geval drukt het toestel automatisch het **zendrapport** af (zie verderop "**Rapporten en lijsten afdrukken**"), waarin een **foutcode** de oorzaak aangeeft (verderop vindt u een lijst met alle foutcodes).

Wanneer het rapport volledig afgedrukt is, drukt u op de toets

 om de FOUTEN-LED "○▲" te doven en verwijderd met de hand het originele document uit de ADF.

## KLEINE PROBLEMEN OPLOSSEN

Onderstaande lijst biedt enkele aanwijzingen voor het oplossen van kleine problemen.

PROBLEEM	OPLOSSING
U kunt het faxtoestel niet inschakelen	Controleer of het stroomsnoer goed op het stopcontact is aangesloten.
U kunt het document niet correct insteken	Controleer of het document voldoet aan de aanbevelingen in de paragraaf " <b>Welke documenten kunt u gebruiken</b> ", in het hoofdstuk " <b>Basisfuncties voor verzenden en ontvangen</b> ".
Het toestel kan geen documenten verzenden.	Controleer of het document niet vastgelopen is.  De lijn is bezet: wacht tot deze vrij is en probeer het opnieuw.
Het toestel kan niet automatisch ontvangen.	U hebt het toestel ingesteld op manuele ontvangst: stel het in op automatische ontvangst.
Het toestel kan niet kopiëren of ontvangen.	Controleer of het document of het vel papier niet vastgelopen is.  Het gebruikte papiertype is niet geschikt: controleer de papierkenmerken vermeld in het hoofdstuk " <b>Technische gegevens</b> ".
De afdrukken zijn volledig blanco.	Steek het document met de gegevens naar onder gericht in de ADF.

### OPMERKING

Indien het toestel geen documenten kan verzenden of ontvangen, kan dit ook aan andere oorzaken te wijten zijn. Deze oorzaken zullen worden aangegeven in de vorm van een **foutcode** in het "**Zendrapport**" en in het "**Activiteitsrapport**", zie "**Rapporten en lijsten afdrukken**", in het hoofdstuk "**Basisfuncties voor verzenden en ontvangen**".

## FOUTCODES

De foutcodes die zowel op het zendrapport als op het activiteitenrapport worden afgedrukt bestaan uit **twee cijfers** die de **oorzaak** van de fout aangeven. Op het activiteitenrapport wordt de code wegens plaatsgebrek zonder verder bericht weergegeven.

CODE	BERICHT	OORZAAK VAN DE FOUT	WAT U MOET DOEN
OK	Geen bericht. Transactie correct voltooid.		Geen interventie.
02	ONMOGELIJKE VERBINDING	Het faxtoestel detecteert geen lijntoon of ontvangt foutieve signalen.	Controleer of het faxtoestel correct op de telefoonlijn is aangesloten en of de hoorn ingehaakt is. Probeer opnieuw.
03	GEEN MELDING NA OPROEP	Het opgeroepen nummer antwoordt niet of is geen faxtoestel.	Controleer of het nummer van de correspondent juist is.
04	FOUT IN DE VERZENDING HERHALEN VANAF PAGINA: nn	Er werd een storing gedetecteerd tijdens de verzending. "nn" = nummer van de pagina waarbij de fout optrad.	Herhaal de verzending vanaf de pagina aangegeven in het rapport.
05	HERHAAL PAGINA nn, ..... nn	Het opgeroepen faxtoestel heeft fouten gedetecteerd tijdens de ontvangst. "nn" = nummer van de pagina die verzonden werd toen de fout optrad.	Herhaal de verzending van de pagina's aangegeven in het rapport.
07	DOCUMENT TE LANG	Het te verzenden document is te lang. De verzendingstijd overschrijdt de toegelaten limiet.	Splits het te verzenden document op.
08	NAKIJKEN DOK.DOORGANG	De optische scanner kan het document niet lezen.	Neem het document uit de ADF en steek het opnieuw in voordat u de verzending opnieuw start.
09	STOP PROCEDURE	U hebt de verzending onderbroken.	Geen interventie.
10	Geen bericht	Het faxtoestel heeft een storing gedetecteerd tijdens de ontvangst.	Neem contact op met de correspondent en vraag hem het document opnieuw te verzenden.
11	Geen bericht	De printer gedraagt zich abnormaal tijdens de ontvangst. Resterend document opgeslagen in geheugen maar geheugencapaciteit overschreden voor einde van procedure.	Verhelp het probleem en wacht tot het opgeslagen document afgedrukt is.
13	FOUT IN AFROEPVERZENDING	Er steekt geen document in de ADF van het andere faxtoestel en dit werd niet ingesteld voor verzending na polling.	Neem contact op met de correspondent.
16	STROOMSTORING MET PAGINA nn	Stroomonderbreking tijdens verzending of ontvangst.	Herhaal de verzending vanaf de pagina aangegeven in het rapport.
(OK)	Geen bericht.	Het document kon ontvangen worden maar de afdrukkwaliteit laat te wensen over.	Neem contact op met de correspondent.
OCC	LIJN BEZET	De lijn is bezet.	Probeer opnieuw bij onbezette lijn.

## SIGNALLEN EN BERICHTEN

Eventuele **problemen** die kunnen optreden worden gewoonlijk aangegeven door **geluidssignalen** (die soms vergezeld gaan van **visuele signalen**: brandende fouten-LED "○▲") of door **foutberichten op het display**.

Het faxtoestel geeft eveneens **geluidssignalen** en **berichten op het display** die **geen fout aangeven**.

### GELUIDSSIGNALLEN DIE EEN FOUT AANGEVEN

#### Korte toon, 1 seconde lang

- U hebt op de verkeerde toets gedrukt tijdens een procedure.

#### Langere toon, 3 seconden lang, plus brandende fouten-LED

- Transactie mislukt.

#### Permanente toon

- Hoorn van de haak, u vergat de hoorn in te haken na een vorige transactie.

### OPMERKING

Om de fouten-LED "○▲" uit te schakelen moet u op de toets

 drukken.

### FOUTBERICHTEN OP HET DISPLAY

#### BEKIJK PRINTKOP

- Het faxtoestel detecteert geen printkop omdat u vergeten bent de printkop in het toestel te installeren of omdat de printkop niet correct geïnstalleerd is: installeer de printkop of installeer hem opnieuw.
- Bepaalde spuitmondjes op de printkop zijn beschadigd, wat in een slechte afdrukkwaliteit resulteert. Voer de reinigingsprocedure voor de printkop uit (zie "**Reinigingsprocedure voor de printkop en testprocedure voor de spuitmondjes**", in het hoofdstuk "**Onderhoud**").

#### DEKSEL OPEN

Het deksel van het printkopcompartiment staat open: sluit het.

#### DOCUMENT CONTR., DRUK OP

Het document is niet goed ingevoerd: plaats het document opnieuw in de automatische invoer (ADF) en druk op de toets  om de normale werking van het faxtoestel te herstellen.

#### OV IN MEMORY

Het ontvangen document werd in het geheugen opgeslagen omdat tijdens de ontvangst een fout werd gedetecteerd en onmiddellijke afdruk niet mogelijk was: controleer het type fout (papier op; papier vastgelopen; inkt op; deksel open, enz.) en los het probleem op.

#### GEEN INKT MEER!

De inktpatroon is op: vervang de printkop (zie "**Printkop vervangen**", in het hoofdstuk "**Onderhoud**").

#### GEEN NUMMER AANW

U hebt een snelkiescode of one-touch-toets geselecteerd die niet geprogrammeerd is: programmeer de toets of de code (zie "**One-touch-toetsen en snelkiescodes programmeren**", in het hoofdstuk "**Basisfuncties voor verzenden en ontvangen**").

#### GEHEUGEN VOL

Een of meer documenten worden in het geheugen opgeslagen omdat er tijdens de ontvangst een fout werd gedetecteerd, waardoor het geheugen vol is geraakt: controleer het type fout (papier op, papier vastgelopen, inkt op, deksel open, enz.) en los het probleem op. De documenten zullen automatisch worden afgedrukt, zodat er opnieuw geheugenplaats beschikbaar is.

#### HERHALING NNN

De verbinding is niet tot stand gekomen als gevolg van storingen op de lijn of omdat de correspondent bezet is: het faxtoestel staat in de wachtstand voor automatische kiesherhaling.

#### HERH. POLL NNN

U hebt een ontvangst na polling ingesteld en de verbinding is niet tot stand gekomen als gevolg van storingen op de lijn of omdat de correspondent bezet is: het faxtoestel staat in de wachtstand voor automatische kiesherhaling.

#### KOPIE ONDERBR.

- U hebt een kopieertaak onderbroken door op de toets  te drukken.
- Er is een storing opgetreden tijdens het kopiëren van het document en het kon niet worden afgedrukt: controleer het type fout op het display en los het probleem op.

#### ONTV. ERROR

De ontvangst verliep niet correct; druk op de toets  om de fouten-LED "○▲" uit te schakelen en het bericht van het display te wissen.

#### OV IN MEMORY

De ontvangen gegevens werden in het geheugen opgeslagen wegens een fout tijdens de ontvangst, die het afdrucken belette: zoek op de onderste regel van het display naar het fouttype en los het probleem op.

#### PAPIER CONTR., DRUK OP

- Er is geen papier in de invoerlade: vul papier bij en druk op  om het bericht van het display te wissen.
- Het papier is niet goed ingevoerd: plaats het papier opnieuw in de invoerlade en druk op de toets  om de normale werking van het faxtoestel te herstellen.

#### PAPIER PROBLEEM, DRUK OP

Het papier is vastgelopen tijdens het kopiëren of verzenden: druk op de toets . Indien het papier niet automatisch wordt uitgevoerd, dient u te controleren waar het geblokkeerd zit, en het handmatig te verwijderen (zie "**Vastgelopen documenten en papier verwijderen**", in het hoofdstuk "**Onderhoud**").

## SYSTEEMFOUT MN

Er gebeurde iets abnormaals waardoor het faxtoestel geblokkeerd raakte: schakel het toestel eerst uit en dan weer in. Indien de fout niet verdwenen is, dient u het toestel uit te schakelen en de hulp van de technische dienst in te roepen.

### VERKEERDE CODE, DRUK OP

- Er werd een verkeerde toegangscode voor het antwoordapparaat ingevoerd: druk op de toets  en voer de juiste code in.

### VERWIJDER DOK., DRUK OP

- Indien het document geblokkeerd raakt tijdens het kopiëren of verzenden, dient u op de toets  te drukken. Indien het document niet automatisch wordt uitgevoerd, moet u het document handmatig verwijderen (zie "Vastgelopen documenten en papier verwijderen", in het hoofdstuk "Onderhoud").
- U hebt het scannen onderbroken door op de toets  te drukken.

### VZ ERROR

De verzending verliep niet correct; druk op de toets  om de fouten-LED "O▲" uit te schakelen en het bericht van het display te wissen, en herhaal de verzending.

## ANDERE GELUIDSSIGNALLEN

### Korte toon, 1 seconde lang

- Transactie werd correct uitgevoerd.

### Intermitterende toon, 20 seconden lang

- Signaal om de hoorn op te nemen en een telefoonoproep te beantwoorden.

## ANDERE BERICHTEN OP HET DISPLAY

### AFDRUKKEN

Het faxtoestel is een rapport of een lijst aan het afdrucken.

### BEKIJK AFDRUK

1=UIT 0=HERHAAL

Het faxtoestel heeft automatisch de printspuitmondens getest en een proefafdruk gemaakt: controleer of de printkwaliteit aanvaardbaar is en tref de nodige maatregelen.

### DOCUMENT GEREED

U hebt het document correct in de ADF gestoken.

### HOORN OPLEGGEN

U hebt de functie "handenvrij" geactiveerd. Leg de hoorn op de haak.

### LAATSTE VZ OK

De laatste verzending werd met succes uitgevoerd.

### NIEUWE PRINTKOP?, 1=JA 0=NEE

U hebt een printkop voor het eerst geïnstalleerd, of verwijderd en dan opnieuw geïnstalleerd: u moet de vragen nog beantwoorden. Indien u "ja" antwoordt hoewel de printkop niet nieuw is, zal het faxtoestel niet detecteren wanneer de inkt op is.

## NR. VORMING

Het faxtoestel is het gewenste nummer aan het vormen.

### ONTVANGST OK

De ontvangst verliep succesvol.

### ONTV. ONDERBROKEN

U hebt de ontvangst onderbroken door op de toets  te drukken.

### OPSLAAN

Het faxtoestel slaat de pagina's van het te kopiëren document op.

### POLL OTV: UU:MM

U hebt een verzending aangevraagd (Ontvangst na polling).

### TELEFOONOPROEP

De correspondent wil een gesprek voeren: neem de hoorn op om de oproep te beantwoorden.

### TX IN UITVOERING

Er is een verzending bezig.

### TX UIT GEHEUGEN

U hebt een verzending uit het geheugen ingesteld.

### VERBINDING

Het faxtoestel is de verbinding met het andere faxtoestel tot stand aan het brengen.

### VERZENDEN

Er is een verzending bezig.

### VERZENDING OK

De verzending verliep succesvol.

### VERZ. OM: UU:MM



U hebt een verzending ingesteld voor uitvoering op het ingestelde tijdstip (uitgestelde verzending).

### VORMING TELNR

U hebt de lijn genomen door de hoorn van de aangesloten telefoon op te nemen.

### WACHTVERBINDING, DRUK OP HOLD

U hebt een telefoongesprek tijdelijk onderbroken door op de toets

RX MODE  te drukken: druk opnieuw op de toets RX MODE  om het gesprek met de correspondent te hervatten.

### ZENDONDERBREKING

U hebt de verzending onderbroken door op de toets  te drukken.

## PRINTKOP VERVANGEN

### OPMERKING

Denk eraan dat u alleen niet navulbare (monoblok) printkoppen kunt gebruiken.

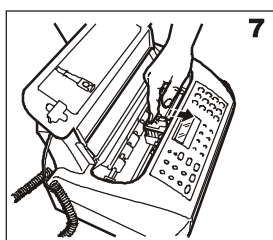
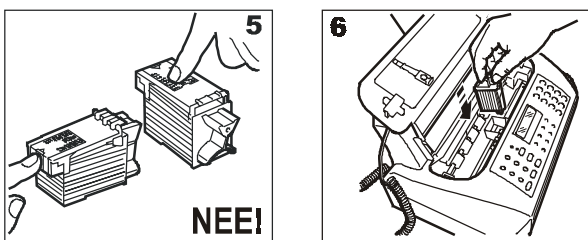
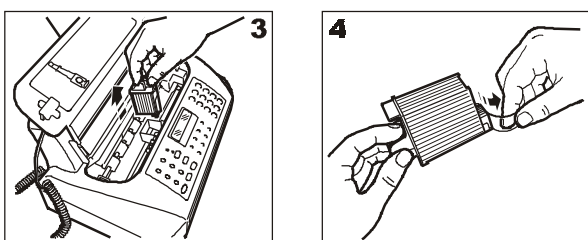
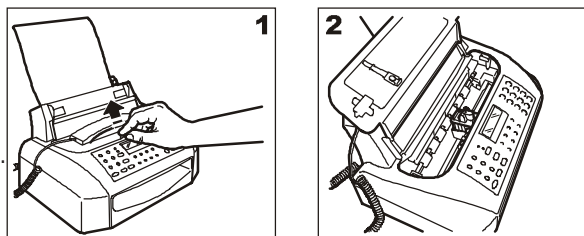

- 1-2 Til het deksel van het printkopcompartiment omhoog door uw vinger in de uitsparing in het midden te plaatsen, zoals in de figuur is aangegeven.
3. Ontgrendel de printkop door middel van de hendeltjes en neem hem uit zijn behuizing.
4. Neem de nieuwe printkop uit zijn verpakking en verwijder de beschermfilm van de spuitmonden terwijl u de printkop bij de vingergreep vasthoudt.
5. Raak de spuitmonden en de elektrische contacten niet aan.
6. Installeer de printkop in zijn compartiment met de elektrische contacten naar de voorkant van het faxtoestel gericht.
7. Duw de printkop aan tot u een klik hoort ten teken dat hij goed zit en sluit het deksel van het printkopcompartiment.

### OPMERKING

Wanneer u de printkop vervangen hebt omdat **de inkt op was**, herkent het faxtoestel de vervanging automatisch bij sluiten van het deksel van het printkopcompartiment en **op het display verschijnt** het bericht "NIEUWE PRINTKOP? 1 = JA, 0 = NEE". Stel de waarde 1 in.

Nu voert het faxtoestel **automatisch** de procedure voor reiniging van de printkop en controle van de spuitmonden uit en drukt het resultaat van de diagnose af. Onderzoek het afdrakresultaat, zoals beschreven in "Printkop installeren", in het hoofdstuk "Installatie".

Indien u de printkop vervangen hebt omdat **de afdrak kwaliteit was verminderd**, gaat u als volgt te werk:

## REINIGINGSPROCEDURE VOOR DE PRINTKOP EN TESTPROCEDURE VOOR DE SPIJTMONDEN

Indien de **afdrakkwaliteit achteruit gaat**, kunt u een snelle procedure uitvoeren voor het reinigen van de printkop en het testen van de spuitmonden, afgesloten door een afdruk die de toestand weergeeft.



Tot op het display verschijnt:

*ONDERH. PRINTER*



Op het display verschijnt:

*NIEUWE KOP: AAN*



Druk op om de andere beschikbare optie weer te geven: "NIEUWE KOP: UIT".



Om uw keuze te bevestigen. Op het display verschijnt:

*PRINTKOPTEST: AAN*



Op het display verschijnt:

*PRINTKOPTEST: AAN*

Het faxtoestel start automatisch de reinigings- en controleprocedure van de spuitmonden en drukt het resultaat van de diagnose af.

Onderzoek het afdrakresultaat, zoals beschreven in "Printkop installeren", in het hoofdstuk "Installatie".

### OPMERKING

U kunt de procedure op elk gewenst moment onderbreken door op de toets te drukken.

### OPMERKING

Indien de afdrakkwaliteit na het uitvoeren van de reinigingsprocedure nog niet aan de verwachtingen voldoet, kunt u in volgorde de volgende handelingen uitvoeren, tot u een bevredigend resultaat bereikt:

- Maak op het faxtoestel een kopie van een document met de gewenste grafische- of tekstkenmerken en beoordeel het resultaat.
- Gebruik een andere papersoort (het papier dat u gebruikt kan bijzonder poreus zijn) en herhaal de procedure nogmaals.

- Verwijder de printkop en installeer hem opnieuw.
- Verwijder de printkop en voer de volgende handelingen uit:
  - inspecteer de spuitmonden op aanwezigheid van deeltjes; een eventueel aanwezig deeltje voorzichtig verwijderen, en erop letten dat u de elektrische contacten niet aanraakt;
  - reinig de elektrische contacten van de printkop en van de printwagen, zie hieronder "**Elektrische contacten van de printkop reinigen**";
  - reinig de spuitmonden, zie hieronder "**Spuitmonden van de printkop reinigen**".
- Installeer de printkop opnieuw.
- Raadpleeg de technische dienst.

## ELEKTRISCHE CONTACTEN VAN DE PRINTKOP REINIGEN

Met het faxtoestel **uitgeschakeld**:

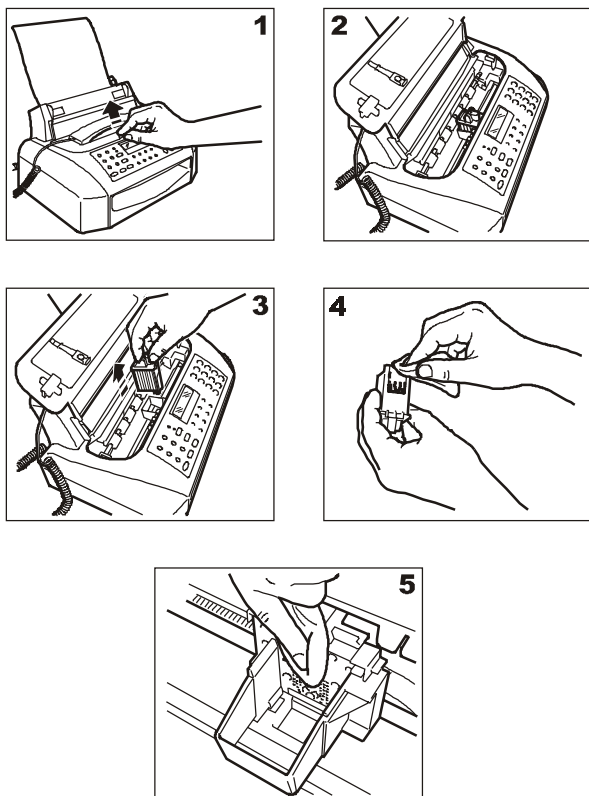

- 1-2 Til het deksel van het printkopcompartiment omhoog door uw vinger in de middelste uitsparing te plaatsen, zoals in de figuur is aangegeven.
3. Ontgrendel de printkop door middel van het hendeltje en neem hem uit zijn behuizing.
4. Reinig de elektrische contacten met behulp van een lichtjes bevochtigde doek. **Raak de spuitmonden niet aan.**
5. Reinig de elektrische contacten op de printwagen eveneens met een lichtjes bevochtigde doek. Installeer de printkop opnieuw en sluit het deksel van het printkopcompartiment.

## SPUITMONDEN VAN DE PRINTKOP REINIGEN

### OPMERKING

Voer deze procedure alleen uit als laatste oplossing, voordat u de volledige printkop vervangt.

1. Bevochtig een papieren zakdoekje met gedestilleerd water en knijp het uit om overtollig water te verwijderen.
2. Verwijder de printkop zoals reeds in bovenstaande procedure beschreven.
3. Houd de printkop met de spuitmonden naar onder gericht, en dep hem zachtjes op het papieren zakdoekje zoals aangegeven in de figuur.

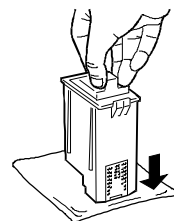

4. Herhaal deze handeling enkele malen op verschillende plaatsen van het zakdoekje om de spuitmonden zorgvuldig schoon te maken.
5. Installeer de printkop zoals reeds beschreven in "**Printkop vervangen**".

## REINIGINGSLINT VAN DE PRINTKOP SCHOONMAKEN

Met het faxtoestel **van het stroomnet afgekoppeld**:

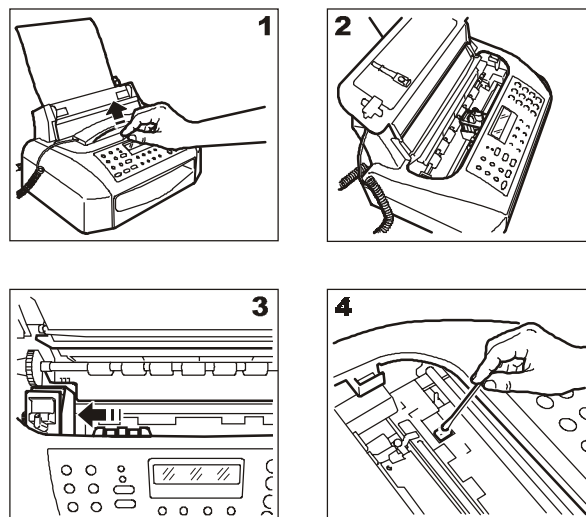

- 1-2 Til het deksel van het printkopcompartiment omhoog door uw vinger in de uitsparing in het midden te plaatsen, zoals in de figuur is aangegeven.
3. Verplaats de printkop geheel naar links zoals aangegeven in de figuur.
4. Maak het reinigingslint van de printkop met behulp van een droog wattenstaafje schoon en sluit het deksel van het printkopcompartiment.

## OPTISCHE SCANNER REINIGEN

Door stof dat zich op het glas van de optische scanner opstapelt, zijn problemen bij het inscannen van documenten mogelijk. Om dit te voorkomen, moet u het glas af en toe als volgt reinigen:

Met het faxtoestel **van het stopcontact afgekoppeld**:

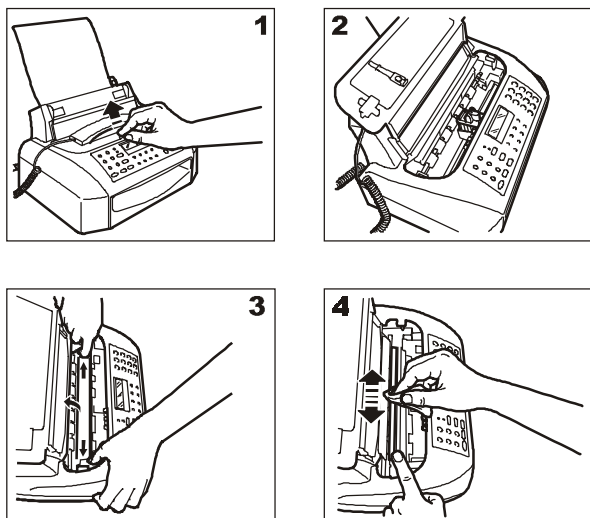

- 1-2 Til het deksel van het printkopcompartiment omhoog door uw vinger in de uitsparing in het midden te plaatsen, zoals in de figuur is aangegeven.
3. Beweeg de printkop naar links en til het scherm van de scanner op met behulp van het hendeltje aan de rechterzijde van het faxtoestel.
4. Houd het scherm omhoog en reinig het glas van de optische scanner met een **bevochtigde doek** met een specifiek glasreinigingsmiddel. Droog het glas zorgvuldig af. Giet of spuit het reinigingsmiddel niet direct op het glas.
5. Sluit het deksel van het printkopcompartiment.

### OPMERKING



Om te controleren of de optische scanner schoon is, maakt u een kopie met een blanco vel papier. Als op de kopie verticale strepen te zien zijn en na controle blijkt dat de optische scanner perfect schoon is, dient u contact op te nemen met de technische dienst.

## BEHUIZING REINIGEN

1. Koppel het faxtoestel van het stroomnet en telefoonnet af.
2. Gebruik alleen een zachte, rafelvrije doek die u licht bevochtigd hebt met wat verdund afwasmiddel.

## VASTGELOPEN DOCUMENTEN EN PAPIER VERWIJDEREN

Tijdens het **verzenden** of **kopiëren** kan het gebeuren dat een **origineel vastloopt** (dit wordt op het display aangegeven met het bericht: "**VERWIJDER DOK., DRUK OP** ").

Ook het papier waarop de ontvangen of gekopieerde documenten worden afgedrukt kan geblokkeerd raken (dit wordt aangegeven door het bericht: "**PAPIER PROBLEEM, DRUK OP** "). In beide gevallen moet u proberen het document of het vel papier uit het toestel te verwijderen door op de toets  te drukken.

Wordt het document of vel papier **niet automatisch uitgevoerd**, dan moet u het handmatig verwijderen zoals hieronder wordt beschreven:

Open het printkopcompartiment met behulp van de centrale uitsparing van het deksel. Indien het te verwijderen document uit meerdere pagina's bestaat, eerst alle overige vellen uit de papierinvoer verwijderen voordat u het printerdeksel opent.

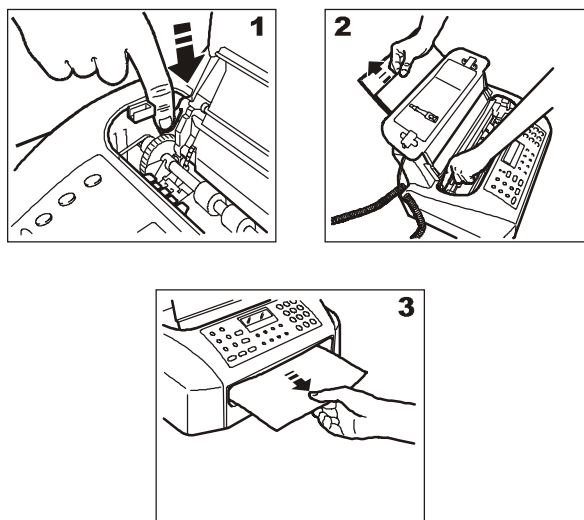

1. Druk op het hendeltje aan de linkerzijde van het faxtoestel.
- 2-3 Houd het hendeltje omlaag gedrukt terwijl u het vastgelopen document of papier verwijdert.



## ALGEMENE KENMERKEN

**Model** ..... Tafelmodel  
**Display** ..... LCD 16 + 16 tekens  
**Geheugencapaciteit** ..... (\*) 21 pagina's  
**Afmetingen**  
**Breedte** ..... 359 mm  
**Diepte** ..... 234 mm + 84 mm  
**Hoogte** ..... 180 mm + 138 mm (\*\*)  
**Gewicht** ..... ca. 4,7 Kg

## COMMUNICATIEKENMERKEN

**Telefoonnet** ..... Openbaar/PBX  
**Compatibiliteit** ..... ITU  
**Modemsnelheid** ..... 9600-7200-4800-2400 (met automatische "fall back")  
**Comprimeringsmethode** ..... MH, MR, MMR

## KENMERKEN STROOMVOORZIENING

**Stroomvoorziening** ..... 220-240 VAC of 110-240 VAC (zie het plaatje aan de achterkant van het faxtoestel)  
**Frequentie** ..... 50-60Hz (zie het plaatje aan de achterkant van het faxtoestel)  
**Stroomverbruik:**  
 - in standby ..... <7W  
 - max. verbruik ..... 35W

## OMGEVINGSVOORWAARDEN

**Temperatuur** ..... van +5°C tot +35°C (gebruik faxtoestel)  
 ..... van -15°C tot +55°C (transport: bij verpakt product)  
 ..... van -5°C tot +45°C (opslag en wachtstand)  
**Relatieve vochtigheid** .. 15%-85% (werking/opslag/wachtstand)  
 ..... 5%-95% (transport)

## KENMERKEN SCANNER

**Scanmethode** ..... CIS  
**Scanresolutie:**  
 - horizontaal ..... 8 pixels/mm  
 - verticaal STANDAARD ..... 3,85 lijnen/mm  
 - verticaal FIJN ..... 7,7 lijnen/mm

## VERZENDINGSKENMERKEN

**Verzendingstijd** ..... 11s (9600 bps MMR)  
**Capaciteit ADF** ..... 5 vel A4, Letter en Legal

## ONTVANGSTKENMERKEN

**Afdrukmethode** ..... Afdruk op gewoon papier met inkjetprinter  
**Max. afdrukbreedte** ..... 208 mm  
**Afdrukpapier** ..... A4 (210 x 297 mm)  
 ..... US Letter (216 x 279 mm)  
 ..... US Legal (216 x 356 mm)  
 ..... Gewicht: 70-90 gr/m<sup>2</sup>  
**Papierinvoer** ..... Cassette voor gewoon papier (max. 40 vel 80 gr/m<sup>2</sup>)

(\*) = Formaat ITU-TS, Test Sheet n° 1 (Slerexe Letter) in standaardresolutie en A4-formaat.  
 (\*\*) = Met papiersteun.



### THE SLEREXE COMPANY LIMITED

SAPORS LANE · BOOLE · DORSET · BH 25 8 ER  
 TELEPHONE BOOLE (94513) 51617 · TELEX 123456

Our Ref. 350/PJC/EAC

4th April 1984

Dr. P. N. Cundall,  
 Mining Surveys Ltd.,  
 Holroyd Road,  
 Reading,  
 Berks.

Dear Pete,

Permit me to introduce you to the facility of facsimile transmission.

In facsimile a photocell is caused to perform a raster scan over the subject copy. The variations of print density on the document cause the photocell to generate an analogous electrical video signal. This signal is used to modulate a carrier, which is transmitted to a remote destination over a radio or cable communications link.

At the remote terminal, demodulation reconstructs the video signal, which is used to modulate the density of print produced by a printing device. This device is scanning in a raster scan synchronised with that at the transmitting terminal. As a result, a facsimile copy of the subject document is produced.

Probably you have uses for this facility in your organisation.

Yours sincerely,

*Phil.*

P. J. GROSS  
 Group Leader - Facsimile Research

## A

---

- Aansluiting 1
    - aansluiting op het stroomnet 3
    - aansluiting van een extra telefoon 1
    - aansluiting van het faxtoestel 1
    - de telefoonhoorn aansluiten 3
    - telefoonaansluiting 1
  - ADF 7
  - Afstandsbedieningscode 20
  - ASF 3
  - Automatische kiesherhaling 8
- 

## B

---

- Berichten
    - andere berichten 27
    - foutberichten op het display 26
- 

## C

---

- Contrast
    - afstellingen 7
- 

## D

---

- Datum en tijd 5
  - Display
    - andere berichten 27
    - foutberichten 26
  - Documenten
    - documenten in de ADF steken 7
    - vastgelopen documenten verwijderen 30
    - welke documenten kunt u gebruiken 7
- 

## E

---

- ECM (Error Correction Mode) 22
  - Elektrische contacten
    - van de printwagen 29
- 

## F

---

- Foutcodes 24, 25
  - FOUTEN-LED 26
- 

## G

---

- Geheugen
    - een document uit het geheugen verzenden 10
    - verzending uit het geheugen
      - wijzigen/herhalen/wissen 10
  - Geluidssignalen 27
- 

## I

---

- Installatie
    - aanbevelingen voor de installatie 1
- 

## K

---

- Kiesmodus
    - puls 6
    - toon 6
  - Kopie
    - het faxtoestel als een kopieerapparaat gebruiken 17
    - kopieertaak onderbreken XIII, 17
    - meerdere kopieën XIII
    - waarden voor contrast en resolutie XIII, 17
    - welke documenten kunt u kopiëren 17
    - zo maakt u een kopie van uitstekende kwaliteit 17
    - zoom-waarde XIII, 17
- 

## L

---

- Lijsten
    - gegevens van one-touch-toetsen en snelkiescodes 15
    - lijst van configuratieparameters 15
    - lijst van installatieparameters afdrukken 15
  - Luidsprekervolume 21
- 

## O

---

- Onderhoud
    - aanbevelingen voor het gebruik 1
    - behuizing reinigen 30
    - elektrische contacten reinigen 29
    - optische scanner reinigen 30
    - printkop vervangen 28
    - reinigingslint van de printkop schoonmaken 29
    - reinigingsprocedure voor de printkop 28
    - sputmonden van de printkop reinigen 29
    - testprocedure voor de spuitmonden 28
    - vastgelopen documenten en papier verwijderen 30
  - One-touch-toetsen 11
    - opbellen via de one-touch-toetsen 16
    - programmeren 12
    - verzenden via one-touch-toetsen 13
  - Ontvangst
    - aantal belsignalen wijzigen 19
    - afdrukzone verkleinen 18
    - afstandsbedieningscode wijzigen 20
    - automatische ontvangst
      - met oproeptype-herkenning 11
    - manuele ontvangst 10
    - naam of nummer van de beller weergeven 19
    - resterende tekst 18
    - stille ontvangst 18
    - stille periode wijzigen 20
    - zoemerduur wijzigen 20
  - Optische scanner
    - reinigen 30
-

---

**P**

---

## Papier

- papier laden 3
- papierformaat 3
- papierinvoer (ASF) 3
- vastgelopen papier verwijderen 30

## Polling

- polling voor ontvangst 22
- polling voor ontvangst wijzigen/wissen 23
- polling voor verzending 23

## Printkop

- aanwijzingen m.b.t. de printkoppen 4
- elektrische contacten reinigen 29
- printkop installeren 4
- printkop vervangen 28
- reinigings- en controleprocedure spuitmond *IX*, 4
- reinigings- en controleprocedure van de spuitmond 28
- spuimonden van de printkop reinigen 29

## Problemen oplossen

- de stroom is uitgevallen 24
  - de verzending mislukt 24
  - het papier of de inkt is op 24
  - kleine problemen oplossen 24
- 

**R**

---

## Rapporten 13

- activeringsrapport 13
- afdruk opvragen 15
- automatische afdruk 14
- foutberichtenrapport 13
- rapport laatste circulaire 13
- rapport laatste verzending 13
- rapporten interpreteren 14
- stroomonderbrekingsrapport 13

## Resolutie

- afstellingen 7
  - automatische resolutie instellen 22
- 

**S**

---

## Signalen

- andere geluidssignalen 27
- geluidssignalen die een fout aangeven 26

## Snelkiescodes 12

- opbellen via de snelkiescodes 16
  - programmeren 12
  - verzenden via snelkiescodes 13
- 

**T**

---

## Technische gegevens

- algemene kenmerken 31
- communicatiekenmerken 31
- kenmerken scanner 31
- kenmerken stroomvoorziening 31
- omgevingsvoorwaarden 31
- ontvangstkenmerken 31
- verzendingkenmerken 31

## Telefoon

- opbellen door zoeken in het adresboek 16
- opbellen via de one-touch-toetsen 16
- opbellen via de snelkiescodes 16

## Telefooncentrale

- openbaar telefoonnet 6
- privé-centrale 6

## Telefoonlijn

- aansluiten op een privé-lijn 6
  - aansluiten op het openbare telefoonnet 6
- 

**V**

---

## Verbindingstonen weergeven 21

## Verzending

- circulaire 9
- documenten verzenden 7
- een document uit het geheugen verzenden 10
- een vooraf ingestelde verzending wijzigen/wissen 9
- herhaling van mislukte verzending uit het geheugen 21
- kiestonen horen bij het verzenden *XI*, 8
- onderbreken *XI*, 8
- telefoonhoorn opnemen bij het verzenden 8
- verbindingstonen weergeven 21
- vertraagde verzending 9
- verzenden door opzoeken in het adresboek 13
- verzenden via one-touch-toetsen 13
- verzenden via snelkiescodes 13
- verzendingssnelheid verminderen 21

## Verzendingssnelheid 21

**Z**

---

## Zenderidentificatie

- faxnummer 5
- faxnummer instellen 5
- naam 5
- naam en faxnummer
- plaats 5

## Zoemervolume 21

## **Codes monochrome printkoppen**

Monoblok printkop: code 84431 W (FPJ 20)

Monoblok printkop met gepigmenteerde inkt: code B0042 C (FPJ 22)

293385S