

# LCD Video Projector

---

Operating Instructions \_\_\_\_\_ EN

Mode d'emploi \_\_\_\_\_ F

Manual de instrucciones \_\_\_\_\_ E

VPL-W400Q  
VPL-W400QM

# WARNING

To prevent fire or shock hazard, do not expose the unit to rain or moisture.

To avoid electrical shock, do not open the cabinet. Refer servicing to qualified personnel only.

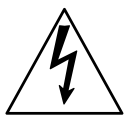
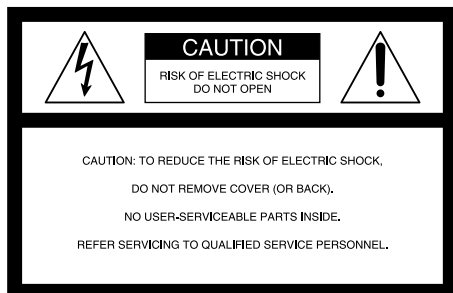

This symbol is intended to alert the user to the presence of uninsulated “dangerous voltage” within the product’s enclosure that may be of sufficient magnitude to constitute a risk of electric shock to persons.



This symbol is intended to alert the user to the presence of important operating and maintenance (servicing) instructions in the literature accompanying the appliance.

For the customers in the USA

This equipment has been tested and found to comply with the limits for a Class B digital device, pursuant to Part 15 of the FCC Rules. These limits are designed to provide reasonable protection against harmful interference in a residential installation. This equipment generates, uses, and can radiate radio frequency energy and, if not installed and used in accordance with the instructions, may cause harmful interference to radio communications. However, there is no guarantee that interference will not occur in a particular installation. If this equipment does cause harmful interference to radio or television reception, which can be determined by turning the equipment off and on, the user is encouraged to try to correct the interference by one or more of the following measures:

- Reorient or relocate the receiving antenna.
- Increase the separation between the equipment and receiver.

- Connect the equipment into an outlet on a circuit different from that to which the receiver is connected.
- Consult the dealer or an experienced radio/TV technician for help.

You are cautioned that any changes or modifications not expressly approved in this manual could void your authority to operate this equipment.

For the customers in Canada

This Class B digital apparatus meets all requirements of the Canadian Interference-Causing Equipment Regulations.

For the customers in the United Kingdom

**WARNING**

**THIS APPARATUS MUST BE EARTHED**

**IMPORTANT**

This wires in this mains lead are coloured in accordance with the following code:

Green-and-Yellow:	Earth
Blue:	Neutral
Brown:	Live

As the colours of the wires in the mains lead of this apparatus may not correspond with the coloured markings identifying the terminals in your plug proceed as follows: The wire which is coloured green-and-yellow must be connected to the terminal in the plug which is marked by the letter E or by the safety earth symbol Y or coloured green or green-and-yellow.

The wire which is coloured blue must be connected to the terminal which is marked with the letter N or coloured black. The wire which is coloured brown must be connected to the terminal which is marked with the letter L or coloured red.

Voor de klanten in Nederland



Bij dit produkt zijn batterijen geleverd. Wanneer deze leeg zijn, moet u ze niet weggooien maar inleveren als KCA.

The socket-outlet should be installed near the equipment and be easily accessible.

# Table of Contents

## Overview

Precautions .....	4
Features .....	6
Location and Function of Controls .....	7

## Setting up and projecting

Installing the Projector .....	13
Connecting with a VCR .....	14
Projecting .....	15

## Adjustments and settings using the menu

Using the Menu .....	20
The INPUT SELECT Menu .....	21
The MEMORY SELECT Menu .....	22
The ASPECT SELECT Menu .....	24
The SET SETTING Menu .....	26
The INPUT INFO Menu .....	29

## Installation/connection examples

Installation Examples .....	30
Floor Installation .....	30
Ceiling Installation .....	31
Connection Example .....	32
Connecting 15k RGB/Component Equipment .....	32

## Maintenance

Maintenance .....	33
Replacing the Lamp .....	33
Cleaning the Air Filter .....	33
Troubleshooting .....	34

## Other

Specifications .....	36
Index .....	39

# Precautions

---

## On safety

- Check that the operating voltage of your unit is identical with the voltage of your local power supply. If voltage adaptation is required, consult with qualified Sony personnel.
- Should any liquid or solid object fall into the cabinet, unplug the unit and have it checked by qualified personnel before operating it further.
- Unplug the unit from the wall outlet or set the MAIN POWER switch to OFF if it is not to be used for several days.
- To disconnect the cord, pull it out by the plug. Never pull the cord itself.
- The wall outlet should be near the unit and easily accessible.
- The unit is not disconnected from the AC power source (mains) as long as it is connected to the wall outlet, even if the unit itself has been turned off.
- Do not look into the lens while the lamp is on.

---

## On installation

- When the projector is mounted on the ceiling, the Sony PSS-500 Projector Suspension Support must be used for installation.
- Allow adequate air circulation to prevent internal heat build-up. Do not place the unit on surfaces (rugs, blankets, etc.) or near materials (curtains, draperies) that may block the ventilation holes. Leave space of more than 10 cm (4 inches) between the wall and the projector. Be aware that room heat rises to the ceiling; check that the temperature near the installation location is not excessive.
- Do not install the unit in a location near heat sources such as radiators or air ducts, or in a place subject to direct sunlight, excessive dust or humidity, mechanical vibration or shock.
- To avoid moisture condensation, do not install the unit in a location where the temperature may rise rapidly.

### Caution

The projector is equipped with suction holes at the bottom and exhaust holes on the rear. Do not block these holes, or internal heat build-up may occur, causing picture degradation or damage to the projector.

---

## On illumination

- To obtain the best picture, the front of the screen should not be exposed to direct lighting or sunlight.
- Ceiling-mounted spot lighting is recommended. Use a cover over fluorescent lamps to avoid lowering the contrast ratio.
- Cover any windows that face the screen with opaque draperies.
- It is desirable to install the projector in a room where floor and walls are not of light-reflecting material. If the floor and walls are of reflecting material, it is recommended that the carpet and wall paper be changed to a dark color.

---

## On cleaning

- To keep the cabinet looking new, periodically clean it with a soft cloth. Stubborn stains may be removed with a cloth lightly dampened with a mild detergent solution. Never use strong solvents, such as thinner, benzene, or abrasive cleansers, since these will damage the cabinet.
- Avoid touching the lens. To remove dust on the lens, use a soft dry cloth. Do not use a damp cloth, detergent solution, or thinner.
- Clean the filter at regular intervals.

---

## On repacking

- Save the original shipping carton and packing material; they will come in handy if you ever have to ship your unit. For maximum protection, repack your unit as it was originally packed at the factory.

# Features

---

## High brightness, high picture quality

- **High brightness**  
Adopting the long service life metal halide lamp and new developed optical system allow high brightness (light output 400 ANSI lumen) and excellent uniformity on the picture.
- **High resolution**  
By using three 1.35 inch panels, this projector offers resolution of 600 horizontal TV lines for composite video input.
- **Superior color reproduction**  
The superior characteristics of the metal halide lamp and the optical design of the projector allow superior color reproduction.

---

## High portability

This projector comes with convenient features for transportation such as a carrying handle and a Remote Commander pocket on the cabinet to keep the Remote Commander.

---

## Wide (16:9) aspect

Thanks to the panel whose aspect ratio is 16:9, it is possible to project not only ordinary 4:3 but also 16:9 picture. In wide mode, you can enjoy other 4 picture modes, FULL/ZOOM/SUB TITLE/WIDE ZOOM, using whole 1068 × 480 pixels.  
When AUTO WIDE function is set to ON, the picture is automatically set to wide mode when the letter box signal is received.

---

## Memory function

This projector has five kinds of memory for each of VIDEO and INPUT-A input signal which stores picture condition. You can get an optimum picture by selecting the memory.

---

## Flexible setup

This projector is designed to be installed on the table or the ceiling. A 1.6x zoom lens is provided as standard equipment.

---

## Accepts various input signals

You can project pictures from VCRs , 15k RGB video equipment, video cameras and HDTV<sup>1)</sup> equipment.

- **Compatible with five color systems**  
NTSC, PAL, SECAM, NTSC 4.43<sup>2)</sup>, or PAL-M color system can be selected automatically or manually.

---

1) 1125/60 interlaced HDTV Studio Standard

2) NTSC4.43 is the color system used when playing back a video recorded on NTSC on a NTSC4.43 system VCR.

# Location and Function of Controls

## Front

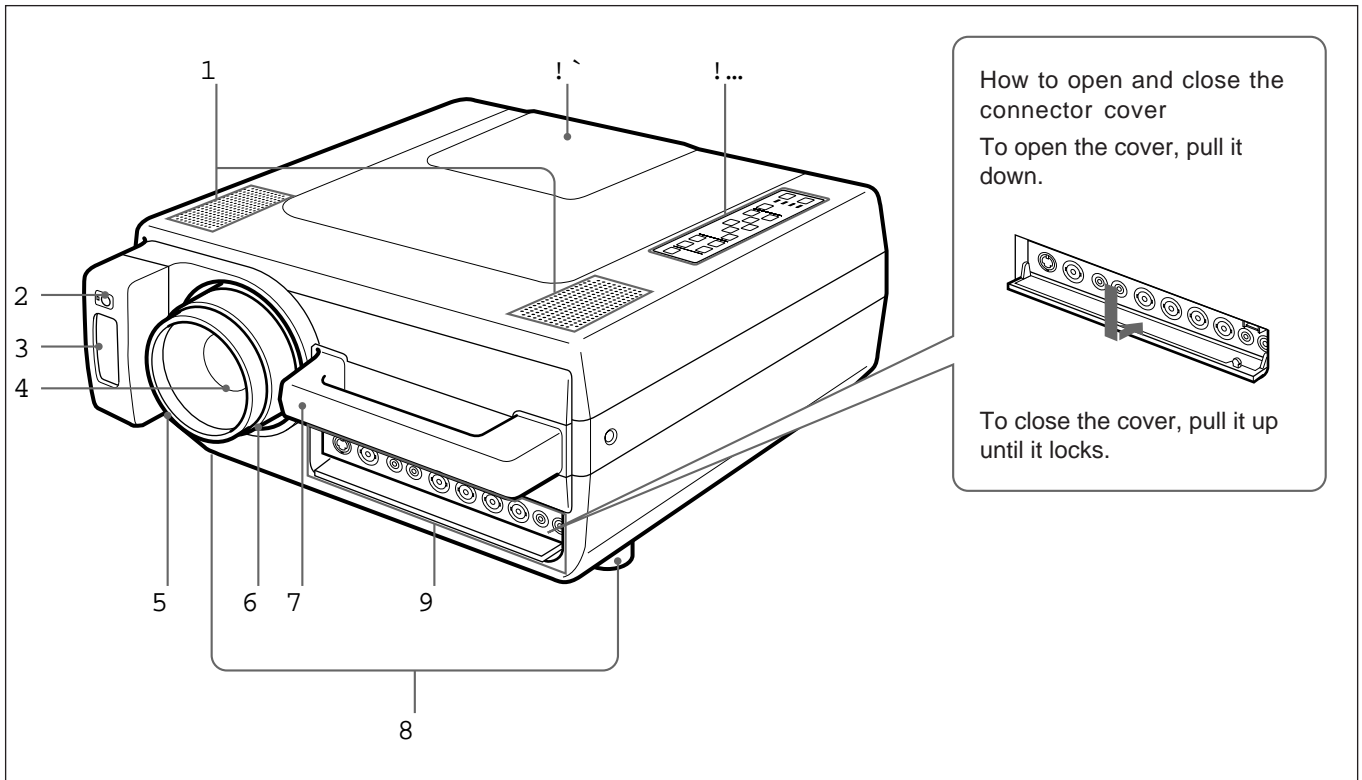

### 1 Speakers

### 2 Front remote control detector

### 3 Remote Commander pocket

Houses the supplied Remote Commander. When inserting the Remote Commander, make sure the infrared transmitter is facing forwards and push it until it clicks.

To take out the Remote Commander from the pocket, push it once and pull it out.

### 4 Lens

Remove the lens cap before projection.

### 5 Focus ring

Adjusts the picture focus.

### 6 Zoom ring

Adjusts the size of the picture.

### 7 Carrying handle

Use the handle for carrying the projector.

### 8 Adjusters

Use the adjusters to keep the projector level if it is installed on an uneven surface.

### 9 Connector panel

For details, see page 9.

### ! ° Control panel

For details, see page 8.

### ! j Lamp cover

## How to use the adjusters

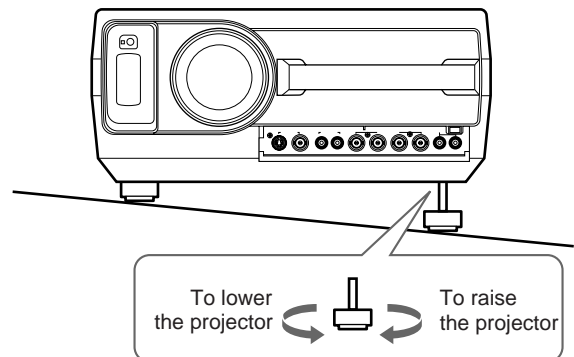

While lifting the projector, turn the adjusters and adjust the height so that the projector becomes level.

### Note

Be careful not to let the projector down on your fingers.

# Location and Function of Controls

## Control Panel

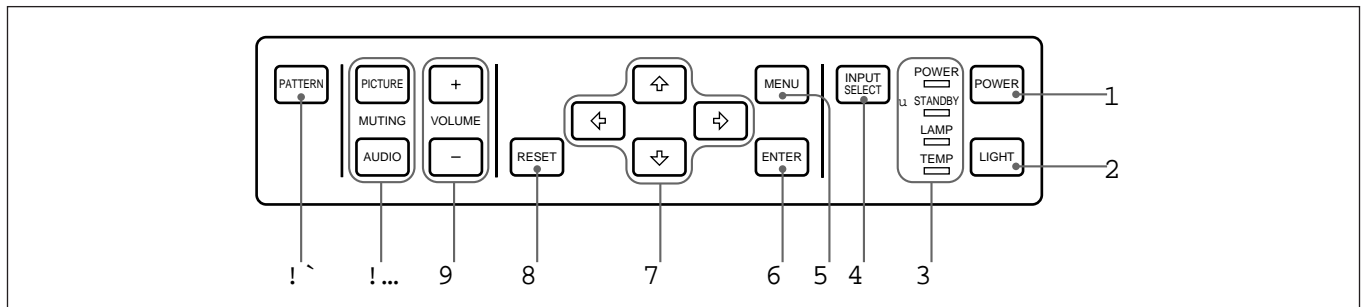

### 1 POWER key

Press to turn the projector on and off once the projector is in the standby mode. The POWER indicator lights in green when the power is turned on. When turning off the power, press and hold the POWER key for about one second.

### 2 LIGHT key

Lights the back lighting (orange) for the control panel when the power is turned on. Press again to turn off the back lighting.

### 3 Indicators

**POWER:** Lights in green when the power is turned on. Flashes in green while the cooling fan runs after turning off the power with the POWER key. The fan runs for about 1 minute and 30 seconds after turning off the power. The POWER indicator flashes quickly for the first minute. During this time, you will not be able to turn the power back on with the POWER key.

**STANDBY:** Lights in red when the MAIN POWER switch at the rear of the projector is turned on. Once in the standby mode, you can turn the projector on and off with the POWER key on the control panel or the Remote Commander.

#### Note

When the MAIN POWER switch is turned off, there will be a slight delay before the indicator goes off.

**LAMP:** Lights up or flashes under the following conditions:

- Lights up when a trouble has prevented the lamp from lighting.
- Flashes when the lamp cover or air filter cover is not secured firmly.

#### Note

When the LAMP indicator lights up, never open the lamp cover if the projector is installed on the ceiling.

**TEMP (Temperature):** Lights up or flashes under the following conditions:

- Lights up when temperature inside the projector becomes unusually high.
- Flashes when the fan inside the projector stops.

For details on the LAMP and the TEMP indicators, see page 34.

### 4 INPUT SELECT key

Selects the input signal. Each time the key is pressed, signal from equipment connected to VIDEO IN and INPUT-A connectors is selected alternately.

### 5 MENU key

Press to display the on-screen menu. Press again to clear the menu.

### 6 ENTER key

Press to enter the settings of items in the menu system.

### 7 Arrow keys (V/v/B /b)

Used to move the on-screen cursor or to make various adjustments.

### 8 RESET key

Press to restore the value of an item back to its factory preset value. This key functions when the menu or a setting item is displayed on the screen.

### 9 VOLUME +/- keys

Adjust the volume of the built-in speakers and output level of the AUDIO OUT connectors.

- + : Increases the volume.
- : Decreases the volume.

### ! ° MUTING keys

Cuts off the picture and sound.

**PICTURE:** Press to cut off the picture. Press again to restore the picture.

**AUDIO:** Press to cut off the sound. Press again or press the VOLUME + key to restore the sound.

### ! j PATTERN key

Display a pattern on the screen for focus adjustment. Press again to clear the pattern.



## Connector Panel

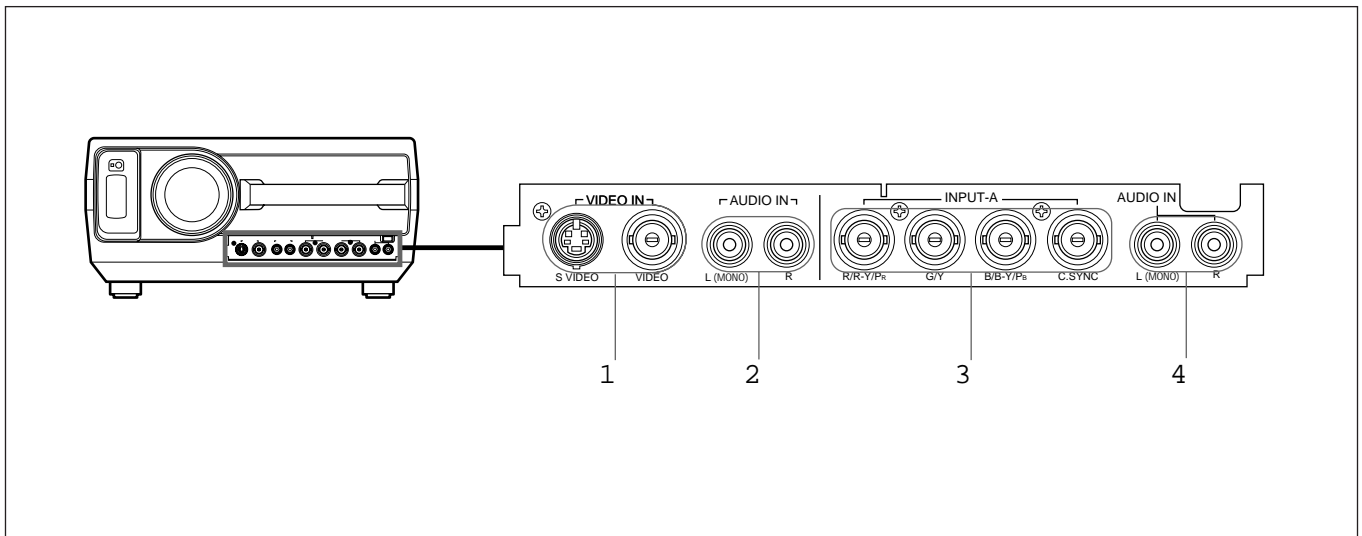

### 1 VIDEO IN connectors

**S VIDEO (mini DIN 4-pin):** Connects to the S video output (Y/C video output) of a video equipment.

**VIDEO (BNC-type):** Connects to the composite video output of video equipment.

#### Note

If you have video equipments connected to both the S VIDEO and VIDEO connectors, the signal from the S VIDEO is selected. When showing video connected to the VIDEO connector, be sure not to connect a cable to the S VIDEO connector.

### 2 AUDIO IN L (MONO)/R jacks (phono type)

When you connect the equipment to the VIDEO IN connectors, connect to the audio output jacks of the equipment. For stereo equipment, use both the L and R jacks; for monaural equipment, use the L (MONO) jack only.

### 3 INPUT-A connectors (BNC-type)

**R/R-Y/P<sub>R</sub>, G/Y, B/B-Y/P<sub>B</sub>, C. SYNC connectors**  
Connect to the RGB output of the equipment.

### 4 AUDIO IN L (MONO)/R jacks (phono type)

When you connect the equipment to the INPUT-A connectors, connect to the audio output jacks of the equipment. For stereo equipment, use both the L and R jacks; for monaural equipment, use the L (MONO) jack only.

## Location and Function of Controls

### Rear

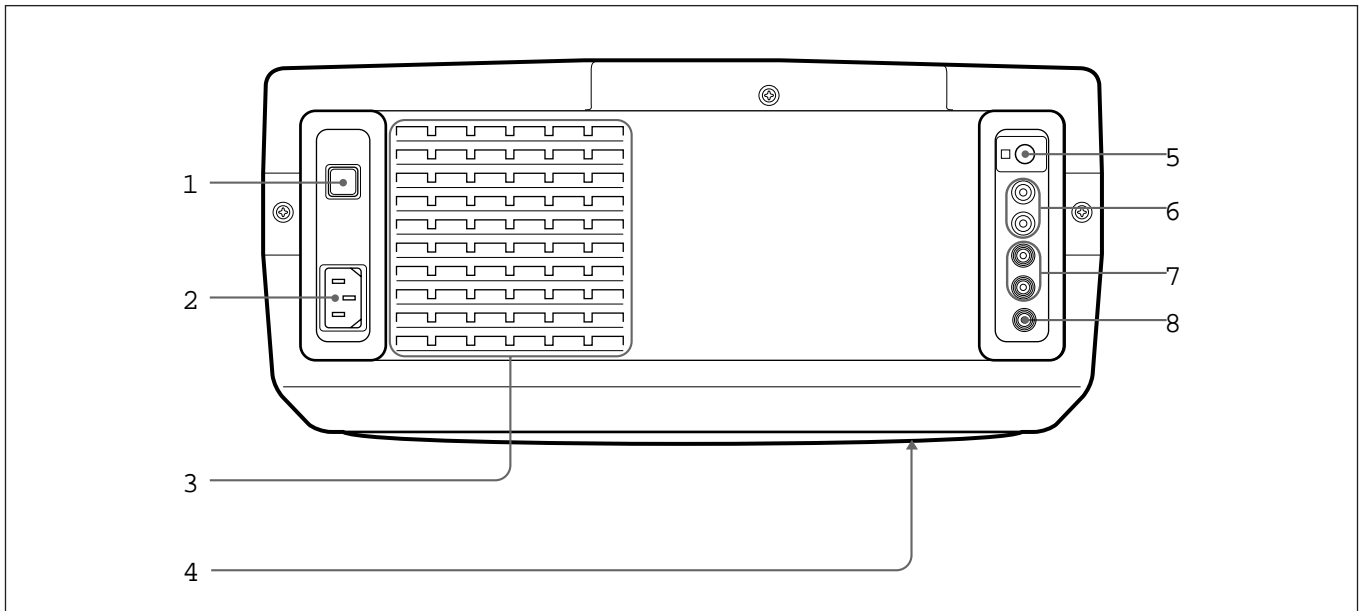

**1 MAIN POWER switch (OON/oOFF)**  
Turns the main power on and off.

**2 AC IN socket**  
Connect the supplied AC Power cord.

**Note**  
If the supplied AC power cord plug does not match the wall socket in your country, consult qualified Sony personnel.

**3 Ventilation holes (exhaust)**

**4 Ventilation holes (intake)**

**Notes**

- Do not place anything near the ventilation holes as it may cause internal heat build-up.
- Do not place your hand or objects near the ventilation holes —the air coming out is hot.

**5 Rear remote control detector**

**6 AUDIO OUT L/R jacks (phono type)**  
Connects to external active speakers.  
The volume of the speakers can be controlled by the VOLUME keys on the projector or the Remote Commander.

**7 CONTROL S IN/OUT jack (stereo minijack)**  
Connect to the CONTROL S connectors of other Sony equipment. It is then possible to control the whole system with a single Remote Commander.

**8 TRIG (trigger) connector (minijack)**  
Outputs the ON or OFF condition of the unit to the external equipment.  
When the unit is turned off, 0 V is output and when the unit is turned on, 5 V is output. However, as the power is not output, you cannot use the connector as the power source.

## Remote Commander

The Remote Commander may be used as a wireless or wired Remote Commander.

For details on operation of the keys not mentioned here, see the description in the Control Panel section.

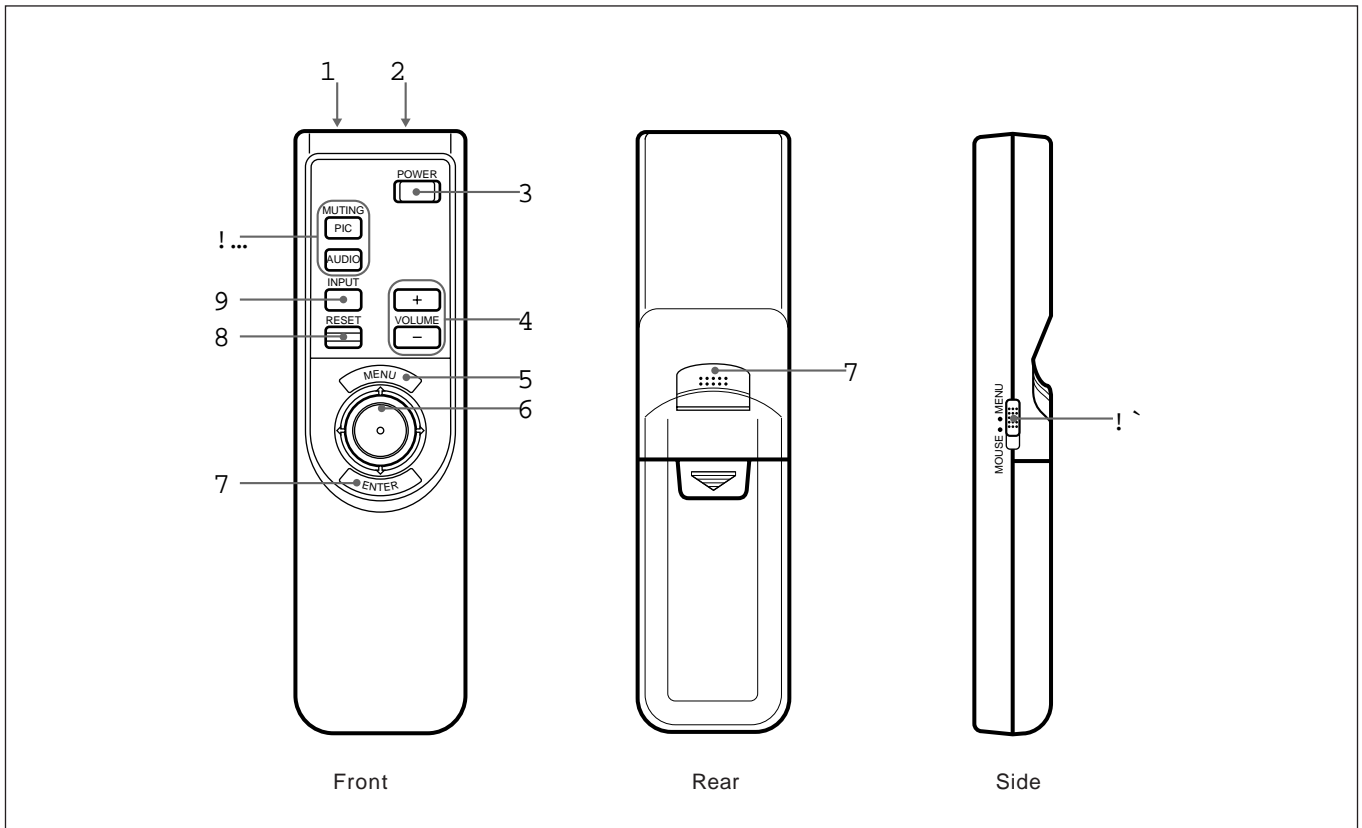

1 CONTROL S OUT connector (stereo minijack)

Connect to the CONTROL S IN connector on the projector when using the Remote Commander as a wired Remote Commander.

2 Infrared transmitter

3 POWER key

4 VOLUME +/- keys

5 MENU key

6 Joy stick

Used to move the on-screen cursor or to make various adjustments.

7 ENTER keys

8 RESET key

9 INPUT key

! ° MUTING keys

! j MOUSE/MENU switch  
Set to MENU for this unit.

## Location and Function of Controls

---

### Battery installation

- 1 Push and slide to open the lid.

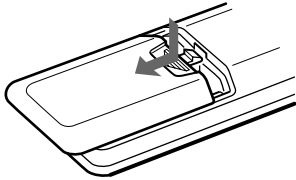

- 2 Install the two size AA (R6) batteries (supplied) with the correct polarity.

Be sure to install the battery from the '+' side.

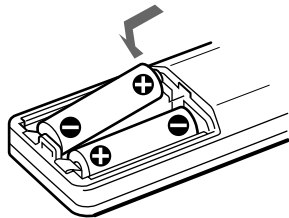

- 3 Replace the lid.

### Notes on batteries

- Be careful that the battery orientation is correct when inserting batteries.
- Do not mix old battery with new one, or different types of batteries.
- If you do not intend to use the Remote Commander for a long time, remove the batteries to avoid damage from battery leakage. If a battery has leaked, remove the batteries, wipe the battery compartment dry and replace the batteries with new ones.

### Notes on wireless Remote Commander operation

- Be sure that there is nothing to obstruct the infrared beam between the Remote Commander and the projector.
- The operation range is limited. The shorter the distance between the Remote Commander and the projector, the wider the angle within which the commander can control the projector.

- The remote control detectors on the projector do not operate when the Remote Commander is being used as a wired Remote Commander. If you wish to use the Remote Commander as a wireless Remote Commander, be sure to remove the connecting cable from both the Remote Commander and the projector.

# Installing the Projector

This section describes the installation arrangements for installing the projector on a table. For ceiling installation, consult with qualified Sony personnel (see page 31).

Horizontal center of the screen

Adjust the vertical and horizontal positioning of the projector.

Vertical positioning (side view)

Adjust the height of the projector so that the center of the lens is just below the bottom edge of the screen.

Horizontal positioning (top view)

Adjust the horizontal positioning of the projector so that the lens is aligned with the horizontal center of the screen.

The distance between the lens and the screen varies depending on the size of the screen. Use the following table as a guide.

		Unit: m (feet)									
16:9 screen size (inches)		41	60	80	100	120	150	180	200	250	300
Distance	Minimum	1.5 (4.9)	2.2 (7.3)	3.0 (9.8)	3.8 (12.4)	4.5 (14.9)	5.7 (18.7)	6.9 (22.5)	7.6 (25.1)	9.6 (31.4)	11.5 (37.7)
	Maximum	2.3 (7.5)	3.4 (11.2)	4.6 (15.0)	5.7 (18.8)	6.9 (22.7)	8.7 (28.4)	10.4 (34.2)	11.6 (38.0)	14.5 (47.6)	17.5 (57.3)
4:3 screen size (inches)		34	60	80	100	120	150	180	200	245	
Distance	Minimum	1.5 (5.0)	2.7 (9.0)	3.7 (12.1)	4.6 (15.2)	5.6 (18.3)	7.0 (23.0)	8.4 (27.6)	9.4 (30.7)	11.5 (37.7)	
	Maximum	2.3 (7.6)	4.2 (13.7)	5.6 (18.4)	7.1 (23.1)	8.5 (27.8)	10.6 (34.9)	12.8 (41.9)	14.2 (46.6)	17.4 (57.2)	

For detailed information on installation measurements, see page 30.

# Connecting with a VCR

This section describes how to connect the projector with a VCR and external active speakers. For details on how to connect other equipment, see page 32.

Also refer to the instruction manuals of the equipment to be connected.

When making connections, be sure to:

- turn off all equipment before making any connections.
- use the proper cables for each connection.
- insert the plugs of the cables properly; plugs that are not fully inserted often generate noise. When pulling out a cable, be sure to pull it out from the plug, not the cable itself.

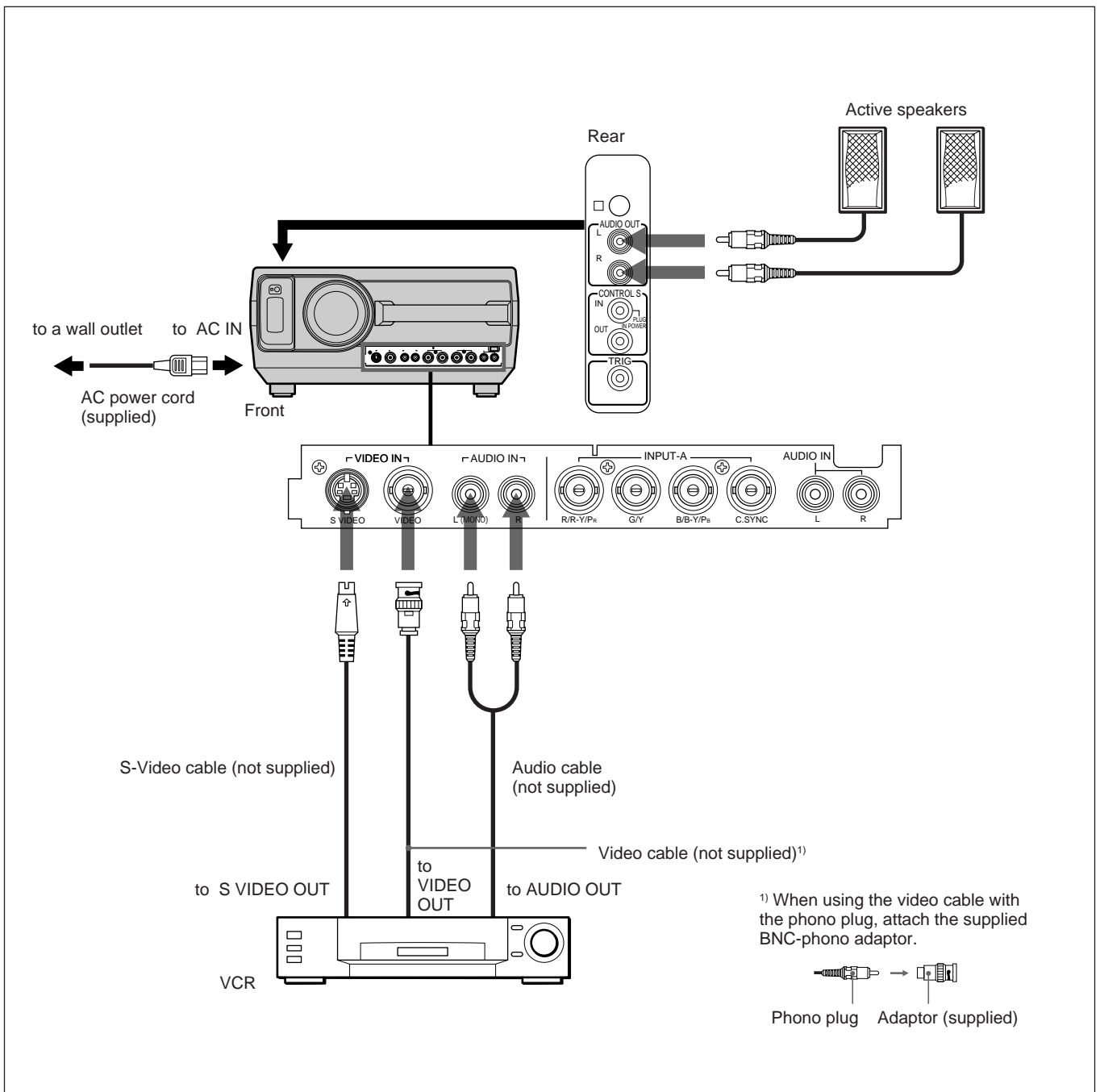

# Projecting

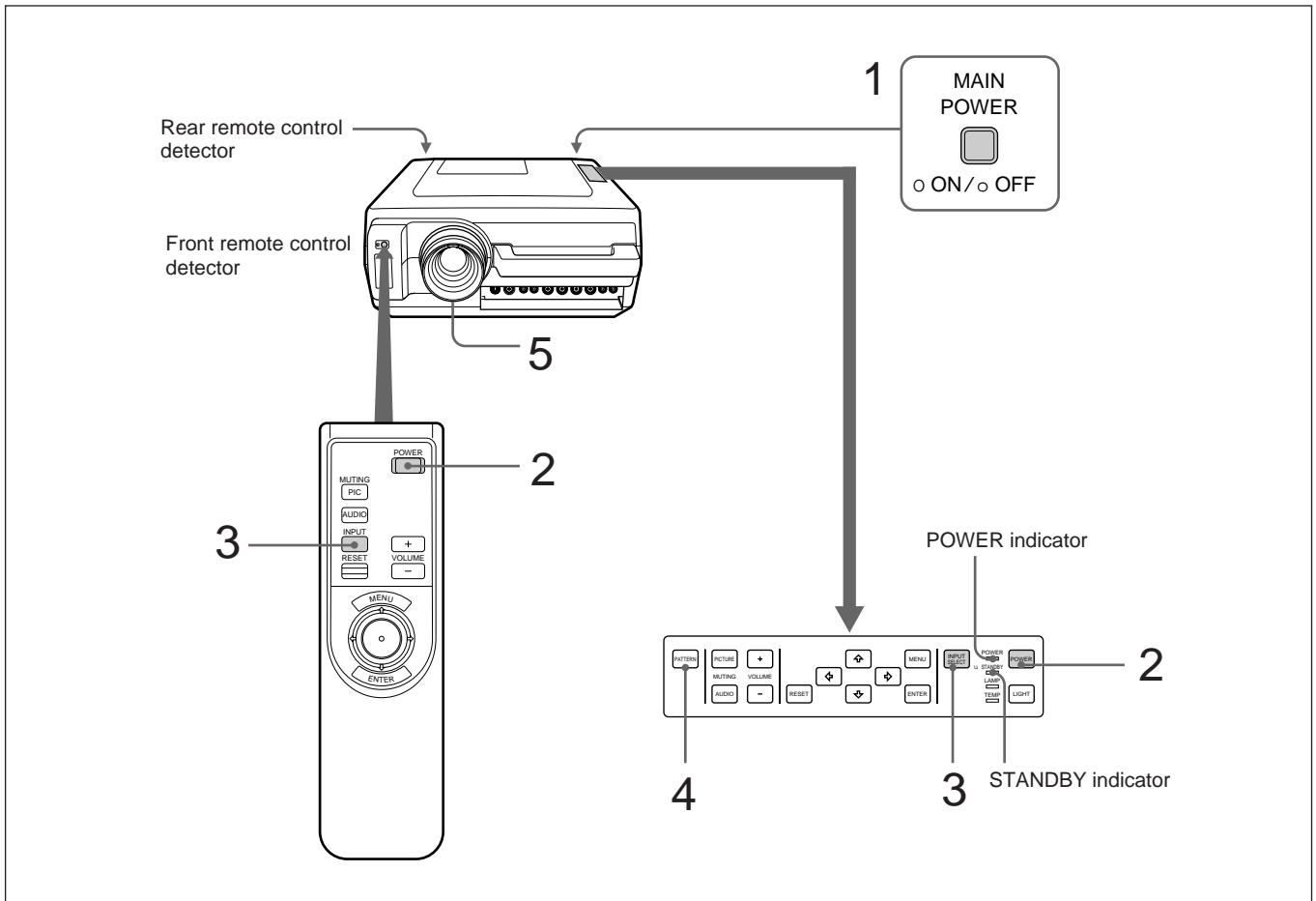

- 1** Press the MAIN POWER switch on the rear of the projector (O ON).  
The STANDBY indicator lights in red and the projector goes into the standby mode.
- 2** Press the POWER key on the Remote Commander or the control panel.  
The POWER indicator lights in green.
- 3** Switch on equipment connected to the projector. Press the INPUT SELECT key on the control panel or the INPUT key on the Remote Commander to select the input source.

**INPUT-A:** Selects signal input from the INPUT-A and AUDIO IN L/R connectors.

**VIDEO:** Selects signal input from the VIDEO IN and AUDIO IN L/R connectors.

(If you have made connections to both the S VIDEO and the VIDEO connectors, the signal from S VIDEO connector is selected.)

(continued)

- 4 Press the PATTERN key on the control panel to display the “H” test pattern, and turn the focus ring to adjust the focus.

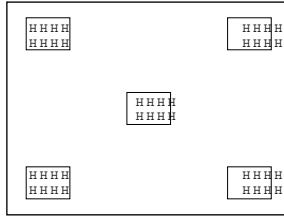

Press the PATTERN key again to clear the pattern.

- 5 Turn the zoom ring to adjust the size of the picture.

### Note

Do not look into the lens when the projector lamp is on.

To	Press
Adjust the volume	the VOLUME +/- keys.
Cut off the sound	the AUDIO MUTING key. To restore the sound, press the AUDIO MUTING key again or press the VOLUME + key.
Cut off the picture	the PICTURE MUTING key (PIC MUTING key on the Remote Commander). To restore the picture, press the PICTURE MUTING key again.

## Changing the picture mode

You can change the picture mode according to the picture to be used or the video signal.

- 1 Press the MENU key to display the menu.
- 2 Press the V/v keys on the control panel to select ASPECT SELECT, then press the b key or the ENTER key.

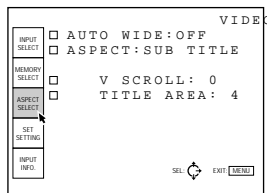

- 3 Make setting or adjustment on an item.

For details on setting individual items, see page 24.



The picture size for the screen size

Refer to the followings for selecting the screen mode.

When the 4:3 picture is displayed on the 16:9 screen  
 Example: The 120 inch screen is used.

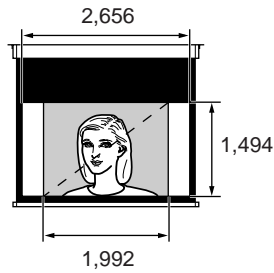

The 98 inch picture is displayed.

size (inch)	16:9 screen	4:3 picture	size (inch)
	unit: mm	unit: mm	
90			73
110			90
120			98

# Projecting

When the 16:9 picture is displayed on the 4:3 screen  
 Example: The 120 inch screen is used.

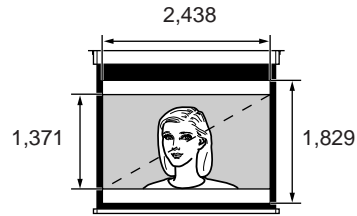

The 110 inch picture is displayed.

size (inch)	4:3 screen		16:9 picture	
	unit: mm	unit: mm	unit: mm	size (inch)
80	1,626	1,219	1,626 914,6	73
100	2,032	1,524	2,032 1,143	91
120	2,438	1,829	2,438 1,371	110

---

## To turn off the power

- 1 Press and hold the POWER key on the control panel or the Remote Commander for about one second.

The POWER indicator flashes in green and the fan continues to run for about 1 minute and 30 seconds to reduce the internal heat. The POWER indicator flashes quickly for the first minute. During this time, you will not be able to turn the power back on with the POWER key. After about one minute, you can turn on the power with the POWER key.

- 2 Wait until the fan stops running and the STANDBY indicator lights in red; then press the MAIN POWER switch to turn off the main power (o OFF).

### Notes

- Do not to press the MAIN POWER switch while the fan is still running; the fan will stop while the lamp is still hot, leading to breakdown.
- To make the lamp life last longer, do not turn off the power at least for about 10 minutes after turning on the power.

---

## Note on changing picture modes

This projector provides you with the various choices of picture modes.

Please select a picture mode taking into account that one which changes the aspect ratio of the original picture will provide a different look from that of the original image.

Please also note that if the projector is used for profit or for public viewing, modifying the original picture by switching picture modes may constitute an infringement of the rights of authors or producers which are legally protected by laws.

# Using the menu

The projector is equipped with an on-screen menu for making various adjustments and settings.

To select the language used in the menu, see page 27.

- 1 Press the MENU key.  
The menu display appears.  
The menu presently selected is highlighted in blue.

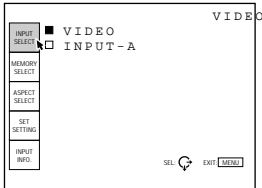

- 2 Use the V or v keys on the control panel to select a menu, then press the b key or the ENTER key. On the Remote Commander, move the joy stick up or down to select a menu, then move it to the right or press the ENTER key.  
The selected menu appears.

Menus Setting items

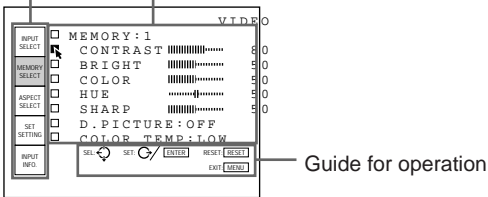

- 3 Make setting or adjustment on an item.  
For details on setting individual items, see the relevant menu pages.

---

## To clear the menu display

Press the MENU key.

The menu display disappears automatically if no key is pressed for one minute.

---

## To reset items that have been adjusted

Press the RESET key. "RESET complete!" appears on the screen and the settings appearing on the screen will be reset to their factory preset values.

---

## About the memory of the settings

The settings are automatically stored in the projector memory.

# The INPUT SELECT Menu

The INPUT SELECT menu is used for selecting the input signal.

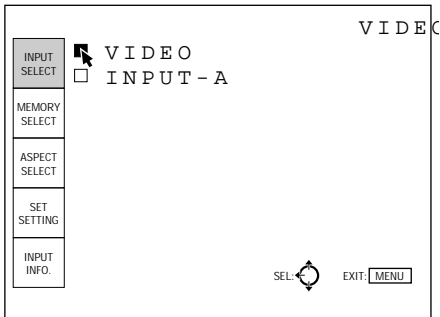

## Operation

Use the V or the v key on the control panel to select the input, then press B key.

On the Remote Commander, move the joy stick up or down to select the input, then move it to the left.

---

## VIDEO

Selects signal input from the VIDEO IN (S VIDEO or VIDEO) connectors and the AUDIO IN L/R (for VIDEO IN) connectors. If you have equipment connected to both the VIDEO and the S VIDEO connectors, the S VIDEO will be selected.

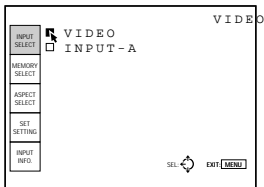

---

## INPUT-A

Selects signal input from the INPUT-A and AUDIO IN L/R (for INPUT-A) connectors.

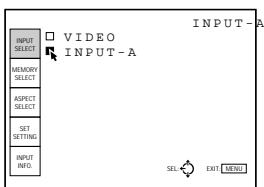

# The MEMORY SELECT Menu

The MEMORY SELECT menu is used for adjusting the picture. Items which can be adjusted are displayed in green.

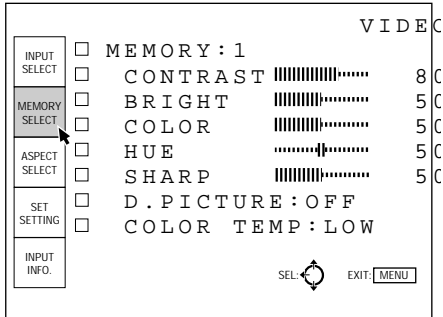

## Operation

When changing the adjustment level:

### 1. Select an item.

Use the V or the v key on the control panel to select an item, then press the b or the ENTER key.

On the Remote Commander, move the joy stick up or down to select an item, then move it to the right or press the ENTER key.

The selected item is displayed at the bottom.



### 2. Change the adjustment level.

To increase the number, press the V or the b key.

On the Remote Commander, move the joy stick up or to the right.

To decrease the number, press the v or the B key.

On the Remote Commander, move the joy stick down or to the left.

Adjustable range is MIN, 1, 2, ... 98, 99, MAX.

### 3. Press the ENTER key to restore the original screen.

The original screen is restored.

When changing the setting:

### 1. Select an item.

Use the V or the v key on the control panel to select an item, then press the b or the ENTER key.

On the Remote Commander, move the joy stick up or down to select an item, then move it to the right or press the ENTER key.

The pop-up menu for the selected item appears.

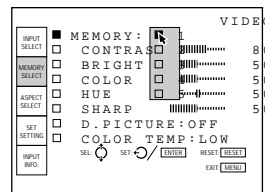

### 2. Change the setting.

Press the V or the v key on the control panel.

On the Remote Commander, move the joy stick up or down.

### 3. Press the ENTER or the B key on the control panel to restore the original screen.

On the Remote Commander, press the ENTER key or move the joy stick to the left.

---

## MEMORY

Selects the memory number.

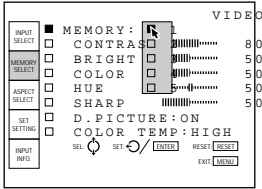

The adjusted data are memorized in MEMORY 1 to 5 for each of VIDEO IN and INPUT-A.

---

## CONTRAST

Adjusts the picture contrast.



The higher the setting, the greater the contrast.  
The lower the setting, the lower the contrast.

---

## BRIGHT

Adjusts the picture brightness.



The higher the setting, the brighter the picture.  
The lower the setting, the darker the picture.

---

## COLOR

Adjusts color intensity.

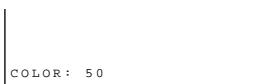

The higher the setting, the greater the intensity.  
The lower the setting, the lower the intensity.

---

## HUE

Adjusts skin tones.



A higher the setting, the picture becomes greenish.  
A lower the setting, the picture becomes purplish.

---

## SHARP

Adjusts the picture sharpness.



The higher the setting, the sharper the picture.  
The lower the setting, the softer the picture.

---

## D. (Dynamic) PICTURE

Emphasizes the dark portion of the picture.

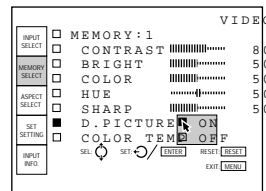

**ON:** Emphasizes the dark portion of the picture to produce a bolder “dynamic” picture.  
**OFF:** Reproduces the dark portions of the picture accurately, in accordance with the source signal.

---

## COLOR TEMP

Adjust the color temperature.

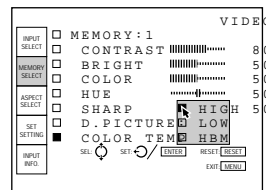

**HIGH:** Makes the white color bluish.  
**LOW:** Makes the white color reddish.  
**HBM (high brightness mode):** Reproduces a picture with high brightness.

The following items cannot be adjusted depending on the types of input signal

Item	Cannot be adjusted with
COLOR	black-and-white signal
HUE	Input signal other than NTSC 3.58/4.43 and HDTV signals

# The ASPECT SELECT Menu

The ASPECT SELECT menu is used to set the picture mode.

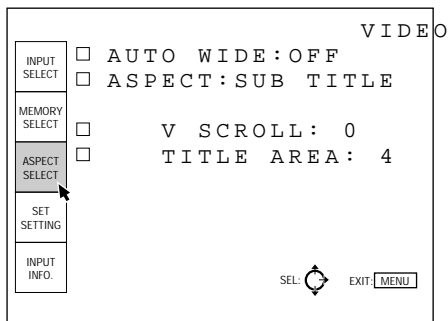

## Operation

When changing the adjustment level:

### 1. Select an item.

Use the V or the v key on the control panel to select the item, then press the b or the ENTER key. On the Remote Commander, move the joy stick up or down to select the item, then move it to the right or press the ENTER key.

The selected item is displayed at the bottom.



### 2. Change the adjustment level.

To increase the number, press the V or the b key. On the Remote Commander, move the joy stick up or to the right.

To decrease the number, press the v or the B key. On the Remote Commander, move the joy stick down or to the left.

### 3. Press the ENTER key to restore the original screen.

The original screen is restored.

When changing the setting:

### 1. Select an item.

Use the V or the v key on the control panel to select the item, then press the b or the ENTER key.

On the Remote Commander, move the joy stick up or down to select the item, then move it to the right or press the ENTER key.

The pop-up menu for the selected item appears.

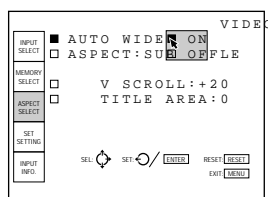

### 2. Change the setting.

Press the V or the v key on the control panel. On the Remote Commander, move the joy stick up or down.

3. Press the ENTER or the B key on the control panel to restore the original screen. On the Remote Commander, press the ENTER key or move the joy stick to the left.

## AUTO WIDE

Selects the AUTO WIDE mode.

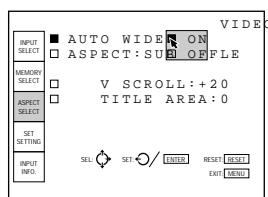

**ON:** The picture automatically switches to wide-screen mode (ZOOM or SUB TITLE) when a letter box signal is received.

When an ID-1 signal is received, the picture is automatically set to FULL or ZOOM.

**OFF:** The AUTO WIDE function does not work.

### Note

The AUTO WIDE function may not work correctly depending on a video signal. In this case, set the AUTO WIDE function to OFF.



## ASPECT

Sets the aspect ratio.

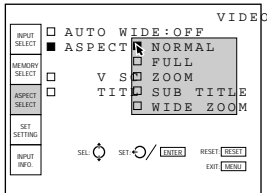

**NORMAL:** The picture with normal ratio 4:3 is displayed.



**FULL:** The picture with normal ratio 4:3 is enlarged horizontally. This mode brings a new level of excitement to video games, making them more involving and challenging.



**ZOOM:** The picture with normal ratio 4:3 is enlarged vertically and horizontally (with same ratio) to the screen size. This mode is ideal for capturing the full-screen drama of wide-format movies.



**SUB TITLE:** The subtitle area is compressed. This mode leaves the subtitles on the lower part of the screen.



**WIDE ZOOM:** The picture with normal ratio 4:3 is enlarged and the upper and lower portions of the picture are compressed. This is ideal for general programs, such as news or variety shows.



## V SCROLL

Adjusts the vertical position of the picture.



Adjustable range is  $-31$  to  $+31$ .

As the setting increases, the picture moves up, and as the setting decreases, the picture moves down. To resume the normal position, press the RESET key.

## TITLE AREA

Adjust the subtitle area.



Adjustable range is 0 to 8.

As the setting increases, the subtitle area becomes wide, and as the setting decreases, the subtitle area becomes narrow.

To resume the normal area, press the RESET key.

### Note

Although the adjustable range displayed is 0 to 8, the actual range may be limited depending on the V SCROLL setting.

The following item cannot be adjusted depending on the types of input signal or the selected aspect ratio

Item	Cannot be adjusted with
ASPECT SELECT menu	HDTV signal input from INPUT-A connectors
AUTO WIDE	RGB/Component signal input from INPUT-A connectors
ASPECT	when the AUTO WIDE is set to ON
V SCROLL	NORMAL, FULL and WIDE ZOOM
TITLE AREA	NORMAL, FULL, ZOOM and WIDE ZOOM

# The SET SETTING Menu

The SET SETTING menu is used for changing the settings of the projector.

<page 1>

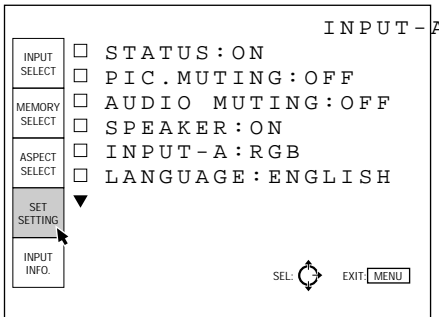

<page 2>

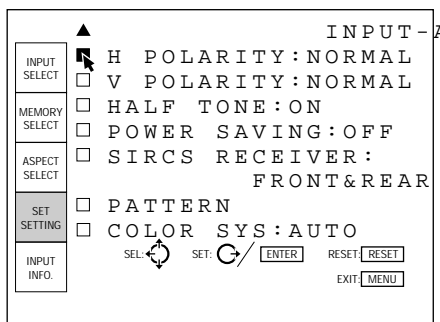

The SET SETTING menu consists of two pages. To change the page, press the V or V key until the page changes when selecting an item. On the Remote Commander, move the joy stick up or down until the page changes when selecting an item.

## Operation

### 1. Select an item.

Use the V or the v key on the control panel to select the item, then press the b or the ENTER key. On the Remote Commander, move the joy stick up or down to select the item, then move it to the right or press the ENTER key. The pop-up menu for the selected item appears.

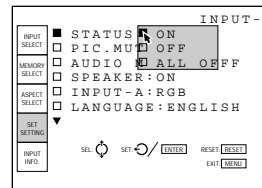

### 2. Change the setting.

Press the V or the v key to change the setting. On the Remote Commander, move the joy stick up or down to change the setting.

3. Press the ENTER or the B key to restore the original screen.

## STATUS (on-screen display)

ON: Shows all of the on-screen displays.

OFF: Turns off the on-screen displays except for “NO INPUT”, “PIC/AUDIO MUTING”, and warning messages (see page 35.)

ALL OFF: Turns off all of the on-screen displays except for warning messages.

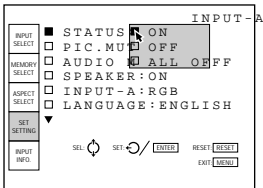

## SPEAKER

Set to OFF to cut off the sound of the internal speakers. When set to OFF, “SPEAKER OFF” appears on the screen when you turn on the power.

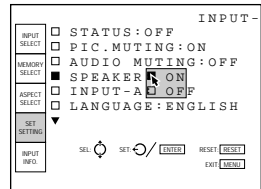

## PIC. MUTING

Set to ON to cut off the picture.

When set to ON, “PIC MUTING” appears on the screen.

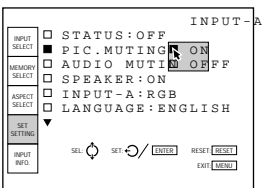

## INPUT-A

Selects the RGB, COMPONENT, HDTV YP<sub>B</sub>P<sub>R</sub> or HDTV GBR signal input from INPUT-A.

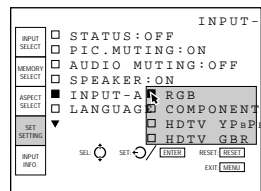

### Note

Select the item according to the input signal. If the setting is not correct, the picture may not be displayed or may be incorrectly displayed.

## AUDIO MUTING

Set to ON to cut off the sound.

When set to ON, “AUDIO MUTING” appears on the screen.

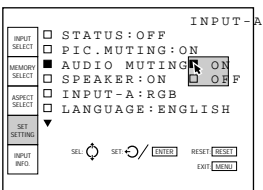

## LANGUAGE

Selects the language used in the menu and on screen displays.

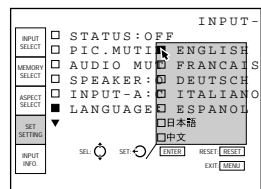

Available languages are: English, French, German, Italian, Spanish, Japanese and Chinese.

(continued)

# The SET SETTING Menu

## H (Horizontal) POLARITY

Set to REVERSE to reverse the horizontal orientation of the picture.

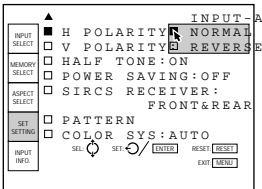

## V (vertical) POLARITY

Set to REVERSE to reverse the vertical orientation of the picture.

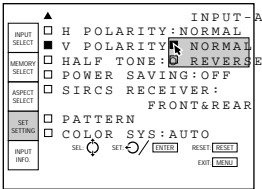

## HALF TONE

Set to ON to reduce the luminance of the menu background.

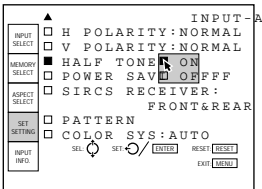

## POWER SAVING

When set to ON, the projector goes into the power saving mode if no signal is input for 10 minutes. The power saving mode is canceled when a signal is input or whenever a key is pressed.

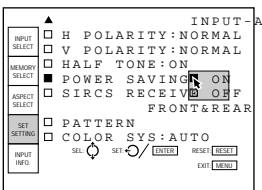

## SIRCS RECEIVER

Selects the remote control detectors on the front and rear of the projector.

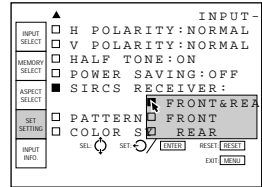

**FRONT & REAR:** Activates both the front and rear detectors.

**FRONT:** Activates the front detector only.

**REAR:** Activates the rear detector only.

## PATTERN

Press the b or the ENTER key to display the “H” test pattern. Press the B or the ENTER key to clear the pattern. The pattern disappears automatically if no key is pressed for one minute.

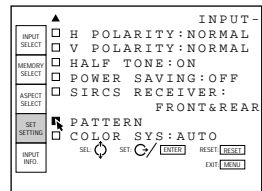

## COLOR SYS (system)

Selects the color system of the input signal.

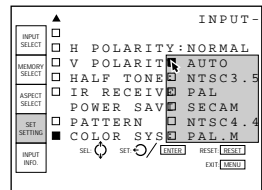

Normally, set to AUTO.

If the picture is distorted or colorless, select the color system according to the input signal.

The following item cannot be adjusted depending on the types of input signal

Item	Cannot be adjusted with
INPUT-A	Signal input from VIDEO IN connectors
COLOR SYS	Signal input from INPUT-A connectors

# The INPUT INFO Menu

The INPUT INFO menu displays the information on a current input signal.

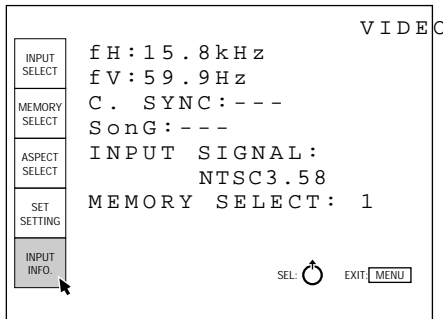

## fH (Horizontal frequency)

Indicates the horizontal frequency of the input signal. This indication is only used as a reference, this is not absolute value.

## fV (Vertical frequency)

Indicates the vertical frequency of the input signal. This indication is only used as a reference, this is not absolute value.

### Note

If the setting for INPUT-A on the SET SETTING menu is incorrect, or connection is not made properly, the horizontal and vertical frequencies will be indicated as "--.-".

## C. SYNC (Composite Sync)

Indicates the polarity of the composite sync. signal. When the picture is being projected using its sync signal, POS (NEG) is displayed in green. When the picture is being projected without using sync signal, POS (NEG) is displayed in white.

POS: The polarity of the sync. signal is positive.  
NEG: The polarity of the sync. signal is negative.  
---: No sync. signal is input.

### Note

For composite sync, input the negative sync signal.

## SonG

Indicates the polarity of the Sync on Green. When the picture is being projected using its sync signal, NEG is displayed in green. When the picture is being projected without using sync signal, NEG is displayed in white.

NEG: The polarity of the sync. signal is negative.  
---: No Sync. signal is input.

## INPUT SIGNAL

Displays the type of current input signal.

NTSC 3.58: NTSC 3.58 input signal from VIDEO IN

NTSC 3.58 Y/C: NTSC 3.58 Y/C input signal from VIDEO IN

NTSC 4.43: NTSC 4.43 input signal from VIDEO IN

NTSC 4.43 Y/C: NTSC 4.43 Y/C input signal from VIDEO IN

PAL: PAL input signal from VIDEO IN

PAL Y/C: PAL Y/C input signal from VIDEO IN

PAL-M: PAL-M input signal form VIDEO IN

PAL-M Y/C: PAL-M Y/C input signal form VIDEO IN

SECAM: SECAM input signal from VIDEO IN

SECAM Y/C: SECAM Y/C input signal from VIDEO IN

RGB: RGB input signal

COMPONENT: Component input signal

HDTV YP<sub>B</sub>P<sub>R</sub>: HDTV YP<sub>B</sub>P<sub>R</sub> input signal

HDTV GBR: HDTV GBR input signal

B/W 50: Black and white input signal from VIDEO IN (vertical frequency: 50 Hz)

B/W 60: Black and white input signal from VIDEO IN (vertical frequency: 60 Hz)

## MEMORY SELECT

The MEMORY SELECT number is displayed

# Installation Examples

## Floor Installation

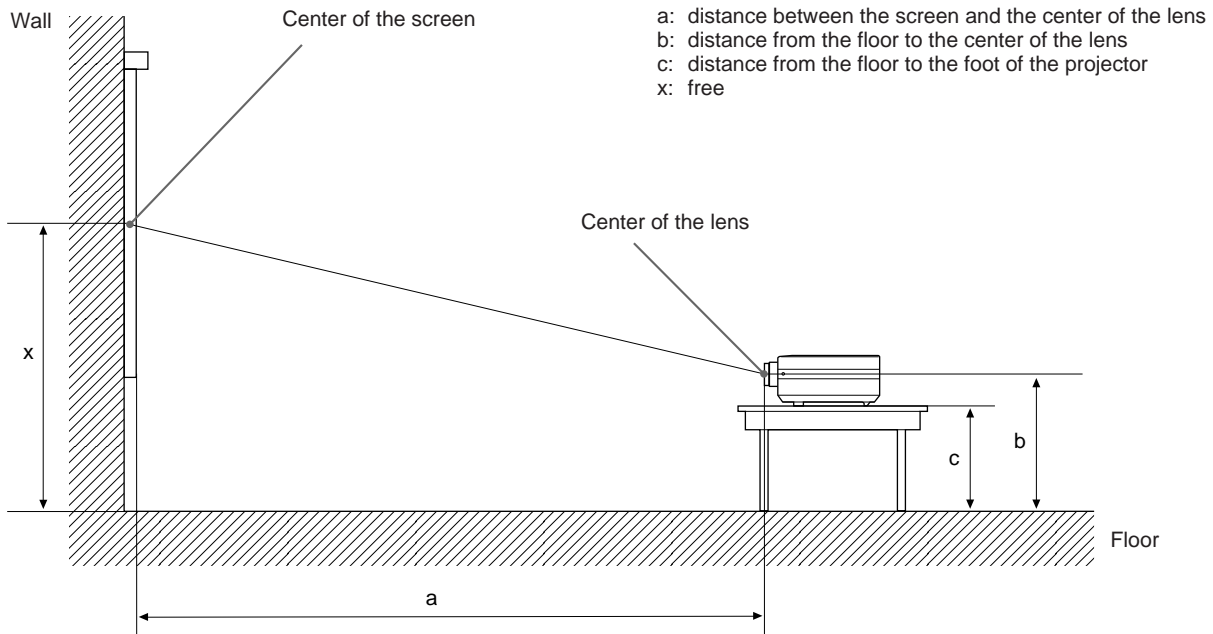

Unit: mm (inches)

16:9 screen size (inches)		41	60	80	100	120	150	180	200	250	300
a (mm)	Minimum	1490 (58 3/4)	2220 (87 1/2)	3000 (118 1/8)	3770 (148 1/2)	4540 (178 3/4)	5700 (224 1/2)	6860 (270 1/8)	7640 (300 7/8)	9570 (376 7/8)	11500 (452 7/8)
	Maximum	2280 (89 7/8)	3400 (133 7/8)	4570 (180)	5740 (226)	6910 (272 1/8)	8660 (341)	10420 (410 1/4)	11590 (456 3/8)	14520 (571 3/4)	17450 (687 1/8)
b (mm)		x-334 (13 1/4)	x-488 (19 1/4)	x-651 (25 3/4)	x-814 (32 1/8)	x-977 (38 1/2)	x-1221 (48 1/8)	x-1465 (57 3/4)	x-1628 (64 1/8)	x-2035 (80 1/8)	x-2442 (96 1/4)
c (mm)		x-445 (17 5/8)	x-599 (23 5/8)	x-762 (30)	x-925 (36 1/2)	x-1088 (42 7/8)	x-1332 (52 1/2)	x-1576 (62 1/8)	x-1739 (68 1/2)	x-2146 (84 1/2)	x-2553 (100 5/8)

To calculate the installation measurement (unit: mm\*)  
 SS: screen size diagonal (inches)

$$a \text{ (minimum)} = (SS - 2.6584) \div 26.501 \times 1025$$

$$a \text{ (maximum)} = (SS - 1.898) \div 16.656 \times 975$$

$$b = X - (SS \times 25.4 \div 34.323 \times 11)$$

$$c = X - (SS \times 25.4 \div 34.323 \times 11 + 111)$$

4:3 screen size (inches)		34	60	80	100	120	150	180	200	245
a (mm)	Minimum	1510 (59 1/2)	2740 (107 7/8)	3690 (145 3/8)	4630 (182 3/8)	5580 (219 3/4)	7000 (275 5/8)	8420 (331 1/2)	9370 (369)	11500 (452 7/8)
	Maximum	2320 (91 3/8)	4180 (164 5/8)	5620 (221 3/8)	7050 (277 5/8)	8480 (333 7/8)	10630 (418 5/8)	12780 (503 1/4)	14210 (559 1/2)	17440 (686 5/8)
b (mm)		x-339 (13 3/8)	x-598 (23 5/8)	x-797 (31 1/2)	x-996 (39 1/4)	x-1196 (47 1/8)	x-1494 (58 7/8)	x-1793 (70 5/8)	x-1993 (78 1/2)	x-2441 (96 1/8)
c (mm)		x-450 (17 3/4)	x-709 (28)	x-908 (35 3/4)	x-1107 (43 3/8)	x-1307 (51 1/2)	x-1605 (63 1/4)	x-1904 (75)	x-2104 (82 7/8)	x-2552 (100 1/2)

To calculate the installation measurement (unit: mm\*)  
 SS: screen size diagonal (inches)

$$a \text{ (minimum)} = (SS - 2.1755) \div 21.653 \times 1025$$

$$a \text{ (maximum)} = (SS - 1.5484) \div 13.609 \times 975$$

$$b = X - (SS \times 25.4 \div 28.045 \times 11)$$

$$c = X - (SS \times 25.4 \div 28.045 \times 11 + 111)$$

\* When converting the number's unit from mm to inch, divide it by 25.4.

## Ceiling Installation

For ceiling installation, consult with qualified Sony personnel.

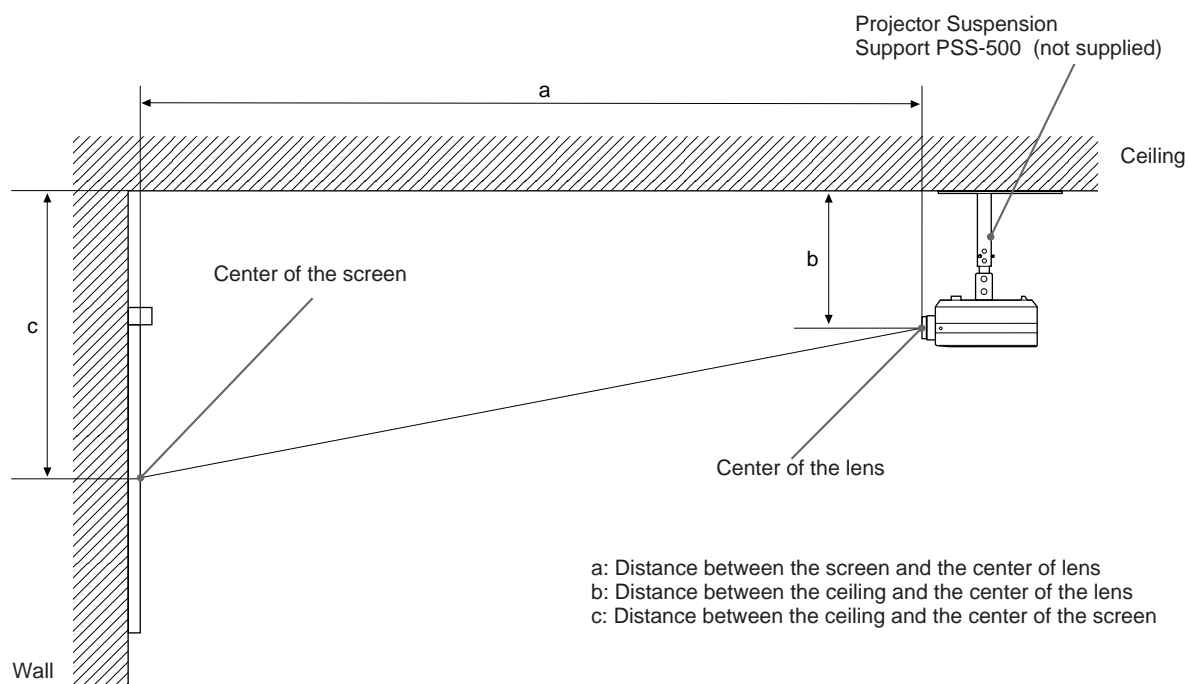

Unit: mm (inches)

16:9 screen size (inches)		60	80	100	120	150	180	200	250	300
a (mm)	Minimum	2220 (87 1/2)	3000 (118 1/8)	3770 (148 1/2)	4540 (178 3/4)	5700 (224 1/2)	6860 (270 1/8)	7640 (300 7/8)	9570 (376 7/8)	11500 (452 7/8)
	Maximum	3400 (133 7/8)	4570 (180)	5740 (226)	6910 (272 1/8)	8660 (341)	10420 (410 1/4)	11590 (456 3/8)	14520 (571 3/4)	17450 (687 1/8)
b (mm)	247 (9 3/4) / 272 (10 3/4) / 297 (11 3/4) / 347 (13 3/4) / 372 (14 3/4) / 397 (15 3/4) adjustable									
c (mm)	b+488 (19 1/4)    b+651 (25 3/4)    b+814 (32 1/8)    b+977 (38 1/2)    b+1221 (48 1/8)    b+1465 (57 5/8)    b+1628 (64 1/8)    b+2035 (80 1/8)    b+2442 (96 1/4)									

To calculate the installation measurement (unit: mm\*)  
 SS: screen size diagonal (inches)

$$a \text{ (minimum)} = (SS - 2.6584) \div 26.501 \times 1025$$

$$a \text{ (maximum)} = (SS - 1.898) \div 16.656 \times 975$$

$$c = b + (SS \times 25.4 \div 34.323 \times 11)$$

4:3 screen size (inches)		60	80	100	120	150	180	200	245
a (mm)	Minimum	2740 (107 7/8)	3690 (145 3/8)	4630 (182 3/8)	5580 (219 3/4)	7000 (275 5/8)	8420 (331 1/2)	9370 (369)	11500 (452 7/8)
	Maximum	4180 (164 5/8)	5620 (221 3/8)	7050 (277 5/8)	8480 (333 7/8)	10630 (418 5/8)	12780 (503 1/4)	14210 (559 1/2)	17440 (686 5/8)
b (mm)	247(9 3/4) / 272 (10 3/4) / 297 (11 3/4) / 347 (13 3/4) / 372 (14 3/4) / 397 (15 3/4) adjustable								
c (mm)	b+598 (23 5/8)    b+797 (31 1/2)    b+996 (39 1/4)    b+1196 (47 1/8)    b+1494 (58 7/8)    b+1793 (70 5/8)    b+1993 (78 1/2)    b+2441 (96 1/8)								

To calculate the installation measurement (unit: mm\*)  
 SS: screen size diagonal (inches)

$$a \text{ (minimum)} = (SS - 2.1755) \div 21.653 \times 1025$$

$$a \text{ (maximum)} = (SS - 1.5484) \div 13.609 \times 975$$

$$c = b + (SS \times 25.4 \div 28.045 \times 11)$$

\* When converting the number's unit from mm to inch, divide it by 25.4.

# Connection Example

For details on how to connect a VCR or external active speakers, see page 14. Also refer to the instruction manual of the equipment to be connected.

When making connections, be sure to:

- Before connecting any cables, make sure that each piece of equipment to be connected is turned off.
- Use cables appropriate for the equipment to be connected.
- A loose connection may cause hum or noise.
- When disconnecting a cable, pull it out from the plug; not the cable itself.

## Connecting a BNC connector:

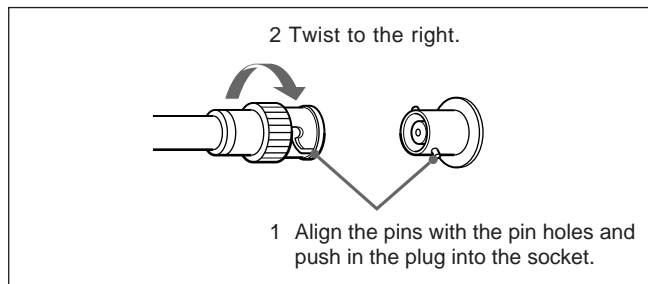

## Connecting 15k RGB/Component Equipment

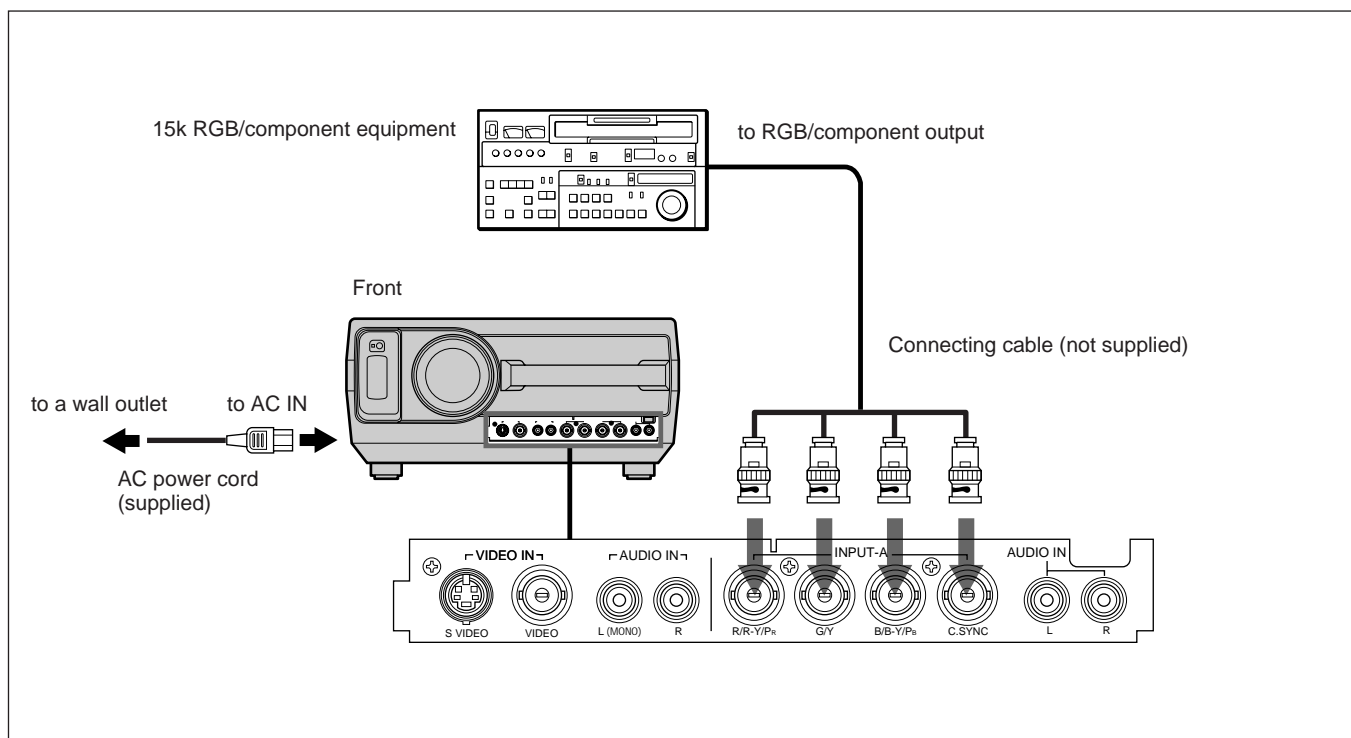

### Notes

- This unit cannot accept separate sync signal with 15k RGB/component input signal. Use composite sync (negative) or Sync on Green.
- Select the RGB, COMPONENT, HDTV signal<sup>1)</sup> with the INPUT-A item on the SET SETTING menu.

1) The picture may not be correctly displayed when an HDTV signal with external sync signal is input. To view the HDTV signal, input the G signal with the sync signal or Y signal with the sync signal, to the INPUT-A G/Y connector. Do not connect the external sync signal to the INPUT-A C. SYNC connector.



## Replacing the Lamp

When it is time to change the lamp, the message “Please replace the LAMP” appears on the screen when you turn on the projector. Once the message appears, replace the lamp promptly with a new PK-PJ500 lamp.

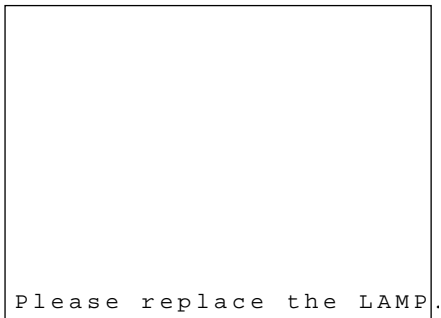

The message disappears if any key on the control panel or the Remote Commander is pressed.

### Notes

- If you continue to use the projector after the message above has appeared, the following message appears.

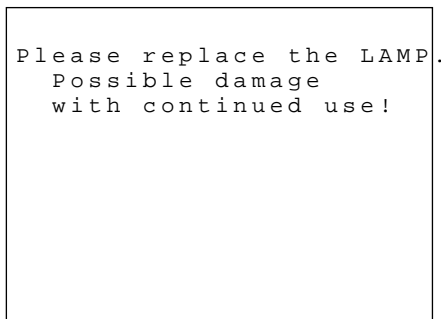

When this message appears, no key except the POWER key will be operable.

- After turning off the power, wait at least one hour before changing the lamp to give it time to cool down completely.

For details on replacement, refer to the Instruction Manual of the lamp.

## Cleaning the Air Filter

The air filter should be cleaned every 300 hours. When it becomes difficult to remove the dust from the filter, replace the filter with a new one.

To clean the air filter, follow the steps below:

- 1 Turn off the MAIN POWER switch and unplug the power cord.
- 2 Remove the air filter cover on the bottom of the projector.

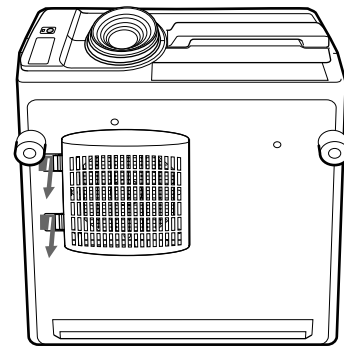

- 3 Remove the air filter.

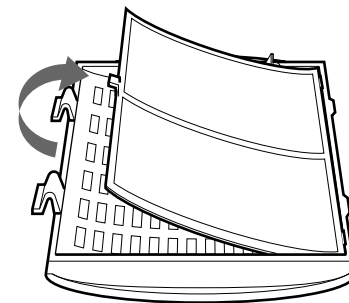

- 4 Remove the dust from the filter with a vacuum cleaner.

- 5 Attach the air filter and replace the cover.

### Notes

- If the air filter is excessively dirty, wash it with a mild detergent solution and dry it in a shaded place.
- Be sure to attach the air filter cover firmly; the power will not be turned on if the cover is not closed securely.

# Troubleshooting

If the projector appears to be operating erratically, try to diagnose and correct the problem, using the following guide. If the problem still persists, consult with qualified Sony personnel.

Symptom	Cause	Remedy
The power is not turned on.	The MAIN POWER switch is turned off.	Press the MAIN POWER switch at the rear of the projector (see page 15).
	The power has been turned off and on with the POWER key at a short interval.	Wait for about one minute before turning on the power with the POWER key.
	Lamp cover is detached.	Close the lamp cover securely (see page 33).
	Air filter cover is detached.	Close the air filter cover securely (see page 33).
No picture and no sound.	Cable is disconnected.	Check that the proper connections have been made (see pages 14 and 32).
	Input selection is incorrect.	Select the input source correctly.
No picture or no sound.	Either the picture or the sound is out off.	Press the MUTING keys to release the muting function (see page 16).
Picture from INPUT A is distorted.	Setting for INPUT-A on the SET SETTING menu is incorrect.	Select RGB, COMPONENT, HDTV YPbPr or HDTV GBR for INPUT-A on the SET SETTING menu according to the input signal.
On-screen displays do not appear.	STATUS in the SET SETTING menu has been set to OFF or ALL OFF.	Set STATUS in the SET SETTING menu to ON (see page 27).
Color balance is incorrect.	Picture has not been adjusted properly.	Adjust the picture (see pages 22 and 23).
	Projector is set to wrong color system.	Set the color system in the SET SETTING menu to match the color system being input.
Picture is too dark.	Lamp is nearing the end of its life.	Change the lamp (see page 33).
	Contrast or brightness has not been adjusted properly.	Adjust the contrast or brightness properly.
Picture is not clear.	Picture is out of focus.	Adjust the focus (see page 16).
	Condensation has occurred on the lens.	Leave the projector for about two hours with the power on.
The LAMP indicator lights up.	A trouble has prevented the lamp from lighting.	Replace the lamp. If the projector is installed on the ceiling, consult with qualified personnel.
The LAMP indicator flashes.	The lamp cover or the air filter cover is detached.	Attach the cover securely (see page 33).
The TEMP indicator lights up.	The internal temperature is unusually high.	Check to see that nothing is blocking the ventilation holes and leave the projector for about one hour (see page 10).
The Remote Commander does not work.	The Remote Commander batteries are dead.	Replace with new batteries (see page 12).
	The MOUSE/MENU switch has been switched to the MOUSE position.	Set the switch to MENU position.
	You are using the Remote Commander as a wireless Remote Commander, and it is connected to the projector.	Disconnect the cable.
	The unit is influenced of the fluorescent lamp.	Change the setting of SIRCS RECEIVER in the SET SETTING menu.
The black portions of the left and right sides brighten when a picture with normal ratio is displayed.	The newly developed optical system also allows high brightness on the corners of the screen, so the black portions of the left and right sides may brighten slightly. This is not a malfunction.	

---

## Notes

- When the LAMP indicator lights up, never open the lamp cover if the projector is installed on the ceiling.
- If the lamp looks damaged when replacing, consult with qualified Sony personnel.
- If the lamp does not light even after replacing it with a new one, consult with qualified Sony personnel.
- If the TEMP indicator starts flashing, consult with qualified Sony personnel.

---

## On-screen messages

Use the list below to check the meaning of the messages displayed on the screen.

Message	Meaning	Remedy
NO INPUT	No input signal	Check connections
Not applicable!	You have pressed the wrong key.	Press the appropriate key.
OPERATING TEMPERATURE TOO HIGH! This set will be shut down after 5 minutes	Operating temperature is too high.	Turn off the power. Check to see that nothing is blocking the ventilation holes.
Please replace the LAMP.	The lamp has reached the end of its life.	Replace the lamp.

# Specifications

## Optical characteristics

Projection system	3 LCD panels, 1 lens, projection system
LCD panel	1.35-inch TFT LCD panel, 1,538,640 pixels (512, 880 pixels × 3)
Lens	1.6 times zoom lens, f 50 to 80 mm/F 2.5 to 3.1
Lamp	250W, metal halide lamp
Projection picture size	16:9 screen Range: 41 to 300 inches (diagonal measure) 4:3 screen Range: 34 to 245 inches (diagonal measure)
Light output	ANSI lumen <sup>1)</sup> 400 lm
Throwing distance	16:9 screen 41-inch: 1490 to 2280 mm (58 <sup>3</sup> / <sub>4</sub> to 83 <sup>7</sup> / <sub>8</sub> inches) 80-inch: 3000 to 4570 mm (118 <sup>1</sup> / <sub>8</sub> to 180 inches) 100-inch: 3770 to 5740 mm (148 <sup>1</sup> / <sub>2</sub> to 226 inches) 200-inch: 7640 to 11590 mm (300 <sup>7</sup> / <sub>8</sub> to 456 <sup>3</sup> / <sub>8</sub> inches) 300-inch: 11500 to 17450 mm (452 <sup>7</sup> / <sub>8</sub> to 687 <sup>1</sup> / <sub>8</sub> inches)

## Electrical characteristics

Color system	NTSC/PAL/SECAM/NTSC <sub>4.43</sub> /PAL-M system, switched automatically
Resolution	600 horizontal TV lines (VIDEO input)
Speaker	Max. 2W + 2W, 7 × 4 cm (2 <sup>7</sup> / <sub>8</sub> × 1 <sup>5</sup> / <sub>8</sub> inches) stereo

## Input/Output

VIDEO IN	VIDEO (composite video) : BNC type 1 Vp-p ±2 dB sync negative, 75 ohms terminated S VIDEO: Mini DIN 4-pin type Y (luminance) signal : 1 Vp-p ±2 dB sync negative, 75 ohms terminated C (chrominance) signal :burst 0.286 Vp-p ±2 dB 75 ohms terminated (NTSC), burst 0.3 Vp-p ±2 dB 75 ohms terminated (PAL)
AUDIO IN	phono type: 500 mVrms, stereo, impedance more than 47 kilohms
INPUT-A	BNC type: Analog RGB/Component: R/R-Y: 0.7 Vp-p ±2 dB positive, 75 ohms terminated G: 0.7 Vp-p ±2 dB positive, 75 ohms terminated G with sync/Y: 1Vp-p ±2 dB sync negative, 75 ohms terminated B/B-Y: 0.7 Vp-p ±2 dB positive, 75 ohms terminated C. SYNC: Composite sync: 0.6-8 Vp-p high impedance, sync negative HDTV Y/P <sub>B</sub> /P <sub>R</sub> : Y: 1 Vp-p ±2 dB, 75 ohms terminated, Tri-level sync: ±0.3 Vp-p, Sync negative: 0.3 Vp-p P <sub>B</sub> /P <sub>R</sub> : ±0.35 Vp-p ±2 dB, 75 ohms terminated HDTV GBR: G with sync: 1 Vp-p ±2 dB, 75 ohms terminated, Tri-level sync: ±0.3 Vp-p, Sync negative: 0.3 Vp-p B/R: 0.7 Vp-p ±2 dB, 75 ohms terminated

1) ANSI lumen is a measuring method of American National Standard IT 7.228.

AUDIO IN	Phono type: 500 mVrms, stereo impedance more than 47 kilohms
AUDIO OUT (variable out)	Phono type: max. 1 Vrms, when input is 500 mVrms, stereo impedance less than 5 kilohms
CONTROL S IN/PLUG IN POWER	Stereo minijack type: 5 Vp-p, Plug in power, DC 5 V maximum output 60 mA
CONTROL S OUT	Stereo minijack type: 5 Vp-p
TRIG	Minijack type: POWER ON: DC 5 V, output impedance 4.7 kilohms POWER OFF: 0 V
Safety regulations	VPL-W400Q: UL1950, CSA950, FCC Class B, IC Class B VPL-W400QM: EN60 950(TÜV), CE

## General

Dimensions	368 × 176 × 420 mm (14 1/2 × 7 × 16 5/8 inches) (w/h/d)
Mass	Approx. 10 kg (22 lb 1 oz)
Power requirements	VPL-W400Q: AC 100-120/ 220-240 V, 50/60 Hz <sup>2)</sup> VPL-W400QM: AC 220 to 240 V, 50/60 Hz
Power consumption	Max. 350 W (Standby mode: 10W)
Heat dissipation	1194.4 BTU
Operating temperature	0°C to 40°C (32°F to 104°F)
Operating humidity	35% to 85% (no condensation)
Storage temperature	-20°C to 60°C (-4°F to 140°F)
Storage humidity	10% to 90%
Supplied Accessories	Remote Commander RM-PJM500 (1) Size AA (R6) batteries (2) AC Power cord (1) Lens cap (1) BNC (male) ~Phono (female) adapter (1) Operating Instructions (1)

## Optional accessories

Projector Lamp PK-PJ500 (for replacement)  
Projector Suspension Support PSS-500  
Signal Interface cable SIC-10  
Projection Lens VPLL-FM100  
Carrying Case VLC-500

Some items may not be available in certain areas. For details, please consult your nearest Sony office.

## Pin assignment

### S VIDEO connector (4 pin, mini-DIN)

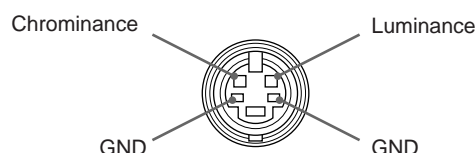

Design and specifications are subject to change without notice.

2) 120V operation when using the projector in North America region.

# Dimensions

Front

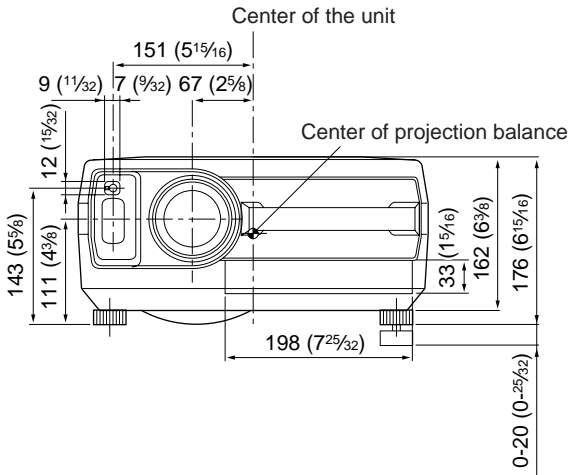

Rear

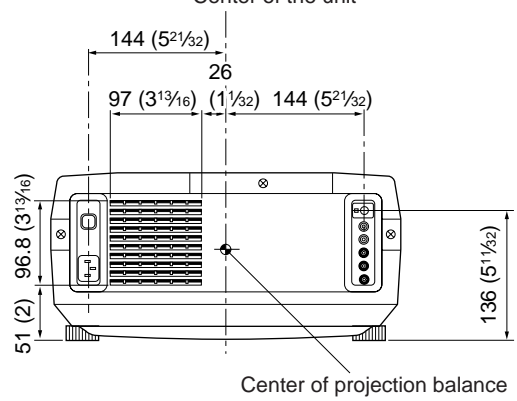

Bottom

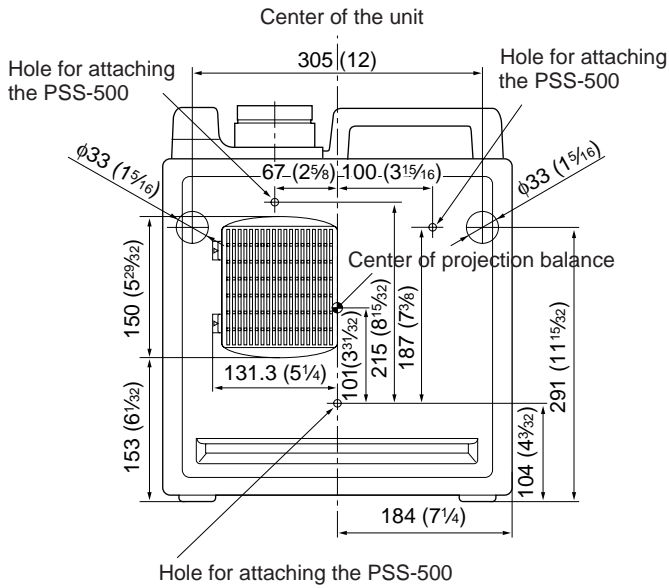

Top

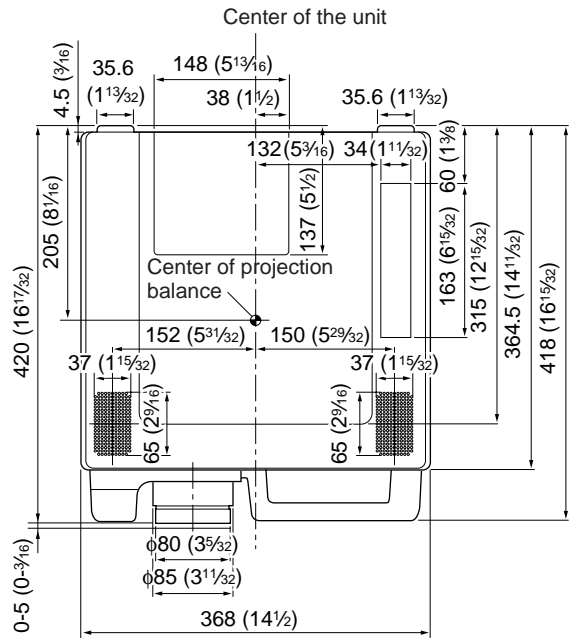

Side

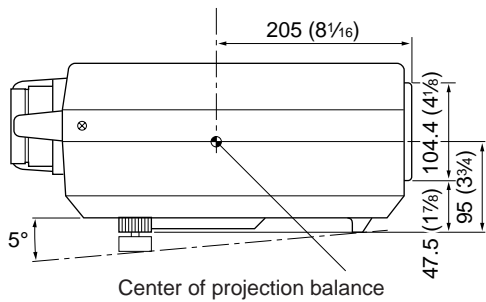

Unit: mm (inches)

# Index

---

## A

- Adjusters 7
- Adjusting
  - the picture 22
- Air filter 33
- Aspect 25
- Auto wide 24

---

## B

- Battery
  - Installation 12
  - notes 12

---

## C, D, E, F, G, H

- Carrying handle 7
- Connections
  - 15k RGB/component equipment 32
  - active speakers 14
  - a computer 14
  - power cord 14
  - VCR 14
- Cut off
  - the picture 16
  - the sound 16

---

## I, J, K

- Input signal selection 15
- Installation
  - on a ceiling 31
  - on a floor 30

---

## L

- Lamp replacement 33

---

## M, N

- Menu
  - ASPECT SELECT menu 24
  - INPUT INFO menu 29
  - INPUT SELECT menu 18
  - MEMORY SELECT menu 22
  - Operation 22
  - SET SETTING menu 26

---

## O

- On-screen display 22
- On-screen messages 35
- Optional accessories 37

---

## P, Q

- Pin assignment 37
- Power
  - turn on 15
  - turn off 16
- Precautions 4
- Projecting a picture 15

---

## R

- Remote Commander
  - notes 12
  - location and function of controls 11

---

## S

- Supplied accessories 37

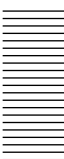

## AVERTISSEMENT

Afin d'éviter tout risque d'incendie et d'électrocution, ne pas exposer l'appareil à la pluie ou à l'humidité.

Pour éviter tout risque de décharge électrique, ne pas ouvrir le boîtier. Confiez l'entretien uniquement à un personnel qualifié.

Pour les utilisateurs au Canada  
Cet appareil numérique de la classe B respecte toutes les exigences du Règlement sur le matériel brouilleur du Canada.

La prise doit être près de l'appareil et facile d'accès.



# Table des matières

## Aperçu

Précautions .....	4
Caractéristiques .....	6
Emplacement et fonction des commandes .....	7

## Installation et projection

Installation du projecteur .....	13
Raccordement à un magnétoscope .....	14
Projection .....	15

## Ajustements et réglages à l'aide du menu

Utilisation du menu .....	20
Le menu SELECT. ENT .....	21
Le menu SELECT. MEMOIRE .....	22
Le menu SELECT. FORMAT .....	24
Le menu REGLAGE .....	26
Le menu ENTREE INFO .....	29

## Exemples d'installation/raccordement

Exemples d'installation .....	30
Installation au sol .....	30
Installation au plafond .....	31
Exemple de raccordement .....	32
Raccordement RVB/composante 15k .....	32

## Entretien

Entretien .....	33
Remplacement de la lampe .....	33
Nettoyage du filtre à air .....	33
Dépannage .....	34

## Informations complémentaires

Spécifications .....	36
Index .....	39

## Sécurité

- Vérifiez si la tension de service de votre appareil est identique à la tension secteur locale. Si une adaptation de la tension s'avère requise, consultez votre revendeur Sony ou un personnel qualifié.
- Si des liquides ou des solides pénètrent dans le châssis, débranchez l'appareil et faites-le vérifier par un personnel qualifié avant de le remettre en service.
- Débranchez l'appareil de la prise murale ou réglez le commutateur MAIN POWER sur OFF si vous prévoyez de ne pas l'utiliser pendant plusieurs jours.
- Pour débrancher le cordon, saisissez-le par la fiche. Ne tirez jamais sur le cordon proprement dit.
- La prise d'alimentation doit se trouver à proximité du moniteur et être aisément accessible.
- Cet appareil n'est pas déconnecté de la source d'alimentation (secteur) aussi longtemps qu'il reste branché sur la prise murale, même si l'appareil proprement dit a été mis hors tension.
- Ne regardez pas dans l'objectif pendant que la lampe est allumée.

## Installation

- Si vous installez le projecteur au plafond, vous devez utiliser le support de suspension pour projecteur Sony PSS-500.
- Assurez une circulation d'air adéquate afin d'éviter toute surchauffe interne. Ne placez pas l'appareil sur des surfaces textiles (tapis, couvertures, etc.) ni à proximité de tissus (rideaux, draperies) qui risquent d'obstruer les orifices de ventilation. Laissez un espace d'au moins 10 cm (4 pouces) entre le mur et le projecteur. N'oubliez pas que la chaleur dans une pièce monte; vérifiez donc si la température au niveau du lieu d'installation n'est pas excessive.
- N'installez pas l'appareil à proximité de sources de chaleur telles que des radiateurs ou des conduits d'air chaud et ne le soumettez pas au rayonnement direct du soleil, à de la poussière ou à de l'humidité en excès, ni à des vibrations mécaniques ou à des chocs.
- Pour éviter la condensation d'humidité, n'installez pas l'appareil là où la température risque d'augmenter rapidement.

### Attention

Le projecteur est équipé d'orifices d'aspiration en dessous et d'orifices d'évacuation à l'arrière. N'obstruez pas ces orifices car cela pourrait provoquer une surchauffe interne de l'appareil, et de ce fait une dégradation de l'image ou des dégâts au projecteur.

---

## Eclairage

- Pour obtenir la meilleure qualité d'image possible, l'avant de l'écran ne doit pas être directement exposé à la source d'éclairage ni au rayonnement solaire.
- Nous préconisons un éclairage au moyen de spots fixés au plafond. Placez un écran sur les lampes fluorescentes de façon à éviter une altération du niveau de contraste.
- Occultez les fenêtres qui font face à l'écran au moyen de draperies opaques.
- Il est préférable d'installer le projecteur dans une pièce où le sol et les murs ne sont pas revêtus d'un matériau réfléchissant la lumière. Si le sol et les murs réfléchissent la lumière, nous vous conseillons de remplacer le revêtement du sol et des murs par une couleur sombre.

---

## Entretien

- Pour conserver au châssis l'éclat du neuf, nettoyez-le régulièrement à l'aide d'un chiffon doux. Les taches tenaces s'éliminent en frottant avec un chiffon doux légèrement imprégné d'une solution détergente douce. N'utilisez en aucun cas des solvants puissants tels que du diluant ou du benzène ni de nettoyants abrasifs qui risqueraient d'altérer le fini du châssis.
- Ne touchez pas l'objectif. Pour éliminer la poussière de l'objectif, utilisez un chiffon doux et sec. N'utilisez pas de chiffon humide, de solution détergente ni de diluant.
- Nettoyez le filtre à intervalles réguliers.

---

## Remballage

- Conservez le carton d'emballage et les matériaux de conditionnement, car ils constituent une protection idéale en vue du transport de l'appareil. Pour une protection maximale, remballer votre appareil comme il a été emballé à l'origine en usine.

# Caractéristiques

---

## Luminosité élevée, haute qualité d'image

- **Luminosité élevée**  
L'adoption de la lampe à halogène-métal longue vie et du système optique récemment mis au point autorise une luminosité élevée (400 ANSI de luminosité de sortie) et une excellente uniformité de l'image.
- **Haute définition**  
En utilisant trois panneaux de 1,35 pouces, ce projecteur offre une définition de 600 lignes TV horizontales pour l'entrée vidéo composite.
- **Restitution des couleurs supérieure**  
Les caractéristiques supérieures de la lampe à halogène-métal et la conception optique du projecteur permettent une restitution des couleurs supérieure.

---

## Facilité d'emport

Ce projecteur est doté de caractéristiques pratiques en vue des présentations telles qu'une poignée de transport et un réceptacle de rangement pour la télécommande sur le châssis.

---

## Aspect large (16:9e)

Grâce au panneau dont le rapport d'image est de 16:9e, il est possible de projeter non seulement des images 4:3 ordinaires, mais également des images en 16:9e. En mode large, vous pouvez bénéficier de quatre modes d'images supplémentaires, PLEIN/ZOOM/SOUS-TITRE/ZOOM LARGE, en utilisant la résolution complète de 1068 × 480 pixels. Si la fonction LARGE AUTO est réglée sur ON, l'image passe automatiquement en mode élargi lorsque le signal de boîtes aux lettres est reçu.

---

## Fonction de mémoire

Ce projecteur est doté de cinq types de mémoires pour chacun des signaux d'entrée VIDEO et INPUT-A et qui mémorisent les paramètres de l'image. Vous pouvez obtenir une qualité d'image optimale en sélectionnant la mémoire.

---

## Installation flexible

Ce projecteur est conçu en vue d'une installation au sol ou au plafond. Un objectif zoom 1,6x est fourni comme équipement standard.

---

## Compatible avec différents signaux d'entrée

Vous pouvez projeter des images au départ de magnétoscopes, d'appareils vidéo RVB 15k, de caméras vidéo et d'appareils HDTV<sup>1)</sup>.

- **Compatible avec cinq systèmes couleur**  
Les systèmes couleur NTSC, PAL, SECAM, NTSC 4,43<sup>2)</sup> ou PAL-M peuvent être sélectionnés automatiquement ou manuellement.

---

1) Norme studio HDTV entrelacé 1125/60

2) NTSC4,43 est le système couleur utilisé lors de la reproduction d'enregistrements vidéo réalisés sur un magnétoscope NTSC ou NTSC4,43.

# Emplacement et fonction des commandes

## Avant

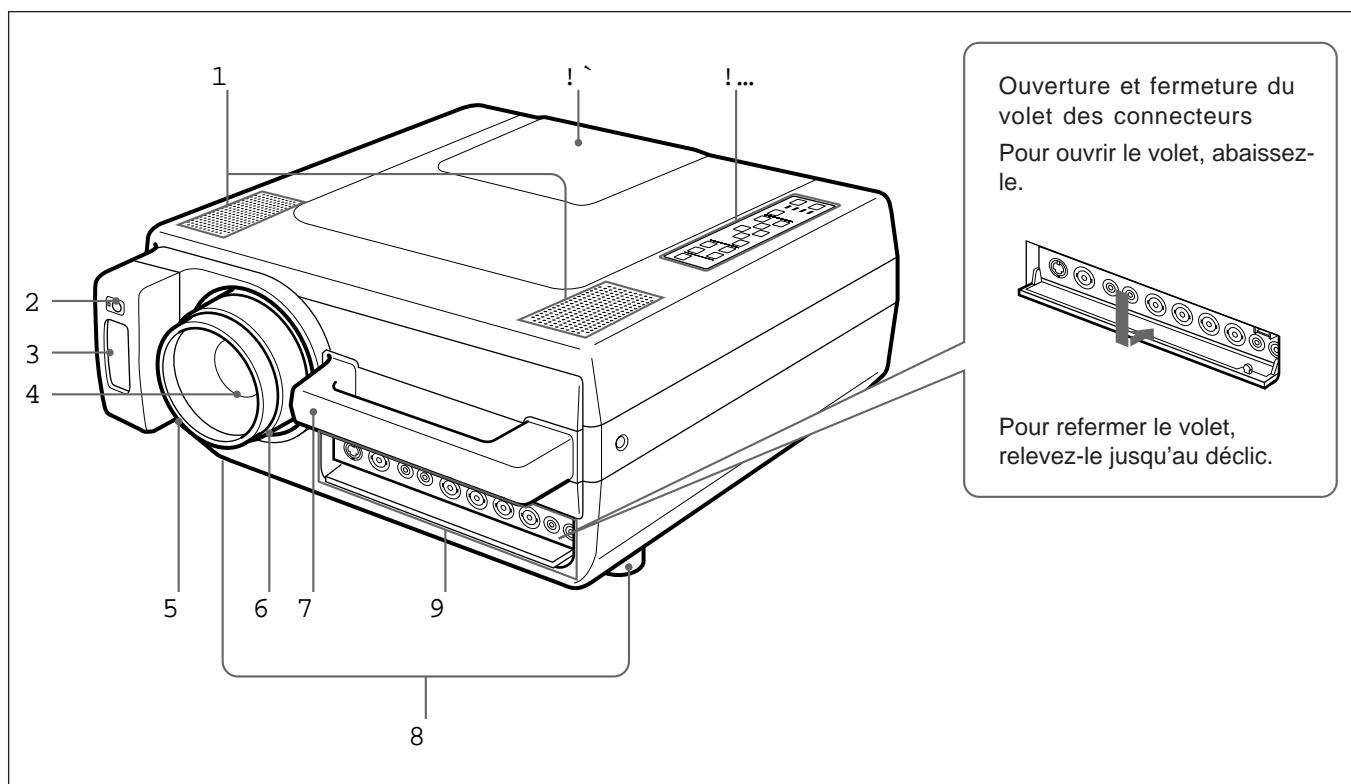

1 Haut-parleurs

2 Capteur de télécommande frontal

3 Réceptacle pour la télécommande  
Permet de ranger la télécommande fournie. Lorsque vous y introduisez la télécommande, veillez à ce que le transmetteur infrarouge soit orienté vers l'avant, et poussez-la jusqu'à ce qu'elle s'encliquette. Pour retirer la télécommande du réceptacle, appuyez légèrement dessus et saisissez-la.

4 Objectif

Enlevez le bouchon d'objectif avant la projection.

5 Couvercle de la lampe

Bague de réglage de la mise au point

6 Bague de réglage du zoom

Ajuste la taille de l'image.

7 Poignée de transport

Utilisez-la pour transporter le projecteur.

8 Pieds réglables

Ajustez la hauteur de pieds de façon à mettre le projecteur de niveau lorsqu'il est installé sur une surface inégale.

9 Panneau des connecteurs

Pour plus de détails, voir page 9.

! ° Panneau de commande

Pour plus de détails, voir page 8.

! j Couvercle de la lampe

## Utilisation des pieds réglables

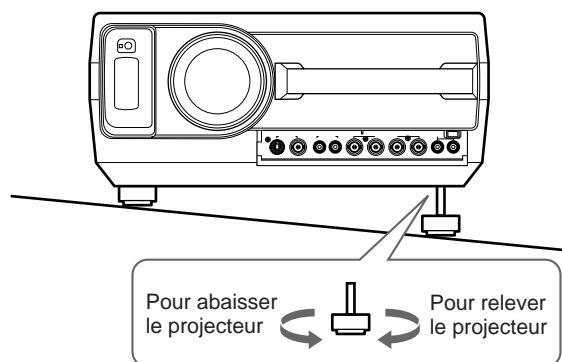

Tout en soulevant le projecteur, tournez les pieds réglables et ajustez la hauteur du projecteur de façon à le mettre de niveau.

### Remarque

Veillez à ne pas laisser retomber le projecteur sur vos doigts.

# Emplacement et fonction des commandes

## Panneau de commande

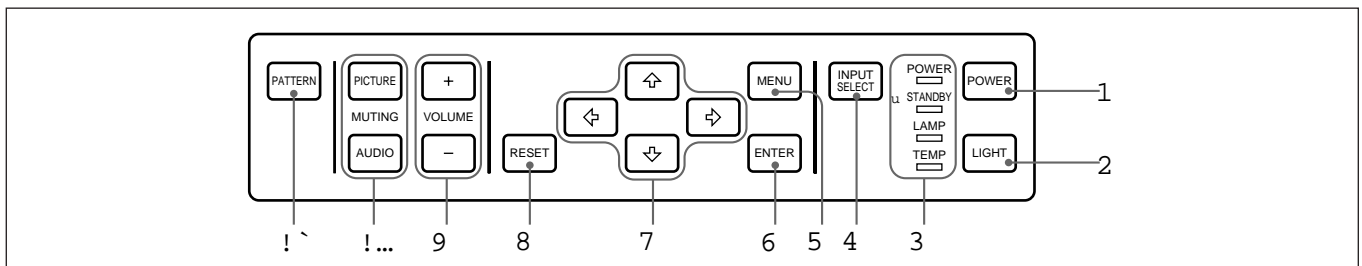

### 1 Touche de mise sous/hors tension (POWER)

Appuyez sur cette touche pour mettre le projecteur sous et hors tension lorsqu'il se trouve en mode de veille. L'indicateur POWER s'allume en vert lorsqu'il est sous tension. Lorsque vous coupez l'alimentation, maintenez enfoncée la touche POWER pendant plus d'une seconde.

### 2 Touche d'illumination (LIGHT)

Active le rétro-éclairage (orange) du panneau de commande lorsque le projecteur est sous tension. Appuyez de nouveau sur cette touche pour désactiver le rétro-éclairage.

### 3 Indicateurs

**POWER (mise sous/hors tension):** S'allume en vert lorsque le projecteur est sous tension.

Clignote en vert pendant que le ventilateur de refroidissement fonctionne après la mise hors tension à l'aide de la touche POWER. Le ventilateur fonctionne pendant environ 1 minute 30 secondes après la mise hors tension. L'indicateur POWER clignote rapidement pendant la première minute. Durant cette période, vous ne serez pas en mesure de remettre l'appareil sous tension avec la touche POWER.

**STANDBY (veille):** S'allume en rouge lorsque l'interrupteur MAIN POWER situé à l'arrière de l'appareil est activé ("ON"). Lorsque le projecteur est en mode de veille, vous pouvez le mettre sous et hors tension au moyen de la touche POWER du panneau de commande ou de la télécommande.

### Remarque

Lorsque l'interrupteur d'alimentation principal MAIN POWER est désactivé ("OFF"), il se produit un léger décalage avant que l'indicateur s'éteigne.

**LAMP:** S'allume ou clignote dans les conditions suivantes:

- S'allume si un problème a empêché la lampe de s'allumer.
- Clignote si le couvercle de la lampe ou le couvercle du filtre à air n'est pas correctement refermé.

### Remarque

Quand l'indicateur LAMP est allumé, n'ouvrez jamais le couvercle de la lampe si le projecteur est installé au plafond.

**TEMP (température):** S'allume ou clignote dans les conditions suivantes:

8 (F)

- S'allume lorsque la température à l'intérieur du projecteur devient anormalement élevée.
- Clignote lorsque le ventilateur à l'intérieur du projecteur s'arrête.

Pour plus de détails sur les indicateurs LAMP et TEMP, reportez-vous à la page 34.

### 4 Touche de sélection d'entrée (INPUT SELECT)

Sélectionne le signal d'entrée. Chaque fois que vous appuyez sur cette touche, le signal de l'appareil raccordé via les connecteurs VIDEO IN et INPUT-A est sélectionné alternativement.

### 5 Touche MENU

Appuyez sur cette touche pour afficher l'écran de menu. Appuyez à nouveau sur cette touche pour le désactiver.

### 6 Touche de saisie (ENTER)

Appuyez sur cette touche pour introduire les réglages des paramètres dans le menu système.

### 7 Touches fléchées (V/v/B /b)

Utilisez ces touches pour déplacer le curseur sur l'écran ou pour effectuer différents réglages.

### 8 Touche de réinitialisation (RESET)

Appuyez sur cette touche pour restaurer la valeur de réglage par défaut d'un paramètre. Cette touche est opérante lorsque le menu ou un paramètre de réglage est affiché à l'écran.

### 9 Touches VOLUME +/-

Règlent le volume des haut-parleurs intégrés et du niveau de sortie des connecteurs AUDIO OUT.

- + : pour augmenter le volume
- : pour diminuer le volume

### ! ° Touches de suppression (MUTING)

Suppriment le son et l'image.

**PICTURE:** Appuyez sur cette touche pour supprimer l'image. Appuyez de nouveau sur cette touche pour restaurer l'image.

**AUDIO:** Appuyez sur cette touche pour supprimer le son. Appuyez de nouveau sur cette touche ou sur VOLUME + pour restaurer le son.

### ! j Touche de modèle de test (PATTERN)

Affiche un modèle de test à l'écran pour le réglage de la mise au point. Appuyez à nouveau sur cette touche pour la désactiver.

## Panneau des connecteurs

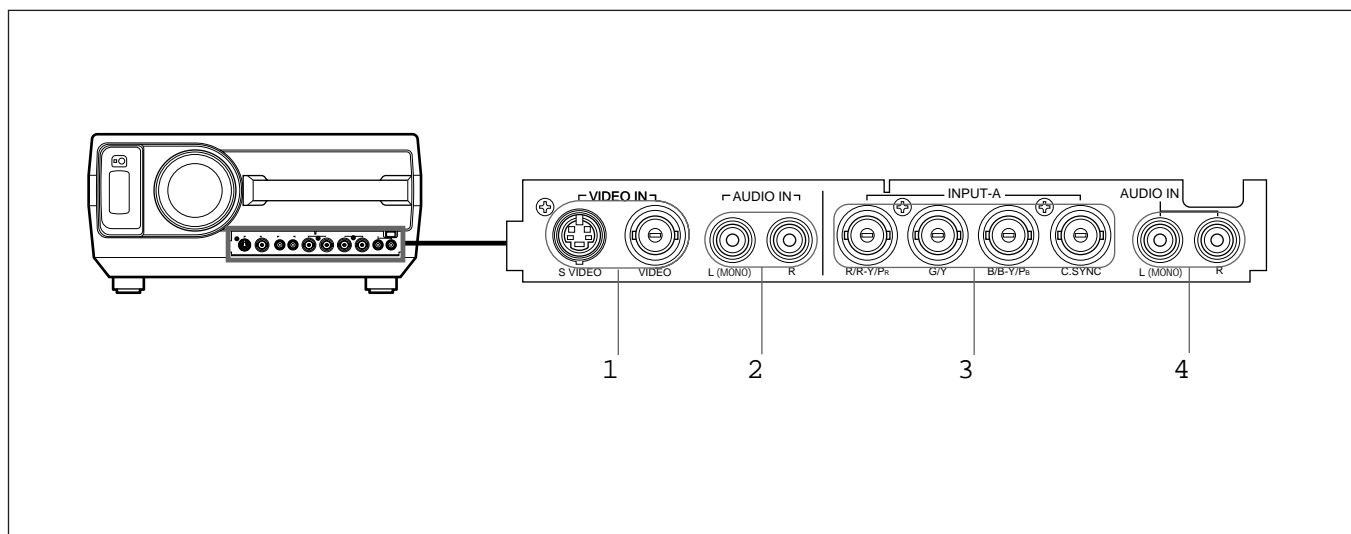

### 1 Connecteurs VIDEO IN

S VIDEO (miniconnecteur DIN à 4 broches):

Raccordez-le à la sortie S-VIDEO (sortie vidéo Y/C) d'un appareil vidéo.

VIDEO (type BNC): Raccordez-le à la sortie vidéo composite d'un appareil vidéo.

#### **Remarque**

Si vous disposez d'appareils vidéo raccordés aux connecteurs S VIDEO et VIDEO, c'est le signal transmis par le connecteur S VIDEO qui est sélectionné. Lorsque vous visualisez un enregistrement vidéo via le connecteur VIDEO, veillez à ne pas raccorder un câble au connecteur S VIDEO.

### 2 Prises AUDIO IN L (MONO)/R (type phono)

Si vous raccordez l'appareil aux connecteurs VIDEO IN, raccordez-les aux prises de sortie audio de l'appareil. Dans le cas d'un appareil stéréo, utilisez les deux prises L et R; dans le cas d'un appareil monaural, utilisez uniquement la prise L (MONO).

### 3 Connecteurs INPUT-A (type BNC)

Connecteurs R/R-Y/P<sub>R</sub>, G/Y, B/B-Y/P<sub>B</sub>, C. SYNC

Raccordez-le au connecteur de sortie de l'appareil.

### 4 Prises AUDIO IN L (MONO)/R (type phono)

Si vous raccordez l'appareil aux connecteurs INPUT-A, raccordez-le aux prises de sortie audio de l'appareil. Pour un appareil stéréo, raccordez-le aux prises L et R; pour un appareil monaural, utilisez uniquement la prise L (MONO).

## Emplacement et fonction des commandes

### Arrière

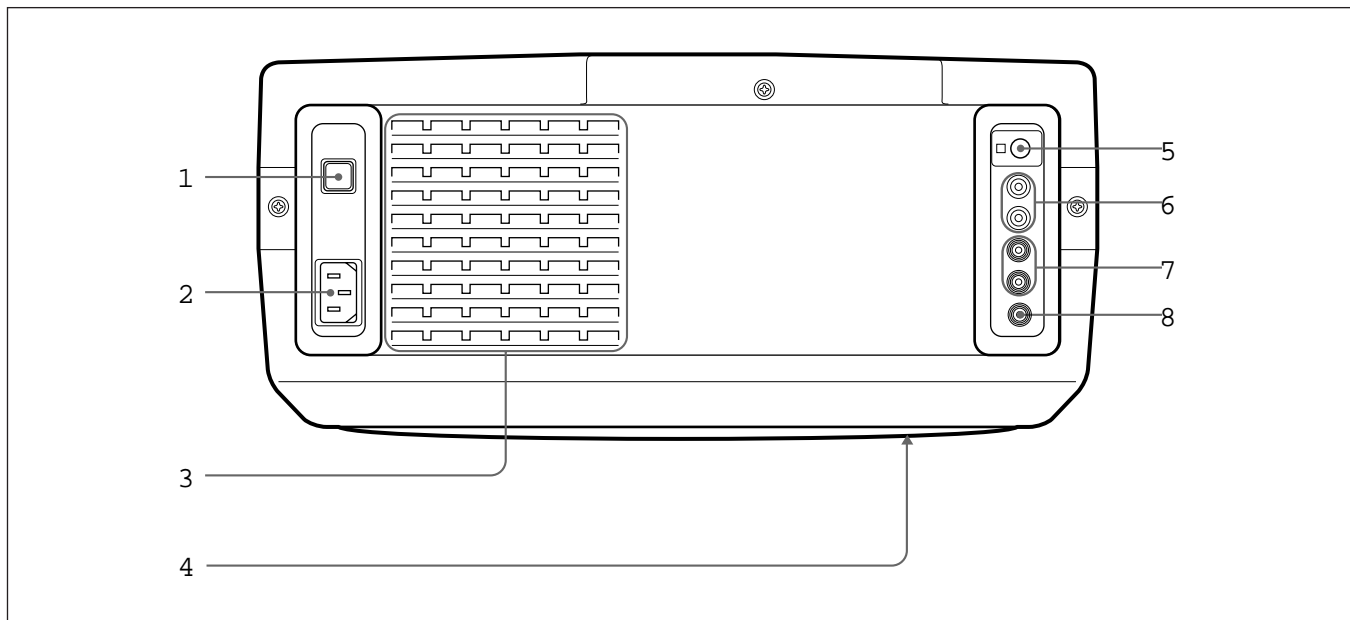

**1 Interrupteur d'alimentation principal (MAIN POWER) (OON/OFF)**

Mise sous ou hors tension.

**2 Prise d'entrée d'alimentation (AC IN)**

Branchez-y le cordon d'alimentation (secteur).

**Remarque**

Si le cordon d'alimentation fourni ne s'adapte pas au modèle de prise murale de votre pays, consultez un personnel Sony qualifié.

**3 Ouïes de ventilation (sortie d'air)**

**4 Ouïes de ventilation (prise d'air)**

**Remarques**

- Ne placez rien à proximité des ouïes de ventilation, car vous risqueriez sinon de provoquer une surchauffe interne.
- N'approchez pas les mains ni d'autres objets des orifices de ventilation—l'air qui en est expulsé est brûlant.

**5 Capteur de télécommande arrière**

**6 Prises AUDIO OUT L/R (type phono)**

Raccordez-les aux haut-parleurs actifs externes. Le volume des haut-parleurs peut être réglé au moyen des touches VOLUME du projecteur ou de la télécommande.

**7 Prise CONTROL S IN/OUT (miniprise stéréo)**

Raccordez-la aux connecteurs CONTROL S de l'autre appareil Sony. Il est alors possible de commander tout le système à l'aide d'une seule télécommande.

**8 Connecteur TRIG (déclencheur) (miniprise)**

Sort le statut ON ou OFF de l'unité vers l'appareil externe.

Si l'unité est sous tension, la sortie est de 0 V, et si l'appareil est hors tension, la sortie est de 5 V. Vous ne pouvez cependant pas utiliser le connecteur comme source d'alimentation.



## Télécommande

La télécommande peut être utilisée comme une télécommande sans fil ou avec fil.

Pour plus de détails sur le fonctionnement des touches qui ne sont pas mentionnées ici, reportez-vous à la description du panneau de commande.

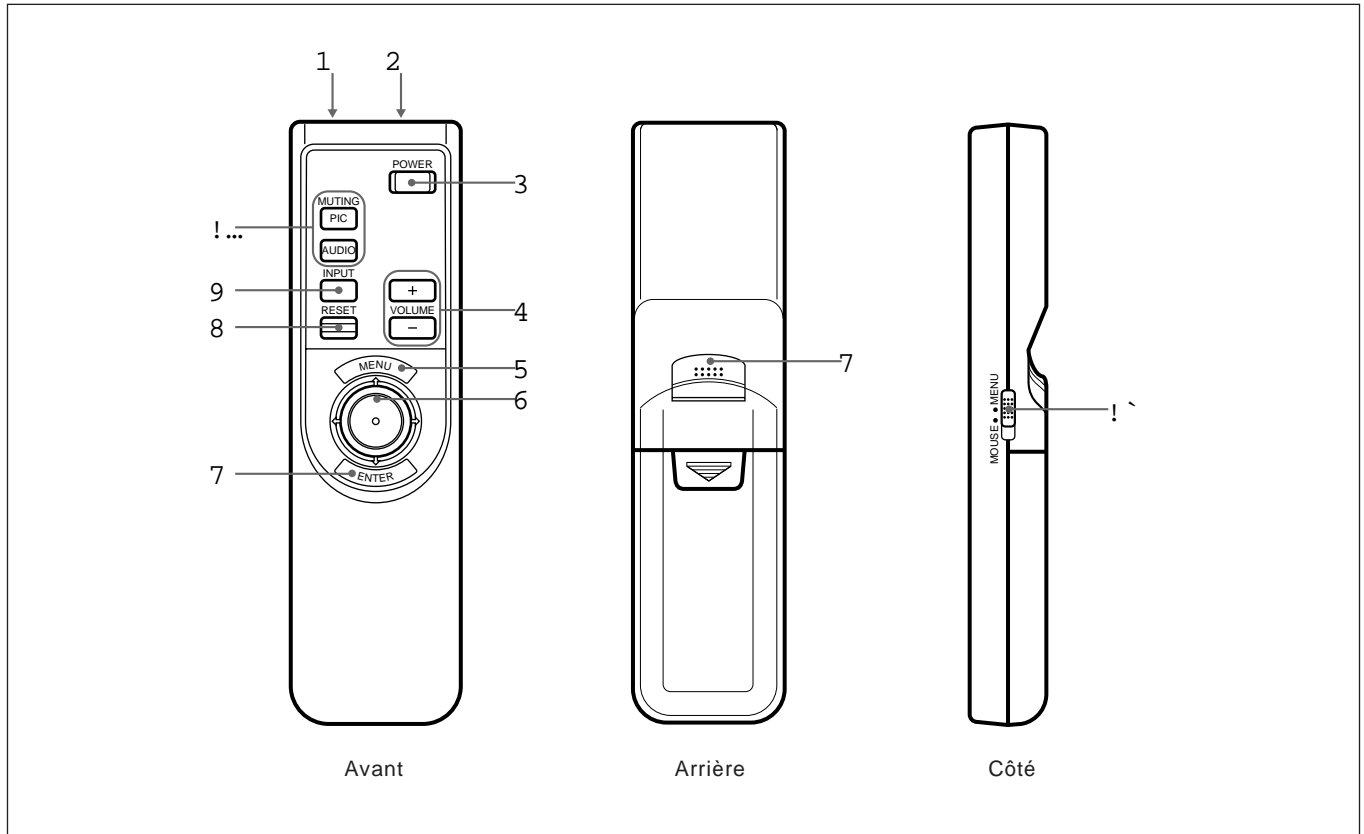

1 Connecteur CONTROL S OUT (miniprise stéréo)

Raccordez-le au connecteur CONTROL S IN du projecteur si vous utilisez la télécommande comme une télécommande à fil.

2 Transmetteur infrarouge

3 Touche de mise sous tension (POWER)

4 Touches VOLUME +/-

5 Touche MENU

6 Manette de commande

Utilisez-la pour déplacer le curseur à l'écran ou pour effectuer différents réglages.

7 Touche de saisie (ENTER)

8 Touche de réinitialisation (RESET)

9 Touche d'entrée (INPUT)

! ° Touches de suppression (MUTING)

! j Commutateur MOUSE/MENU  
Réglez-la sur MENU pour cet appareil.

## Emplacement et fonction des commandes

### Installation des piles

- 1 Appuyez sur le couvercle et faites-le glisser pour l'ouvrir.

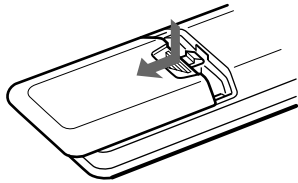

- 2 Installez deux piles AA (R6) (fournies) en respectant la polarité.

Installer les piles en commençant par la borne (-).

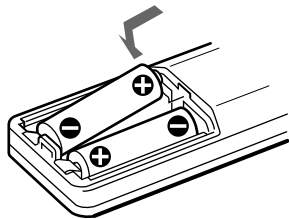

- 3 Refermez le couvercle.

### Remarques sur les piles

- Veillez à orienter les piles dans le bon sens lorsque vous les installez dans la télécommande.
- N'utilisez pas en même temps des piles neuves et des piles usagées, ni des piles de types différents.
- Si vous prévoyez de ne pas utiliser la télécommande pendant une période prolongée, retirez-en les piles de façon à éviter tout dommage causé par une fuite des piles. Si une pile a fuit, retirez les piles, nettoyez le compartiment à piles et remplacez les piles.

### Remarques sur le fonctionnement de la télécommande sans fil

- Veillez à ce qu'aucun obstacle entre la télécommande et le projecteur n'entrave le faisceau infrarouge.
- La portée de la télécommande est limitée. Plus la distance entre la télécommande et le projecteur est courte, plus le champ dans lequel la télécommande peut commander le projecteur est large.

- Les capteurs de télécommande du projecteur sont inopérants si la télécommande est utilisée comme une télécommande à fil. Si vous souhaitez utiliser la télécommande comme une télécommande sans fil, débranchez le câble de connexion de la télécommande et du projecteur.

# Installation du projecteur

Cette section décrit la configuration d'installation du projecteur sur une table. Pour une installation au plafond, consultez un personnel Sony qualifié (voir page 31).

Réglez le positionnement vertical et horizontal du projecteur.

**Positionnement vertical (vue latérale)**

Ajustez la hauteur du projecteur de façon à ce que l'axe de l'objectif soit juste sous le bord inférieur de l'écran.

**Positionnement horizontal (vue du dessus)**

Ajustez le positionnement horizontal du projecteur de façon à ce que l'objectif soit aligné sur le centre horizontal de l'écran.

La distance entre l'objectif et l'écran varie suivant la taille de l'écran. Utilisez le tableau suivant comme guide de référence.

		Unité : m (pieds)									
Taille d'écran 16:9e (pouces)		41	60	80	100	120	150	180	200	250	300
Distance	Minimum	1,5 (4,9)	2,2 (7,3)	3,0 (9,8)	3,8 (12,4)	4,5 (14,9)	5,7 (18,7)	6,9 (22,5)	7,6 (25,1)	9,6 (31,4)	11,5 (37,7)
	Maximum	2,3 (7,5)	3,4 (11,2)	4,6 (15,0)	5,7 (18,8)	6,9 (22,7)	8,7 (28,4)	10,4 (34,2)	11,6 (38,0)	14,5 (47,6)	17,5 (57,3)
Taille d'écran 4:3 (pouces)		34	60	80	100	120	150	180	200	245	
Distance	Minimum	1,5 (5,0)	2,7 (9,0)	3,7 (12,1)	4,6 (15,2)	5,6 (18,3)	7,0 (23,0)	8,4 (27,6)	9,4 (30,7)	11,5 (37,7)	
	Maximum	2,3 (7,6)	4,2 (13,7)	5,6 (18,4)	7,1 (23,1)	8,5 (27,8)	10,6 (34,9)	12,8 (41,9)	14,2 (46,6)	17,4 (57,2)	

Pour des informations plus détaillées sur les distances d'installation, voir page 30.

# Raccordement à un magnétoscope

Cette section vous explique comment raccorder le projecteur à un magnétoscope et comment raccorder des haut-parleurs actifs. Pour plus de détails sur le raccordement d'autres appareils, reportez-vous à la page 32. Consultez également le mode d'emploi fourni avec l'appareil à raccorder.

Lors de l'établissement des connexions:

- mettez tous les appareils hors tension avant tout raccordement;
- utilisez les câbles appropriés pour chaque raccordement;
- branchez correctement les fiches des câbles; les fiches incomplètement enfichées génèrent souvent des parasites. Pour débrancher un câble, saisissez-le par la fiche; ne tirez pas sur le câble proprement dit.

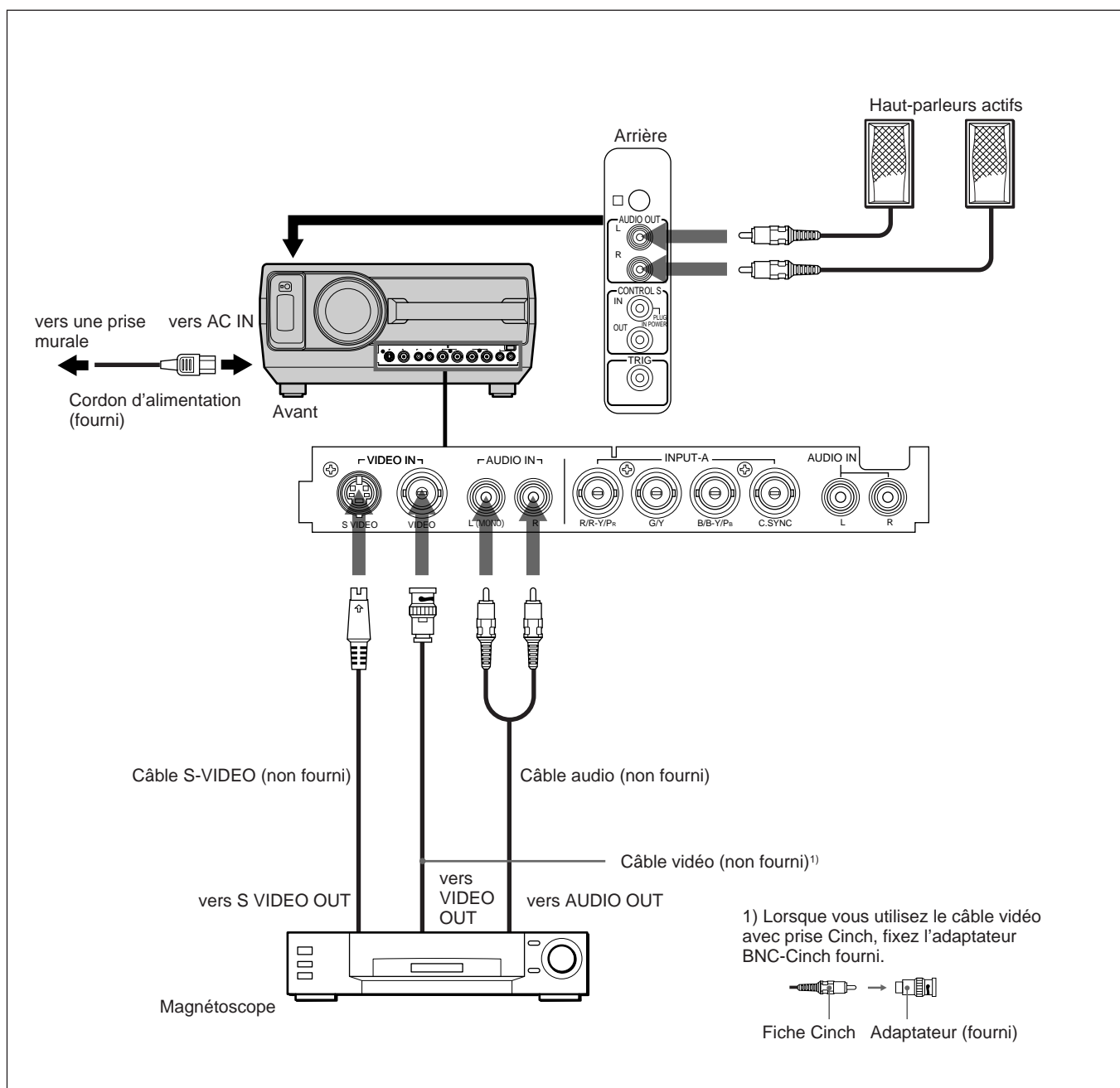

# Projection

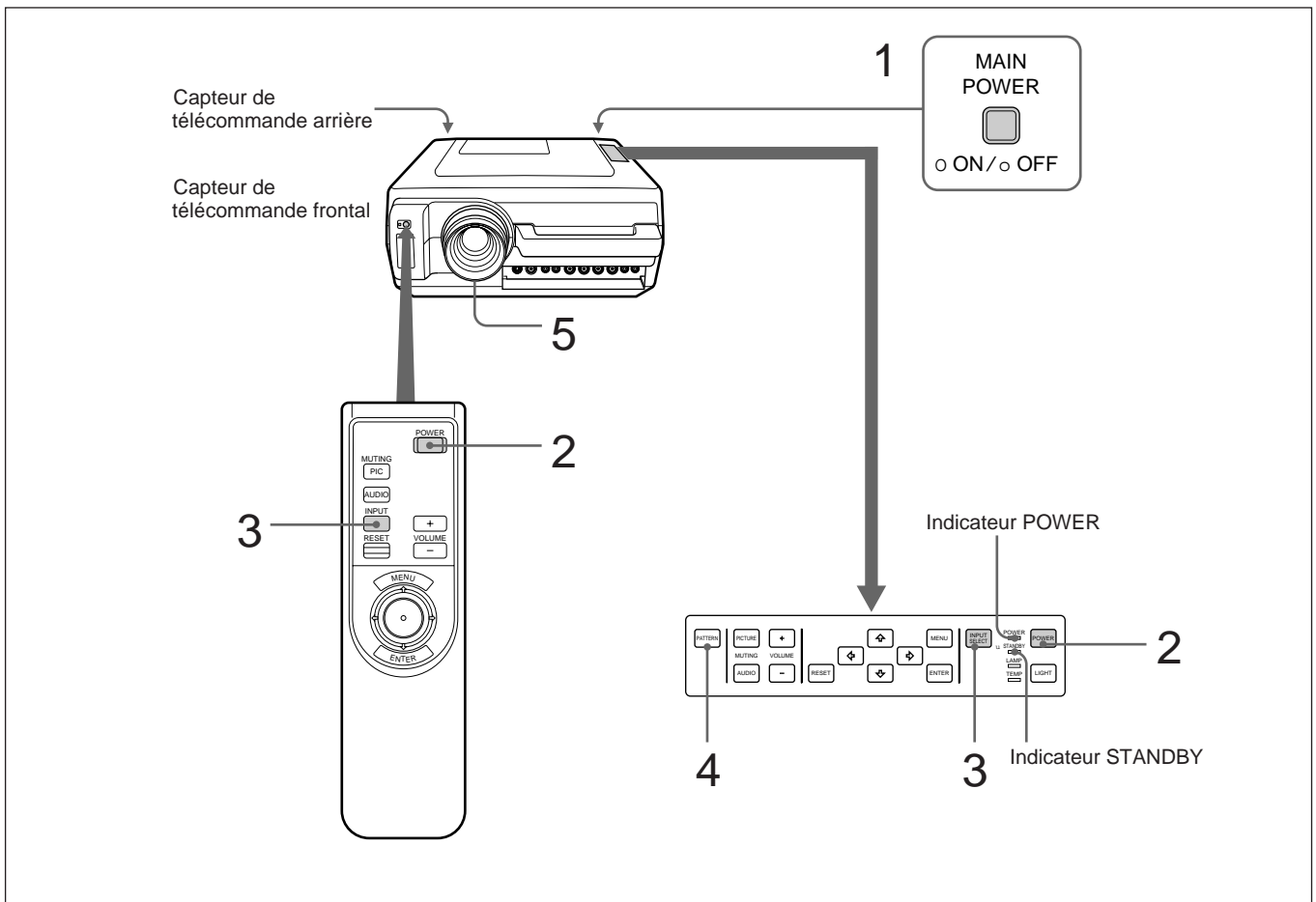

- 1 Appuyez sur l'interrupteur d'alimentation principal MAIN POWER à l'arrière du projecteur (O ON).

L'indicateur STANDBY s'allume en rouge et le projecteur passe en mode de veille.

- 2 Appuyez sur la touche de mise sous/hors tension POWER de la télécommande ou du panneau de commande.

L'indicateur POWER s'allume en vert.

- 3 Mettez sous tension l'appareil raccordé au projecteur. Appuyez sur la touche INPUT SELECT du panneau de commande ou sur la touche INPUT de la télécommande pour sélectionner la source d'entrée.

**INPUT-A:** Sélectionne le signal entré via le connecteur INPUT-A et les connecteurs AUDIO IN.

**VIDEO:** Sélectionne le signal entré via les connecteurs VIDEO IN et AUDIO IN L/R.

(Si vous avez établi le raccordement via les connecteurs S VIDEO et VIDEO, c'est le signal du connecteur S VIDEO qui est sélectionné.)

(suite page suivante)

- Appuyez sur la touche de modèle de test PATTERN du panneau de commande pour afficher le modèle de test "H" et réglez la mise au point au moyen de la bague de réglage.

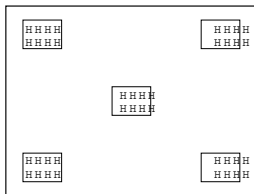

Appuyez à nouveau sur la touche PATTERN pour désactiver le modèle de test.

- Tournez la bague de zoom pour régler la taille de l'image.

### Remarque

Ne regardez pas vers l'objectif lorsque la lampe du projecteur est allumée.

Pour	Appuyez sur
Régler le volume	les touches VOLUME +/-.
Supprimer le son	la touche AUDIO MUTING. Pour restaurer le son, appuyez à nouveau sur la touche AUDIO MUTING ou sur VOLUME +.
Supprimer l'image	la touche PICTURE MUTING (ou PIC MUTING sur la télécommande). Pour restaurer l'image, appuyez à nouveau sur la touche PICTURE MUTING.

## Changement du mode d'image

Vous pouvez changer le mode d'image en fonction de l'image à utiliser ou du signal vidéo.

- Appuyez sur la touche MENU pour afficher le menu.
- Appuyez sur les touches V/v du panneau de commande pour sélectionner SELECT. FORMAT, et appuyez ensuite sur b ou sur la touche ENTER.

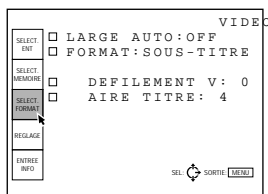

- Procédez au réglage ou à l'ajustement d'un paramètre.

Pour plus de détails sur les différents paramètres, reportez-vous à la page 24.

## Le format de l'image pour la taille de l'écran

Reportez-vous aux indications suivantes pour la sélection du mode d'écran.

Si une image 4:3 est affichée sur un écran 16:9e

Exemple: L'écran de 120 pouces est utilisé.

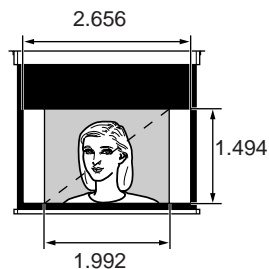

L'image de 98 pouces est affichée

taille (pouces)	Ecran 16:9		Image 4:3	
	unité: mm		unité: mm	
90				
110				
120				

# Projection

Si une image 16:9e est affichée sur un écran 4:3  
 Exemple: L'écran de 120 pouces est utilisé.

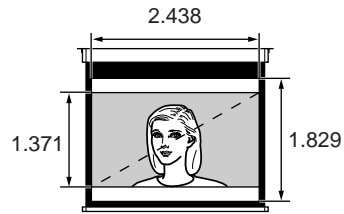

L'image de 110 pouces est affichée.

taille (pouces)	Ecran 4:3		Image 16:9	
	unité: mm		unité: mm	
80				
100				
120				



---

## Pour mettre le projecteur hors tension

- 1 Maintenez enfoncée la touche POWER du panneau de commande ou de la télécommande pendant plus d'une seconde.

L'indicateur d'alimentation clignote en vert et le ventilateur continue de tourner pendant environ 1 minute 30 secondes pour réduire la chaleur intérieure. L'indicateur POWER clignote rapidement pendant la première minute. Durant cette période, vous ne serez pas en mesure de remettre l'appareil sous tension avec la touche POWER. Après environ une minute, vous pouvez mettre l'appareil sous tension au moyen de la touche POWER.

- 2 Attendez que le ventilateur cesse de fonctionner et que l'indicateur STANDBY s'allume en rouge. Appuyez ensuite sur le commutateur MAIN POWER pour couper l'alimentation du projecteur (O OFF).

### Remarques

- N'appuyez pas sur le commutateur MAIN POWER tant que le ventilateur tourne; comme le ventilateur continue de tourner tant que la lampe reste chaude, vous risqueriez en effet de provoquer une défaillance.
- Pour prolonger la durée de vie utile de la lampe, ne mettez pas le projecteur hors tension moins de dix minutes après l'avoir mis sous tension.

---

## Remarque à propos de la modification des modes d'image

Ce projecteur vous offre de nombreux choix de modes d'image.

Sélectionnez un mode d'image en tenant compte du fait qu'un mode d'image qui change le taux d'aspect de l'image originale modifie également sa présentation par rapport à l'image originale.

Sachez également que si le projecteur est utilisé à des fins lucratives ou pour diffusions publiques, la modification de l'image originale due au changement des modes d'image peut représenter une infraction aux droits d'auteur ou des producteurs protégés par la loi.

# Utilisation du menu

Ce projecteur est doté d'une fonction d'écran de menu permettant de réaliser différents ajustements et réglages.

Pour sélectionner la langue d'affichage du menu, reportez-vous à la page 27.

- 1 Appuyez sur la touche MENU.  
L'écran de menu apparaît.  
Le menu sélectionné est mis en évidence en bleu.

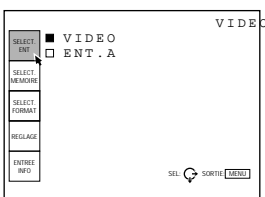

- 2 Utilisez les touches V ou v du panneau de commande pour sélectionner un menu et appuyez ensuite sur la touche b ou sur ENTER. Sur la télécommande, appuyez sur le haut ou sur le bas de la manette de commande pour sélectionner un menu et appuyez ensuite sur la droite ou sur ENTER.  
Le menu sélectionné s'affiche.

Menus Paramètres de réglage

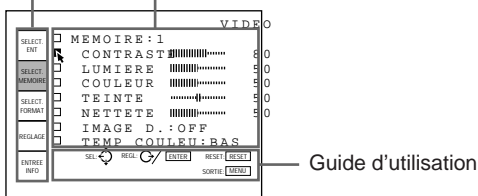

- 3 Procédez au réglage ou à l'ajustement d'un paramètre.  
Pour plus de détails sur le réglage des différents paramètres, reportez-vous aux pages de menu correspondantes.

## Pour désactiver l'écran de menu

Appuyez sur la touche MENU.

L'écran de menu disparaît automatiquement si vous n'appuyez sur aucune touche pendant une minute.

## Pour restaurer des paramètres modifiés

Appuyez sur la touche RESET. Le message "RESET effectué!" apparaît sur l'écran et les réglages affichés sont restaurés à leur valeur par défaut.

## A propos de la mémoire des réglages

Les réglages sont automatiquement enregistrés dans la mémoire du projecteur.

# Le menu SELECT. ENT

Le menu SELECT. ENTREE sert à sélectionner le signal d'entrée.

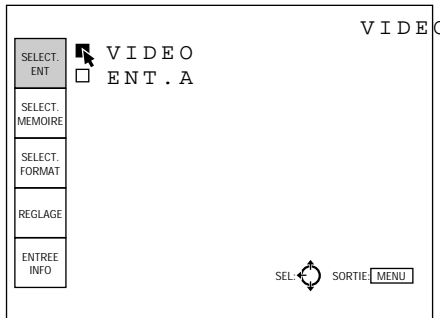

## Procédure

Utilisez la touche V ou v du panneau de commande pour sélectionner l'entrée et appuyez ensuite sur la touche B.

Sur la télécommande, appuyez sur le haut ou sur le bas de la manette de commande pour sélectionner l'entrée et appuyez ensuite sur la gauche.

## VIDEO

Sélection du signal entré via les connecteurs VIDEO IN (S VIDEO ou VIDEO) et les connecteurs AUDIO IN L/R (pour VIDEO IN). Si vous avez raccordé l'appareil via les connecteurs S VIDEO et VIDEO, c'est le signal du connecteur S VIDEO qui est sélectionné.

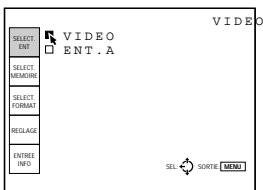

## ENT. A

Sélection du signal entré via les connecteurs INPUT-A et les connecteurs AUDIO IN L/R (pour INPUT-A).

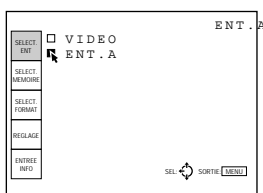

# Le menu SELECT. MEMOIRE

Le menu SELECT. MEMOIRE sert au réglage de l'image. Les paramètres pouvant être réglés s'affichent en vert.

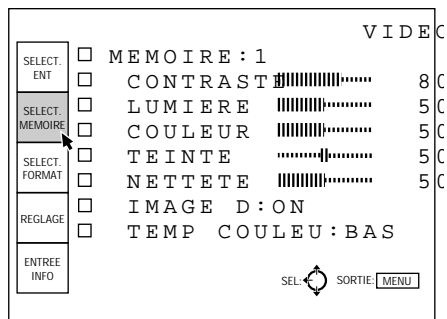

## Procédure

### Modification du niveau de réglage:

#### 1. Sélectionnez un paramètre.

Utilisez la touche V ou v du panneau de commande pour sélectionner le paramètre et appuyez ensuite sur la touche b ou sur ENTER.

Sur la télécommande, appuyez sur le haut ou sur le bas de la manette de commande pour sélectionner le paramètre et appuyez ensuite sur la droite ou sur ENTER.

Le paramètre sélectionné s'affiche en bas de l'écran.



#### 2. Modifiez le niveau de réglage.

Pour augmenter la valeur, appuyez sur la touche V ou b. Sur la télécommande, appuyez sur le haut ou sur la droite de la manette de commande.

Pour diminuer la valeur, appuyez sur la touche v ou B. Sur la télécommande, appuyez sur le bas ou sur la gauche de la manette de commande.

Plage de réglage: MIN, 1, 2, ... 98, 99, MAX.

#### 3. Appuyez sur la touche ENTER pour revenir à l'écran de départ.

L'écran de départ réapparaît.

### Modification du réglage:

#### 1. Sélectionnez un paramètre.

Utilisez la touche V ou v du panneau de commande pour sélectionner le paramètre et appuyez ensuite sur la touche b ou sur ENTER.

Sur la télécommande, appuyez sur le haut ou sur le bas de la manette de commande pour sélectionner le paramètre et appuyez ensuite sur la droite ou sur ENTER.

Le menu déroulant du paramètre sélectionné apparaît.

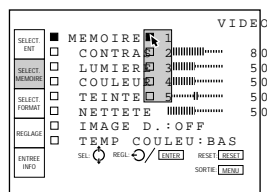

#### 2. Modifiez le réglage.

Appuyez sur la touche V ou v du panneau de commande. Sur la télécommande, appuyez sur le haut ou sur le bas de la manette de commande.

#### 3. Appuyez sur la touche ENTER ou sur la touche B du panneau de commande pour revenir à l'écran de départ.

Sur la télécommande, appuyez sur la touche ENTER ou appuyez sur la gauche de la manette de commande.

## MEMOIRE

### Sélection du numéro de mémoire.

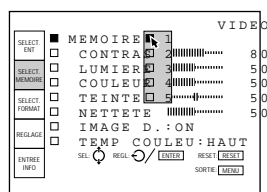

Les données présélectionnées sont mémorisées dans MEMOIRE 1 à 5 pour VIDEO IN et pour INPUT-A.

---

## CONTRASTE

Réglage du contraste de l'image.



Plus la valeur de réglage est élevée, plus le contraste est important.  
Plus la valeur de réglage est faible, moins le contraste est important.

---

## LUMIERE

Réglage de la luminosité de l'image.



Plus la valeur de réglage est élevée, plus l'image est lumineuse.  
Plus la valeur de réglage est faible, moins l'image est lumineuse.

---

## COULEUR

Réglage de l'intensité des couleurs.



Plus la valeur de réglage est élevée, plus les couleurs sont intenses.  
Plus la valeur de réglage est faible, moins les couleurs sont intenses.

---

## TEINTE

Réglage de la coloration des visages.



Plus la valeur de réglage est élevée, plus les visages deviennent verdâtres.  
Plus la valeur de réglage est faible, moins les visages deviennent rougeâtres.

---

## NETTETE

Réglage de la netteté de l'image.



Plus la valeur de réglage est élevée, plus l'image est nette.  
Plus la valeur de réglage est faible, moins l'image est nette.

---

## IMAGE D. (image dynamique)

Renforcement du noir.

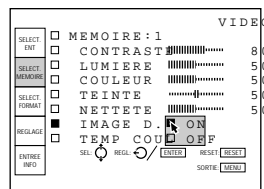

ON: Renforce le noir pour produire une image plus "dynamique".

OFF: Restitue fidèlement les zones noires de l'image conformément au signal source.

---

## TEMP COULEU

Réglage de la température de couleur.

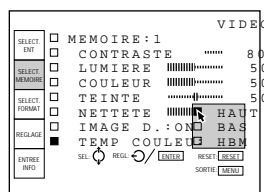

HAUT: Rend les couleurs plus bleuâtres.

BAS : Rend les couleurs plus rougeâtres.

HBM (mode de haute luminosité): Restitue les images avec une forte luminosité.

Les paramètres suivants ne peuvent être réglés suivant le type du signal d'entrée.

Paramètre	Ne peut être réglé avec
COULEUR	un signal noir et blanc
TEINTE	un signal d'entrée autre que NTSC 3,58/4,43 et un signal HDTV

# Le menu SELECT. FORMAT

Le menu SELECT. FORMAT sert au réglage du mode d'écran.

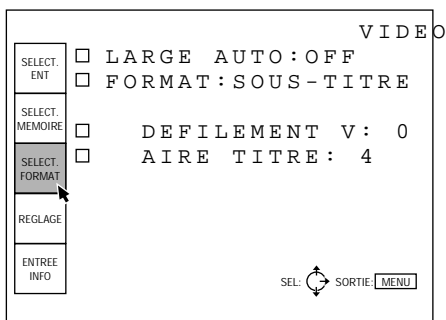

## Procédure

### Modification du niveau de réglage:

#### 1. Sélectionnez un paramètre.

Utilisez la touche V ou v du panneau de commande pour sélectionner le paramètre et appuyez ensuite sur la touche b ou sur ENTER.

Sur la télécommande, appuyez sur le haut ou sur le bas de la manette de commande pour sélectionner le paramètre et appuyez ensuite sur la droite ou sur ENTER.

Le paramètre sélectionné s'affiche en bas de l'écran.



#### 2. Modifiez le niveau de réglage.

Pour augmenter la valeur, appuyez sur la touche V ou b. Sur la télécommande, appuyez sur le haut ou sur la droite de la manette de commande.

Pour diminuer la valeur, appuyez sur la touche v ou B. Sur la télécommande, appuyez sur le bas ou sur la gauche de la manette de commande.

#### 3. Appuyez sur la touche ENTER pour revenir à l'écran de départ.

L'écran de départ réapparaît.

### Modification du réglage:

#### 1. Sélectionnez un paramètre.

Utilisez la touche V ou v du panneau de commande pour sélectionner le paramètre et appuyez ensuite sur la touche b ou sur ENTER.

Sur la télécommande, appuyez sur le haut ou sur le bas de la manette de commande pour sélectionner le paramètre et appuyez ensuite sur la droite ou sur ENTER.

Le menu déroulant du paramètre sélectionné apparaît.

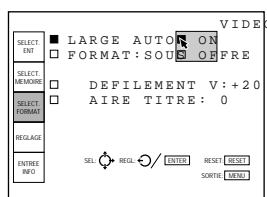

#### 2. Modifiez le réglage.

Appuyez sur la touche V ou v du panneau de commande. Sur la télécommande, appuyez sur le haut ou sur le bas de la manette de commande.

#### 3. Appuyez sur la touche ENTER ou sur la touche B du panneau de commande pour revenir à l'écran de départ.

Sur la télécommande, appuyez sur la touche ENTER ou appuyez sur la gauche de la manette de commande.

## LARGE AUTO

### Sélection du mode LARGE AUTO.

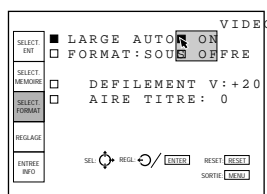

**ON** : L'image est automatiquement réglée en mode élargi (ZOOM ou SOUS-TITRE) lorsque le signal de boîtes aux lettres est reçu.

Lorsque le signal ID-1 est reçu, l'image est automatiquement réglée sur PLEIN ou ZOOM.

**OFF**: La fonction LARGE AUTO est inopérante.

### Remarque

Il est possible que la fonction LARGE AUTO ne fonctionne pas correctement en fonction du signal vidéo. Dans ce cas, mettez la fonction LARGE AUTO sur OFF.

## FORMAT

Réglage du rapport d'image.

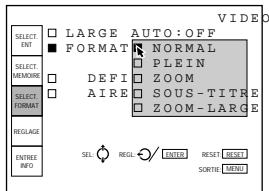

**NORMAL:** L'image de rapport normal 4:3 est affichée.



**PLEIN:** L'image de rapport normal 4:3 est élargie horizontalement.

Ce mode apporte un nouveau degré de plaisir en matière de jeux vidéo en les rendant plus réels et stimulants.



**ZOOM:** L'image de rapport normal 4:3 est élargie verticalement et horizontalement (suivant le même rapport) en fonction de la taille de l'écran.

Ce mode convient pour capturer tout le suspense de l'écran des films en format élargi.



**SOUS-TITRE:** La zone de sous-titres est comprimée. Ce mode laisse les sous-titres dans la partie inférieure de l'écran.



**ZOOM LARGE:** L'image de rapport normal 4:3 est élargie et les parties inférieure et supérieure de l'image sont comprimées.

Ce mode convient aux programmes généraux, comme l'actualité ou les variétés.



## DEFILEMENT V

Réglage de la position verticale de l'image.

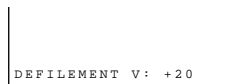

La plage de réglage est comprise entre -31 et +31.

A mesure que la valeur de réglage augmente, l'image se déplace vers le haut et, lorsqu'elle diminue, l'image se déplace vers le bas.

Pour ramener l'image à sa position normale, appuyez sur la touche RESET.

## AIRE TITRE

Réglage de la zone des sous-titres.



La plage de réglage est comprise entre 0 et 8.

A mesure que la valeur de réglage augmente, la zone des sous-titres s'élargit et, lorsqu'elle diminue, la zone des sous-titres devient plus étroite.

Pour restaurer la zone normale, appuyez sur la touche RESET.

### Remarque

Bien que la plage réglable soit comprise entre 0 et 8, il se peut que la plage réelle soit limitée en fonction du réglage DEFILEMENT V.

Le paramètre suivant ne peut pas être réglé suivant le type de signal d'entrée ou le rapport d'image sélectionné.

Paramètre	Ne peut être réglé avec
Le menu SELECT. FORMAT	Un signal HDTV entré via les connecteurs INPUT-A
LARGE AUTO	Signal RVB/composante entré via les connecteurs INPUT-A
FORMAT	Lorsque LARGE AUTO est réglé sur ON
DEFILEMENT V	NORMAL, PLEIN et ZOOM LARGE
AIRE TITRE	NORMAL, PLEIN, ZOOM et ZOOM LARGE

# Le menu REGLAGE

Le menu REGLAGE est utilisé pour changer les réglages du projecteur.

<page 1>

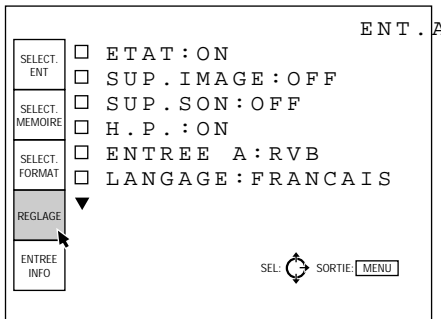

<page 2>

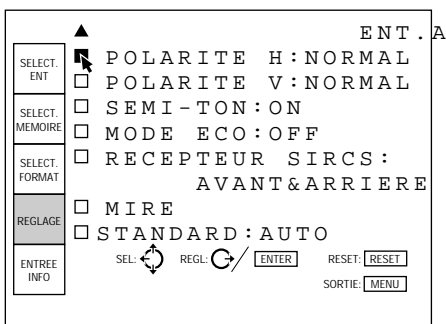

Le menu REGLAGE comprend deux pages.

Pour changer de page lors de la sélection d'un paramètre, appuyez sur la touche V ou V jusqu'à ce que la page change.

Sur la télécommande, appuyez sur le haut ou sur le bas de la manette de commande jusqu'à ce que la page change lors de la sélection d'un paramètre.

## Procédure

### 1. Sélectionnez un paramètre

Utilisez la touche V ou v du panneau de commande pour sélectionner le paramètre et appuyez ensuite sur la touche b ou sur ENTER.

Sur la télécommande, appuyez sur le haut ou sur le bas de la manette de commande pour sélectionner le paramètre et appuyez ensuite sur la droite ou sur ENTER.

Le menu déroulant du paramètre sélectionné apparaît.

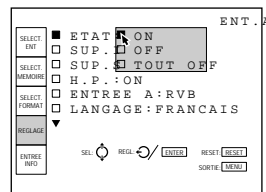

### 2. Modifiez le réglage.

Appuyez sur la touche V ou v pour modifier le réglage. Sur la télécommande, appuyez sur le haut ou sur le bas de la manette de commande pour modifier le réglage.

3. Appuyez sur la touche ENTER ou sur la touche B pour revenir à l'écran de départ.



## ETAT (écran d'affichage)

ON: Affichage de tous les écrans de menu.

OFF: Désactive les écrans de menu sauf pour "NO INPUT", "PIC/AUDIO MUTING" et les messages d'erreur (voir page 35.)

TOUT OFF: Désactive tous les écrans de menu sauf pour les messages d'erreur.

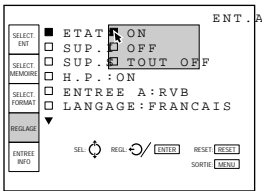

## SUP. IMAGE

Réglez-le sur ON pour supprimer l'image.

Lorsqu'il est sur ON, "SUP. IMAGE" apparaît à l'écran.

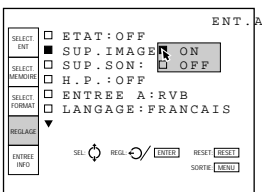

## SUP. SON

Réglez-le sur ON pour supprimer le son.

Lorsqu'il est sur ON, "SUP. SON" apparaît à l'écran.

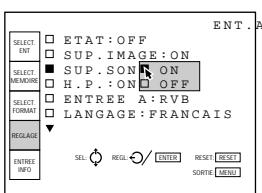

## H. P.

Réglez-le sur OFF pour couper le son des haut-parleurs internes. Lorsque vous sélectionnez OFF, "H.P. OFF" s'affiche à l'écran à la mise sous tension.

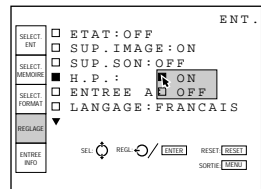

## ENTREE A

Sélection du signal RVB, COMPOSANTE, HDTV YP<sub>B</sub>P<sub>R</sub> ou HDTV VBR entré via les connecteurs INPUT-A.

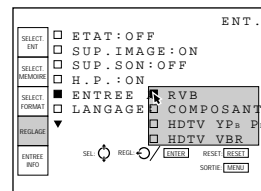

### Remarque

Sélectionnez le paramètre en fonction du signal d'entrée. Si le réglage n'est pas correct, l'image risque de ne pas s'afficher ou d'être mal affichée.

## LANGAGE

Sélectionne la langue utilisée dans le menu et pour l'affichage sur écran.

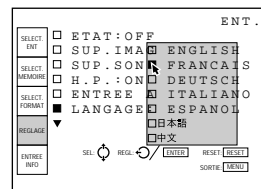

Vous avez le choix entre l'anglais, le français, l'allemand, l'italien, l'espagnol, le japonais et le chinois.

(suite page suivante)

# Le menu REGLAGE

## POLARITE H (horizontale)

Réglez-le sur INVERSE pour inverser l'orientation horizontale de l'image

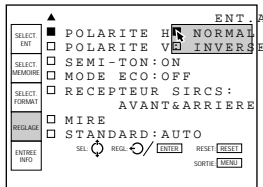

## POLARITE V (verticale)

Réglez-le sur INVERSE pour inverser l'orientation verticale de l'image.

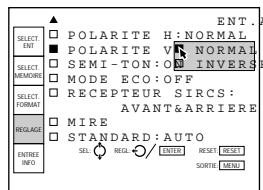

## SEMI-TON

Réglez-le sur ON pour réduire la luminance de l'arrière-plan du menu.

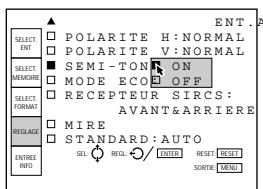

## MODE ECO

Lorsqu'il est réglé sur ON, le projecteur passe en mode d'économie d'énergie si aucun signal n'est entré pendant 10 minutes. Le mode d'économie d'énergie est désactivé dès qu'un signal est entré ou lorsque vous appuyez sur une touche.

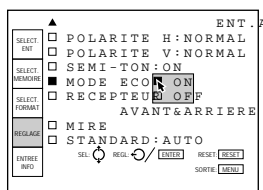

## RECEPTEUR SIRCS

Sélectionne les capteurs de télécommande à l'avant et à l'arrière du projecteur.

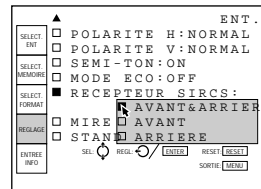

**AVANT & ARRIERE:** Active les capteurs avant et arrière.

**AVANT:** Active le capteur avant uniquement.

**ARRIERE:** Active le capteur arrière uniquement.

## MIRE

Appuyez sur la touche **b** ou sur ENTER pour afficher le modèle de test en "H". Appuyez sur la touche **B** ou sur ENTER pour faire disparaître le modèle. Le modèle disparaît automatiquement si vous n'appuyez sur aucune touche pendant une minute.

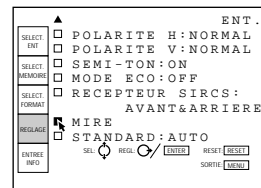

## STANDARD

Sélection du système couleur pour le signal d'entrée.

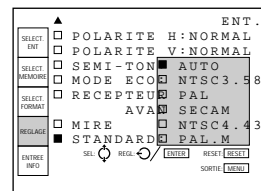

En principe, réglez-le sur AUTO.

Si l'image présente des distorsions ou n'a pas de couleurs, sélectionnez le système couleur en fonction du signal d'entrée.

Le paramètre suivant ne peut être réglé suivant le type de signal d'entrée.

Paramètre	Ne peut être réglé avec
ENTREE A	le signal entré via les connecteurs VIDEO IN
STANDARD	le signal entré via les connecteurs INPUT-A

# Le menu ENTREE INFO

Le menu ENTREE INFO affiche les informations relatives au signal d'entrée activé.

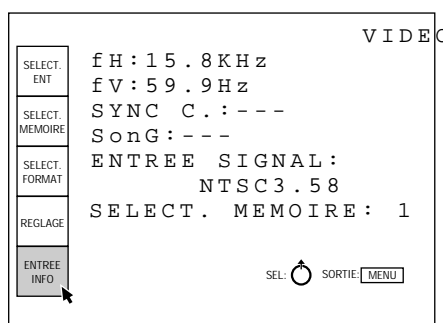

## fH (fréquence horizontale)

Indique la fréquence horizontale du signal d'entrée. Cette indication tient uniquement lieu de référence, il ne s'agit pas d'une valeur absolue.

## fV (fréquence verticale)

Indique la fréquence verticale du signal d'entrée. Cette indication tient uniquement lieu de référence, il ne s'agit pas d'une valeur absolue.

### Remarque

Si le réglage de ENTREE A dans le menu REGLAGE est incorrect ou si la connexion n'a pas été correctement établie, les fréquences horizontale et verticale seront indiquées comme égales à zéro.

## C. SYNC (Synchro composite)

Indique la polarité du signal de synchronisation composite. Lorsqu'une image est projetée avec son signal de synchronisation, "POS (NEG)" s'affiche en vert. Lorsqu'une image est projetée sans signal de synchronisation, "POS (NEG)" s'affiche en blanc.

POS: La polarité du signal de synchronisation est positive.

NEG: La polarité du signal de synchronisation est négative.

---: Aucun signal de synchronisation n'est entré.

### Remarque

Pour la synchronisation composite, envoyez le signal de synchronisation négatif.

## SonG

Indique que la polarité du signal de synchronisation est sur le vert. Lorsqu'une image est projetée avec son signal de synchronisation, "NEG" s'affiche en vert. Lorsqu'une image est projetée sans signal de synchronisation, "NEG" s'affiche en blanc.

NEG: La polarité du signal de synchronisation est négative.

---: Aucun signal de synchronisation n'est entré.

## ENTREE SIGNAL

Affiche le type du signal d'entrée activé.

NTSC 3.58: Signal d'entrée NTSC 3,58 via VIDEO IN

NTSC 3.58 Y/C: Signal d'entrée NTSC 3,58 Y/C via VIDEO IN

NTSC 4.43: Signal d'entrée NTSC 4,43 via VIDEO IN

NTSC 4.43 Y/C: Signal d'entrée NTSC 4,43 Y/C via VIDEO IN

PAL: Signal d'entrée PAL via VIDEO IN

PAL Y/C: Signal d'entrée PAL Y/C via VIDEO IN

PAL-M: Signal d'entrée PAL-M via VIDEO IN

PAL-M Y/C: Signal d'entrée PAL-M Y/C via VIDEO IN

SECAM: Signal d'entrée SECAM via VIDEO IN

SECAM Y/C: Signal d'entrée SECAM Y/C via VIDEO IN

RVB: Signal d'entrée RVB

COMPOSANTE: Signal d'entrée composante

HDTV YP<sub>B</sub>Pr: Signal d'entrée HDTV YP<sub>B</sub>Pr

HDTV VBR: Signal d'entrée HDTV VBR

B/W 50: Signal d'entrée noir et blanc via VIDEO IN (fréquence verticale: 50 Hz)

B/W 60: Signal d'entrée noir et blanc via VIDEO IN (fréquence verticale: 60 Hz)

## SELECT. MEMOIRE

Le numéro SELECT. MEMOIRE est affiché.

# Exemples d'installation

## Installation au sol

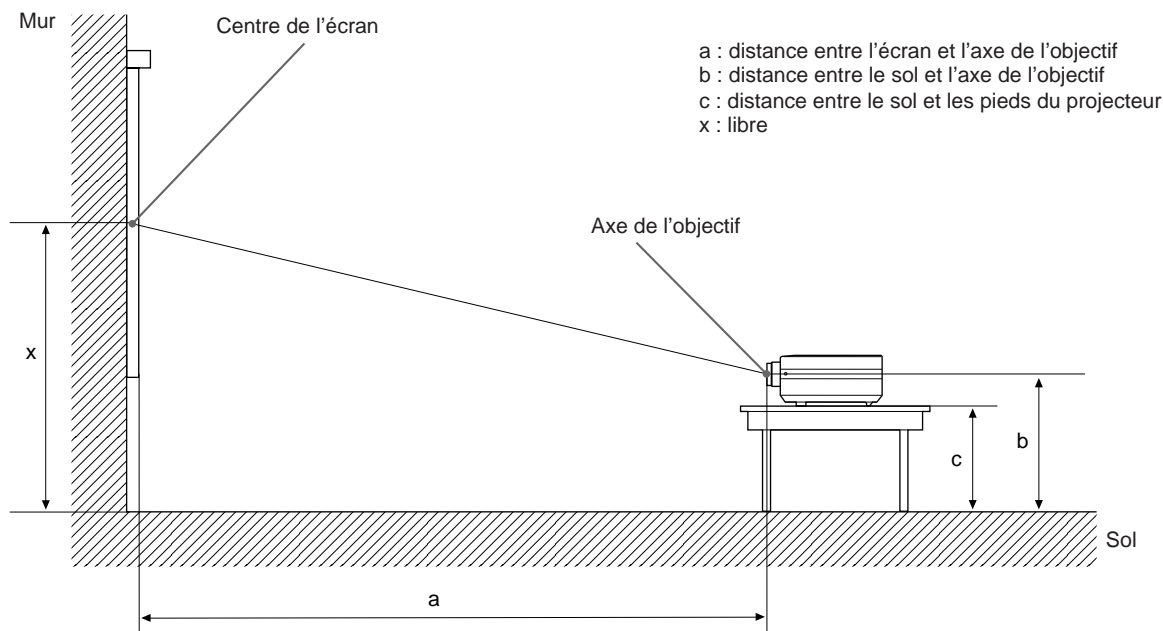

Unité : mm (pouces)

Taille d'écran 16:9 (pouces)		41	60	80	100	120	150	180	200	250	300
a (mm)	Minimum	1490 (58 3/4)	2220 (87 1/2)	3000 (118 1/8)	3770 (148 1/2)	4540 (178 3/4)	5700 (224 1/2)	6860 (270 1/8)	7640 (300 7/8)	9570 (376 7/8)	11500 (452 7/8)
	Maximum	2280 (89 7/8)	3400 (133 7/8)	4570 (180)	5740 (226)	6910 (272 1/8)	8660 (341)	10420 (410 1/4)	11590 (456 3/8)	14520 (571 3/4)	17450 (687 1/8)
b (mm)		x-334 (13 1/4)	x-488 (19 1/4)	x-651 (25 3/4)	x-814 (32 1/8)	x-977 (38 1/2)	x-1221 (48 1/8)	x-1465 (57 3/4)	x-1628 (64 1/8)	x-2035 (80 1/8)	x-2442 (96 1/4)
c (mm)		x-445 (17 5/8)	x-599 (23 5/8)	x-762 (30)	x-925 (36 1/2)	x-1088 (42 7/8)	x-1332 (52 1/2)	x-1576 (62 1/8)	x-1739 (68 1/2)	x-2146 (84 1/2)	x-2553 (100 5/8)

Pour calculer les mesures d'installation (unité: mm\*)  
 SS: diagonale de l'écran (pouces)

$$a \text{ (minimum)} = (SS - 2.6584) \div 26.501 \times 1025$$

$$a \text{ (maximum)} = (SS - 1.898) \div 16.656 \times 975$$

$$b = X - (SS \times 25.4 \div 34.323 \times 11)$$

$$c = X - (SS \times 25.4 \div 34.323 \times 11 + 111)$$

Taille d'écran 4:3 (pouces)		34	60	80	100	120	150	180	200	245
a (mm)	Minimum	1510 (59 1/2)	2740 (107 7/8)	3690 (145 3/8)	4630 (182 3/8)	5580 (219 3/4)	7000 (275 5/8)	8420 (331 1/2)	9370 (369)	11500 (452 7/8)
	Maximum	2320 (91 3/8)	4180 (164 5/8)	5620 (221 3/8)	7050 (277 5/8)	8480 (333 7/8)	10630 (418 5/8)	12780 (503 1/4)	14210 (559 1/2)	17440 (686 5/8)
b (mm)		x-339 (13 3/8)	x-598 (23 5/8)	x-797 (31 1/2)	x-996 (39 1/4)	x-1196 (47 1/8)	x-1494 (58 7/8)	x-1793 (70 5/8)	x-1993 (78 1/2)	x-2441 (96 1/8)
c (mm)		x-450 (17 3/4)	x-709 (28)	x-908 (35 3/4)	x-1107 (43 5/8)	x-1307 (51 1/2)	x-1605 (63 1/4)	x-1904 (75)	x-2104 (82 7/8)	x-2552 (100 1/2)

Pour calculer les mesures d'installation (unité: mm\*)  
 SS: diagonale de l'écran (pouces)

$$a \text{ (minimum)} = (SS - 2.1755) \div 21.653 \times 1025$$

$$a \text{ (maximum)} = (SS - 1.5484) \div 13.609 \times 975$$

$$b = X - (SS \times 25.4 \div 28.045 \times 11)$$

$$c = X - (SS \times 25.4 \div 28.045 \times 11 + 111)$$

\* Pour convertir des mesures de mm en pouces, divisez-les par 25.4.

## Installation au plafond

Pour une installation au plafond, consultez un personnel Sony qualifié.

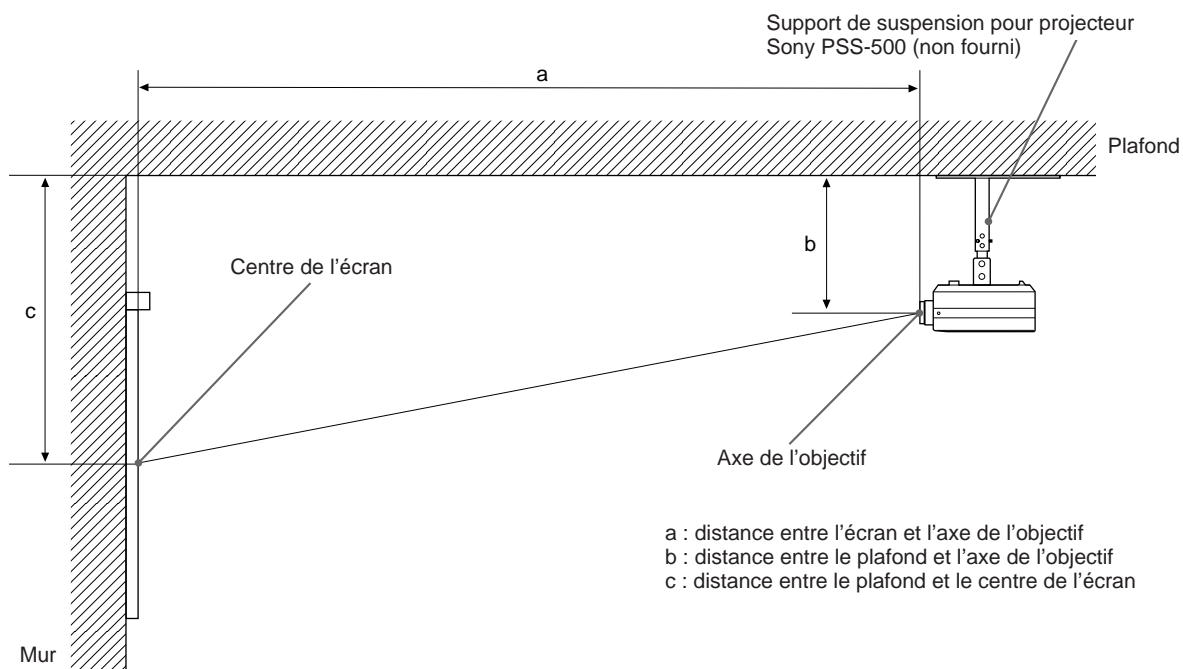

Unité : mm (pouces)

Taille d'écran 16:9 (pouces)		60	80	100	120	150	180	200	250	300
a (mm)	Minimum	2220 (87 1/2)	3000 (118 1/8)	3770 (148 1/2)	4540 (178 3/4)	5700 (224 1/2)	6860 (270 1/8)	7640 (300 7/8)	9570 (376 7/8)	11500 (452 7/8)
	Maximum	3400 (133 7/8)	4570 (180)	5740 (226 1/8)	6910 (272 1/8)	8660 (341)	10420 (410 1/4)	11590 (456 3/8)	14520 (571 3/4)	17450 (687 1/8)
b (mm)		247(9 3/4) / 272 (10 3/4) / 297(11 3/4) / 347 (13 3/4) / 372 (14 3/4) / 397 (15 3/4) réglable								
c (mm)		b+488 (19 1/4)	b+651 (25 3/4)	b+814 (32 1/8)	b+977 (38 1/2)	b+1221 (48 1/8)	b+1465 (57 5/8)	b+1628 (64 1/8)	b+2035 (80 1/8)	b+2442 (96 1/4)

Pour calculer les mesures d'installation (unité: mm\*)  
 SS: diagonale de l'écran (pouces)

$$a \text{ (minimum)} = (SS - 2.6584) \div 26.501 \times 1025$$

$$a \text{ (maximum)} = (SS - 1.898) \div 16.656 \times 975$$

$$c = b + (SS \times 25.4 \div 34.323 \times 11)$$

Taille d'écran 4:3 (pouces)		60	80	100	120	150	180	200	245	
a (mm)	Minimum	2740 (107 7/8)	3690 (145 3/8)	4630 (182 3/8)	5580 (219 3/4)	7000 (275 5/8)	8420 (331 1/2)	9370 (369)	11500 (452 7/8)	
	Maximum	4180 (164 5/8)	5620 (221 3/8)	7050 (277 5/8)	8480 (333 7/8)	10630 (418 5/8)	12780 (503 1/4)	14210 (559 1/2)	17440 (686 5/8)	
b (mm)		247(9 3/4) / 272 (10 3/4) / 297 (11 3/4) / 347 (13 3/4) / 372 (14 3/4) / 397 (15 3/4) réglable								
c (mm)		b+598 (23 5/8)	b+797 (31 1/2)	b+996 (39 1/4)	b+1196 (47 1/8)	b+1494 (58 7/8)	b+1793 (70 5/8)	b+1993 (78 1/2)	b+2441 (96 1/8)	

Pour calculer les mesures d'installation (unité: mm\*)  
 SS: diagonale de l'écran (pouces)

$$a \text{ (minimum)} = (SS - 2.1755) \div 21.653 \times 1025$$

$$a \text{ (maximum)} = (SS - 1.5484) \div 13.609 \times 975$$

$$c = b + (SS \times 25.4 \div 28.045 \times 11)$$

\* Pour convertir des mesures de mm en pouces, divisez-les par 25.4.

# Exemple de raccordement

Pour plus de détails sur le raccordement d'un magnétoscope ou de haut-parleurs actifs externes, reportez-vous à la page 14. Consultez également le mode d'emploi de l'appareil à raccorder.

Lors de l'établissement des connexions:

- Mettez tous les appareils hors tension avant de raccorder des câbles.
- Utilisez les câbles appropriés pour chaque appareil à raccorder.
- Une connexion lâche peut provoquer des parasites ou du souffle.
- Pour débrancher un câble, saisissez-le par la fiche; ne tirez pas sur le câble proprement dit.

## Connexion d'un connecteur BNC:

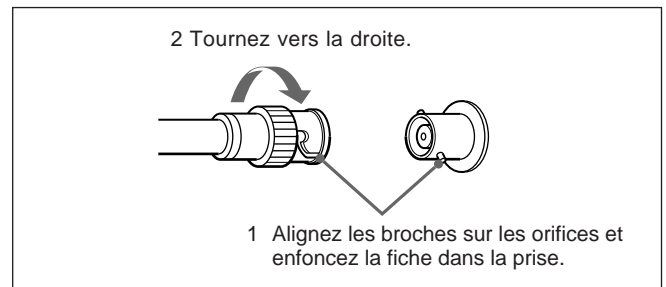

## Raccordement RVB/composante 15k

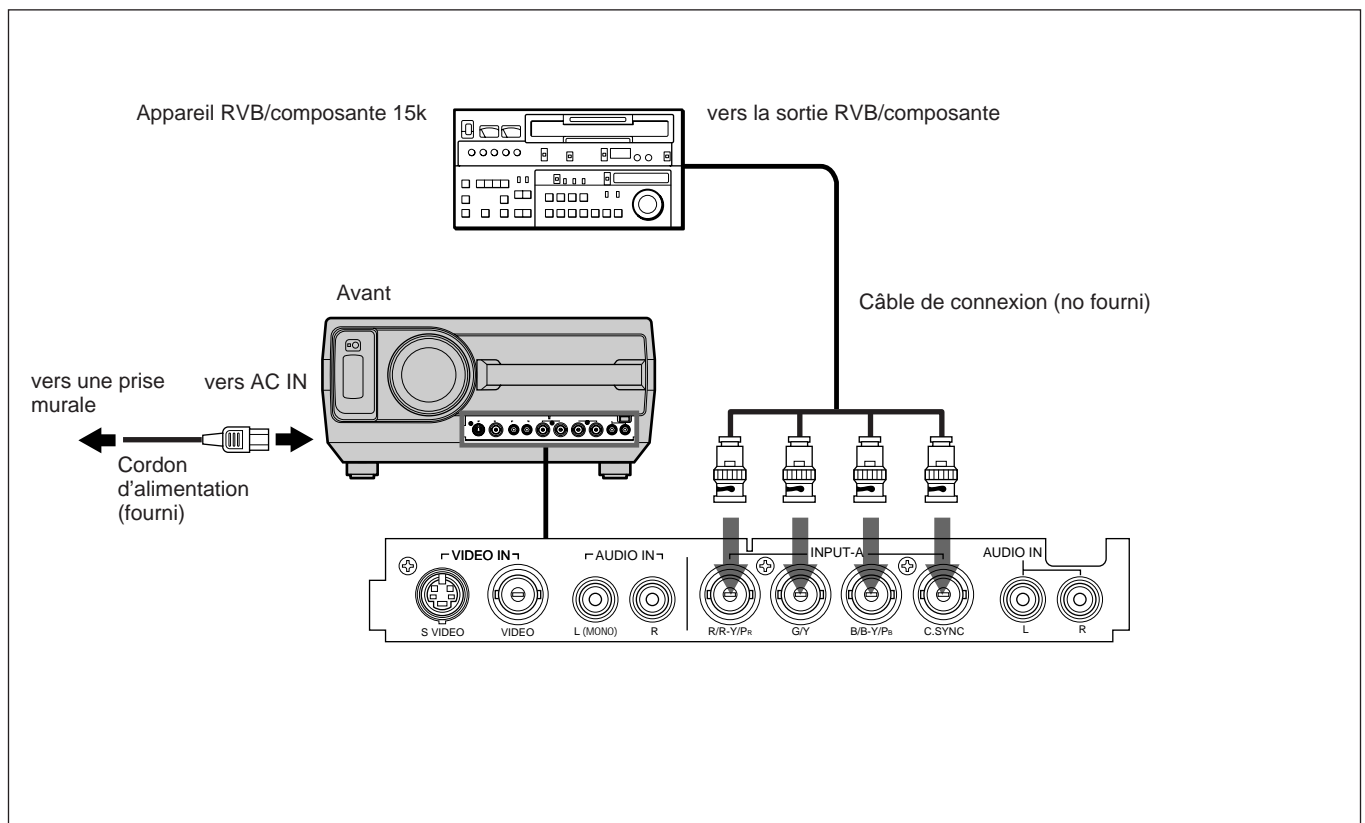

### Remarques

- Cet appareil n'accepte pas de signal de synchronisation séparée avec un signal d'entrée RVB/composante 15k. Utilisez la synchronisation composite (négative) ou Synchro sur Vert.
- Sélectionnez le signal RVB, COMPOSANTE ou HDTV<sup>1)</sup> via le paramètre ENTREE A dans le menu REGLAGE.

1) L'image peut ne pas être correctement affichée lors de l'envoi d'un signal HDTV avec signal de synchronisation externe. Pour visionner le signal HDTV, envoyez le signal G avec le signal de synchronisation ou le signal Y avec le signal de synchronisation, au connecteur INPUT-A G/Y. Ne raccordez pas le signal de synchronisation externe au connecteur INPUT-A C.SYNC.

## Remplacement de la lampe

Lorsqu'il est temps de remplacer la lampe, le message "Remplacer la lampe." apparaît à l'écran lorsque vous mettez le projecteur sous tension. Quand ce message s'affiche, remplacez rapidement la lampe pour une nouvelle lampe PK-PJ500.

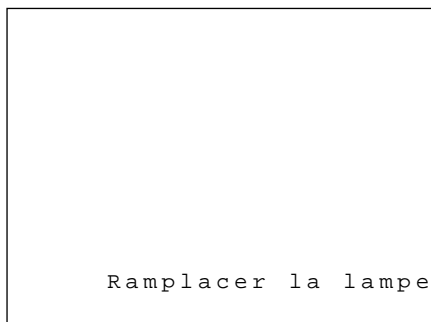

Le message disparaît si vous appuyez sur une touche quelconque sur le panneau de commande ou sur la télécommande.

### Remarques

- Si vous continuez à utiliser le projecteur après que le message ci-dessus est apparu, le message suivant s'affiche :

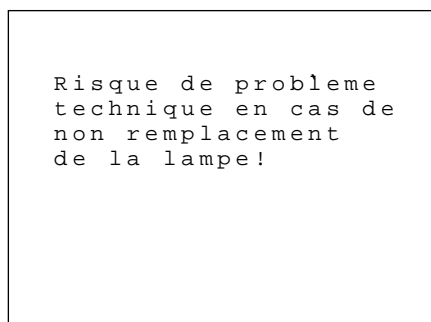

Quand ce message apparaît, toutes les touches deviennent inopérantes, à l'exception de la touche POWER.

- Après avoir mis le projecteur hors tension, attendez au moins une heure avant de remplacer la lampe pour lui laisser le temps de refroidir complètement.

Pour plus de détails sur le remplacement de la lampe, reportez-vous au manuel d'installation fourni avec la lampe.

## Nettoyage du filtre à air

Le filtre à air doit être nettoyé toutes les 300 heures. Quand il devient difficile d'éliminer la poussière du filtre, remplacez le filtre.

Pour nettoyer le filtre à air, appliquez la procédure ci-dessous :

- 1 Désactivez l'interrupteur MAIN POWER et débranchez le cordon d'alimentation.
- 2 Déposez le couvercle du filtre à air sur le dessous du projecteur.

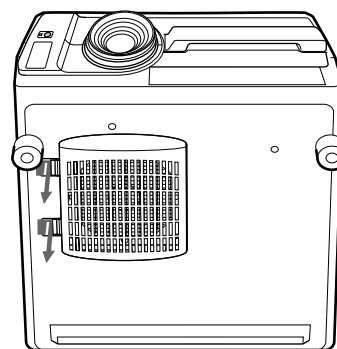

- 3 Retirez le filtre à air.

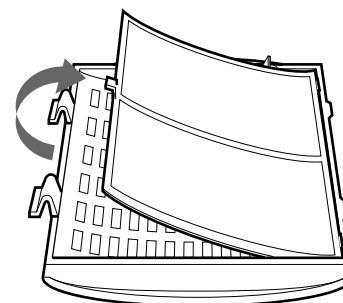

- 4 Eliminez la poussière du filtre à air au moyen d'un aspirateur.
- 5 Fixez le filtre à air et remplacez le couvercle.

### Remarques

- Si le filtre à air est excessivement sale, lavez-le dans une solution détergente neutre et faites-le ensuite sécher à l'ombre.
- Refermez correctement le couvercle du filtre à air; sinon, il ne vous sera pas possible de mettre l'appareil sous tension.

# Dépannage

Si le projecteur ne fonctionne pas correctement, essayez d'en déterminer la cause et remédiez au problème en vous référant aux instructions ci-dessous. Si le problème persiste, consultez un personnel Sony qualifié.

Symptôme	Cause	Remède
Le projecteur ne se met pas sous tension.	L'interrupteur MAIN POWER est désactivé.	Appuyez sur l'interrupteur MAIN POWER à l'arrière du projecteur (voir page 15).
	Le projecteur a été mis hors et sous tension à bref intervalle avec la touche POWER.	Attendez environ une minute avant de mettre le projecteur sous tension avec la touche POWER.
	Le couvercle de la lampe est mal fixé.	Refermez correctement le couvercle de la lampe (voir page 33).
	Le couvercle du filtre à air est mal fixé.	Refermez correctement le couvercle du filtre à air (voir page 33).
Pas d'image ni de son	Un câble est débranché.	Vérifiez si le raccordement adéquat a été réalisé (voir pages 14 et 32).
	La sélection d'entrée est incorrecte.	Sélectionnez l'entrée correctement.
Pas d'image ou pas de son	L'image ou le son a été supprimé.	Appuyez sur les touches MUTING pour désactiver la fonction de suppression (voir page 16).
L'image via INPUT A est distordue.	Le réglage de ENTREE A dans le menu REGLAGE est incorrect.	Sélectionnez RVB ou COMPOSANTE, HDTV YPBPR ou HDTV VBR pour ENTREE A dans le menu REGLAGE suivant le signal d'entrée.
Les écrans de menu ne s'affichent pas.	ETAT du menu REGLAGE est réglé sur OFF ou TOUT OFF.	Réglez ETAT du menu REGLAGE sur ON (voir page 27).
La balance des couleurs est incorrecte.	L'image n'est pas correctement réglée.	Réglez l'image (voir pages 22 et 23).
	Le projecteur est réglé sur un mauvais système couleur.	Réglez le système couleur dans le menu REGLAGE suivant le système couleur entré.
L'image est trop foncée.	La lampe approche de la fin de sa durée de vie utile.	Remplacez la lampe (voir page 33).
	Le contraste ou la luminosité ne sont pas réglés correctement.	Réglez le contraste et la luminosité correctement.
L'image n'est pas claire.	L'image n'est pas mise au point.	Réglez la mise au point (voir page 16).
	De la condensation s'est déposée sur l'objectif.	Laissez le projecteur environ deux heures sous tension.
L'indicateur LAMP s'allume.	Un problème empêche la lampe de s'allumer.	Remplacez la lampe. Si le projecteur est installé au plafond, consultez un personnel Sony qualifié.
L'indicateur LAMP clignote.	Le couvercle de la lampe ou du filtre à air est mal fixé.	Fixez-le correctement (voir page 33).
L'indicateur TEMP s'allume.	La température intérieure est anormalement élevée.	Vérifiez si les ouïes de ventilation ne sont pas obstruées et laissez le projecteur refroidir pendant environ une heure (voir page 10).
La télécommande ne fonctionne pas.	Les piles de la télécommande sont à plat.	Remplacez les piles par des piles alcalines (voir page 12).
	Le commutateur MOUSE/MENU est réglé sur la position MOUSE.	Ramenez-le sur la position MENU.
	Vous utilisez la télécommande comme une télécommande sans fil alors qu'elle est raccordée au projecteur.	Débranchez le câble.
	L'appareil est influencé par la lampe fluorescente.	Modifiez le réglage RECEPTION SIRCS dans le menu REGLAGE.
Les portions noires des côtés gauche et droit s'éclaircissent lorsqu'une image de rapport normal est affichée.	Le système optique récemment mis au point autorise également une haute luminosité dans les coins de l'écran, ainsi les portions noires sur les côtés gauche et droit peuvent s'éclaircir sensiblement. Il ne s'agit pas d'un dysfonctionnement.	



---

## Remarques

- Lorsque l'indicateur LAMP s'allume, n'ouvrez jamais le couvercle de la lampe si le projecteur est fixé au plafond.
- Si la lampe a l'air endommagée lors de son remplacement, consultez un personnel Sony qualifié.
- Si la lampe ne s'allume toujours pas après remplacement, consultez un personnel Sony qualifié.
- Si l'indicateur TEMP commence à clignoter, consultez un personnel Sony qualifié.

---

## Messages affichés à l'écran

Consultez la liste ci-dessous pour connaître la signification des messages affichés à l'écran.

Message	Signification	Remède
PAS D'ENTREE	Pas de signal d'entrée	Vérifiez les connexions.
Non applicable!	Vous avez appuyé sur une mauvaise touche.	Appuyez sur la touche appropriée.
TEMPERATURE DE SERVICE TROP ELEVEE! Cet appareil s'arrêtera dans 5 minutes	La température de fonctionnement est trop élevée.	Mettez le projecteur hors tension. Vérifiez si les ouïes de ventilation ne sont pas obstruées.
Remplacer la lampe.	La lampe est à la fin de sa durée de vie utile.	Remplacez la lampe.

# Spécifications

## Caractéristiques optiques

Système de projection	3 panneaux LCD, 1 objectif, système de projection
Panneau LCD	Panneau LCD TFT 1,35 pouces, 1.538.640 pixels (512.880 pixels × 3)
Objectif	Objectif à zoom 1,6 × f 50 à 80 / F 2,5 à 3,1
Lampe	250W, lampe à halogène-métal
Dimensions de l'image projetée	Ecran 16:9e Réglable de 41 à 300 pouces (en diagonale) Ecran 4:3 Réglable de 34 à 245 pouces (en diagonale)
Flux lumineux	400 lm (luminance ANSI) <sup>1)</sup>
Distance de projection	Ecran 16:9e 41 pouces: 1490 à 2280 mm (58 3/4 à 83 7/8 pouces) 80 pouces: 3000 à 4570 mm (118 1/8 à 180 pouces) 100 pouces: 3770 à 5740 mm (148 1/2 à 226 pouces) 200 pouces: 7640 à 11590 mm (300 7/8 à 456 3/8 pouces) 300 pouces: 11550 à 17450 mm (452 7/8 à 687 1/8 pouces)

## Caractéristiques électriques

Système couleur	Système NTSC/PAL/SECAM/NTSC4,43/PAL-M à commutation automatique
Définition	600 lignes TV horizontales (entrée VIDEO)
Haut-parleur	Max. 2 W + 2 W, 7 × 4 cm (2 7/8 × 1 5/8 pouces) stéréo

## Entrées/sorties

VIDEO IN	VIDEO (vidéo composite): type BNC 1 Vp-p ±2 dB sync négative, terminaison à 75 ohms
S VIDEO	miniconnecteur DIN à 4 broches Signal Y (luminance): 1 Vp-p ±2 dB sync négative, terminaison à 75 ohms Signal C (chrominance): séparation 0,286 Vp-p ±2 dB terminaison à 75 ohms (NTSC) salve 0,3 Vp-p ±2 dB terminaison à 75 ohms (PAL)
AUDIO IN	Type phono: 500 m Vrms, stéréo, impédance de plus de 47 kilohms
INPUT-A	Type BNC: RVB/Composante analogique: R/R-Y: 0,7 Vp-p ±2 dB positive, terminaison à 75 ohms G: 0,7 Vp-p ±2 dB positive, terminaison à 75 ohms G avec sync/Y: 1 Vp-p ±2 dB sync négative, terminaison à 75 ohms B/B-Y: 0,7 Vp-p ±2 dB positive, terminaison à 75 ohms C. SYNC: Sync composite: 0,6-8 Vp-p haute impédance, sync négative HDTV Y/P <sub>B</sub> /P <sub>R</sub> : Y: 1 Vp-p ±2 dB, terminaison à 75 ohms, Tri-niveau sync: ±0,3 Vp-p, Sync négative: 0,3 Vp-p, P <sub>B</sub> /P <sub>R</sub> : ±0,35 Vp-p ±2 dB, terminaison à 75 ohms HDTV RGB: G avec sync: 1 Vp-p ±2 dB, terminaison à 75 ohms, Tri-niveau sync: ±0,3 Vp-p, Sync négative: 0,3 Vp-p, B/R: ±0,7 Vp-p ±2 dB, terminaison à 75 ohms

1) La luminosité ANSI est une méthode de mesure de l'American National Standard IT 7.228.

**AUDIO IN** Type phono:  
500 mVrms, stéréo, impédance de plus de 47 kilohms

**AUDIO OUT** (sortie variable)  
Prise phono:  
max. 1 Vrms, si entrée de 500 mVrms, stéréo, impédance de moins de 5 kilohms

**CONTROL S IN/PLUG IN POWER**  
Miniprise stéréo:  
5 Vp-p.,  
Auto-alimentation 5 V CC maximum, sortie 60 mA

**CONTROL S OUT**  
Miniprise stéréo:  
5 Vp-p

**TRIG** Miniprise:  
POWER ON: 5 V CC,  
impédance de sortie, 4,7 kilohms  
POWER OFF: 0 V

Réglémentations de sécurité  
VPL-W400Q: UL1950, CSA950, FCC  
Classe B, IB Classe B  
VPL-W400QM: EN60 950(TÜV), CE

## Caractéristiques générales

**Dimensions** Approx. 368 × 176 × 420 mm  
(14 1/2 × 7 × 16 5/8 pouces)  
(l/h/p)

**Poids** Approx. 10 kg (22 lb 1 oz)

**Puissance de raccordement**  
VPL-W400Q: 100-120 V/  
220-240 V CA, 50/60 Hz<sup>2)</sup>  
VPL-W400QM: 220 - 240 V  
CA, 50/60 Hz

**Consommation électrique**  
Max. 350 W (mode de veille: 10 W)

**Dissipation de la chaleur**  
1194,4 BTU

**Température d'utilisation**  
0 à 40 °C (32 à 104 °F)

**Humidité d'utilisation** 35 à 85 % (sans condensation)

**Température de stockage**  
-20 à 60 °C (-4 à 140 °F)

**Humidité de stockage** 10% à 90%

**Accessoires fournis** Télécommande RM-PJM500 (1)  
Piles AA (R6) (2)  
Cordon d'alimentation (1)  
Bouchon d'objectif (1)  
Adapteur (BNC (mâle)  
Phono (femelle)) (1)  
Mode d'emploi (1)

## Accessoires en option

Lampe pour projecteur PK-PJ500 (pour le remplacement)  
Support de suspension pour projecteur PSS-500  
Câble d'interface signal SIC-10  
Objectif de projection VPLL-FM100  
Sac de transport VLC-500

Certains éléments peuvent ne pas être disponibles dans certaines régions. Pour plus de détails, veuillez vous adresser à votre distributeur Sony agréé.

## Attribution des broches

Connecteur S VIDEO (miniconnecteur DIN à 4 broches)

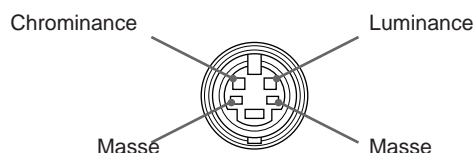

La conception et les spécifications sont modifiables sans préavis.

2) Fonctionnement sur 120 V si utilisé en Amérique du Nord.

# Spécifications

## Dimensions

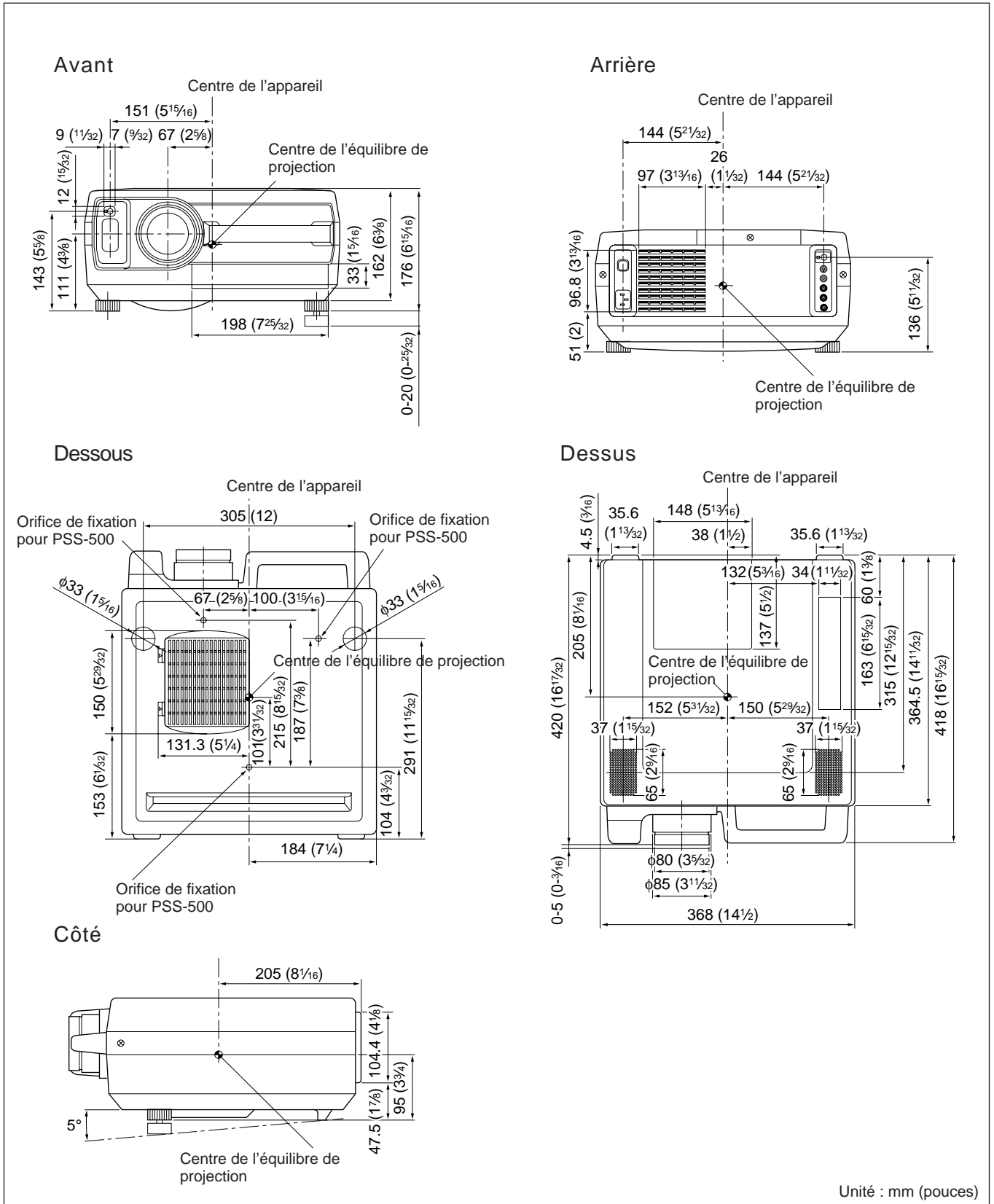

# Index

---

## A, B, C, D, E

- Accessoires en option 34
- Accessoires fournis 34
- Affichage sur écran 23
- Alimentation
  - Mise hors tension 16
  - Mise sous tension 15
- Attribution des broches 34

---

## F, G, H

- Filtre à air 30

---

## I, J, K, L

- Installation
  - au plafond 28
  - au sol 27

---

## M, N, O

- Menu
  - Menu SELECTION ASPECT 24
  - Menu ENTREE INFO 29
  - Menu SELECT. ENT 21
  - Menu SELECTION MEMOIRE 22
  - Menu REGLAGE 26
  - Utilisation 20
- Messages affichés à l'écran 32

---

## P, Q

- Pieds réglables 7
- Piles
  - installation 12
  - remarques 12
- Poignée de transport 7
- Précautions 4
- Projection d'une image 15

---

## R

- Raccordement
  - appareil RVB/composante 15k 29
  - cordon d'alimentation 14
  - haut-parleurs actifs 14
  - magnétoscope 14
- Rapport d'image 25
- Mode élargi automatique 24
- Réglage
  - image 19
- Réinitialisation des paramètres 19
- Remplacement de la lampe 30

---

## S

- Sélection du signal d'entrée 15
- Suppression
  - image 16
  - son 16

---

## T

- Télécommande
  - emplacement et fonctions 11
  - remarques 12

## ADVERTENCIA

Para evitar riesgos de incendio o electrocución, no exponga la unidad a la lluvia ni a la humedad.

Para evitar recibir descargas eléctricas, no abra el aparato. Contrate exclusivamente los servicios de personal cualificado.

La toma mural debe estar instalada cerca del equipo y debe accederse a ésta con facilidad.

# Índice

## Descripción general

Precauciones.....	4
Características .....	6
Ubicación y función de los controles .....	7

## Instalación y proyección

Instalación del proyector.....	13
Conexión con una videograbadora .....	14
Proyección .....	15

## Realización de ajustes con los menús

Uso del menú.....	20
Menú SELEC ENTRA .....	21
Menú SELEC MEMORIA .....	22
Menú SELEC ASPECTO .....	24
Menú AJUSTE .....	26
Menú ENTRAD INFO .....	29

## Ejemplos de instalación y conexión

Ejemplos de instalación .....	30
Instalación en el suelo .....	30
Instalación en el techo .....	31
Ejemplo de conexión .....	32
Conexión de un equipo RGB 15k/componente .....	32

## Mantenimiento

Mantenimiento .....	33
Sustitución de la lámpara .....	33
Limpieza del filtro de aire .....	33
Solución de problemas .....	34

## Otros

Especificaciones .....	36
Índice alfabético .....	39

## Seguridad

- Asegúrese de que la tensión de funcionamiento de la unidad coincide con la del suministro eléctrico local. Si es necesario adaptar la tensión, póngase en contacto con un proveedor Sony especializado.
- Si se introduce algún objeto sólido o líquido en la unidad, desenchúfela y haga que sea examinada por personal técnico especializado antes de volver a utilizarla.
- Si no va a utilizar la unidad durante varios días, desenchúfela de la toma de red o ajuste el interruptor MAIN POWER en OFF.
- Para desconectar el cable, tire del enchufe, nunca del propio cable.
- La toma de red debe estar situada cerca de la unidad y ser de fácil acceso.
- La unidad no estará desconectada de la fuente de alimentación de CA (toma de corriente) mientras esté conectada a la toma de red, aunque haya apagado la unidad.
- No examine la lente mientras la lámpara se encuentre encendida.

## Instalación

- Si instala el proyector en el techo, es necesario emplear el soporte de suspensión para proyector PSS-500 de Sony para realizar la instalación.
- Con el fin de evitar el recalentamiento interno de la unidad, permita que ésta reciba una ventilación adecuada. No sitúe la unidad sobre superficies (mantas, alfombras, etc.) ni cerca de materiales (cortinas, telas) que puedan bloquear los orificios de ventilación. Deje un espacio superior a 10 cm (4 pulgadas) entre la pared y el proyector. Tenga en cuenta que el calor del ambiente se eleva hacia el techo; verifique que la temperatura próxima al lugar de instalación no sea excesiva.
- No instale la unidad en lugares próximos a fuentes térmicas, como radiadores o conductos de aire caliente, ni en lugares expuestos a la luz solar directa, polvo excesivo, humedad o vibraciones y golpes mecánicos.
- Con el fin de evitar la condensación de humedad, no instale la unidad en lugares donde la temperatura pueda aumentar rápidamente.

### Precaución

El proyector está equipado con orificios de aspiración en la parte inferior y de escape en la parte posterior. No bloquee estos orificios, ya que puede producirse recalentamiento interno causando deterioro de imagen o daños al proyector.



---

## Iluminación

- Para obtener la mejor calidad de imagen posible, no exponga la parte frontal de la pantalla a iluminación o luz solar directas.
- Se recomienda instalar una lámpara proyectora en el techo. Cubra las lámparas fluorescentes para evitar la disminución de la relación de contraste.
- Cubra con telas opacas las ventanas que estén orientadas hacia la pantalla.
- Es preferible instalar el proyector en una sala cuyos suelo y paredes no se compongan de materiales que reflejen la luz. Si el suelo y las paredes se componen de dichos tipos de materiales, se recomienda cambiar el color de la alfombra y del papel pintado de la pared por otro oscuro.

---

## Limpieza

- Para mantener el exterior de la unidad como nuevo, límpielo periódicamente con un paño suave. Para eliminar las manchas persistentes, utilice un paño ligeramente humedecido con una solución detergente poco concentrada. No emplee nunca disolventes concentrados, como diluyentes, bencina o productos de limpieza abrasivos, ya que pueden dañar el acabado.
- Evite tocar el objetivo. Para eliminar el polvo de éste, emplee un paño seco y suave; no utilice un paño húmedo, soluciones detergentes ni diluyentes.
- Limpie el filtro con regularidad.

---

## Embalaje

- Conserve la caja de embalaje original, ya que le resultará útil cuando vaya a transportar la unidad. Para obtener la máxima protección posible, embale la unidad como la recibió de fábrica.

# Características

---

## Alto brillo y alta calidad de imagen

- **Alto brillo**  
Gracias a la larga duración de la lámpara de halogenuro metálico y al sistema óptico de reciente desarrollo, se obtiene un alto brillo (salida de iluminación de 400 ANSI lumen) y una excelente uniformidad de imagen.
- **Alta resolución**  
Mediante el uso de tres paneles de 1,35 pulgadas, este proyector ofrece una resolución de 600 líneas de televisión horizontales para entrada de vídeo compuesta.
- **Reproducción superior de colores**  
Las características superiores de la lámpara de halogenuro metálico y el diseño óptico del proyector permiten obtener una reproducción superior de los colores.

---

## Fácil transportabilidad

Este proyector dispone de útiles características de transporte, como un asa y un receptáculo para guardar el mando a distancia situado en el exterior.

---

## Aspecto panorámico (16:9)

El panel, con una relación de aspecto de 16:9, posibilita proyectar no sólo imágenes normales de 4:3, sino también de 16:9. Existen otros 4 modos de imagen (COMPLETO/ZOOM/SUBTITULO/ZOOM AMPLI) en el modo panorámico con 1068 × 480 píxeles. Cuando la función ANCHO AUTO se encuentra activada, la imagen se ajusta automáticamente al modo panorámico al recibir la señal letter box.

---

## Función de memoria

Este proyector tiene cinco tipos de memoria para señales de entrada VIDEO y INPUT-A que guardan el estado de la imagen. Puede obtener una imagen óptima seleccionando la memoria.

---

## Instalación flexible

Este proyector está diseñado para instalarse sobre una mesa o en el techo. Como equipo estándar, se proporciona un objetivo de zoom de 1,6x.

---

## Acepta distintas señales de entrada

Es posible proyectar imágenes desde videograbadoras, equipos de vídeo RGB 15k, videocámaras y equipos HDTV<sup>1)</sup>.

- **Compatible con cinco sistemas de color**  
Es posible seleccionar automática o manualmente los sistemas de color NTSC, PAL, SECAM, NTSC 4,43<sup>2)</sup> y PAL-M.

---

1) Norma de estudio para HDTV con entrelace de 1125/60.

2) NTSC4.43 es el sistema de color empleado al reproducir un vídeo grabado en NTSC en una videograbadora de sistema NTSC4.43.

# Ubicación y función de los controles

## Parte frontal

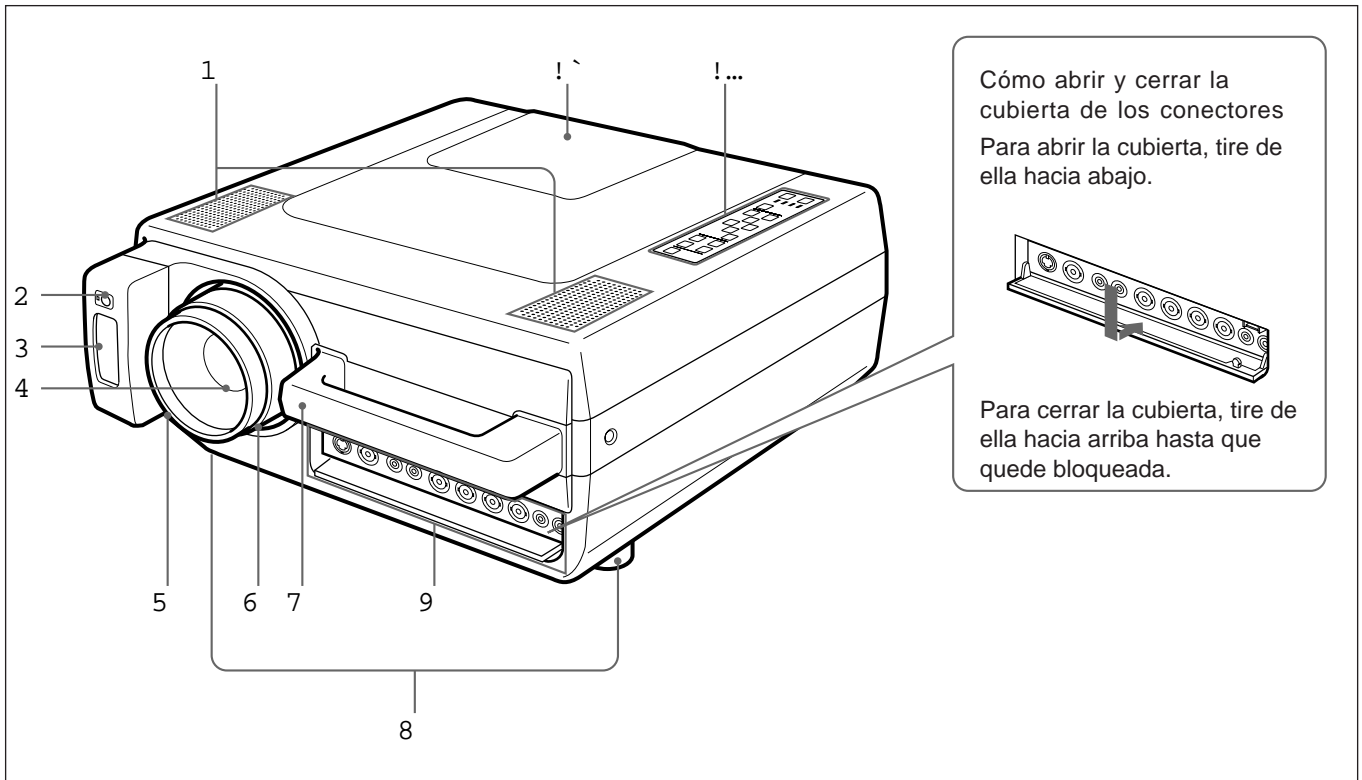

1 Altavoces

2 Detector frontal de control remoto

3 Receptáculo para el mando a distancia  
Empléelo para guardar el mando a distancia suministrado. Al insertar éste, cerciórese de que el transmisor infrarrojo quede orientado hacia delante y de ejercer presión hasta que chasquee. Para extraer el mando a distancia del receptáculo, ejerza presión sobre él una vez y sáquelo.

4 Objetivo

Retire la tapa del objetivo antes de la proyección.

5 Anillo de enfoque

Ajusta el enfoque de imagen.

6 Anillo de zoom

Ajusta el tamaño de la imagen.

7 Asa de transporte

Empléela para transportar el proyector.

8 Ajustadores

Empléelos para nivelar el proyector si está instalado sobre una superficie desnivelada.

9 Panel de conectores

Para obtener información, consulte la página 9.

! ° Panel de control

Para obtener información, consulte la página 8.

! ¡ Cubierta de la lámpara

## Empleo de los ajustadores

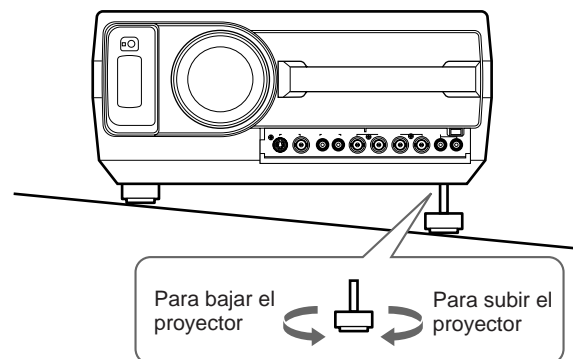

Mientras levanta el proyector, gire los ajustadores y determine la altura de forma que el proyector se nivele.

### Nota

Procure que el proyector no caiga sobre los dedos.

# Ubicación y función de los controles

## Panel de control

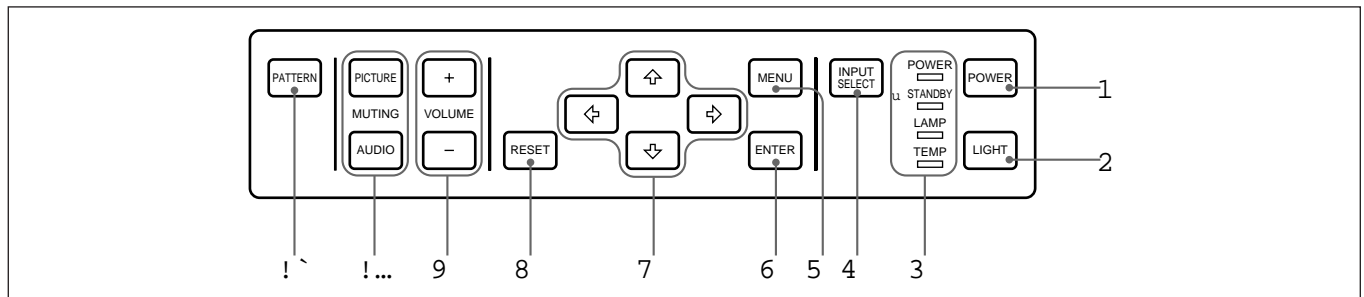

### 1 Tecla POWER

Púlsela para encender y apagar el proyector una vez que éste se encuentre en el modo de espera. El indicador POWER se ilumina en verde cuando la alimentación se activa. Al desactivar la alimentación, mantenga pulsada la tecla POWER durante más de un segundo.

### 2 Tecla LIGHT

Enciende la retroiluminación (naranja) del panel de control cuando la alimentación se activa. Vuelva a pulsarla para apagar la retroiluminación.

### 3 Indicadores

**POWER:** Se ilumina en verde cuando la alimentación se activa.

Parpadea en verde mientras funcione el ventilador de enfriamiento después de desactivar la alimentación con la tecla POWER. El ventilador funciona durante unos 1 minuto y 30 segundos una vez desactivada la alimentación.

El indicador POWER parpadea rápidamente durante el primer minuto. Durante este tiempo, no es posible volver a activar la alimentación con la tecla POWER.

**STANDBY:** Se ilumina en rojo al activar el interruptor MAIN POWER situado en la parte posterior del proyector. Una vez en el modo de espera, es posible encender y apagar el proyector con la tecla POWER del panel de control o del mando a distancia.

### Nota

Al apagar el interruptor MAIN POWER, se produce una ligera demora hasta que el indicador se apaga.

**LAMP:** Se ilumina o parpadea en las siguientes condiciones:

- Se ilumina cuando la lámpara no se enciende debido a un fallo de funcionamiento.
- Parpadea si la cubierta de la lámpara o del filtro de aire no está firmemente fijada.

### Nota

Si el indicador LAMP se ilumina, no abra nunca la cubierta de la lámpara si el proyector está instalado en el techo.

**TEMP (Temperatura):** Se ilumina o parpadea en las siguientes condiciones:

- Se ilumina si la temperatura del interior del proyector es inusualmente alta.
- Parpadea si el ventilador del interior del proyector se detiene.

Para obtener información detallada sobre los indicadores LAMP y TEMP, consulte la página 34.

### 4 Tecla INPUT SELECT

Selecciona la señal de entrada. Cada vez que la pulse, se selecciona alternativamente la señal del equipo conectado a los conectores VIDEO IN e INPUT-A.

### 5 Tecla MENU

Púlsela para que aparezca el menú en pantalla. Vuelva a pulsarla para que el menú desaparezca.

### 6 Tecla ENTER

Púlsela para introducir los ajustes de los elementos del sistema de menús.

### 7 Teclas de flecha (V/v/B/b)

Utilícelas para desplazar el cursor en pantalla o para realizar ajustes.

### 8 Tecla RESET

Púlsela para restaurar los valores ajustados de fábrica de los elementos. Esta tecla funciona cuando el menú o un elemento de ajuste se muestra en pantalla.

### 9 Teclas VOLUME +/-

Ajustan el volumen de los altavoces incorporados y el nivel de salida de los conectores AUDIO OUT.

- + : Aumenta el volumen.
- : Disminuye el volumen.

### ! ° Teclas MUTING

Desactivan la imagen y el sonido.

**PICTURE:** Púlsela para desactivar la imagen. Vuelva a pulsarla para recuperar la imagen.

**AUDIO:** Púlsela para desactivar el sonido. Vuelva a pulsarla o pulse la tecla VOLUME + para recuperar el sonido.

### ! j Tecla PATTERN

Muestra en pantalla un patrón para realizar el ajuste de enfoque. Vuelva a pulsarla para que el patrón desaparezca.

## Panel de conectores

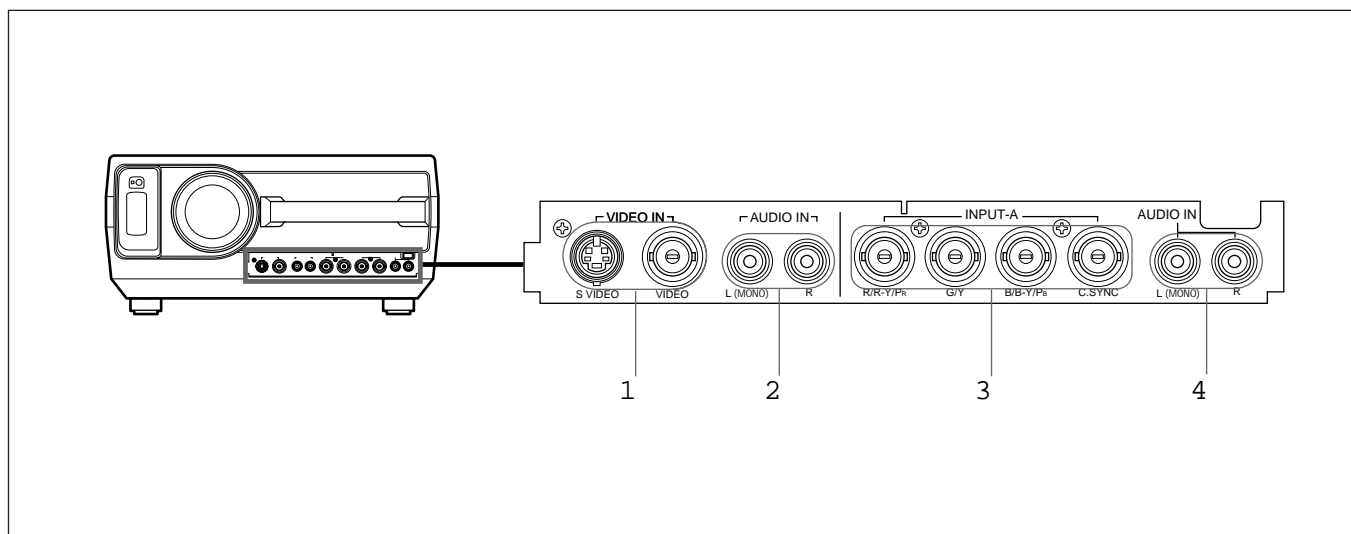

### 1 Conectores VIDEO IN

**S VIDEO** (mini DIN de 4 pines): Conecta a la salida de S vídeo (salida de vídeo Y/C) de un equipo de vídeo.

**VIDEO** (tipo BNC): Conecta a la salida de vídeo compuesta de un equipo de vídeo.

#### **Nota**

Si ha conectado equipos de vídeo a los conectores S VIDEO y VIDEO, se seleccionará la señal de S VIDEO. Al mostrar imágenes mediante el conector VIDEO, asegúrese de no conectar ningún cable en el conector S VIDEO.

### 2 Tomas AUDIO IN L (MONO)/R (tipo fono)

Si conecta el equipo a los conectores VIDEO IN, realice la conexión a las tomas de salida de audio de dicho equipo. Para los equipos estereofónicos, emplee las tomas L y R; para los monofónicos, emplee sólo la toma L (MONO).

### 3 Conectores INPUT-A (tipo BNC)

Conectores R/R-Y/P<sub>R</sub>, G/Y, B/B-Y/P<sub>B</sub>, C. SYNC  
Conéctelos a la salida RGB del equipo.

### 4 Tomas AUDIO IN L (MONO)/R (tipo fono)

Si conecta el equipo a los conectores INPUT-A, realice la conexión a las tomas de salida de audio del equipo. Para equipos estereofónicos, emplee las tomas L y R; para equipos monofónicos, emplee sólo la toma L (MONO).

## Ubicación y función de los controles

### Parte posterior

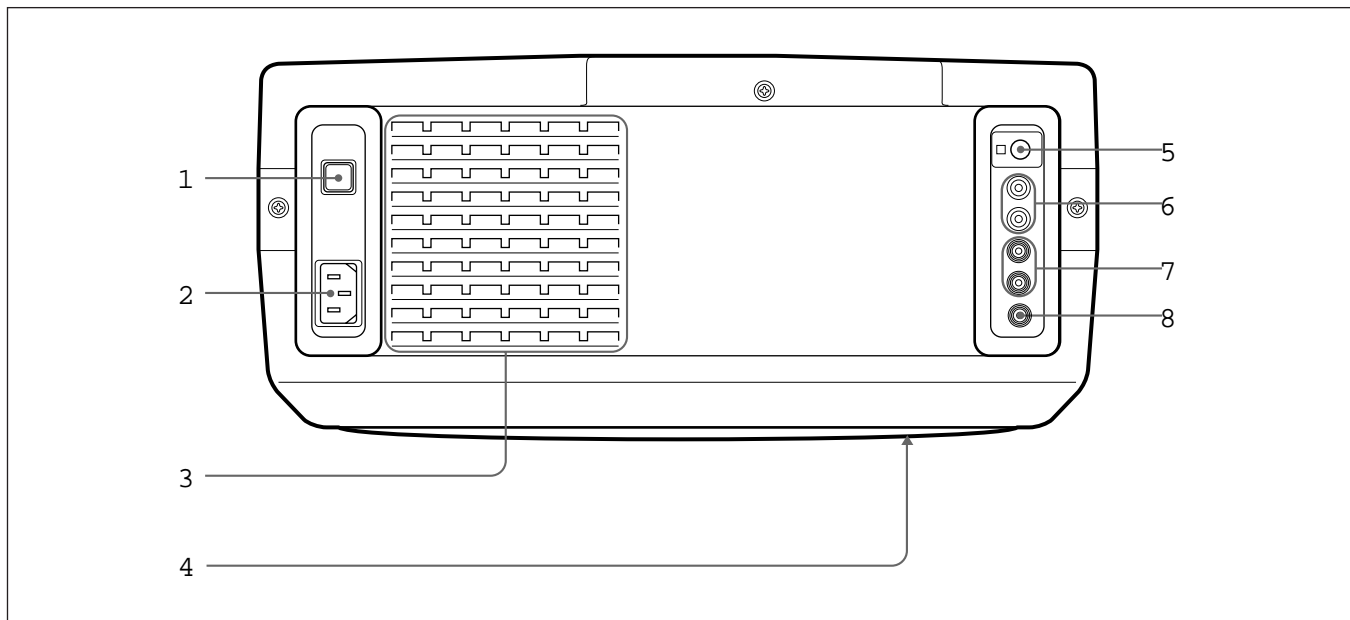

**1 Interruptor MAIN POWER (ON/OFF)**  
Activa y desactiva la alimentación principal.

**2 Clavija AC IN**  
Conecte aquí el cable de alimentación de CA suministrado.

#### Nota

Si el enchufe del cable de alimentación de CA suministrado no encaja en la toma mural de su país, póngase en contacto con un proveedor especializado de Sony.

**3 Orificios de ventilación (exhaustión)**

**4 Orificios de ventilación (aspiración)**

#### Notas

- No coloque nada cerca de los orificios de ventilación, ya que puede producirse recalentamiento interno.
- No sitúe las manos ni objetos cerca de los orificios de ventilación, ya que la temperatura del aire que sale es alta.

**5 Detector posterior de control remoto**

**6 Tomas AUDIO OUT L/R (tipo fono)**  
Conecta a altavoces activos externos.  
El volumen de los altavoces puede controlarse mediante las teclas VOLUME del proyector o el mando a distancia.

**7 Toma CONTROL S IN/OUT (minitoma estéreo)**

Conéctela a los conectores CONTROL S de otro equipo Sony. De esta forma, podrá controlar todo el sistema con un solo mando a distancia.

**8 Conector TRIG (activador) (minitoma)**

Envía la condición ON u OFF de la unidad al equipo externo. Si desactiva la unidad, se envían 0 V, mientras que si la activa se envían 5 V. No obstante, no es posible emplear el conector como fuente de alimentación ya que dicha alimentación no se transmite.

## Mando a distancia

Es posible emplear el mando a distancia como mando alámbrico o inalámbrico.  
Para obtener información detallada sobre el

funcionamiento de las teclas que no se mencionen a continuación, consulte la descripción de la sección correspondiente al panel de control.

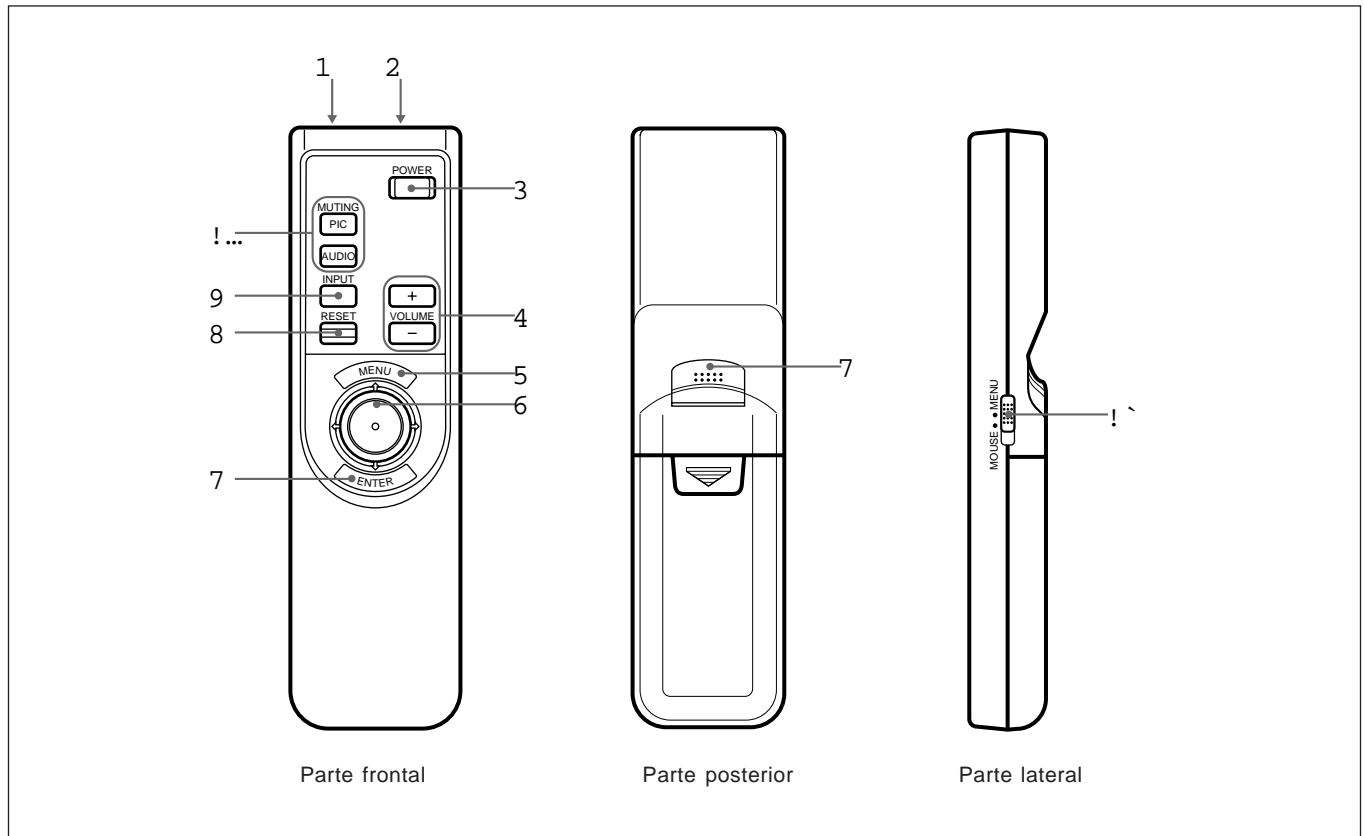

1 Conector CONTROL S OUT (minitoma estéreo)

Conéctelo al conector CONTROL S IN del proyector cuando emplee el mando a distancia como mando alámbrico.

2 Transmisor infrarrojo

3 Tecla POWER

4 Teclas VOLUME +/-

5 Tecla MENU

6 Mando universal

Se emplea para desplazar el cursor en pantalla o para realizar ajustes.

7 Tecla ENTER

8 Tecla RESET

9 Tecla INPUT

! ° Teclas MUTING

! ¡ Interruptor MOUSE/MENU

Realice el ajuste en MENU para esta unidad.

## Ubicación y función de los controles

### Instalación de las pilas

- 1 Empuje y deslice la tapa para abrirla.

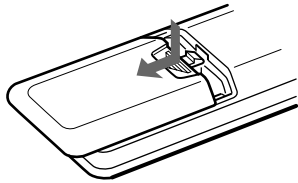

- 2 Instale las dos pilas de tamaño AA (R6) suministradas con la polaridad correcta.

Asegúrese de instalar las pilas desde el lado '.

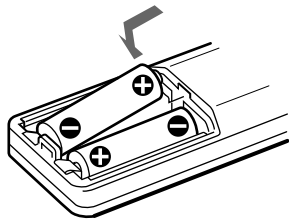

- 3 Vuelva a colocar la tapa.

### Notas sobre las pilas

- Observe que la orientación de las pilas sea correcta al insertarlas.
- No mezcle pilas viejas con nuevas, ni de diferentes tipos.
- Si no va a utilizar el mando a distancia durante un largo período de tiempo, retire las pilas para evitar posibles daños producidos por fugas. Si se producen fugas, seque el compartimento de las pilas y sustituya éstas por otras nuevas.

### Notas sobre el funcionamiento del mando a distancia inalámbrico

- Asegúrese de que no haya obstáculos que puedan obstruir el haz infrarrojo entre el mando a distancia y el proyector.
- La distancia de funcionamiento está limitada. Cuanto menor sea la distancia entre el mando a distancia y el proyector, mayor será el ángulo de control del proyector con el mando a distancia.

- Los detectores de control remoto del proyector no funcionan cuando el mando a distancia se utiliza como mando alámbrico. Si desea emplear el mando a distancia como mando inalámbrico, asegúrese de desconectar el cable de conexión del mando a distancia y del proyector.



# Instalación del proyector

En esta sección se describe el procedimiento de instalación del proyector sobre una mesa. Con respecto a la instalación en el techo, póngase en contacto con un proveedor Sony especializado (Consulte la página 31).

Centro horizontal de la pantalla

Ajuste la posición vertical y horizontal del proyector.

**Posición vertical (vista lateral)**

Ajuste la altura del proyector de forma que el centro del objetivo se encuentre inmediatamente por debajo del borde inferior de la pantalla.

**Posición horizontal (vista superior)**

Ajuste la posición horizontal del proyector de forma que el objetivo quede alineado con el centro horizontal de la pantalla.

La distancia entre el objetivo y la pantalla varía en función del tamaño de ésta. Utilice la siguiente tabla como referencia.

		Unidad: m (pies)									
Tamaño de pantalla de 16:9 (pulgadas)		41	60	80	100	120	150	180	200	250	300
Distancia	Minima	1,5 (4,9)	2,2 (7,3)	3,0 (9,8)	3,8 (12,4)	4,5 (14,9)	5,7 (18,7)	6,9 (22,5)	7,6 (25,1)	9,6 (31,4)	11,5 (37,7)
	Máxima	2,3 (7,5)	3,4 (11,2)	4,6 (15,0)	5,7 (18,8)	6,9 (22,7)	8,7 (28,4)	10,4 (34,2)	11,6 (38,0)	14,5 (47,6)	17,5 (57,3)
Tamaño de pantalla de 4:3 (pulgadas)		34	60	80	100	120	150	180	200	245	
Distancia	Minima	1,5 (5,0)	2,7 (9,0)	3,7 (12,1)	4,6 (15,2)	5,6 (18,3)	7,0 (23,0)	8,4 (27,6)	9,4 (30,7)	11,5 (37,7)	
	Máxima	2,3 (7,6)	4,2 (13,7)	5,6 (18,4)	7,1 (23,1)	8,5 (27,8)	10,6 (34,9)	12,8 (41,9)	14,2 (46,6)	17,4 (57,2)	

Para obtener información detallada sobre medidas de instalación, consulte la página 30.

# Conexión con una videograbadora

En esta sección se describe el procedimiento de conexión del proyector con una videograbadora y con altavoces activos externos. Para obtener información sobre el procedimiento de conexión de otros equipos, consulte la página 32. Igualmente, consulte los manuales de instrucciones del equipo que vaya a conectar.

Al realizar las conexiones, asegúrese de:

- desactivar todos los equipos antes de realizar las conexiones.
- utilizar los cables adecuados para cada conexión.
- insertar correctamente los enchufes de los cables, ya que si no inserta los enchufes por completo puede producirse ruido. Cuando desenchufe los cables, tire del enchufe, nunca del propio cable.

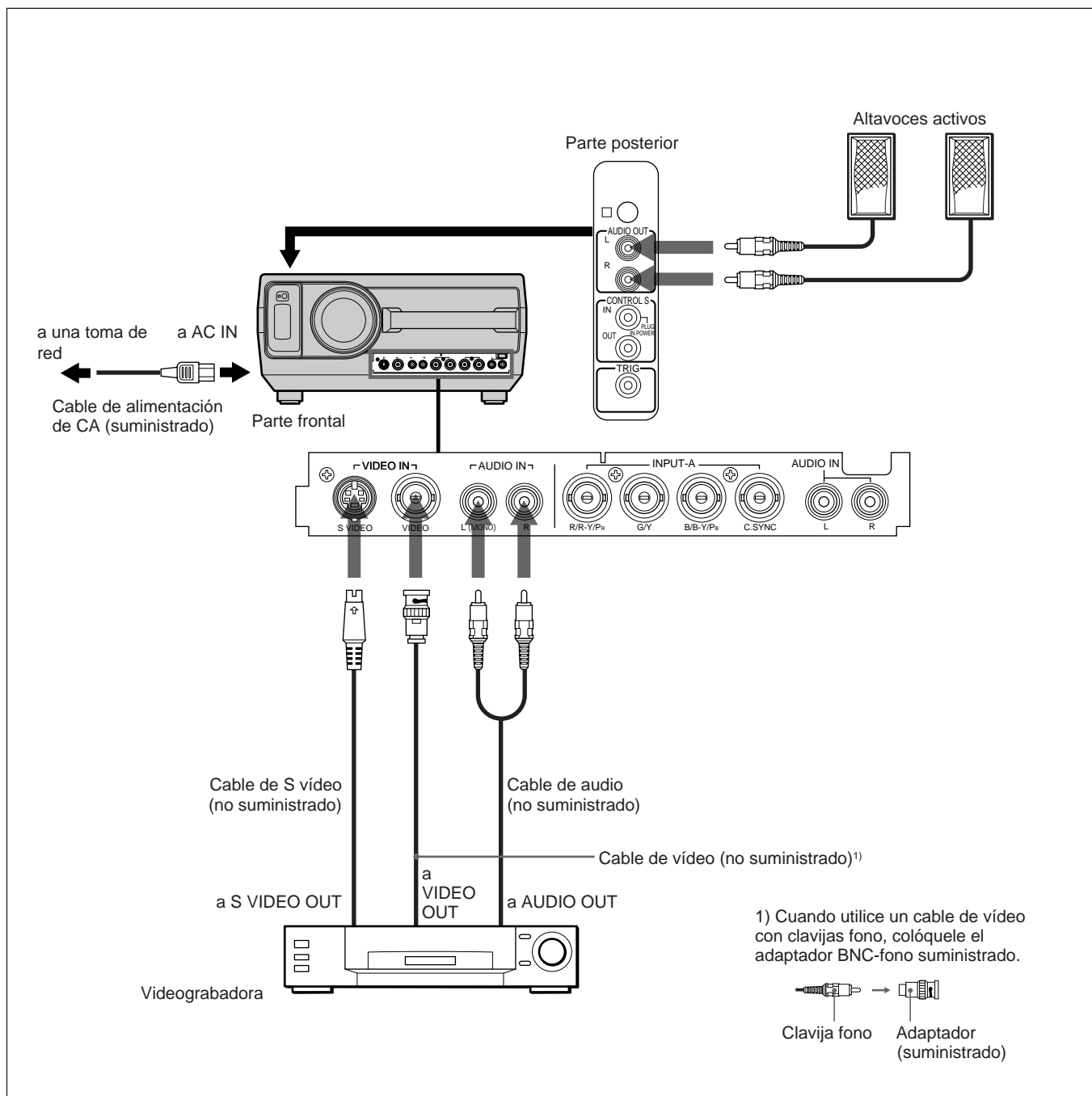

# Proyección

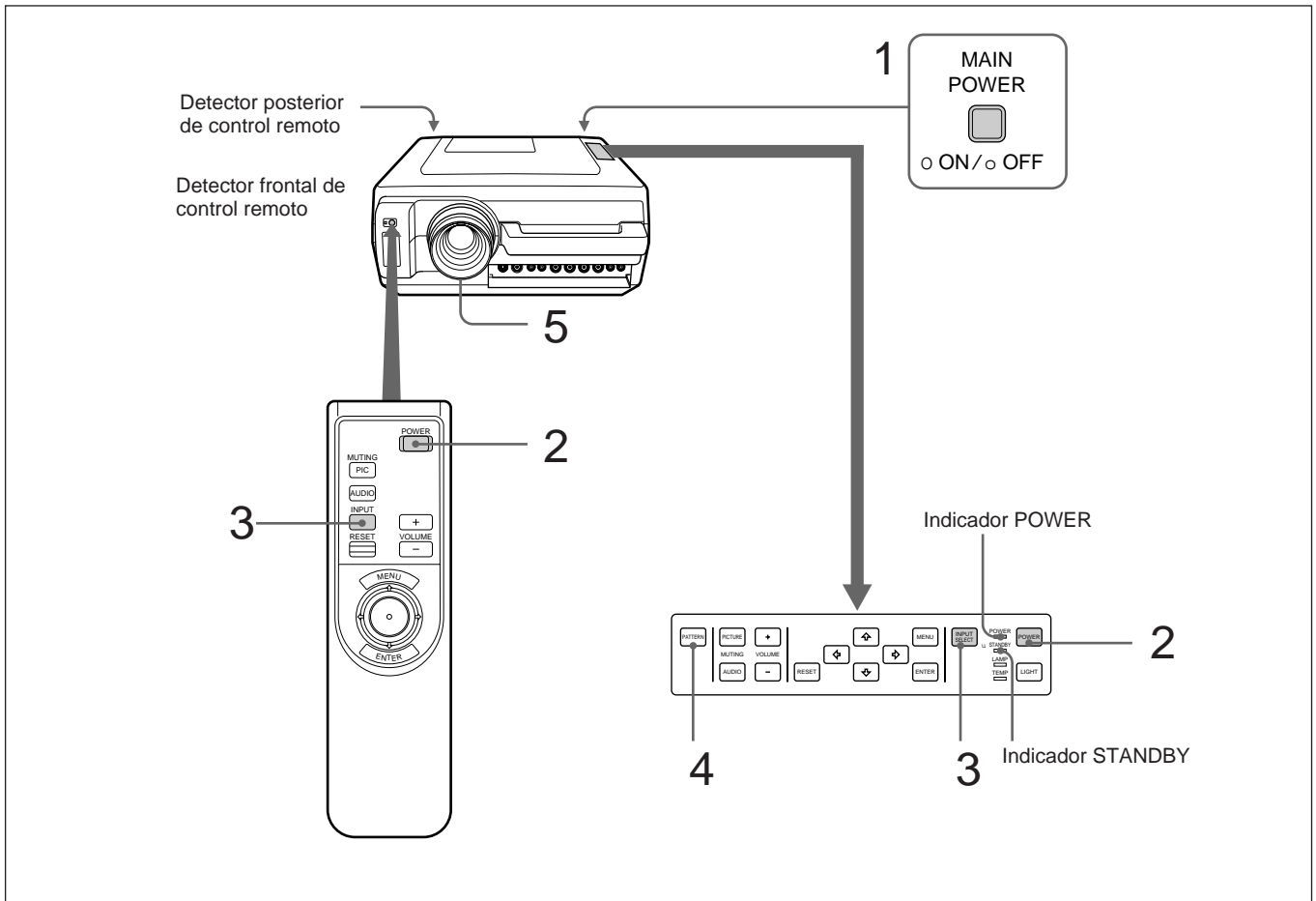

- 1** Pulse el interruptor MAIN POWER de la parte posterior del proyector (O ON).

El indicador STANDBY se ilumina en rojo y el proyector entra en el modo de espera.

- 2** Pulse la tecla POWER del mando a distancia o del panel de control. El indicador POWER se ilumina en verde.

- 3** Encienda el equipo conectado al proyector. Pulse la tecla INPUT SELECT del panel de control o la tecla INPUT del mando a distancia para seleccionar la fuente de entrada.

**INPUT-A:** Selecciona la señal introducida desde los conectores INPUT-A y AUDIO IN L/R.

**VIDEO:** Selecciona la señal introducida desde los conectores VIDEO IN y AUDIO IN L/R.

(Si ha realizado las conexiones a los conectores S VIDEO y VIDEO, se seleccionará la señal del conector S VIDEO.)

(continúa)

- 4 Pulse la tecla PATTERN del panel de control para que aparezca el patrón de prueba “H”, y gire el anillo de enfoque para ajustar el enfoque.

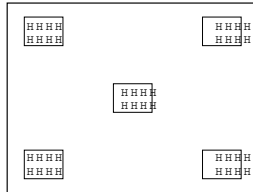

Vuelva a pulsar la tecla PATTERN para que desaparezca el patrón.

- 5 Gire el anillo de zoom para ajustar el tamaño de la imagen.

### Nota

No mire por el objetivo cuando la lámpara del proyector esté encendida.

Para	Pulse
Ajustar el volumen	las teclas VOLUME +/-.
Desactivar el sonido	la tecla AUDIO MUTING. Para recuperar el sonido, vuelva a pulsar la tecla AUDIO MUTING o pulse la tecla VOLUME +.
Desactivar la imagen	la tecla PICTURE MUTING (PIC MUTING en el mando a distancia). Para recuperar la imagen, vuelva a pulsar la tecla PICTURE MUTING.

## Cambio del modo de imagen

Puede cambiar el modo de imagen de acuerdo con la imagen que se vaya a utilizar o la señal de vídeo.

- 1 Pulse la tecla MENU para que aparezca el menú.
- 2 Pulse las teclas V/V del panel de control para seleccionar SELEC ASPECTO; a continuación, pulse la tecla b o ENTER.

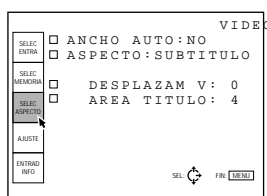

- 3 Realice el ajuste del elemento.

Para obtener información detallada sobre el ajuste individual de elementos, consulte la página 24.

## Tamaño de imagen con respecto al tamaño de pantalla

Consulte lo siguiente para seleccionar el modo de pantalla.

Si la imagen de 4:3 se visualiza en la pantalla de 16:9  
Ejemplo: Se emplea la pantalla de 120 pulgadas.

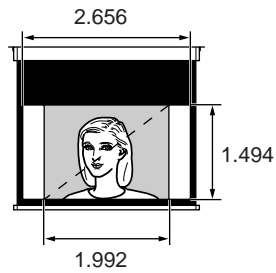

Aparece la imagen de 98 pulgadas.

	Pantalla de 16:9	Imagen de 4:3	
tamaño (pulgadas)	unidad: mm	unidad: mm	tamaño (pulgadas)
90			73
110			90
120			98

# Proyección

Si la imagen de 16:9 se visualiza en la pantalla de 4:3  
Ejemplo: Se emplea la pantalla de 120 pulgadas.

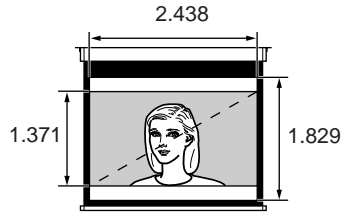

Aparece la imagen de 110 pulgadas.

tamaño (pulgadas)	Pantalla de 4:3	Imagen de 16:9	tamaño (pulgadas)
	unidad: mm	unidad: mm	
80			73
100			91
120			110

---

## Para desactivar la alimentación

- 1 Mantenga pulsada la tecla POWER del panel de control o del mando a distancia durante más de un segundo.

El indicador de alimentación parpadea en verde y el ventilador continúa en funcionamiento durante unos 1 minuto y 30 segundos para reducir el calentamiento interno. El indicador POWER parpadea rápidamente durante el primer minuto. Durante este tiempo, no es posible volver a activar la alimentación con la tecla POWER. Transcurrido un minuto aproximadamente, podrá activar dicha alimentación con la tecla POWER.

- 2 Espere hasta que el ventilador se detenga y el indicador STANDBY se ilumine en rojo; a continuación, pulse el interruptor MAIN POWER para desactivar la alimentación principal (o OFF).

### Notas

- No pulse el interruptor MAIN POWER mientras el ventilador se encuentre en funcionamiento; éste se detendrá mientras la lámpara está aún caliente, produciéndose una avería.
- Para obtener una duración mayor de la lámpara, no desactive la alimentación durante al menos 10 minutos aproximadamente después de activarla.

---

## Nota sobre el cambio de los modos de imagen

Este proyector ofrece diversos modos de imagen.

Al seleccionar el modo de imagen, observe que si elige uno que cambie la relación de aspecto de la imagen original proporcionará un aspecto diferente con respecto al de dicha imagen original.

Observe igualmente que si el proyector se utiliza con fines lucrativos o para el público en general, la modificación de la imagen original mediante el cambio de los modos de imagen puede constituir una violación de los derechos de autor o productor, protegidos legalmente por la ley.

# Uso del menú

El proyector está equipado con un menú en pantalla para realizar diversos ajustes.

Para seleccionar el idioma empleado en el menú, consulte la página 27.

## 1 Pulse la tecla MENU.

Aparecerá la pantalla de menú.

El menú actualmente seleccionado resalta en azul.

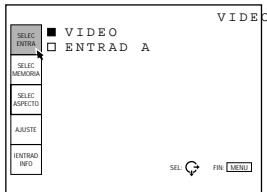

## 2 Emplee las teclas V o v del panel de control para seleccionar un menú y, a continuación, pulse la tecla b o ENTER. En el mando a distancia, desplace el mando universal hacia arriba o abajo para seleccionar un menú y, a continuación, desplácelo hacia la derecha o pulse la tecla ENTER.

Aparece el menú seleccionado.

Menús Elementos de ajuste

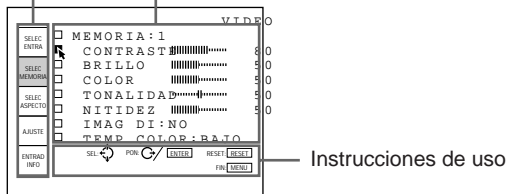

## 3 Realice el ajuste del elemento.

Para obtener información detallada sobre el ajuste de elementos determinados, consulte las páginas relativas a los menús.

## Para que desaparezca la pantalla de menú

Pulse la tecla MENU.

La pantalla de menú desaparecerá automáticamente si no pulsa ninguna tecla durante un minuto.

## Para reajustar elementos ajustados

Pulse la tecla RESET. La pantalla mostrará el mensaje "Reset completado" y los ajustes que aparecen en ella recuperarán los valores ajustados de fábrica.

## Acerca de la memoria de los ajustes

Los ajustes se guardan automáticamente en la memoria del proyector.



# Menú SELEC ENTRA

Este menú se emplea para seleccionar la señal de entrada.

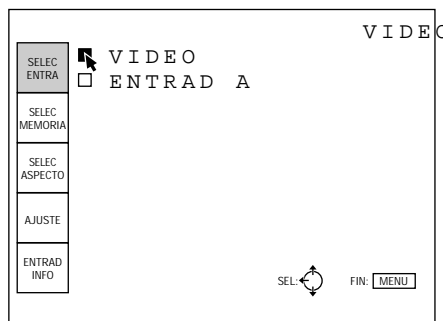

## Funcionamiento

Utilice la tecla V o v del panel de control para seleccionar la entrada y, a continuación, pulse la tecla B.

En el mando a distancia, desplace el mando universal hacia arriba o abajo para seleccionar la entrada y, a continuación, desplácelo hacia la izquierda.

---

## VIDEO

Selecciona la señal introducida desde los conectores VIDEO IN (S VIDEO o VIDEO) y AUDIO IN L/R (para VIDEO IN). Si ha conectado algún equipo a los conectores VIDEO y S VIDEO, se seleccionará S VIDEO.

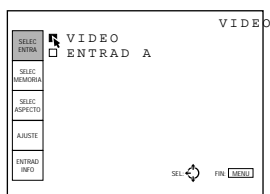

---

## ENTRADA A

Selecciona la señal introducida desde los conectores INPUT-A y AUDIO IN L/R(para INPUT-A).

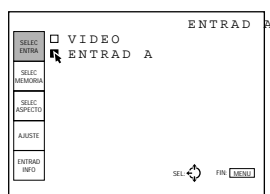

# Menú SELEC MEMORIA

El menú SELEC MEMORIA se emplea para ajustar la imagen. Los elementos que pueden ajustarse aparecen en verde.

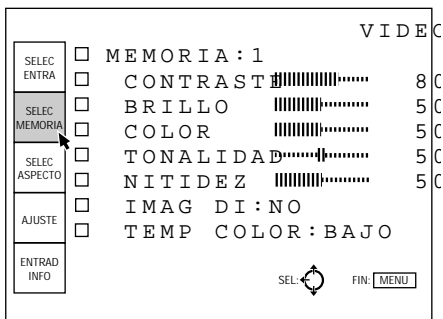

## Funcionamiento

Al cambiar el nivel de ajuste:

### 1. Seleccione un elemento.

Emplee la tecla V o v del panel de control para seleccionar el elemento y, a continuación, pulse la tecla b o ENTER.

En el mando a distancia, desplace el mando universal hacia arriba o abajo para seleccionar el elemento y, a continuación, desplácelo hacia la derecha o pulse la tecla ENTER.

El elemento seleccionado aparece en la parte inferior.



### 2. Cambie el nivel de ajuste.

Para aumentar el número, pulse la tecla V o b. En el mando a distancia, desplace el mando universal hacia arriba o hacia la derecha.

Para disminuir el número, pulse la tecla v o B.

En el mando a distancia, desplace el mando universal hacia abajo o hacia la izquierda.

El margen ajustable es MIN, 1, 2, ...98, 99, MAX.

### 3. Pulse la tecla ENTER para recuperar la pantalla original.

Dicha pantalla se restaurará.

Al cambiar el ajuste:

### 1. Seleccione un elemento.

Emplee la tecla V o v del panel de control para seleccionar el elemento y, a continuación, pulse la tecla b o ENTER.

En el mando a distancia, desplace el mando universal hacia arriba o abajo para seleccionar el elemento y, a continuación, desplácelo hacia la derecha o pulse la tecla ENTER.

Aparece el menú emergente del elemento seleccionado.

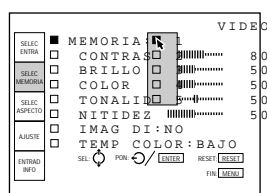

### 2. Cambie el ajuste.

Pulse la tecla V o v del panel de control. En el mando a distancia, desplace el mando universal hacia arriba o hacia la abajo.

3. Pulse la tecla ENTER o B del panel de control para recuperar la pantalla original. En el mando a distancia, pulse la tecla ENTER o desplace el mando universal hacia la izquierda.

## MEMORIA

Permite seleccionar el número de memoria.

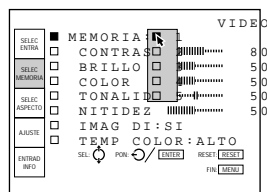

Los datos predefinidos se memorizan en MEMORIA 1 a 5 para VIDEO-IN e INPUT A respectivamente.

---

## CONTRASTE

Ajusta el contraste de la imagen.



Cuanto mayor sea el valor de ajuste, mayor será el contraste.

Cuanto menor sea el valor de ajuste, menor será el contraste.

---

## BRILLO

Ajusta el brillo de la imagen.

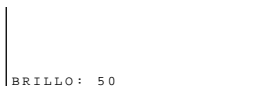

Cuanto mayor sea el valor de ajuste, mayor será el brillo de la imagen.

Cuanto menor sea el valor de ajuste, menor será el brillo de la imagen.

---

## COLOR

Ajusta la intensidad del color.

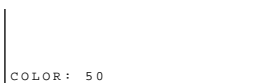

Cuanto mayor sea el valor de ajuste, mayor será la intensidad.

Cuanto menor sea el valor de ajuste, menor será la intensidad.

---

## TONALIDAD

Ajusta los tonos de piel.



La imagen adoptará tonos verdosos en tanto el valor de ajuste aumente.

La imagen adoptará tonos púrpura en tanto el valor de ajuste disminuya.

---

## NITIDEZ

Ajusta la nitidez de la imagen.



La imagen adopta mayor nitidez en tanto el valor de ajuste sea mayor.

La imagen adopta mayor suavidad en tanto el valor de ajuste sea menor.

---

## IMAG DI

Enfatiza las partes oscuras de la imagen.

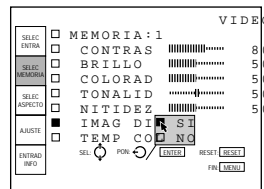

**SI:** Enfatiza las partes oscuras de la imagen para producir imágenes “dinámicas” y marcadas.

**NO:** Reproduce con precisión las partes oscuras de la imagen de acuerdo con la señal fuente.

---

## TEMP COLOR

Permite ajustar la temperatura del color.

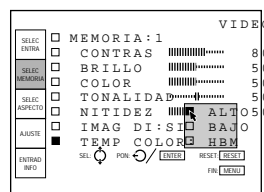

**ALTO:** El color blanco adquiere un tono azulado.

**BAJO:** El color blanco adquiere un tono rojizo.

**HBM (modo de alto brillo):** Reproduce imágenes con alto brillo.

Los siguientes elementos no podrán ajustarse en función de los tipos de señal de entrada.

Elemento	No puede ajustarse con
COLOR	Señal en blanco y negro
TONALIDAD	Señal de entrada que no sea NTSC 3.58/4.43 y HDTV

# Menú SELEC ASPECTO

El menú SELEC ASPECTO se emplea para definir el modo de imagen.

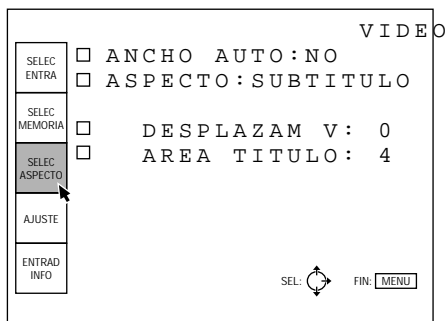

## Funcionamiento

Al cambiar el nivel de ajuste:

### 1. Seleccione un elemento.

Emplee la tecla V o v del panel de control para seleccionar el elemento y, a continuación, pulse la tecla b o ENTER.

En el mando a distancia, desplace el mando universal hacia arriba o abajo para seleccionar el elemento y, a continuación, desplácelo hacia la derecha o pulse la tecla ENTER.

El elemento seleccionado aparece en la parte inferior.



### 2. Cambie el nivel de ajuste.

Para aumentar el número, pulse la tecla V o b.

En el mando a distancia, desplace el mando universal hacia arriba o hacia la derecha.

Para disminuir el número, pulse la tecla v o B.

En el mando a distancia, desplace el mando universal hacia abajo o hacia la izquierda.

### 3. Pulse la tecla ENTER para recuperar la pantalla original.

Dicha pantalla se restaurará.

Al cambiar el ajuste:

### 1. Seleccione un elemento.

Emplee la tecla V o v del panel de control para seleccionar el elemento y, a continuación, pulse la tecla b o ENTER.

En el mando a distancia, desplace el mando universal hacia arriba o abajo para seleccionar el elemento y, a continuación, desplácelo hacia la derecha o pulse la tecla ENTER.

Aparece el menú emergente del elemento seleccionado.

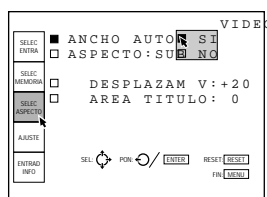

### 2. Cambie el ajuste.

Pulse la tecla V o v del panel de control.

En el mando a distancia, desplace el mando universal hacia arriba o hacia abajo.

### 3. Pulse la tecla ENTER o B del panel de control para recuperar la pantalla original.

En el mando a distancia, pulse la tecla ENTER o desplace el mando universal hacia la izquierda.

## ANCHO AUTO

Selecciona el modo ANCHO AUTO.

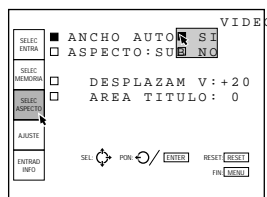

**ON:** La imagen se ajusta automáticamente al modo panorámico (ZOOM o SUBTITULO) al recibir la señal letter box.

Al recibir la señal ID-1, la imagen se ajusta automáticamente a COMPLETO o ZOOM.

**OFF:** La función ANCHO AUTO no se activa.

### Nota

Es posible que la función ANCHO AUTO no se active correctamente en función de la señal de vídeo. En este caso, ajuste esta función en OFF.

## ASPECTO

Permite ajustar la relación de aspecto.

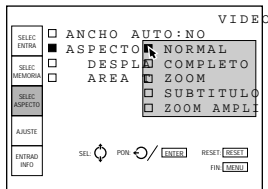

**NORMAL:** Muestra la imagen con la relación 4:3 normal.



**COMPLETO:** La imagen de relación 4:3 normal se amplía horizontalmente.

Los videojuegos resultan más interesantes con este modo, ya que el usuario se siente más involucrado en la acción.



**ZOOM:** La imagen de relación 4:3 normal se amplía vertical y horizontalmente (con la misma relación) para ajustarse al tamaño de pantalla.

Este modo resulta adecuado para capturar la acción de las películas de formato panorámico en toda la pantalla.



**SUBTITULO:** El área de subtítulos se comprime.

Este modo permite visualizar los subtítulos en la parte inferior de la pantalla.



**ZOOM AMPLI:** La imagen de relación 4:3 normal se amplía y las zonas superior e inferior de dicha imagen se comprimen.

Este modo resulta adecuado para los programas en general, como informativos o programas de variedades.



## DESPLAZAM V

Permite ajustar la posición vertical de la imagen.

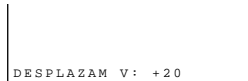

El margen ajustable es de -31 a +31.

Al aumentar el ajuste, la imagen se desplaza hacia arriba, mientras que al disminuir la imagen se desplaza hacia abajo.

Para recuperar la posición normal, pulse el botón RESET.

## AREA TITULO

Permite ajustar el área de subtítulos.



El margen ajustable es de 0 a 8.

Al aumentar el ajuste, el área de subtítulos se ensancha, mientras que al disminuir, dicho área se estrecha.

Para recuperar el área normal, pulse el botón RESET.

### Nota

Aunque el margen ajustable mostrado es de 0 a 8, es posible que el margen efectivo se encuentre limitado en función del ajuste de DESPLAZAM V.

El siguiente elemento no puede ajustarse en función de los tipos de señal de entrada o de la relación de aspecto seleccionada.

Elemento	No puede ajustarse con
Menú SELEC ASPECTO	Señal HDTV introducida mediante los conectores INPUT-A
ANCHO AUTO	Señal RGB/componente introducida mediante los conectores INPUT-A
ASPECTO	Cuando ANCHO AUTO esté en SI
DESPLAZAM V	NORMAL, COMPLETO y ZOOM AMPLI
AREA TITULO	NORMAL, COMPLETO, ZOOM y ZOOM AMPLI

# Menú AJUSTE

Este menú se emplea para cambiar los ajustes del proyector.

<pagina 1>

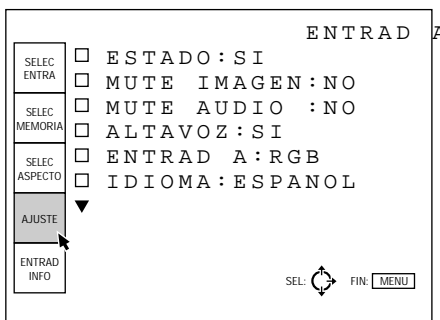

<pagina 2>

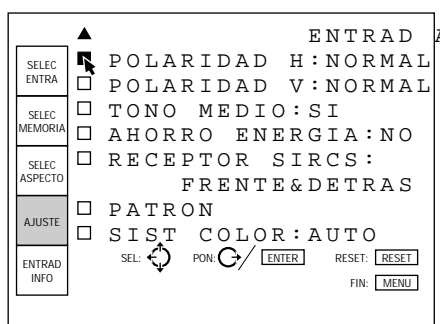

Este menú se compone de dos páginas. Para cambiar de página, pulse la tecla v o V hasta que la página cambie al seleccionar un elemento. En el mando a distancia, desplace el mando universal hacia arriba o abajo hasta que la página cambie al seleccionar un elemento.

## Funcionamiento

### 1. Seleccione un elemento.

Emplee la tecla V o v del panel de control para seleccionar el elemento y, a continuación, pulse la tecla b o ENTER.

En el mando a distancia, desplace el mando universal hacia arriba o abajo para seleccionar el elemento y, a continuación, desplácelo hacia la derecha o pulse la tecla ENTER.

Aparece el menú emergente del elemento seleccionado.

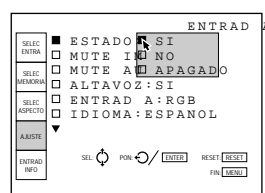

### 2. Cambie el ajuste.

Pulse la tecla V o v para cambiar el ajuste.

En el mando a distancia, desplace el mando universal hacia arriba o abajo para cambiar el ajuste.

3. Pulse la tecla ENTER o B para recuperar la pantalla original.

## ESTADO (indicación en pantalla)

- SI: Muestra todas las indicaciones en pantalla.
- NO: Desactiva las indicaciones en pantalla, excepto “NO INPUT”, “PIC/AUDIO MUTING”, y los mensajes de aviso (consulte la página 35.)
- APAGADO: Desactiva todas las indicaciones en pantalla, excepto los mensajes de aviso.

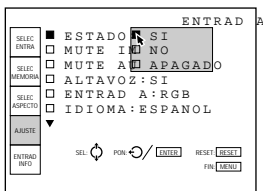

## MUTE IMAGEN

Ajústelo en SI para desactivar la imagen. Al ajustarlo en SI, “MUTE IMAGEN” aparece en pantalla.

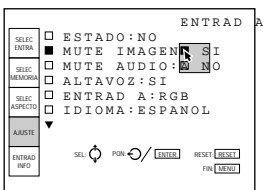

## MUTE AUDIO

Ajústelo en SI para desactivar el sonido. Al ajustarlo en SI, “MUTE AUDIO” aparece en pantalla.

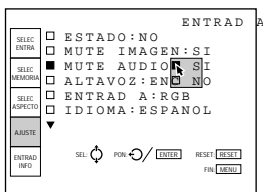

## ALTAVOZ

Realice el ajuste en NO para desactivar el sonido de los altavoces internos. Al ajustarlo en NO, la pantalla mostrará “ALTAVOZ NO” cuando active la alimentación.



## ENTRADA

Selecciona la señal RGB, COMPONENTE HDTV YPbPr o HDTV GBR introducida desde INPUT-A.

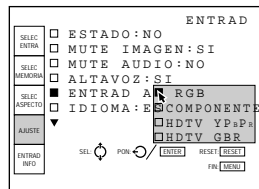

### Nota

Seleccione el ítem de acuerdo con la señal de entrada. Si el ajuste no es correcto, es posible que las imágenes no se visualicen o que se visualicen de forma incorrecta.

## IDIOMA

Selecciona el idioma empleado en el menú y en las indicaciones en pantalla.

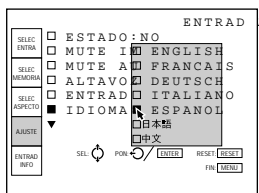

Los idiomas disponibles son inglés, francés, alemán, italiano, español, japonés y chino.

## POLARIDAD H (horizontal)

Realice el ajuste en REVERSO para invertir la orientación horizontal de la imagen.

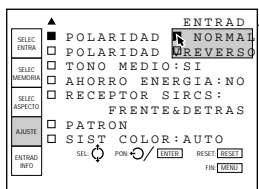

(continúa)

## Menú AJUSTE

### POLARIDAD V (vertical)

Realice el ajuste en REVERSO para invertir la orientación vertical de la imagen.



**FRENTE & DETRAS:** Activa los detectores frontal y posterior.

**FRENTE:** Activa sólo el detector frontal.

**DETRAS:** Activa sólo el detector posterior.

### PATRON

Pulse la tecla **b** o **ENTER** para mostrar el patrón de prueba "H". Pulse la tecla **B** o **ENTER** para que desaparezca el patrón. Este desaparecerá automáticamente si no pulsa ninguna tecla durante un minuto.

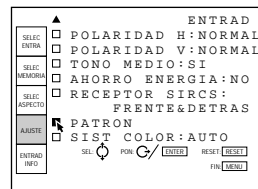

### TONO MEDIO

Realice el ajuste en **SI** para reducir la luminancia de fondo del menú.

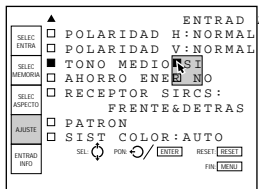

### SIST (Sistema) COLOR

Permite seleccionar el sistema de color de la señal de entrada.

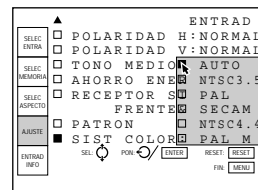

### AHORRO ENERGIA

Al ajustarlo en "SI", el proyector entra en el modo de ahorro de energía si no se introduce ninguna señal durante 10 minutos. Dicho modo se cancela al introducirse una señal o al pulsar una tecla.

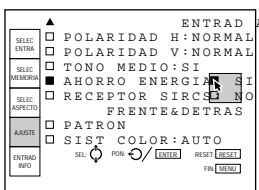

Normalmente, ajústelo en **AUTO**.

Si la imagen aparece distorsionada o sin color, seleccione el sistema de color según la señal de entrada.

### RECEPTOR SIRCS

Selecciona los detectores de control remoto de la parte frontal y posterior del proyector.

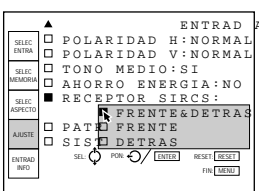

El siguiente elemento no puede ajustarse dependiendo de los tipos de señal de entrada.

Elemento	No puede ajustarse con
ENTRAD A	Señal introducida desde los conectores VIDEO IN
SIST COLOR	Señal introducida desde los conectores INPUT-A



# Menú ENTRAD INFO

Este menú muestra la información sobre la señal de entrada actual.

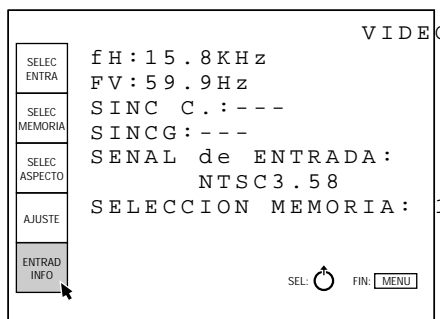

## fH (Frecuencia horizontal)

Indica la frecuencia horizontal de la señal de entrada. Esta indicación se utiliza sólo como referencia y no es un valor absoluto.

## FV (Frecuencia vertical)

Indica la frecuencia vertical de la señal de entrada. Esta indicación se utiliza sólo como referencia y no es un valor absoluto.

### Nota

Si el ajuste de INPUT-A en el menú AJUSTE es incorrecto, o la conexión no se realiza adecuadamente, las frecuencias horizontal y vertical se indicarán como cero.

## C.SYNC (sincronización compuesta)

Indica la polaridad de la señal de sincronización compuesta. Al proyectar la imagen empleando la señal de sincronización, POS (NEG) aparece en verde, mientras que al proyectarla sin emplear dicha señal, POS (NEG) aparece en blanco.

POS: La polaridad de la señal de sincronización es positiva.

NEG: La polaridad de la señal de sincronización es negativa.

---: No se introduce ninguna señal de sincronización.

### Nota

Para sincronismo compuesto, introduzca la señal de sincronismo negativa.

## SINCG

Indica la polaridad de la sincronización en verde. Al proyectar la imagen empleando la señal de sincronización, NEG aparece en verde, mientras que al proyectarla sin emplear dicha señal, NEG aparece en blanco.

NEG: La polaridad de la señal de sincronización es negativa.

---: No se introduce ninguna señal de sincronización.

## SEÑAL de ENTRADA

Muestra el tipo de señal de entrada actual.

NTSC 3.58: Señal de entrada NTSC 3.58 de VIDEO IN

NTSC 3.58 Y/C: Señal de entrada NTSC 3.58 Y/C de VIDEO IN

NTSC 4.43: Señal de entrada NTSC 4.43 de VIDEO IN

NTSC 4.43 Y/C: Señal de entrada NTSC 4.43 Y/C de VIDEO IN

PAL: Señal de entrada PAL de VIDEO IN

PAL Y/C: Señal de entrada PAL Y/C de VIDEO IN

PAL-M: Señal de entrada PAL-M de VIDEO IN

PAL-M Y/C: Señal de entrada PAL-M Y/C de VIDEO IN

SECAM: Señal de entrada SECAM de VIDEO IN

SECAM Y/C: Señal de entrada SECAM Y/C de VIDEO IN

RGB: Señal de entrada RGB

COMPONENTE: Señal de entrada de componente

HDTV YP<sub>B</sub>PR: Entrada de señal HDTV YP<sub>B</sub>PR

HDTV GBR: Entrada de señal HDTV GBR

B/W 50: Señal de entrada en blanco y negro de VIDEO IN (50 Hz, frecuencia vertical)

B/W 60: Señal de entrada en blanco y negro de VIDEO IN (60 Hz, frecuencia vertical)

## SELECCION MEMORIA

Aparece el número SELECCION MEMORIA.

# Ejemplos de instalación

## Instalación en el suelo

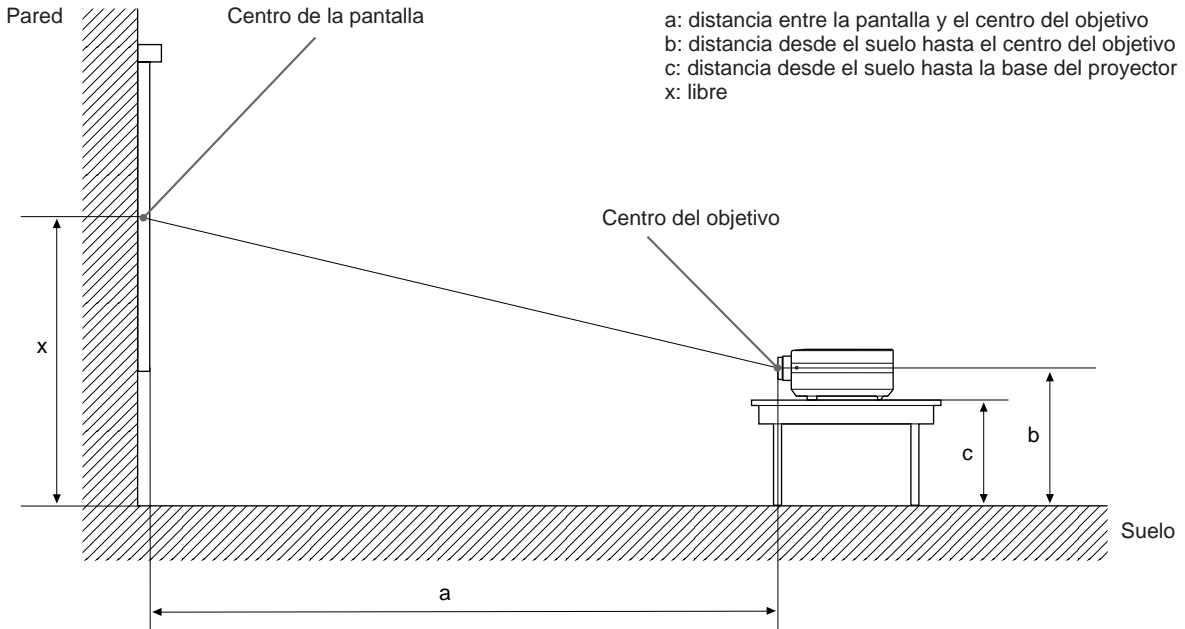

Unidad: mm (pulgadas)

Tamaño de pantalla de 16:9 (pulgadas)		41	60	80	100	120	150	180	200	250	300
a (mm)	Minima	1490 (58 3/4)	2220 (87 1/2)	3000 (118 1/8)	3770 (148 1/2)	4540 (178 3/4)	5700 (224 1/2)	6860 (270 1/8)	7640 (300 7/8)	9570 (376 7/8)	11500 (452 7/8)
	Máxima	2280 (89 7/8)	3400 (133 7/8)	4570 (180)	5740 (226)	6910 (272 1/8)	8660 (341)	10420 (410 1/4)	11590 (456 3/8)	14520 (571 3/4)	17450 (687 1/8)
b (mm)		x-334 (13 1/4)	x-488 (19 1/4)	x-651 (25 3/4)	x-814 (32 1/8)	x-977 (38 1/2)	x-1221 (48 1/8)	x-1465 (53 3/4)	x-1628 (64 1/8)	x-2035 (80 1/8)	x-2442 (96 1/4)
c (mm)		x-445 (17 5/8)	x-599 (23 5/8)	x-762 (30)	x-925 (36 1/2)	x-1088 (42 7/8)	x-1332 (52 1/2)	x-1576 (62 1/8)	x-1739 (68 1/2)	x-2146 (84 1/2)	x-2553 (100 5/8)

Para calcular la medida de instalación (unidad: mm\*)  
 SS: Diagonal de tamaño de pantalla (pulgadas)

$$a \text{ (mínimo)} = (SS - 2.6584) \div 26.501 \times 1025$$

$$a \text{ (máximo)} = (SS - 1.898) \div 16.656 \times 975$$

$$b = X - (SS \times 25.4 \div 34.323 \times 11)$$

$$c = X - (SS \times 25.4 \div 34.323 \times 11 + 111)$$

Tamaño de pantalla de 4:3 (pulgadas)		34	60	80	100	120	150	180	200	245
a (mm)	Minima	1510 (59 1/2)	2740 (107 7/8)	3690 (145 3/8)	4630 (182 3/8)	5580 (219 3/4)	7000 (275 5/8)	8420 (331 1/2)	9370 (369)	11500 (452 7/8)
	Máxima	2320 (91 3/8)	4180 (164 5/8)	5620 (221 3/8)	7050 (277 5/8)	8480 (333 7/8)	10630 (418 5/8)	12780 (503 1/4)	14210 (559 1/2)	17440 (686 5/8)
b (mm)		x-339 (13 3/8)	x-598 (23 5/8)	x-797 (31 1/2)	x-996 (39 1/4)	x-1196 (47 1/8)	x-1494 (58 7/8)	x-1793 (70 5/8)	x-1993 (78 1/2)	x-2441 (96 1/8)
c (mm)		x-450 (17 3/4)	x-709 (28)	x-908 (35 3/4)	x-1107 (43 5/8)	x-1307 (51 1/2)	x-1605 (63 1/4)	x-1904 (75)	x-2104 (82 7/8)	x-2552 (100 1/2)

Para calcular la medida de instalación (unidad: mm\*)  
 SS: Diagonal de tamaño de pantalla (pulgadas)

$$a \text{ (mínimo)} = (SS - 2.1755) \div 21.653 \times 1025$$

$$a \text{ (máximo)} = (SS - 1.5484) \div 13.609 \times 975$$

$$b = X - (SS \times 25.4 \div 28.045 \times 11)$$

$$c = X - (SS \times 25.4 \div 28.045 \times 11 + 111)$$

\* Al convertir la unidad de número de mm a pulgadas, realice la división entre 254.

## Instalación en el techo

Para realizar la instalación en el techo, póngase en contacto con un proveedor Sony especializado.

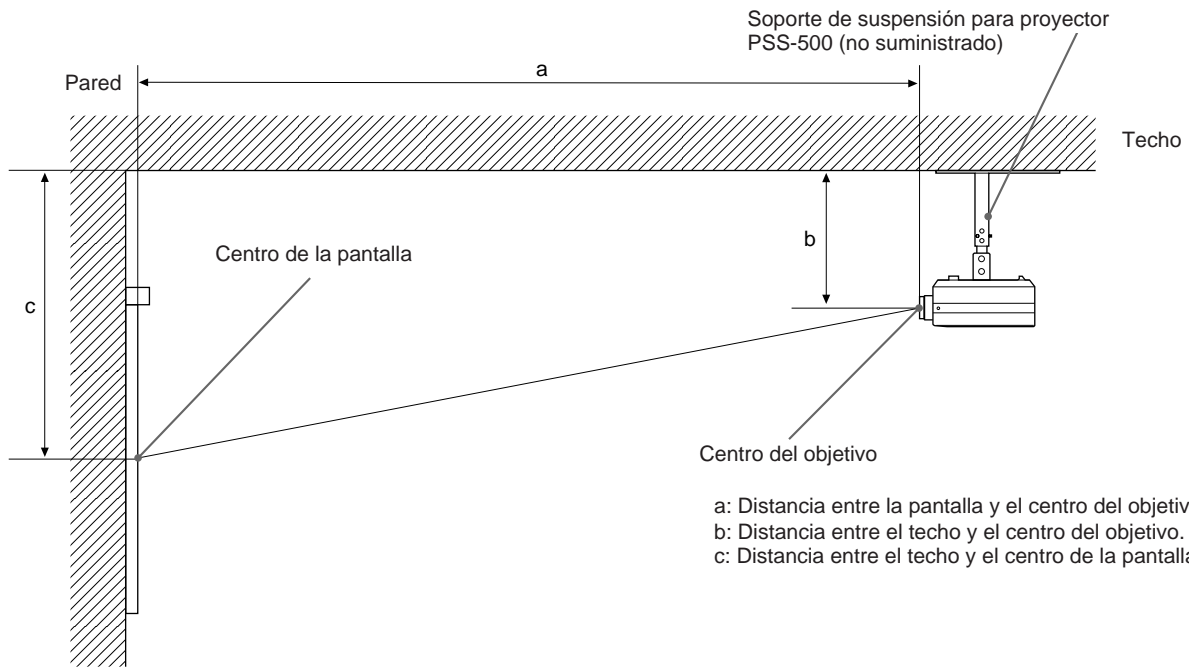

- a: Distancia entre la pantalla y el centro del objetivo.  
 b: Distancia entre el techo y el centro del objetivo.  
 c: Distancia entre el techo y el centro de la pantalla.

Unidad: mm (pulgadas)

Tamaño de pantalla de 16:9 (pulgadas)		60	80	100	120	150	180	200	250	300
a (mm)	Minima	2220 (87 1/2)	3000 (118 1/8)	3770 (148 1/2)	4540 (178 3/4)	5700 (224 1/2)	6860 (270 1/8)	7640 (300 7/8)	9570 (376 7/8)	11500 (452 7/8)
	Máxima	3400 (133 7/8)	4570 (180)	5740 (226)	6910 (272 1/8)	8660 (341)	10420 (410 1/4)	11590 (456 3/8)	14520 (571 3/4)	17450 (687 1/8)
b (mm)		247(9 3/4) / 272 (10 3/4) / 297 (11 3/4) / 347 (13 3/4) / 372 (14 3/4) / 397 (15 3/4) ajustable								
c (mm)		b+488 (19 1/4)	b+651 (25 3/4)	b+814 (32 1/8)	b+977 (38 1/2)	b+1221 (48 1/8)	b+1465 (57 5/8)	b+1628 (64 1/8)	b+2035 (80 1/8)	b+2442 (96 1/4)

Para calcular la medida de instalación (unidad: mm\*)  
 SS: Diagonal de tamaño de pantalla (pulgadas)

$$a \text{ (mínimo)} = (SS - 2.6584) \div 26.501 \times 1025$$

$$a \text{ (máximo)} = (SS - 1.898) \div 16.656 \times 975$$

$$c = b + (SS \times 25.4 \div 34.323 \times 11)$$

Tamaño de pantalla de 4:3 (pulgadas)		60	80	100	120	150	180	200	245	
a (mm)	Minima	2740 (107 7/8)	3690 (145 3/8)	4630 (182 3/8)	5580 (219 3/4)	7000 (275 5/8)	8420 (331 1/2)	9370 (369)	11500 (452 7/8)	
	Máxima	4180 (164 5/8)	5620 (221 3/8)	7050 (277 5/8)	8480 (333 7/8)	10630 (418 5/8)	12780 (503 1/4)	14210 (559 1/2)	17440 (686 5/8)	
b (mm)		247(9 3/4) / 272 (10 3/4) / 297 (11 3/4) / 347 (13 3/4) / 372 (14 3/4) / 397 (15 3/4) ajustable								
c (mm)		b+598 (23 5/8)	b+797 (31 1/2)	b+996 (39 1/4)	b+1196 (47 1/8)	b+1494 (58 7/8)	b+1793 (70 5/8)	b+1993 (78 1/2)	b+2441 (96 1/8)	

Para calcular la medida de instalación (unidad: mm\*)  
 SS: Diagonal de tamaño de pantalla (pulgadas)

$$a \text{ (mínimo)} = (SS - 2.1755) \div 21.653 \times 1025$$

$$a \text{ (máximo)} = (SS - 1.5484) \div 13.609 \times 975$$

$$c = b + (SS \times 25.4 \div 28.045 \times 11)$$

\* Al convertir la unidad de número de mm a pulgadas, realice la división entre 25.4.

# Ejemplo de conexión

Para obtener información detallada sobre el procedimiento de conexión de una videograbadora o de altavoces activos externos, consulte la página 14. Consulte igualmente el manual de instrucciones del equipo que vaya a conectar.

Al realizar las conexiones, tenga en cuenta lo siguiente:

- Antes de conectar los cables, compruebe que todos los componentes del equipo que vaya a conectar estén desactivados.
- Emplee cables adecuados al equipo que vaya a conectar.

- Una conexión floja puede producir ruido o zumbidos.
- Al desconectar el cable, tire del enchufe, nunca del propio cable.

Conexión de un conector BNC:

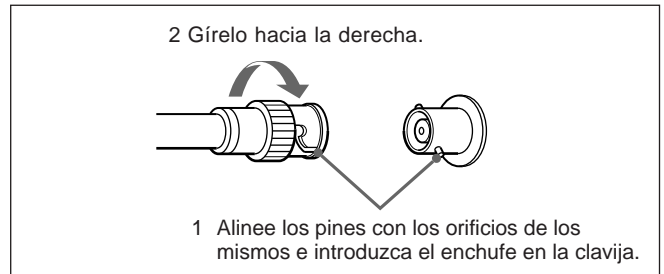

## Conexión de un equipo RGB 15k/componente

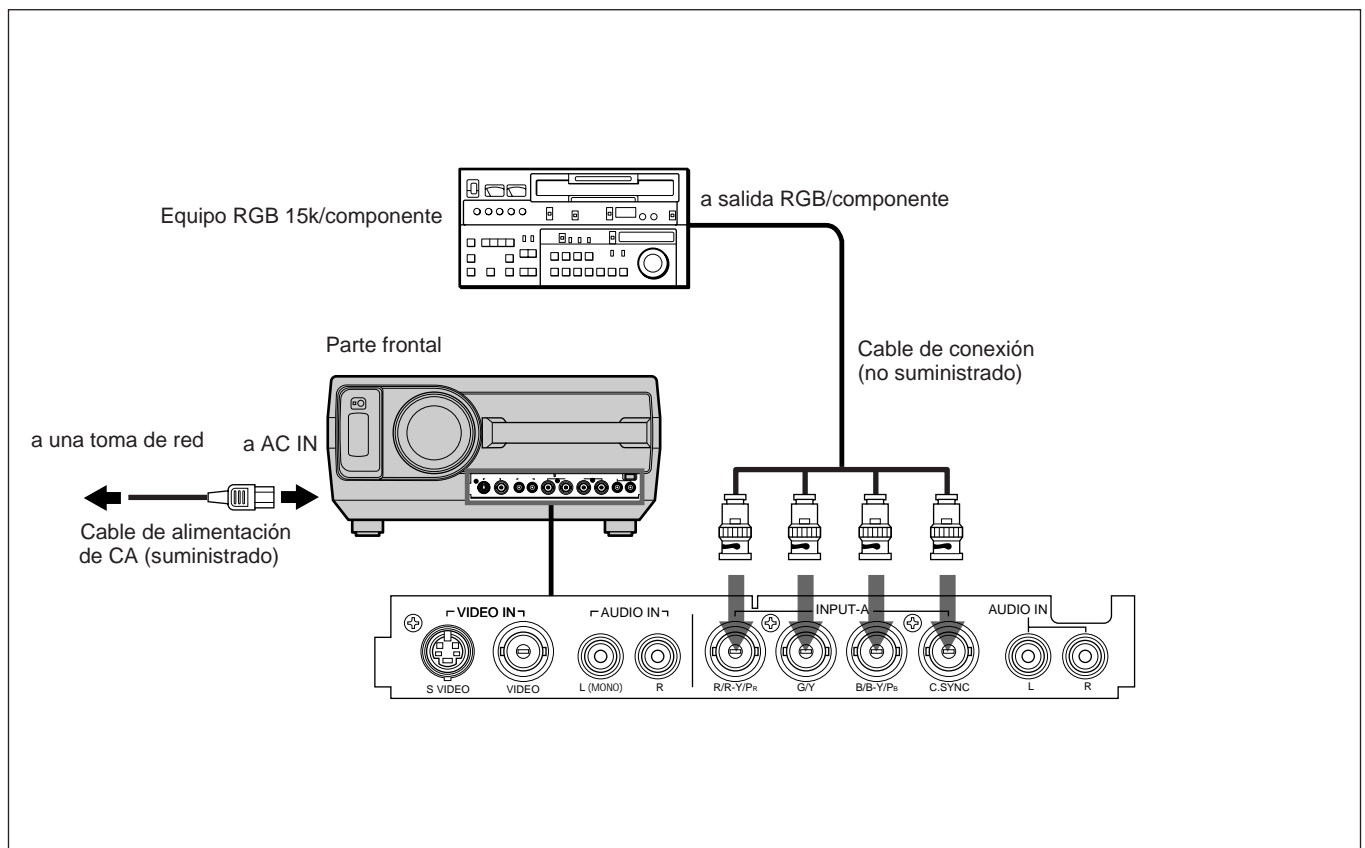

### Notas

- Esta unidad no acepta señales de sincronización separadas con señales de entrada RGB 15k/componente. Emplee sincronización compuesta (negativa) o sincronización en verde.
  - Seleccione la señal RGB, COMPONENTE, HDTV<sup>1)</sup> con el elemento ENTRADA del menú AJUSTE.
- 1) Es posible que las imágenes no se visualicen correctamente cuando se introduzca una señal de HDTV con señal de sincronismo externa. Para ver la señal de HDTV, introduzca la señal G con la señal de sincronismo, o la señal Y con la señal de sincronismo, a través del conector INPUT-A G/Y. No conecte la señal de sincronismo externa al conector INPUT-A C. SYNC.

## Sustitución de la lámpara

Cuando la lámpara debe sustituirse, el mensaje “Por favor cambie la lámpara.” aparece en pantalla al encender el proyector. Una vez aparezca el mensaje, sustituya la lámpara inmediatamente por otra PK-PJ500 nueva.

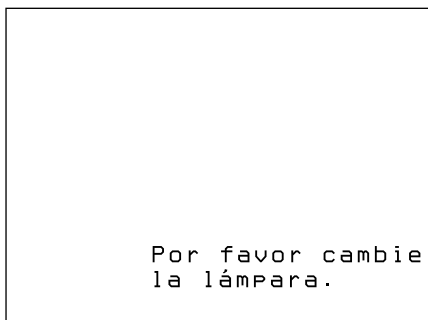

El mensaje desaparece si pulsa alguna tecla del panel de control o del mando a distancia.

### Notas

- Si continúa empleando el proyector una vez haya aparecido dicho mensaje, aparecerá en pantalla el siguiente mensaje:

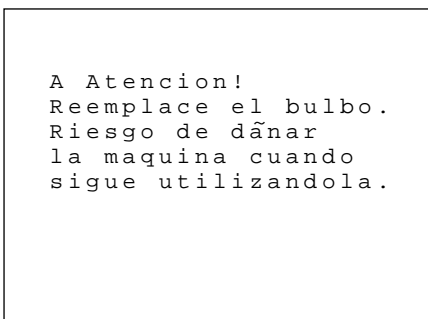

Cuando aparezca este mensaje, no funcionará ninguna tecla, excepto POWER.

- Después de desactivar la alimentación, espere al menos una hora antes de sustituir la lámpara hasta que ésta se enfríe por completo.

Para obtener información detallada sobre la sustitución, consulte el manual de instrucciones de la lámpara.

## Limpieza del filtro de aire

El filtro de aire debe limpiarse cada 300 horas. Si resulta difícil eliminar el polvo del filtro, sustitúyalo por otro nuevo.

Siga los pasos que aparecen a continuación para limpiarlo:

- 1 Desactive el interruptor MAIN POWER y desenchufe el cable de alimentación.
- 2 Extraiga la cubierta del filtro de aire de la base del proyector.

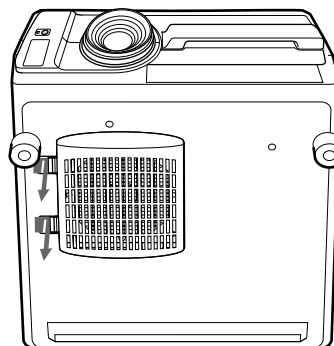

- 3 Extraiga el filtro de aire.

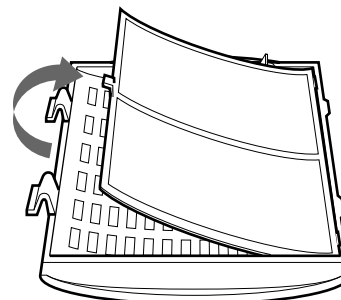

- 4 Elimine el polvo del filtro con una aspiradora.
- 5 Fije el filtro de aire y vuelva a colocar la cubierta.

### Notas

- Si el filtro está excesivamente sucio, lávelo con una solución detergente poco concentrada y séquelo a la sombra.
- Asegúrese de colocar correctamente la tapa del filtro de aire, ya que la unidad no se encenderá si la tapa no se encuentra bien cerrada.

# Solución de problemas

Si el funcionamiento del proyector no es correcto, diagnostique el problema y corríjalo mediante el uso de la siguiente guía. Si el problema no se soluciona, póngase en contacto con personal Sony especializado.

Problema	Causa	Solución
La alimentación no se activa.	El interruptor MAIN POWER está desactivado.	Pulse el interruptor MAIN POWER de la parte posterior del proyector (consulte la página 15).
	Ha desactivado y activado la alimentación con la tecla POWER en un corto intervalo.	Espera al menos un minuto antes de activar la alimentación con la tecla POWER.
	La cubierta de la lámpara no está fijada.	Cierre firmemente la cubierta de la lámpara (consulte la página 33).
	La cubierta del filtro de aire no está fijada.	Cierre firmemente la cubierta del filtro de aire (consulte la página 33).
Ausencia de imagen y de sonido	El cable está desconectado.	Compruebe que ha realizado las conexiones adecuadas (consulte las páginas 14 y 32).
	La selección de entrada no es correcta.	Seleccione correctamente la fuente de entrada.
Ausencia de imagen o de sonido	Ha desactivado la imagen o el sonido.	Pulse las teclas MUTING para cancelar la función de desactivación (consulte la página 16).
La imagen procedente de INPUT A se distorsiona.	El ajuste de ENTRAD A del menú AJUSTE es incorrecto.	Seleccione RGB, COMPONENTE, HDTV YPbPr o HDTV GBR para ENTRAD A en el menú AJUSTE en función de la señal de entrada.
No aparecen las indicaciones en pantalla.	Ha ajustado ESTADO en NO o APAGADO en el menú AJUSTE.	Ajuste ESTADO en SI en el menú AJUSTE (consulte la página 27).
El balance de color es incorrecto.	No ha ajustado la imagen correctamente.	Ajuste la imagen (consulte las páginas 22 y 23).
	El proyector está ajustado en un sistema de color incorrecto.	Ajuste el sistema de color en el menú AJUSTE de acuerdo con el sistema de color que se recibe.
La imagen es demasiado oscura.	La lámpara está agotándose.	Sustituya la lámpara (consulte la página 33).
	No ha ajustado el contraste o el brillo correctamente.	Ajuste el brillo o el contraste correctamente.
La imagen no es nítida.	La imagen está desenfocada.	Ajuste el enfoque (consulte la página 16).
	Se ha condensado humedad en el objetivo.	Deje el proyector durante dos horas aproximadamente con la alimentación activada.
El indicador LAMP se ilumina.	La lámpara no se ilumina debido a algún problema.	Sustituya la lámpara. Si el proyector está instalado en el techo, consulte con personal especializado.
El indicador LAMP parpadea.	Ha retirado la cubierta de la lámpara o del filtro de aire.	Fije la cubierta firmemente (consulte la página 33).
El indicador TEMP se ilumina.	La temperatura interna es inusualmente alta.	Compruebe que nada bloquea los orificios de ventilación y no utilice el proyector durante una hora aproximadamente (consulte la página 10).
El mando a distancia no funciona.	Las pilas del mando a distancia están agotadas.	Sustitúyalas por otras nuevas (consulte la página 12).
	Ha ajustado el interruptor MOUSE/MENU en la posición MOUSE.	Ajuste el interruptor en la posición MENU.
	Está empleando el mando a distancia como mando inalámbrico y está conectado al proyector.	Desconecte el cable.
	La lámpara fluorescente influye en la unidad.	Cambie el ajuste de RECEPTOR SIRCS del menú AJUSTE.
Las partes negras de los márgenes izquierdo y derecho aparecen brillantes al mostrar una imagen con relación normal.	El sistema óptico recientemente desarrollado también proporciona un alto brillo en los ángulos de la pantalla; por tanto, las partes negras de los márgenes izquierdo y derecho pueden aparecer ligeramente brillantes. Esto no es un fallo de funcionamiento.	

---

## Notas

- Si el indicador LAMP se ilumina, no abra nunca la cubierta de la lámpara si el proyector está instalado en el techo.
- Si la lámpara parece estar dañada al realizar la sustitución, póngase en contacto con personal Sony especializado.
- Si la lámpara no se ilumina incluso después de sustituirla por otra nueva, póngase en contacto con personal Sony especializado.
- Si el indicador TEMP comienza a parpadear, póngase en contacto con personal Sony especializado.

---

## Mensajes en pantalla

Consulte la lista que aparece a continuación para comprobar el significado de los mensajes en pantalla.

Mensaje	Significado	Solución
SIN ENTRADA	Ausencia de señal de entrada.	Compruebe las conexiones.
No aplicable!	Ha pulsado una tecla inadecuada.	Pulse la tecla adecuada.
TEMPERATURA MUY ALTA. Este equipo se apagará en 5 minutos.	La temperatura de funcionamiento es demasiado alta.	Desactive la alimentación. Compruebe que nada bloquea los orificios de ventilación.
Por favor cambie la lámpara.	La lámpara se ha agotado.	Cambie la lámpara.

# Especificaciones

## Características ópticas

Sistema de proyección	3 paneles LCD, 1 objetivo
Panel LCD	Panel de 1,35 pulgadas, TFT, 1.538.640 píxeles (512.880 píxeles × 3)
Objetivo	Objetivo de zoom de 1,6 veces f 50 a 80 mm/F 2,5 a 3,1
Lámpara	250 W, haloidea metálica
Tamaño de imagen de proyección	Pantalla de 16:9 Rango: 41 a 300 pulgadas (medida diagonal) Pantalla de 4:3 Rango: 34 a 245 pulgadas (medida diagonal)
Salida de luz	400 lm ANSI lumen <sup>1)</sup>
Distancia de proyección	Pantalla de 16:9 41 pulgadas: 1490 a 2280 mm (58 <sup>3</sup> / <sub>4</sub> a 83 <sup>7</sup> / <sub>8</sub> pulgadas) 80 pulgadas: 3000 a 4570 mm (118 <sup>1</sup> / <sub>8</sub> a 180 pulgadas) 100 pulgadas: 3770 a 5740 mm (148 <sup>1</sup> / <sub>2</sub> a 226 pulgadas) 200 pulgadas: 7640 a 11590 mm (300 <sup>7</sup> / <sub>8</sub> a 456 <sup>3</sup> / <sub>8</sub> pulgadas) 300 pulgadas: 11500 a 17450 mm (452 <sup>7</sup> / <sub>8</sub> a 687 <sup>1</sup> / <sub>8</sub> pulgadas)

## Características eléctricas

Sistema de color	NTSC/PAL/SECAM/NTSC <sub>4.43</sub> /PAL-M, conmutación automática
Resolución	600 líneas horizontales de televisión (entrada VIDEO)
Altavoz	Máx. 2W + 2W, 7 × 4 cm (2 <sup>7</sup> / <sub>8</sub> × 1 <sup>5</sup> / <sub>8</sub> pulgadas) estéreo

## Entrada/salida

VIDEO IN	VIDEO (vídeo compuesta): tipo BNC, 1 Vp-p ±2 dB sincronización negativa, terminación de 75 ohmios
S VIDEO	Tipo mini DIN de 4 pines Señal Y (luminancia): 1 Vp-p ±2 dB sincronización negativa, terminación de 75 ohmios
Señal C (crominancia):	sincronización de 0,286 Vp-p ±2 dB terminación de 75 ohmios (NTSC), señal de sincronización de 0,3 Vp-p ±2 dB terminación de 75 ohmios (PAL)
AUDIO IN	Tipo fono: 500 mVrms, estéreo, impedancia superior a 47 kiloohmios
INPUT-A	Tipo BNC: RGB/Componente analógico: R/R-Y: 0,7 Vp-p ±2 dB positivo, terminación de 75 ohmios G: 0,7 Vp-p ±2 dB positivo, terminación de 75 ohmios G con sincronización/Y: 1 Vp-p ±2 dB sincronización negativa, terminación de 75 ohmios B/B-Y : 0,7 Vp-p ±2 dB positivo, terminación de 75 ohmios C. SYNC: Sincronización compuesta: 0,6-8 Vp-p alta impedancia, sincronización negativa
HDTV Y/P <sub>B</sub> /P <sub>R</sub> :	Y: 1 Vp-p ±2 dB, terminación de 75 ohmios, Sincronización a tres niveles: ±0,3 Vp-p, sincronización negativa: 0,3 Vp-p P <sub>B</sub> /P <sub>R</sub> : ±0,35 Vp-p ±2 dB, terminación de 75 ohmios
HDTV GBR:	G con sincronización: 1 Vp-p ±2 dB, terminación de 75 ohmios, Sincronización a tres niveles: ±0,3 Vp-p, Sincronización negativa: 0,3 Vp-p B/R: 0,7 Vp-p ±2 dB, terminación de 75 ohmios

1) ANSI lumen es un método de medida de American National Standard IT 7.228.



AUDIO IN	Tipo fono de 500 mVrms, estéreo, impedancia superior a 47 kilohmios
AUDIO OUT (variable)	Tipo toma fono máx.: 1 Vrms si la entrada es de 500mVrms. estéreo, impedancia inferior a 5 kilohmios
CONTROL S IN/PLUG IN POWER	Tipo minitoma estéreo: 5 Vp-p, Alimentación por enchufe de CC 5 V, salida máxima de 60 mA
CONTROL S OUT	Tipo minitoma estéreo: 5 Vp-p
TRIG	Tipo minitoma: POWER ON: CC 5 V, impedancia de salida, 4,7 kilohmios POWER OFF: 0 V
Normas de seguridad	VPL-W400Q: UL1950, CSA950, FCC Clase B, IC Clase B VPL-W400QM: EN60 950(TÜV), CE

## Generales

Dimensiones	368 × 176 × 420 mm (14 1/2 × 7 × 16 5/8 pulgadas) (an/al/prf)
Masa	Aprox. 10 kg (22 lb 1 oz)
Requisitos de alimentación	VPL-W400Q: CA 100-120/220-240 V, 50/60 Hz <sup>2)</sup> VPL-W400QM: CA 220 a 240 V, 50/60 Hz
Consumo de energía	Máx. 350 W (Modo de espera: 10W)
Disipación del calor	1194,4 BTU
Temperatura de funcionamiento	0°C a 40°C
Humedad de funcionamiento	35% a 85% (sin condensación)
Temperatura de almacenamiento	-20° a 60°C
Humedad de almacenamiento	10% a 90%
	Adaptador (BNC (macho)~Fono (hembra)) (1) Manual de instrucciones (1)

## Accesorios suministrados

Mando a distancia RM-PJM500 (1)
Pilas tamaño AA (R6) (2)
Cable de alimentación de CA (1)
Tapa del objetivo (1)

## Accesorios opcionales

Lámpara de proyector PK-PJ500 (para sustitución)
Soporte de suspensión para proyector PSS-500
Cable de interfaz de señal SIC-10
Objetivo de proyección VPLL-FM100
Estuche de transporte VLC-500

Es posible que determinados productos no se encuentren disponibles en ciertas zonas. Para obtener más información, póngase en contacto con el proveedor Sony más próximo.

## Asignación de pines

### Conector S VIDEO (mini DIN de 4 pines)

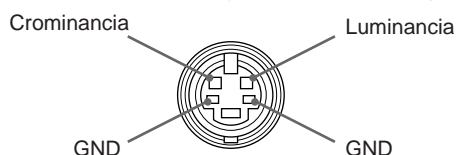

Diseño y especificaciones sujetos a cambio sin previo aviso.

2) Funcionamiento con 120V si se emplea el proyector en Norteamérica.

# Dimensiones

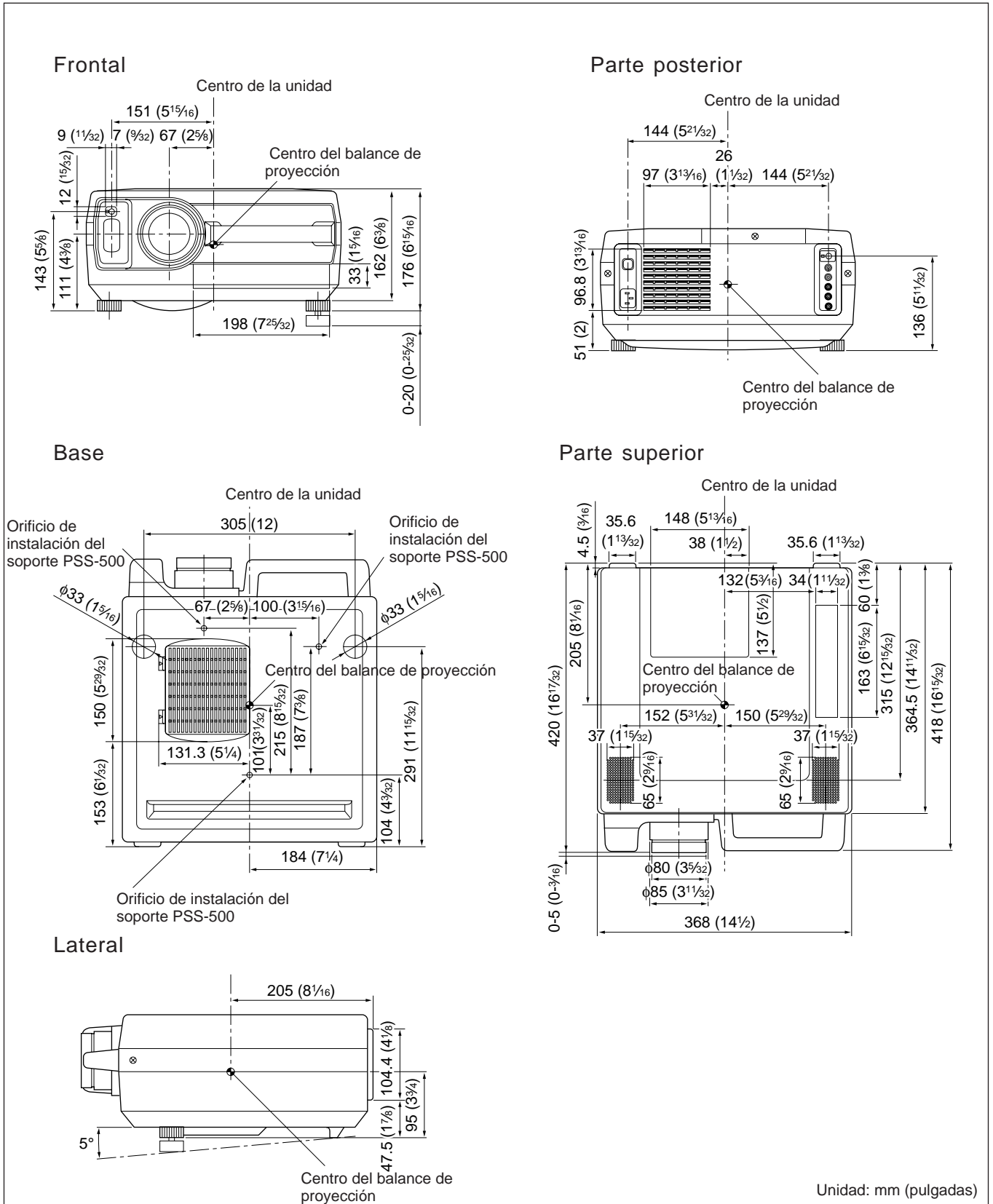

# Índice alfabético

---

## A, B

- Accesorios suministrados 37
- Accesorios opcionales 37
- Ajustadores 7
- Ajuste
  - imagen 22
- Alimentación
  - activación 15
  - desactivación 16
- Asa de transporte 7
- Asignación de pines 37
- Aspecto 25

---

## C

- Conexiones
  - altavoces activos 14
  - cable de alimentación 14
  - equipo RGB 15k/componente 32
  - videgrabadora 14

---

## D, E

- Desactivación
  - imagen 16
  - sonido 16

---

## F, G, H

- Filtro de aire 33

---

## I, J, K, L

- Indicación en pantalla 22
- Instalación
  - en el suelo 30
  - en el techo 31

---

## M, N, O

- Mando a distancia
  - notas 12
  - ubicación y función de los controles 11
- Mensajes en pantalla 35
- Menús
  - ADJUSE 26
  - ENTRAD INFO 29
  - Funcionamiento 22
  - SELECCION ASPECTO 24
  - SELECCION MEMORIA 22
  - SELEC ENTRA 21
  - Modo panorámico automático 24

---

## P, Q, R

- Pilas
  - Instalación 12
  - notas 12
- Precauciones 4
- Proyección de imágenes 15

---

## S

- Selección de señal de entrada 15
- Sustitución de la lámpara 33

