Gebruiksaanwijzing / Montagehandleiding

NL

Betjeningsvejledning / Monteringsvejledning

DK

Bruksanvisning / Monteringsanvisning

S



Inhoud

Veiligheidsvoorschriften	5	<i>Plaats van bestemming invoeren</i>	17	<i>Wat is dynamische navigatie?</i>	30
Richtlijnen m.b.t. de verkeersveiligheid	6	<i>Plaats van bestemming via postcode selecteren</i>	18	<i>Dynamische navigatie</i>	30
Overzicht knoppen	7	<i>Straat van de bestemming invoeren</i>	19	<i>Verkeersinformatie weergeven</i>	31
Beveiliging tegen diefstal	8	<i>Centrum van de plaats van bestemming invoeren</i>	20	Informatie tijdens de navigatie	32
Codenummer invoeren	8	<i>Bestemmingsinvoer via coördinaten</i>	21	<i>Reistijd en afgelegde afstand oproepen</i>	32
Frontje verwijderen	9	Routemenu	22	<i>Instellingen weergeven</i>	33
Frontje plaatsen	9	<i>Huisnummer van de straat van bestemming invoeren</i>	22	<i>Actuele tijd oproepen</i>	33
Algemene bediening	10	<i>Kruising in de straat van bestemming selecteren</i>	23	<i>Huidige positie oproepen</i>	33
In-/uitschakelen	10	<i>Route-opties instellen</i>	23	<i>Stratenlijst oproepen</i>	34
Volume instellen	10	Bestemming in het bestemmingsgeheugen opslaan	24	Bestemmingsgeheugen	35
Klankmenu activeren	10	<i>Opgeslagen bestemmingen wissen</i>	25	Bijzondere bestemmingen	35
<i>Laagweergave (bass) instellen</i>	10	<i>Bestemmingsgeheugen vol</i>	25	Bijzondere bestemming - P.O.I. - cd	37
<i>Hoogweergave (treble) instellen</i>	10	Route naar de bestemming berekenen	25	<i>Licentievoorwaarden</i>	39
<i>Fader (faderregeling)</i>	11	<i>Route opnieuw berekenen.</i>	25	Systeeminstellingen	39
<i>Balans instellen</i>	11	Tussenstop	25	<i>Klok instellen</i>	40
<i>Lineaire instelling</i>	11	<i>Tussenstop invoeren</i>	25	<i>Huidige positie opslaan</i>	40
<i>Subwoofer- resp. centerspeakervolume instellen</i>	11	<i>Navigatie naar tussenstop starten</i>	26	<i>Spel selecteren</i>	41
<i>Loudness in-/uitschakelen</i>	11	<i>Tussenstop wissen</i>	26	<i>Taal instellen</i>	41
Gebruiksmodus Navigatie	12	<i>Tussenstop bereikt</i>	26	<i>Animaties</i>	42
Wat is navigatie?	12	Filefunctie	26	<i>Melding over vermoedelijke aankomsttijd aan- of uitzetten</i>	42
Navigatie-cd's	12	<i>Lengte van de file invoeren</i>	26	<i>Selectie van de maateenheid</i>	42
Algemene aanwijzingen	14	<i>Te vermijden sector wissen</i>	27	<i>Berekening van de vermoedelijke aankomsttijd beïnvloeden</i>	43
Navigatie kiezen	15	Navigatie afbreken	27	<i>Weergave van maximumsnelheden in-/uitschakelen</i>	43
Basismenu van het navigatiesysteem	15	Toelichting bij de navigatie	27	<i>Weergave van de tijd instellen</i>	44
Bestemming	16	Dynamische navigatie met TMC	29		
<i>Land selecteren</i>	16				

Radio	45	<i>Automatisch volgen instellen</i>	53	Aanwijzing m.b.t. cd's met kopieerbeveiliging	59
Radioweergave inschakelen	45	<i>Rechtstreekse programmering instellen/wissen</i>	53	Mp3-weergave	60
Modus radiomenu inschakelen	45	<i>MUTE-stand in-/uitschakelen</i>	53	Algemene aanwijzing voor mp3	60
FM-band instellen	45	<i>TP-berichten afbreken</i>	53	Een mp3/WMA-gegevensdrager maken	60
AM-band instellen	45	<i>Volume van TP-berichten</i>	54	<i>Playlist maken</i>	61
Instelmogelijkheden voor de selectie van zenders	45	TMC in-/uitschakelen	54	Mp3-cd's plaatsen/verwijderen	62
<i>Dynamische Autostore (FM-DAS)</i>	46	TMC-zender kiezen	54	Omschakelen map/playlist	63
<i>Zenderzoekfunctie FM - DAS</i>	46	<i>Weergave voor TMC-zenders die kunnen worden ontvangen</i>	55	Nummer vooruit/achteruit springen	63
<i>Zenderzoekfunctie MW, LW, SW</i>	46	Geluidsonderdrukking voor de telefoon	55	Naar andere map/playlist gaan	63
<i>Scan-zoekfunctie</i>	47	Cd-weergave	56	Scan-zoekfunctie	63
Zenders filteren bij FM-DAS	47	Aanwijzingen m.b.t. de compactdisc (cd)	56	Versneld vooruit/terug	64
Programmatype selecteren (PTY)	47	Cd's plaatsen/verwijderen	56	Willekeurig afspelen (Random Play)	64
<i>Weergave van PTY in-/uitschakelen</i>	48	Nummer vooruit/achteruit springen	57	Herhalen van nummers (Repeat)	64
Zender oproepen/opslaan bij FM	48	Scan-zoekfunctie	57	Mp3-instelmenu	64
Zenders opvragen/opslaan MW, LW, SW	48	Versneld vooruit/terug	57	<i>Naar andere map/playlist gaan</i>	64
Autostore AM, LW	49	Herhalen van nummers (Repeat)	57	<i>Map-/playlistnaam weergeven.</i>	65
Handmatig instellen FM	49	Willekeurig afspelen (Random Play)	58	<i>Omschakelen track/ID3-tag weergave</i>	65
Handmatige afstemming MW, LW, SW	49	Cd-instelmenu	58	Weergave cd-wisselaar	66
Regio's	50	<i>Aantal nummers weergeven</i>	58	Gebruik van de cd-wisselaar	66
<i>Regionaalfunctie in-/uitschakelen</i>	50	<i>Omschakelen nummer/cd-tekst weergave</i>	58	Cd-magazijn laden/verwijderen	66
Weergave frequentie in-/uitschakelen	50	Thermische beveiliging	59	Cd-wisselaarmodus selecteren	66
Radiotekst in - /uitschakelen	51	Aanwijzingen voor cd-r en cd-rw	59	Cd's wisselen/selecteren	66
Verkeersinformatie TP (Traffic Program)	51			CDC-instelmenu	67
<i>TP-menu activeren/verlaten</i>	52			<i>Trackinformatie weergeven</i>	67
<i>TP in-/uitschakelen</i>	52				

Inhoud

<i>Aantal tracks en totale looptijd weergeven</i>	67	Terminologielijst	77
<i>Namen van cd's</i>	68	Trefwoorden	79
Filterfunctie bij cd's	69	Technische gegevens	83
Gebruikersinstellingen	70	AANHANGSEL	84
Gebruikersinstellingen opvragen/verlaten	70	Montagehandleiding	85
<i>GAL instellen</i>	70	Vóór het inbouwen	85
<i>Functies bij MUTE-instelling telefoon (Tel)</i>	71	Symbolen die in deze inbouw-handleiding worden gebruikt	85
<i>Helderheid display (Lum)</i>	71	Veiligheidsvoorschriften	86
<i>Knipperende diode instellen (LED)</i>	71	Installatievoorschriften	87
<i>Optimale ontvangst instellen (M/S)</i>	72	Aansluitschema van het navigatiesysteem	88
<i>Instelling navigatie-aanwijzing (Nav)</i>	72	Inbouwen van GPS-antenne	89
<i>AUX-ingang (Aux)</i>	73	Aansluiting van het achteruitrijlampje	91
<i>Weergave kompas (Cmp)</i>	73	Snelheidssignaal (GAL) van snelheidsmeter/tellerkabel aansluiten	92
<i>Volume signaaltoon (Bev)</i>	73	Inbouw/uitbouw van het apparaat	95
Servicemenu	74	Ingebruikname van de GPS en sensoren	96
Servicemenu oproepen/ verlaten	74	Installatie van de navigatiesoftware	98
<i>Reset cd-wisselaar</i>	74	Kalibrering	99
Resetactivering apparaat	74	Servicemodus	101
Toelichting	75	Aansluitingen	109
RDS-SYSTEEM	75		
Niveau DAS Seek Qual.	75		
Niveau DAS Seek Name	75		
Niveau Stations RDS	75		
Niveau Stations Fix	75		
PTY (programmatype)	75		



Veiligheidsvoorschriften

Het toestel mag alleen worden bediend als de verkeerssituatie dit toelaat en u er geheel zeker van bent dat u zelf, uw medepassagiers of andere verkeersdeelnemers geen gevaar lopen, worden gehinderd of worden gestoord.

In elk geval zijn de voorschriften van de Wegenverkeerswet van toepassing. De plaats van bestemming mag alleen worden ingevoerd als de wagen stilstaat.

Het navigatiesysteem is maar een hulpmiddel, in sommige gevallen kunnen de gegevens onjuist zijn. De bestuurder moet in elke situatie zelf besluiten of hij de gegevens betrouwbaar vindt. Wij zijn in geen geval aansprakelijk voor onjuiste gegevens in het navigatiesysteem.

Gezien het feit dat verkeerssituaties aan veranderingen onderhevig zijn of gegevens veranderen kan het voorkomen dat de gegeven aanwijzingen niet geheel of niet correct zijn. Derhalve moet altijd rekening worden gehouden met de verkeersborden en de verkeerssituatie ter plaatse. Het navigatiesysteem is met name niet bedoeld als hulpmiddel ter oriëntatie bij slecht zicht.

Het apparaat mag alleen voor de doeleinden waarvoor het is bedoeld worden gebruikt. Het volume van de autoradio/navigatiesysteem moet zo worden ingesteld dat de bestuurder nog geluiden van buiten kan waarnemen.

Bij storingen (bijv. rookontwikkeling of stank) moet het apparaat meteen worden uitgeschakeld.

Om veiligheidsredenen mag het toestel alleen door een vakman worden geopend. Voor reparaties wordt u verzocht met uw dealer contact op te nemen.

Richtlijnen m.b.t. de verkeersveiligheid

Deze autoradio is bedoeld en goedgekeurd voor inbouw en gebruik in personenauto's, bedrijfauto's en bussen (voertuigklasse M, N en O) met een boordnetspanning van 12 V.

Wij raden u aan om het apparaat uitsluitend door deskundig personeel te laten inbouwen resp. onderhouden. Bij een verkeerde montage resp. slecht onderhoud kunnen storingen in de voertuigsystemen optreden. Volg de veiligheidsrichtlijnen van de autofabrikant op.

Werkzaamheden aan de voertuigelektronica (bijv. aansluiting snelheidssignaal) mogen uitsluitend worden uitgevoerd door een erkend servicestation. De fabrikant kan niet aansprakelijk worden gesteld voor schade aan de voertuigelektronica.

Dit apparaat mag uitsluitend op de door de autofabrikant daarvoor bestemde plaats worden ingebouwd.

Kies de apparaatbevestiging zodanig, dat het apparaat bij een eventuele botsing correct blijft zitten.

De stroomvoorziening dient correct te worden afgezekerd.

Wanneer mobiele telefoons zonder buitenantenne in de buurt van de radio worden gebruikt, kan dat storingen veroorzaken.

Zorg dat u vertrouwd bent met het apparaat en de bediening daarvan alvorens te gaan rijden. Bedien het apparaat tijdens het rijden alleen wanneer de verkeerssituatie dat toelaat. Het weergavevolume van de autoradio dient zodanig te worden ingesteld, dat geluiden van buitenaf (bijv. sirene van de politie) nog goed waargenomen kunnen worden.

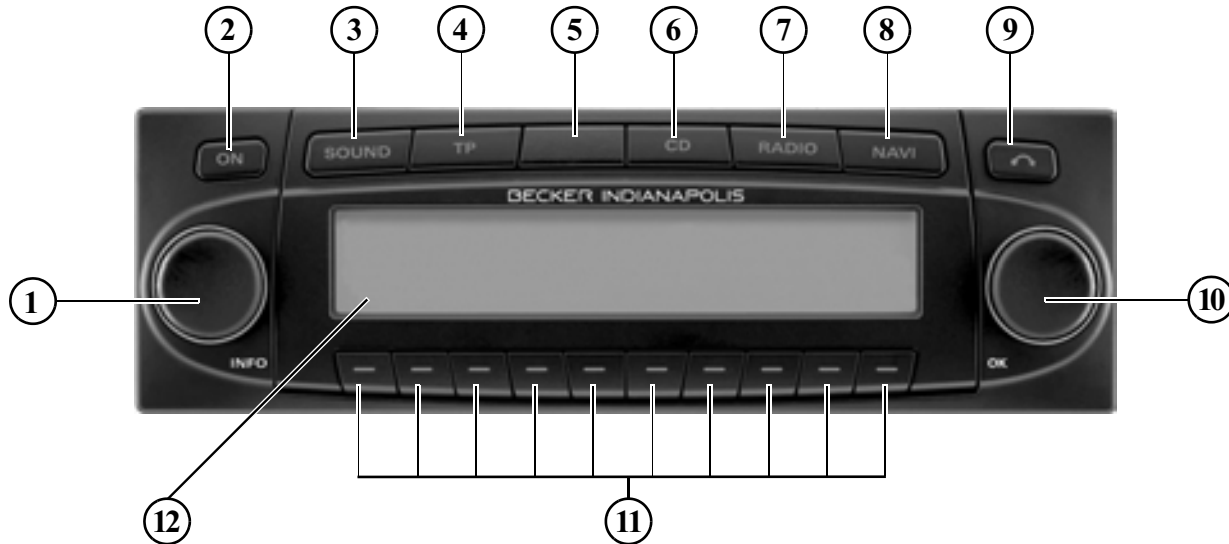

- | | | | |
|---|-----------------------------------|----|--|
| 1 | Linker draaiknop ● (INFO) | 7 | Omschakelen naar radioweergave (RADIO) |
| 2 | Knop aan/uit (ON) | 8 | Omschakeling navigatie (NAVI) |
| 3 | Klankknop (SOUND) | 9 | Uitwerpknop voor cd (CD) |
| 4 | Knop voor verkeersinformatie (TP) | 10 | Rechter draaiknop ● (OK) |
| 5 | LED | 11 | Multifunctionele knoppen |
| 6 | Omschakelen naar cd-weergave (CD) | 12 | Display |

Beveiliging tegen diefstal

Codenummer invoeren

Als de autoradio van de stroomvoorziening wordt losgekoppeld, is de radio bij een volgende aansluiting beveiligd tegen diefstal. Als u de radio inschakelt met behulp van de knop **ON** wordt de melding Enter Code Number weergegeven.

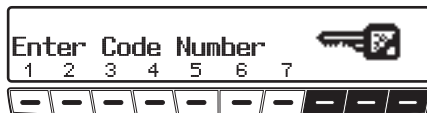

- Knop via de multifunctionele knoppen **1** - **7** de 5-cijferige code in.

Voorbeeld:

Codenummer 15372 (het codenummer staat op de bijgevoegde CODE CARD).

Zodra het 5e cijfer is ingevoerd en alle andere cijfers ook correct zijn, gaat het apparaat automatisch aan.

Aanwijzing:

De CODE CARD moet buiten de wagen op een veilige plaats worden bewaard. De kaart kan zodoende niet onrechtmatig gebruikt worden. De bijgeleverde ruitenstickers moet u op de binnenkant van uw ruiten plakken.

Als u een verkeerd codenummer hebt ingevoerd, wordt de melding Enter Code Number weergegeven. Als u de code drie keer verkeerd hebt ingevoerd, wordt Wait weergegeven. Het apparaat kan gedurende ca. 60 minuten niet gebruikt worden.

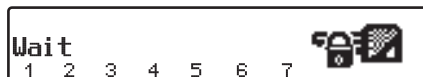

Als u vervolgens de code nogmaals drie keer verkeerd invoert, kan de radio wederom gedurende 60 minuten niet gebruikt worden.

N.B.:

De wachttijd geldt alleen als de radio is ingeschakeld en de wagen op contact staat.

Frontje verwijderen

U kunt het frontje (A) verwijderen. Dit is een effectieve beveiliging tegen diefstal.

- ▶ Houd hiervoor knop  kort ingedrukt (gegevensdrager blijft in het apparaat).

Het display klapt naar voren.

- ▶ Trek het frontje los.

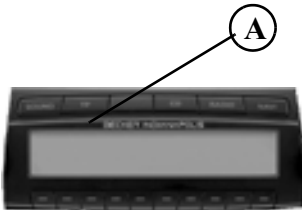

Na het wegklappen van het display wordt de toon op maximaal volume begrensd. Na 20 seconden hoort u een pieptoon als teken dat het bedieningsgedeelte is weggeklapt. Daarna wordt het apparaat uitgeschakeld.



Gevaar voor ongevallen

Uit veiligheidsoogpunt mag het frontje tijdens het rijden niet geopend blijven.

N.B.:

Plaats het frontje na het verwijderen in de bijgeleverde beschermhoes. Raak de metalen contactpunten op het frontje of op de radio niet aan.

Frontje plaatsen

- ▶ Steek het frontje in de vergrendeling linksonder en daarna in de vergrendeling rechtsonder. Klap vervolgens het frontje naar boven totdat het in de bovenste vergrendelingen vastklikt. Het frontje kan ook vlak worden geplaatst en worden vastgedrukt.

Om er zeker van te zijn dat het juist functioneert, moet u erop letten dat het frontje volledig is vastgeklikt in de vier vergrendelpunten.

Algemene bediening

In-/uitschakelen

- Druk op de knop **ON**.

Het is tevens mogelijk om het toestel in en uit te schakelen door de wagen op contact resp. van contact af te zetten.

Als u de radio via het contactslot inschakelt, moet deze vooraf ook daarmee zijn uitgeschakeld.

Als u de wagen van contact af zet, kunt u voorkomen dat de radio wordt uitgeschakeld door binnen 3 seconden op knop **ON** te drukken.

Aanwijzing:

U kunt het toestel ook via knop **ON** inschakelen zonder de wagen eerst op contact te zetten. Het toestel schakelt dan echter na 1 uur automatisch weer uit.

Volume instellen

Draai aan de linker draaiknop ●. Het volume wordt hoger of lager.

Klankmenu activeren

Druk op de knop **SOUND**. Het klankmenu wordt geactiveerd. U kunt de volgende functies oproepen: Bas (lage tonen), Trb (hoge tonen), Fad (fader), Bal (balans), Flt (lineaire instelling), Sub (subwoofer) en Ldn (loudness).



De instellingen van de bas, de hoge tonen, de fader, de balans en de loudness worden afzonderlijk voor de golfbereiken FM, AM (MW, LW en SW) voor de verkeersinformatie, de navigatie-aanwijzingen, de telefoon, de cd-, mp3- en cdc/aux-weergave opgeslagen.

Laagweergave (bass) instellen

- Druk op knop **SOUND** en vervolgens op de multifunctionele knop **Bas**.

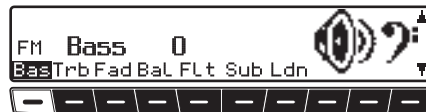

- Stel met de rechter draaiknop ● de laagweergave in.

Hoogweergave (treble) instellen

- Druk op knop **SOUND** en vervolgens op de multifunctionele knop **Trb**.



- Stel met de rechter draaiknop ● de hoogweergave in.

Fader (faderregeling)

- ▶ Druk op knop **SOUND** en vervolgens op de multifunctionele knop **Fad.**



- ▶ Stel vervolgens met de rechter draaiknop ● de gewenste waarde voor de fader in.

Balans instellen

- ▶ Druk op knop **SOUND** en vervolgens op de multifunctionele knop **Bal.**



- ▶ Stel met de rechter draaiknop ● de gewenste balans in.

Lineaire instelling

De klankbalans voor de op dat moment geselecteerde signaalbron (bijv. FM) kan op een gemiddelde waarde worden afgesteld.

- ▶ Druk kort op de knop **SOUND**. Druk kort op de multifunctionele knop **FLt** - op het display verschijnt Tone reset.



- ▶ Druk nogmaals op de multifunctionele knop **FLt**.

Subwoofer- resp. centerspeakerservolume instellen

- ▶ Druk op knop **SOUND** en vervolgens op de multifunctionele knop **Sub.**



- ▶ Stel vervolgens met de rechter draaiknop ● het gewenste volume voor de subwoofer in.

Loudness in-/uitschakelen

- ▶ Druk op knop **SOUND** en vervolgens op de multifunctionele knop **Ldn.**



- ▶ Kies met de multifunctionele knop **Ldn** tussen Loudness aan (ON) resp. Loudness uit (OFF).

Aanwijzing:

In de golfbereiken MW, LW, SW is loudness uitgeschakeld.

Wat is navigatie?

Onder navigatie (lat. navigare = op zee varen) verstaat men in het algemeen de plaatsbepaling van een voertuig, de bepaling van de richting en de afstand tot de bestemming en het uitzetten van de route ernaar toe. Als hulpmiddelen bij het navigeren worden o.a. sterren, markante punten, kompas en satellieten gebruikt.

Bij de Becker Indianapolis vindt het bepalen van de positie plaats via de GPS-ontvanger (GPS = **G**lobal **P**ositioning **S**ystem). De richting en de afstand tot de bestemming worden o.a. met behulp van een digitale wegenkaart, een navigatiecomputer en sensoren bepaald. Voor het berekenen en het volgen van de route worden ook het signaal van de kilometerteller en de achteruitversnelling gebruikt.

Om veiligheidsredenen vindt de navigatie **voornamelijk door verbale aanwijzingen** plaats, ondersteund door richtingspijlen op het display.



Veiligheidsvoorschriften

- De geldende verkeersregels zijn te allen tijde bepalend. Het navigatiesysteem is maar een hulpmiddel, in sommige gevallen kunnen de gegevens onjuist zijn. De bestuurder moet in elke situatie zelf besluiten of hij de gegevens betrouwbaar vindt. Wij zijn in geen geval aansprakelijk voor onjuiste gegevens in het navigatiesysteem.
- Verkeersborden en plaatselijke verkeersvoorschriften hebben altijd prioriteit.
- De verkeersgeleiding geldt alleen voor personenauto's. Er is geen rekening gehouden met specifieke aanbevelingen over de route en voorschriften voor andere voertuigen (bijv. bedrijfswagens).
- De plaats van bestemming mag alleen worden ingevoerd als de wagen stilstaat.

Navigatie-cd's

Bij het navigatietoestel worden twee navigatie-cd's geleverd.

Op deze cd's bevindt zich een gedigitaliseerde wegenkaart. U krijgt een cd voor Noord-Europa (cd 1) en een cd voor Zuid-Europa (cd 2).

Beide cd's bevatten alle grote verkeerswegen en alle centra van de steden in het gedigitaliseerde gebied in Noord- en Zuid-Europa.

De cd voor Noord-Europa bevat bovendien alle gedigitaliseerde wegen van de noordelijke landen. De cd voor Zuid-Europa bevat bovendien alle gedigitaliseerde wegen van de zuidelijke landen.

Op de gedetailleerde wegenkaart van de Noord- resp. Zuid-Europa-cd staan de snelwegen, rijkswegen, provinciale wegen en hoofdwegen. Grote steden en gemeenten zijn volledig ingevoerd. Bij kleine steden en gemeentes staan de regionale en plaatselijke wegen of doorgaande wegen alsmede het centrum van de bebouwde kom vermeld.

Er is zoveel mogelijk rekening gehouden met eenrichtingswegen, voetgangersgebieden, plaatsen waar een verbod geldt om af te slaan en andere verkeersregelingen.

Vanwege het feit dat het wegennet en de bijbehorende verkeersbepalingen doorlopend worden gewijzigd, kan het voorkomen dat de gegevens op de navigatie-cd en de plaatselijke situatie niet geheel overeenkomen.

Aanwijzing:

Voor de landen Noorwegen, Zweden, Finland en Denemarken is het niveau van digitaliseren hoog doordat er niet-geverifieerde gegevens worden gebruikt. Bij deze gegevens is het niet mogelijk te navigeren op basis van informatie als snelweg, provinciale weg, woonerf, eenrichtingsverkeer of andere verkeersregelingen, omdat deze informatie niet is geregistreerd.

Weliswaar kunt u naar alle wegen navigeren, maar optimale navigatie is hierbij niet gegarandeerd.

Navigatie met twee cd's voor Europa

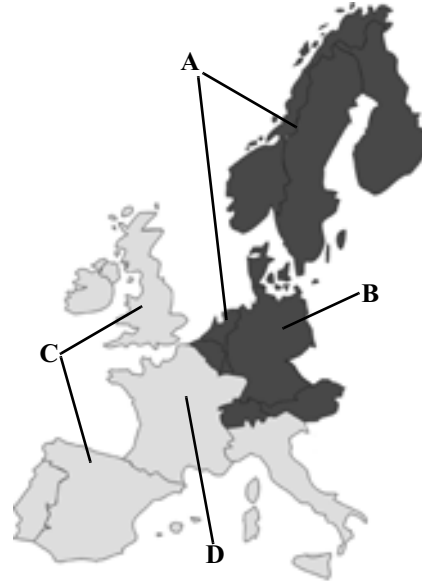

- A** Gebied van de cd voor Noord-Europa met alle gedigitaliseerde wegen.
- B** Als voorbeeld een stad of adres in Duitsland (op de cd voor Noord-Europa).
- C** Gebied van de cd voor Zuid-Europa met alle gedigitaliseerde wegen.
- D** Als voorbeeld een stad of adres in Frankrijk (op de cd voor Zuid-Europa).

Als u met behulp van het navigatiesysteem van een plaats op de cd voor Zuid-Europa (**D**) naar een plaats op de cd voor Noord-Europa (**B**) wilt, voert u het bestemmingsadres op de gebruikelijke manier in. Na het intoetsen van de plaats verschijnt op het display de melding NAV-CD 1 INVOEREN waarin u wordt verzocht Navigatie-cd 1 te plaatsen. Na het plaatsen van de juiste cd voert u de straat en eventueel het huisnummer of het centrum in.

Nadat de routeberekening is gestart, worden de benodigde kaartgegevens geladen en in het interne geheugen opgeslagen.

Algemene aanwijzingen

- Tijdens het gebruik van het navigatiesysteem kan de radio of cd-speler worden beluisterd.

Rechts op het display worden de afstand tot de volgende melding en naargelang de instelling onder 'Weergave van de tijd instellen' op pagina 44 tevens de vermoedelijke aankomsttijd, de actuele tijd of de resterende rijtijd getoond.

- Tijdens de actieve begeleiding naar de bestemming kan de radio worden ingeschakeld door op de knop **RADIO** te drukken. Als u op knop **CD** drukt, schakelt de radio over op de cd/mp3-speler.

Bij aanwijzingen van het navigatiesysteem verschijnt vervolgens automatisch het navigatiemenu.

- Bij het invoeren van de bestemming worden alleen de letters, cijfers en tekens weergegeven die hiervoor nodig zijn.

De invoer wordt automatisch aangevuld.

Een spatie (bijv. in Bad Abbach) moet met een onderliggend verbindings-

streepje worden ingevoerd.

Letters, cijfers en tekens kunnen via de multifunctionele knoppen **1** t/m **9** worden geselecteerd. Alle tekens die boven de multifunctionele knoppen staan, kunnen worden gekozen door één of meerdere keren op de knop te drukken.

Verderop wordt beschreven hoe u tekens kunt kiezen met behulp van de rechter draaiknop ●.

- **NAVI** Hiermee verlaat u het huidige menu en opent u het vorige menu.
- Bij een afwijking van de route wordt de route naar de bestemming opnieuw door het systeem berekend.
- Druk voor het weergeven van de huidige aanwijzing van het navigatiesysteem op de linker draaiknop ●.
- Tijdens een navigatieaanwijzing kan het volume met de linker draaiknop ● en de klank door de knop **SOUND** worden geregeld. (zie ook pagina 10).

- Door even op de linker draaiknop ● te drukken, wordt tijdens de navigatie aanvullende informatie resp. bij inactieve navigatie wordt de actuele positie opgeroepen. Zie 'Informatie tijdens de navigatie' op pagina 32.
- Een lopende navigatie-aanwijzing kan worden onderbroken door de linker draaiknop ● in te drukken.
- Wanneer u de linker draaiknop ● tijdens een navigatie-aanwijzing langer dan 2 seconden indrukt, worden de aanwijzingen gestopt en wordt de navigatie voortgezet op het display. Als u kort op de linker draaiknop ● drukt, worden de aanwijzingen van het navigatiesysteem weer ingeschakeld.
- De schuifpijlen ▲ en ▼ geven een keuzelijst aan, waarin met de rechter draaiknop ● kan worden gebladerd. Door de rechter draaiknop ● in te drukken, kunt u de met hoofdletters weergegeven ingang uit de lijst kiezen.

Navigatie kiezen

- Druk op de knop **NAVI**.

NAVIGATIE WORDT GEACTIVEERD!
VOLG DE VERKEERSREGELS AUB

Hierna verschijnt het basismenu van het navigatiesysteem.

Aanwijzing:

Als het navigatiesysteem voor het eerst wordt opgestart, moet de navigatie-cd worden geladen.

Wanneer de kalibrering van het navigatiesysteem nog niet is voltooid, vraagt het systeem om een kalibreringsrit. Zie 'Kalibrering' op pagina 99.

Om het navigatiesysteem in gebruik te nemen, hebt u een navigatie-cd met de gegevens van het bestemmingsland nodig.

Voor het starten van een routeberekening, plaatst u de navigatie-cd in het systeem. Tijdens de berekening knippert op het display de melding **CD**. Als de berekening afgerond is, verdwijnt de melding **CD**, u kunt de navigatie-cd verwijderen en vervolgens een audio-cd in het systeem plaatsen.

Bij het invoeren van verre bestemmingen is het zinvol pas weg te rijden wanneer de melding **CD** is verdwenen.

Basismenu van het navigatiesysteem

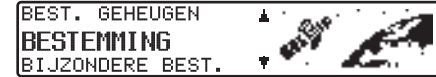

U maakt uw keuze
BESTEMMING,
BEST. GEHEUGEN,
BIJZONDERE BEST.,
VORIGE BEST.,

door te draaien aan de rechter draaiknop; druk deze in om uw keuze te bevestigen ●.

- **BESTEMMING**
Brengt u naar het invoermenu voor het bestemmingsadres.
Zie 'Bestemming' op pagina 16.
- **BEST. GEHEUGEN**
Bevat bestemmingen die vooraf werden opgeslagen.
Zie 'Bestemmingsgeheugen' op pagina 35.
- **BIJZONDERE BEST.**
Menu voor het selecteren van plaatselijke of landelijke bijzondere bestemmingen en van bijzondere bestemmingen in de omgeving. Bijzondere bestemmingen zijn bijv. tankstations, vliegvelden of ziekenhuizen. Zie 'Bijzondere bestemmingen' op pagina 35.

Navigatie

- VORIGE BEST.

Er wordt een lijst met de laatste 50 bereikte bestemmingen weergegeven. Selecteer met de rechter draaiknop ● de gewenste bestemming. Voor de bevestiging met de rechter draaiknop ● kunt op de linker draaiknop drukken ● om bestemmingsinformatie op te vragen. Een tussenstop wordt niet als laatste bestemming opgeslagen.

Bestemming

- ▶ In het basismenu van het navigatiesysteem met de rechter draaiknop ● BESTEMMING kiezen en bevestigen door de knop in te drukken.

Land selecteren

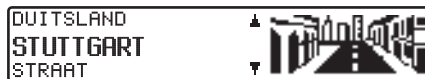

- ▶ Wanneer uw bestemming in een ander land als het weergegeven land ligt, kiest u het land (in het voorbeeld DUITSLAND) met de rechter draaiknop ● en bevestigt u dit door de knop in te drukken.

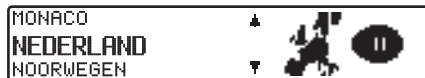

- ▶ Selecteer het land met de rechter draaiknop ● en bevestig uw keuze door op de knop te drukken.

Aanwijzing:

Bij het selecteren van een verre bestemming is het raadzaam om halverwege een tussenstop te kiezen (pagina 25).

Plaats van bestemming invoeren



De plaats die het laatst werd ingevoerd, wordt weergegeven.

Wanneer u een bestemming in de aangegeven plaats wilt invoeren, kunt u met een STRAAT of CENTRUM kiezen.

- ▶ Als uw bestemming in een andere plaats ligt, selecteert u deze bestemming met de rechter draaiknop ●. Vervolgens bevestigt u dit door op de knop te drukken.

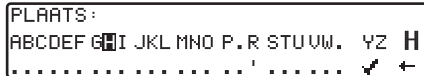

- ▶ Kies achtereenvolgens de letters van de plaatsnaam door aan de rechter draaiknop ● te draaien. Bevestig uw keuze door telkens op de knop te drukken. De gekozen letter wordt rechts uitvergroet weergegeven.

Met de multifunctionele knop ← wist u de letter die u als laatste hebt bevestigd.

Door de multifunctionele knop ← langer dan 2 seconden ingedrukt te houden, wist u de complete invoer.



De reeds ingevoerde letters worden immers weergegeven. Als hulpmiddel wordt de plaatsnaam getoond die het meest lijkt op de reeds ingevoerde tekst. Het systeem laat u alleen nog uit de mogelijke letters kiezen. Wanneer er geen andere mogelijkheden meer zijn, vult het systeem de plaatsnaam vanzelf aan.

- ▶ Om de ingevoerde naam over te nemen, houdt u de rechter draaiknop ● langer dan 2 seconden ingedrukt of u kiest het vinkje ✓ en u drukt de rechter draaiknop ● kort in.

Wanneer de complete plaatsnaam reeds is ingevoerd of automatisch is aangevuld, dan wordt er doorgeschakeld naar de lijst met plaatsen die erop lijken of naar de invoer van de straat of het centrum.

Wanneer de ingevoerde plaats geen straten heeft of wanneer alleen het centrum kan worden gekozen, wordt meteen naar het routemenu doorgeschakeld.

Wanneer een onvolledige plaatsnaam is bevestigd, wordt de plaatskeuzelijst getoond.



De plaatsnaam die het meest op de ingevoerde plaats lijkt, verschijnt in hoofdletters in de keuzelijst.

De schuifpijlen geven aan dat er nog meer plaatsen op alfabetische volgorde kunnen worden gekozen.

- ▶ Selecteer de naam door aan de rechter draaiknop ● te draaien. Bevestig dit door op de knop te drukken. (Zie 'Algemene aanwijzingen' op pagina 14.)

Navigatie

Wanneer de ingevoerde plaats duidelijk is, wordt naar de invoer van de straat of het centrum doorgeschakeld. Wanneer de ingevoerde plaats geen straten heeft of wanneer alleen het centrum kan worden gekozen, wordt meteen naar het routemenu doorgeschakeld.

Wanneer de ingevoerde plaatsnaam niet eenduidig is, dan verschijnt de lijst met plaatsen die erop lijken.

AMSTENRADE	▲
AMSTERDAM	
AMSTERDAM-ZUIDOOST	▼

- ▶ Selecteer de plaats met de rechter draaiknop ● en bevestig deze door op de knop te drukken.

Er wordt doorgeschakeld naar de invoer van de plaats of het centrum.

Wanneer de ingevoerde plaats geen straten heeft of wanneer alleen het centrum kan worden gekozen, wordt meteen naar het routemenu doorgeschakeld.

Plaats van bestemming via postcode selecteren

De plaats van bestemming kan ook via de postcode van de plaats worden geselecteerd.

CENTRUM	▲	
POSTCODE		
COORDINATEN	▼	

- ▶ Om de postcode van de plaats van bestemming POSTCODE te selecteren, draait u de rechter draaiknop ● en bevestigt u uw keuze door hier op te drukken.

POSTCODE :	
.....	9
.....01 234 567 89	✓ ←

- ▶ Voer met behulp van de rechter draaiknop ● de postcode van de plaats van bestemming in en bevestig de invoer door langer dan 2 seconden op de draaiknop te drukken. Ter bevestiging kan ook de kleine haak ✓ worden gekozen, waarna u de rechter draaiknop ● kort indrukt.

SWARTBROEK	
TUNGELROY	▼

Vervolgens wordt de bij de postcode behorende plaats weergegeven of als meerdere plaatsen onder de postcode zijn ingedeeld, wordt een lijst met deze plaatsen weergegeven.

- ▶ Selecteer de gewenste plaats met de rechter draaiknop ● en bevestig deze door op de knop te drukken.

Zijn meer dan 9 plaatsen met dezelfde postcode ingedeeld, dan wordt i.p.v. de hierboven beschreven lijst een menu voor het invoeren van de plaats weergegeven. De plaatsnaam moet u dan zoals onder 'Plaats van bestemming invoeren' op pagina 17 wordt beschreven zelf invullen.

Er wordt doorgeschakeld naar de invoer van de straat of het centrum. Wanneer de geselecteerde plaats geen straten heeft of wanneer alleen het centrum kan worden gekozen, wordt meteen naar het routemenu doorgeschakeld.

Straat van de bestemming invoeren



- ▶ Selecteer met de rechter draaiknop ● STRAAT en bevestig dit door op de knop te drukken.



- ▶ Kies achtereenvolgens de letters van de plaatsnaam door aan de rechter draaiknop ● te draaien. Bevestig uw keuze door telkens op de knop te drukken. De geselecteerde letter wordt rechts uitvergroot weergegeven.

Met de multifunctionele knop ← wist u de letter die u als laatste hebt bevestigd.

Door de multifunctionele knop ← langer dan 2 seconden ingedrukt te houden, wist u de complete invoer.



De reeds ingevoerde letters worden immers weergegeven. Als hulpmiddel wordt de straatnaam getoond die het meest lijkt op de ingevoerde tekst. Het systeem laat u alleen nog uit de mogelijke letters kiezen.

Wanneer er geen andere mogelijkheden meer zijn, vult het systeem de straatnaam vanzelf aan.

- ▶ Om de ingevoerde naam over te nemen, houdt u de rechter draaiknop ● langer dan 2 seconden ingedrukt of u kiest het vinkje ✓ en u drukt de rechter draaiknop ● kort in.

Wanneer de complete straatnaam reeds is ingevoerd of automatisch is aangevuld, dan wordt er doorgeschakeld naar de straatkeuzelijst of naar het routemenu.

Wanneer een onvolledige straatnaam is bevestigd, wordt de stratenlijst getoond.



De straatnaam die het meest op de ingevoerde straat lijkt, verschijnt in hoofdletters in de keuzelijst.

De schuifpijlen geven aan dat er nog meer straten op alfabetische volgorde kunnen worden gekozen.

- ▶ Selecteer de straat door de rechter draaiknop ● verder te draaien en bevestig deze door op de knop te drukken.

Wanneer de keuze duidelijk is, wordt er naar het routemenu doorgeschakeld. Wordt de straat niet duidelijk herkend, dan verschijnt de lijst met straten die erop lijken.

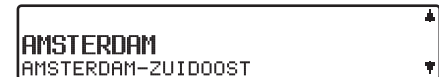

- ▶ Selecteer de wijk met de rechter draaiknop ● en bevestig deze door op de knop te drukken.

Het routemenu wordt geopend.

Navigatie

Centrum van de plaats van bestemming invoeren

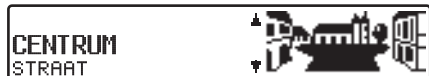

- ▶ Selecteer met de rechter draaiknop ● CENTRUM en bevestig dit door op de knop te drukken.

Wanneer de eerder gekozen plaats slechts één centrum heeft, wordt er meteen naar het routemenu doorgeschakeld. Wanneer het aantal centra minder is dan 10, wordt de centrumlijst getoond.



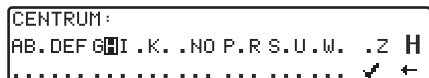

- ▶ Selecteer het centrum door de rechter draaiknop ● te draaien en bevestig dit door op de knop te drukken.

Wanneer het aantal centra meer is dan 9, wordt naar de invoer van het centrum geschakeld.



- ▶ Kies achtereenvolgens de letters van de plaatsnaam door aan de rechter draaiknop ● te draaien. Bevestig uw keuze door telkens op de knop te drukken. De geselecteerde letter wordt rechts uitvergroot weergegeven.

Met de multifunctionele knop  wist u de letter die u als laatste hebt bevestigd.

Door de multifunctionele knop  langer dan 2 seconden ingedrukt te houden, wist u de complete invoer.



De reeds ingevoerde letters worden in vers weergegeven. Als hulpmiddel wordt het centrum getoond dat het meest lijkt op de ingevoerde tekst. Het systeem laat u alleen nog uit de mogelijke letters kiezen. Wanneer er geen andere mogelijkheden meer zijn, vult het systeem de naam van het centrum vanzelf aan.

- ▶ Om de ingevoerde naam over te nemen, houdt u de rechter draaiknop ● langer dan 2 seconden ingedrukt of u kiest het vinkje ✓ en u drukt de rechter draaiknop ● kort in.

Wanneer de complete naam van het centrum reeds is ingevoerd of automatisch is aangevuld, dan wordt er doorgeschakeld naar het routemenu.

Wanneer de ingevoerde naam niet duidelijk is, wordt naar de centrumlijst geschakeld.

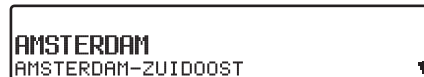

Het centrum dat het meest lijkt op het ingevoerde centrum, verschijnt in hoofdletters in de lijst.

De schuifpijl geeft aan, dat er meerdere centra op alfabetische volgorde kunnen worden geselecteerd.

- ▶ Selecteer het centrum door de rechter draaiknop ● te draaien en bevestig dit door op de knop te drukken.

Het routemenu wordt geopend.

Aanwijzing:

Als u langer dan 2 seconden op de rechter draaiknop ● drukt, zonder van tevoren een letter te hebben geselecteerd, verschijnt onmiddellijk de lijst met mogelijke centra.

Bestemmingsinvoer via coördinaten

Als de geografische coördinaten (breedte en lengte) van een bestemming bekend zijn, kunt u deze invoeren en de navigatie naar dit punt starten.



- ▶ Selecteer met de rechter draaiknop ● COÖRDINATEN en bevestig dit door op de knop te drukken.

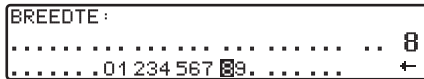

- ▶ Voer met de rechter draaiknop ● de breedtegraad van de bestemming in. Intoetsen in graden, minuten, seconden en windrichting, bijv. 11° 38' 34"N.

- ▶ U bevestigt de ingevoerde gegevens door langer dan 2 seconden op de rechter draaiknop ● te drukken.
- of
- ▶ Kies het haakje ✓ en druk de rechter draaiknop ● kort in.

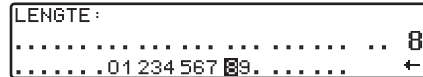

- ▶ Voer met de rechter draaiknop ● de lengtegraad van de bestemming in.
- ▶ U bevestigt de ingevoerde gegevens door langer dan 2 seconden op de rechter draaiknop ● te drukken.
- of
- ▶ Kies het haakje ✓ en druk de rechter draaiknop ● kort in.

Aanwijzing:

Als de ingevoerde coördinaten buiten de digitale kaart liggen, verschijnt er een melding met deze boodschap. Het is niet mogelijk om naar een punt buiten de digitale kaart te navigeren.

Het navigatiesysteem vraagt nu om de invoer van een naam voor de ingetoetste coördinaten.

- ▶ Knop een naam in zoals beschreven onder 'Bestemming in het bestemmingsgeheugen opslaan' op pagina 24.

Het routemenu wordt nu geopend.

Het navigeren kan nu worden gestart.

Routemenu

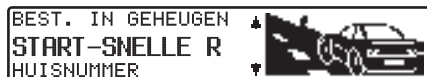

U maakt uw keuze

BEST. IN GEHEUGEN,
START-SNELLE R, (START-KORTE R. resp. START-DYN.RTE.)
HUISNUMMER,
KRUISING en
ROUTEOPTIES

door te draaien aan de rechter draaiknop; druk deze in om uw keuze te bevestigen ●.

- **BEST. IN GEHEUGEN**
Brengt u naar het invoermenu voor het BEST. GEHEUGEN (pagina 24).
- **START-SNELLE R, START-KORTE R. resp. START-DYN.RTE.**
start de navigatie. Tegelijkertijd verschijnt informatie over de momenteel ingestelde routekeuze (-KORTE R. voor een korte route, -SNELLE R voor een snelle route en -DYN.RTE. voor een dynamische route).

- **HUISNUMMER**
Hier kan het huisnummer in de aangegeven straat worden ingevoerd. Deze functie is alleen aanwezig, als deze informatie op de navigatie-cd is opgeslagen.
- **KRUISING**
Hier kan er een kruisende straat als het punt van de bestemming worden gedefinieerd. Deze functie is alleen aanwezig, als deze informatie op de navigatie-cd is opgeslagen.
- **ROUTEOPTIES**
Hier kunt u kiezen uit kenmerken als een snelle route, een korte route, een dynamische route, snelwegen, veeboten en tolwegen.

Huisnummer van de straat van bestemming invoeren

- ▶ Selecteer in het routemenu met de rechter draaiknop ● HUISNUMMER en bevestig dit door op de knop te drukken.

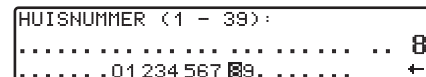

- ▶ Voer met behulp van de rechter draaiknop ● het huisnummer van de straat van bestemming in en druk vervolgens langer dan 2 seconden op de draaiknop om de invoer te bevestigen. Ter bevestiging kan ook de kleine haak ✓ worden gekozen, waarna u de rechter draaiknop ● kort indrukt.

Het systeem brengt u slechts in de buurt van het ingevoerde huisnummer.



Na de keuze START- begint de navigatie. Als u BEST. IN GEHEUGEN selecteert, gaat u naar het menu van het BEST. GEHEUGEN.

Als u ROUTEOPTIES kiest, kunt de route-opties kiezen.

- ▶ Selecteer dit door de rechter draaiknop ● te draaien en bevestig uw keuze door op de draaiknop te drukken.

Kruising in de straat van bestemming selecteren

- ▶ Selecteer in het routemenu met de rechter draaiknop ● KRUISING en bevestig dit door op de knop te drukken.



- ▶ Selecteer de kruising in de straat van bestemming door de rechter draaiknop ● te draaien en bevestig dit door op de knop te drukken.



Na de keuze START- begint de navigatie.

Als u BEST. IN GEHEUGEN selecteert, gaat u naar het menu van het BEST. GEHEUGEN.

Als u ROUTEOPTIES kiest, kunt de route-opties kiezen.

- ▶ Selecteer dit door de rechter draaiknop ● te draaien en bevestig uw keuze door op de draaiknop te drukken.

Route-opties instellen

- ▶ Selecteer in het routemenu met de rechter draaiknop ● ROUTEOPTIES en bevestig dit door op de knop te drukken.



- SNELLE ROUTE
Deze optie berekent een zo kort mogelijke reistijd.
- KORTE ROUTE
Deze optie berekent een zo kort mogelijke afstand.

Aanwijzing:

In grote steden of stedelijke gebieden is het vaak raadzaam om de instelling 'KORTE ROUTE' te kiezen.

- DYNAM. ROUTE

Met dynamische navigatie wordt de route berekend, rekening houdend met de actuele verkeersberichten.

Aanwijzing:

Kan alleen worden gekozen, als TMC werd ingeschakeld resp. ingeschakeld is. Zie 'TMC in-/uitschakelen' op pagina 54.

Bij een actieve dynamische navigatie worden de routes met de route-optie 'Snelle route' berekend.

Meer informatie vindt u onder 'Dynamische navigatie met TMC' op pagina 29.

Navigatie

• RESTRIKTIES

Biedt u de keuze om snelwegen, veerbotsen of tolwegen te vermijden.

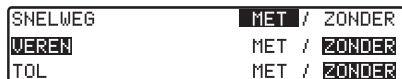

► Maak uw keuze door de rechter draaiknop ● te draaien en bevestig de instellingen door op de knop te drukken.

Als u langer dan 2 seconden op de draaiknop drukt, worden alle instellingen overgenomen. Vervolgens verlaat u het menu.

Aanwijzing:

Routes zonder snelweg kunnen alleen binnen een gebied tot ca. 200 km worden berekend (al naar gelang de mate waarin de wegenkaart voor het gebied is gedigitaliseerd).

Bestemming in het bestemmingsgeheugen opslaan

Het opslaan van een bestemming in het bestemmingsgeheugen is voor de navigatie niet dringend noodzakelijk. Hierdoor hoeft u de handmatige invoer niet nog eens te herhalen als u op een later tijdstip nogmaals naar de bestemming moet rijden.

► Kies in het routemenu BEST. IN GEHEUGEN en druk ter bevestiging op de rechter draaiknop ●.

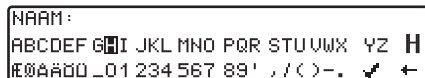

U kunt aan de ingevoerde bestemming een willekeurige naam van 20 tekens geven, die vervolgens automatisch in het bestemmingsgeheugen wordt opgeslagen als u langer dan 2 seconden op de rechter draaiknop ● drukt. Zie 'Bestemmingsgeheugen' op pagina 35.

Voor het opslaan kunt u ook het vinkje ✓ kiezen en kort op de rechter draaiknop ● drukken.

Als u aan de bestemming geen willekeurige naam wilt geven, houdt u de rechter draaiknop ● langer dan 2 seconden ingedrukt. Het vooraf ingevoerde adres wordt in het bestemmingsgeheugen opgeslagen.

De laatst ingevoerde bestemming kan ook op een willekeurige plaats worden ingevoegd door aan de rechter draaiknop ● te draaien. Als u kort op de rechter draaiknop drukt ●, wordt de geheugenplaats bevestigd.

Er kunnen in totaal 50 bestemmingen worden opgeslagen.



Voor de definitieve opslag in het bestemmingsgeheugen moet de navigatie worden gestart of er moet naar een nieuw in te voeren bestemming worden overgeschakeld door NIEUWE BEST. te kiezen.

Opgeslagen bestemmingen wissen

- Bestemmingsgeheugen selecteren (zie pagina 35).



- Selecteer de te wissen bestemming met de rechter draaiknop ● en druk de multifunctionele knop **DEL**.

Bestemmingsgeheugen vol

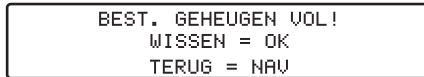

Verschijnt als de bestemmingsgeheugen vol is en geen verdere doelen kunnen worden opgeslagen.

Door op de rechter draaiknop te drukken, wordt de bestemmingsgeheugen opgeroepen. Nu kunnen bestemmingen worden gewist uit het bestemmingsgeheugen zoals in het voorafgaande gedeelte reeds is beschreven, om plaats te maken voor nieuwe bestemmingen.

Door op de knop **NAVI** te drukken wordt het opslaan afgebroken.

Route naar de bestemming berekenen



De mededeling 'De route wordt berekend' kondigt aan dat de route wordt berekend, wat enkele seconden kan duren. Na de eerste navigatie-aanwijzing knipt op het display de melding **CD** net zolang tot de complete route is berekend. Bij het invoeren van verre bestemmingen is het zinvol pas weg te rijden wanneer de melding **CD** niet meer knipt.

Route opnieuw berekenen.



Als de huidige route naar de bestemming niet wordt gevolgd vanwege een wegafsluiting, een omleiding, door per ongeluk verkeerd rijden of omdat u de routeaanwijzing niet hebt gevolgd, berekent het systeem onmiddellijk een nieuwe route. Tijdens het berekenen verschijnt de melding **NEW ROUTE**.

Tussenstop

De optie Tussenstop biedt u de mogelijkheid om in de actieve route een Tussenstop in te voeren.

Tussenstop invoeren



- Druk op de multifunctionele knop .



- Maak met de rechter draaiknop ● een keuze en bevestig deze door op de draaiknop te drukken.
- **BEST. GEHEUGEN** (zie pagina 35) Selecteer een tussenstop uit het bestemmingsgeheugen.
- **BESTEMMING** (zie pagina 16) hiermee kunt u een tussenstop met de precieze aanduiding van het adres invoeren.

Navigatie

- **BIJZONDERE BEST.**
(zie pagina 35) hiermee kunt u bijzondere bestemmingen als tussenstoppen selecteren via **OMGEVING**, **NABIJ BESTEMMING** en **PLAATS/LAND**. Dit zijn bijv. tankstations of vliegvelden.

Navigatie naar tussenstop starten

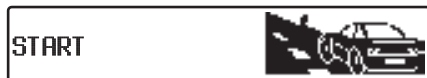

- ▶ Druk op de rechter draaiknop ● om de navigatie naar de tussenstop te starten.

De route wordt berekend waarna de navigatie wordt gestart.

Aanwijzing:

Tijdens de navigatie naar een tussenstop wordt invers weergegeven.

Tussenstop wissen



- ▶ Druk op de multifunctionele knop .

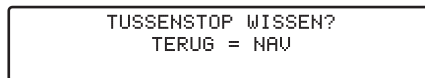

- ▶ Druk binnen 8 seconden op de rechter draaiknop ● om de tussenstop te wissen.

Tussenstop bereikt

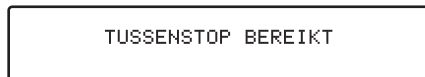

Na de melding **TUSSENSTOP BEREIKT** wordt automatisch de navigatie naar de oorspronkelijke bestemming gestart.

Filefunctie

Met deze functie kunt u de vanaf de volgende splitsing nog voor u liggende sectoren van het traject vermijden en een omleidingsroute berekenen als u op een file of een wegafsluiting afrijdt.

Lengte van de file invoeren



- ▶ Druk op de multifunctionele knop .



- ▶ Stel met de rechter draaiknop ● de lengte van de file in en bevestig de invoer door op de draaiknop te drukken.



Op het display wordt invers weergegeven, de route wordt opnieuw berekend.

Te vermijden sector wissen



- Druk op de multifunctionele knop .

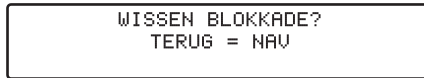

- Druk binnen 8 seconden op de rechter draaiknop ● om een te vermijden sector te wissen.

Navigatie afbreken

- Druk op de knop **NAVI**.

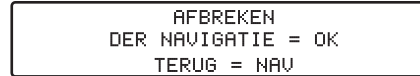

- De navigatie wordt afgebroken, als u binnen 8 seconden op de rechter draaiknop ● drukt.

Anders gaat het programma door met de navigatie naar de bestemming.

Toelichting bij de navigatie

Na de invoer van de bestemming (adres) berekent het systeem de route en het zegt:

'Klaar voor vertrek?'

De navigatie-aanwijzingen worden door gesproken teksten en meldingen op het display aan u doorgegeven.

Door op de linker draaiknop ● te drukken, wordt de laatste aanwijzing herhaald.

Door op de rechter draaiknop ● te drukken, kan de rijrichting worden aangegeven ingeval van een onduidelijke aanwijzing, bijv. op een kruising zonder een aangegeven richtingsverandering.



Volg daarna de richtingspijl in de aangegeven richting.

Als u op de rechter draaiknop ● drukt, blijft deze weergave gedurende 8 seconden zichtbaar.

Gevaar voor ongevallen

Bij het rijden van een voertuig in het verkeer zijn de geldende verkeersregels te allen tijde bepalend. Het navigatiesysteem is maar een hulpmiddel, in sommige gevallen kunnen de gegevens onjuist zijn. De bestuurder moet in elke situatie zelf besluiten of hij de gegevens betrouwbaar vindt.

Wij zijn in geen geval aansprakelijk voor onjuiste gegevens in het navigatiesysteem.

Ter illustratie geven wij u een aantal voorbeelden van mogelijke aanwijzingen voor een te rijden route:

- 'Indien mogelijk, keren'.



U bevindt zich in de verkeerde rijrichting en u moet keren zodra dit mogelijk is.

- 'Na 300 meter rechts afslaan'.



De markeringspijl  geeft de straat weer, waar u moet afslaan.

De statusbalk rechts visualiseert de afstand. Het zwarte gedeelte van de statusbalk wordt steeds korter, naarmate u de kruising nadert.

- 'Weg vervolgen'.



Deze aanduiding geeft aan, dat u het verloop van de straat moet volgen.

- 'Vervolgens links afslaan' of 'A.u.b. links voorsorteren'.



Deze aanbeveling komt voordat u gaat afslaan.

'Links voorsorteren' betekent echter niet dat u meteen op het linker voorsorteervak moet gaan rijden!

Aanwijzing:

Op kruisingen en rotondes wordt van de straten die u voorbij moet rijden slechts een klein gedeelte weergegeven.

- 'Verlaat de rotonde via de derde afslag'.



Deze weergave laat u zien welke afslag (met pijl aangegeven) u op de rotonde moet nemen.

- 'Nu rechtdoor rijden!'



Hier moet u rechtdoor rijden.

- 'Volg de richtingspijlen'.



Dit duidt aan, dat u zich op een niet-digitaliseerde straat bevindt (bijv. parkeerplaats, garage, parkeergarage) die geen deel uitmaakt van de digitale wegenkaart. De pijl geeft de richting (hemelsbreed) naar de bestemming aan.

- 'Na 2 kilometer rechts aanhouden'.



Rechts aanhouden betekent, dat de straat zich splitst en dat u de betreffende rijrichting moet volgen.

- 'U hebt uw bestemming bereikt'.



U hebt de ingevoerde bestemming bereikt en de navigatie is beëindigd.

Dynamische navigatie met TMC

Aanwijzing:

Dynamische navigatie is niet in alle landen mogelijk.

Om de dynamische navigatie resp. de onderstaande functies te kunnen toepassen, moet TMC worden ingeschakeld zoals beschreven onder 'TMC in-/uitschakelen' op pagina 54.

Door de eventuele nieuwe berekening van de route bij een actieve dynamische navigatie kan het voorkomen, dat het navigatiesysteem om de navigatie-cd vraagt (als de navigatie-cd niet in het station is geplaatst).

Navigatie

Wat is dynamische navigatie?

Met dynamische navigatie wordt de route berekend, rekening houdend met de actuele verkeersberichten.

De verkeersberichten worden door een TMC-radiozender naast het normale radioprogramma uitgezonden en door het navigatiesysteem ontvangen en verwerkt. De ontvangst van deze verkeersberichten is kosteloos.

Aanwijzing:

Omdat de verkeersinformatie door radiozenders wordt uitgezonden, kunnen wij de volledigheid en juistheid van de berichten niet garanderen.



Oostenrijk: De locatie en eventcode zijn door de ASFINAG en de BMVIT ter beschikking gesteld.

Dynamische navigatie

In het routemenu kan door het kiezen van START-DYN.RTE. de dynamische navigatie worden gestart.

Is de dynamische navigatie actief, dan wordt voortdurend gecontroleerd of er relevante verkeersberichten voor de ingestelde route zijn. Met de optie 'Snelle route' wordt de route berekend, hierbij rekening houdend met de actuele verkeersberichten. Wordt bij de controle geconstateerd, dat een verkeersbericht voor de navigatie van belang is, dan berekent het apparaat automatisch een nieuwe route naar de bestemming.

Op het display wordt NEW ROUTE weergegeven. Bovendien wordt de volgende tekst gesproken: **De route wordt op basis van actuele verkeersberichten opnieuw berekend**.

Op het display verschijnt **i** invers.

Aanwijzing:



Als er geen TMC-zender kan worden gevonden, wordt de melding OP'T OGENBLIK GEEN TMC-ONTVANGST MOGELIJK. Na korte tijd keert het apparaat terug naar het navigatiedisplay.

Ook als gedurende 10 minuten geen TMC-zender werd ontvangen, verschijnt de melding OP'T OGENBLIK GEEN TMC-ONTVANGST MOGELIJK. Bovendien klinkt een kort akoestisch signaal.

Uw navigatiesysteem kan bij een ingestelde of bij een niet ingestelde TMC-zender TMC-informatie ontvangen. Om TMC-informatie optimaal te kunnen ontvangen, raden wij u echter aan om een TMC-zender in te stellen.

Verkeersinformatie weergeven

Actuele verkeersberichten kunnen in niet-gecodeerde tekst worden weergegeven. Actuele verkeersinformatie kan op verschillende manieren worden opgeroepen.

Verkeersinformatie kan met de multifunctionele knop  en  op het navigatiedisplay en bij niet actieve navigatie in het informatiemenu met de multifunctionele knop  worden opgeroepen.

Navigatiedisplay:



► Door op de multifunctionele knop  te drukken, wordt een lijst met alle momenteel beschikbare actuele verkeersberichten weergegeven.

of

► Door op de multifunctionele knop  te drukken, wordt de lijst met de voor de berekende route relevante actuele verkeersberichten weergegeven.

Aanwijzing:

Wanneer geen actuele verkeersinformatie beschikbaar is, verschijnt VERKEERSBERICHTEN NIET ONTVANGEN op het display.

Informatiemenu:

Het informatiemenu kan, bij niet actieve navigatie, worden opgeroepen door op de linker draaiknop  te drukken.



► Druk op de multifunctionele knop .

Er verschijnt een lijst met de momenteel beschikbare actuele verkeersberichten.

In de lijst met de actuele verkeersinformatie kan gedetailleerde informatie over de afzonderlijke meldingen worden opgeroepen.



De schuifpijlen aan de rechterraand van het display geven aan dat er nog meer verkeersinformatie beschikbaar is.

► Selecteer de naam door aan de rechter draaiknop  te draaien. Bevestig dit door op de knop te drukken.

Na het bevestigen van de gewenste verkeersinformatie wordt deze volledig weergegeven. Een typisch verkeersbericht bestaat uit de volgende elementen.

- het nummer van een snelweg of een rijksweg
- een grove richtingsaanduiding
- een gedetailleerde plaats- en richtingsaanduiding
- de afslag
- indien bekend de oorzaak

A5, Basel-Karlsruhe
AfsLas Appenweier
AfsLas Achern

Indien er schuifpijlen te zien zijn aan de rechterrاند van het display, bestaat de verkeersinformatie uit meer dan 3 regels.

- ▶ Door op de knop **NAVI** te drukken, keert het systeem terug naar de lijst van actuele verkeersmeldingen.

Informatie tijdens de navigatie

AMSTERDAM AFSTAND
BAANBRUGSTEG 500 KM
ETA 10:23

- ▶ Druk op de linker draaiknop ●.

De bestemming, de reisafstand en de vermoedelijke aankomsttijd worden getoond.

AMSTERDAM AFSTAND
BAANBRUGSTEG 500 KM
ETA 10:23

Wanneer er een tussenstop is opgegeven, dan wordt deze met de reistijd en de vermoedelijke aankomsttijd aangegeven. Met de multifunctionele knop  kan de eindbestemming worden weergegeven.

- ▶ U keert terug naar de route naar de navigatie door nogmaals op de linker draaiknop ● te drukken; het systeem keert ook terug wanneer het 8 seconden lang niet wordt bediend.

Reistijd en afgelegde afstand oproepen

- ▶ Druk op de linker draaiknop ●.

AMSTERDAM AFSTAND
BAANBRUGSTEG 500 KM
ETA 10:23

- ▶ Druk op de multifunctionele knop .

KM: 450.55 RIJTIJD: 4:51:23
GEMIDDELDSE SNELHEID: 120 KMH

De reistijd, de afgelegde afstand en de gemiddelde snelheid worden weergegeven.

Als de navigatie uitstaat, worden de waarden van de laatste rit weergegeven.

- ▶ Door langer dan 2 seconden op de rechter draaiknop ● te drukken, kunnen de waarden op nul worden gezet.
- ▶ Door op de knop **NAVI** te drukken, keert het systeem terug naar het navigatiescherm indien de navigatiefunctie is geactiveerd. Als de navigatie uitstaat, wordt het informatiemenu weergegeven.

Instellingen weergeven

- Druk tijdens de navigatie op de linker draaiknop ●.



- Druk op de multifunctionele knop **MOD.**

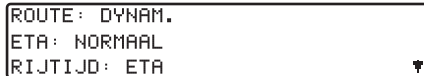

De instellingen worden in een lijst weergegeven.

- Door de rechter draaiknop ● te draaien, kan in de lijst worden gescrolld.

Wanneer binnen 8 seconden geen knop wordt bediend, keert het programma automatisch terug naar het navigatiescherm.

Actuele tijd oproepen

- Druk tijdens de navigatie op de linker draaiknop ●.



- Druk op de multifunctionele knop **W**.

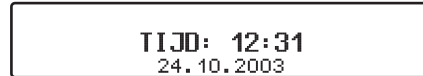

De actuele tijd en datum worden weergegeven.

Na 8 seconden springt het programma terug naar het navigatiedisplay.

Huidige positie oproepen

Tijdens de navigatie kan de momentele positie worden opgeroepen.



- Druk op de multifunctionele knop **W**.

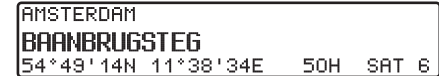

De momentele positie met de naam van de straat (voorzover deze aanwezig is), de lengte- en breedtegraad, de hoogte boven de zeespiegel en het aantal te ontvangen satellieten worden weergegeven.

- U keert terug naar het navigatiescherm door op de rechter draaiknop ● te drukken.

Navigatie

Roep bij niet actieve navigatie het informatiemenu op door op de linker draaiknop ● te drukken.



- Druk op de multifunctionele knop .

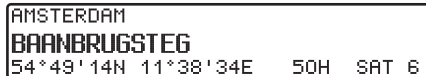

De momentele positie met de naam van de straat (voorzover deze aanwezig is), de lengte- en breedtegraad, de hoogte boven de zeespiegel en het aantal ontvangen satellieten worden weergegeven.

- U keert terug naar het navigatiescherm door op de rechter draaiknop ● resp. knop **NAVI** te drukken.

Stratenlijst oproepen

Tijdens de navigatie kan de geplande routelijst worden opgevraagd.



- Druk op de multifunctionele knop .



De huidige straat en de straatnamen tot aan de bestemming worden weergegeven. U kunt door de lijst met routes bladeren door aan de rechter draaiknop ● te draaien.

- U keert terug naar het navigatiescherm door op de rechter draaiknop ● te drukken.

Aanwijzing:

Nadat de bestemming is ingevoerd, duurt het nog even voordat de routelijst is samengesteld.

Wanneer de wagen tijdens het invoeren van de bestemming in een 'Off Road'-gebied staat, kan er geen routelijst worden samengesteld voordat een straat wordt bereikt die in het geheugen staat.

Bestemmingsgeheugen

- ▶ Selecteer in het navigatiemenu met de rechter draaiknop ● **BEST. GEHEUGEN** en bevestig dit door op de knop te drukken.



Het bestemmingsgeheugen bevat door u opgeslagen bestemmingen. Als deze eenmaal zijn opgeslagen, hoeft u deze bestemmingen niet steeds handmatig in te voeren.



- ▶ Selecteer de bestemming met de rechter draaiknop ● en bevestig uw keuze door op de draaiknop te drukken.
- ▶ Start vervolgens de navigatie.

Bijzondere bestemmingen

Menu voor het selecteren van bijzondere bestemmingen uit een bestaande lijst. Bijzondere bestemmingen zijn bijv. tankstations, vliegvelden of ziekenhuizen.



- ▶ Selecteer in het navigatiemenu met de rechter draaiknop ● **BIJZONDERE BEST.** en bevestig dit door op de knop te drukken.

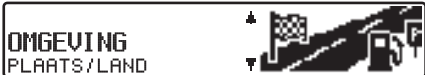

- ▶ Maak met de rechter draaiknop ● een keuze en bevestig deze.
- Bijzondere bestemmingen **OMGEVING/NABIJ BESTEMMING** U hebt de mogelijkheid bijzondere bestemmingen uit de huidige omgeving van de wagen resp. bijzondere bestemmingen in de buurt van de bestemming te selecteren.



- ▶ Selecteer met de rechter draaiknop ● een categorie en bevestig uw keuze door op de draaiknop te drukken.

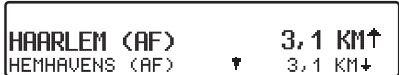

Afhankelijk van de afstand worden hier bestemmingen opgesomd. Het aangegeven aantal kilometers komt overeen met de directe afstand (hemelsbreed) tussen de bijzondere bestemming en de huidige positie.

De pijlen achter de afstanden geven de richting naar de betreffende bijzondere bestemming aan (bijv. ↑ de bijzondere bestemming ligt in de rijrichting, ↗ de bijzondere bestemming ligt tegen de rijrichting in).

- ▶ Selecteer de gewenste bestemming met de rechter draaiknop ●.

Navigatie

Wanneer u op de linker draaiknop ● drukt, wordt de informatie over de gekozen bestemming weergegeven (bijv. een ziekenhuis).

```
BOVEN-IJ ZIEKENHUIS
1034 AMSTERDAM, STATENJACHTSTRAAT
TEL.: (31)-(20)-XXXXXXX
```

► Bevestig uw keuze met de rechter draaiknop ●.

Het routemenu wordt geopend.

• Bijzondere bestemmingen PLAATS/LAND

Binnen de bestemmingslanden die op de navigatie-cd staan, kunt u vrij kiezen uit speciale bestemmingen.

```

  NEDERLAND
  PLAATS
  IN'T GEHELE LAND
```



► Kies met de rechter draaiknop ● tussen het weergegeven land (in het voorbeeld DUITSLAND zie pagina 16), PLAATS of IN'T GEHELE LAND; bevestig uw keuze door de knop in te drukken.

Selectie PLAATS

Binnen een in te voeren plaats kunnen bijzondere bestemmingen worden geselecteerd.

```
PLAATS:
ABCDEFGHIJKL MNOP.RSTUVW. YZ H
.....'..... ✓ ←
```

► Voer met de rechter draaiknop ● de naam van de plaats in en bevestig deze door op de draaiknop te drukken.

► Selecteer vervolgens uit de keuzelijst met plaatsen de ingevoerde plaats met de rechter draaiknop ● en bevestig dit door nogmaals op de draaiknop te drukken.

```
FORD SERVICE
KNOOPPUNT
MB-GARAGE
```



Hier worden bijzondere bestemmingen van de geselecteerde plaats weergegeven.

► Selecteer met de rechter draaiknop ● een categorie en bevestig uw keuze door op de draaiknop te drukken.

Er wordt een lijst met bijzondere bestemmingen weergegeven. Bij meer dan 9 bestemmingen op de lijst wordt u gevraagd om een bestemming in te typen.

```
KNOOPPUNT:
ABCD..GHI..K..NO..RS..UV....H
.....'..... ✓ ←
```

► Bijzondere bestemming invoeren en bevestigen.

► Bevestig de bijzondere bestemming in de weergegeven lijst door op de rechter draaiknop ● te drukken.

Het routemenu wordt geopend.

Aanwijzing:

Als u langer dan 2 seconden op de rechter draaiknop ● drukt, zonder van tevoren een letter te hebben geselecteerd, verschijnt onmiddellijk de lijst met mogelijke bijzondere bestemmingen.

Selectie IN 'T GEHELE LAND



- ▶ Selecteer met de rechter draaiknop ● een categorie en bevestig uw keuze door op de draaiknop te drukken.

Er wordt een lijst met bijzondere bestemmingen weergegeven. Bij meer dan 9 bestemmingen op de lijst wordt u gevraagd om een bestemming in te typen.

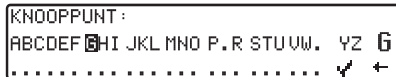

- ▶ Bijzondere bestemming invoeren en bevestigen.
 - ▶ Bevestig de bijzondere bestemming in de weergegeven lijst door op de rechter draaiknop ● te drukken.
- Het routemenu wordt geopend.

Aanwijzing:

Als u langer dan 2 seconden op de rechter draaiknop ● drukt, zonder van tevoren een letter te hebben geselecteerd, verschijnt onmiddellijk de lijst met mogelijke bijzondere bestemmingen.

Bijzondere bestemming - P.O.I. - cd

Hieronder vindt u de algemene beschrijving van de bij het toestel geleverde cd's met bijzondere bestemmingen resp. P.O.I. (places of interest).

Er zijn twee mogelijkheden voor de keuze van een bijzondere bestemming van één van de cd's met bijzondere bestemmingen resp. P.O.I.-cd:

- u kunt tijdens een geactiveerde navigatie een bijzondere bestemming in de omgeving van u huidige positie of in de buurt van de ingevoerde bestemming selecteren.
 - Als er geen navigatie is geactiveerd, kunt u de bijzondere bestemmingen in de huidige omgeving van uw positie selecteren.
- ▶ Plaats de gewenste cd met bijzondere bestemmingen in de cd-sleuf. Na korte tijd verschijnt het volgende scherm.

BIJZONDERE BEST KIEZEN = OK
AFBREKEN = CD ONTNEMEN

- ▶ Druk op de rechter draaiknop ●.

Vervolgens worden de voor de actuele cd met bijzondere bestemmingen geldende categorieën weergegeven.



De hier in de afbeeldingen weergegeven categorieën en bijzondere bestemmingen zijn voorbeelden. De werkelijke weergave hangt af van de geplaatste cd.

- ▶ Selecteer met de rechter draaiknop ● de gewenste categorie. Druk op de rechter draaiknop om de categorie te bevestigen.

Aanwijzing:

Als de ingestelde taal voor de bediening met één van de talen die op de cd staan overeenkomen, worden de categorieën in deze taal weergegeven. Als de taal niet op de cd staat, worden de categorieën in alle beschikbare talen weergegeven. U herkent dit aan de afkortingen voor de landen van de categorie.

Navigatie

Als u de cd met bijzondere bestemmingen tijdens een actieve navigatie hebt geplaatst, volgt nu de oproep of de bijzondere bestemming in de buurt van de bestemming of in de actuele omgeving moet liggen.

Als de navigatie uitstaat, wordt deze keuze overgeslagen.

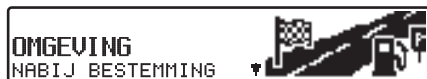

- ▶ Selecteer met de rechter draaiknop ● tussen OMGEVING en NABIJ BESTEMMING.

STATION	▲	0,4 KM†
ARABELLA HOTEL		0,5 KM†
BEST WESTERN H	▼	0,5 KM‡

Na korte tijd worden de beschikbare bijzondere bestemmingen van de geselecteerde categorie weergegeven.

De pijlen achter de afstanden geven de richting naar de betreffende bijzondere bestemming aan (bijv. † de bijzondere bestemming ligt in de rijrichting, ‡ de bijzondere bestemming ligt tegen de rijrichting in).

- ▶ Selecteer vervolgens de gewenste bijzondere bestemming door de rechter draaiknop ● te draaien. Door de rechter draaiknop ● te draaien, wordt de bijzondere bestemming overgenomen.

Voordat u de bijzondere bestemming bevestigt, kunt u door op de knop **NAVI** te drukken terugkeren naar de categorie-keuze, om zo eventueel een andere bijzondere bestemming te kiezen.

Door op de linker draaiknop ● te drukken, kunt u de gegevens van de bijzondere bestemming laten weergeven. Deze gegevens kunnen prijzen, beschrijvingen van de omgeving, algemene criteria enz. voor deze bijzondere bestemming bevatten.

ARABELLA HOTEL
60313 FRANKFURT
KONRAD-ADENAUER-STR. 7

Door op de knop **NAVI** of de linker draaiknop ● te drukken, gaat u weer terug naar de lijst van bijzondere bestemmingen.

Na de keuze van de bijzondere bestemming wordt u gevraagd de navigatie-cd voor de routeberekening te plaatsen.

Wanneer u de bijzondere bestemming tijdens een geactiveerde navigatie hebt gekozen, dan wordt de bijzonder bestemming als tussenstop aangegeven.

Na korte tijd volgt de routeberekening voor de geselecteerde bijzondere bestemming.

Aanwijzing:

Als u al een tussenstop hebt ingevoerd, wordt deze bijzondere bestemming door de nieuwe bijzondere bestemming vervangen.

Om de navigatie naar de geselecteerde bijzondere bestemming af te breken, moet u zoals in de complete gebruiksaanwijzing wordt beschreven, de navigatie afbreken of de navigatie naar de tussenstop afbreken.

Om de invoer van een bestemming van de cd met bijzondere bestemmingen of de P.O.I.-cd af te breken, moet de betreffende cd worden verwijderd door op de knop  te drukken.

Licentievoorwaarden

Wij verstrekken u een niet-exclusieve licentie waarmee u de database voor privé gebruik of voor zover toepasselijk voor intern gebruik in uw bedrijf kunt toepassen. Deze licentie geeft niet het recht op het verstrekken van sublicenties. De gegevens mogen alleen in dit specifieke Becker-systeem worden gebruikt. Het is niet toegestaan essentiële delen uit de database te extraheren of verder te gebruiken of delen van de database te verveelvuldigen, te kopiëren, te wijzigen, aan te passen, te vertalen, te splitsen, te decompileren of terug te zetten (reverse engineering). Deze cd's hebben wij uiterst zorgvuldig samengesteld. Desondanks kunnen gegevens fout of verouderd zijn. Wij kunnen in geen geval aansprakelijk worden gesteld.

Systeeminstellingen

- ▶ Druk in het basismenu van het navigatiesysteem de knop **NAVI**.

Het menu voor systeeminstellingen wordt opgeroepen.



U maakt uw keuze

KLOK,
POSITIE GEHEUGEN,
SPELEN,
TAAL*,
ANIMATIES,
MAATEENHEID,
AANKONDIGING ETA,
ETA BEREKENING,
SPEEDLIMITS,
TIJDINDICATIE

door te draaien aan de rechter draaiknop; druk deze in om uw keuze te bevestigen ●.

- KLOK

De interne klok van het systeem kan op de plaatselijke tijd worden afgesteld.

- POSITIE GEHEUGEN

De huidige positie kan worden opgeslagen en aan het bestemmingsgeheugen worden toegevoegd.

- SPELEN

U kunt verschillende spellen kiezen.

- TAAL*

Taal van het navigatiesysteem instellen.

Met behulp van de ster kunt u ook als er een onbekende taal werd ingesteld, herkennen met welke invoer de taal kan worden ingesteld.

- ANIMATIES

De animaties op het display kunnen worden aan- of uitgeschakeld.

- MAATEENHEID

De afstand kan zowel in km als in mijlen worden weergegeven.

- AANKONDIGING ETA

De mededeling over de vermoedelijke aankomsttijd kan worden aan- en uitgeschakeld.

- ETA BEREKENING

De berekening van de verwachte aankomsttijd kan worden beïnvloed.

Navigatie

SPEEDLIMITS

Het weergeven van maximumsnelheden kan worden in-/uitgeschakeld.

TIJDINDICATIE

U kunt instellen of tijdens de navigatie de vermoedelijke aankomsttijd, de actuele tijd of de resterende rijtijd rechts op het display moet worden weergegeven.

Klok instellen

Om een correcte navigatie mogelijk te maken op trajecten met een tijdsafhankelijke verkeersgeleiding en om de vermoedelijke aankomsttijd te berekenen, moet het GMT-signaal van de satelliet op de huidige tijdzone worden ingesteld.

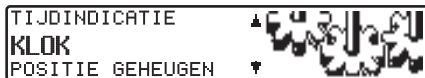

- ▶ Kies in het systeeminstellingsmenu KLOK en bevestig deze keuze.



- ▶ Via de multifunctionele knop **24H** resp. **12H** wordt de weergave van de tijd veranderd van 24 uren in 12 uren.



- ▶ Via de multifunctionele knoppen **+** of **-** wordt de tijd telkens een half uur gewijzigd.
- ▶ Als u op de rechter draaiknop **●** resp. de multifunctionele knop **OK** drukt, wordt de afgestelde tijd overgenomen.

U keert terug naar het menu voor systeeminstellingen.

Huidige positie opslaan



- ▶ Stel dit in het systeeminstellingsmenu POSITIE GEHEUGEN in en bevestig dit.

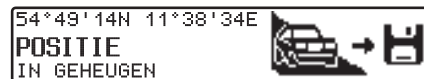

Op het display worden de huidige coördinaten (lengte- en breedtegraden) van de positie weergegeven.

- ▶ Bevestig deze gegevens door op de rechter draaiknop **●** te drukken.

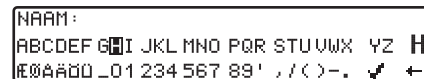

- ▶ Naam van de positie invoeren.
- ▶ Houd de rechter draaiknop **●** langer dan 2 seconden ingedrukt om de ingevoerde naam te bevestigen.

of

- ▶ Kies het haakje **✓** en druk de rechter draaiknop **●** kort in.

Hierna wordt automatisch het bestemmingsgeheugen opgeroepen (zie pagina 35).

Selecteer met de rechter draaiknop ● de gewenste positie in het bestemmingsgeheugen en bevestig uw keuze door op de draaiknop te drukken.

Huidige positie oproepen

- ▶ Roep het bestemmingsgeheugen (zie pagina 35) op en selecteer de bestemming met de rechter draaiknop ●.

Aanwijzing:

Als de positie buiten een gedigitaliseerd gebied ligt, vindt de navigatie op de gedigitaliseerde route in de buurt van de bestemming plaats.

Het systeem meldt: 'De bestemming is nabij'.

Om de bestemming te bereiken, moet u de richtingspijlen volgen.

Spel selecteren

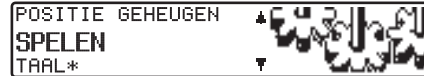

- ▶ Stel dit in het systeeminstellingsmenu SPELEN in en bevestig dit.



- ▶ Selecteer met de rechter draaiknop ● een spel.

Taal instellen



- ▶ Stel dit in het systeeminstellingsmenu TAAL* in en bevestig dit.

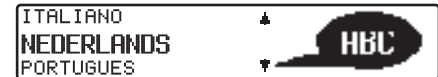

- ▶ Selecteer met de rechter draaiknop ● de gewenste taal. Door de knop in te drukken, wordt de gekozen taal overgenomen en geïnstalleerd.

Bij sommige talen kan uit mannelijke en vrouwelijke stemmen worden gekozen.

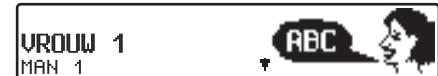

- ▶ Selecteer de gewenste stem met behulp van de rechter draaiknop ●. Door de knop in te drukken, wordt de stem overgenomen en geïnstalleerd.

Na het installeren keert u terug naar het menu voor de systeeminstellingen.

Navigatie

Animaties

U kunt instellen of tijdens de navigatie de vermoedelijke aankomsttijd, de actuele tijd of de resterende rijtijd rechts op het display moet worden weergegeven.

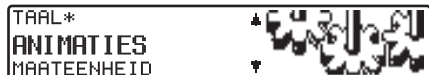

- ▶ Stel dit in het systeeminstellingsmenu ANIMATIONEN in en bevestig dit.

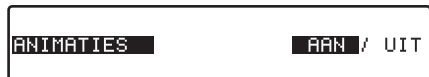

- ▶ Druk kort op de rechter draaiknop ● voor animaties AAN of UIT. Door lang op de rechter draaiknop ● te drukken, wordt de afstelling overgenomen. U keert terug naar het menu voor de systeeminstellingen.

Melding over vermoedelijke aankomsttijd aan- of uitzetten



- ▶ Stel dit in het systeeminstellingsmenu AANKONDIGING ETA in en bevestig dit.

ETA staat voor Estimated Time of Arrival - verwachte aankomsttijd.



- ▶ Druk kort op de rechter draaiknop ● voor melding ETA AAN of UIT. Door lang op de rechter draaiknop ● te drukken, wordt de instelling overgenomen. U keert terug naar het menu voor de systeeminstellingen.

Selectie van de maateenheid



- ▶ Stel dit in het systeeminstellingsmenu MAATEENHEID in en bevestig dit.



- ▶ Kies de maateenheid met de rechter draaiknop ●. Door de knop in te drukken, wordt de maateenheid overgenomen.

U keert terug naar het menu voor de systeeminstellingen.

Aanwijzing:

METRISCH staat voor de berekening in m. IMPERIAL staat voor de berekening in yards.

Berekening van de vermoedelijke aankomsttijd beïnvloeden



- ▶ Stel dit in het systeeminstellingsmenu ETA BEREKENING in en bevestig dit.

ETA staat voor Estimated Time of Arrival - verwachte aankomsttijd.

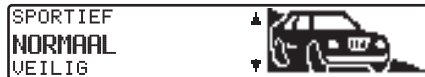

- ▶ Selecteer de gewenste instelling met behulp van de rechter draaiknop ●.
- SPORTIEF
Bij deze instelling neemt het toestel aan dat u een iets vlottere rijstijl hebt. Er wordt een vroegere aankomsttijd berekend.
- NORMAL
Deze instelling is de basisinstelling. Voor de meeste automobilisten is de ETA-berekening nauwkeurig genoeg.

- VEILIG

Bij deze instelling neemt het toestel aan dat u iets meer tijd nodig hebt voor de geplande route. Deze instelling kan bijvoorbeeld bij een grote verkeersdrukte worden gebruikt.

- ▶ Door op de rechter draaiknop ● te drukken, wordt de keuze overgenomen.

U keert terug naar het menu voor de systeeminstellingen.

Weergave van maximumsnelheden in-/uitschakelen

Door inschakelen van maximumsnelheden krijgt u tijdens het navigeren en voorzover beschikbaar informatie over de geldende maximumsnelheid voor de weg waarop u op dat moment rijdt.

Gevaar voor ongevallen

Bij het rijden van een voertuig in het verkeer zijn de geldende verkeersregels te allen tijde bepalend. Volg verkeersborden van de weg waarop u rijdt op. De door het navigatiesysteem weergegeven maximumsnelheid kan in sommige gevallen onjuist zijn. De bestuurder moet in elke situatie zelf besluiten of hij de weergegeven maximumsnelheid aanhoudt. Wij zijn in geen geval aansprakelijk voor onjuiste gegevens in het navigatiesysteem.

Navigatie

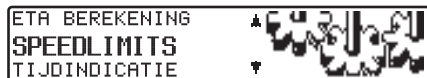

- ▶ Stel dit in het systeeminstellingsmenu SPEEDLIMITS in en bevestig dit.



- ▶ Druk kort op de rechter draaiknop ● voor Speedlimits AAN of UIT. Door lang op de rechter draaiknop ● te drukken, wordt de instelling overgenomen.

Als u na inschakelen van weergave van maximumsnelheden op een weg rijdt waarop een maximumsnelheid geldt en deze weg op de navigatie-cd is opgeslagen, verschijnt op het rechtergedeelte van het display het desbetreffende symbool met de maximumsnelheid.



De afstand tot het volgende punt waarop u bijv. moet afslaan wordt onder de verkleind weergegeven navigatiepijl weergegeven.

Aanwijzing:

Bij wegen met een dynamische maximumsnelheid (afhankelijk van het weertype, tijd van dag, etc.), wijst een symbool met de aanduiding DYN. of een onderstreepte snelheid (bijv.: '80') op deze dynamische maximumsnelheid.

Omdat tijdelijke maximumsnelheden, bijv. bij wegwerkzaamheden, korte tijd gelden, is hiermee op de cd geen rekening gehouden.

Weergave van de tijd instellen



- ▶ Stel dit in het systeeminstellingsmenu TIJDINDICATIE in en bevestig dit.

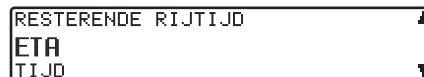

- ▶ Selecteer de gewenste instelling met behulp van de rechter draaiknop ●.
 - RESTERENDE RIJTIJD
De resterende rijtijd wordt weergegeven.
 - ETA
De vermoedelijke aankomsttijd wordt weergegeven.
 - TIJD
De tijd wordt weergegeven.
- ▶ Door op de rechter draaiknop ● te drukken, wordt de keuze overgenomen.

U keert terug naar het menu voor de systeeminstellingen.

Radioweergave inschakelen

- ▶ Druk op de knop **RADIO**.

De laatst ingestelde golflengte wordt gekozen.

Modus radiomenu inschakelen

- ▶ Druk tijdens de radioweergave op knop **RADIO**.

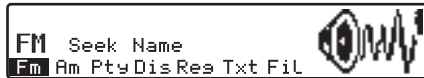

De modus radiomenu wordt ingeschakeld en weergegeven. Als u binnen de daaropvolgende 8 seconden niet op een knop drukt, schakelt de radio over op radioweergave.

FM-band instellen

- ▶ Modus radiomenu instellen



- ▶ Druk op de multifunctionele knop **Fm**.

De laatst geselecteerde zender wordt ingesteld en het laatst geselecteerde niveau wordt weergegeven.

Als u meermaals op de draaiknop drukt, kunt u de niveaus Seek Quality, Seek Name, Stations RDS en Stations Fix selecteren.

- Seek Quality (zie ook pagina 75)
- Seek Name (zie ook pagina 75)
- Stations RDS (zie ook pagina 75)
- Stations Fix (zie ook pagina 75)

AM-band instellen

- ▶ Modus radiomenu instellen



- ▶ Druk op de multifunctionele knop **Am**.

Vervolgens worden de laatste geselecteerde golflengte en zender ingesteld.

- ▶ Om de golfbereiken MW (Medium Wave), LW (Long Wave) en SW (Short Wave) te selecteren, drukt u zo vaak op de multifunctionele knop **Fm** tot het gewenste golfbereik is ingesteld.

Instelmogelijkheden voor de selectie van zenders

De gewenste zender kan met Dynamische Auto Store (FM), Autostore (MW, LW), de zenderzoekfunctie, de scanzoekfunctie, handmatig afstemmen en de zenderknoppen worden ingesteld.

Radioweergave

Dynamische Autostore (FM-DAS)

- Modus radiomenu instellen



- Druk de multifunctionele knop **Fm** zo vaak in tot Seek Quality resp. Seek Name wordt weergegeven.

Tijdens het FM DAS gebruik worden de zenders die kunnen worden ontvangen naargelang de instelling via de multifunctionele knoppen weergegeven.



De gewenste zender kan worden ingesteld door op de knop onder de afkorting van de zender te drukken. Als de geselecteerde zender meerdere programma's/regionale programma's tegelijkertijd uitzendt, kunt u het gewenste programma in een automatisch aangegeven submenu selecteren.



Als al eerder een zender uit deze zendergroep was geselecteerd, wordt de laatst gekozen zender overgenomen zonder dat er nog een zender hoeft te worden ingevoerd.

De multifunctionele knop **→** geeft aan dat er nog meer zenders kunnen worden weergegeven en geselecteerd door op deze knoppen te drukken.

Als namen van zenders worden misbruikt voor reclamedoelinden of berichten, dan wordt deze zender niet met de afkorting van de naam maar met L-1... L-Z (L = local) aangegeven. Dit voorkomt dat in het onderste gedeelte van de displaybalk vaak moet worden gewisseld. Als een zender wordt geselecteerd, wordt deze met een sterretje (bijv. L*1) aangegeven.

Bij de eerste ingebruikneming en na onderbreking van de stroomvoorziening heeft de ontvanger korte tijd nodig om de signalen van de zenders te analyseren. Stap voor stap verschijnen de gegevens op het display.

Zenderzoekfunctie FM - DAS

- Draai de rechter draaiknop **●** naar links/rechts.

De radio geeft de ontvangen en herkende zenders alfabetisch weer in oplopende/aflopende richting.

Zenderzoekfunctie MW, LW, SW

- Draai de rechter draaiknop **●** in het gewenste golfbereik (MW, LW, SW) naar links of rechts.

De radio zoekt in oplopende/aflopende richting naar ontvangstfrequenties.

Scan-zoekfunctie

- ▶ Druk in het gewenste golfbereik (FM, MW, LW, SW) op de rechter draaiknop ●.



Op het display verschijnt **SC**.

Het apparaat zoekt automatisch op zender. Eerst wordt op een niet gevoelig niveau gezocht, daarna op een steeds gevoeliger niveau. Zenders die kunnen worden ontvangen, zijn 8 seconden lang te horen. Wanneer u het ontvangen programma wilt vasthouden, moet u de rechter draaiknop ● indrukken.

Aanwijzing

Bij Seek Quality en Seek Name wordt de Scan-zoekfunctie in alfabetische volgorde uitgevoerd.

Zenders filteren bij FM-DAS

Het is mogelijk om diverse zenders op de FM-DAS zenderlijst te laten verdwijnen.

- ▶ Modus radiomenu instellen

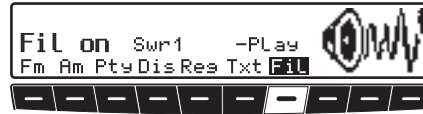

- ▶ Druk op de multifunctionele knop **Fil**.
- ▶ Selecteer met de rechter draaiknop ● de afzonderlijke programma's. Door op de rechter draaiknop te drukken ● kunt u tussen Play(programma ongefilterd) en Skip (programma uitgefilterd) selecteren.

Om de filterfunctie in of uit te schakelen, moet door meermaals op de multifunctionele knop **Fil** te drukken de filterfunctie in- (Fil on) resp. uitgeschakeld (No Fil) worden.

Programmatype selecteren (PTY)

- ▶ Modus radiomenu instellen



- ▶ Druk op de multifunctionele knop **Pty**.
- ▶ Selecteer vervolgens met de multifunctionele knop **Pty** de gewenste PTY (zie ook pagina 75).

Aanwijzing

Er kan alleen uit de momenteel beschikbare PTY's worden gekozen. Wanneer een PTY is ingesteld, kunt u in FM-DAS uitsluitend de zenders met de betreffende PTY kiezen. Door NO PTY te selecteren, worden in de modus FM-DAS weer alle zenders weergegeven.

Radioweergave

Weergave van PTY in-/uitschakelen

- ▶ Modus radiomenu instellen



- ▶ Selecteer met de multifunctionele knop **Dis** tussen PTY (weergave PTY ingeschakeld) of Frequency (weergave PTY uitgeschakeld).

Zender oproepen/opslaan bij FM

- ▶ Selecteer in de modus radiomenu met de multifunctionele knop **Fm** het niveau Stations RDS of Stations Fix.
- Stations RDS (zie ook pagina 75)
- Stations Fix (zie ook pagina 75)

Opslaan:

U kunt 12 frequenties of programma's opslaan.

- ▶ Zoek de gewenste zender.

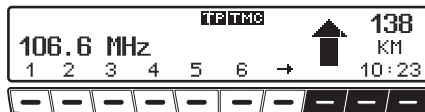

- ▶ Om de gewenste zender of het gewenste programma op te slaan, moet u de multifunctionele knop **1** - **6** resp. **7** - **12** indrukken tot er een signaaltoon te horen is.

Aanwijzing

Om de geheugenplaatsen 7 - 12 te bereiken, moet u op de multifunctionele knop **→** drukken.

Opvragen:

- ▶ Druk op de multifunctionele knop **1** - **6** resp. **7** - **12**. De opgeslagen zender wordt opgeroepen.

Zenders opvragen/opslaan MW, LW, SW

Opslaan:

U kunt steeds 12 zenders onder de zenderknoppen opslaan.

- ▶ Zoek de gewenste zender.

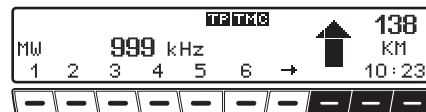

- ▶ Om de gewenste zender of het gewenste programma op te slaan, moet u de multifunctionele knop **1** - **6** resp. **7** - **12** indrukken tot er een signaaltoon te horen is.

Aanwijzing

Om de geheugenplaatsen 7 - 12 te bereiken, moet u op de multifunctionele knop **→** drukken.

Opvragen:

- ▶ Druk op de multifunctionele knop **1** - **6** resp. **7** - **12**. De opgeslagen zender wordt opgeroepen.

Autostore AM, LW

- Schakel in het gewenste golfbereik de radiomenumodus in.



- Druk de multifunctionele knop **[AS]** zo vaak in tot Autostore on wordt weergegeven.
- Houd de multifunctionele knop **[AS]** zolang ingedrukt tot Seek Autostore verschijnt.

De 6 zenders die het best ontvangen kunnen worden, worden op volgorde van de ontvangstkwaliteit onder de zenderknoppen opgeslagen.

- Om het geheugenniveau Autostore te verlaten, schakelt u met de multifunctionele knop **[AS]** het geheugenniveau Autostore uit (Autostore off).

De radio schakelt over op de zenderknoppen.

Handmatig instellen FM

- Modus radiomenu instellen
- Kies met de multifunctionele knop **[Fm]** het niveau Stations Fix.



- Druk de multifunctionele knop **[Man]** 2 keer in.
- Draai nu aan de rechter draaiknop ●.

Afstemming vindt plaats in stappen van 100 kHz.

Op het display verschijnt MAN om op de geactiveerde handmatige afstemming te wijzen. Wanneer de rechter draaiknop ● niet snel wordt gedraaid, verdwijnt MAN en wordt de handmatige afstemming uitgeschakeld.

Handmatige afstemming MW, LW, SW

- Schakel in het gewenste golfbereik de radiomenumodus in.



- Druk de multifunctionele knop **[Man]** 2 keer in.
- Draai nu aan de rechter draaiknop ●.

Er wordt afgestemd in stappen van 9 kHz (MW), 3 kHz (LW) of 5 kHz (SW).

Op het display verschijnt MAN om op de geactiveerde handmatige afstemming te wijzen. Wanneer de rechter draaiknop ● niet snel wordt gedraaid, verdwijnt MAN en wordt de handmatige afstemming uitgeschakeld.

Radioweergave

Regio's

RDS - diversity werkt als overkoepeling voor alle regio's. Daarom kan het gebeuren, dat er door RDS-diversity tussen verschillende regionale zenders met verschillende programma's wordt overgeschakeld. Als dit het geval is, dan moet u het specifieke regionale programma direct selecteren.

Als er meerdere regionale programma's door één zender worden uitgezonden, is dit pas te zien bij het selecteren van de desbetreffende zender.

De zenders met bijbehorende regionale zenders zijn gemarkeerd met een sterretje (bijv. 4*).



Als één van deze zenders wordt geselecteerd (bijv. 4*) worden alle regionale programma's van deze zender weergegeven.



- ▶ Vervolgens selecteert u het gewenste regionale programma (bijv. **Ma**).

Aanwijzing

Als de ontvangstkwaliteit van een regionaal programma ondanks het feit dat de RDS - diversity-functie is ingeschakeld afneemt, moet u er rekening mee houden dat regionale programma's meestal op maar weinig frequenties worden uitgezonden. Het apparaat heeft dus minder mogelijkheden om naar frequenties met een betere ontvangstkwaliteit uit te wijken.

Regionaalfunctie in-/uitschakelen

- ▶ Modus radiomenu instellen



- ▶ Met de multifunctionele knop **Res** de regionalisatie in- (on) of uitschakelen (off).

Weergave frequentie in-/uitschakelen

- ▶ Modus radiomenu instellen



- ▶ Kies met de multifunctionele knop **Dis** tussen Frequency (frequentie-aanduiding aan) of PTY (frequentie-aanduiding uit).

Radiotekst in - /uitschakelen



Waarschuwing Gevaar voor ongevallen!

Omdat de informatie die via radiotekst wordt overgedragen nogal eens wisselt, raden wij u uitdrukkelijk aan om de radiotekst alleen in een stilstaand voertuig te activeren, zodat de bestuurder zo min mogelijk wordt afgeleid. Alleen op deze wijze kunnen hiermee samenhangende ongevallen worden vermeden.

- Stel de radiomenumodus FM in.



- Schakel met de multifunctionele knop **Txt** de radiotekst in.

De autoradio filtert uit de door de zender aangeboden gegevens radiotekstinformatie en geeft deze weer.

Aanwijzing

Er kan alleen radiotekst worden weergegeven als de geselecteerde zender ook radiotekst uitzendt.

Door ongunstige omstandigheden of storingen is het mogelijk dat radiotekst slechts in verminkte vorm of helemaal niet wordt weergegeven.

- Druk op de knop **RADIO** om de radiotekst te verlaten.

Verkeersinformatie TP (Traffic Program)

Als een RDS-Diversity-zender TP-berichten uitzendt, is er de mogelijkheid om de weergave van CD, MP3/WMA, CDC/AUX, MW, LW, SW of de MUTE-stand te onderbreken en de uitgezonden TP-berichten door te schakelen. Bovendien is het mogelijk om naar een FM-zender te luisteren en de TP-berichten van een andere FM-zender door te schakelen.

Er zijn twee mogelijkheden om een TP-zender in te stellen:

- **automatisch volgen**
- **direct programmeren**

Bij **automatisch volgen** wordt steeds de FM-zender die op dat moment wordt beluisterd als TP-zender genomen. Als de ontvangst van de ingestelde FM-zender niet goed meer is of als dit geen TP-zender is, zoekt het apparaat volgens bepaalde criteria een andere TP-zender.

Radioweergave

Bij **rechtstreeks programmeren** kunt u een TP-zender die niet de FM-zender is die u op dat moment beluistert, worden geprogrammeerd. Zo is het bijvoorbeeld mogelijk om naar een bepaalde FM-zender te luisteren en de TP-berichten van een andere FM-zender door te schakelen. Als de ontvangst van de geprogrammeerde TP-zender niet goed meer is, wordt omgeschakeld op automatisch volgen totdat de geprogrammeerde TP-zender weer kan worden ontvangen.

Als het apparaat herkent dat er een TP-zender is, wordt dit op het display met TP aangegeven.

Als TP is geactiveerd, verschijnt op het display **TP** om op de geactiveerde functie voor het ontvangen van verkeersberichten te wijzen.

TP-menu activeren/verlaten

Activeren:

- ▶ Knop **TP** indrukken (er mag geen verkeersbericht worden uitgezonden).



- ▶ Druk op de multifunctionele knop **TP**.

Verlaten:

- ▶ Op knop **TP** drukken resp. het TP-menu schakelt zichzelf na 8 seconden zonder bediening zelfstandig uit.

TP in-/uitschakelen

In alle functies en golfbereiken kunt u TP in- en uitschakelen door langer dan 2 seconden op knop **TP** te drukken.

TP kan ook in het TP-menu worden in- en uitgeschakeld:

Inschakelen:

- ▶ TP-menu inschakelen.



- ▶ Druk zo vaak op de multifunctionele knop **TP** tot TP on verschijnt.

Uitschakelen:

- ▶ TP-menu inschakelen.



- ▶ Druk zo vaak op de multifunctionele knop **TP** tot TP off verschijnt. Na het omschakelen op normale weergave is TP uitgeschakeld.

Automatisch volgen instellen

In alle functies en golfbereiken kunt u schakelen op automatisch volgen door langer dan 2 seconden op knop **TP** te drukken.

In het TP-menu:



- ▶ Druk zo vaak op de multifunctionele knop **TP** tot TP on verschijnt.

N.B.:

Als er al van tevoren rechtstreeks een TP-zender was geprogrammeerd, wordt deze weer als de TP-zender ingesteld.

Rechtstreekse programmering instellen/wissen

- ▶ TP-menu inschakelen.

Instellen:

- ▶ Druk op de multifunctionele knop **Sta.**



- ▶ Selecteer de gewenste TP-zender met de rechter draaiknop ●.

Als geen knop wordt bediend, wordt na korte tijd de ingestelde zender overgenomen.

Wissen:

- ▶ Druk op de multifunctionele knop **Sta.**



- ▶ Selecteer met de rechter draaiknop ● Autoselect en bevestig dit door op de knop te drukken.

Als geen knop wordt bediend, wordt na korte tijd de rechtstreekse programmering gewist.

MUTE-stand in-/uitschakelen

- ▶ Als u een TP- resp. een EON-zender heeft ingesteld, kan de MUTE-stand worden geactiveerd door kort op knop **TP** te drukken.



Daarna worden er alleen verkeersberichten en navigatie-aanwijzingen doorgeschakeld.

- ▶ Als u nogmaals op knop **TP** wordt de MUTE-stand opgeheven.

TP-berichten afbreken

De actuele melding kan worden onderbroken.

- ▶ Druk tijdens de TP-berichten kort op knop **TP**.

Het toestel keert terug naar de vorige modus.

Radioweergave

Volume van TP-berichten

- ▶ TP-menu inschakelen.
- ▶ Druk op de multifunctionele knop **Vol.**



- ▶ Met de rechter draaiknop ● kunnen vier verschillende instellingen (0 - 3) worden geselecteerd.

Dit betekent dat het volume naargelang de instelling met een vaste waarde wordt verhoogd.

- Instelling 0 - volume wordt niet verhoogd
- Instelling 1 - volume wordt iets verhoogd
- Instelling 2 - volume wordt iets verhoogd
- Instelling 3 - volume wordt sterk verhoogd

TMC in-/uitschakelen

Aanwijzing

Meer informatie over TMC vindt u onder 'Dynamische navigatie met TMC' op pagina 29.

- ▶ Activeer het TP-menu.



Inschakelen:

- ▶ Druk zo vaak op de multifunctionele knop **Tmc** tot TMC on verschijnt.

Uitschakelen:

- ▶ Druk zo vaak op de multifunctionele knop **Tmc** tot TMC off verschijnt.

Aanwijzing

Bij uitgeschakelde TMC kunnen geen dynamische navigatiefuncties (dynamische route, verkeersinformatie) worden geselecteerd of opgeroepen.

TMC-zender kiezen

Om de ontvangst van TMC verkeersberichten te verbeteren, kunt u een zender kiezen die TMC-gegevens uitzendt.

- ▶ TP-menu inschakelen.
- ▶ Druk op de multifunctionele knop **Sel.**



- ▶ Selecteer de gewenste TMC-zender met de rechter draaiknop ●. De geselecteerde zender wordt ingesteld.

Aanwijzing

U kunt vervolgens weer een andere zender zonder TMC kiezen. Het voordeel van de ingestelde TMC-zender vervalt dan echter weer.

Weergave voor TMC-zenders die kunnen worden ontvangen

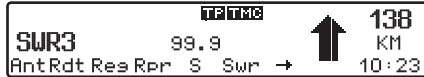

Als het systeem een TMC-zender kan ontvangen en TMC zoals onder 'TMC in-/uitschakelen' op pagina 54 beschreven ingeschakeld is, wordt dit op het display door de afkorting **TMC**. De TMC-informatie kan dan door het navigatiesysteem worden ontvangen en verwerkt. De ontvangst van deze verkeersberichten is kosteloos.

Geluidsonderdrukking voor de telefoon

Als er in de wagen een telefoonsysteem is geïnstalleerd en als de MUTE-leiding van de wagentelefoon op de autoradio is aangesloten, kunt u in het gebruikersmenu Pagina 71 de functies van de telefoon instellen.

Bij de instelling Mute wordt het geluid van de radio onderdrukt bij een inkomend telefoongesprek.

Bij de instelling Audio Sig. klinkt het telefoongeluid bij een inkomend gesprek via de radio (de wagen moet op contact staan).





Deze functie werkt alleen wanneer er naast de telefoon een handsfree systeem met een extra luidsprekeruitgang is geïnstalleerd en op de radio is aangesloten. In beide gevallen wordt **Phone** op het display weergegeven.



Cd-weergave

Aanwijzingen m.b.t. de compactdisc (cd)

Als zich vuil op de cd bevindt, kan dat gevolgen hebben voor het geluid. Let op het volgende om een optimaal geluid te verkrijgen:

 Goed	 Fout
 Fout	 Goed

- Pak cd's altijd alleen bij de randen vast. Raak cd's nooit aan de oppervlakken aan en zorg ervoor dat cd's niet vuil worden.
- Plak niets op cd's.
- Houd cd's uit de buurt van fel zonlicht en van warmtebronnen, zoals verwarmingen.

- Maak cd's voordat ze worden afgespeeld van binnen naar buiten schoon met een normaal in de handel verkrijgbare schoonmaakdoek. Oplosmiddelen zoals benzine, verdunners of andere gebruikelijke schoonmaakmiddelen en antistatische sprays mogen niet worden gebruikt.

Cd's plaatsen/verwijderen

Plaatsen:



- ▶ Druk knop  in en houd deze enige tijd ingedrukt.

Het display klapt vervolgens omlaag en de cd-opening wordt zichtbaar.

- ▶ Schuif de cd met het opschrift naar boven in de cd-opening.

Het apparaat haalt de cd automatisch naar binnen en begint vanaf het eerste nummer met afspelen. Klap het display vervolgens weer naar boven.

Als het laatste nummer is afgespeeld, begint het toestel automatisch weer van voren af aan.

Als er al een cd in de cd-opening is geplaatst, drukt u op knop . Als het apparaat de laatste keer op cd-wisselaar / AUX is gezet, zet dit dan nu met de multifunctionele knop  terug naar cd-weergave.

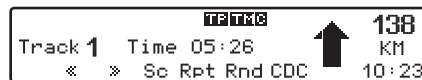

Uitwerpen:

- ▶ Druk knop  in en houd deze enige tijd ingedrukt.

Het display klapt vervolgens omlaag en de cd-opening wordt zichtbaar.

- ▶ Verwijder de cd.
- ▶ Klap het display vervolgens weer naar boven.

Gevaar voor ongevallen

Uit veiligheidsoogpunt mag het frontje tijdens het rijden niet geopend blijven.

Aanwijzing:

Als u de radio uitschakelt, wordt de cd niet uitgeworpen; deze blijft in de cd-opening.

Nummer vooruit/achteruit springen

- Draai de rechter draaiknop ● naar rechts/links.

Als u de rechter draaiknop ● verder draait, kunt u verscheidene nummers in voorwaartse of achterwaartse richting overslaan.

Aanwijzing:

Als u bij het laatste nummer bent gekomen, wordt automatisch naar het eerste nummer teruggeschakeld. Analoog vindt eveneens een wisseling plaats van het eerste naar het laatste nummer.

Wanneer de titel bij de titelsprong langer dan 10 seconden is afgespeeld, springt de cd-speler terug naar het begin van het nummer.

Scan-zoekfunctie

- Als u op de multifunctionele knop **Sc** drukt, wordt de scan-zoekfunctie geactiveerd.



Op het display verschijnt **Sc**.

Alle navolgende nummers van de cd worden steeds 10 seconden afgespeeld. Druk nogmaals op de multifunctionele knop **Sc** om het zoeken via de scan-functie te beëindigen.

Versneld vooruit/terug

- Als u op de multifunctionele knop **⏪** drukt, wordt de functie versneld vooruit (hoorbaar) geactiveerd. Als u op de multifunctionele knop **⏩** drukt, wordt de functie versneld achteruit (hoorbaar) geactiveerd.



- Als u de multifunctionele knop **⏪** resp. **⏩** loslaat, wordt het versneld vooruit/achteruit beëindigd.

Herhalen van nummers (Repeat)

- Als u op multifunctionele knop **Rpt** drukt, wordt de functie 'Nummer herhalen' geactiveerd.

De melding Rpt wordt invers weergegeven.



- Als u nog een keer op de multifunctionele knop **Rpt** drukt, wordt de functie 'Nummer herhalen' opgeheven.

Cd-weergave

Willekeurig afspelen (Random Play)

- ▶ Als u op de multifunctionele knop **Rnd** drukt, wordt de functie 'willekeurig afspelen' geactiveerd.

Vervolgens worden de nummers van de huidige cd in willekeurige volgorde afgespeeld. De melding Rnd wordt invers weergegeven.



- ▶ Als u nog een keer op de multifunctionele knop **Rnd** drukt, wordt de functie 'willekeurig afspelen' opgeheven.

Cd-instelmenu

- ▶ Druk in de cd-modus op de knop **CD**.



Het cd-instelmenu verschijnt. Als extra informatie wordt de cd-tekst behorende bij het actuele nummer weergegeven voor zover beschikbaar.

Wanneer u een andere functie in het cd-instelmenu kiest, kunt u door op de multifunctionele knop **Text** te drukken weer terugkeren naar de cd-tekstweergave.

Aantal nummers weergeven

- ▶ Roep het cd-instelmenu op.



- ▶ Druk op de multifunctionele knop **Trk**.

Het actuele titelnummer en het totaal aantal titels worden getoond.

Omschakelen nummer/cd-tekst weergave

U kunt hier instellen of u in het cd-menu de titelweergave in de vorm van een nummer of als cd-tekst voor het actuele nummer wenst.

- ▶ Roep het cd-instelmenu op.



- ▶ Druk op de multifunctionele knop om **Dis** tussen Numeric (nummerweergave) of Text (titelnaam) te kiezen.

Thermische beveiliging

Dit apparaat is voorzien van een dubbele veiligheidsschakeling om de laserdiode tegen oververhitting te beschermen.

Zodra de veiligheidsschakeling de eerste drempelwaarde bereikt, verschijnt het volgende op het display.



De cd wordt gewoon verder afgespeeld. Kies dan echter bij voorkeur een andere bedrijfsmodus.

Zodra de tweede drempelwaarde wordt bereikt, verschijnt gedurende 8 seconden de volgende melding.



Het apparaat schakelt terug naar de bedrijfsmodus voorafgaande aan de cd-weergave.

Na een afkoelperiode kan de cd-speler weer worden gebruikt. Als de temperatuur echter nog steeds te hoog is, keert het toestel weer terug naar de eerder ingestelde signaalbron.

Aanwijzingen voor cd-r en cd-rw

Met dit toestel kunt u cd-r's (beschrijf-bare cd's) en cd-rw's (herschrijf-bare cd's) beluisteren. Neem hierbij echter de wettelijke voorschriften in acht. Deze voorschriften kunnen van land tot land verschillen.

Naargelang het opnameapparaat waarmee de cd-r werd bespeeld of de toestand van de cd-r zelf is het mogelijk dat sommige cd-r's niet met dit toestel kunnen worden weergegeven.

Een cd-r moet volgens de 'Orange Book'-standaard worden aangemaakt (geldt niet voor mp3-cd's).

Aanwijzing m.b.t. cd's met kopieerbeveiliging

In sommige gevallen kunnen bij cd's met kopieerbeveiliging problemen ontstaan. De inleestijd kan bijvoorbeeld erg lang zijn of de cd kan niet worden weergegeven.

Algemene aanwijzing voor mp3

De muziek die u in de mp3-modus van uw toestel kunt weergeven, is in de regel onderworpen aan de bescherming van de auteursrechten conform de toe te passen internationale en nationale voorschriften. In sommige landen mogen in dit geval zonder voorafgaande goedkeuring van de bevoegden geen kopieën, ook niet voor privé gebruik, worden gemaakt. Neem de afzonderlijk geldende voorschriften van de auteursrechten in acht. Zover u zelf, bijv. bij eigen composities en -opnames, deze rechten hebt of deze door bevoegden werden verleend, gelden deze beperkingen uiteraard niet.

Een mp3/WMA-gegevensdrager maken

- Het max. aantal bestanden per medium is afhankelijk van het aantal mappen en de lengte van de bestandsnamen. Als richtlijn kunt u aanhouden dat bij max. bestandsnaamlengte en 0 mappen ca. 240 tracks mogelijk zijn en bij bijv. 50 mappen ca. 160 tracks.
- Alleen mp3 en WMA-tracks kunnen worden afgespeeld die conform ISO 9660 op een cd zijn opgeslagen.
- Als u van de mogelijkheid gebruik wilt maken om de naam van de uitvoerende artiest en de titel van het nummer weer te geven, moet aan het mp3-bestand een zogenaamde ID3-tag worden toegevoegd. Dit apparaat ondersteunt de versies ID3v1 en ID3v2.
- De lengte van de naam van de artiest en titel van het nummer is beperkt tot in totaal 24 tekens.
- Het toestel ondersteunt de mp3-formaten MPEG1, MPEG2 en MPEG2.5 Layer3.

Bovendien worden vaste en variabele bitsnelheden van 8 -320 kbit/s en af-

tastsnelheden van 8 - 48 kHz ondersteund. Voor het maken van Mp3-bestanden wordt geadviseerd gebruik te maken van de Fraunhofer Mp3-encoder.

Voor WMA wordt WMA 9 met een bitrate van 64 - 320kbit/s ondersteund. Voor het maken van WMA-bestanden wordt geadviseerd om de Windows Media Player versie 9 van Microsoft® te gebruiken.

- Voor het comprimeren van de mp3-bestanden adviseren wij een bitsnelheid van ten minste 160 kbit/s. Bij mp3-bestanden met variabele bitsnelheid kan de verstreken speeltijd op het display van de werkelijke speelduur afwijken.
- Wanneer zich zowel mp3/WMA-bestanden als conventionele audiotracks op eenzelfde bevinden, is er sprake van een zogenaamde Mix-Mode cd. De audiotracks op zo'n cd bevinden zich dan in de regel in inhoudsopgave 1 van de betreffende cd.

- Met dit toestel kunt u cd-r's (beschrijf-bare cd's) en cd-rw's (herschrijf-bare cd's) beluisteren.

U kunt ook multisessie-cd's gebruiken; deze dienen dan wel eerst te worden afgesloten.

Naargelang het opnameapparaat waarmee de cd-r/cd-rw werd bespeeld of de toestand van de cd-r/cd-rw zelf is het mogelijk dat sommige cd-r's/cd-rw's niet met dit toestel kunnen worden weergegeven.

Neem voor meer informatie over het maken van mp3/WMA-bestanden en ID3-tags contact op met uw dealer of kijk op het Internet.

Aanwijzing:

Met het oog op de grote verscheidenheid aan brandersoftware en de daarbij behorende instellingen, kunnen wij geen garantie geven op de weergave van mp3/WMA-cd's.

Playlist maken

Vanwege de grote hoeveelheid mp3-bestanden die op een mp3-cd kunnen worden opgeslagen, wordt een mp3-cd snel onoverzichtelijk. U kunt met behulp van playlists een cd overzichtelijker maken.

In een playlist kunt u bijv. alle gewenste songs in een bepaalde categorie (bijv. Rock) samenvatten.

Deze playlist kan dan samen met de in mappen opgeslagen mp3-bestanden op de cd worden gebrand.

Het apparaat herkent tijdens het inlezen van de mp3-cd de playlist (ook meerdere) en kan dan de mp3-titels in de middels de playlist vastgelegde volgorde afspelen.

Hiertoe moet echter de playlistmodus zijn geactiveerd zoals omschreven in 'Omschakelen map/playlist' op pagina 63.

Voor het maken van playlists hebben wij in de testfase de gratis software WINAMP gebruikt. U kunt echter ook andere programma's voor het maken van playlists gebruiken.

Het apparaat ondersteunt de playlistformaten M3U en PLS.

Aanwijzing:

N.B.: Het apparaat ondersteunt uitsluitend M3U en PLS playlists die zijn samengesteld met relatieve padvermeldingen.

Kijk op internet voor meer informatie over het maken van playlists.

Mp3-weergave

Mp3-cd's plaatsen/verwijderen

Plaatsen:



► Druk knop  in en houd deze enige tijd ingedrukt.

Het display klapt vervolgens omlaag en de cd-opening wordt zichtbaar.

► Schuif de mp3-cd met het opschrift naar boven in de cd-opening.

Het apparaat trekt de mp3-cd automatisch naar binnen en begint de eerste titel in de eerste map (directory) van de cd af te spelen. Klap het display vervolgens weer naar boven.

Als het laatste nummer in de laatste map van de mp3-cd is afgespeeld, begint het toestel automatisch weer van voren af aan.

Als er al een mp3-cd in de cd-opening is geplaatst, drukt u op knop . Als het apparaat de laatste keer op cd-wisselaar / AUX is gezet, zet dit dan nu met de multifunctionele knop  terug naar mp3-weergave.



Uitwerpen:

► Druk knop  in en houd deze enige tijd ingedrukt.

Het display klapt vervolgens omlaag en de mp3 cd-opening wordt zichtbaar.

► Verwijder de mp3-cd.

► Klap het display vervolgens weer naar boven.



Gevaar voor ongevallen

Uit veiligheidsoogpunt mag het frontje tijdens het rijden niet geopend blijven.

N.B.:

Als u de radio uitschakelt, wordt de mp3-cd niet uitgeworpen; deze blijft in de cd-opening.

Neem ook de volgende gedeelten m.b.t. cd-weergave in acht (Pagina 56):

- 'Aanwijzingen m.b.t. de compactdisc (cd)' op pagina 56
- 'Thermische beveiliging' op pagina 59

Omschakelen map/playlist

Wanneer de ingevoerde mp3-cd playlisten bevat, kan worden omschakeld tussen mapweergave en playlistweergave.



- ▶ Door op de multifunctionele knop **Mod** te drukken, selecteert u tussen Folder Mode en Playlist Mode.
- Folder Mode
In de mapweergave kunnen alle op de mp3-cd aanwezige mp3-titels worden afgespeeld. U ziet of mapweergave actief is aan de afkorting **Fd**.
- Playlist Mode
In de playlistweergave kunnen alleen de in de verschillende playlists opgeslagen mp3-titels worden afgespeeld. U ziet of playlistweergave actief is aan de afkorting **Pl**.

Aanwijzing:

De multifunctionele knop **Mod** verschijnt alleen wanneer de ingevoerde mp3-cd daadwerkelijk playlists bevat.

Nummer vooruit/achteruit springen

- ▶ Draai de rechter draaiknop ● naar rechts/links.
- Als u de rechter draaiknop ● verder draait, kunt u verscheidene nummers in voorwaartse of achterwaartse richting overslaan.

Aanwijzing:

Wanneer de laatste titel van een map resp. playlist bereikt, wisselt het apparaat automatisch naar de eerste titel van de map resp. playlist. Analoog vindt eveneens een wisseling plaats van het eerste naar het laatste nummer. Wanneer de titel bij de titelsprong langer dan 10 seconden is afgespeeld, springt de cd-speler terug naar het begin van het nummer.

Naar andere map/playlist gaan

- ▶ Druk op de rechter draaiknop ●.
 - ▶ Draai aan de rechter draaiknop ● om de gewenste map resp. playlist te kiezen.
- Tijdens het kiezen worden de mapnamen resp. playlistnamen weergegeven op het display.

Scan-zoekfunctie



- ▶ Als u op de multifunctionele knop **Sc** drukt, wordt de scan-zoekfunctie geactiveerd.





Op het display verschijnt **Sc**. Alle volgende titels van de actuele map resp. actuele playlist worden elk ca. 10 sec. afgespeeld. Druk nogmaals op de multifunctionele knop **Sc** om het zoeken via de scanfunctie te beëindigen.

Mp3-weergave

Versneld vooruit/terug

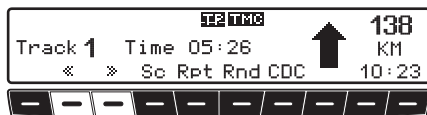
- ▶ Als u op de multifunctionele knop  drukt, wordt de functie versneld vooruit (hoorbaar) geactiveerd. Als u op de multifunctionele knop  drukt, wordt de functie versneld achteruit (hoorbaar) geactiveerd.



- ▶ Als u de multifunctionele knop  resp.  loslaat, wordt het versneld vooruit/achteruit beëindigd.

Willekeurig afspelen (Random Play)

- ▶ Als u op de multifunctionele knop  drukt, wordt de functie 'willekeurig afspelen' geactiveerd.

Vervolgens worden de titels in de actuele map resp. actuele playlist in willekeurige volgorde afgespeeld. De melding Rnd wordt invers weergegeven.



- ▶ Als u nog een keer op de multifunctionele knop  drukt, wordt de functie 'willekeurig afspelen' opgeheven.

Herhalen van nummers (Repeat)

- ▶ Als u op multifunctionele knop  drukt, wordt de functie 'Nummer herhalen' geactiveerd.

De melding Rpt wordt invers weergegeven.



- ▶ Als u nog een keer op de multifunctionele knop  drukt, wordt de functie 'Nummer herhalen' opgeheven.

Mp3-instelmenu

- ▶ Druk in de mp3-modus op de knop .



Het mp3-instelmenu verschijnt. Als extra informatie wordt de ID3-tag behorende bij het actuele nummer weergegeven voor zover beschikbaar.

Wanneer u een andere functie in het mp3-instelmenu kiest, kunt u door op de multifunctionele knop  te drukken weer terugkeren naar ID3-tag weergave.

Naar andere map/playlist gaan

- ▶ Roep het mp3-instelmenu op.



- ▶ Druk op de multifunctionele knop .

Op het display verschijnt nu het actuele map- resp. playlistnummer en het actuele titelnummer.

of



- ▶ Druk op de multifunctionele knop **TtL**.

Het totaal aantal playlists aanwezig op de mp3-cd (Pl), mappen (Fd) en het totaal aantal titels (Tk) worden weergegeven.

Map-/playlistnaam weergeven.

- ▶ Roep het mp3-instelmenu op.



- ▶ Druk op multifunctionele knop **Fd** of, indien u zich in de playlistweergavemodus bevindt, **PL**.

De naam van de map resp. de playlist wordt weergegeven.

Omschakelen track/ID3-tag weergave

U kunt hier instellen of u in het mp3-menu de titelweergave in de vorm van een nummer of als ID3-tag voor het actuele nummer wenst.

- ▶ Roep het cd-instelmenu op.



- ▶ Druk op de multifunctionele knop om **Dis** tussen Numeric (nummerweergave) of Text (titelnaam) te kiezen.

Weergave cd-wisselaar

Gebruik van de cd-wisselaar

Als er een cd-wisselaar op de autoradio is aangesloten, kan deze worden gebruikt zodra het gevulde cd-magazijn is geladen. Sluit na het laden de klep. U kunt het apparaat verder bedienen via het bedieningspaneel op de voorkant van de autoradio.

Cd-magazijn laden/verwijderen

Open de schuif van de wisselaar en druk op de eject-knop om het cd-magazijn te verwijderen. Het magazijn wordt uitgeworpen en kan worden verwijderd.

Let op het opschrift van het magazijn, als u de cd's in het magazijn plaatst.

N.B.:

Onjuist geplaatste cd's worden niet afgespeeld.

Aanwijzing:

Om ervoor te zorgen dat er zo snel mogelijk van cd wordt gewisseld, moet het magazijn vanaf vak 1 geheel met cd's zijn gevuld.

Cd-wisselaarmodus selecteren

► Druk op de knop **CD**.

Wanneer de cd-wisselaar voordien in gebruik was of wanneer er geen cd of navigatie-cd in het cd-station zit, bent u nu in het menu van de cd-wisselaar.

Als het apparaat de laatste keer op cd-weergave is gezet, zet dit dan nu met de multifunctionele knop **CDC** om naar cd-wisselaar.

De laatst beluisterde cd wordt afgespeeld vanaf het punt waar u voor het uitschakelen gebleven was.



Cd's wisselen/selecteren

- Selecteer de cd-wisselaarmodus.
- Druk op de rechter draaiknop ●.



- Draai aan de rechter draaiknop ● om het gewenste cd te kiezen.

De geselecteerde cd wordt geladen. Tijdens het selecteren verschijnt de melding Loading CD X.

Vervolgens worden het vaknummer, resp. de naam van de cd en het nummer van de actuele titel weergegeven.

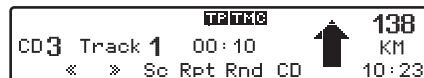

Als u in het betreffende vak (bijv. vak 2) geen cd heeft geplaatst, verschijnt er op het display even NO CD X en wordt de vorige cd verder afgespeeld.

Als het laatste nummer van een cd wordt afgespeeld, wordt automatisch de volgende cd in het magazijn geselecteerd en afgespeeld.

Zie de tekst bij cd-weergave voor meer mogelijkheden (Pagina 56)

- 'Aanwijzingen m.b.t. de compactdisc (cd)' op pagina 56
- 'Nummer vooruit/achteruit springen' op pagina 57
- 'Scan-zoekfunctie' op pagina 57
- 'Versneld vooruit/terug' op pagina 57
- 'Willekeurig afspelen (Random Play)' op pagina 58
- 'Herhalen van nummers (Repeat)' op pagina 57

CDC-instelmenu

- ▶ Druk in de cdc-modus op de knop **CD**.

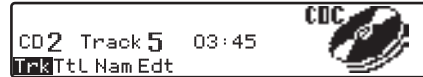

Het cdc-instelmenu verschijnt. Tevens verschijnt het actuele cd-nummer, het nummer van de actuele track, alsmede de actuele looptijd.

Trackinformatie weergeven

- ▶ Roep het cdc-instelmenu op.

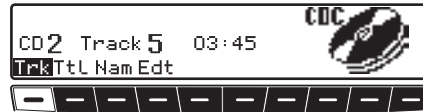

- ▶ Druk op de multifunctionele knop **Trk**.

Tevens verschijnt het actuele cd-nummer, het nummer van de actuele track, alsmede de actuele looptijd.

Aantal tracks en totale looptijd weergeven

- ▶ Roep het cdc-instelmenu op.

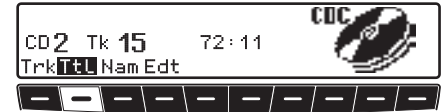

- ▶ Druk op de multifunctionele knop **Ttl**.

Tevens verschijnt het actuele cd-nummer, het aantal tracks, alsmede de totale looptijd.

Weergave cd-wisselaar

Namen van cd's

U kunt de actuele cd een naam intoetsen resp. een reeds ingestelde naam wijzigen of de opgeslagen naam wissen.

Aanwijzing:

De ingevoerde naam wordt in de cd-wisselaar opgeslagen.

De cd-wisselaar beschikt slechts over een beperkt geheugen voor cd-namen. Wanneer u uw cd-wisselaar vervangt, gaan de opgeslagen namen verloren.

Namen weergeven:

- ▶ Roep het cdc-instelmenu op.



- ▶ Druk op de multifunctionele knop **Nam**.

De actuele naam wordt weergegeven. Wanneer nog geen naam is ingetoetst voor de actuele cd, blijft de ruimte achter Name: leeg.

Naam intoetsen/wijzigen:

- ▶ Roep het cdc-instelmenu op.



- ▶ Druk op de multifunctionele knop **Edt**.



- ▶ Selecteer met de multifunctionele knoppen **←** en **→** de gewenste positie (invers knipperende cursor).



- ▶ Selecteer een letter door de rechter draaiknop **●** te draaien en bevestig de keuze door op de rechter draaiknop **●** te drukken.

U gaat een positie verder.

Er kunnen maximaal 8 tekens worden ingevoerd.

Na het verlaten van het cdc-instelmenu is de naam opgeslagen.

Opgeslagen naam wissen:

- ▶ Roep het cdc-instelmenu op.
- ▶ Druk op de multifunctionele knop **Nam**.
- ▶ Selecteer met de rechter draaiknop **●** de te wissen naam.



- ▶ Nu kunt u de naam wissen door op de multifunctionele knop **Del** te drukken.

Filterfunctie bij cd's

U kunt de afzonderlijke tracks van een cd uitfilteren. Deze tracks worden dan bij het afspelen van de cd overgeslagen.

Aanwijzing:

De filterfunctie kan alleen worden geactiveerd wanneer aan de gekozen cd een naam is toegekend.

- ▶ Roep het cdc-instelmenu op.



- ▶ Druk vervolgens op de multifunctionele knop **Fil**.

Filterfunctie in-/uitschakelen

- ▶ Door de multifunctionele knop **Fil** meerdere keren in te drukken, kunt u de filterfunctie in- (Fil on) resp. uitschakelen (No Fil).

Tracks uitfilteren:

Cd-wisselaar Silverstone 7860 en 2660.

- ▶ Kies met de rechter draaiknop ● de uit te filteren track van de actuele cd.
- ▶ Door op de rechter draaiknop te drukken ● kunt u tussen Play(track ongefilterd) en Skip (track uitgefilterd) selecteren.

Aanwijzing:

Bij de cd-wisselaar Silverstone 2630 en 2640 kunt u bij elk afgespeelde nummer tussen Play (track ongefilterd) en Skip (track uitgefilterd) kiezen, door op de rechter draaiknop ● te drukken.

Gebruikersinstellingen

Gebruikersinstellingen opvragen/verlaten

Na het oproepen van de gebruikersinstellingen, krijgt u twee niveaus met de onderstaande basisinstellingen om het systeem naar wens in te richten.

Eerste niveau:

- Gal - Snelheidsafhankelijke volumeregeling
- Tel - Telefooninstellingen
- Lum - Helderheid display
- Led - Instelling van LED
- M/S - Instelling van optimalisering ontvangst

• Nav - Instelling navigatie-aanwijzing

Tweede niveau:

- Aux - Instelling van AUX - ingang
- Cmp - Instelling kompasweergave
- BeV - Instelling van volume signaaltoon

- ▶ U kunt met het gebruikersmenu werken door langer dan 2 seconden op knop **SOUND** te drukken.

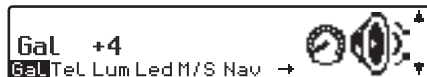

- ▶ Om in het tweede niveau van het gebruikersmenu te komen, moet u op de multifunctionele knop **→** te drukken.
- ▶ Druk nogmaals op knop **SOUND** om het gebruikersmenu te beëindigen.

GAL instellen

GAL is een stuurschakeling van de autoradio waarbij het volume van de autoradio bij een toenemende rijnsnelheid automatisch hoger wordt. Hierdoor worden de geluiden die bij hogere snelheden ontstaan, gecompenseerd.

- ▶ Gebruikersmenu oproepen.
- ▶ Druk op de multifunctionele knop **Gal**.
- ▶ Maak met de rechter draaiknop **●** een keuze tussen **0** en **+15**.



Met de GAL-instelling kan het begin van de verhoging van het volume naargelang de rijnsnelheid worden vastgelegd.

De instelling wordt automatisch opgeslagen.

Betekenis van de waarden:

- **0** - volume wordt niet verhoogd
- **+1** - Volumestijging vindt plaats bij lagere snelheid
- **+15** - Volumestijging vindt plaats bij hogere snelheid

Funcities bij MUTE-instelling telefoon (Tel)

Als er een telefoonsysteem met een handsfree-installatie is geïnstalleerd, kan het telefoongesprek via het radiosysteem worden gevoerd. De montage van een extra luidspreker vervalt daarmee. De signaalleidingen (LF - telefooningang en massa - telefooningang) moeten hiervoor op de autoradio zijn aangesloten (zie ook pagina 83).

- ▶ Roep het gebruikersmenu op voor het instellen.
- ▶ Door op de multifunctionele knop **Tel** te drukken, selecteert u tussen Audio Sig. resp. Mute.



- Mute - Telefoon – geluidsonderdrukking
- Audio Sig.- Telefoongesprek via autoradio

Helderheid display (Lum)

Met deze functie kan de helderheid van het display worden ingesteld.

- ▶ Roep het gebruikersmenu op voor het instellen.
- ▶ Druk op de multifunctionele knop **Lum**.
- ▶ Kies met de rechter draaiknop ● tussen -8 (donker) en 8 (licht).



De instelling wordt automatisch opgeslagen.

Knipperende diode instellen (LED)

Met behulp van deze functie kan de knipperende diode (knippert bij uitgeschakeld toestel) worden in- of uitgeschakeld.

- ▶ Roep het gebruikersmenu op voor het instellen.
- ▶ Als u op de multifunctionele knop **LED** drukt, kunt u tussen blinking (LED ingeschakeld) en off (LED uitgeschakeld) kiezen.



De instelling wordt automatisch opgeslagen.

Gebruikersinstellingen

Optimale ontvangst instellen (M/S)

Om storingen en echo bij de ontvangst te onderdrukken, kunt u drie verschillende instellingen voor een optimale ontvangst instellen.

- ▶ Roep het gebruikersmenu op voor het instellen.
- ▶ Door op de multifunctionele knop **M/S** te drukken, selecteert u tussen Stereo, Mono en Auto.



- Auto - Instelling voor normaal gebruik, d.w.z. dat het toestel naargelang de ontvangststerkte van stereo op mono overschakelt (deze instelling biedt voor bijna alle ontvangstgebieden de optimale instelling).
- Stereo - Instelling voor bijzondere ontvangstsituaties, d.w.z. het apparaat is steeds op stereo ingesteld.

- Mono - Instelling voor ontvangstsituaties waarbij standaard sprake is van terugkaatsing. Het toestel is steeds op mono ingesteld.

De instelling is onmiddellijk actief en blijft ook bij het uitschakelen behouden.

Instelling navigatie-aanwijzing (Nav)

Met deze functie kunt u de weergave van navigatie-aanwijzingen instellen.

- only De audioweergave wordt uitgezet en alleen de navigatie-aanwijzing is te horen.
- mixed - De audioweergave die u beluistert, wordt zachter gezet. De navigatie-aanwijzing is ingesteld op hetzelfde volume als de oorspronkelijke audioweergave, maar kan binnen een bandbreedte van +/-6 dB worden geregeld. Wanneer het volume van de audiobron vervolgens wordt veranderd, dan wordt ook het volume van de navigatieaanwijzing veranderd.

- independ - De audioweergave die u beluistert en de navigatie-aanwijzing kunnen op verschillende waarden worden ingesteld.

- ▶ Roep het gebruikersmenu op voor het instellen.
- ▶ Door op de multifunctionele knop **Nav** te drukken, selecteert u tussen only, mixed en independ.



De instelling wordt automatisch opgeslagen.

AUX-ingang (Aux)

Wanneer er geen cd-wisselaar is aangesloten, kunt u hier de LF-aansluitingen van de cd-wisselaar inschakelen. Nu kunt u op deze aansluitingen een extern toestel (discman, walkman, etc.) aansluiten.

- ▶ Roep het gebruikersmenu op voor het instellen.
- ▶ Ga naar het tweede niveau van het gebruikersmenu door op de multifunctionele knop **→** te drukken.
- ▶ Door op de multifunctionele knop **AUX** te drukken, selecteert u tussen AUX Mode on (aan) en Aux Mode off (uit).



De instelling wordt automatisch opgeslagen.

Druk in de cd-modus voor het selecteren van de AUX-modus op de multifunctionele knop **AUX**.

Weergave kompas (Cmp)

Wanneer de navigatie uitstaat, kan op het rechterdeel van het display een kompas en de actuele tijd worden weergegeven.

- ▶ Roep het gebruikersmenu op voor het instellen.
- ▶ Ga naar het tweede niveau van het gebruikersmenu door op de multifunctionele knop **→** te drukken.
- ▶ Kies met de multifunctionele knop **Cmp** tussen Show compass (kompas wordt weergegeven) en Hide compass (kompas wordt niet weergegeven).

Wanneer het kompas en de navigatie zijn uitgeschakeld, worden tijdens de FM - DAS-weergave zenderafkortingen aan de 9 multifunctionele knoppen toegekend.



De instelling wordt automatisch opgeslagen.

Volume signaaltoon (Bev)

Met deze functie kunt u het volume van de signaaltonen instellen (bijv. ter bevestiging van opslag in het geheugen).

- ▶ Roep het gebruikersmenu op voor het instellen.
- ▶ Ga naar het tweede niveau van het gebruikersmenu door op de multifunctionele knop **→** te drukken.
- ▶ Druk op de multifunctionele knop **BeU**. Kies met de rechter draaiknop **●** tussen **0** (zacht) en **+5** (hard).



De instelling wordt automatisch opgeslagen.

Service menu

Service menu oproepen/ verlaten

In het servicemenu kunnen de onderstaande gegevens worden opgevraagd.

- **Model-No.:** - Weergave van het modelnummer
- **Serial-No.:** - Weergave van het serienummer
- **Changer Reset** - Resetactivering voor CDC
- **GAL** - Weergave van de huidige snelheidsafhankelijke volumeregeling
- **Radio Software:** - Weergave van de softwareversies radio
- **Radio BoLo:** - Weergave van Bolo-editie radio
- **Navi ROM/LIB:** - Weergave van Navi Rom/Lib-editie
- **Navi Flash:** - Weergave van Navi Flash-editie

- ▶ In de radiomodus knop **NAVI** en de multifunctionele knop **10** tegelijk indrukken.



- ▶ Met de multifunctionele knoppen **Nxt** en **Prv** of door aan de rechter draaiknop ● te draaien, kunnen afzonderlijke opties worden geselecteerd.

Voor het verlaten van het servicemenu drukt u op de multifunctionele knop **End**.

Reset cd-wisselaar

Wanneer de cd-wisselaar op storing valt, kan deze worden gereset.

- ▶ Roep het servicemenu op.
- ▶ Druk de multifunctionele knop **Nxt** zo vaak in tot **Changer Reset** wordt weergegeven.



- ▶ Druk op de multifunctionele knop **Res**.

Resetactivering apparaat

Wanneer het toestel door een storing niet meer bruikbaar is of wanneer er een andere fout is opgetreden, kunt u de interne besturingssoftware opnieuw opstarten met de volgende knoppencombinatie (reset activeren).

Voor een herstart de multifunctionele knop **1**, multifunctionele knop **3** en de knop **TP** tegelijk indrukken.

Na het opnieuw opstarten van de besturingssoftware moet de navigatie-cd worden geplaatst.

RDS-SYSTEEM

Deze autoradio biedt de mogelijkheid op de FM-band RDS-signalen (RDS = Radio Data System) te ontvangen. RDS zorgt ervoor, dat er onhoorbare extra informatie op de FM-band kan worden verzonden. Dit betekent, dat de radiozender informatie uitzendt die door de autoradio kan worden herkend.

Niveau DAS Seek Qual.

Op het niveau **DAS Seek Qual.** worden alle ontvang- en identificeerbare RDS-programma's naargelang de kwaliteit in een lijst opgeslagen. De functies dynamische autostore, de zoekfunctie en de scan-zoekfunctie maken gebruik van deze lijst.

Niveau DAS Seek Name

Op het niveau **DAS Seek Name** worden alle ontvang- en identificeerbare RDS-programma's op naam alfabetisch in een lijst opgeslagen. De functies dynamische autostore, de zoekfunctie en de scan-zoekfunctie maken gebruik van deze lijst.

Niveau Stations RDS

Op het niveau **Stations RDS** kunnen alleen geïdentificeerde RDS-zenders worden opgeslagen. Er wordt steeds op de best te ontvangen frequentie van de zender afgestemd. Bij het zoeken naar **Stations RDS** wordt alleen op de identificeerbare zenders gestopt.

Niveau Stations Fix

Op het niveau **Stations Fix** kunt u onder de zenderknoppen frequenties opslaan. RDS is niet actief. Het zoeken op **Stations Fix** komt overeen met de handmatige afstemming van FM (Pagina 49).

PTY (programmatype)

Via PTY is het mogelijk om bepaalde programmatypes, zoals sport, popmuziek of klassiek te selecteren. De PTY wordt uitgezonden via de RDS-zender, voor zover deze functie bij de radiozender is geïnstalleerd. Het programmatype van de ingestelde zender kan worden weergegeven of er kan een bepaalde PTY-zender worden opgespoord. Voorbeelden van programmatypes zijn:

NEWS	Nieuws
POP M	Popmuziek
AFFAIRS	Politiek en actualiteiten
ROCK M	Rock
INFO	Speciale praatprogramma's
SCIENCE	Wetenschap

Toelichting

EDUCATE	Educatie en vervolgonderwijs
LIGHT M	Lichte muziek
DRAMA	Hoorspel en literatuur
CLASSICS	Klassieke muziek
CULTURE	Cultuur, kerk en maatschappij
EASY M	Ontspanningsmuziek
VARIED	Onderhoudende praatprogramma's
SPORT	Sport
OTHER M	Speciale muziekprogramma's
WEATHER	Weerbericht
FINANCE	Financiële informatie
CHILDPRG	Kinderprogramma's
SOCIAL	Maatschappij
RELIGION	Religie
PHONE IN	Interviews
TRAVEL	Reisberichten
LEISURE	Vrijtijdsprogramma's
JAZZ	Jazzmuziek
COUNTRY	Country
NATION M	Volksmuziek
OLDIES	Oldies
FOLK	Folklore
DOCUMENT	Documentaires
NO PTY	Geen PTY

Autostore

Met slaat u de zenders die het best kunnen worden ontvangen op volgorde van de ontvangstkwaliteit in het Autostore-geheugen op.

AUX

(**A**uxiliary)

Aansluitmogelijkheid voor externe audiosignalen.

Balans

Volume-instelling tussen de linker en rechter luidsprekers.

CDC

(Compact **D**isc **C**hanger)

CD-wisselaar

CD-R

(Compact **D**isc **R**ecordable)

Eenmaal beschrijfbare cd.

CD-RW

(Compact **D**isc **R**e**W**ritable)

Meermaals beschrijfbare cd.

Codenummer

PIN-nummer dat voor het activeren van het toestel moet worden ingevoerd.

Fader

(faderregelaar)

Volume-instelling tussen de voorste en achterste luidsprekers.

GAL

(GeschwindigkeitsAbhängige Lautstärkeregelung)

Naarmate de snelheid van de wagen hoger wordt, wordt ook het volume hoger.

GPS

(Global **P**ositioning **S**ystem)

Systeem voor positiebepaling. Basis voor de navigatie.

ID3-Tag

'Inhoudsopgave' van een mp3-titel. Bevat informatie omtrent titel, artiest, album, jaar en genre.

Loudness

Zorgt door een versterking van de hoge en lage tonen voor een beter klankbeeld bij laag volume.

M3U

Door het apparaat ondersteund formaat voor playlists.

Map

Directory

Map op een cd die mp3's of WMA's bevat.

MP3

Speciale compressiemethode voor audiogegevens (bijv. muziek).

Playlist

Afspeellijst

Een bestand dat samen met de mp3-bestanden op een cd wordt opgeslagen. Bepaalt de afspelvolgorde.

Terminologielijst

PLS

Door het apparaat ondersteund formaat voor playlists.

PTY-Kennung

(Program Type-Kennung)

Klassificering die een zender op basis van het uitgezonden programma afgeeft.

Radiotext

Extra informatie die door sommige FM-zenders via RDS wordt uitgezonden.

RDS

(Radio Data System)

Een procedure om in de FM-band onhoorbare informatie over te dragen.

Regionale aanduiding

Regiocode die in RDS is geïntegreerd. Zender zendt een regionaal programma uit.

Reset

Systeem terugzetten naar fabrieksinstellingen.

Scannen

Geeft achter elkaar te ontvangen zenders resp. af te spelen cd-titels kort weer.

TA

(Traffic Announcement)

Verkeersbericht

TMC

(Traffic Message Channel)

Verkeersberichten die door sommige FM-zenders via RDS worden uitgezonden. Basis voor de dynamisch navigatie.

TP

(Traffic Program)

Code voor verkeersinfozender.

WMA

(Windows Media Audio)

Speciale, door Microsoft[®] ontwikkelde compressiemethode voor audiogegevens (bijv. muziek).

A		Bijzondere bestemming35		D	
Actuele positie weergeven33	Bijzondere bestemming - P.O.I. - cd37	DAS46
Afgelegde weg32	Gehele land37	Doeladres intoetsen16
Afstemstappen49	In buurt van bestemming35	Dynamische Autostore46
Ander nummer		Omgeving35	Dynamische navigatie23, 29
Cd57	Plaats / land36	Dynamische route23
MP3/WMA63	Bijzondere bestemming-cd37		
Animaties42	Blokkering		F	
Autogeheugen49	Invoeren26	Fader11
Autostore49	wissen27	Faderregeling11
AUX73			Filefunctie26
		C		Filefunctie deactiveren27
B		Cd		Filter	
Balans11	Aanwijzingen56	CDC69
Bedieningspaneel		Plaatsen56	Radio47
Plaatsen9	Uitwerpen56	Frequentie-aanduiding50
Verwijderen9	Cd naam geven68	Frontje	
Beperkingen:24	CDC66	Plaatsen9
Berekening aankomsttijd43	Cd-r59	Verwijderen9
Bestemming invoeren16	Cd-rw59		
Bestemming opslaan21, 22, 24	Cd-wisselaar66		
Bestemmingsgeheugen24, 35	Centrum intoetsen20		
Bestemmingsland kiezen16	Coördinaten intoetsen21		

Trefwoorden

G		K		N	
GAL	70	Klankinstelling	10	Navigatie afbreken	27
Geluidsonderdrukking		Klankmenu	10	Navigatietaal instellen	41
Telefoon	55, 71	Knipperlicht	71	Nummer herhalen	
Verkeersinformatie	53	Kompasdisplay	73	Cd	57
Geluidssignaal	73	Kopieerbeveiliging	59	nummer herhalen	
Gemiddelde snelheid	32	Korte route	23	MP3/WMA	64
Golfbereik		kruispunt	23		
AM	45			O	
FM	45	L		Ontvangst FM optimaliseren	72
		Lage tonen	10		
H		Land selecteren	16	P	
Handmatig afstemmen		LED	71	Plaats invoeren	17
AM	49	Loudness	11	Plaats van bestemming selecteren	17
FM	49			Playlist	61, 63
Handmatige afstemming		M		M3U	61
AM	49	M3U	61	PLS	61
FM	49	Maateenheid instellen	42	PLS	61
Helderheid	71	Map	63	Positie	
Helderheid display	71	Max. snelheid	43	Opslaan	40
Hoge tonen	10	Melding aankomsttijd	42	Weergeven	33
Huidige positie opslaan	40	Metrisch	42	postcode	18
huisnummer	22	Modus radiomenu inschakelen	45	Programmafilter	47
		Mp3	60, 62	Programmatype	47
I				PTY	47
ID3-tag	60				
Imperiaal	42				
Inschakelen	10				

R		
Radio45	
Radiotekst51	
Radioweergave45	
Random Play		
Cd58	
MP3/WMA64	
Regio's50	
Regionaal programma50	
Repeat		
Cd57	
MP3/WMA64	
Rijduur32	
Rijtijd32	
Route gesperd		
Invoeren26	
wissen27	
Route-instellingen weergeven33	
Routelijst weergeven34	
Route-opties23	
S		
Scannen		
Cd57	
MP3/WMA63	
Radio47	
Scan-zoekfunctie		
Cd57	
MP3/WMA63	
Radio47	
Snelheidsafhankelijke		
volumeregeling70	
Snelle route23	
Snelweg24	
Speedlimit43	
Spellen41	
Spreker kiezen41	
Straten intoetsen19	
Stratenlijst weergeven34	
Subwoofer11	
T		
Taal instellen41	
Tijd		
Instellen40	
Oproepen33	
Tijdweergave		
ETA44	
Instellen44	
Resterende rijtijd44	
Tijd44	
Titelfilter69	
TMC29	
Inschakelen54	
Meldingen weergeven31	
Uitschakelen54	
Zenders kiezen54	
Tol24	
TP51	
Afbreken melding53	
Inschakelen52	
Menu52	
Uitschakelen52	
Volume54	
Trackfilter69	
Traffic Program51	
Tussenstop25	
Tussenstop wissen26	
U		
Uitschakelen10	

Trefwoorden

V

Veerboten	24
Veiligheidschakeling ter bescherming tegen te hoge temperaturen	59
Verkeersinformatie	51
Afbreken melding	53
Geluidsonderdrukking	53
Inschakelen	52
Menu	52
Mute	53
Uitschakelen	52
Volume	54
Verkeersinformatie weergeven	31
Versneld achteruit	
Cd	57
MP3/WMA	64
Versneld vooruit	
Cd	57
MP3/WMA	64
Volume	
Geluidssignaal	73
Navigatieaanwijzingen ...	14, 72
Snelheidsafhankelijk	70
Subwoofer	11
Toestel	10
TP-melding	54

Vorig

Cd	57
MP3/WMA	63

W

Willekeurig afspelen

Cd	58
MP3/WMA	64
Wintertijd	40
WMA	60

Z

Zender

Oproepen	48
Opslaan	48
Zendergeheugen	
AM	48
FM	48
Zenderzoekfunctie	
FM	46
MW, LW, SW	46
Zomertijd	40

- **Golfbereiken:**
 - FM 87,5 MHz - 108 MHz
 - MW 531 kHz - 1620 kHz
 - LW 153 kHz - 282 kHz
 - SW 5800 kHz - 6250 kHz
- **Frequentiebereik:**
 - 20 Hz - 20 kHz bij cd-weergave
 - 30 Hz - 15 kHz bij FM
 - 50 Hz - 2,5 kHz bij MW, LW, SW
- **Uitgangsvermogen:**
 - 4 x 18 W
- **Diameter leiding:**
 - min. 0,75 mm²
- **Impedantie luidspreker:**
 - min. 4 Ω
- **Line out:**
 - 4 x analoog Line Out (Ua max 3Veff bij 10 kΩ)
- **GAL:**

Om de snelheidsafhankelijke volumeregeling te kunnen gebruiken, moet van de elektrische snelheidsmeter van de wagen een rechthoekspanning met een massaspanning van +4 V - +12 V heersen. De stijging van het volume vindt plaats in 7 fases van 2,5 dB.
- **Antenne:**
 - Impedantie 50 Ω
- **LF - telefooningang:**
 - Maximale ingangsspanning 8 V (bij storingen moet een normaal in de handel verkrijgbare 1:1-sigalaalrafo in de signaalleiding worden geplaatst).
- **AUX-ingang:**
 - 16 KΩ ingangsweerstand, max. ingangsspanning 1,7 Veff
- **Mute telefoon:**
 - Laagste actieve geluidsniveau < 2 V
- **Bedrijfsspanning:**
 - 12 V
- **Cd-aansluiting:**
 - Hier kunnen de Becker cd-wisselaars Silverstone 2630, Silverstone 2660 en Silverstone 7860 worden aangesloten.
- **Afspeelbare cd's:**
 - Er kunnen alleen cd's worden gebruikt die aan de norm DIN EN 60908 voldoen. Het gebruik van 8 cm cd's met een adapter wordt afgeraden

AANHANGSEL

Geachte radiogebruiker,

Deze radio mag volgens de geldende EG-richtlijnen door iedereen worden gebruikt.

Dit toestel voldoet aan de op dit moment geldende Europese en geharmoniseerde nationale richtlijnen. Het kenmerk biedt u de garantie, dat aan de voor het apparaat geldende specificaties m.b.t. elektromagnetische compatibiliteit is voldaan. Dat betekent, dat storingen bij andere elektrische/elektronische apparaten door uw radio, alsmede storende invloeden op uw radio door andere elektrische/elektronische apparaten zoveel mogelijk worden voorkomen.

De door het Kraftfahrt Bundesamt (KBA) verleende EG - typegoedkeuring (e1) conform de Europese voertuig - EMV - richtlijn 95/54/EG staat inbouw en gebruik in voertuigen (categorie M, N en O) toe.



023750

De apparaatspecifieke EMV - eisen in het kader van de volgende Europese normen zijn van toepassing:

- EN 55013
- EN 55020

Vóór het inbouwen

Lees deze inbouwhandleiding vóór het inbouwen zorgvuldig door. Neem met name de desbetreffende veiligheids- en installatievoorschriften in acht.

Symbolen die in deze inbouwhandleiding worden gebruikt



geven aanwijzingen weer die belangrijk zijn voor uw veiligheid en de veiligheid van andere personen.



geeft tips die voor het inbouwen en de werking van het toestel belangrijk zijn.

Montageaanwijzing

Veiligheidsvoorschriften



Ondeskundige montage

Ondeskundige montage kan schade aan het toestel of aan de wagen tot gevolg hebben! Voor het inbouwen van het apparaat en de componenten ervan zijn speciale kennis en vaardigheden vereist. Het wordt dringend aanbevolen het inbouwen door een gespecialiseerde werkplaats te laten uitvoeren.



Kans op letsel

Door de componenten op niet daarvoor geschikte plekken in te bouwen ontstaat er kans op letsel bij een verkeersongeval of worden veiligheidsvoorzieningen buiten werking gesteld. Neem de aanwijzingen van de autofabrikant in acht.



Beschadiging van de airbag

Door de componenten niet op de juiste plek in te bouwen kan de airbag worden beschadigd of de werking ervan worden beïnvloed. Plaats de componenten buiten het werkingsgebied van de airbag.



Kans op letsel door onvoldoende bevestiging

Bevestig de componenten zo dat deze bij een botsing of een plotselinge remmanoeuvre niet los kunnen raken.

Installatievoorschriften



Schade door ompolen of kortsluiting

Onjuist aangesloten kabels of kortsluiting kunnen ernstige schade aan het apparaat veroorzaken.

Tijdens de montage moet de accu van uw auto losgekoppeld zijn.



Leg om kortsluiting en storingen te voorkomen de leidingen zodanig, dat deze niet kunnen worden ingeklemd, verbogen, geschuurd of afgescheurd.



Parkeer uw auto voor de montage gelijkvloers en op een veilige plaats en verwijder de contactsleutel.



Let om storingen te voorkomen bij toepassing van Y-verbindingen/kabelbinders vooral op de diameters van de kabels.



Voorzie afgeknipte kabels van afdoende isolatie om kortsluiting en eventueel brandgevaar als gevolg daarvan te voorkomen.

Montageaanwijzing

Aansluitschema van het navigatiesysteem

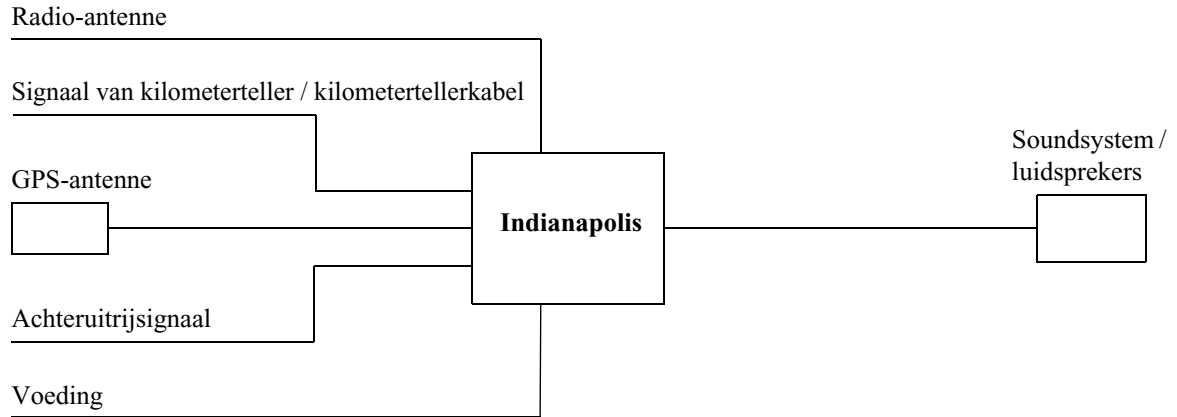

Aanwijzing: De aansluitingen zijn gedetailleerd op pagina 109 beschreven.

Inbouwen van GPS-antenne



Kans op letsel

Personen met pacemakers mogen de magneetantenne niet te dicht aan zich brengen of aan hun lichaam dragen, omdat dit kan leiden tot storingen van de pacemaker.

Houd de magneetantenne uit de buurt van gegevensdragers (diskettes, betaalpasjes, magneetkaarten, etc.), elektronische en fijnmechanische apparaten, om te voorkomen dat gegevens worden gewist.

Gebruik de antenne niet in gebieden waar explosiegevaar heerst.

De antenne moet zodanig worden bevestigd, dat deze bij een botsing of een plotselinge remmanoeuvre niet los kan raken.

Mogelijke inbouwplaatsen

- **Buiten de wagen**
 - a. Breng de antenne niet op een bolvormig oppervlak aan. Plaats de antenne op een vooraf gereinigd staaloppervlak.
 - b. Antennekabel vervolgens in het interieur van de wagen doorvoeren.



Kans op letsel

De maximale rijnsnelheid bij een magnetische bevestiging van de antenne bedraagt 180 km/u. Bij een hogere snelheid moet de antenne worden verwijderd of speciaal worden bevestigd.

De antenne is niet geschikt voor autowasininstallaties.

Montageaanwijzing

- **In het interieur van de wagen**



De antenne kan alleen onder een niet gemetalliseerde voorruit worden ingebouwd.

De inbouwplaats moet zodanig worden gekozen, dat de antenne vrij zit en niet door de ruitenwissers worden bedekt.

Zorg ervoor dat de ontvangst van de antenne niet door de motorkap, ruitspanning en het dak kan worden gestoord.

- Bevestig de antenne met magneten op de basisplaat (1).
- Verwijder de beschermfolie van de klettband (2) aan de bovenkant en plak deze in het midden op de onderkant van de basisplaat .
- Verwijder de beschermfolie van de klettband (2) aan de onderkant en plak de antenne met de basisplaat op de console van de wagen onderaan de voorruit op de inbouwplaats.

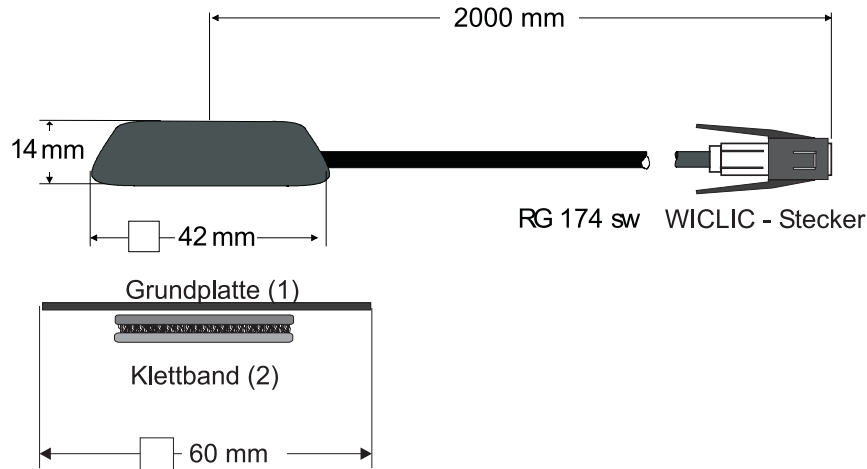



De GPS-ontvangst wordt door een ruit met ruitantenne, de voorruitverwarming of door een ruit met isolatiemateriaal beïnvloed. Warmte-isolerende ruiten zijn o.a. met een laag titaan of zilveroxide opgedampt. Als de GPS-antenne in het interieur van de wagen is ingebouwd, kan de werking van het navigatiesysteem duidelijk verslechteren.

Aansluiting van het achteruitrijlampje



De aansluitpunten voor het achteruitrijsignaal zijn per wagen verschillend. Informeer bij twijfel bij uw autofabrikant of bij een erkende werkplaats.

Bij een toegankelijke schakelaar op de transmissie of schakelstangen

- Verbind een aparte kabel met de geschakelde voeding.
Kabel met kamer A pin 2 verbinden.
Laag - geluidsniveau = massa, hoog - geluidsniveau 12 V - 16 V

Bij een niet toegankelijke schakelaar

- controleert u welke kabel naar de achteruitrijlichten is gelegd. Verwijder hiertoe evt. de binnenste afdekking van de achteruitrijlichten. Koppel een aparte kabel aan de geschakelde kabel van de achteruitrijlichten en verbind deze met kamer A, pin 2.

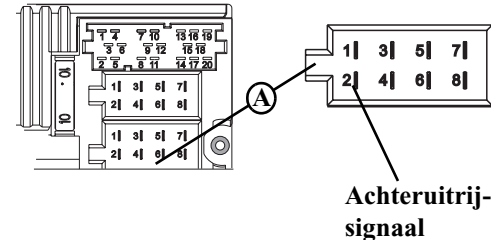

Montageaanwijzing

Snelheidssignaal (GAL) van snelheidsmeter/tellerkabel aansluiten



Kans op letsel

Onjuist aangesloten leidingen kunnen de werking van onderdelen van de wagen of veiligheidsvoorzieningen beïnvloeden of teniet doen.

Informeer bij twijfel bij uw autofabrikant of bij een erkende werkplaats.

Elektronische snelheidsmeter

- Signaalkabel van de kilometerteller verwijderen, verlengen en met kamer A pin 1 verbinden.



De kabel van het GAL-sigitaal ligt naargelang de uitvoering van de wagen in de ISO-stekker van de autoradio. De bezetting van de DIN / ISO-stekkers kan afhankelijk van het type wagen verschillen.

- Minimale vereisten voor het signaal:
0 Hz - 4 kHz / blokgolf (geen inductieve geveer)
Low - niveau < 1,5 V, High - niveau 5 V - 16 V



Als u niet precies weet waar de inbouwplaats/ligging van de snelheidssensor is, kunt u dit bij de fabrikant navragen.

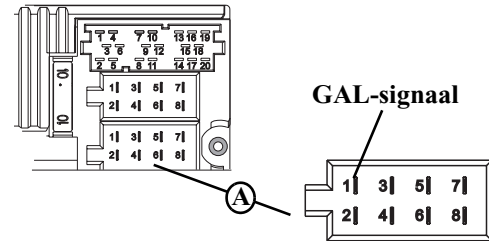

Mechanische kilometerteller met ingebouwde snelheidssensor in kilometertellerkabel

- Signaalkabel van de kilometerteller verwijderen, verlengen en met kamer A, pin 1 verbinden.
- Minimale vereisten voor het signaal:
0 Hz - 4 kHz / blok golf (geen inductieve geveer)
Low - niveau < 1,5 V, High - niveau 5 V - 16 V

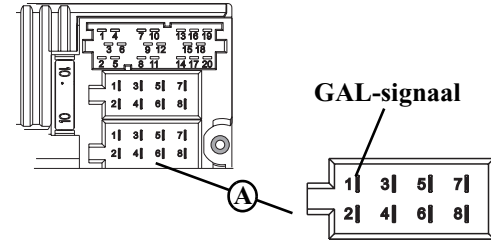

Als u niet precies weet waar de inbouwplaats/licging van de snelheidssensor is, kunt u dit bij de fabrikant navragen.

Mechanische kilometerteller zonder snelheidssensor in de kilometertellerkabel

Er moet een snelheidssensor in de kilometertellerkabel worden ingebouwd die een snelheidsafhankelijk digitaal signaal geeft.

Hiertoe kan de VDO-adapter 2152.30300000 of een specifieke adapter voor auto's die aan de minimale eisen voldoet, worden gebruikt. De VDO-snelheidssensor is geschikt voor een directe montage op de transmissie (verdere inbouwonderdelen zijn niet nodig) of in de kilometertellerkabel (in combinatie met verdere universele inbouwonderdelen).



door het losmaken van de verzegelde kilometertellerkabel, vervalt de aanspraak op een correcte kilometerstand. Een ondeskundige montage leidt tot storingen van het navigatiesysteem of de kilometerteller.

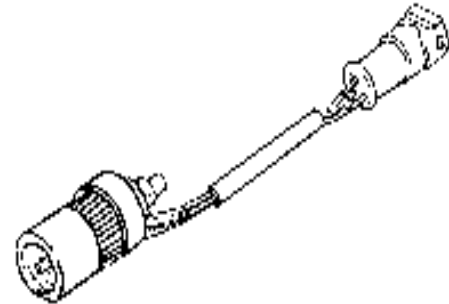

Montageaanwijzing

Monteren van de snelheidssensor direct op de transmissie

- Maak de kilometertellerkabel op de transmissie los en schroef de snelheidssensor op de transmissie vast. Schroef de gedemonteerde kilometertellerkabel op de snelheidssensor vast en sluit de kabel aan.

Kabelaansluitingen van de snelheidssensor

- Bruin - massa (klem 31)
Zwart - stroomvoorziening (klem 15), 9 - 16 V, 30 mA
Blauw/rood - signaal voor kamer A pin 1

Inbouwen van de snelheidssensor in de kilometertellerkabel

Neem in dat geval contact op met uw dealer resp. een VDO-vestiging.

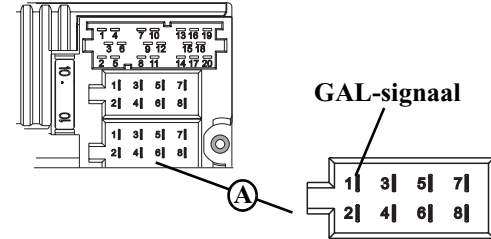

Inbouw/uitbouw van het apparaat

- Inbouw:

In deze autoradio is een universele houder voor DIN-inbouwschachten geïntegreerd. Een inbouwframe is niet noodzakelijk. Het apparaat moet in de inbouwschacht worden geschoven en met de bijgeleverde montagehulpstukken worden bevestigd. Voor de inbouw moet het apparaat elektrisch worden aangesloten. Schuif het apparaat in de inbouwschacht. Schuif vervolgens de montagehulpstukken tot aan de eerste klik in de openingen op de voorkant van het apparaat (afb. **A**). Vergrendel de radio door de montagehulpstukken naar buiten te trekken, zoals wordt weergegeven in afb. **B**. Verwijder vervolgens de montagehulpstukken.



De inbouwhoek van het toestel mag maximaal 0° - 35° (verticaal) bedragen.

- Uitbouw:

Voor de uitbouw moet het apparaat eerst ontgrendeld worden. Daartoe de montagehulpstukken tot aan de tweede klik inschuiven, zoals in afbeelding **A** is weergegeven. Daarna het apparaat met behulp van de montagehulpstukken eruit trekken. (afb. **C**). Vervolgens de montagehulpstukken verwijderen door de veren rechts en links van het apparaat in te drukken. Als de radio al eens in een andere auto was ingebouwd, moeten eventueel voor de inbouw de veren van de radio opnieuw worden afgesteld. Voor het verstellen van de veren de schuif, zoals in afb. **D** wordt weergegeven, inschuiven en vervolgens, zoals in afb. **E** wordt weergegeven, afstellen (schuif iets in richting **1** drukken en de schuif tegelijkertijd in richting **2** bewegen).

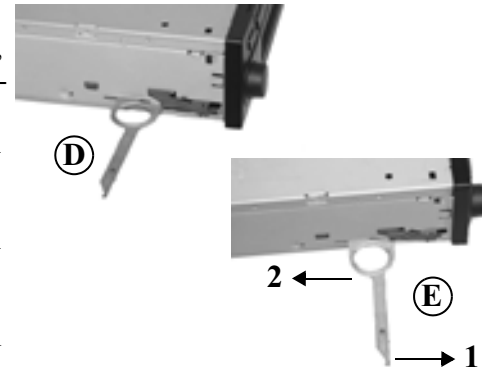
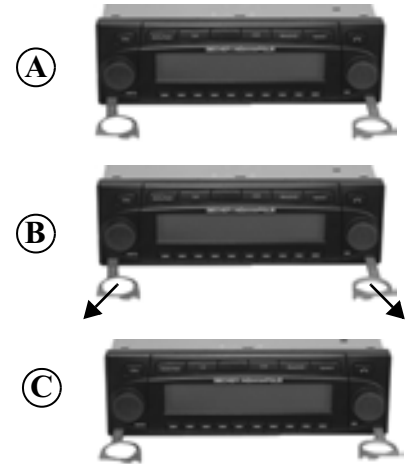

Montageaanwijzing

Ingebruikname van de GPS en sensoren

- Voor de inbedrijfstelling van de GPS en de sensortest zet u de wagen op contact. Toestel inschakelen Voer de code in (zie voor gedetailleerde beschrijving in de gebruikshandleiding).
- Multifunctionele knop **1** en multifunctionele knop **10** tegelijk indrukken.
- Het menu voor de inbedrijfstelling van de GPS en de sensortest wordt opgeroepen.
- Voor de controle van de werking van het snelheidssignaal verplaatst u de wagen een aantal meters voorwaarts of achterwaarts.



Het getal onder Speed moet (ook bij lage snelheid) oplopen. Het getal onder Speed mag bij stationair draaiende motor of als u bij stilstaande wagen het gaspedaal intrapt, niet veranderen.

- Voor het controleren van de werking van het achteruitsignaal schakelt u de achteruitversnelling in.



De pijlen onder Direction moeten bij het inschakelen van de achteruitversnelling van richting veranderen.

GPS WAIT		GPS WAIT
SWR4 KA	101.6	F: 1 S: 2
AntRdt ResRpr S Swr →	ALM: 02	

Speed	Direction	GPS WAIT
000	↓ ↓ ↓	F: 1 S: 2
ALM: 02		

Speed	Direction	GPS WAIT
012	↓ ↓ ↓	F: 1 S: 2
ALM: 02		

Speed	Direction	GPS WAIT
000	↑ ↑ ↑	F: 1 S: 2
ALM: 02		

- Voor de inbedrijfstelling van de GPS moet de wagen buiten met vrije zicht in alle richtingen (niet vlakbij gebouwen) worden geparkeerd.

In het rechtergedeelte van het display worden gegevens van het GPS-ontvangst weergegeven.

Er zijn vier verschillende meldingen mogelijk:

- GPS OK: GPS-ontvangst is reeds aanwezig.
- GPS WAIT: Er wordt gewacht op GPS-ontvangst. Er moet worden gewacht tot GPS OK wordt weergegeven.
- GPS ANTENNA ERRORR: De GPS-antenne is niet correct aangesloten.
- GPS MODUL ERROR: Neem contact op met de Hotline als deze melding wordt weergegeven.

Speed	Direction	GPS OK
012	↓↓↓↓	F: 3 S: 6 ALM: 22

Speed	Direction	GPS WAIT
012	↓↓↓↓	F: 1 S: 2 ALM: 02

Speed	Direction	GPS ANTENNA ERROR
012	↓↓↓↓	

Speed	Direction	GPS MODUL ERROR
012	↓↓↓↓	



Wacht totdat GPS OK, F: 2 (of F: 3) en ALM: 22 (of een hogere waarde) worden weergegeven.

Deze procedure (eerste ontvangst van de noodzakelijke GPS-gegevens) kan een aantal minuten duren. Het toestel dient voor deze procedure gedurende de gehele periode ingeschakeld te zijn. De wagen mag niet worden bewogen. Zijn de waarden na 5 minuten nog niet verandert, moet de parkeerpositie (zoveel mogelijk vrije zicht in alle richtingen) of de inbouwplaats van de GPS-antenne worden gecontroleerd.

- Het menu voor de inbedrijfstelling van de GPS en de sensortest kunt u verlaten door gelijktijdig indrukken van de multifunctionele knop **1** en multifunctionele knop **10**.

Speed	Direction	GPS OK
012	↓↓↓↓	F: 3 S: 6 ALM: 22



Montageaanwijzing

Installatie van de navigatiesoftware

- Druk op de knop **NAVI**.
- Plaats de navigatie-cd in het toestel - de software van het navigatiesysteem wordt geïnstalleerd.
- Na de installatie van de navigatiesoftware wordt het display hiernaast weergegeven. Vervolgens wordt u verzocht de taal te selecteren.
- Selecteer de taal met de rechter draaiknop . Door de knop in te drukken, wordt de taalkeuze overgenomen.

Bij een aantal talen kunt u kiezen uit mannelijke en vrouwelijke stemmen.

Selecteer de stem met de rechter draaiknop

. Door de knop in te drukken, wordt de stem overgenomen en geïnstalleerd.

Tijdens de installatie wordt het display hiernaast weergegeven.

Druk ter bevestiging op de rechter draaiknop .



De taalkeuze kan naderhand zoals in de gebruiksaanwijzing wordt beschreven, worden veranderd.

NAVIGATIE WORDT GEACTIVEERD!
VOLG DE VERKEERSREGELS AUB

ITALIANO
NEDERLANDS
PORTUGUES



HBC



VROUW 1
MAN 1

ABC



TAAL IS
GEINSTALLEERD
OK DRUKKEN

HBC

Kalibrering

Na de eerste inbedrijfstelling moet een kalibreringsrit worden uitgevoerd. Hierbij worden automatisch het snelheidssignaal (GAL) aan de specifieke gegevens van de wagen en de Gyro-sensor aan de inbouwpositie van het toestel aangepast.

Het te rijden traject is afhankelijk van het type auto en van de plaatselijke omstandigheden.



Het navigatiesysteem is pas bedrijfsklaar als de kalibreringsrit is beëindigd! Op het display verschijnt het basismenu van het navigatiesysteem. Pas na meerdere ritten wordt de definitieve nauwkeurigheid bereikt.

- Na de installatie van de taal verschijnt het display hiernaast.

Door de positie van de wagen te veranderen en afhankelijk van de schaduweffecten kan het voorkomen dat de GPS-ontvangst slechter wordt. In dit geval wordt het display hiernaast weergegeven.



Voor de kalibreringsrit moet voldoende GPS-ontvangst worden gegarandeerd. Dit is minstens 2-D FIX. Met GPS FIX 3-D gaat de kalibratie sneller. Maar: een wat onnauwkeurig GPS-signaal (2-D FIX) leidt niet tot een slechtere kalibratie, u moet alleen een langere kalibreringsrit maken.

Als het display ook na een langere periode niet de tekst **KALIBRERINGSRIT KAN BEGINNEN!** weergeeft, moet u de GPS-ontvangst (zoals onder Servicemodus in het gedeelte Controle van de

```
KALIBRERINGSRIT KAN BEGINNEN!  
WIEL: 3451, GYRO: 30, SAT:4  
54°49'14N 11°38'34E
```

```
OP DE GPS-ONTVANGST WACHTEN AUB!  
KALIBRERINGSRIT NIET MOGELIJK  
27.10.2003 10:22 1-D FIX
```

Montageaanwijzing

werking van de GPS-antenne (GPS-INFO)102) controleren.
Zodra het display met de tekst KALIBRERINGSRIT KAN BEGIN-
NEN! verschijnt, kan de kalibreringsrit worden gestart.



Een kalibreringsrit kan tevens in een niet gedigitaliseerd gebied worden uitgevoerd. De navigatie-cd hoeft na de installatie van de navigatiesoftware niet te worden geplaatst. Als de navigatie-cd niet is geplaatst, wordt geen standplaats weergegeven.

- Het principe van een kalibreringsrit is: **200 - 300 meter rechtdoor rijden, vervolgens een bocht van minstens 60 graden maken en weer 200 - 300 meter rechtdoor rijden en opnieuw een bocht maken.**



Het is niet van belang in welke richting u een bocht maakt. Als deze voorwaarden door de verkeerssituatie op straat niet kan worden uitgevoerd of als u niet altijd een optimale GPS-ontvangst krijgt, leidt dit niet tot een slechtere kalibrering, u moet alleen een langere kalibreringsrit maken.

Wordt het toestel tijdens de kalibreringsrit uitgeschakeld, wordt u, nadat u het opnieuw hebt ingeschakeld, gevraagd de taal te installeren. Een nieuwe installatie kan worden genegeerd door op de knop **NAVI**.

- De kalibrering is succesvol beëindigd als het basismenu van het navigatiesysteem wordt weergegeven.
- Voor een correcte navigatie bij trajecten met tijdafhankelijke routing moet zoals in de gebruiksaanwijzing onder 'Systeeminstelling' wordt beschreven de tijd correct worden ingesteld.

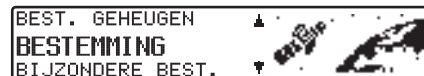

Servicemodus

In de servicemodus kunnen verschillende functies gedetailleerd worden gecontroleerd en kan de kalibrering worden gewijzigd.

- Schakel het toestel in (zie gebruiksaanwijzing)
Knop de code in (zie gebruiksaanwijzing)
- Bij een reeds gekalibreerd toestel kunt u met de knop **NAVI** het basismenu van de navigatie selecteren.
Bij een niet gekalibreerd toestel gaat u te werk zoals in het tweede punt hierna wordt beschreven.
- Druk op knop **NAVI** om naar de systeeminstellingen te gaan.
- Druk de multifunctionele knoppen **3** in en houdt deze ingedrukt. Druk nu nog op de multifunctionele knoppen **5**. De servicemodus wordt opgeroepen.



Montageaanwijzing

In de servicemodus kunt u de volgende functies kiezen:

- GPS-INFO - Test van de GPS-functie
- KALIBRERING - Functie voor het wissen van de kalibrering resp. gegevens van een kalibrering
- KALIBRERINGSRIT - Indicatie voor kalibreringsrit
- MODULPROEF - Test van de interne componenten
- SENSORIEK - Test van de sensorfuncties
- TAALPROEF - Test van de verbale aanwijzing
- DEMO - Instellen van de demomodus
- VERSIE - De stand van de navigatie-cd wordt weergegeven

Door de rechter draaiknop te draaien ● kunt de gewenste invoer selecteren (in hoofdletters) en bevestigen door de knop in te drukken.

Controle van de werking van de GPS-antenne (GPS-INFO)

Selecteer in de servicemodus GPS-INFO met de rechter draaiknop ● en bevestig dit door op de draaiknop te drukken.

Bij een correcte werking en GPS-ontvangst wordt het aantal ontvangen satellieten (bijv. 3), de datum en de tijd (bijv. 17. 12. 03) en de momenteel mogelijke bepaling van de positie (bijv. 4D) weergegeven.



Voor een goede en snelle kalibrering hebt u minimaal FIX 2D nodig. Het kan een poosje duren voordat deze waarde is bereikt (wagen nu niet bewegen).

Om de GPS-test te verlaten, moet u op knop **NAVI** drukken. Vervolgens gaat u terug in de servicemodus.

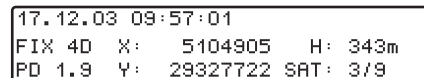

Kalibrering wijzigen (KALIBRERING)

Kalibrering wissen:

Als het navigatiesysteem uit de wagen wordt gebouwd en vervolgens in een andere auto wordt gebouwd, moet de kalibrering worden uitgevoerd. Hiervoor moeten in elk geval de huidige kalibreringsgegevens worden gewist.

Selecteer in de servicemodus KALIBRERING met de rechter draaiknop ● en bevestig dit door op de knop te drukken.

Selecteer met de rechter draaiknop ● WISSEN en bevestig dit door op de knop te drukken. De kalibrering wordt gewist en u gaat terug naar de servicemodus.

Instelling van een kalibrering:



De instelling van een kalibrering mag pas worden uitgevoerd, als de ingevoerde waarde bekend is. Als foutieve waarden worden ingevoerd, kan het toestel geen correcte routeberekeningen maken.

Het is mogelijk een kalibrering in te stellen.

Selecteer in de servicemodus KALIBRERING met de rechter draaiknop ● en bevestig dit door op de draaiknop te drukken.

Selecteer met de rechter draaiknop ● WIJZIGEN en bevestig dit door op de knop te drukken.

De hoek van het toestel kan met de rechter draaiknop worden geselecteerd ● en met een druk op de draaiknop worden bevestigd.

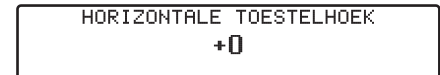
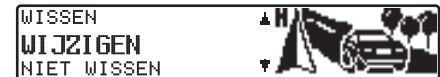

Montageaanwijzing



De hoek van het toestel is gelijk met de horizontale toestelhoek. Bij een positieve waarde wordt het toestel naar de bestuurder toe gedraaid (stuur links).

De hoek van het toestel kan met de rechter draaiknop worden geselecteerd ● en met een druk op de draaiknop worden bevestigd.



De hoek van het toestel is gelijk met de verticale toestelhoek. Bij een positieve waarde wordt het toestel naar boven gekanteld.

Vervolgens kan het getal van het wielimpuls per omwenteling (voor zover bekend) worden geselecteerd door de rechter draaiknop ● te draaien en kan met een druk op de draaiknop worden bevestigd.



Als het getal van het wielimpuls per omwenteling niet bekend is, moet u ONBEKEND selecteren. U kunt dan geen bandenmaat invoeren.

De vooraf ingevoerde gegevens worden nogmaals weergegeven. Als de ingevoerde gegevens correct zijn, drukt u op de rechter draaiknop ●. Voor een eventuele correctie selecteert u WIJZIGEN door de rechter draaiknop ● te draaien en bevestigt u dit door op de draaiknop te drukken. Vervolgens kunt u de waarden nogmaals invoeren.

Als de vooraf ingevoerde gegevens zijn bevestigd, kunt u tevens de gegevens van de banden invoeren of de zelfkalibrering starten. Voor het invoeren van de gegevens van de banden selecteert u INVOER BANDENMAAT door de rechter draaiknop ● te draaien en bevestigt u dit door op de draaiknop te drukken.

VERTICALE TOESTELHOEK
+0

WIELIMPULSEN
ONBEKEND

HORI: +0 VERT: 25 IMP: 48
WIJZIGEN

START ZELFKALIBRERING
INVOER BANDENMAAT

Voer met behulp van de rechter draaiknop de bandenmaat in en druk vervolgens langer dan 2 seconden op de draaiknop om de invoer te bevestigen.



De letter 'R' kan niet worden ingevoerd. Voor en na de schuine strepen moeten 3 getallen worden ingevoerd. Ontbrekende getallen met een '0' ervoor invullen.

Voorbeeld:

Aanduiding op de banden: 185/55R15 81T

Invoer op toestel: 185/055/015

Vervolgens selecteert u voor het aangeven van de diepte van het profiel met de rechter draaiknop ● tussen PROFIEL GEBRUIKT en PROFIEL NIEUW.

Vervolgens bevestigt u de selectie met een druk op de rechter draaiknop ●.

De vooraf ingevoerde gegevens worden nogmaals weergegeven. Als de ingevoerde gegevens correct zijn, drukt u op de rechter draaiknop ●. Voor een eventuele correctie selecteert u WIJZIGEN door de rechter draaiknop ● te draaien en bevestigt u dit door op de draaiknop te drukken. Vervolgens kunt u de waarden nogmaals invoeren.

Als de gegevens van de banden of van het vooraf bevestigde punt START ZELFKALIBRERING worden bevestigd, verschijnt het display hiernaast.

Na een poosje wordt het basismenu van het navigatiesysteem doorgeschakeld of u wordt gevraagd de kalibreringsrit te starten.



Het toestel heeft nu de kalibreerstatus 2. De hoogste nauwkeurigheid bereikt u met kalibreerstatus 3.

BANDENINVOER:
BANDENMAAT: ___/___/___ 5
012345678 9 ✓ +

PROFIEL NIEUW (>5MM)
PROFIEL GEBRUIKT (<= 5MM)

185/055/015, NIEUW
WIJZIGEN

INVOER AFGESLOTEN
WAARDEN OVERGENOMEN
OK DRUKKEN

Montageaanwijzing

Status van de kalibreringsrit (KALIBRERINGSRIT)

Selecteer in de servicemodus KALIBRERINGSRIT met de rechter draaiknop ● en bevestig dit door op de draaiknop te drukken.

De kalibreerstatus (bijv. STATUS: 2) en de soort positie (bijv. 3D) worden weergegeven. Na een succesvolle kalibrering wordt in plaats van WIEL en ACHTR de momenteel gereden straat weergegeven (voor zo ver deze gedigitaliseerd is).

Controle van de systeemcomponenten (MODULPROEF)

Een testprogramma test automatisch de interne componenten van het navigatiesysteem.

Selecteer in de servicemodus MODULPROEF met de rechter draaiknop ● en bevestig dit door op de draaiknop te drukken.

Verschijnt OK weergegeven knop **NAVI** indrukken. Vervolgens gaat u terug in de servicemodus.

Controle van de werking van het GAL-sigitaal, achteruitrijlampje, de sensoren van het toestel zelf (SENSORIEK)

- Selecteer in de servicemodus SENSORIEK met de rechter draaiknop ● en bevestig dit door op de draaiknop te drukken.
- Voor de controle van de werking van het GAL-sigitaal verplaatst u de wagen meerdere meters voorwaarts of achterwaarts.



Het getal achter WIEL moet (ook bij lage snelheid) oplopen.
Het getal achter WIEL mag bij stationair draaiende motor of als u bij stilstaande wagen het gaspedaal intrapt, niet hoger worden.

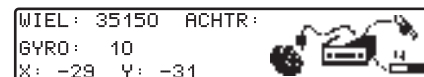
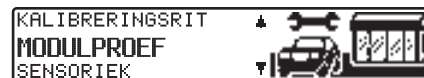
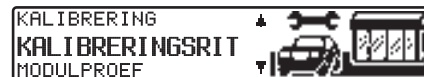

- Voor het controleren van de werking van het achteruitsignaal schakelt u de achteruitversnelling in.



Het getal achter ACHTR moet van 0 op 1 (1 op 0) springen.

- Rij voor het controleren van de werking van de sensoren met de wagen door een bocht.



Het waarden achter X: en Y: moeten veranderen.

Om de test van de sensoren te verlaten, moet u op knop **NAVI** drukken. Vervolgens gaat u terug in de servicemodus.

Testen van de taal (TAALPROEF)

Met een testprogramma kan de verbale weergave worden gecontroleerd.

- Selecteer in de servicemodus TAALPROEF met de rechter draaiknop ● en bevestig dit door op de draaiknop te drukken. De aanwijzing 'Navigatie-cd plaatsen a.u.b.' wordt weergegeven. Door op de rechter draaiknop te drukken ● kan de aanwijzing worden herhaald.
Na afloop van de test drukt u op knop **NAVI**. Het toestel schakelt terug in de servicemodus.

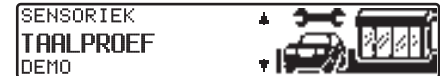

Montageaanwijzing

Demomodus (DEMO)

De demomodus is ontworpen voor demonstraties. In het toestel wordt een vaste positie voorgegeven (Hamburg Werderstrasse).

- Selecteer in de servicemodus DEMO met de rechter draaiknop ● en bevestig dit door op de knop te drukken.
Door kort op de rechter draaiknop te drukken, kunt u ● tussen AAN en UIT kiezen. Door lang op de rechter draaiknop ● te drukken, wordt de keuze bevestigd.
- U kunt nu, zoals wordt beschreven in de gebruikshandleiding, een bestemming invoeren.

Om de demomodus uit te schakelen, selecteert u met de rechter draaiknop ● UIT en bevestigt u dit door op de draaiknop te drukken.

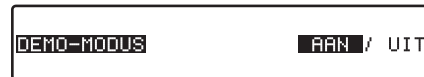

Aansluitingen

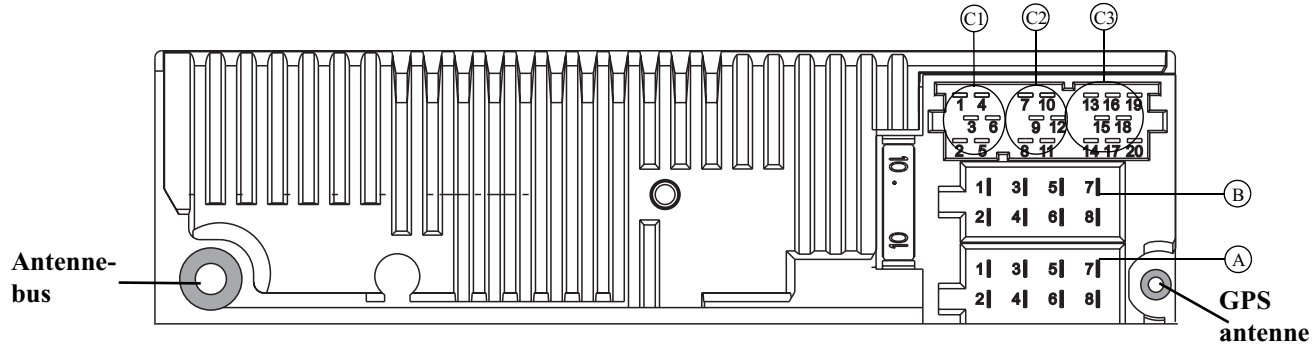

Kamer A

- 1 Snelheidssignaal (GAL)
- 2 Signaal van achteruitrijlampen
- 3 Telefoon - geluidsonderdrukking / vrijschakeling
- 4 Constant plus (klem 30)
- 5 Besturingsuitgang voor automatische antenne/versterker
- 6 Verlichting (klem 58)
- 7 Geschakelde plus (klem 15)
- 8 Massa (klem 31)

Kamer B

- 1 Luidspreker achter rechts +
- 2 Luidspreker achter rechts -
- 3 Luidspreker voor rechts +
- 4 Luidspreker voor rechts -
- 5 Luidspreker voor links +
- 6 Luidspreker voor links -
- 7 Luidspreker achter links +
- 8 Luidspreker achter links -

Kamer C1

- 1 LineOut achter links
- 2 LineOut achter rechts
- 3 LF-massa
- 4 LineOut voor links
- 5 LineOut voor rechts
- 6 LineOut subwoofer

Kamer C2

- 7-12 Speciale aansluiting voor Becker cd-wisselaar

Kamer C3

- 13 Lf - telefooningang
- 14 Massa - telefooningang
- 15-17 Speciale aansluiting voor Becker cd-wisselaar
- 18 Cd lf-massa (AUX)
- 19 Cd lf links (AUX)
- 20 Cd lf rechts (AUX)