



i n v e n t

## **instrukcja obsługi**

komputera kieszonkowego HP iPAQ seria  
H5400

Numer dokumentu: 281984-241

Wrzesień 2002 r.

© 2002 Hewlett-Packard Company

Microsoft, MSDOS, Windows, Windows NT są znakami towarowymi firmy Microsoft Corporation w Stanach Zjednoczonych i innych krajach.

Intel, Pentium, Intel Inside oraz Celeron są znakami towarowymi firmy Intel Corporation w Stanach Zjednoczonych i innych krajach.

Adobe, Acrobat oraz Acrobat Reader są znakami towarowymi lub zastrzeżonymi znakami towarowymi firmy Adobe Systems Incorporated.



SD is a trademark of Secure Digital.

Wszelkie inne nazwy produktów wymienione w niniejszym tekście mogą być znakami towarowymi odpowiednich firm.

Firma Hewlett-Packard Company nie ponosi odpowiedzialności za błędy techniczne lub redakcyjne, pominięcia w tekście oraz przypadkowe lub wtórne szkody wynikające z dostarczenia, przedstawienia lub wykorzystania niniejszego materiału. Informacje przedstawiono takimi, jakie są; nie są one objęte żadnymi gwarancjami, w tym domniemaną gwarancją przydatności do sprzedaży oraz do wykorzystania w określonym celu. Informacje zawarte w niniejszym tekście mogą ulec zmianie bez powiadomienia. Warunki gwarancji obejmujących produkty firmy HP przedstawiono w dołączonych do tych produktów umowach o ograniczonej gwarancji. Stwierdzenia zawarte w niniejszym tekście nie stanowią dodatkowej gwarancji.

Niniejszy dokument zawiera informacje stanowiące własność firmy i objęte prawami autorskimi. Żadna część niniejszego tekstu nie może być kopiowana, powielana, ani tłumaczona na inny język bez wcześniejszej pisemnej zgody firmy Hewlett-Packard Company.



**OSTRZEŻENIE:** W ten sposób oznaczono zalecenia, których nieprzestrzeganie może spowodować uszkodzenie ciała lub utratę życia.

---



**UWAGA!** W ten sposób oznaczono zalecenia, których nieprzestrzeganie może spowodować uszkodzenie sprzętu lub utratę informacji.

---

Instrukcja obsługi  
komputera kieszonkowego HP iPAQ seria H540  
Wydanie pierwsze, wrzesień 2002 r.  
Nr dokumentu: 281984-001

---

# Spis treści

## 1 Rozpoczynamy pracę

Zawartość opakowania . . . . .	1–2
Panel przedni . . . . .	1–4
Panel górny . . . . .	1–6
Panel dolny . . . . .	1–7
Panel tylny . . . . .	1–8
Uniwersalna podstawa . . . . .	1–9
Rejestracja komputera kieszonkowego hp iPAQ . . . . .	1–10
Przygotowanie komputera hp iPAQ do pracy . . . . .	1–11
Konfiguracja Partnerstwa . . . . .	1–13
Dodatkowe informacje o produkcie . . . . .	1–17
Informacje o rozwiązywaniu problemów i pomocy technicznej . . . . .	1–19

## 2 Poznajemy urządzenie

Wprowadzenie . . . . .	2–1
Zmiana ustawień sugerowania słów . . . . .	2–2
Pisanie za pomocą klawiatury ekranowej . . . . .	2–3
Pisanie rysikiem z użyciem aplikacji Letter Recognizer . . . . .	2–4
Pisanie rysikiem z użyciem aplikacji Transcriber . . . . .	2–6
Pisanie rysikiem z użyciem aplikacji Block Recognizer . . . . .	2–6
Rysowanie i pisanie na ekranie . . . . .	2–6
Przekształcanie pisma odręcznego na tekst . . . . .	2–8

Dostosowywanie ustawień . . . . .	2–9
Ustawianie czasu lokalnego . . . . .	2–9
Ustawianie czasu obowiązującego w odwiedzanym miejscu . . . . .	2–10
Ustawianie daty . . . . .	2–11
Zmiana ustawień podświetlania . . . . .	2–12
Obsługa komputera kieszonkowego iPAQ . . . . .	2–14
Wykonywanie kopii zapasowych . . . . .	2–14
Korzystanie z aplikacji iPAQ Backup . . . . .	2–14
Pełne resetowanie . . . . .	2–25
Zwykłe resetowanie . . . . .	2–26
Kalibracja ekranu . . . . .	2–26
Autotest . . . . .	2–27
Obsługa akumulatora . . . . .	2–28
Instalacja akumulatora . . . . .	2–28
Automatyczne monitorowanie akumulatora . . . . .	2–28
Ręczne monitorowanie akumulatora . . . . .	2–30
Ładowanie akumulatora . . . . .	2–30
Ustawianie zasilacza w trybie gotowości . . . . .	2–33
Wymiana akumulatora . . . . .	2–34
Ponowne uaktywnienie akumulatora . . . . .	2–34
Praca z aplikacjami . . . . .	2–35
Otwieranie aplikacji . . . . .	2–35
Minimalizowanie aplikacji . . . . .	2–35
Zamykanie aplikacji . . . . .	2–36
Instalowanie aplikacji . . . . .	2–37
Dostosowywanie przycisków aplikacji . . . . .	2–37
Przeglądanie obrazków . . . . .	2–39

### **3 Bezprzewodowa sieć LAN**

Terminologia . . . . .	3–1
Poznawanie możliwości . . . . .	3–2
Włączanie sieci WLAN . . . . .	3–2
Aktywacja ikony iPAQ WLAN . . . . .	3–3

Praca z profilami . . . . .	3–3
Tworzenie profili bez opcji bezpieczeństwa . . . . .	3–4
Tworzenie profili z opcjami bezpieczeństwa . . . . .	3–6
Zamykanie aplikacji WLAN . . . . .	3–7
Przeglądanie wprowadzonych profili . . . . .	3–7
Wybieranie wprowadzonego profilu . . . . .	3–7
Edycja wprowadzonego profilu . . . . .	3–7
Usuwanie profilu . . . . .	3–8
Monitorowanie siły sygnału i stanu połączenia . . . . .	3–8
Sprawdzanie siły sygnału radiowego . . . . .	3–9
Sprawdzanie stanu sieci WLAN . . . . .	3–9
Lokalizowanie i łączenie z bezprzewodowymi punktami dostępowymi . . . . .	3–9
Wyszukiwanie bezprzewodowych punktów dostępowych . . . . .	3–9
Łączenie z punktem dostępowym . . . . .	3–10
Korzystanie z programu Microsoft Connection Manager . . . . .	3–10
Uruchamianie programu Microsoft Connection Manager . . . . .	3–10
Dodatkowe oprogramowanie do pracy w sieci . . . . .	3–11
Zalecane ustawienia . . . . .	3–11
Ustawianie kanałów . . . . .	3–11

## 4 Bluetooth

Poznajemy technologię Bluetooth . . . . .	4–2
Terminologia . . . . .	4–2
Przegląd obsługiwanych usług . . . . .	4–3
Ustawienia Bluetooth . . . . .	4–4
Bluetooth Manager . . . . .	4–6
Lokalizowanie i wybieranie urządzenia . . . . .	4–7
Profile . . . . .	4–7
Tworzenie profilu . . . . .	4–7
Uaktywnianie profilu . . . . .	4–8
Zmiana nazwy profilu . . . . .	4–8
Usuwanie profilu . . . . .	4–9
Zapisywanie ustawień w profilu . . . . .	4–9

Ustawienia dostępności . . . . .	4–10
Wprowadzanie nazwy urządzenia . . . . .	4–10
Umorzliwianie innym lokalizowania naszego urządzenia . . . . .	4–10
Łączenie urządzeń w pary . . . . .	4–10
Rozłączanie par urządzeń . . . . .	4–12
Zezwalanie na łączenie . . . . .	4–12
Włączanie usług Bluetooth . . . . .	4–13
Ustawienie udostępnianego folderu . . . . .	4–15
Wybieranie informacji elektronicznej wizytówki . . . . .	4–15
Łączenie z innymi urządzeniami . . . . .	4–17
Określanie portu komunikacyjnego . . . . .	4–17
Nawiązywanie połączenia przez ActiveSync . . . . .	4–17
Nawiązywanie połączenia szeregowego . . . . .	4–19
Korzystanie z połączenia telefonicznego . . . . .	4–19
Nawiązywanie połączenia z telefonem komórkowym . . . . .	4–21
Praca z plikami . . . . .	4–22
Nawiązywanie połączenia w celu przesyłania plików . . . . .	4–22
Wysyłanie plików . . . . .	4–22
Tworzenie folderu na zdalnym urządzeniu . . . . .	4–22
Odbieranie pliku ze zdalnego urządzenia . . . . .	4–23
Usuwanie pliku ze zdalnego urządzenia . . . . .	4–23
Przesyłanie informacji łączem Bluetooth . . . . .	4–23
Elektroniczne wizytówki . . . . .	4–24
Wysyłanie elektronicznej wizytówki . . . . .	4–25
Pobieranie elektronicznej wizytówki . . . . .	4–25
Wymiana elektronicznych wizytówek . . . . .	4–26
Obsługa połączeń . . . . .	4–26
Tworzenie skrótu . . . . .	4–26
Usuwanie skrótu . . . . .	4–27
Przeglądanie skrótów . . . . .	4–27
Otwieranie połączenia . . . . .	4–27
Przeglądanie statusu połączenia . . . . .	4–27
Zamykanie połączenia . . . . .	4–28
Przeglądanie informacji nt. połączenia . . . . .	4–28

## 5 Czytnik odcisków palców

Nauka wprowadzania odcisków palców . . . . .	5–1
Korzystanie z czytnika odcisków palców . . . . .	5–5
Wprowadzanie odcisku palca . . . . .	5–5
Usuwanie odcisku palca . . . . .	5–8

Ustawianie haseł logowania . . . . .	5–9
Ustawianie logowania bez hasła “No password” . . . . .	5–10
Ustawianie logowania z użyciem prostego 4-cyfrowego kodu PIN “Simple 4 digit PIN” . . . . .	5–10
Ustawianie logowania z użyciem silnego hasła alfanumerycznego “Strong alphanumeric password” . . . . .	5–11
Ustawianie logowania z użyciem kodu PIN lub odcisku palca “PIN OR fingerprint” . . . . .	5–12
Ustawianie logowania z użyciem kodu PIN i odcisku palca “PIN AND fingerprint” . . . . .	5–12
Ustawianie logowania z użyciem hasła lub odcisku palca “Password OR fingerprint” . . . . .	5–13
Ustawianie logowania z użyciem hasła i odcisku palca “Password AND Fingerprint” . . . . .	5–14
Ustawianie logowania z użyciem samego odcisku palca “Fingerprint-only” . . . . .	5–14
Logowanie z użyciem kodów PIN, haseł i odcisków . . . . .	5–15
Logowanie bez hasła “No Password” . . . . .	5–15
Logowanie z użyciem 4-cyfrowego kodu PIN “4-digit PIN” . . . . .	5–16
Logowanie z użyciem hasła “Password” . . . . .	5–16
Logowanie z użyciem kodu PIN lub odcisku palca “PIN OR fingerprint” . . . . .	5–16
Logowanie z użyciem kodu PIN i odcisku palca “PIN AND fingerprint” . . . . .	5–17
Logowanie z użyciem hasła lub odcisku palca “Password OR fingerprint” . . . . .	5–17
Logowanie z użyciem hasła i odcisku palca “Password AND Fingerprint” . . . . .	5–17
Logowanie z użyciem samego odcisku palca “Fingerprint-only” . . . . .	5–18
Ustawienia opcji związanych z bezpieczeństwem . . . . .	5–18
Ustawienia poziomu bezpieczeństwa . . . . .	5–19
Ustawienia maksymalnej liczby prób logowania . . . . .	5–20

## 6 Połączenia

Połączenie z komputerem PC . . . . .	6–1
Synchronizacja z komputerem PC . . . . .	6–2
Korzystanie z szeregowego połączenia na podczerwień (IR) . . . . .	6–3
Zmiana ustawień synchronizacji . . . . .	6–4
Przenoszenie plików . . . . .	6–5

Połączenie z Internetem lub siecią lokalną . . . . .	6–7
Korzystanie z karty modemu . . . . .	6–7
Synchronizacja łączy . . . . .	6–9
Wprowadzanie adresu internetowego (URL) . . . . .	6–9
Wybieranie z listy Favorites . . . . .	6–10

## **7 Komunikacja**

Aplikacja Contacts (Kontakty) . . . . .	7–1
Tworzenie kontaktu . . . . .	7–2
Przeglądanie listy kontaktów . . . . .	7–2
Edycja kontaktu . . . . .	7–3
Przypisywanie kontaktów do kategorii . . . . .	7–3
Usuwanie kontaktów . . . . .	7–6
Skrzynka pocztowa Inbox (Poczta) . . . . .	7–8
Konfiguracja usługi poczty elektronicznej . . . . .	7–9
Tworzenie i wysyłanie wiadomości . . . . .	7–10
Dodawanie załącznika . . . . .	7–11
Odbieranie wiadomości . . . . .	7–13
Otwieranie wiadomości . . . . .	7–14
Usuwanie wiadomości . . . . .	7–15
Zarządzanie folderami . . . . .	7–16
Dyktafon - nagrywanie głosu . . . . .	7–18
Nagrywanie . . . . .	7–18
Odsłuchiwanie . . . . .	7–19
Sporządzanie notatek (Notatnik) . . . . .	7–19
Tworzenie notatek . . . . .	7–19

## **8 Planowanie zadań**

Korzystanie z okna Today (Dziś) . . . . .	8–1
Wprowadzanie informacji . . . . .	8–2
Modyfikacja informacji . . . . .	8–3
Zmiana ustawień . . . . .	8–3
Kalendarz . . . . .	8–5
Wygląd kalendarza . . . . .	8–5
Zmiana widoku kalendarza . . . . .	8–5
Dostosowanie wyglądu kalendarza . . . . .	8–6
Wprowadzanie wpisów terminarza . . . . .	8–7
Ustawianie przypominania . . . . .	8–7
Usuwanie wpisów terminarza . . . . .	8–8



Przypisywanie wpisów terminarza do kategorii . . . . .	8–8
Wysyłanie informacji o spotkaniu . . . . .	8–9
Zadania (Tasks). . . . .	8–10
Tworzenie zadania . . . . .	8–10
Szybkie tworzenie zadania . . . . .	8–11
Usuwanie zadania . . . . .	8–12
Sortowanie zadań . . . . .	8–12
Zmiana wyglądu zadań . . . . .	8–14

## 9 Oprogramowanie

Pocket Word . . . . .	9–1
Tworzenie nowego dokumentu. . . . .	9–2
Otwieranie dokumentu Word . . . . .	9–3
Zmiana opcji programu Pocket Word. . . . .	9–4
Pocket Excel . . . . .	9–7
Tworzenie nowego arkusza . . . . .	9–7
Otwieranie arkusza . . . . .	9–8
Zmiana opcji programu Pocket Excel. . . . .	9–9
Microsoft Reader . . . . .	9–10
Aktywacja oprogramowania Microsoft Reader . . . . .	9–10
Czytanie książki elektronicznej . . . . .	9–11
Kopiowanie książki elektronicznej . . . . .	9–12
Usuwanie książki elektronicznej . . . . .	9–13
Odsłuchiwanie książki . . . . .	9–13
Oznaczanie miejsc w książce elektronicznej . . . . .	9–14
Zmiana opcji programu Microsoft Reader . . . . .	9–15
Windows Media Player. . . . .	9–16
Kopiowanie muzyki do komputera kieszonkowego iPAQ. . . . .	9–17
Odtwarzanie muzyki w komputerze kieszonkowym iPAQ . . . . .	9–18
Tworzenie listy utworów . . . . .	9–20
Odtwarzanie listy utworów . . . . .	9–21
Odtwarzanie sekwencji wideo . . . . .	9–21
Pocket Internet Explorer . . . . .	9–22
Korzystanie z Pocket IE w czasie połączenia z Internetem . . . . .	9–22
Korzystanie z Pocket IE bez połączenia z Internetem . . . . .	9–22
Synchronizacja łączy Ulubione . . . . .	9–23

## 10 Uniwersalny pilot (Nevo)

Ikony . . . . .	10–1
-----------------	------

Sposób korzystania z ikon konfiguracji . . . . .	10-1
Dodawanie urządzenia . . . . .	10-2
Zmiana urządzenia . . . . .	10-7
Usuwanie urządzenia . . . . .	10-7
Włączanie urządzenia . . . . .	10-7
Dodawanie czynności . . . . .	10-8
Zmiana czynności . . . . .	10-11
Usuwanie czynności . . . . .	10-12
Konfiguracja pomieszczenia . . . . .	10-12
Dodawanie urządzenia do pomieszczenia . . . . .	10-12
Usuwanie pomieszczenia . . . . .	10-13
Dodawanie ulubionego kanału . . . . .	10-13
Zmiana ulubionego kanału . . . . .	10-14
Konfiguracja profilu użytkownika . . . . .	10-14
Zmiana profilu użytkownika . . . . .	10-14
Pobieranie kodów urządzeń i funkcji klawiszy . . . . .	10-15
Pobieranie kodów urządzeń . . . . .	10-15
Pobieranie funkcji klawiszy . . . . .	10-15
Praca z klawiszami funkcyjnymi . . . . .	10-16
Dodawanie klawiszy funkcyjnych . . . . .	10-16
Edycja klawiszy funkcyjnych . . . . .	10-16
Programowanie klawiszy funkcyjnych . . . . .	10-16
Kopiowanie klawiszy funkcyjnych . . . . .	10-16
Przenoszenie klawiszy funkcyjnych . . . . .	10-17
Usuwanie klawiszy funkcyjnych . . . . .	10-17

## **A Informacje nt. norm bezpieczeństwa**

Modyfikacje . . . . .	A-1
Kable . . . . .	A-1
Ostrzeżenie dotyczące akumulatora . . . . .	A-1
Podróże lotnicze . . . . .	A-2
Uwagi dotyczące komunikacji bezprzewodowej . . . . .	A-2
Normy Unii Europejskiej . . . . .	A-2

## **B Dane techniczne**

Dane systemu . . . . .	B-1
Dane fizyczne . . . . .	B-2
Środowisko pracy . . . . .	B-3

---

## Rozpoczynamy pracę

Gratulujemy zakupu komputera kieszonkowego HP iPAQ. Niniejszy podręcznik *Rozpoczynamy pracę* zawiera informacje o przygotowaniu komputera kieszonkowego do pracy oraz umożliwia użytkownikowi zapoznanie się z urządzeniem.



## Zawartość opakowania



Jeśli któregoś elementu brakuje, należy skontaktować się z działem obsługi klienta (*Customer Support*) pod jednym z numerów wymienionych w ulotce *Worldwide Telephone Numbers*.

Opakowanie zawiera:

---

1	Komputer kieszonkowy HP iPAQ
2	Wąski, wymienny akumulator
3	Etui ochronne
4	Uniwersalna podstawka* umożliwiająca użycie uniwersalnej magistrali szeregowej (USB) lub złącza szeregowego
5	Dodatkowy rysik
6	Zasilacz
7	Ładowarka (przyłączona do zasilacza)

---

Ciąg dalszy

---

8 Podręcznik *Rozpoczynamy pracę*

---

9 Dysk *HP iPAQ Pocket PC Companion CD* zawierający:

- Microsoft® Outlook® 2000
  - Microsoft® ActiveSync®
  - Dodatkowe oprogramowanie i aplikacje
  - Dokumentację firmy HP, w tym *Instrukcja obsługi komputera kieszonkowego HP iPAQ*
- 

\*Wygląd uniwersalnej podstawki może być nieco inny, w zależności od zakupionego modelu.

---

## Panel przedni

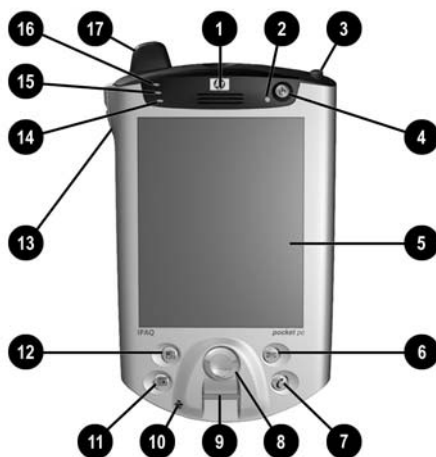

---

### Elementy panelu przedniego

---

- |   |   |
|---|---|
| 1 | <b>Głośnik:</b> alarmy, głos, muzyka  |
| 2 | Kontrolka zasilania:<br><b>Miga w kolorze bursztynowym:</b> ładowanie akumulatora<br><b>Świeci w kolorze bursztynowym:</b> akumulator naładowany<br><b>Miga w kolorze zielonym:</b> alarm, kalendarz, zdarzenie |
| 3 | <b>Rysik:</b> wysuwanie i chowanie rysika przez wciśnięcie  |
| 4 | <b>Wyłącznik zasilania:</b> włączanie i wyłączanie urządzenia   |
| 5 | <b>Kolorowy wyświetlacz:</b> ekran kolorowy o wysokim kontraście  |
| 6 | <b>*Przycisk skrzynki pocztowej (Inbox):</b> dostęp do skrzynki pocztowej w celu wysłania lub odczytania wiadomości e-mail  |
| 7 | <b>*Przycisk iTask:</b> otwieranie, zamykanie i przełączanie między aplikacjami; uruchamianie programów i zmiana ustawień   |
| 8 | <b>5-funkcyjny przycisk nawigacji:</b> przewijanie listy i wybieranie elementu przez wciśnięcie (działa podobnie jak joystick)  |
| 9 | <b>Czytnik odcisków palców:</b> zaawansowane zabezpieczenie biometryczne  |
-

---

## Elementy panelu przedniego

---

- 10 **Mikrofon:** nagrywanie głosu i innych dźwięków

---

  - 11 **\*Przycisk kalendarza (Calendar):** planowanie zadań, ustawianie przypomnienia, przeglądanie kalendarza

---

  - 12 **\*Przycisk adresów (Contacts):** wyświetlanie danych adresowych z wybranej kategorii

---

  - 13 **Głośność:** podgłaśnianie, ściszenie, wyciszenie i nagrywanie

---

  - 14 **Czujnik światła:** o ile wybrano taką opcję, automatyczne dostosowanie podświetlenia ekranu

---

  - 15 **Kontrolka aktywności Bluetooth:** miga w kolorze niebieskim, gdy odbywa się komunikacja w technologii Bluetooth

---

  - 16 Kontrolka bezprzewodowej sieci LAN:  
**miga w kolorze zielonym:** bezprzewodowe łącze działa  
**miga w kolorze bursztynowym:** bezprzewodowe łącze nie działa

---

  - 17 **Antena:** wysyła i odbiera sygnały
- 

\*Funkcje tych przycisków można programować, jednak na początku są im przypisane fabryczne ustawienia.

---

## Panel górny

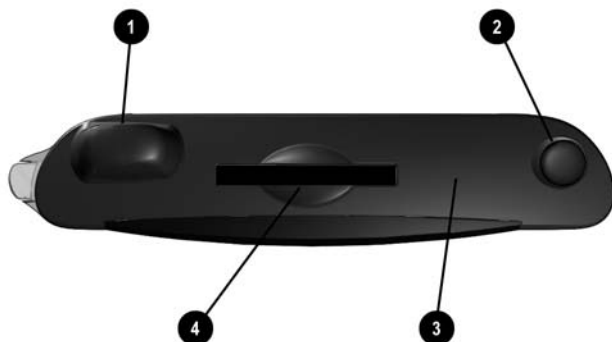

---

### Elementy panelu górnego

---

- 1 **Antena:** wysyła i odbiera sygnały
  - 2 **Rysik:** wysuwanie i chowanie rysika przez wciśnięcie
  - 3 **Złącze na podczerwień i uniwersalny pilot:** wysyła i otrzymuje informacje z innych urządzeń obsługujących połączenia na podczerwień
  - 4 **Gniazdo rozszerzeń wejścia-wyjścia Secure Digital:** umożliwia korzystanie z kart pamięci masowej oraz kart rozszerzeń Secure Digital (SD)
-



## Panel dolny

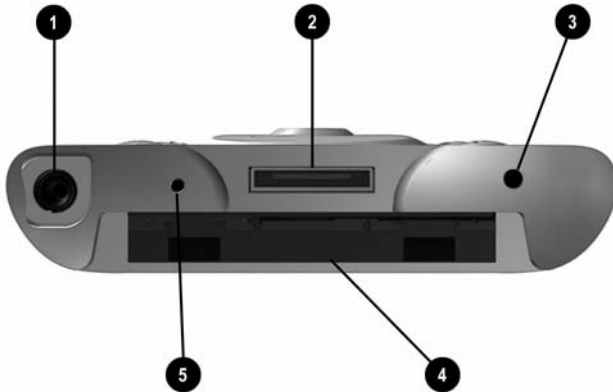

### Elementy panelu dolnego

- 1 **3,5-milimetrowe gniazdo stereo do mikrofonu lub słuchawek:** służy do podłączania słuchawek, zestawu słuchawkowego lub małej słuchawki
- 2 **Port do ładowania i komunikacji:** służy do podłączania uniwersalnej podstawki, kabla synchronizacyjnego lub ładowarki
- 3 **Przycisk resetowania:** służy do resetowania komputera kieszonkowego iPAQ
- 4 **Złącze modułu rozszerzeń:** służy do podłączania opcjonalnego modułu rozszerzeń
- 5 **Mikrofon:** nagrywanie głosu i innych dźwięków

## Panel tylny

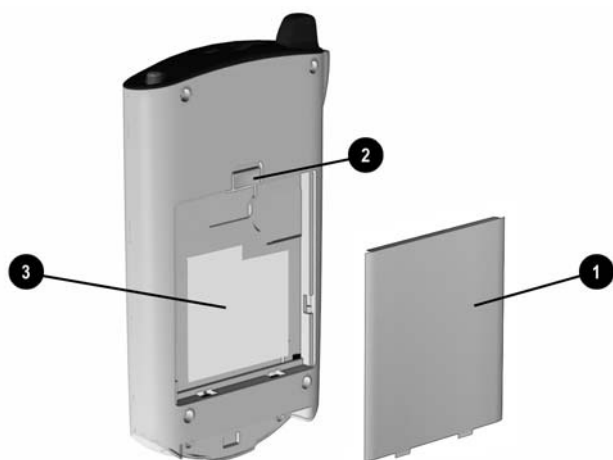

---

### Elementy panelu tylnego

---

- 1 **Wąski, wymienny akumulator:** wymienny akumulator umożliwiający ładowanie
  - 2 **Zatrzask akumulatora:** w celu wyjęcia akumulatora przesunąć ku górze
  - 3\ **Etykieta produktu:** zawarte na niej informacje podaje się przy zasięgnięciu pomocy technicznej oraz przy zadawaniu pytań związanych z produktem
-

## Uniwersalna podstawa

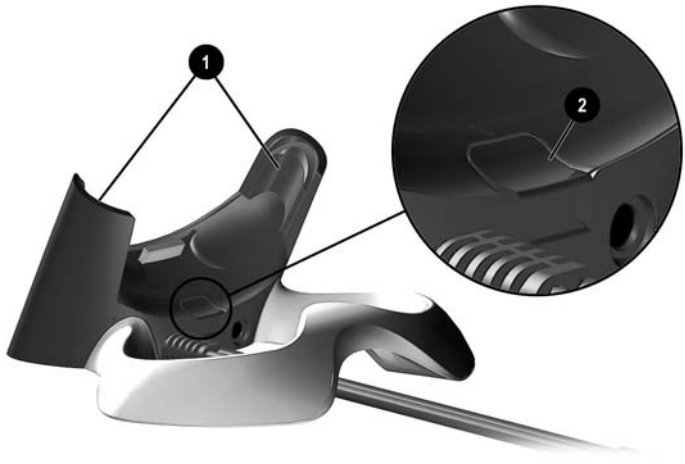

---

### Elementy uniwersalnej podstawki

---

- 1 **Stabilizatory:** służą do stabilizacji (1) komputera kieszonkowego iPAQ bez dołączonego modułu rozszerzeń
  - 2 **Przycisk zwalniający:** zwalnia blokadę stabilizatorów (2)
-

## **Rejestracja komputera kieszonkowego HP iPAQ**

Po przesłaniu karty rejestracyjnej dołączonej do opakowania (tylko urządzenia sprzedawane w Stanach Zjednoczonych i Kanadzie) użytkownik może otrzymywać najnowsze informacje o komputerze kieszonkowym iPAQ oraz specjalne oferty zakupu akcesoriów i oprogramowania do tego urządzenia.:  
<http://www.hp.com/go/ipaqreg>.

## Przygotowanie komputera kieszonkowego HP iPAQ do pracy

Aby rozpocząć korzystanie z komputera kieszonkowego HP iPAQ:

1. Przygotuj wymienny akumulator.
2. Wprowadź występy (1) znajdujące się na dole akumulatora do wycięć w komputerze kieszonkowym iPAQ.
3. Dociśnij akumulator ku górze (2), tak aby zatrzasnął się.

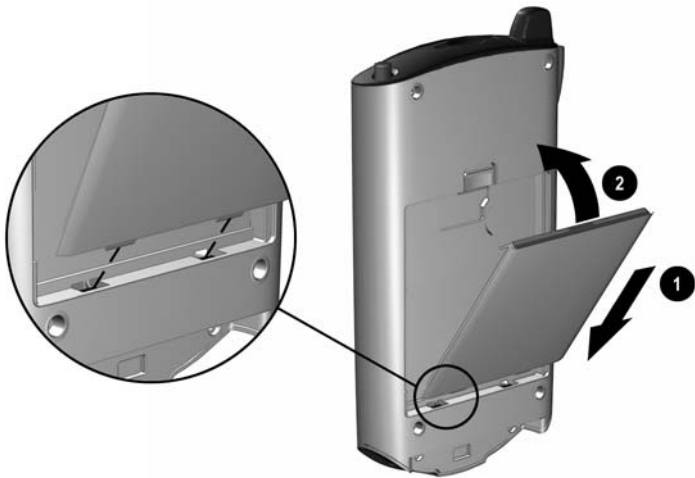

4. Wyjmij rysik (dociśnij go) ze schowka w górnym panelu komputera kieszonkowego iPAQ.
5. Zlokalizuj otwór resetowania w dolnym panelu komputera kieszonkowego. Włóż w ten otwór rysik i przyciśnij, co spowoduje wykonanie programowego resetu urządzenia. Komputer kieszonkowy iPAQ zostanie automatycznie włączony.
6. Wykonując kroki opisane w oknie powitalnym (**Welcome**):
  - Skalibruj ekran
  - Poznaj zasadę działania rysika
  - Poznaj zasadę działania podręcznych menu
  - Wybierz strefę czasową
7. Stuknij w dowolnym miejscu ekranu w celu otworzenia okna **Today**.



Okno **Today** wyświetlane jest przy pierwszym włączeniu komputera kieszonkowego iPAQ danego dnia, albo po każdych 4 godzinach nieaktywności.

---

8. Spersonalizuj ustawienia komputera kieszonkowego iPAQ.

Stuknij, aby zobaczyć informację o właścicielu.

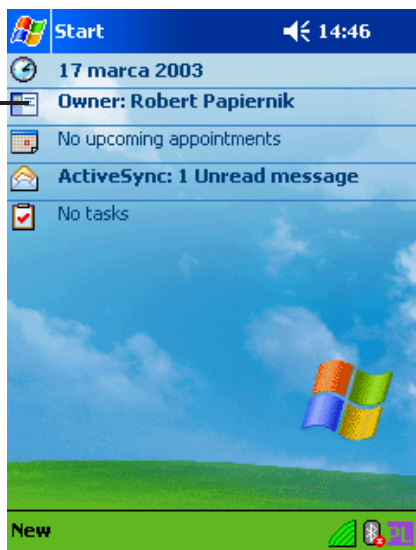

## Konfiguracja partnerstwa

Za pomocą oprogramowania Microsoft ActiveSync możliwe jest *zsynchronizowanie* informacji zapisanych w komputerze PC z informacjami zapisanymi w komputerze kieszonkowym. W trakcie synchronizacji dane zapisane w komputerze kieszonkowym są porównywane z tymi zapisanymi w komputerze PC, a następnie wszystkie informacje uaktualniane są do najnowszych wersji.

Użytkownik może *zsynchronizować* dane adresowe (Contacts), kalendarz (Calendar), zadania (Tasks) oraz notatki (Notes) — w tym celu wymagane jest posiadanie oprogramowania Microsoft Outlook. Ponadto można zsynchronizować inne elementy, niewymagające posiadania programu Microsoft Outlook, takie jak pliki i strony WWW. Pierwsza synchronizacja rozpoczyna się automatycznie po zakończeniu działania programu ActiveSync Setup Wizard.

W celu zainstalowania oprogramowania ActiveSync:

1. Włóż dysk *HP iPAQ Pocket PC Companion CD* do komputera PC.
2. Kliknij **Start Here**.
3. O ile jest to konieczne, zainstaluj oprogramowanie Microsoft Outlook.
4. Kliknij **Install ActiveSync** (wymagana jest przynajmniej wersja zamieszczona na opisywanym dysku CD).



Kiedy pojawi się pytanie o pobieranie pliku, należy wybrać **Run this program from its current location** (Uruchom program z bieżącej lokalizacji).

---

5. Postępuj zgodnie z opisem na dysku *HP iPAQ Pocket PC Companion CD*.



6. Włóż wtyczkę zasilacza do gniazda zasilania. Podłącz kabel zasilacza do uniwersalnej podstawki.



7. Podłącz złącze szeregowo (a) lub USB (b) uniwersalnej podstawki do portu znajdującego się z tyłu lub z przodu komputera PC.





Należy zastosować złącze szeregowe lub USB. Nie należy używać obu złączy jednocześnie.



Złącze USB pozwala na szybsze przetwarzanie danych. Użytkownicy Microsoft Windows NT **muszą** stosować **złącze szeregowe**.

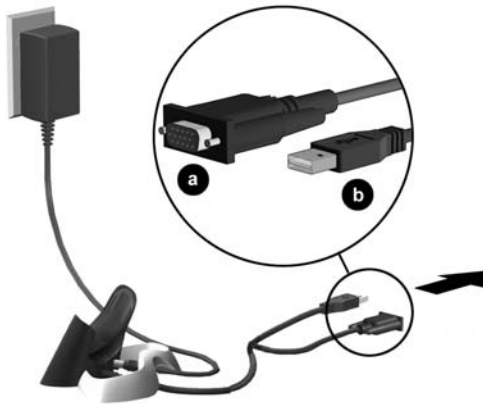

8. Wsuń spód komputera kieszonkowego iPAQ do uniwersalnej podstawki, tak aby złącze weszło do samego końca.





---

Program ActiveSync automatycznie wykryje połączenie z komputerem kieszonkowym

---

9. W celu skonfigurowania partnerstwa postępuj zgodnie z instrukcjami wyświetlanymi w programie ActiveSync.
10. Przeczytaj dodatkowe informacje o posiadanym komputerze kieszonkowym iPAQ

## Dodatkowe informacje o produkcie

Informacje na temat...	Gdzie szukać...
Programy komputera kieszonkowego HP iPAQ	<i>Instrukcja obsługi komputera kieszonkowego HP iPAQ na dysku CD oraz w formacie eBook. W celu uzyskania pomocy, stuknij na ikonę Windows, a następnie <b>Help</b></i>
Instrukcja obsługi komputera kieszonkowego HP iPAQ (HP iPAQ Pocket PC Reference Guide)	Instrukcja dostępna jest w formacie eBook w komputerze kieszonkowym iPAQ.
Bezprzewodowa sieć LAN	Podręcznik <i>Wireless LAN Special Features Guide</i> w opakowaniu oraz rozdział 3 <i>Instrukcji obsługi komputera kieszonkowego HP iPAQ</i> na dysku CD.
Bluetooth	Podręcznik <i>Bluetooth Special Features Guide</i> w opakowaniu oraz rozdział 4 <i>Instrukcji obsługi komputera kieszonkowego HP iPAQ</i> na dysku CD.
Czytnik odcisków palców	Rozdział 5 <i>Instrukcji obsługi komputera kieszonkowego HP iPAQ</i> na dysku CD.
iPAQ Backup	Rozdział 2 <i>Instrukcji obsługi komputera kieszonkowego HP iPAQ</i> na dysku CD
Uniwersalny pilot	Rozdział 10 <i>Instrukcji obsługi komputera kieszonkowego HP iPAQ</i> na dysku CD
iPAQ File Store	Rozdział 2 <i>Instrukcji obsługi komputera kieszonkowego HP iPAQ</i> na dysku CD
iTask Manager	Rozdział 2 <i>Instrukcji obsługi komputera kieszonkowego HP iPAQ</i> na dysku CD
Dodatkowe programy, jakie można zainstalować w komputerze kieszonkowym HP iPAQ	Dysk <i>HP iPAQ Pocket PC Companion CD</i> .

<b>Informacje na temat...</b>	<b>Gdzie szukać...</b>
Informacje o opcjonalnych elementach do komputera kieszonkowego HP iPAQ	Broшуra <i>Accessories Information</i> dołączona do komputera kieszonkowego HP iPAQ lub <a href="http://www.hp.com/products/pocketpc/options">http://www.hp.com/products/pocketpc/options</a> .
Informacje o komputerze kieszonkowym HP iPAQ	Strona WWW <a href="http://www.hp.com/products/pocketpc">http://www.hp.com/products/pocketpc</a>
Aktualne informacje o oprogramowaniu Microsoft Pocket PC 2002	Strona WWW <a href="http://www.microsoft.com/mobile/pocketpc">http://www.microsoft.com/mobile/pocketpc</a>
Programy już zainstalowane w komputerze kieszonkowym HP iPAQ	Dysk <i>HP iPAQ Pocket PC Companion CD</i> oraz program <b>Help</b> w komputerze kieszonkowym HP iPAQ. Stuknij <b>Start</b> , a następnie <b>Help</b>
Podłączanie komputera kieszonkowego HP iPAQ do komputera PC	Niniejszy podręcznik <i>Rozpoczynamy pracę, Instrukcja obsługi komputera kieszonkowego HP iPAQ</i> lub tekst ActiveSync Help zamieszczony na dysku <i>HP iPAQ Pocket PC Companion CD</i>
Rejestracja komputera kieszonkowego HP iPAQ w celu otrzymywania od firmy HP wiadomości e-mail na temat specjalnych ofert i promocji	Strona WWW: <a href="http://www.hp.com/go/ipaqreg">http://www.hp.com/go/ipaqreg</a>
Gwarancja i serwisowanie	Umowa ograniczonej międzynarodowej gwarancji ( <i>Worldwide Limited Warranty Statement</i> ) zamieszczona w opakowaniu.

# Informacje o rozwiązywaniu problemów i pomocy technicznej

Informacje na temat...	Gdzie szukać...
Łączenie i synchronizacja z komputerem PC	Tekst ActiveSync Help na komputerze PC. Uruchom program ActiveSync, kliknij <b>Help</b> i wybierz <b>Microsoft ActiveSync Help</b>
Rozwiązywanie problemów związanych z połączeniami ActiveSync	Moduł rozwiązywania problemów z programem ActiveSync zainstalowany w komputerze PC. Po zainstalowaniu oprogramowania kliknij <b>Help</b> , a następnie <b>Troubleshooter</b>
Wymiana plików po synchronizacji z komputerem kieszonkowym HP iPAQ	Pomoc online programu ActiveSync w komputerze PC. Uruchom program Microsoft ActiveSync, wybierz <b>Help</b> , a następnie <b>Microsoft ActiveSync Help</b>
Najnowsze aktualizacje i szczegółowe dane techniczne	Pliki Read Me zlokalizowane w folderze Microsoft ActiveSync na dysku CD <i>HP iPAQ Pocket PC Companion CD</i>
Pomoc techniczna w zakresie komputera kieszonkowego HP iPAQ	<a href="http://www.hp.com/support/pocketpc">http://www.hp.com/support/pocketpc</a>
Informacje związane z bezpieczeństwem	Informacje nt. bezpieczeństwa zawarte w <i>Instrukcji obsługi komputera kieszonkowego HP iPAQ</i>
Najnowsze informacje o urządzeniach z systemem Windows	<a href="http://www.microsoft.com/pocketpc">http://www.microsoft.com/pocketpc</a>

---

## Poznajemy urządzenie

W celu najwydajniejszego korzystania z komputera kieszonkowego HP iPAQ seria H5400, naukę należy rozpocząć od przyswojenia następujących czynności:

- Wprowadzanie informacji
- Dostosowywanie ustawień
- Obsługa komputera kieszonkowego iPAQ
- Obsługa akumulatora
- Praca z aplikacjami

### Wprowadzanie informacji

Litery, symbole oraz cyfry można wprowadzać na ekranie komputera kieszonkowego iPAQ w następujący sposób

- Stukając w odpowiednich miejscach klawiatury
- Pisząc rysikiem i przetwarzając pismo na tekst programami Letter Recognizer, Transcriber lub Block Recognizer
- Rysując i pisząc rysikiem

W każdej aplikacji można wprowadzać tekst stukając w klawiaturę lub pisząc w programach Letter Recognizer, Transcriber lub Block Recognizer. Rysikiem można rysować i pisać po ekranie w aplikacji Notes oraz w zakładce Notes w aplikacjach Calendar, Contacts oraz Tasks.



W trakcie pisania na klawiaturze lub odręcznego, komputer kieszonkowy iPAQ sugeruje słowa w polu znajdującym się nad aplikacjami Keyboard, Letter Recognizer lub Block Recognizer, ale nie w aplikacji Transcriber. Użytkownik może określić, kiedy sugerowane słowa mają się pojawiać (np. można określić, po ilu literach pojawi się sugerowane słowo w aplikacji Letter Recognizer) oraz ile sugerowanych słów ma być wyświetlanych.

## Zmiana ustawień sugerowania słów

Użytkownik może określić:

- Czy słowa mają być sugerowane
- Ile liter trzeba wprowadzić, aby aplikacja zasugerowała słowo
- Ile sugerowanych słów ma być wyświetlanych
- Czy nie życzy sobie sugerowania słów

W celu zmiany ustawienia sugerowania słów:

1. Z menu **Start** wybierz **Settings**.
2. Stuknij **Input**.
3. Stuknij zakładkę **Word Completion**.
4. Określ, ile liter ma być wpisywanych przed zasugerowaniem słowa, a następnie stuknij strzałkę przy liczbie liter.

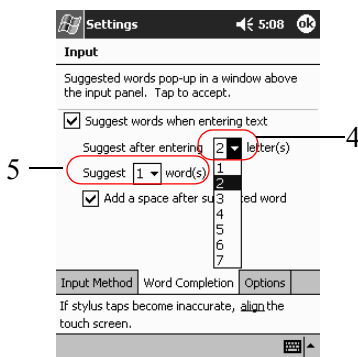

5. Określ, ile słów ma być sugerowanych, a następnie stuknij strzałkę przy liczbie słów.
6. Stuknij **OK**.

## Pisanie za pomocą klawiatury ekranowej

Możliwe jest bezpośrednie wprowadzanie tekstu na ekranie przez wybieranie liter, cyfr i symboli na klawiaturze.

W celu wprowadzenia tekstu z klawiatury:

1. W dowolnej aplikacji stuknij strzałką w górę znajdującą się obok ikony **Input Panel**

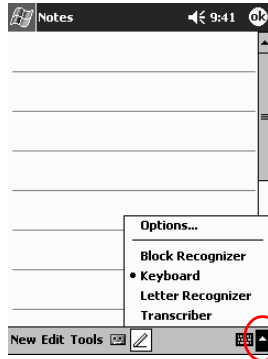

2. Aby wyświetlić klawiaturę ekranową, stuknij **Keyboard**.
3. Stuknij literę, symbol lub cyfrę w celu wprowadzenia informacji.

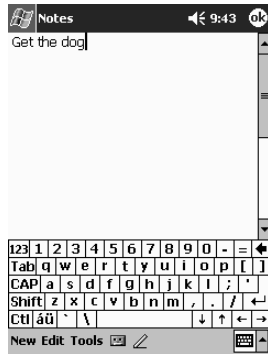

Aby wyświetlić symbole, stuknij klawisz **123** lub **Shift**.

4. Stuknij **OK**.



## Pisanie rysikiem z użyciem aplikacji Letter Recognizer

Za pomocą rysika i aplikacji Letter Recognizer można wprowadzać na ekranie litery, cyfry i symbole. Wprowadzanie słów i zdań polega na wpisywaniu kolejnych wielkich (ABC) i małych (abc) liter oraz symboli (123) w odpowiednio oznaczonych obszarach na ekranie.

W celu wprowadzenia tekstu rysikiem z użyciem aplikacji Letter Recognizer:

1. W trakcie korzystania z dowolnej aplikacji, stuknij strzałką w górę znajdującą się obok przycisku **Input Panel**

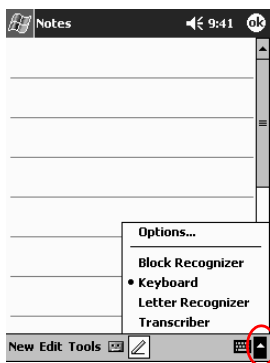

2. Stuknij **Letter Recognizer**.

3. Wpisuj litery lub symbole między liniami przerywaną i dolną.
  - a. Wielkie litery należy wprowadzać pomiędzy ogranicznikami obszaru oznaczonego jako **ABC**.
  - b. Małe litery należy wprowadzać pomiędzy ogranicznikami obszaru oznaczonego jako **abc**.
  - c. Symbole lub cyfry należy wprowadzać pomiędzy ogranicznikami obszaru oznaczonego jako **123**.

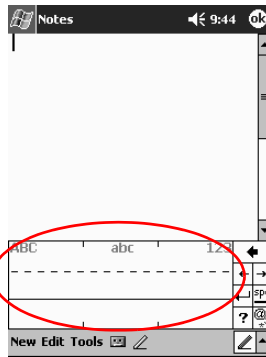

Aby rozpoznawanie tekstu odbywało się właściwie, znaki należy wprowadzać między linią przerywaną a linią dolną. Jeżeli np. piszemy literę "p", górna część powinna się znaleźć między linią przerywaną a linią dolną, a "ogonek" pod linią dolną. Jeżeli piszemy literę "b", dolna część powinna się znaleźć między linią przerywaną a linią dolną, a górna — nad linią przerywaną.

4. Wpisywane znaki są przekształcane na tekst.

## Pisanie rysikiem z użyciem aplikacji Transcriber

Za pomocą rysika i aplikacji Transcriber można wprowadzać na ekranie litery, cyfry i symbole.

W celu wprowadzenia tekstu rysikiem z użyciem aplikacji Transcriber:

1. W trakcie korzystania z dowolnej aplikacji, stuknij strzałką w górę znajdującą się obok przycisku **Input Panel**.
2. Stuknij **Transcriber**.
3. Pisz na ekranie.
4. Wpisane znaki są przekształcane na tekst.

## Pisanie rysikiem z użyciem aplikacji Block Recognizer

Za pomocą rysika i aplikacji Block Recognizer można wprowadzać na ekranie litery, cyfry i symbole. Słowa i zdania tworzy się wpisując litery i cyfry w odpowiednich obszarach.



Możliwe jest wprowadzanie symboli znanych z aplikacji Graffiti.

---

W celu wprowadzenia tekstu rysikiem z użyciem aplikacji Block Recognizer:

1. W trakcie korzystania z dowolnej aplikacji, stuknij strzałką w górę znajdującą się obok przycisku **Input Panel**.
2. Stuknij **Block Recognizer**.
3. Wpisz słowo, literę lub symbol w obszarze wprowadzania.
  - a. W celu wprowadzenia tekstu, napisz literę w obszarze oznaczonym “abc”.
  - b. W celu wprowadzenia cyfry lub symbolu, napisz cyfrę lub symbol w polu oznaczonym “123”.

Wpisywane znaki są przekształcane na tekst.

## Rysowanie i pisanie na ekranie

Z rysika można również korzystać jak z długopisu. Służy on wtedy do rysowania lub wprowadzania notatek na ekranie w aplikacji Notes lub w zakładce **Notes** w aplikacjach Calendar, Contacts lub Tasks.

W celu rysowania lub pisania na ekranie:

1. Z menu **Start** wybierz **Notes**.
2. Stuknij **New**.



Można również wybrać zakładkę **Notes** w aplikacjach Calendar, Contacts lub Tasks i stuknąć ikonę **Pen**.



3. Rysuj i pisz na ekranie.

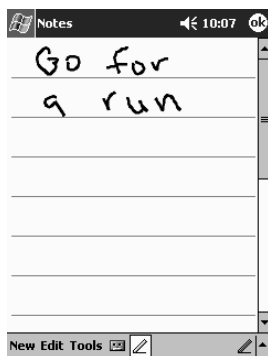

4. Stuknij ikonę **Pen**.
5. Stuknij **OK**.

## Przekształcanie pisma odręcznego na tekst

Pismo odręczne można przekształcić na tekst po tym, jak zostało ono wprowadzone na ekranie w aplikacji Notes lub w zakładce **Notes** w aplikacjach:

- Calendar (Kalendarz)
- Contacts (Kontakty)
- Tasks (Zadania)

W celu przekształcenia pisma odręcznego na tekst:

1. Z menu **Start** wybierz **Notes**.



Można również wybrać zakładkę Notes w aplikacjach Calendar, Contacts lub Tasks.

---

2. Utwórz nową notatkę lub wybierz notatkę już wprowadzoną.
3. Stuknij **Tools**, a następnie **Recognize**.



Aby przekształcić konkretne słowo lub wyrażenie, przed stuknięciem **Recognize** podświetl wybrany fragment. Jeżeli przekształcane jest więcej niż jedno słowo na tekst i któreś słowo nie zostanie rozpoznane, przekształcone zostaną wszystkie słowa oprócz tego jednego. Problemатyczne słowo pozostanie zapisane odręcznie.

---

4. Stuknij **OK**.

## Dostosowywanie ustawień

Po interfejsie komputera kieszonkowego iPAQ można poruszać się na 3 sposoby:

- Przez stukanie
- Przez stukanie i przytrzymywanie
- Przez wciskanie przycisków aplikacji

Aby otworzyć aplikację lub wybrać element, należy **stuknąć** w odpowiednim miejscu ekranu końcówką rysika. Na przykład, aby przejrzeć dostępne aplikacje, **stuknij** menu Start.

Aby uzyskać dostęp do podręcznego menu, **stuknij i przytrzymaj** w wybranym miejscu ekranu.

Aby szybko włączyć ekran i otworzyć aplikację Calendar, Contacts, Inbox lub iTask (o ile nie zmieniono domyślnych ustawień przycisków), **wciśnij wybrany przycisk aplikacji** na panelu przednim urządzenia.

## Ustawianie czasu lokalnego

Czas w komputerze kieszonkowym iPAQ jest synchronizowany z czasem w komputerze PC w trakcie korzystania z oprogramowania ActiveSync. Ponowne ustawienie czasu jest konieczne, gdy zajdą następujące okoliczności:

- Całkowite wyczerpanie akumulatora
- Pełny restart komputera kieszonkowego iPAQ (patrz: “Pełny reset”)



W celu ustawienia czasu, stuknij ikonę **Clock** dostępną w oknie **Today**.

W celu ustawienia czasu lokalnego:

1. Z menu **Start** wybierz **Settings**.
2. Stuknij **System**, a następnie **Clock**.



Domyślnie czas komputera PC synchronizowany jest z czasem komputera kieszonkowego iPAQ za każdym razem, gdy urządzenia te komunikują się za pośrednictwem oprogramowania ActiveSync.

3. Sprawdź, czy wybrano pozycję **Home**, albo stuknij **Home**.

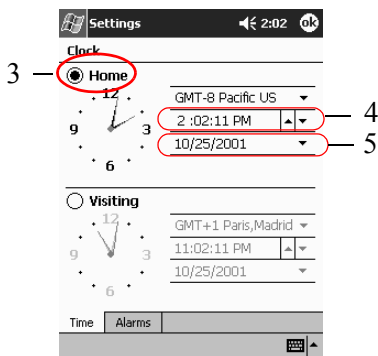

4. Stuknij strzałkę strefy czasowej i wybierz lokalną strefę czasową.
5. Stuknij pole godzin, minut lub sekund, a następnie zmień wartość pola za pomocą strzałek w górę i w dół.



Czas można także ustawić poruszając wskazówkami zegara za pomocą rysika.

---

6. Stuknij **AM** lub **PM**.
7. Stuknij **OK**.
8. Aby zapisać ustawienia zegara, stuknij **Yes**.

## Ustawianie czasu obowiązującego w odwiedzanym miejscu

Należy również ustawić czas obowiązujący w miejscu, do którego udajemy się w podróż.



W celu ustawienia czasu, stuknij ikonę **Clock** dostępną w oknie **Today**.

---

W celu ustawienia czasu obowiązującego w odwiedzanym miejscu:

1. Z menu **Start** wybierz **Settings**.
2. Stuknij **System**, a następnie **Clock**.

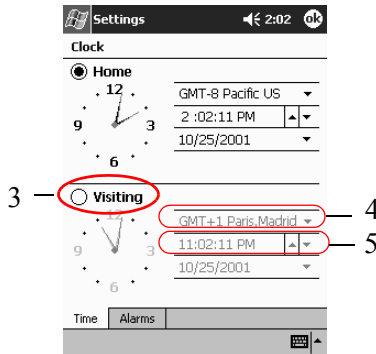
3. Stuknij **Visiting**.

4. Stuknij strzałkę strefy czasowej i wybierz tamtejszą strefę czasową.

5. Stuknij pole godzin, minut lub sekund, a następnie zmień wartość pola za pomocą strzałek w górę i w dół.



Czas można także ustawić poruszając wskazówkami zegara za pomocą rysika.

6. Stuknij **AM** lub **PM**.7. Stuknij **OK**.8. Aby zapisać ustawienia zegara, stuknij **Yes**.

## Ustawianie daty

Ponowne ustawienie czasu jest konieczne, gdy zająd następujące okoliczności:

- Całkowite wyczerpanie akumulatora
- Pełny restart komputera kieszonkowego iPAQ



Datę można ustawić wybierając ikonkę **Clock**, dostępną w oknie **Today**.

W celu ustawienia daty:

1. Z menu **Start** wybierz **Settings**.
2. Stuknij **System**, a następnie **Clock**.
3. Stuknij strzałkę obok daty.



4. Stuknij strzałkę w lewo lub w prawo, aby wybrać miesiąc i rok.

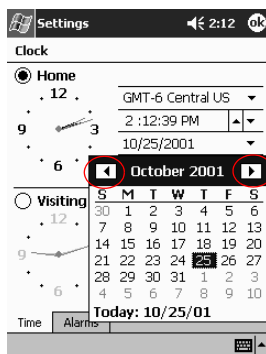

5. Wybierz dzień.
6. Stuknij **OK**.
7. Aby zapisać ustawienia, stuknij **Yes**.

## Zmiana ustawień podświetlenia

Możliwa jest regulacja siły podświetlenia ekranu. Pozwala to z jednej strony dostosować jasność ekranu do panujących warunków, a z drugiej — obniżyć zużycie akumulatora.



W czasie korzystania z oprogramowania ActiveSync ustawienia podświetlenia ekranu komputera kieszonkowego iPAQ są synchronizowane z ustawieniami komputera PC.

W celu zmiany ustawienia podświetlenia:

1. Z menu **Start** wybierz **Settings**.
2. Stuknij **System**, a następnie **Backlight**.

## 3. Wybierz ustawienia podświetlenia.

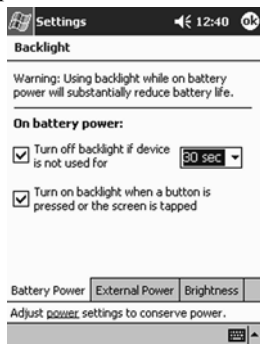

## Zmiana ustawień podświetlenia

W...	Wybierz...
zakładce <b>Battery Power</b>	kiedy stosować podświetlenie przy zasilaniu akumulatorowym.
zakładce <b>External Power</b>	kiedy stosować podświetlenie przy zasilaniu zewnętrznym.
zakładce <b>Brightness</b>	<ul style="list-style-type: none"> <li>odpowiedni poziom jasności. W celu maksymalnego oszczędzania energii, przesuń suwak do najniższego poziomu.</li> <li>automatyczny czujnik światła. Wybranie tej opcji powoduje dezaktywację suwaka i automatyczne dostosowywanie podświetlenia do otoczenia.</li> </ul>

# Obsługa komputera kieszonkowego iPAQ

W celu prawidłowej obsługi komputera kieszonkowego iPAQ warto wiedzieć, jak:

- Wykonywać kopie zapasowe i odtwarzać informacje
- Korzystać z folderu iPAQ File Store
- Wykonywać pełny i zwykły reset
- Skalibrować ekran
- Wykonać autotest

## Wykonywanie kopii zapasowych

Informacje zapisane w komputerze kieszonkowym można skopiować do komputera PC, folderu File Store oraz kart pamięci masowej. Służą do tego aplikacje:

- iPAQ Backup oraz
- ActiveSync

## Korzystanie z aplikacji iPAQ Backup

Aplikacja iPAQ Backup chroni dane przed awariami sprzętu, wyczerpaniem się akumulatora oraz przypadkowym usunięciem.

Program iPAQ Backup służy do:

- Tworzenia kopii zapasowych i odtwarzania wybranych plików, folderów i baz danych zapisanych w komputerze kieszonkowym
- Kopiowania całej zawartości komputera kieszonkowego (np. rejestru, baz danych użytkownika i systemowych oraz plików danych)
- Planowania regularnego wykonywania kopii zapasowych
- Wykonywania kopii zapasowych danych zapisanych w aplikacjach typu PIM (*Personal Information Manager*)



**OSTRZEŻENIE:** W wyniku odtwarzania dane zapisane w kopii zapasowej zastępują bieżące informacje zapisane w komputerze kieszonkowym iPAQ.

---

## Wykonywanie kopii zapasowych plików, rejestru i baz danych

Możliwe jest wykonanie kopii zapasowych plików, rejestru i baz danych. Plik z kopią zapasową może być zapisany na dowolnym nośniku (np. karcie pamięci masowej lub dysku twardym), tak jak się to robi ze zwykłymi plikami.

W celu wykonania kopii zapasowej plików, rejestru i baz danych:

1. Z menu **Start** wybierz **Programs**.
2. Stuknij **iPAQ Backup**.
3. Zaznacz odpowiednie pola wyboru (wyświetlane w postaci drzewa) w celu dołączenia plików, folderów lub baz danych do kopii zapasowej.

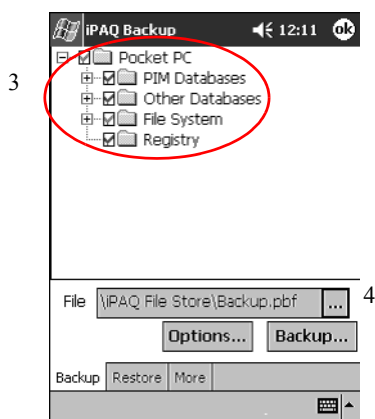

4. Stuknij przycisk ...

5. Wprowadź nazwę i miejsce, w którym ma zostać zapisana kopia zapasowa, a następnie stuknij **OK**.

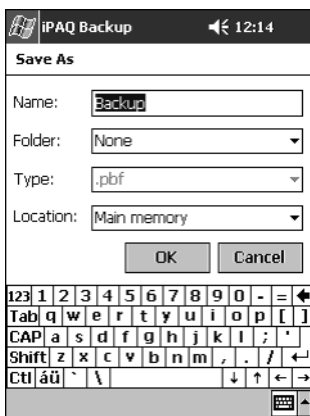

6. Aby wybrać opcje kopii zapasowej, stuknij **Options...**
7. Określ następujące opcje:
  - a. czy dane mają być kompresowane i/lub szyfrowane oraz
  - b. czy specjalne pliki mają zostać wyłączone z kopii zapasowej.

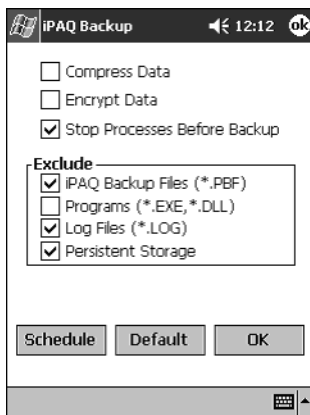

---

## Opcje kopii zapasowej

---

Wybranie opcji...	Spowoduje następujący efekt...
<b>Compress Data</b> (kompresja danych)	Plik kopii zapasowej będzie mniejszy, ale cały proces będzie trwał dłużej
<b>Encrypt Data</b> (szyfrowanie danych)	Plik kopii zapasowej (*.sif) będzie zaszyfrowany. Wykonanie kopii zapasowej, a następnie odtworzenie danych z takiej kopii wymaga wprowadzenia hasła składającego się z 6-15 znaków alfanumerycznych.
<b>Stop Process Before Backup</b> (kończenie procesów przed wykonaniem kopii zapasowej)	Przed wykonaniem kopii zapasowej wszystkie aktywne aplikacje zostaną zamknięte.
<b>Exclude</b> (wyłączenie plików z kopii)	Pliki programu iPAQ Backup (*.sif), programów (*.exe oraz *.dll), dzienników (*.log) oraz pliki zawarte na kartach pamięci masowej nie są włączane do kopii zapasowej.

---

8. Stuknij **OK**
9. Stuknij przycisk **Backup...**
10. Stuknij przycisk **Start**

## Odtwarzanie plików, rejestru i baz danych

1. Z menu **Start** wybierz **Programs**.
2. Stuknij **iPAQ Backup**.
3. Wybierz zakładkę **Restore**.

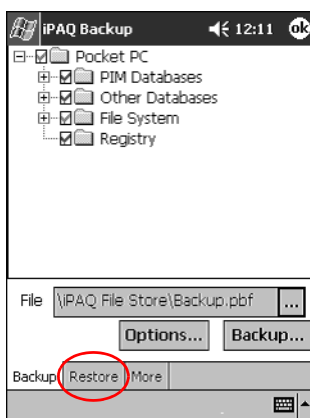

4. Stuknij przycisk ... w polu **File**.

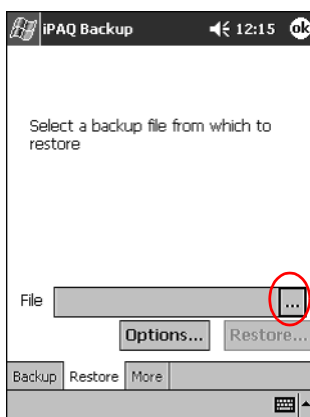

5. Wybierz pożądany plik kopii zapasowej.

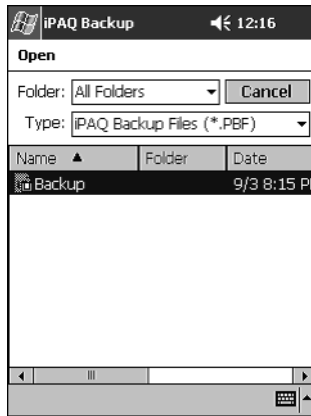

6. Z listy w postaci drzewa wybierz dane, które mają zostać odtworzone.

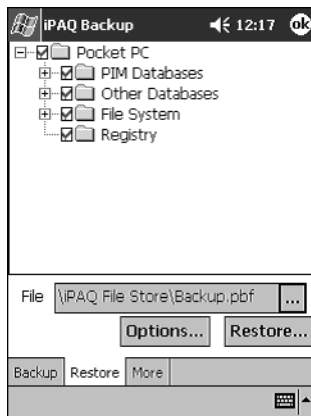

7. Stuknij **Options...** w celu określenia opcji odtwarzania.



Przed odtwarzaniem plików zaleca się zamknięcie wszystkich aplikacji.

8. Stuknij **OK**.
9. Stuknij przycisk **Restore**.
10. Stuknij przycisk **Start**.



## Planowanie wykonywania kopii zapasowej

Możliwe jest zaplanowanie automatycznego wykonywania kopii zapasowej na określony dzień i godzinę.

W celu zaplanowania wykonywania kopii zapasowej:

1. Z menu **Start** wybierz **Programs**
2. Stuknij **iPAQ Backup**.
3. Stuknij przycisk **Options ...**

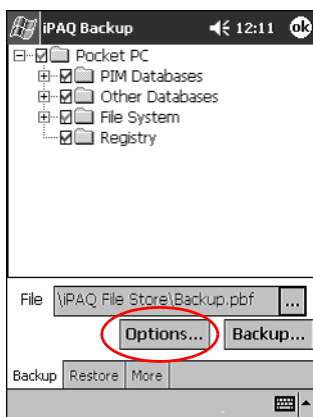

4. Stuknij przycisk **Schedule**.

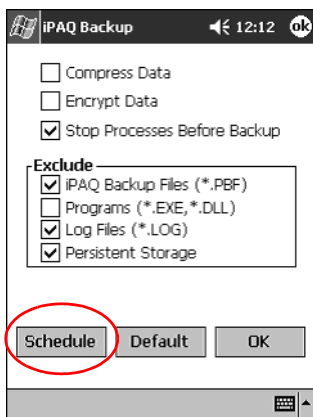

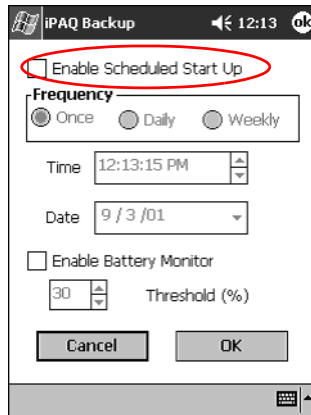
5. Stuknij pole wyboru **Enable Scheduled Start Up**6. Wybierz jedną z opcji przełącznika **Frequency**.

---

**Wybieranie częstotliwości wykonywania kopii zapasowej**

---

Wybranie opcji...	Spowoduje następujący efekt
<b>Once</b> (jednorazowo — ustawienie domyślne)	Wykonywanie kopii zapasowej rozpocznie się określonego dnia i o określonej godzinie.
<b>Daily</b> (codziennie)	Wykonywanie kopii zapasowej będzie odbywało się każdego dnia o tej samej porze.
<b>Weekly</b> (co tydzień)	Wykonywanie kopii zapasowej będzie odbywało się co tydzień o tej samej porze.

---

7. Stuknij **OK**

## Korzystanie z aplikacji ActiveSync

Aby zmniejszyć ryzyko utraty informacji należy regularnie kopiować dane do komputera PC.

Przed odtwarzaniem danych należy zamknąć wszystkie aplikacje uruchomione w komputerze kieszonkowym iPAQ.



**OSTRZEŻENIE:** W wyniku odtwarzania dane zapisane w kopii zapasowej zastępują bieżące informacje zapisane w komputerze kieszonkowym iPAQ.

W celu wykonania kopii zapasowych lub odtworzenia danych za pomocą programu ActiveSync:

1. Podłącz komputer kieszonkowy iPAQ do komputera PC.
2. W komputerze PC otwórz program Microsoft ActiveSync. Z menu **Start** wybierz **Programy**, a następnie **Microsoft ActiveSync**.
3. Z menu **Tools** wybierz **Backup/Restore**.

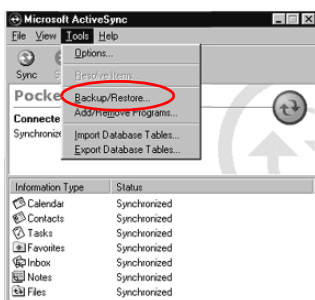

4. Kliknij zakładkę **Backup** lub **Restore** i wybierz odpowiednie opcje.

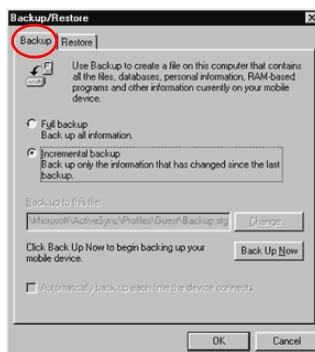

5. Kliknij **Backup Now** lub **Restore Now**.

## Zapisywanie danych na karcie pamięci SD lub CompactFlash

1. Włóż kartę SD lub CompactFlash.
2. Otwórz plik, który chcesz zapisać.
3. Stuknij **Options**.
4. Stuknij strzałkę w dół i wybierz kartę SD.
5. Stuknij **Save**.

## Korzystanie z folderu iPAQ File Store

W folderze iPAQ File Store można instalować aplikacje i zapisywać pliki. Dostęp do folderu iPAQ File Store można uzyskać za pomocą programu File Explorer komputera kieszonkowego iPAQ.

Aplikacje i pliki zapisane w folderze iPAQ File Store są przechowywane w pamięci ROM i nie zostają utracone po wykonaniu pełnego resetowania komputera kieszonkowego iPAQ lub po całkowitym wyładowaniu akumulatora.



---

Należy pamiętać, że po wykonaniu pełnego resetowania lub po całkowitym wyładowaniu akumulatora nie zostaną zachowane zmiany dokonane w rejestrze systemu.

---

W folderze iPAQ File Store, w zależności od modelu, można zapisać maks. 20 MB danych.

## Zapisywanie danych w folderze File Store

1. Skopiuj pliki, które chcesz zapisać, do folderu File Store.
2. Z menu **Start** wybierz **Programs**.
3. Stuknij **File Explorer**.
4. Stuknij **My Device**.
5. Stuknij **File Store**.
6. Wklej wybrane pliki.

## Pełne resetowanie

Pełne resetowanie określa się czasem mianem “resetowania sprzętowego”. Czynność tę wykonuje się wtedy, gdy zachodzi konieczność usunięcia z pamięci RAM wszystkich ustawień, programów i danych.

Pełne resetowanie powoduje dezaktywację akumulatora. Do ponownego uaktywnienia akumulatora nie będzie działał przycisk zasilania.



Programy i dane zapisane w folderze iPAQ File Store nie są automatycznie usuwane. Należy je usunąć ręcznie.

W celu pełnego zresetowania urządzenia:



**UWAGA:** Pełne resetowanie spowoduje przywrócenie wartości domyślnych i utratę wszystkich informacji niezapisanych w pamięci ROM.

1. Wciśnij i przytrzymaj pierwszy i czwarty przycisk aplikacji.



2. Wciśnij rysikiem przycisk **Reset** znajdujący się na spodzie komputera kieszonkowego iPAQ.
3. Przytrzymaj wszystkie przyciski do czasu, gdy wyświetlany obraz nie zacznie zanikać (ok. 4 sekund).
4. Zwolnij przyciski aplikacji i przycisk wciskany rysikiem.



O tym, że wykonano pełne resetowanie, można się przekonać wciskając przycisk zasilania. Jeżeli komputer kieszonkowy iPAQ przeszedł pełne resetowanie, nie uruchomi się.

---

5. Aby ponownie uaktywnić akumulator:
  - Wyjmij i włóż akumulator do urządzenia
  - Podłącz komputer kieszonkowy iPAQ do zasilacza
  - Wciśnij rysikiem przycisk **Reset**
6. Skonfiguruj komputer kieszonkowy iPAQ.

## Zwykłe resetowanie

Zwykłe resetowanie określa się czasem mianem “resetowania programowego”. Czynność tę wykonuje się wtedy, gdy zachodzi konieczność zatrzymania wszystkich działających aplikacji. Zwykłe resetowanie nie powoduje usunięcia programów ani danych zapisanych w pamięciach RAM i ROM.



**UWAGA:** W wyniku zwykłego resetowania zostaną usunięte wszystkie niezapisane dane.

---

W celu zwykłego zresetowania urządzenia:

1. Znajdź przycisk resetowania na spodzie komputera kieszonkowego iPAQ.
  2. Lekko przyciśnij przycisk zwykłego resetowania na ok. 2 sekundy.
- 



Komputer kieszonkowy iPAQ zostanie zrestartowany w ciągu ok. 5 sekund. Na ekranie pojawi się okno **Today**.

---

## Kalibracja ekranu

Po pierwszym włączeniu komputera kieszonkowego iPAQ użytkownik wykonuje proces kalibracji ekranu. Ponowną kalibrację należy przeprowadzić, jeżeli:

- Komputer kieszonkowy iPAQ nie reaguje precyzyjnie na stuknięcia rysikiem
- Przeprowadzono odtwarzanie danych z kopii zapasowej
- Przeprowadzono pełne resetowanie komputera kieszonkowego iPAQ

W celu skalibrowania ekranu:

1. Z menu **Start** wybierz **Settings**.
2. Stuknij **System**, a następnie ikonę **Screen**.
3. Stuknij przycisk **Align Screen**.
4. Stuknij kolejno wszystkie krzyżyki. W krzyżyki należy dokładnie wcelować.
5. Stuknij **OK**.

## Autotest

Autotest służy do sprawdzania, czy właściwie działają różne funkcje urządzenia. O wykonanie takiego testu może poprosić pracownik działu pomocy technicznej w trakcie rozwiązywania problemu z urządzeniem.

W celu wykonania autotestu:

1. Z menu **Start** wybierz **Settings**.
2. Stuknij zakładkę **System**, a następnie **Self-test**.
3. Wybierz testy, które chcesz wykonać. Domyślnie wykonywane są wszystkie testy.
4. Stuknij **Next**.
5. Wybierz **Perform an Automatic Reset before the test**.
6. Aby rozpocząć test, stuknij **Next**.
7. Postępuj zgodnie z instrukcjami wyświetlanymi na ekranie.
8. Aby zakończyć test, stuknij **Finish**.
9. Aby zapisać plik dziennika z testu w folderze **My Documents**, stuknij **Yes**.
10. Aby wyjść z programu, stuknij **OK**.



## Obsługa akumulatora

W celu prawidłowej obsługi akumulatora należy wiedzieć, jak:

- Instalować akumulator
- Monitorować poziom naładowania akumulatora
- Ładować akumulator
- Wymieniać akumulatory
- Ponownie uaktywniać akumulator



---

Akumulatora litowo-polimerowego należy pozbyć się we właściwy sposób lub poddać go utylizacji.

---

## Instalacja akumulatora

1. Przygotuj akumulator.
2. Wprowadź występy znajdujące się na akumulatorze do komputera kieszonkowego iPAQ.
3. Wciśnij akumulator w występy.



---

W ciągu następnych 12 godzin należy w pełni naładować akumulator komputera kieszonkowego iPAQ. W czasie ładowania akumulatora bursztynowa kontrolka ładowania miga. Gdy akumulator jest w pełni naładowany, kontrolka ta świeci się stale (nie miga).

---

## Automatyczne monitorowanie akumulatora

Stan naładowania akumulatora można monitorować automatycznie i uzyskiwać powiadomienia o obniżeniu poziomu naładowania poniżej pewnej wartości progowej. Kiedy taka sytuacja nastąpi, użytkownik może wybrać jedną z następujących opcji:

- **Dismiss** (wyłącz): Anuluje powiadomianie i usługę monitorowania akumulatora
- **Snooze** (później): Powiadomienie zostanie ponownie wyświetlone za pewien czas
- **Run** (uruchom): Uruchamia program iPAQ Backup

W celu włączenia automatycznego monitorowania akumulatora:

1. Z menu **Start** wybierz **Programs**
2. Stuknij **iPAQ Backup**.
3. Stuknij zakładkę **Backup...**
4. Stuknij przycisk **Options**.

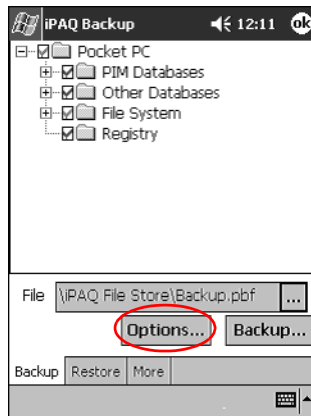

5. Stuknij przycisk **Schedule**.

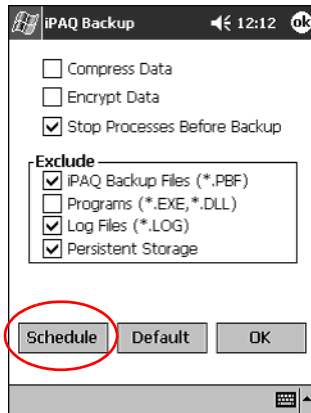

6. Wybierz **Enable Battery Monitor**.

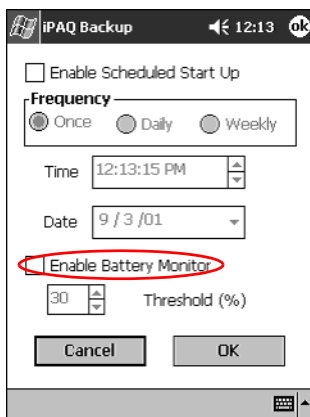

7. Wybierz wartość progową **Threshold (%)**.



Wartość progowa **Threshold (%)** musi się mieścić w przedziale 90-10%.

---

8. Stuknij **OK**.

## Ręczne monitorowanie akumulatora

Poziom naładowania akumulatora można monitorować ręcznie.

1. Z menu **Start** wybierz **Settings**.
2. Stuknij **System**, a następnie **Power**.
3. Stuknij **OK**.

## Ładowanie akumulatora

Ponieważ przechowywanie plików w pamięci RAM komputera kieszonkowego iPAQ oraz działanie zegara wymaga ciągłego zasilania, należy pamiętać o regularnym ładowaniu akumulatora. Kiedy pracujemy przy biurku, komputer kieszonkowy iPAQ powinien znajdować się w podstawce lub być podłączony do zasilacza.

Najlepiej wyrobić sobie następujący nawyk: kiedy pracujemy przy biurku, podłączamy komputer kieszonkowy iPAQ do naszego komputera; kiedy wybieramy się w podróż, zabieramy ze sobą zasilacz z wtyczką.

Fabrycznie akumulator komputera kieszonkowego iPAQ jest częściowo naładowany. Przed synchronizacją warto go w pełni naładować.

**△ UWAGA:** Ponieważ większość aplikacji i danych znajdujących się w komputerze kieszonkowym iPAQ przechowywana jest w pamięci RAM, w przypadku całkowitego rozładowania akumulatora trzeba jje będzie ponownie zainstalować.

Zaleca się całkowite naładowanie akumulatora przed wykonaniem synchronizacji z komputerem PC.

---

## Ładowanie za pomocą uniwersalnej podstawki

Akumulator komputera kieszonkowego iPAQ można ładować przez umieszczenie urządzenia w uniwersalnej podstawce. Za pomocą uniwersalnej podstawki można również ładować akumulator opcjonalnego modułu rozszerzeń, o ile taki został zakupiony.

W celu naładowania akumulatora za pomocą uniwersalnej podstawki:

1. Podłącz zasilacz uniwersalnej podstawki do gniazda zasilania.
2. Wsuń spód komputera kieszonkowego iPAQ do uniwersalnej podstawki, tak aby złącze weszło do samego końca.



W czasie ładowania akumulatora bursztynowa kontrolka ładowania miga. Gdy akumulator jest w pełni naładowany, kontrolka ta świeci się stale (nie miga).

---



## Ładowanie za pomocą zasilacza

Akumulator komputera kieszonkowego iPAQ można ładować za pomocą zasilacza i ładowarki. Zasilacz można podłączyć do każdego standardowego gniazda zasilania.

Za pomocą zasilacza można również ładować akumulator opcjonalnego modułu rozszerzeń, o ile taki został zakupiony.

Można także zakupić zasilacz podłączany do gniazda zapalniczki samochodowej lub do gniazda 12-woltowego.



**UWAGA:** Należy stosować tylko zasilacze zalecane przez HP.

---

W celu naładowania akumulatora za pomocą zasilacza:

1. Podłącz zasilacz do gniazda zasilania.
  2. Włóż wtyczkę zasilacza do ładowarki.
  3. Przyłącz ładowarkę do spodniej części komputera kieszonkowego iPAQ.
- 



Przy podłączaniu ładowarki trójkątne oznaczenia (umieszczone z przodu ładowarki) muszą się znajdować po tej samej stronie, co ekran komputera kieszonkowego iPAQ.

---

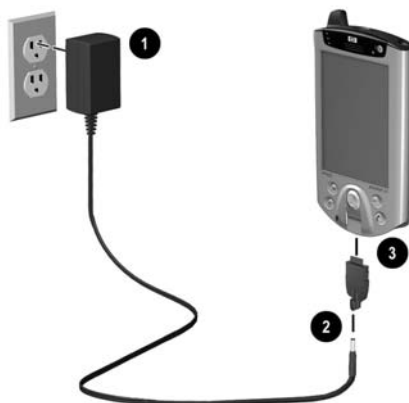



**UWAGA:** Niewłaściwe włożenie wtyczki ładowarki do złącza na spodzie komputera kieszonkowego iPAQ może spowodować zniszczenie styków.

Aby uniknąć zniszczenia wtyków w czasie wyjmowania ładowarki ze spodu komputera kieszonkowego iPAQ, należy najpierw wcisnąć przyciski zwalniające po obu stronach ładowarki, a dopiero potem odłączyć ładowarkę.

## Ustawianie zasilania w trybie gotowości

Możliwe jest określenie, jaka część energii akumulatora zarezerwowana jest na pracę urządzenia w “trybie gotowości”. Energia ta wymagana jest do zachowania danych i aplikacji zapisanych w pamięci RAM.

W trybie gotowości urządzenie jest wyłączane, dzięki czemu zużycie energii jest minimalne. Umożliwia to zachowanie programów i danych w pamięci RAM.

W przypadku częstego korzystania z komputera kieszonkowego iPAQ można wybrać krótszy czas gotowości. Dzięki temu wydłuży się czas pracy urządzenia przy zasilaniu akumulatorowym.

Jeśli komputer kieszonkowy pozostaje nieużywany i bez doładowania przez dłuższe okresy czasu, można wybrać dłuższy czas gotowości. Spowoduje to skrócenie czasu pracy urządzenia przy zasilaniu akumulatorowym, ale wydłużenie czasu gotowości.



Dodatkowe informacje o ustawieniu czasu gotowości można uzyskać wybierając **Help** z menu **Start**.

W celu dostosowania czasu gotowości

1. Z menu **Start** wybierz **Settings**.
2. Stuknij **System**, a następnie ikonę **Power**.
3. Stuknij zakładkę **Standby**.

4. Przeciągnij wskaźnik w celu dostosowania czasu gotowości.

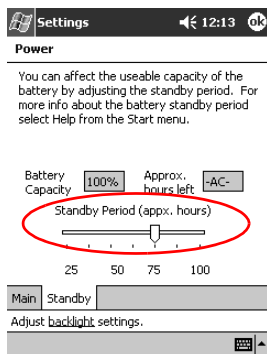

## Wymiana akumulatora

W przypadku wyjęcia głównego akumulatora komputera kieszonkowego iPAQ, urządzenie to nie będzie działało, nawet jeśli będzie podłączone do zasilacza.

Możliwa jest wymiana akumulatora bez utraty danych. Jednak procedura ta spowoduje przerwanie komunikacji bezprzewodowej.

Zaleca się, aby procedura wymiany akumulatora trwała nie więcej niż 30 minut.

## Ponowne uaktywnienie akumulatora

Pełne resetowanie powoduje dezaktywację akumulatora. Do ponownego uaktywnienia akumulatora nie będzie działał przycisk zasilania.

Aby ponownie uaktywnić akumulator, należy wykonać jedną z następujących czynności:

- wyjąć i zainstalować akumulator
- podłączyć komputer kieszonkowy iPAQ do zasilacza
- wcisnąć rysikiem przycisk zwykłego resetowania

# Praca z aplikacjami

Aplikacje można otwierać, minimalizować i zamykać.

## Otwieranie aplikacji

Uruchomienie większości aplikacji komputera kieszonkowego iPAQ wymaga tylko dwóch stuknięć, bez względu na aktualnie wyświetlane okno. Dowolną aplikację komputera kieszonkowego iPAQ można uruchomić za pomocą menu **Start**.



**UWAGA:** Jeśli aplikacja została dodana do menu **Start**, nie jest wyświetlana w menu **Programs**.



Aplikacje można też przypisywać do przycisków aplikacji.

W celu otwarcia aplikacji:

1. Stuknij **Start** lub logo **Microsoft**.
2. Stuknij **Programs**.
3. Stuknij nazwę lub ikonę aplikacji.

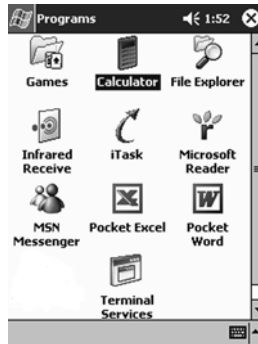

## Minimalizowanie aplikacji

W aplikacji, która ma zostać zminimalizowana, stuknij symbol **X** w prawym górnym rogu.



## Zamykanie aplikacji

Aplikacje mogą zamykać się automatycznie w chwili otwierania nowych. Działanie to zależy od ilości wykorzystywanej pamięci RAM.

Jeśli komputer kieszonkowy iPAQ działa wolno, użytkownik może ręcznie zamknąć aplikacje.

W celu zamknięcia aplikacji:

1. Z menu **Start** wybierz **Settings**.
2. Stuknij **System**, a następnie **Memory**.
3. Stuknij zakładkę **Running Programs**.

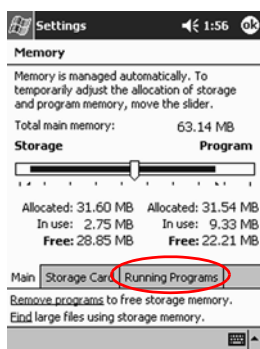

4. Stuknij **Stop All** (zatrzymaj wszystkie) lub wybierz określoną aplikację i stuknij **Stop**.



Aktywne programy można zamknąć za pomocą programu iTask.

---

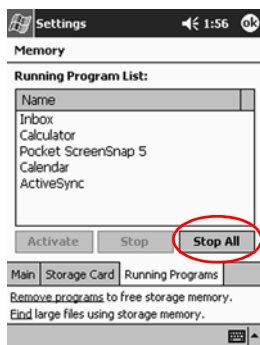

## Instalowanie aplikacji

W komputerze kieszonkowym iPAQ można instalować aplikacje z:

- komputera PC za pomocą oprogramowania Microsoft ActiveSync
- komputera kieszonkowego iPAQ jeśli plik aplikacji ma rozszerzenie .cab
- komputera kieszonkowego iPAQ lub komputera PC, przez skopiowanie pliku aplikacji o rozszerzeniu .exe lub .cef

W czasie wybierania aplikacji do zainstalowania należy zwracać uwagę na właściwą wersję komputera kieszonkowego iPAQ.



**UWAGA:** Jeśli aplikacja została dodana do menu **Start**, nie jest wyświetlana w menu **Programs**.

---

W celu zainstalowania aplikacji:

1. Stuknij plik aplikacji do zainstalowania i przenieś go do folderu **Programs** w komputerze kieszonkowym iPAQ.
2. Aby zainstalować program w komputerze kieszonkowym iPAQ, postępuj zgodnie z instrukcjami wyświetlanymi przez kreatora instalacji.
3. Jeśli aplikacja nie działa, włóż rysik do przycisku **Reset** na spodzie komputera kieszonkowego iPAQ i przytrzymaj przez 2 sekundy.

## Dostosowywanie przycisków aplikacji

Przyciski aplikacji znajdujące się na panelu przednim komputera kieszonkowego iPAQ umożliwiają szybkie otwieranie aplikacji Calendar, Contacts, Inbox lub iTask. Jeśli przyciski te mają uruchamiać inne aplikacje, konieczna jest zmiana domyślnych ustawień.

W celu dostosowania przycisków aplikacji:

1. Z menu **Start** wybierz **Settings**.
2. Stuknij **Buttons**.

3. Stuknij przycisk, którego ustawienia chcesz zmienić.

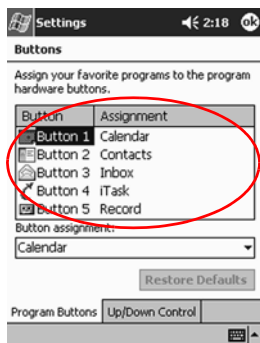

4. Stuknij strzałkę **button-assignment**.

5. Wybierz aplikację.



6. Stuknij **OK**.

## Przeglądanie obrazków

Program **iPAQ Image Viewer** umożliwia oglądanie obrazków zapisanych w formatach BMP, JPEG i GIF.

Za pomocą programu Image Viewer można:

- Przygotować pokaz slajdów
- Sortować i obracać obrazki
- Określić odstęp czasowy między obrazkami wyświetlanymi w czasie pokazu
- Ustawić różne efekty przechodzenia między slajdami

## Lokalizowanie obrazka

1. Z menu **Start** wybierz **Programs**.
2. Stuknij **iPAQ Image Viewer**.
3. Stuknij **File**, a następnie **Look In**.

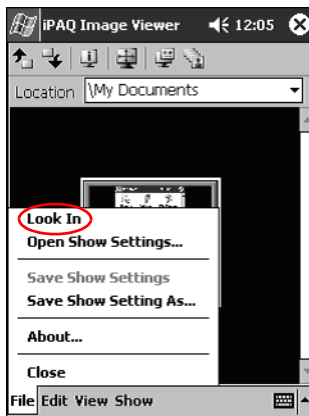

4. Wybierz plik z listy w postaci drzewa, a następnie stuknij **OK**.

## Przeglądanie informacji o obrazku

Możliwe jest sprawdzenie wymiarów i typu obrazka, dat utworzenia i modyfikacji, informacji o kolorach oraz wielkości pliku.

W celu przejrzania informacji o obrazku:

1. Zlokalizuj obrazek (patrz: "Lokalizowanie obrazka").

2. Wybierz obrazek.
3. Stuknij **View**, a następnie **Information Window**.

## Zmiana widoku

Domyślnie obrazki wyświetlane są jako miniaturki. Po otwarciu programu Image Viewer obrazki wyświetlane są w widoku **Thumbnail View**. Jest to domyślny sposób wyświetlania przy otwieraniu obrazków programem Image Viewer.

Aby obrazek wyświetlany był na całym ekranie, należy wykonać jedną z następujących czynności:

- dwukrotnie kliknąć miniaturkę
- stuknąć **View**, a następnie **Full Screen**
- stuknąć ikonę **View Full Screen**

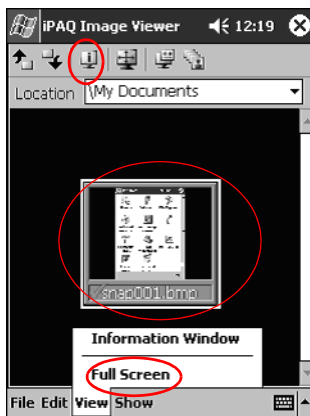

## Przygotowywanie pokazu slajdów

Obrazki można połączyć w pokaz slajdów. Możliwa jest zmiana takich opcji pokazu slajdów jak:

- Orientacja
- Zbliżenie
- Jakość obrazu
- Efekt przejścia
- Odstęp czasowy

W celu utworzenia pokazu slajdów:

1. Z menu **Start** wybierz **Programs**.
2. Stuknij **iPAQ Image Viewer**.
3. Stuknij **Show**, a następnie **Setup Show...**.
4. Wybierz obrazki do pokazu i zmodyfikuj wybrane ustawienia.

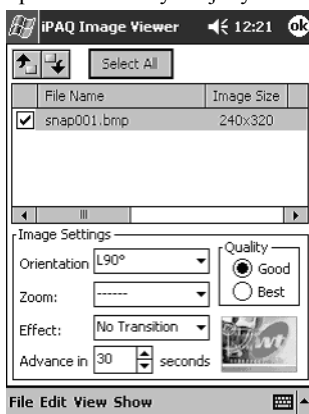

W celu zmiany ustawień wszystkich obrazków pokazu, wybierz przycisk **Select All**.

5. Stuknij **OK**.

## Zapisywanie pokazu slajdów

Ustawienia pokazu slajdów można zapisać w celu ponownego wykorzystania.

W celu zapisania pokazu slajdów:

1. Z menu **Start** wybierz **Programs**.
2. Stuknij **iPAQ Image Viewer**.
3. Utwórz pokaz slajdów (patrz: “Przygotowywanie pokazu slajdów”).

4. Stuknij **File**, a następnie **Save Show Settings** lub **Save Show Settings As...**

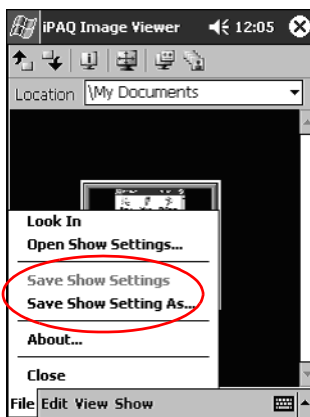

5. Wprowadź nazwę i lokalizację, w której mają zostać zapisane ustawienia.
6. Stuknij **OK**.

## Otwieranie pokazu slajdów

Ustawienia zapisanego pokazu slajdów można przeglądać.

W celu otworzenia pokazu slajdów:

1. Z menu **Start** wybierz **Programs**.
2. Stuknij **Image Viewer**.
3. Stuknij **File**, a następnie **Open Show Settings...**

- Wybierz ustawienia pokazu slajdów.

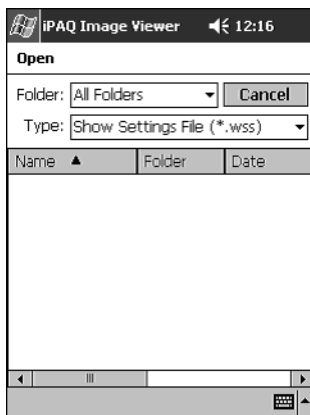

## Sortowanie obrazków

Możliwe jest sortowanie obrazków w pokazie.

W celu posortowania obrazków:

- Z menu **Start** wybierz **Programs**.
- Stuknij **iPAQ Image Viewer**.
- Stuknij **Edit**, a następnie **Sort Images**.
- Wybierz porządek sortowania. Można sortować wg malejących lub rosnących: nazwy (**Name**), typu (**Type**), wielkości (**Size**) lub daty (**Date**).

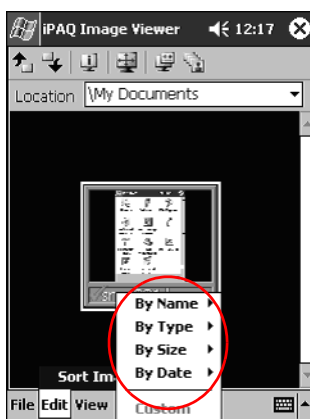



## Oglądanie pokazu slajdów

1. Z menu **Start** wybierz **Programs**.
2. Stuknij **Image Viewer**.
3. Utwórz pokaz (patrz: “Przygotowywanie pokazu slajdów”) lub otwórz pokaz wcześniej utworzony (patrz: “Otwieranie pokazu slajdów”).
4. Stuknij **Show**, a następnie **View Show**.

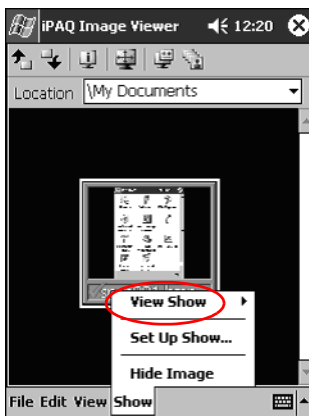

5. Wybierz sposób przechodzenia do kolejnych slajdów pokazu. Można wybrać **manual advance** (ręczne przechodzenie), **automatic advance** (automatyczne przechodzenie) oraz **use a loop** (pętla).

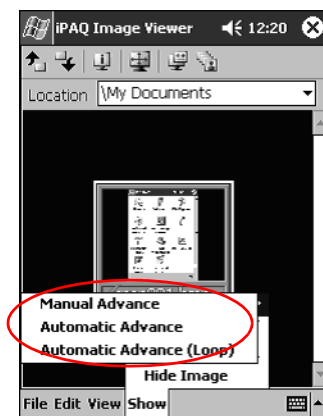

# Bezprzewodowa sieć LAN

Komputer kieszonkowy HP iPAQ seria H5400 może komunikować się z bezprzewodową siecią lokalną (Wireless LAN — WLAN) w standardzie 802.11b lub łączyć bezpośrednio z innymi urządzeniami obsługującymi technologię WLAN.

## Terminologia

Przed rozpoczęciem korzystania z technologii WLAN zaleca się zapoznanie z definicjami następujących terminów.

<b>Termin</b>	<b>Definicja</b>
Profil (Profile)	Zbiór zdefiniowanych ustawień sieci WLAN.
Bezprzewodowy punkt dostępowy (Wireless Access Point)	Element zapewniający bezprzewodowy dostęp do sieci (dodatkowe urządzenie).
Infrastruktura (Infrastructure)	W tym trybie do połączenia z siecią wymagany jest punkt dostępowy.
Ad hoc	W tym trybie do połączenia z siecią nie jest wymagany punkt dostępowy. Konfigurowana sieć działa na zasadzie równorzędnej.
<i>(Continued)</i>	
Pole aktywne (Hot spot)	Publiczny lub prywatny obszar, w którym dostępny jest bezprzewodowy punkt dostępowy.
SSID (Service Set Identifier)	Numer identyfikacyjny składający się z maks. 32 znaków (wielkość liter ma znaczenie).
Szyfrowanie (WEP)	Zbiór usług bezpieczeństwa zabezpieczających sieci 802.11 przed nieautoryzowanym dostępem.

## Poznawanie możliwości

Sieć WLAN umożliwia:

- Korzystanie z Internetu
- Wysyłanie i odbieranie wiadomości poczty elektronicznej
- Uzyskiwanie dostępu do danych znajdujących się w sieci firmy
- Uzyskiwanie bezpiecznego dostępu zdalnego przez wirtualną sieć prywatną (VPN)
- Uzyskiwanie bezprzewodowej łączności na obszarach pól aktywnych



Korzystanie przez łącze telefoniczne lub bezprzewodowe z Internetu, poczty elektronicznej, sieci firmy oraz innych funkcji sieci bezprzewodowych, np. komunikacji z urządzeniami Bluetooth, może wymagać — oprócz standardowej infrastruktury sieci WLAN — wykupienia odpowiednich usług oraz nabycia dodatkowych urządzeń i innego zgodnego z tymi technologiami sprzętu. O tym, czy usługi takie są dostępne w danej lokalizacji, należy zasięgnąć informacji u lokalnego usługodawcy. Nie wszystkie treści stron WWW mogą być dostępne. Przeglądanie niektórych treści wymaga instalacji dodatkowego oprogramowania.

---

W celu korzystania z sieci WLAN za pomocą komputera kieszonkowego iPAQ należy włączyć sieć WLAN i skonfigurować urządzenie.

## Włączanie sieci WLAN

1. Z menu **Start** wybierz **iPAQ WLAN**.
2. Stuknij ikonę **Wireless Control**.
3. Aby włączyć sieć WLAN, stuknij ikonę **WLAN**.

Komputer kieszonkowy iPAQ wyposażony jest w kontrolkę, której stan odzwierciedla status sieci WLAN i danego połączenia.

---

### Jeśli kontrolka świeci się na...

### Sieć WLAN...

Zielono

Działa i połączenie jest zestawione.

Żółto

Działa, ale połączenie nie jest zestawione.

---

## Aktywacja ikony iPAQ WLAN

Kiedy zostanie utworzony profil (zobacz “Praca z profilami”), stukając ikonę **iPAQ WLAN**, będzie można udostępnić sieć WLAN i umieścić ikonkę w dolnym prawym rogu okna **Today**.

1. Z menu **Start**, stuknij folder **iPAQ Wireless**.
2. Stuknij ikonę **iPAQ WLAN** aby aktywować ikonkę **WLAN** w dolnym prawym rogu okna **Today**.



Jeśli iPAQ WLAN nie jest włączony, system podpowie Ci abyś go włączył.

---

3. Aby zamknąć okno, kliknij “X” w górnym prawym rogu.

## Praca z profilami

Aby korzystać z sieci WLAN, konieczne jest utworzenie profili z lub bez opcji bezpieczeństwa. Już dostępne profile można przeglądać w celu:

- Wybrania aktywnego profilu
- Edycji ustawień połączenia
- Usunięcia
- Przeglądania statusu połączenia

## Tworzenie profili bez opcji bezpieczeństwa

1. Stuknij ikonę iPAQ WLAN w prawym dolnym rogu okna Today

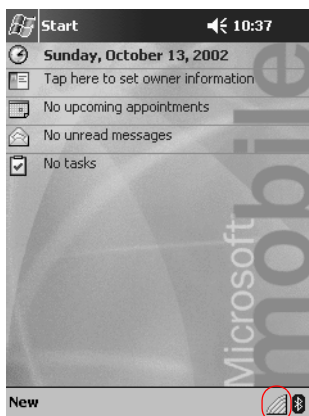

2. Stuknij **Setup**

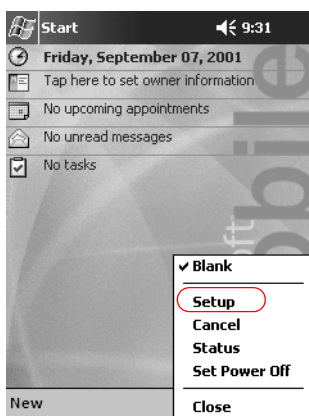

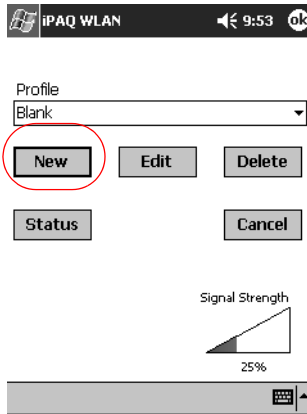
3. Stuknij przycisk **New**.

## 4. Wprowadź ustawienia profilu.

Nazwa pola	Informacje
Profile Name	Nazwa profilu
SSID	Identyfikator zbioru usług (SSID). Domyślna wartość przy łączeniu z infrastrukturą sieci to wartość pusta. Takie ustawienie umożliwia połączenie z dowolnym punktem dostępowym. Posiadane urządzenie oraz urządzenie zdalne, z którym następuje połączenie, muszą mieć taki sam identyfikator SSID. Kod ten składa się z maks. 32 znaków (wielkość liter ma znaczenie).
Power Management	Domyślna wartość to "No". Wybranie "Yes" spowoduje, że komunikacja będzie wolniejsza, ale mniejsze będzie także zużycie energii.
Network	Do wyboru są dwie wartości: infrastruktura lub ad hoc. Domyślne ustawienie to "Infrastructure". Ustawienia "Infrastructure" używa się przy łączeniu z siecią przewodową przez bezprzewodowy punkt dostępowy. Ustawienia "Ad hoc" używa się przy łączeniu na zasadzie sieci równorzędnej.

Nazwa pola	Informacje
Channel	Domyślne ustawienie to "Auto". W sieci typu infrastruktura nie trzeba określać kanału. Zostanie użyty ten sam kanał, z którego korzysta punkt dostępowy. W przeciwnym razie należy ustawić częstotliwość w zakresie dozwolonym przepisami danego kraju i standardem 802.11b.
Transmission Rate	Domyślne ustawienie to "Auto". Wartość ta określa szybkość przesyłania danych w sieci bezprzewodowej. Można wybrać szybkość 1; 2; 5,5 oraz 11 Mb/s.

5. Stuknij **Next**.
6. Stuknij "Use server-assigned IP address" i wprowadź adres serwera DHCP lub wybierz "Use specific IP address".
7. Jeśli wybrano "Use specific IP address", konieczne jest wprowadzenie informacji we wszystkich dalszych polach.



W celu uzyskania tych informacji należy skontaktować się z administratorem sieci lub usługodawcą.

8. Stuknij **Finish**.

## Tworzenie profili z opcjami bezpieczeństwa

Aby zwiększyć bezpieczeństwo i zapobiec wykradaniu danych można zastosować szyfrowanie w komunikacji sieciowej. Opisywane urządzenie obsługuje komunikację otwartą (brak szyfrowania) oraz szyfrowanie z użyciem wspólnych kluczy 64- oraz 128-bitowych.

Aby możliwe było wysyłanie i odbieranie danych, bezprzewodowy punkt dostępowy, z którym następuje połączenie, musi stosować ten sam mechanizm szyfrowania.

W celu utworzenia profili z opcjami bezpieczeństwa:

1. Wykonaj kroki 1-6 opisane w punkcie "Tworzenie profili bez opcji bezpieczeństwa".
2. Stuknij **Next**.
3. Z listy **Wireless Encryption** wybierz szyfrowanie 64- lub 128-bitowe.

4. Z listy **WEP Keys** wybierz “hexadecimal” (klucz szesnastkowy) lub “alphanumeric” (klucz alfanumeryczny).
5. Wprowadź poprawne wartości kluczy.



W kluczu szyfrującym wielkość liter ma znaczenie. Poprawny szesnastkowy klucz szyfrujący składa się z cyfr 0-9 oraz liter A-F. Poprawny alfanumeryczny klucz szyfrujący składa się z cyfr 0-9 oraz liter a-z i A-Z. Długość klucza zależy od liczby bitów. Klucz 64-bitowy składa się z 5 znaków alfanumerycznych lub 10 szesnastkowych. Klucz 128-bitowy składa się z 13 znaków alfanumerycznych lub 26 szesnastkowych.

---

6. Wybierz wartość klucza z rozwijalnej listy zaznaczonej strzałką.
7. Stuknij **Finish**.

## Zamykanie aplikacji WLAN

1. Stuknij ikonę **iPAQ WLAN** w prawym dolnym rogu okna **Today**.
2. Z menu podręcznego wybierz **Exit**

## Przeglądanie wprowadzonych profili

Stuknij ikonę **iPAQ WLAN** w prawym dolnym rogu okna **Today**.



Dostępne profile wymienione są na górze menu podręcznego. Profil aktywny jest zaznaczony.

---

## Wybieranie wprowadzonego profilu

1. Stuknij ikonę **iPAQ WLAN** w prawym dolnym rogu okna **Today**.
2. Z menu podręcznego wybierz nazwę profilu. Zostanie on automatycznie załadowany.

## Edycja wprowadzonego profilu

1. Stuknij ikonę **iPAQ WLAN** w prawym dolnym rogu okna **Today**.
2. Stuknij **Setup**.
3. Z listy **Profile** wybierz wprowadzony profil.



4. Stuknij przycisk **Edit**.

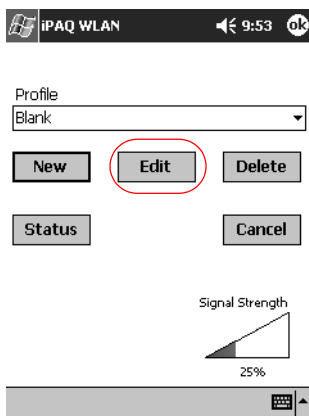

5. Wprowadź zmiany w profilu.
6. Stuknij **OK** aby zapisać zmiany.

## Usuwanie profilu

1. Stuknij ikonę **iPAQ WLAN** w prawym dolnym rogu okna **Today**.
2. Stuknij **Setup**.
3. Z listy **Profile** wybierz wprowadzony profil.
4. Stuknij przycisk **Delete**.
5. Aby potwierdzić usunięcie, stuknij **Yes**.

## Monitorowanie siły sygnału i statusu połączenia

Siłę sygnału i status połączenia można sprawdzić, wykonując jedną z następujących czynności:

- Wybierając ikonę **WLAN** w oknie **Today**
- Wybierając kontrolkę siły sygnału w oknie **iPAQ WLAN**
- Wybierając kontrolkę siły sygnału w opcji **Status**

## Sprawdzanie siły sygnału radiowego

Możliwe jest sprawdzenie siły sygnału radiowego w transmisji między komputerem kieszonkowym iPAQ a punktem dostępowym.

1. Stuknij ikonę **iPAQ WLAN** w prawym dolnym rogu okna **Today**
2. Z menu podręcznego wybierz **Setup**
3. Sprawdź siłę sygnału przychodzącego oraz jakość połączenia (kolor oraz wartość procentowa).
4. Stuknij **OK**.

## Sprawdzanie statusu sieci WLAN

1. Stuknij ikonę **iPAQ WLAN** w prawym dolnym rogu okna **Today**.
2. Stuknij **Setup**, a następnie przycisk **Status**.



---

Aby uaktualnić status, stuknij przycisk **Refresh**.

---

## Lokalizowanie i łączenie z bezprzewodowymi punktami dostępowymi

Możliwe jest wyszukiwanie bezprzewodowych punktów dostępowych znajdujących się w zasięgu urządzenia i łączenie z nimi.

## Wyszukiwanie bezprzewodowych punktów dostępowych

1. Stuknij ikonę **iPAQ WLAN** w prawym dolnym rogu okna **Today**, a następnie stuknij **Setup**.
2. Stuknij przycisk **Status**.
3. Stuknij przycisk **Advanced**, a następnie **Rescan** w celu rozpoczęcia wyszukiwania.
4. Stuknij **OK**.

## Łączenie z bezprzewodowym punktem dostępowym

1. Stuknij ikonę **iPAQ WLAN** w prawym dolnym rogu okna **Today**, a następnie stuknij **Setup**.
2. Stuknij przycisk **Status**.
3. Stuknij przycisk **Advanced**.
4. Wybierz punkt dostępowy z listy **Access Points**.



---

Grupy są zorganizowane na podstawie identyfikatorów zbiorów usług (SSID).

---

5. Stuknij **OK**.

## Korzystanie z programu Microsoft Connection Manager

Microsoft Connection Manager zarządza ustawieniami łączenia z siecią w zakresie:

- Połączeń w domu, biurze, modemowych i sieciowych
- Usług dostępu zdalnego (RAS)
- Wirtualnych sieci prywatnych (VPN)
- Ustawień proxy



---

Do zapewnienia połączeń WLAN za pomocą programu Microsoft Connection Manager może być konieczne wejście w obszar ustawień sieciowych. Jeśli potrzebna jest pomoc, należy skontaktować się z administratorem sieci WLAN lub operatorem.

---

## Uruchamianie programu Microsoft Connection Manager

1. Stuknij przycisk **Settings** w menu **Start**.
2. Stuknij zakładkę **Connections**, a następnie ikonę **Connections**, aby przejść do ustawień sieciowych.



W celu uzyskania pomocy dotyczącej programu Microsoft Connection Manager należy zapoznać się z punktem pomocy “Ustawienia sieciowe”.

## Dodatkowe oprogramowanie do pracy w sieci

Po skonfigurowaniu sieci WLAN komputer iPAQ Pocket PC jest gotowy do pracy. Warto skorzystać z dodatkowego oprogramowania do pracy i użytku osobistego, które znajduje się na dysku CD dostarczonym wraz z pakietem.

## Zalecane ustawienia

Niniejszy produkt emituje energię w postaci częstotliwości radiowej, ale moc promieniowania urządzenia jest o wiele niższa niż dopuszczalny poziom określany normami FCC. Tym niemniej z urządzenia należy korzystać w taki sposób, aby zminimalizować kontakt człowieka z anteną w trakcie komunikacji.

## Ustawienia kanałów

Podczas podróży konieczna staje się zmiana ustawień profilu. (patrz rozdział pt.: “Tworzenie profilu” lub “Edycja istniejącego profilu”).

Poniższa tabela zawiera informacje nt. ustawień kanałów w poszczególnych krajach:

<b>Państwo</b>	<b>Obsługiwane kanały</b>
Stany Zjednoczone	CH 1~11
Kanada	CH 1~11
Argentyna	1-13
Boliwia	1-13
Brazylia	1-13
Chile	1-13
Kolumbia	1-13
Ekwador	1-13

<b>Państwo</b>	<b>Obsługiwane kanały</b>
Meksyk	1-13
Panama	1-13
Peru	1-13
Urugwaj	1-13
Wenezuela	1-13
<hr/>	
Australia	1-13
Hong Kong	1-13
Indie	1-13
Indonezja	1-13
Japonia	1-14
Korea	1-13
Malezja	1-13
Nowa Zelandia	1-13
PRC	1-13
Filipiny	1-13
Singapur	1-13
Taiwan	1-13
Tajlandia	1-13
Wietnam	1-13
<hr/>	
Austria	1-13
Belgia	1-13
Bułgaria	1-13
Cypr	1-13
Republika Czeska	1-13
Dania	1-13
Estonia	1-13

---

<b>Państwo</b>	<b>Obsługiwane kanały</b>
Finlandia	1-13
Francja	10-13
Niemcy	1-13
Grecja	1-13
Węgry	1-13
Islandia	1-13
Irlandia	1-13
Izrael	5-7
Włochy	1-13
Liechtenstein	1-13
Luksemburg	1-13
Holandia	1-13
Norwegia	1-13
Polska	1-13
Portugalia	1-13
Rosja	1-13
Republika Słowacka	1-13
Słowenia	1-13
Republika Południowej Afryki	1-13
Hiszpania	1-13
Szwecja	1-13
Szwajcaria	1-13
Turcja	1-13
Wielka Brytania	1-13

---

---

# Bluetooth

Komputer kieszonkowy HP iPAQ jest wyposażony we wbudowany moduł Bluetooth umożliwiający zestawianie połączeń bezprzewodowych na niewielkiej odległości i zapewniający szybką, wydajną i bezpieczną komunikację.

Technologia Bluetooth umożliwia wykonywanie następujących czynności między dwoma niepołączonymi fizycznie urządzeniami Bluetooth znajdującymi się we wzajemnym zasięgu:

- Wymiana danych adresowych, pozycji kalendarza oraz zadań
- Wysyłanie lub wymiana elektronicznych wizytówek
- Używanie słuchawek wyposażonych w Bluetooth
- Przesyłanie plików
- Korzystanie z dostępu telefonicznego
- Synchronizacja danych z komputerem PC
- Łączenie z portami szeregowymi
- Łączenie z bezprzewodowymi sieciami lokalnymi (WLAN) obsługującymi technologię Bluetooth
- Rozmawianie przez telefon (z użyciem zestawu słuchawkowego Bluetooth)
- Drukowanie na drukarkach obsługujących technologię Bluetooth
- Budowanie sieci osobistej (*personal area network* — PAN), w której można prowadzić pogawędki, grać itd.

Korzystanie z dostępu telefonicznego i sieci WLAN może wymagać — oprócz standardowej infrastruktury sieci WLAN — wykupienia odpowiednich usług oraz nabycia dodatkowych urządzeń i innego zgodnego z tymi technologiami sprzętu.



Korzystanie przez łącze telefoniczne lub bezprzewodowe z Internetu, poczty elektronicznej, sieci firmy oraz innych funkcji sieci bezprzewodowych, np. komunikacji z urządzeniami Bluetooth, może wymagać — oprócz standardowej infrastruktury sieci WLAN — wykupienia odpowiednich usług oraz nabycia dodatkowych urządzeń i innego zgodnego z tymi technologiami sprzętu. O tym, czy usługi takie są dostępne w danej lokalizacji, należy zasięgnąć informacji u lokalnego usługodawcy. Nie wszystkie treści stron WWW mogą być dostępne. Przeglądanie niektórych treści wymaga instalacji dodatkowego oprogramowania.

---

## Poznajemy technologię Bluetooth

Przed rozpoczęciem korzystania z technologii Bluetooth i zestawiania bezprzewodowych połączeń warto poświęcić chwilę czasu na zapoznanie się z następującymi tematami:

- terminologia stosowana w niniejszym podręczniku
- obsługiwane usługi
- ustawienia Bluetooth
- Bluetooth Manager

## Terminologia

Termin...	Definicja...
Uwierzytelnianie (Authentication)	Przed uzyskaniem połączenia lub uaktywnieniem łącza, użytkownik musi potwierdzić poprawność klucza.
Autoryzacja (Authorization)	Przed uzyskaniem połączenia lub uaktywnieniem łącza użytkownik musi je zatwierdzić.
Otoczenie Bluetooth lub grupa urządzeń Bluetooth (Bluetooth neighborhood, Bluetooth device group)	Zbiór urządzeń Bluetooth.



<b>Termin...</b>	<b>Definicja...</b>
Dowiązanie pary urządzeń (Bonding)	Tworzenie wiarygodnego połączenia między dwoma urządzeniami. Po utworzeniu dowiązania dwa urządzenia stają się parą. Urządzenie pozostające w wiarygodnej relacji nie wymaga uwierzytelniania ani autoryzacji.
Adres urządzenia (Device address)	Unikalny adres elektroniczny urządzenia Bluetooth.
Wykrywanie urządzenia (Device discovery)	Lokalizowanie i rozpoznawanie innego urządzenia Bluetooth.
Nazwa urządzenia (Device name)	Nazwa udostępniana przez wykryte urządzenie Bluetooth innemu urządzeniu.
Szyfrowanie (Encryption)	Metoda ochrony danych.
Klucz łączy (Link Key)	Klucz służący do bezpiecznego łączenia urządzeń w parę
Hasło (Passkey)	Kod wprowadzany w celu uwierzytelnienia połączeń lub czynności i wymagany przez inne urządzenia.
Personal Information Manager (PIM)	Zbiór aplikacji służących do zarządzania codziennymi zadaniami biznesowymi (np. Contacts, Calendar oraz Tasks).
Profil (Profile)	Zbiór ustawień Bluetooth
Wykrywanie usług (Service discovery)	Określanie, które aplikacje są dostępne także w innych urządzeniach.

## Przegląd obsługiwanych usług

Funkcje obsługiwane w technologii Bluetooth określa się mianem “usług”. Komunikacja z innymi urządzeniami Bluetooth jest możliwa tylko wtedy, gdy obsługują one następujące usługi:

- Port szeregowy (port COM) — Serial Port (COM Port)
- Dostęp do sieci LAN — LAN Access
- Dostęp telefoniczny — Dial-Up Networking
- Wymiana informacji — Information Exchange
- Przesyłanie plików — File Exchange

- Zestaw słuchawkowy — Headset
- Drukowanie — Print
- Sieć osobista (PAN) — Personal Area Network (PAN)

## Ustawienia Bluetooth

W celu otwarcia okna ustawień Bluetooth (**Bluetooth Settings**) stuknij ikonę **Bluetooth** w prawym dolnym rogu okna **Today**.

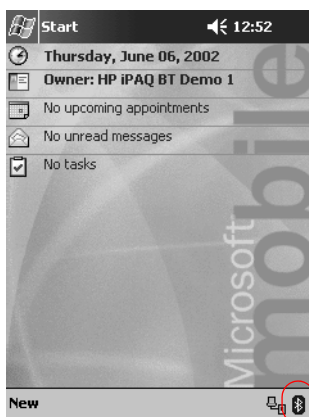

Kiedy ikona **Bluetooth** jest niebieska, moduł Bluetooth jest aktywny. Kiedy ikona jest szara z czerwonym symbolem X, moduł Bluetooth jest nieaktywny.

Za pomocą siedmiu zakładek okna **Bluetooth Settings** można wykonać następujące czynności:

- Włączyć lub wyłączyć moduł Bluetooth
- Wybrać profil użytkownika
- Zmienić nazwę Bluetooth komputera kieszonkowego iPAQ
- Określić ustawienia związane z bezpieczeństwem
- Zdefiniować ustawienia związane z udostępnianiem zasobów i połączeniami
- Przejrzeć informacje dotyczące oprogramowania i portów

W celu przejrzania wszystkich zakładek należy użyć strzałek po prawej stronie nazw zakładek.

## Otwieranie okna ustawień Bluetooth Settings

W oknie **Today** stuknij ikonę **Bluetooth**.

## Włączanie modułu Bluetooth

Za pomocą okna **Bluetooth Settings** można włączać i wyłączać moduł Bluetooth.



W celu oszczędzania energii zaleca się włączanie modułu Bluetooth tylko wtedy, gdy ma być on używany.

Kiedy moduł Bluetooth jest wyłączony, nie jest możliwe realizowanie połączeń przychodzących ani wychodzących.

W celu włączenia modułu Bluetooth:

1. W oknie **Today** stuknij ikonę **Bluetooth**.
2. Stuknij przycisk **Turn on**.

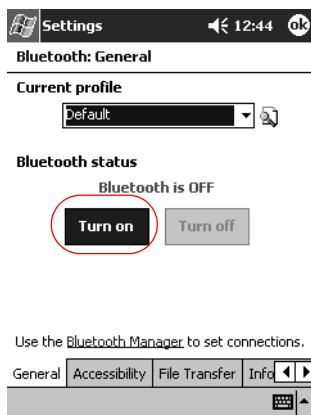

W celu wyłączenia modułu Bluetooth należy wcisnąć przycisk **Turn off**.

## Bluetooth Manager

Program Bluetooth Manager służy do:

- Ustanawiania połączeń
- Wyświetlania skrótów
- Wymiany elektronicznych wizytówek
- Sterowania wyświetlaniem na ekranie

Pierwsze wyświetlane okno to **My Shortcuts**

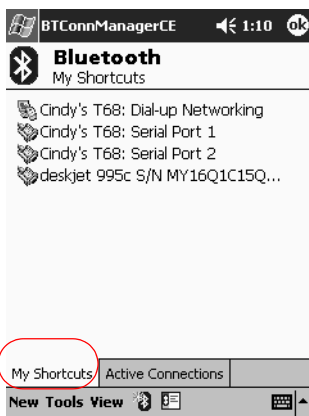

## Otwieranie programu Bluetooth Manager

1. W oknie **Today** stuknij **Start**.
2. Stuknij **iPAQ Wireless**, a następnie **Bluetooth Manager**.

## Lokalizowanie i wybieranie urządzenia

Niektóre zadania wymagają zlokalizowania urządzenia i uzyskania z nim połączenia. Kiedy konieczne jest zlokalizowanie urządzenia, przeglądarka Bluetooth automatycznie pomaga w wyszukiwaniu innych urządzeń Bluetooth.

Po zlokalizowaniu urządzeń należy wybrać jedno z nich. Wtedy nastąpi powrót do okna wyjściowego

## Profile

Profile służą do szybkiego włączania różnych ustawień osobistych, odpowiednio do aktualnego środowiska.

## Tworzenie profilu

Nowy profil nie jest automatycznie uaktywniany. W celu uaktywnienia profilu należy go wybrać z listy **Current Profile**.

W celu utworzenia profilu:

1. W oknie **Today** stuknij ikonę **Bluetooth**
2. Na zakładce **General** stuknij ikonę **Profile**.

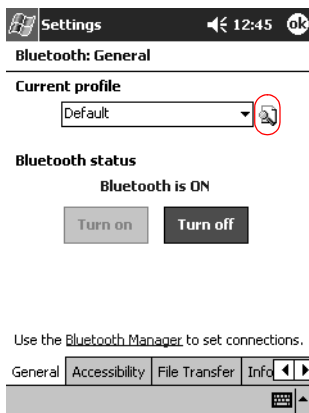

3. Stuknij przycisk **New**.
4. Wprowadź opisową nazwę.

5. Wybierz już wprowadzony profil jako szablon do nowego profilu.

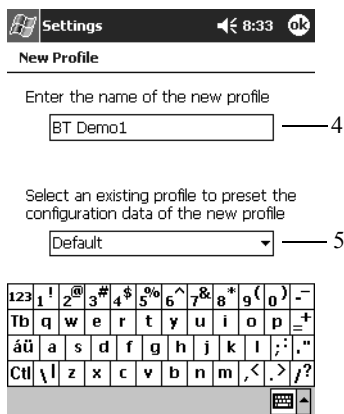

6. Stuknij **OK**.

## Uaktywnianie profilu

Nowy profil musi zostać uaktywniony.

W celu uaktywnienia profilu:

1. Utwórz profil.
2. W oknie **Today** stuknij ikonę **Bluetooth**.
3. Na zakładce **General** wybierz profil z listy **Current Profile**.
4. Stuknij **OK**.

## Zmiana nazwy profilu

1. W oknie **Today** stuknij ikonę **Bluetooth**.
2. Na zakładce **General** stuknij ikonę **Profile**.
3. Wybierz profil z listy **Add/Delete Profiles**.
4. Stuknij przycisk **Rename**.
5. Wprowadź opisową nazwę.
6. Stuknij **Enter**.
7. Stuknij **OK**.

## Usuwanie profilu

1. W oknie **Today** stuknij ikonę **Bluetooth**.
2. Na zakładce **General** stuknij ikonę **Profile**.
3. Wybierz profil z listy **Add/Delete Profiles**.
4. Stuknij przycisk **Delete**.
5. W celu potwierdzenia usunięcia profilu stuknij **Yes**.
6. Stuknij **OK**.

## Zapisywanie ustawień w profilu

Konfigurację Bluetooth komputera kieszonkowego iPAQ można zapisać w dowolnym profilu.

W celu zapisania ustawień:

1. W oknie **Today** stuknij ikonę **Bluetooth**.
2. Na zakładce **General** stuknij ikonę **Profile**.
3. Wybierz profil z listy **Add/Delete Profiles** lub utwórz nowy.
4. Stuknij **OK**.
5. Skonfiguruj komputer kieszonkowy iPAQ. Należy wprowadzić ustawienia związane z połączeniem, udostępnianiem i bezpieczeństwem, korzystając ze wszystkich zakładek okna **Bluetooth Settings**.
6. Stuknij **OK** w celu zamknięcia okna **Bluetooth Settings**. Zmiany zostaną automatycznie zapisane.



Bluetooth musi być **włączony**, aby zachować zmiany.

---

## Ustawienia dostępności

Za pomocą ustawień dostępności definiuje się sposób interakcji komputera kieszonkowego iPAQ z innymi urządzeniami Bluetooth.

## Wprowadzanie nazwy urządzenia

Nazwę naszego urządzenia “widzą” inne urządzenia w czasie jego lokalizowania.

W celu wprowadzenia nazwy urządzenia:

1. W oknie **Today** stuknij ikonę **Bluetooth**.
2. Stuknij zakładkę **Accessibility**.
3. Podświetl nazwę w polu **Name** i wprowadź nową nazwę.
4. W celu zapisania zmian stuknij **OK**.

## Umożliwianie innym lokalizowania naszego urządzenia

Można pozwolić innym wyszukiwać i lokalizować nasze urządzenie.



---

Jeżeli inne urządzenie opatrzone jest takim samym adresem jak nasze, może być w stanie zlokalizować i połączyć się z naszym urządzeniem nawet jeżeli nie zezwolimy na wykrywanie naszego urządzenia.

---

W celu umożliwienia innym lokalizowania naszego urządzenia:

1. W oknie **Today** stuknij ikonę **Bluetooth**.
2. Stuknij zakładkę **Accessibility**.
3. Wybierz **Other devices can discover me**.
4. W celu zapisania zmian stuknij **OK**.

## Łączenie urządzeń w pary

Urządzenia można łączyć w pary. Urządzenia w parze przed każdym połączeniem wymieniają generowany komputerowo klucz. Ten klucz bezpieczeństwa określa się także mianem “klucza łącza” (Link Key). Jest on generowany na podstawie unikalnego adresu urządzenia Bluetooth, losowej liczby i hasła zdefiniowanego przez użytkownika.



Kiedy dwa urządzenia połączone są w parę, zachodzi między nimi relacja wiarygodności; wiarygodność urządzeń sprawdzana jest przez przesłanie klucza łącza. Nie jest konieczne wprowadzanie informacji przez użytkownika. Dlatego łączenie tych urządzeń i wykonywanie za ich pomocą różnych zadań nie wymaga ciągłego autoryzowania użytkowników.

W celu połączenia urządzeń w pary:

1. W oknie **Today** stuknij **Start**.
2. Stuknij **Programs**, a następnie **Bluetooth Manager**.
3. Stuknij **Tools**, a następnie **Paired devices**.
4. Stuknij **Add**.
5. Stuknij ikonę **Lookup** 
6. Wybierz urządzenie.

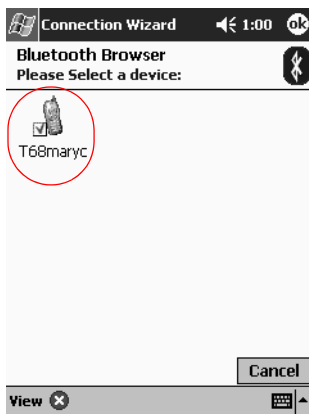

7. Wprowadź hasło w polu **Passkey**.
8. Stuknij **OK**.
9. Wprowadź to samo hasło w drugim urządzeniu.



Niektóre urządzenia, np. telefony komórkowe, muszą zostać przełączone w specjalny tryb, żeby było możliwe dołączenie do innego urządzenia. Dodatkowe informacje można znaleźć w podręczniku użytkownika takiego urządzenia.

## Rozłączanie par urządzeń

Relację zachodzącą między parą urządzeń można przerwać.

1. W oknie **Today** stuknij **Start**.
2. Stuknij **Programs**, a następnie **Bluetooth Manager**.
3. Stuknij **Tools**, a następnie **Paired devices**.
4. Wybierz nazwę urządzenia.
5. Stuknij **Remove**.
6. Aby rozłączyć parę urządzeń, stuknij **Yes**.

## Zezwalanie na łączenie

Możliwe jest określenie, czy na łączenie z naszym komputerem kieszonkowym iPAQ zezwalamy wszystkim urządzeniom, czy tylko urządzeniom dołączonym jako pary.

### Zezwalanie na łączenie wszystkim urządzeniom

1. W oknie **Today** stuknij ikonę **Bluetooth**.
2. Stuknij zakładkę **Accessibility**.
3. Stuknij **Allow other devices to connect**, a następnie **All devices**.
4. Stuknij **OK**.



**UWAGA:** Takie ustawienie powoduje, że każde urządzenie — nawet nieznanne — może uzyskać połączenie z naszym komputerem kieszonkowym iPAQ. Po uzyskaniu połączenia będą miały zastosowanie ustawienia związane z bezpieczeństwem wprowadzone w oknie **Bluetooth Settings**.

---

### Zezwalanie na łączenie urządzeniom w parach

Urządzenia w parach przed połączeniem udostępniają i wymieniają wewnętrznie generowany klucz łącza. Jest on generowany na podstawie unikalnego adresu urządzenia Bluetooth, losowej liczby i hasła zdefiniowanego przez użytkownika.

Funkcja ta umożliwia na zezwalanie na połączenie z komputerem kieszonkowym iPAQ tylko wiarygodnym urządzeniom.

W celu zezwolenia na połączenie tylko urządzeniom w parach:

1. W oknie **Today** stuknij ikonę **Bluetooth**.
2. Stuknij zakładkę **Accessibility**.
3. Stuknij **Allow other devices to connect**, a następnie **Paired devices only**.
4. Stuknij **OK**.

## Włączanie usług Bluetooth

Można określić, aby poszczególne usługi były włączane:

- Automatycznie po włączeniu modułu Bluetooth
- Kiedy użytkownik zezwoli na połączenie
- Kiedy zostanie wprowadzone poprawne hasło lub przesłany poprawny klucz łącza.

Z tych opcji bezpieczeństwa można korzystać w czasie przesyłania plików, zestawiania połączenia z portem szeregowym, wymiany elektronicznych wizytówek oraz konfigurowania ustawień dostępu telefonicznego.

## Automatyczne włączanie usług

Można zezwalać urządzeniom na uzyskiwanie połączenia bez autoryzacji.

Kiedy moduł Bluetooth jest włączony, urządzenie jest gotowe do przyjmowania połączeń.

W celu automatycznego włączenia usług:

1. W oknie **Today** stuknij ikonę **Bluetooth**.
2. Stuknij zakładkę usługi, którą chcesz włączyć: **File Transfer, Information Exchange, Serial Port, Dial-Up Networking, Printing, Headset** lub **Personal Area Network (PAN)**.
3. Wybierz **Enable service**.
4. Stuknij **OK**.

## Udostępnianie usług po autoryzacji

Jeżeli uzyskanie dostępu do usług wymaga autoryzacji, autoryzacja taka musi zostać przeprowadzona dla każdego połączenia. Komputer kieszonkowy iPAQ pyta, czy użytkownik zezwala na dane połączenie.

W celu udostępniania usług tylko po autoryzacji:

1. W oknie **Today** stuknij ikonę **Bluetooth**.
2. Stuknij zakładkę usługi, którą chcesz włączyć: **File Transfer, Information Exchange, Serial Port, Dial-Up Networking, Printing, Headset** lub **Personal Area Network (PAN)**.
3. Wybierz **Authorization required**.
4. Stuknij **OK**.

## Udostępnianie usług po podaniu hasła lub dociągnięciu

W celu ustanowienia połączenia w drugim urządzeniu musi zostać wprowadzone hasło, albo urządzenie to musi być powiązane w parę z naszym. W tym trybie możliwe jest również szyfrowanie danych.

Hasło jest kodem wprowadzanym w celu autoryzacji połączeń nawiązywanych przez inne urządzenia. Hasło muszą znać i wprowadzić obie strony; w przeciwnym razie połączenie nie zostanie nawiązane.

<b>Jeśli...</b>	<b>To..</b>
W obu urządzeniach zostanie wprowadzone właściwe hasło	Urządzenia są łączone w parę. W celu rozpoczęcia wymiany danych nie jest konieczne ponowne wprowadzanie hasła.
Chcesz, żeby konieczne było podanie hasła przy każdej operacji przesyłania danych	Przed ustanowieniem połączenia musisz usunąć dociągnięcie ("Rozłączanie par urządzeń").

W celu wymuszenia podawania hasła lub dociągnięcia:

1. W oknie **Today** stuknij ikonę **Bluetooth**.
2. Stuknij zakładkę usługi, którą chcesz włączyć: **File Transfer, Information Exchange, Serial Port, Dial-Up Networking, Printing, Headset** lub **Personal Area Network (PAN)**.
3. Wybierz **Authentication (Passkey) required**.
4. Jeśli chcesz, aby wszystkie dane wymieniane między urządzeniami były szyfrowane, wybierz **Encryption Required**.
5. Stuknij **OK**.

## Ustawienie udostępnianego folderu

Możliwe jest określenie folderu, do którego mają dostęp inne urządzenia łączące się z komputerem kieszonkowym iPAQ.

W celu określenia udostępnianego folderu:

1. W oknie **Today** stuknij ikonę **Bluetooth**.
2. Stuknij zakładkę **File Transfer**.
3. Stuknij ikonę **Folder** i zlokalizuj wybrany folder plików.

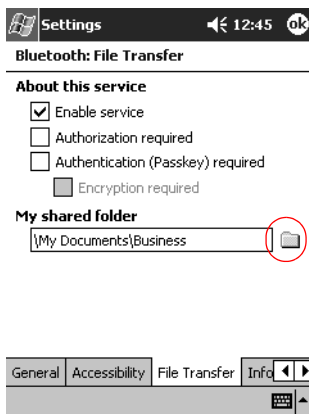

4. Stuknij **OK**.

## Wybieranie informacji elektronicznej wizytówki

Dwa urządzenia Bluetooth mogą drogą elektroniczną wymieniać “wizytówki”. Możliwe jest określenie, jakie informacje mają być przesyłane na żądanie do innego urządzenia. Informacje pobierane są z danych adresowych (Contacts) aplikacji Pocket Outlook.

Domyślne ustawienie to “None” (nie są przesyłane żadne informacje).

W celu wybrania informacji do elektronicznej wizytówki:

1. Utwórz wpis z danymi adresowymi w aplikacji **Contacts**, zawierający nazwisko, tytuł oraz inne pożądane informacje.
2. W oknie **Today** stuknij ikonę **Bluetooth**.
3. Stuknij zakładkę **Information Exchange**.

4. Stuknij ikonę **Contacts**.

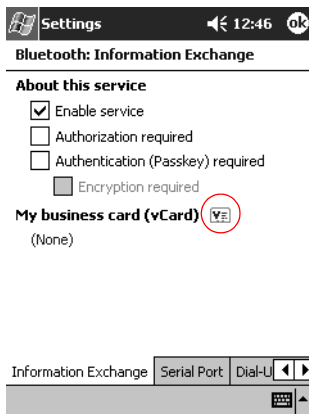

5. Wybierz pozycję z listy
6. Stuknij **OK**.

## Łączenie z innymi urządzeniami

Do łączenia z innymi urządzeniami Bluetooth można użyć połączenia przez ActiveSync oraz połączenia szeregowego lub telefonicznego.

### Określanie portu komunikacyjnego

Możliwe jest określenie wirtualnych portów COM wykorzystywanych do zestawiania połączenia z użyciem portu szeregowego (**serial port**).

Port COM dla połączeń przychodzących wykorzystywany jest wtedy, gdy zdalne urządzenie inicjuje połączenie szeregowe. Port COM dla połączeń wychodzących wykorzystywany jest wtedy, gdy nasze urządzenie inicjuje połączenie szeregowe z innym urządzeniem.

W celu określenia portu komunikacyjnego:

1. W oknie **Today** stuknij ikonę **Bluetooth**.
2. Stuknij zakładkę **Serial Port**.
3. Zapamiętaj nazwy portów dla połączeń przychodzących i wychodzących.
4. Stuknij **OK**.

### Nawiązywanie połączenia przez ActiveSync

Możliwa jest synchronizacja poprzez ActiveSync z innym komputerem wyposażonym w Bluetooth.

W celu nawiązania połączenia przez ActiveSync:

1. W oknie **Today**, stuknij **Start**.
2. Stuknij **iPAQ Wireless**, a następnie **Bluetooth Manager**.
3. Stuknij **New**, a następnie **Connect**.

4. Stuknij “ActiveSync via Bluetooth”, a następnie Next.



5. Postępuj zgodnie z instrukcjami wyświetlanymi przez kreator połączeń.





## Nawiązywanie połączenia szeregowego

Z bezprzewodowego połączenia szeregowego Bluetooth można korzystać tak, jak w przypadku zwykłego połączenia z użyciem kabla szeregowego. Konieczne jest skonfigurowanie aplikacji, która ma korzystać z takiego połączenia.

W celu nawiązania połączenia szeregowego:

1. W oknie **Today** stuknij **Start**.
2. Stuknij **iPAQ Wireless**, a następnie **Bluetooth Manager**.
3. Stuknij **New**, a następnie **Connect**.
4. Stuknij "Explore a Bluetooth device", a następnie **Next**.
5. Postępuj zgodnie z instrukcjami wyświetlanymi przez kreator połączeń.

## Korzystanie z połączenia telefonicznego

Przy korzystaniu z połączenia telefonicznego zdalne urządzenie świadczące usługę dostępu telefonicznego oraz zdalny komputer, z którym się łączymy, muszą mieć dostęp do linii telefonicznej.

Do urządzeń udostępniających połączenie telefoniczne należą następujące urządzenia Bluetooth:

- Telefony komórkowe
- Komputery biurkowe
- Modemy

## Konfiguracja połączenia telefonicznego

Ustawienia połączenia telefonicznego można konfigurować.

1. W oknie **Today** stuknij ikonę **Bluetooth**.
2. Stuknij zakładkę **Dial-Up Networking**.
3. Z listy **COM Port** wybierz port komunikacyjny.
4. Z listy **Baud Rate** wybierz szybkość łącza (typowa szybkość to 57600)
5. Z listy **Flow Control** wybierz rodzaj sterowania przesyłaniem danych (typowy sposób sterowania przesyłaniem, to sterowanie sprzętowe RTS/CTS).
6. Stuknij **OK**.

## Korzystanie z połączenia telefonicznego

W celu uzyskania połączenia z urządzeniem zapewniającym dostęp telefoniczny:

1. W oknie **Today** stuknij **Start**.
2. Stuknij **iPAQ Wireless**, a następnie **Bluetooth Manager**.
3. Stuknij **New**, a następnie **Connect**.
4. Stuknij "Connect to the Internet", a następnie **Next**
5. Postępuj zgodnie z instrukcjami wyświetlanymi w kreatorze połączeń.



---

Po utworzeniu skrótu do połączenia telefonicznego, stuknij i przytrzymaj ikonę skrótu w zakładce **My Shortcuts** programu **Bluetooth Manager**, a następnie stuknij **Connect**.

---

6. Stuknij **NewConnection**
7. Stuknij **OK**.
8. W polu **Connection Name** wprowadź nazwę połączenia.
9. Wprowadź numer telefonu. Konieczne jest wprowadzenie kodów międzynarodowego i międzymiastowego.
10. Aby rozpocząć wybieranie, stuknij **OK**.



---

Niektóre telefony komórkowe wymagają połączenia w parę z urządzeniem Bluetooth (patrz: "Łączenie urządzeń w parę").

---

## Nawiązywanie połączenia z telefonem komórkowym

W celu nawiązania połączenia z telefonem komórkowym:

1. W oknie **Today**, stuknij **Start**.
2. Stuknij **iPAQ Wireless**, a następnie **Bluetooth Manager**.
3. Stuknij **New**, a następnie **Connect**.
4. Stuknij "Partner with a cell phone", a następnie **Next**.

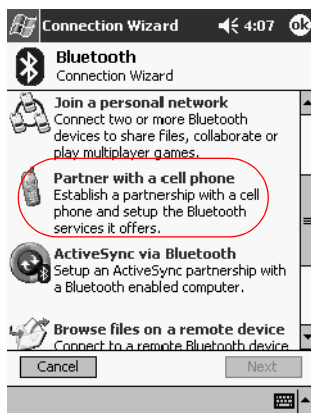

5. Postępuj zgodnie z instrukcjami wyświetlanymi przez kreator połączeń.



## Praca z plikami

Z połączonym urządzeniem można wymieniać dane. Za pomocą programu Bluetooth File Explorer można:

- Poruszać się po katalogach
- Przeglądać pliki i foldery
- Tworzyć nowe foldery
- Wysyłać i odbierać pliki ze zdalnego urządzenia
- Usuwać i zmieniać nazwy plików na zdalnym urządzeniu

## Nawiązywanie połączenia w celu przesyłania plików

1. W oknie **Today** stuknij **Start**.
2. Stuknij **iPAQ Wireless**, a następnie **Bluetooth Manager**.
3. Stuknij **New**, a następnie **Connect**.
4. Stuknij "Browse files on remote device", a następnie stuknij **Next**.
5. Postępuj zgodnie z instrukcjami wyświetlanymi w kreatorze połączeń.

## Wysyłanie plików

1. Stuknij i przytrzymaj ikonę skrótu przesyłania plików, a następnie stuknij **Connect**.
2. Stuknij **File**, a następnie **Send a File...**
3. Wybierz plik do wysłania.
4. Stuknij plik; zostanie on automatycznie wysłany.
5. Stuknij **OK**.

## Tworzenie folderu na zdalnym urządzeniu

1. Stuknij i przytrzymaj ikonę skrótu przesyłania plików, a następnie stuknij **Connect**.
2. Przejdź do lokalizacji, w której ma zostać utworzony nowy folder.
3. Stuknij **File**, a następnie **Create a folder**.

4. Podświetl **NewFolder**, wprowadź nazwę folderu i stuknij **Enter**.
5. Stuknij **OK**.

## Odbieranie pliku ze zdalnego urządzenia

1. Stuknij i przytrzymaj ikonę skrótu przesyłania plików, a następnie stuknij **Connect**.
2. Przejdź do lokalizacji na zdalnym urządzeniu, z której ma zostać pobrany plik.
3. Wybierz plik.
4. Stuknij **File**, a następnie **Get**.
5. Stuknij **OK**.

## Usuwanie pliku ze zdalnego urządzenia

1. Stuknij i przytrzymaj ikonę skrótu przesyłania plików, a następnie stuknij **Connect**.
2. Przejdź do lokalizacji pliku na zdalnym urządzeniu.
3. Wybierz plik.
4. Stuknij **File**, a następnie **Delete**.
5. W celu potwierdzenia usunięcia pliku, stuknij **Yes**.
6. Stuknij **OK**.

## Przesyłanie informacji łączem Bluetooth

Za pośrednictwem technologii Bluetooth można przesyłać do zdalnego urządzenia dane adresowe, wpisy kalendarza i zadania programu Pocket Outlook.

W celu wysłania informacji łączem Bluetooth:

1. Otwórz aplikację Calendar, Contacts lub Tasks, wybierając menu **Start** lub stukając **Start**, a następnie **Programs**.
2. Stuknij i przytrzymaj element, który ma zostać wysłany, a następnie wybierz "Send via Bluetooth".
3. Stuknij nazwę urządzenia docelowego.
4. Stuknij **OK**.

## Elektroniczne wizytówki

Mechanizm wymiany elektronicznych wizytówek służy do:

- Wysyłania elektronicznych wizytówek do jednego lub wielu urządzeń
- Pobierania elektronicznych wizytówek z jednego lub wielu urządzeń
- Wymiany elektronicznych wizytówek z jednym lub wieloma urządzeniami

W celu wysyłania lub wymiany elektronicznych wizytówek konieczne jest określenie domyślnych danych adresowych (nazwy kontaktu).



Domyślną elektroniczną wizytówkę określa się w zakładce **Information Exchange** w oknie **Bluetooth Control Panel**. Wprowadzona nazwa będzie domyślnie wykorzystywana we wszystkich operacjach związanych z przesyłaniem elektronicznych wizytówek.

## Wysyłanie elektronicznej wizytówki

1. W oknie **Today** stuknij **Start**.
2. Stuknij **iPAQ Wireless**, a następnie **Bluetooth Manager**.
3. Stuknij ikonę **Business card**.

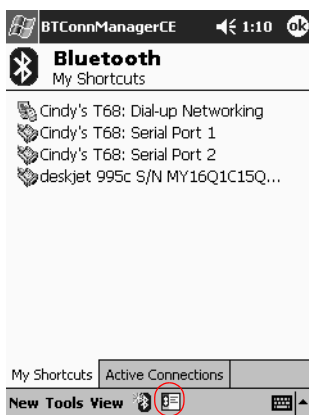

Okno wymiany elektronicznych wizytówek można otworzyć stukając **Tools** i **Business Card Exchange** w oknie **Bluetooth Manager**.

4. Stuknij ikonę **Send**.
5. Wybierz urządzenie, do którego ma zostać wysłana elektroniczna wizytówka.
6. Stuknij **OK**.

## Pobieranie elektronicznych wizytówek

1. W oknie **Today** stuknij **Start**.
2. Stuknij **iPAQ Wireless**, a następnie **Bluetooth Manager**.
3. Stuknij ikonę **Business card**.
4. Stuknij ikonę **Request**.
5. Wybierz urządzenie, z którego chcesz pobrać elektroniczną wizytówkę.
6. Stuknij **OK**.

## Wymiana elektronicznych wizytówek

Użytkownik może wymieniać elektroniczne wizytówki z innymi urządzeniami. Jeśli opcja taka jest dostępna, informacje zapisane w urządzeniu zostaną wysłane bezpośrednio do listy **Contacts** programu **Pocket Outlook**.

W celu wymiany elektronicznych wizytówek:

1. W oknie **Today** stuknij ikonę **Windows**.
2. Stuknij **iPAQ Wireless**, a następnie **Bluetooth Manager**.
3. Stuknij ikonę **Business card**.
4. Stuknij ikonę **Exchange**.
5. Wybierz urządzenie, z którym chcesz wymienić elektroniczne wizytówki.
6. Stuknij **OK**.

## Obsługa połączeń

Możliwe jest tworzenie skrótów służących do otwierania i przeglądania statusu połączeń.

### Tworzenie skrótu

Utworzenie skrótu do jednej lub kilku usług nie powoduje nawiązania połączenia. W wyniku tej operacji zostanie tylko umieszczony skrót do danej usługi w zakładce **Shortcut** okna **Bluetooth Manager**.

W celu utworzenia skrótu:

1. W oknie **Today** stuknij **Start**.
2. Stuknij **iPAQ Wireless**, a następnie **Bluetooth Manager**.
3. Stuknij **New**, a następnie **Connect**.
4. Wybierz typ usługi, a następnie stuknij **Next**.
5. Postępuj zgodnie z instrukcjami wyświetlanymi w kreatorze połączeń.



---

Urządzenia połączone w pary są dodatkowo oznaczone.

---



---

## Usuwanie skrótów

1. W oknie **Today** stuknij **Start**.
2. Stuknij **iPAQ Wireless**, a następnie **Bluetooth Manager**.
3. Stuknij i przytrzymaj ikonę lub nazwę połączenia, które ma zostać usunięte
4. Z menu wybierz **Delete**.
5. W celu potwierdzenia usunięcia wybranego skrótu stuknij **Yes**.
6. Stuknij **OK**.

## Przeglądanie skrótów

Skróty można przeglądać jako ikony lub listę.

1. W oknie **Today** stuknij **Start**.
2. Stuknij **iPAQ Wireless**, a następnie **Bluetooth Manager**.
3. Stuknij **View**.
4. Stuknij **List** lub **Icon**.
5. Stuknij **OK**.

## Otwieranie połączenia

1. W oknie **Today** stuknij **Start**.
2. Stuknij **iPAQ Wireless**, a następnie **Bluetooth Manager**.
3. Stuknij i przytrzymaj ikonę lub nazwę połączenia, a następnie wybierz **Connect**.
4. Stuknij **OK**.

## Przeglądanie statusu połączenia

Możliwe jest uzyskanie następujących informacji:

- Nazwa połączenia
- Nazwa urządzenia
- Status połączenia
- Czas trwania połączenia
- Siła sygnału

W celu przejrzenia statusu połączenia:

1. W oknie **Today** stuknij **Start**.
2. Stuknij **iPAQ Wireless**, a następnie **Bluetooth Manager**.
3. Stuknij i przytrzymaj ikonę lub nazwę połączenia, a następnie wybierz **Status**.
4. Stuknij **OK**.

## Zamykanie połączenia

1. W oknie **Today** stuknij **Start**.
2. Stuknij **iPAQ Wireless**, a następnie **Bluetooth Manager**.
3. Stuknij i przytrzymaj ikonę lub nazwę połączenia.
4. Wybierz z menu **Disconnect**.
5. Stuknij **OK**.

## Przeglądanie informacji nt. połączenia

1. W oknie **Today** stuknij **Start**.
2. Stuknij **iPAQ Wireless**, a następnie **Bluetooth Manager**.
3. Stuknij i przytrzymaj ikonę lub nazwę połączenia.
4. Wybierz z menu **Properties**.
5. Stuknij **OK**.

---

## Czytnik odcisków palców

W celu zwiększenia bezpieczeństwa danych zapisanych w komputerze kieszonkowym iPAQ można wykorzystać czytnik odcisków palców iPAQ. W wyniku działania tego mechanizmu przed zalogowaniem do komputera kieszonkowego iPAQ może być konieczne podanie kodu PIN, hasła lub wprowadzenie odcisku palca.

**△ UWAGA!** W przypadku wielokrotnego podania niewłaściwego kodu PIN, hasła oraz/lub odcisku palca, wszystkie dane i aplikacje zapisane w pamięci RAM zostaną usunięte, a komputer kieszonkowy iPAQ zostanie zresetowany do ustawień fabrycznych. Przy korzystaniu z opisywanych funkcji bezpieczeństwa zaleca się częste wykonywanie kopii zapasowych.

---

Przed zmianą ustawień związanych z bezpieczeństwem zaleca się przeczytanie wszystkich informacji nt. czytnika odcisków palców dostępnego w komputerze kieszonkowym iPAQ.

## Nauka wprowadzania odcisków palców

Komputer kieszonkowy iPAQ umożliwia przećwiczenie wprowadzania odcisków palców. Dostęp do programu umożliwiającego wykonanie takiego ćwiczenia można uzyskać na dwa sposoby:

- Przy pierwszym otwarciu okna **Fingerprint**
- Przez stuknięcie przycisku **Training** w jednym z okien konfiguracji obsługi odcisków palców.

W celu przećwiczenia wprowadzania odcisków palców:

---



W celu zakończenia ćwiczenia w dowolnej chwili należy stuknąć **OK** na górze ekranu.

---

1. Z menu **Start** wybierz **Settings**, a następnie **Password**.
2. W celu rozpoczęcia ćwiczenia wybierz z listy **PIN** lub **Fingerprint**.

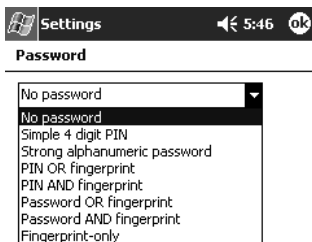

3. Wprowadź 4 cyfry w polu **PIN**.
4. Stuknij **OK** lub **ENTR**.

5. Aby rozpocząć ćwiczenie wprowadzania odcisków palców stuknij **Yes**.

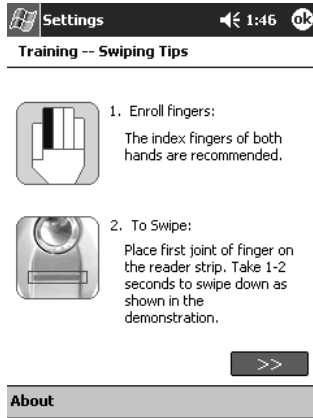

6. Przeczytaj wskazówki związane z odczytywaniem odcisku palca.
7. Stuknij przycisk z dwoma strzałkami.
8. Postępując wg wskazówek na ekranie wprowadź odcisk palca.



Jeżeli odczyt jest poprawny, owalny kontur zmienia kolor na zielony i wyświetlany jest komunikat "Good! Please continue". Jeśli odczyt nie jest poprawny, owalny kontur zmienia kolor na czerwony i wyświetlany jest komunikat "Poor quality. Try again!".

9. Powtarzaj ćwiczenie zgodnie z instrukcjami na ekranie dopóty, dopóki nie powiedzie się 6 z 8 prób.

Aby możliwe było kontynuowanie szkolenia, konieczne jest uzyskanie 6 poprawnych odczytów.

10. W celu przejścia do testu stuknij przycisk z dwoma strzałkami.

11. Test wymaga wykonania 8 odczytów.

Aby szkolenie zostało uznane za zakończone, konieczne jest wykonanie 7 poprawnych odczytów.

12. W celu zakończenia szkolenia, stuknij **Finish**.

13. W celu wyjścia z programu stuknij **OK**; w celu wprowadzenia odcisku palca, stuknij odcisk palca.

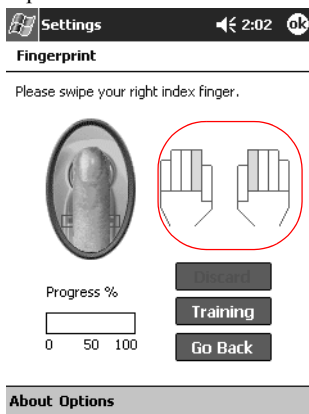

# Korzystanie z czytnika odcisków palców

Czytnik odcisków palców iPAQ sugeruje, odciski których palców należy wprowadzać. Możliwe jest wprowadzanie odcisków różnych palców.

Zaleca się wprowadzenie odcisków przynajmniej 2 palców (najlepiej wskazujących). W celu wprowadzenia odcisku palca do pamięci konieczne jest wykonanie 2-8 poprawnych odczytów odcisków palców.

## Wprowadzanie odcisku palca

Status wprowadzania odcisku palca można poznać po kolorze wyświetlanym w oknie **Fingerprint**.

---

### Status wprowadzania odcisku palca

---

Jeśli owal jest...	To...
Niebieski	Nie pobrano odcisku palca.
Zielony	Odczyt odcisku palca jest właściwej jakości.
Czerwony	Odczyt odcisku palca jest zbyt słabej jakości.

---

W celu wprowadzenia odcisku palca:

1. Z menu **Start** wybierz **Settings**, a następnie **Password**.

2. Z listy ustawień bezpieczeństwa wybierz odpowiednią opcję.



3. Po pojawieniu się odpowiedniego komunikatu, wprowadź kod PIN lub hasło.
4. W oknie **Fingerprint** stuknij ten palec, którego odcisk chcesz wprowadzić.
5. Wprowadź odcisk palca zgodnie z podanymi instrukcjami..

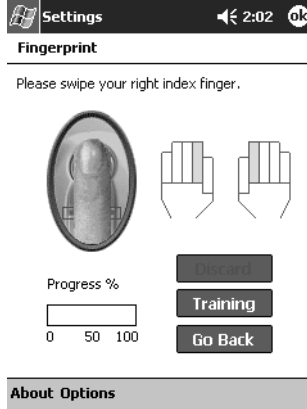





Zaleca się spokojne przesunięcie palca w dół wzdłuż czytnika. Opuszek należy przesunąć powolnym ruchem ku dołowi, od miejsca pierwszego zgięcia. W każdej chwili można dodatkowo przeciwżyć wprowadzanie odcisków palców, stukając przycisk **Training**.

6. Sprawdź status wprowadzenia odcisku palca.



Jeśli odcisk został wprowadzony poprawnie, owal przybiera kolor zielony i pojawia się komunikat o poprawnym wprowadzeniu odcisku. W przypadku odczytu złej jakości owal przybiera kolor czerwony i pojawia się komunikat o niewłaściwym odczycie.

7. W celu wykonania wymaganej liczby poprawnych odczytów powtarzaj kroki 5 i 6 (patrz pasek zaawansowania).

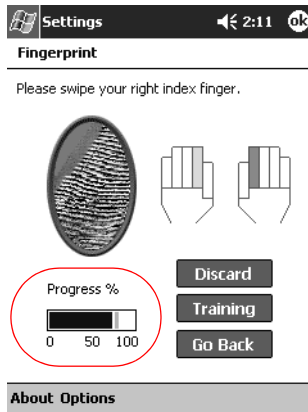

8. Stuknij **OK**.

9. Stuknij **Yes**.

## Usuwanie odcisku palca

Możliwe jest usunięcie zapisanych odcisków palców.

1. Z menu **Start** wybierz **Settings**, a następnie **Password**.
2. Stuknij palec, którego odcisk chcesz usunąć, a następnie stuknij **Discard**.

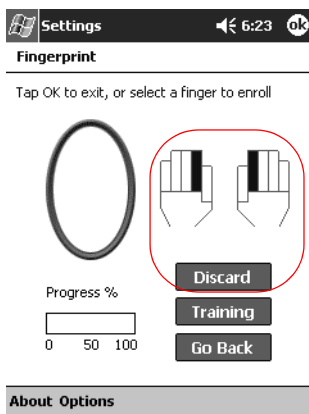

3. W celu potwierdzenia usunięcia odcisku palca, stuknij **Yes**.

# Ustawianie haseł logowania

Możliwe są różne ustawienia związane z hasłami logowania:

- Brak haseł (ustawienie domyślne)
- 4-cyfrowy kod PIN
- Hasło alfanumeryczne
- Kod PIN lub odcisk palca
- Kod PIN i odcisk palca
- Hasło alfanumeryczne lub odcisk palca
- Hasło alfanumeryczne i odcisk palca
- Tylko odcisk palca

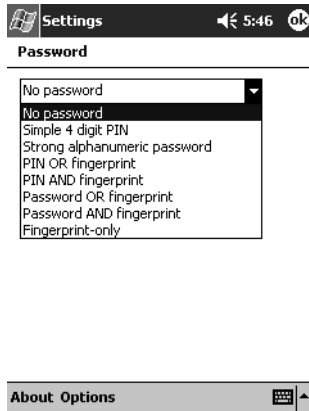

W przypadku korzystania z programu ActiveSync, w celu rozpoczęcia synchronizacji konieczne jest podanie hasła.

## Ustawienie logowanie bez hasła (No password)

W tym trybie logowanie nie wymaga podawania kodu PIN, hasła ani odcisku palca.

1. Z menu **Start** wybierz **Settings**, a następnie **Password**
2. Z listy wybierz “No password”.
3. Stuknij **OK**.
4. W celu zapisania zmian stuknij **Yes**.



**OSTRZEŻENIE:** W przypadku wielokrotnego podania niewłaściwego kodu PIN, hasła oraz/lub odcisku palca, wszystkie dane i aplikacje zapisane w pamięci RAM zostaną usunięte, a komputer kieszonkowy iPAQ zostanie zresetowany do ustawień fabrycznych. Przy korzystaniu z opisywanych funkcji bezpieczeństwa zaleca się częste wykonywanie kopii zapasowych.

---

## Ustawienie logowania z użyciem prostego 4-cyfrowego kodu PIN (Simple 4 digit PIN)

W tym trybie logowanie wymaga podania 4-cyfrowego kodu PIN.

1. Z menu **Start** wybierz **Settings**, a następnie **Password**.
2. Z listy wybierz “Simple 4 digit PIN”
3. Z listy wybierz czas nieużywania komputera kieszonkowego iPAQ, po którym będzie wymagane ponowne wprowadzenie kodu PIN.

4. W polu **PIN** wprowadź 4 cyfry.

5. Stuknij **OK** lub **ENTR**  
 6. W celu zapisania zmian stuknij **Yes**.

## Ustawienie logowania z użyciem silnego hasła alfanumerycznego (Strong alphanumeric password)

W tym trybie logowanie wymaga podania silnego, przynajmniej 7-znakowego hasła. Hasło musi składać się z małych i wielkich liter, cyfr oraz opcjonalnie znaków przestankowych.

1. Z menu **Start** wybierz **Settings**, a następnie **Password**.
2. Z listy wybierz “Strong alphanumeric password”.
3. Z listy wybierz czas nieużywania komputera kieszonkowego iPAQ, po którym będzie wymagane ponowne wprowadzenie hasła.
4. W polu **Password** wprowadź przynajmniej 7 znaków alfanumerycznych.



Hasło musi się składać z przynajmniej 7 znaków, w tym wielkich i małych liter oraz cyfr. Można też stosować znaki przestankowe.

5. Powtórz krok 4 w polu **Confirm**.
6. Stuknij **OK**.
7. W celu zapisania zmian stuknij **Yes**.

## Ustawienie logowania z użyciem kodu PIN lub odcisku palca (PIN OR fingerprint)

W tym trybie logowanie wymaga podania 4-cyfrowego kodu PIN lub odcisku palca.

1. Z menu **Start** wybierz **Settings**, a następnie **Password**
2. Z listy wybierz “PIN OR fingerprint”.
3. W polu **PIN** wprowadź 4 cyfry.
4. Z listy wybierz czas nieużywania komputera kieszonkowego iPAQ, po którym będzie wymagane ponowne wprowadzenie kodu PIN.
5. Stuknij **OK** lub **ENTR**
6. Stuknij palec, którego odcisk chcesz wprowadzić.
7. Wprowadź odcisk palca zgodnie z instrukcjami.



Więcej informacji o wprowadzaniu odcisków palców można znaleźć w punkcie “Wprowadzanie odcisku palca” lub stukając przycisk **Training**.

---

8. Stuknij **OK**
9. W celu zapisania zmian stuknij **Yes**.

## Ustawienie logowania z użyciem kodu PIN oraz odcisku palca (PIN AND fingerprint)

W tym trybie logowanie wymaga zarówno kodu PIN, jak i odcisku palca.

1. Z menu **Start** wybierz **Settings**, a następnie **Password**.
2. Z listy wybierz “PIN AND fingerprint”.
3. Z listy wybierz czas nieużywania komputera kieszonkowego iPAQ, po którym będzie wymagane ponowne wprowadzenie kodu PIN.
4. W polu **PIN** wprowadź 4 cyfry.
5. Stuknij **OK** lub **ENTR**
6. Stuknij palec, którego odcisk chcesz wprowadzić.
7. Wprowadź odcisk palca zgodnie z instrukcjami.



Więcej informacji o wprowadzaniu odcisków palców można znaleźć w punkcie “Wprowadzanie odcisku palca” lub stukając przycisk **Training**.

---

8. Stuknij **OK**.
9. W celu zapisania zmian stuknij **Yes**.

## Ustawienie logowania z użyciem hasła lub odcisku palca (**Password OR fingerprint**)

W tym trybie logowanie wymaga podania przynajmniej 7-znakowego hasła alfanumerycznego lub odcisku palca.



Hasło musi składać się z małych i wielkich liter, cyfr oraz opcjonalnie znaków przestankowych.

---

1. Z menu **Start** wybierz **Settings**, a następnie **Password**.
2. Z listy wybierz “Password OR fingerprint”.
3. Z listy wybierz czas nieużywania komputera kieszonkowego iPAQ, po którym będzie wymagane ponowne wprowadzenie hasła.
4. W polu **Password** wprowadź przynajmniej 7 znaków alfanumerycznych.
5. Powtórz krok 4 w polu **Confirm**.
6. Stuknij **OK**.
7. Wybierz palec, którego odcisk chcesz wprowadzić.
8. Wprowadź odcisk palca zgodnie z instrukcjami.



Więcej informacji o wprowadzaniu odcisków palców można znaleźć w punkcie “Wprowadzanie odcisku palca” lub stukając przycisk **Training**.

---

9. Stuknij **OK**.
10. W celu zapisania zmian stuknij **Yes**.

## Ustawienie logowania z użyciem hasła oraz odcisku palca (Password AND fingerprint)

W tym trybie logowanie wymaga podania przynajmniej 7-znakowego hasła alfanumerycznego oraz odcisku palca.



Hasło musi składać się z małych i wielkich liter, cyfr oraz opcjonalnie znaków przestankowych.

1. Z menu **Start** wybierz **Settings**, a następnie **Password**.
2. Z listy wybierz “Password AND fingerprint”.
3. Z listy wybierz czas nieużywania komputera kieszonkowego iPAQ, po którym będzie wymagane ponowne wprowadzenie hasła.
4. W polu **Password** wprowadź przynajmniej 7 znaków alfanumerycznych.
5. Powtórz krok 4 w polu **Confirm**.
6. Stuknij **OK**.
7. Wybierz palec, którego odcisk chcesz wprowadzić.
8. Wprowadź odcisk palca zgodnie z instrukcjami.



Wiecej informacji o wprowadzaniu odcisków palców można znaleźć w punkcie “Wprowadzanie odcisku palca” lub stukając przycisk **Training**.

9. Stuknij **OK**.
10. W celu zapisania zmian stuknij **Yes**.

## Ustawienie logowania z użyciem samego odcisku palca (Fingerprint only)

W tym trybie logowanie wymaga wprowadzenia odpowiedniego odcisku palca.



**UWAGA!** W przypadku wielokrotnego podania niewłaściwego odcisku palca, wszystkie dane i aplikacje zapisane w pamięci RAM zostaną usunięte, a komputer kieszonkowy iPAQ zostanie zresetowany do ustawień fabrycznych. Przy korzystaniu z tej funkcji bezpieczeństwa zaleca się częste wykonywanie kopii zapasowych.

1. Z menu **Start** wybierz **Settings**, a następnie **Password**.



2. Z listy wybierz “Fingerprint only”.



W przypadku korzystania z programu ActiveSync, w celu rozpoczęcia synchronizacji konieczne jest podanie hasła.

3. Wybierz palec, którego odcisk chcesz wprowadzić.

4. Wprowadź odcisk palca zgodnie z instrukcjami.



Wiecej informacji o wprowadzaniu odcisków palców można znaleźć w punkcie “Wprowadzanie odcisku palca” lub stukając przycisk **Training**.

5. Stuknij **OK**.

6. W celu zapisania zmian stuknij **Yes**.

## Logowanie z użyciem kodów PIN, haseł i odcisków palców.

Jeśli skonfigurowano logowanie z użyciem kodu PIN, hasła oraz/lub odcisku palca, w celu korzystania z komputera kieszonkowego iPAQ konieczne jest wprowadzenie właściwego kodu PIN, hasła lub/oraz odcisku palca.

Po włączeniu komputera kieszonkowego iPAQ konieczne będzie wprowadzenie odpowiednich informacji w oknie **PIN**, **Password** oraz/lub **Fingerprint**.



**UWAGA!:** W przypadku wielokrotnego podania niewłaściwego kodu PIN, hasła oraz/lub odcisku palca, wszystkie dane i aplikacje zapisane w pamięci RAM zostaną usunięte, a komputer kieszonkowy iPAQ zostanie zresetowany do ustawień fabrycznych. Przy korzystaniu z opisywanych funkcji bezpieczeństwa zaleca się częste wykonywanie kopii zapasowych. Domyślna liczba dozwolonych prób wynosi 6; liczbę tę można zmienić.

## Logowanie bez hasła (No password)

W tym przypadku korzystanie z komputera kieszonkowego iPAQ nie wymaga wprowadzania hasła ani odcisku palca.

## Logowanie z użyciem 4-cyfrowego kodu PIN (4-digit PIN)

Wymagane jest podanie 4-cyfrowego kodu PIN określonego w czasie konfiguracji.

1. Włącz komputer kieszonkowy iPAQ.
2. Wprowadź 4-cyfrowy kod PIN.
3. Stuknij **OK** lub **ENTR**.

## Logowanie z użyciem hasła (Password)

Wymagane jest podanie alfanumerycznego hasła określonego w czasie konfiguracji.

1. Włącz komputer kieszonkowy iPAQ.
2. Wprowadź hasło.
3. Stuknij **OK** lub **ENTR**.

## Logowanie z użyciem kodu PIN lub odcisku palca (PIN or Fingerprint)

Wymagane jest podanie kodu PIN lub wprowadzenie odcisku palca zapisanego w czasie konfiguracji. Czytnik odcisków palców iPAQ pamięta preferowaną opcję logowania.

Przy kolejnym logowaniu będzie wyświetlone okno **PIN** lub **Fingerprint** w zależności od tego, które z nich zostało ostatnio wybrane.

1. Włącz komputer kieszonkowy iPAQ.
2. Wprowadź 4-cyfrowy kod PIN lub stuknij zakładkę **Fingerprint** w celu wprowadzenia odcisku palca.



---

Jeśli odczyt jest złej jakości, czytnik odcisków palców iPAQ poprosi o ponowne wprowadzenie odcisku. Jeśli jakość odczytu jest zadowalająca, ale odcisk jest niepoprawny, zostanie wyświetlony komunikat "No match" (Nie pasuje).

---

## Logowanie z użyciem kodu PIN oraz odcisku palca (PIN and Fingerprint)

Wymagane jest podanie kodu PIN oraz wprowadzenie odcisku palca zapisanego w czasie konfiguracji.

1. Włącz komputer kieszonkowy iPAQ.
2. Wprowadź 4-cyfrowy kod PIN.
3. Wprowadź odcisk palca.

## Logowanie z użyciem hasła lub odcisku palca (Password or Fingerprint)

Wymagane jest podanie hasła lub wprowadzenie odcisku palca zapisanego w czasie konfiguracji.

1. Włącz komputer kieszonkowy iPAQ.
2. Wprowadź hasło lub odcisk palca.



---

W celu wprowadzenia liter, cyfr lub znaków przestankowych, stuknij przycisk **Keyboard** w prawym dolnym rogu ekranu. Jeśli wprowadzone hasło jest niepoprawne, konieczne będzie jego ponowne wprowadzenie.

---

3. Jeśli nie wprowadzono hasła, wprowadź odcisk palca.

## Logowanie z użyciem hasła oraz odcisku palca (Password and Fingerprint)

Wymagane jest podanie hasła oraz wprowadzenie odcisku palca zapisanego w czasie konfiguracji. Czytnik odcisków palców pamięta preferowaną opcję logowania.

Przy kolejnym logowaniu będzie wyświetlone okno **Password** lub **Fingerprint** w zależności od tego, które z nich zostało ostatnio wybrane.

1. Włącz komputer kieszonkowy iPAQ.
2. Wprowadź hasło.



Jeśli wprowadzone hasło jest niepoprawne, konieczne będzie jego ponowne wprowadzenie.

---

3. Stuknij **OK**.
4. Wprowadź odcisk palca.

## Logowanie z użyciem samego odcisku palca (Fingerprint only)

Wymagane jest wprowadzenie odcisku palca zapisanego w czasie konfiguracji.



**UWAGA!** W przypadku wielokrotnego podania niewłaściwego odcisku palca, wszystkie dane i aplikacje zapisane w pamięci RAM zostaną usunięte, a komputer kieszonkowy iPAQ zostanie zresetowany do ustawień fabrycznych. Przy korzystaniu z opisywanych funkcji bezpieczeństwa zaleca się częste wykonywanie kopii zapasowych. Domyślna liczba dozwolonych prób wynosi 6; liczbę tę można zmienić.

---

1. Włącz komputer kieszonkowy iPAQ.
2. Wprowadź odcisk palca.

## Ustawianie opcji związanych z bezpieczeństwem

Możliwe jest ustawienie 3 poziomów bezpieczeństwa dostępu do komputera kieszonkowego iPAQ:

- Domyślny poziom zwykły (Regular)
- Poziom wysoki (High)
- Poziom bardzo wysoki (Extra High)

Zaleca się korzystanie ze zwykłego poziomu bezpieczeństwa.

Możliwe jest określenie maksymalnej liczby dozwolonych prób logowania do komputera kieszonkowego iPAQ.



**UWAGA!** W przypadku wielokrotnego podania niewłaściwego kodu PIN, hasła oraz/lub odcisku palca, wszystkie dane i aplikacje zapisane w pamięci RAM zostaną usunięte, a komputer kieszonkowy iPAQ zostanie zresetowany do ustawień fabrycznych. Przy korzystaniu z opisywanych funkcji bezpieczeństwa zaleca się częste wykonywanie kopii zapasowych.

## Ustawianie poziomu bezpieczeństwa

1. Z menu **Start** wybierz **Settings**, a następnie **Password**.
2. W oknie **Fingerprint** stuknij **Options**.
3. Wybierz preferowany poziom bezpieczeństwa.

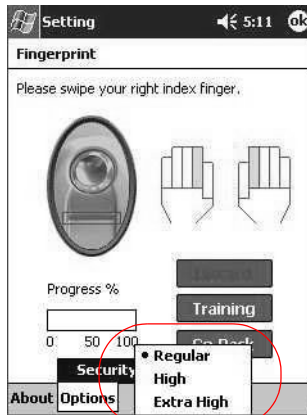

4. Stuknij **OK**.

## Ustawianie maksymalnej liczby prób logowania

△ **UWAGA!** Należy dobrze zastanowić się nad tym, ile może być dozwolonych prób logowania do urządzenia. W przypadku wprowadzenia określonej liczby razy niewłaściwego kodu PIN, hasła lub odcisku palca, wszystkie dane i aplikacje zapisane w pamięci RAM zostaną usunięte, a komputer kieszonkowy iPAQ zostanie zresetowany do ustawień fabrycznych.

---

1. Z menu **Start** wybierz **Settings**, a następnie **Password**.
2. Jeśli stosowany jest kod PIN lub hasło, stuknij **Options**, a następnie **Max Logon Attempts**.

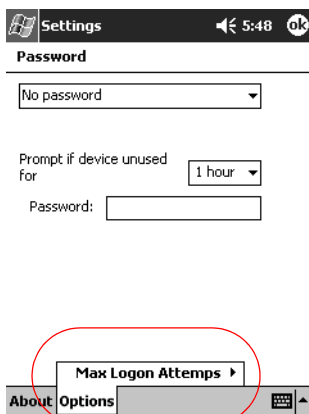

3. Określ maksymalną liczbę prób logowania.

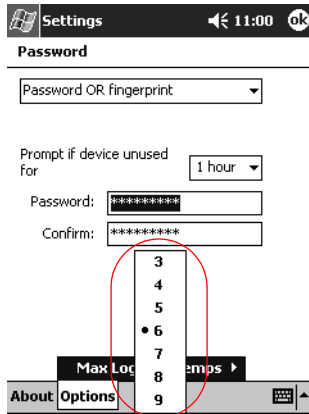

4. Stuknij **OK**.

---

# Połączenia

Komputer kieszonkowy iPAQ seria H5400 umożliwia realizowanie różnych połączeń:

- Z komputerem PC
- Z Internetem lub siecią lokalną.



W ustawianiu preferencji połączeń pomaga kreator połączeń Microsoft Pocket PC Connection Wizard. Kreator zamieszczony jest na dysku CD *HP iPAQ Pocket PC Companion CD* oraz na stronie WWW: <http://www.pocketpc.com>.

Kreator instalowany jest w komputerze biurowym i prowadzi użytkownika przez proces konfigurowania różnych połączeń (np. modemowego, wirtualnej sieci prywatnej VPN lub połączenia z telefonem komórkowym) oraz ustawień (np. poczty elektronicznej czy natychmiastowego przesyłania wiadomości). Informacje o połączeniach i ustawieniach są przesyłane automatycznie z komputera PC do komputera kieszonkowego iPAQ.

---

## Połączenie z komputerem PC

Z komputerem PC można uzyskać bezprzewodowe połączenie przez interfejs na podczerwień, moduł Bluetooth lub bezprzewodową sieć LAN.

Możliwe jest również fizyczne połączenie komputera kieszonkowego iPAQ z komputerem PC. Służy do tego oprogramowanie Microsoft ActiveSync oraz kabel USB lub szeregowy i podstawa.

Oprogramowanie Microsoft ActiveSync służy do:

- Ręcznego i automatycznego synchronizowania informacji
- Synchronizowania informacji z serwerem w czasie połączenia z komputerem PC



- Przenoszenia plików do i z komputera PC
- Instalacji oprogramowania na komputerze iPAQ Pocket PC
- Wykonywania kopii zapasowych i odtwarzania informacji z użyciem komputera PC.

## Synchronizacja z komputerem PC

---



**UWAGA:** Żeby synchronizacja była możliwa, oprogramowanie Microsoft ActiveSync należy zainstalować przed podłączeniem komputera kieszonkowego iPAQ do komputera PC.

---

W czasie instalacji można:

- Tworzyć partnerstwa, na bazie których synchronizuje się informacje z różnymi komputerami
  - Wybierać informacje, które mają podlegać synchronizacji z danymi komputera kieszonkowego iPAQ (np. dane aplikacji Contacts, Calendar, Inbox, Tasks, Favorites, Notes oraz AvantGo)
- 



Jeśli wybrano synchronizację plików, wybrane pliki należy przeciągnąć i upuścić z komputera PC do zsynchronizowanego folderu komputera kieszonkowego iPAQ dostępnego w komputerze PC. Jeśli w czasie tworzenia partnerstwa komputerowi kieszonkowemu iPAQ nadano nazwę PC1, zsynchronizowany folder będzie nosił nazwę "PC1". W czasie synchronizacji znajdujące się w nim pliki kopiowane są do komputera kieszonkowego iPAQ.

---

W celu zsynchronizowania komputera kieszonkowego iPAQ z komputerem PC:

1. Włóż dysk *HP iPAQ Pocket PC Companion CD* do komputera PC.
2. Postępuj zgodnie z instrukcjami wyświetlanymi w kreatorze instalacji. W celu uzyskania pomocy, w czasie instalacji kliknij przycisk **Help** programu ActiveSync.

Wybrane informacje zostaną automatycznie zsynchronizowane po zakończeniu instalacji.

## Korzystanie z szeregowego połączenia na podczerwień (IR)

Po skonfigurowaniu połączenia z użyciem kabla USB lub szeregowego i podstawki, oraz jeśli w komputerze PC zainstalowany jest port na podczerwień lub adapter USB na podczerwień, możliwe jest skonfigurowanie połączenia na podczerwień. Połączenie takie jest możliwe tylko z komputerem, w którym działa system Windows 98, Me, XP lub 2000.

1. Postępuj zgodnie z instrukcjami w części “Synchronizacja z komputerem PC”.
2. Postępując zgodnie z opisem dostarczonym przez producenta komputera, zainstaluj i skonfiguruj port na podczerwień.
3. W komputerze PC otwórz program **Microsoft ActiveSync**.
4. W menu **File** wybierz **Connection Settings**.
5. Kliknij “Allow serial cable or infrared connection to this COM port”.
6. Kliknij przycisk **OK**.
7. Kliknij strzałkę w dół i wybierz **Infrared Port (IR)**.



Umieść komputer kieszonkowy iPAQ i port na podczerwień w odległości maks. 30 cm tak, aby nie było między nimi żadnych przedmiotów.

8. Z menu **Start** komputera kieszonkowego iPAQ wybierz **ActiveSync**.
9. Stuknij **Tools**.



10. Stuknij **Connect via IR**.
11. Umieść w pobliżu siebie oba porty na podczerwień w celu ustanowienia połączenia.
12. W celu przerwania połączenia, oddal od siebie urządzenia.

## Zmiana ustawień synchronizacji

Modyfikując ustawienia synchronizacji w programie Microsoft ActiveSync, można:

- Określić, kiedy komputer kieszonkowy iPAQ ma być synchronizowany z komputerem PC
- Określić, kiedy komputer kieszonkowy iPAQ ma być synchronizowany z serwerem
- Określić typ połączenia między komputerem kieszonkowym iPAQ a komputerem PC (np. połączenie szeregowe, USB, na podczerwień, Bluetooth czy bezprzewodowe połączenie z siecią LAN).
- Określić, które pliki i informacje mają podlegać synchronizacji z komputerem PC
- Określić, które pliki i informacje nie mają podlegać synchronizacji z komputerem PC (np. załączniki listów e-mail)
- Określić sposób traktowania konfliktów między informacjami zapisanymi w komputerze kieszonkowym iPAQ a informacjami obecnymi w komputerze PC

W celu zmiany ustawień synchronizacji:

1. W komputerze PC otwórz program **Microsoft ActiveSync**.
2. Z menu **Tools** wybierz **Options**.
  - a. W zakładce **Sync Options** wybierz pliki i informacje, które mają być synchronizowane z komputerem PC.
  - b. W zakładce **Sync Mode** określ, kiedy komputer kieszonkowy iPAQ ma być synchronizowany z komputerem PC.
  - c. W zakładce **Rules** określ sposób traktowania konfliktów między informacjami zapisanymi w komputerze kieszonkowym iPAQ a informacjami obecnymi w komputerze PC.

## Przenoszenie plików

Do przenoszenia plików z i do komputera PC służy funkcja **Explore** w programach ActiveSync oraz Eksplorator Windows.



Zaleca się zapisywanie ważnych informacji w folderze **iPAQ File Store** zlokalizowanym w programie **File Explorer** komputera kieszonkowego iPAQ.

W celu przeniesienia plików:

1. W komputerze PC otwórz program **Microsoft ActiveSync**.
2. Kliknij **Explore**.
3. Dwukrotnie kliknij ikonę **My Pocket PC**.

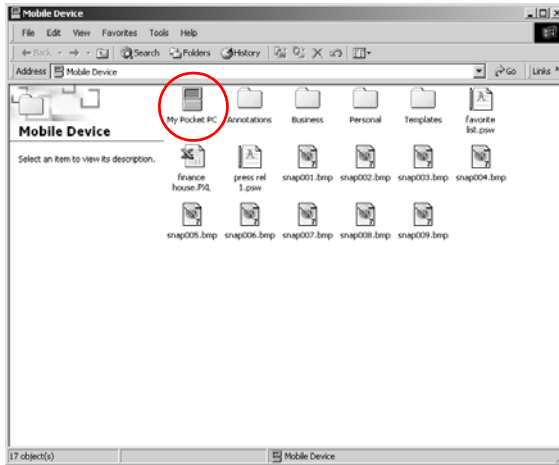

4. Prawym przyciskiem myszy kliknij menu **Start** komputera PC i wybierz **Eksploruj**.
5. Zlokalizuj pliki, które mają zostać przeniesione.

- Przeciągaj i upuszczaj pliki między komputerem kieszonkowym i programem Eksplorator Windows. W razie potrzeby program ActiveSync konwertuje pliki do postaci umożliwiającej otwarcie w aplikacjach Pocket Office.

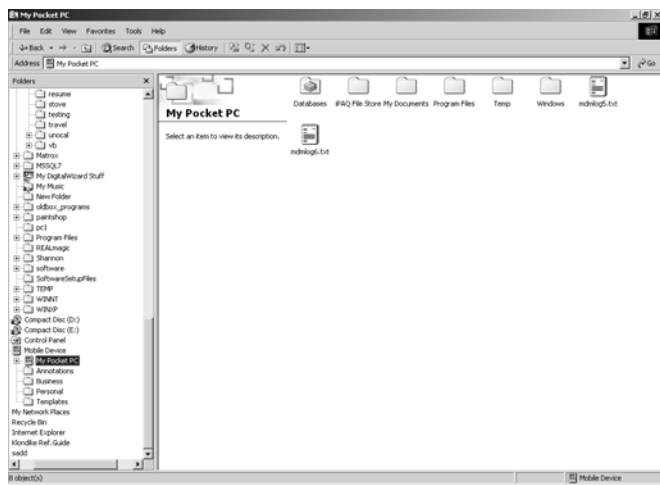

**UWAGA:** Pliki należy przenosić bezpośrednio do folderu *Moje dokumenty* lub znajdującego się tam podfolderu. Umożliwia to odnalezienie przeniesionych plików przez komputer kieszonkowy iPAQ.

---

## Połączenie z Internetem lub siecią lokalną

W celu wysyłania i odbierania wiadomości e-mail za pomocą programu Inbox oraz przeglądania stron WWW za pomocą programu Pocket Internet Explorer, należy skonfigurować zdalne połączenie przez:

- Beprzewodową sieć LAN (patrz: rozdział 3)
- Moduł Bluetooth (patrz: rozdział 4)
- Kartę modemu

### Korzystanie z karty modemu

Do ustanowienia połączenia z Internetem przez kartę modemu wymagany jest dostęp do linii telefonicznej, operatora Internetu zapewniającego dostęp telefoniczny oraz opcjonalny moduł rozszerzeń z jednym lub dwoma gniazdami PC, moduł rozszerzeń Plus, albo moduł rozszerzeń do kart CompactFlash (CF).



---

Przed próbą ustanowienia połączenia modemowego należy włożyć do gniazda kartę modemu.

---

W celu uzyskania połączenia z użyciem karty modemu:

1. Umieść kartę modemu w module rozszerzeń.



---

Jeśli modem nie został rozpoznany, zainstaluj sterownik karty modemuępując zgodnie z opisem dostarczonym przez producenta.

---

2. Z menu **Start** wybierz **Settings**.
3. Stuknij zakładkę **Connections**, a następnie ikonę **Connections**.

4. Sprawdź, czy wybrano opcję **Internet Settings**.

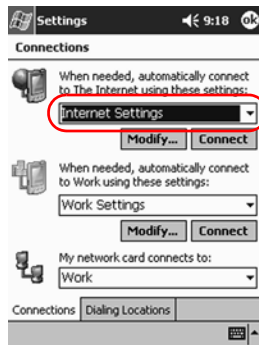

5. Stuknij **Modify**, a następnie **New**.
6. Wprowadź nazwę połączenia, wybierz typ modemu, a następnie wybierz odpowiednią dla modemu szybkość komunikacji.
7. Jeśli konieczne jest wprowadzenie ustawień TCP/IP, stuknij **Advanced**, a następnie **TCP/IP**.
8. Wybierz "Use specific IP address".
9. Wprowadź adres IP.
10. Stuknij **OK**, a następnie **Next**.
11. Wprowadź numer telefonu operatora Internetu, a następnie stuknij **Next**.
12. Stuknij **Finish** w celu skonfigurowania połączenia modemowego.

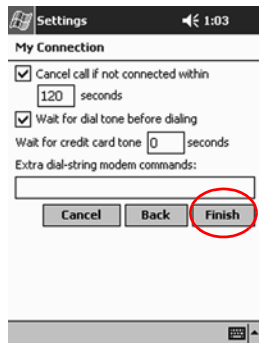

13. Stuknij **OK**.

14. Aby powrócić do okna **Settings**, stuknij **OK**.

## Synchronizacja łączy

Łąca internetowe dostępne na liście Ulubione (Favorites) komputera PC można zsynchronizować z komputerem kieszonkowym w celu korzystania z nich za pomocą programu Pocket Internet Explorer.

W celu zsynchronizowania łączy do witryn internetowych:

1. Z menu **Start** komputera PC wybierz **Programy**.
2. Otwórz program Internet Explorer w komputerze PC.
3. W celu uzyskania dostępu do łączy do ulubionych witryn internetowych, kliknij **Ulubione**.
4. W celu zapisania łączy do witryny internetowej na liście Mobile Favorite, otwórz daną witrynę i kliknij **Create Mobile Favorite**.

Jeśli jako jeden z typów informacji podlegających synchronizacji wybrano "Favorites", przy następnej synchronizacji program ActiveSync skopiuje wybrane łąca do komputera kieszonkowego iPAQ.

## Wprowadzanie adresu internetowego (URL)

W czasie połączenia komputera kieszonkowego iPAQ z Internetem, w programie Pocket Internet Explorer można wpisać adres internetowy (URL) w pasku adresu (**Address**) i obejrzeć wybraną witrynę.



Witryny wykorzystujące standardy HTML 4.0 i DHTML, obrazki GIF oraz aplety Javy mogą nie być poprawnie wyświetlane w programie Pocket Internet Explorer. Dodatkowe informacje można znaleźć na dysku CD z dodatkowym oprogramowaniem (Bonus software).

W celu wprowadzenia adresu internetowego:

1. Z menu **Start** wybierz **Internet Explorer**.
2. Stuknij **View**, a następnie **Address Bar**.
3. W polu **Address** wprowadź adres (URL).
4. Stuknij ikonę **Go**.



## Wybieranie z listy Favorites

W czasie połączenia komputera kieszonkowego iPAQ z Internetem, w programie Pocket Internet Explorer można wskazać łącze na liście **Favorites** i obejrzeć wybraną witrynę.

W celu wybrania łącza z listy **Favorites**:

1. Z menu **Start** wybierz **Internet Explorer**.
2. Stuknij ikonę **Favorites** i wybierz witrynę, którą chcesz obejrzeć.



---

# Komunikacja

Komputer kieszonkowy iPAQ seria H5400 obsługuje różne sposoby komunikacji:

- Tworzenie i organizowanie danych adresowych (kontaktów)
- Korzystanie ze skrzynki pocztowej Inbox
- Nagrywanie wiadomości za pomocą mikrofonu
- Wprowadzanie notatek
- Korzystanie z programu MSN messenger

## Aplikacja **Contacts** (Kontakty)

Aplikacja Contacts umożliwia wprowadzanie i przeglądanie informacji o znajomych, rodzinie i partnerach biznesowych. Pozwala na wykonanie następujących czynności:

- Utworzenie kontaktu
- Przeglądanie i edycja kontaktu
- Przypisanie kontaktu do określonej kategorii
- Usunięcie kontaktu



W celu szybkiego przejścia do aplikacji Contacts wystarczy nacisnąć przycisk aplikacji Contacts.

---

## Tworzenie kontaktu

Kontakt można również utworzyć stukając menu **Start** i wybierając **Today**.

W celu utworzenia kontaktu:

1. Z menu **Start** wybierz **Contacts**.
2. Aby utworzyć nowy kontakt, stuknij **New**.
3. Wybierz dowolny element i wprowadź informacje. Aby zobaczyć więcej pól, przewiń w dół.
4. Aby wprowadzić dodatkowe informacje związane z danym elementem, stuknij znajdującą się obok niego strzałkę.

Na przykład, aby wpisać tytuł grzecznościowy, imię, drugie imię, nazwisko i przyrostek danej osoby, stuknij strzałkę znajdującą się obok elementu **Name**.

5. W celu zapisania danych adresowych i powrócenia do listy kontaktów, stuknij **OK**.

## Przeglądanie listy kontaktów

1. Aby wyświetlić listę kontaktów z ostatnio wybranej kategorii, z menu **Start** wybierz **Contacts**.
2. Aby zobaczyć listę kategorii, stuknij strzałkę znajdującą się obok nazwy kategorii.

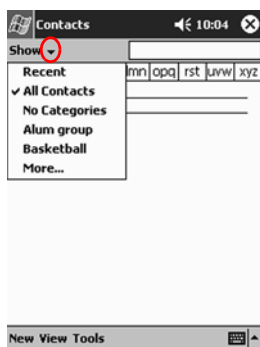

3. Aby zobaczyć listę kontaktów w kategorii, stuknij nazwę tej kategorii.

4. Wybierz nazwę kontaktu.

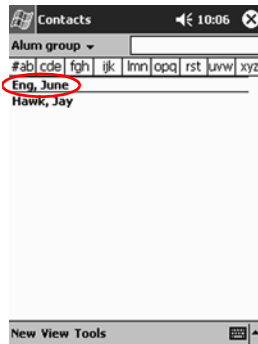

## Edycja kontaktu

1. Stuknij nazwę kontaktu.
2. W celu wyświetlenia informacji o kontakcie, **Edit**.
3. Dokonaj edycji danych.
4. W celu zapisania danych kontaktu i powrócenia do listy kontaktów stuknij **OK**.

## Przypisywanie kontaktów do kategorii

Kategorie pełnią rolę filtrów oraz upraszczają przeglądanie i edycję informacji związanych z kontaktami.



Aby nowo utworzona kategoria pojawiła się na liście kategorii, należy przypisać do niej jakiś kontakt.

W celu przypisania kategorii do kontaktu:

1. Z menu **Start** wybierz **Contacts**.
2. Wybierz nazwę kontaktu.

3. Aby przejrzeć informacje o kontakcie, stuknij **Edit**.

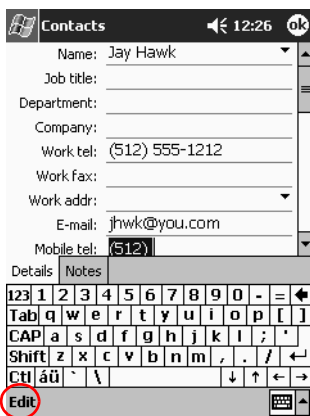

4. Aby zobaczyć, jakie kategorie są dostępne, stuknij pole **Categories**. Listę kategorii można przewinąć w dół.

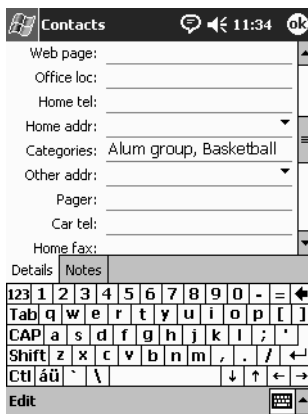

5. Aby utworzyć kategorię, wybierz zakładkę **Add/Delete**.

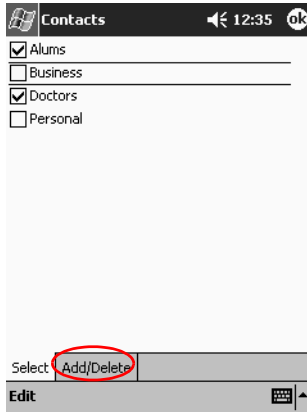

6. Wpisz nazwę nowej kategorii i stuknij **Add**.

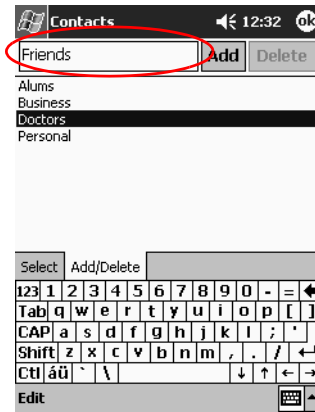

7. Aby umieścić kontakt w tej kategorii, stuknij **OK**.
8. Aby umieścić kontakt w kolejnych kategoriach, stuknij ponownie pole **Categories**.
9. Wybierz dodatkowe kategorie i stuknij **OK**. Wybrane kategorie pojawią się w polu **Categories**.
10. W celu zapisania informacji o kategoriach i powrócenia do listy kontaktów, stuknij **OK**.

## Usuwanie kontaktów



**UWAGA:** Po usunięciu kontaktu z komputera kieszonkowego iPAQ i zsynchronizowaniu aplikacji Contacts z komputerem PC, dany kontakt zostanie również usunięty z aplikacji Outlook zainstalowanej w komputerze.

---

W celu usunięcia kontaktów:

1. Aby wyświetlić listę kontaktów z ostatnio wybranej kategorii, z menu **Start** wybierz **Contacts**.
2. Aby zobaczyć listę kategorii, stuknij strzałkę znajdującą się obok nazwy kategorii.

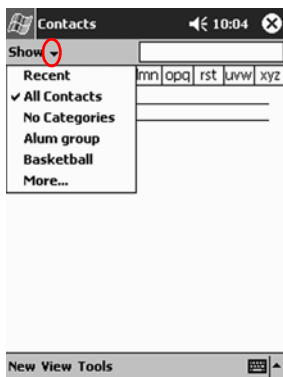

3. Aby zobaczyć listę kontaktów w kategorii, stuknij nazwę tej kategorii.

4. W celu wyświetlenia podręcznego menu, stuknij i przytrzymaj nazwę kontaktu.

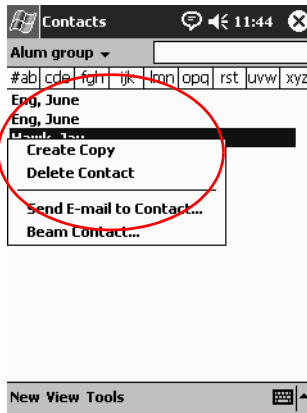

5. Aby usunąć kontakt z listy, wybierz **Delete Contact**.
6. Aby trwale usunąć kontakt, stuknij **Yes**.



## Skrzynka pocztowa (Inbox)

Komputer kieszonkowy iPAQ umożliwia wysyłanie i odbieranie wiadomości poczty elektronicznej przez synchronizację z komputerem za pomocą oprogramowania Microsoft ActiveSync lub przez bezpośrednie połączenie z Internetem albo siecią i usługą poczty elektronicznej.

Do wysyłania i odbierania poczty elektronicznej służy oprogramowanie ActiveSync. Możliwe jest pisanie wiadomości e-mail w trybie online. Takie wiadomości pozostają w skrzynce nadawczej (Outbox) do chwili synchronizacji z komputerem PC.

Nazwa bieżącego folderu wyświetlana jest na dole ekranu. W przypadku korzystania z usługi poczty elektronicznej za pośrednictwem tego folderu wysyłane są i odbierane wiadomości e-mail.

Skrzynka pocztowa Inbox w komputerze kieszonkowym iPAQ przypomina tę znajdującą się w komputerze. Wiadomości poczty elektronicznej zapisywane są w pięciu domyślnych folderach:

- Skrzynka odbiorcza (Inbox)
- Skrzynka nadawcza (Outbox)
- Usunięte (Deleted Items)
- Robocze (Drafts)
- Wysłane (Sent Items)

## Konfiguracja usługi poczty elektronicznej

W celu wysyłania i odbierania wiadomości przez Internet lub sieć, należy skonfigurować usługę poczty elektronicznej.

W celu skonfigurowania usługi poczty elektronicznej:

1. Z menu **Start** wybierz **Inbox**.
2. Stuknij **Services**.
3. Stuknij **NewService**.



4. Wprowadź informacje dotyczące konfiguracji bezprzewodowej usługi poczty elektronicznej (kolejne 5 okien). Po zakończeniu wprowadzania informacji w poszczególnych oknach stukaj **Next**.





W celu uzyskania pomocy związanej z danym oknem stuknij ikonę ze znakiem zapytania.

## Tworzenie i wysyłanie wiadomości

Wiadomość e-mail można skomponować wychodząc z okna **Inbox** lub **Today**.

Aby utworzyć i wysłać wiadomość e-mail, należy stuknąć **Services** w oknie **Inbox** i wybrać pożądaną usługę poczty elektronicznej (patrz: “Konfiguracja usługi poczty elektronicznej”).

W celu skomponowania i wysłania wiadomości e-mail:

1. Z menu **Start** wybierz **Inbox**.
2. Aby napisać nową wiadomość, stuknij **New**.
3. Aby umieścić wiadomość w folderze **Outbox**, stuknij **Send**.

Wiadomość zostanie wysłana podczas synchronizowania lub automatycznie, jeśli dostępne jest połączenie z Internetem lub siecią i usługą poczty elektronicznej.



4. Jeśli nie chcesz jeszcze teraz wysłać tej wiadomości, stuknij **OK**. Spowoduje to przeniesienie wiadomości do folderu **Drafts**.



Kiedy będziesz gotowy do wysłania wiadomości e-mail, uaktywnij połączenie bezprzewodowe, stuknij **Open**, a następnie **Send**.

## Dodawanie załącznika

1. Z menu **Start** wybierz **Inbox**.
2. Aby napisać nową wiadomość, stuknij **New**.
3. Stuknij **Edit**.

4. W celu wyświetlenia zawartości folderu My Documents, stuknij **Add Attachment**.

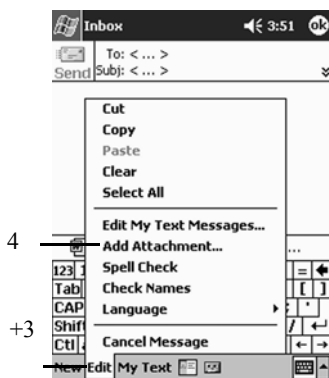

5. Wybierz plik, który zamierzasz dołączyć do wiadomości. Może być konieczne przewinięcie zawartości okna.

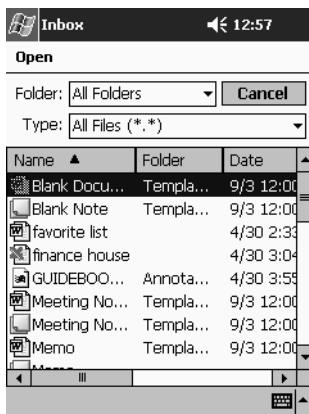

6. Nazwa dołączonego pliku znajduje się pod treścią samej wiadomości.

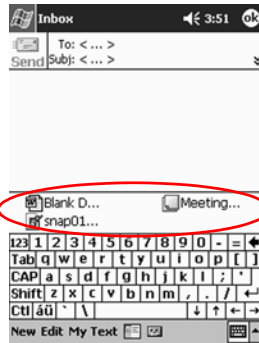

Możliwe jest także nagranie wiadomości głosowej i dołączenie jej do listu.

## Odbieranie wiadomości

Wiadomości można dobierać albo poprzez synchronizację skrzynki odbiorczej Inbox komputera kieszonkowego iPAQ z komputerem PC za pomocą oprogramowania Microsoft ActiveSync, albo poprzez połączenie z Internetem lub siecią i usługą poczty elektronicznej.

W przypadku korzystania z oprogramowania Microsoft ActiveSync, foldery osobiste oprogramowania Outlook znajdujące się w komputerze PC można synchronizować z folderem **Inbox** komputera kieszonkowego iPAQ.



Domyślnie załączniki nie są przesyłane wraz z odebranymi wiadomościami. Aby to zmienić, należy zaznaczyć odpowiednią opcję w oprogramowaniu Microsoft ActiveSync.

W celu odebrania wiadomości e-mail:

1. Z menu **Start** wybierz **Inbox**.
2. Wybierz **Services**.

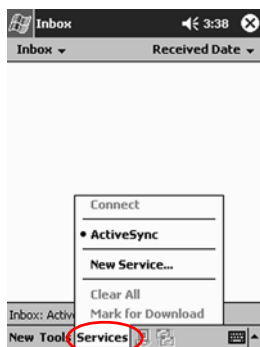

3. Wybierz usługę poczty elektronicznej, z której zamierzasz korzystać.
4. Jeśli usługa poczty elektronicznej nie została skonfigurowana, zsynchronizuj komputer kieszonkowy iPAQ z komputerem PC.

## Otwieranie wiadomości

1. Z menu **Start** wybierz **Inbox**.
2. Aby zobaczyć listę folderów, stuknij strzałkę znajdującą się obok folderu **Inbox**.
3. Wybierz folder, w którym znajduje się poszukiwana wiadomość.

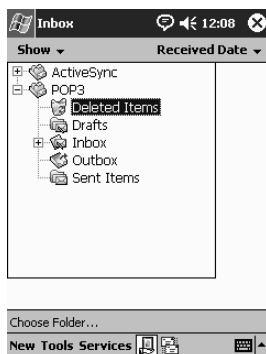

4. Stuknij wybraną wiadomość. Wiadomość zostanie otwarta.

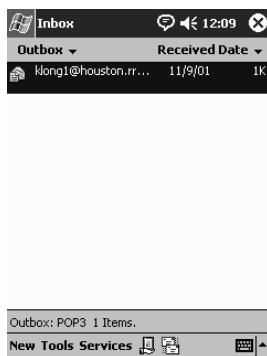

## Usuwanie wiadomości

Po usunięciu wiadomość umieszczana jest w folderze **Deleted Items**. Jej trwałe skasowanie nastąpi dopiero po wybraniu polecenia **Empty Deleted Items** z menu **Tools**.

W celu usunięcia wiadomości:

1. Z menu **Start** wybierz **Inbox**.
2. Wybierz folder, w którym znajduje się poszukiwana wiadomość.
3. Stuknij i przytrzymaj wiadomość, którą zamierzasz skasować.
4. W celu przeniesienia wiadomości do folderu **Deleted Items** stuknij **Delete**

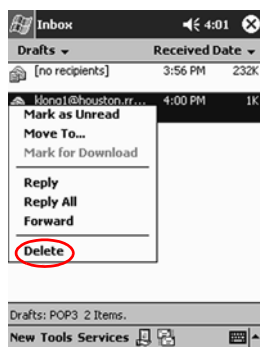



5. W celu trwałego usunięcia listu e-mail stuknij **Tools**, a następnie **Empty Deleted Items**.



**UWAGA:** Usunięcie wiadomości e-mail z komputera kieszonkowego iPAQ powoduje także jej usunięcie z komputera PC.

---

## Zarządzanie folderami

W przypadku korzystania z usługi poczty elektronicznej, wiadomości można porządkować, umieszczając je w różnych folderach. Można tworzyć dodatkowe foldery oraz zmieniać nazwy lub usuwać już istniejące.

W przypadku korzystania z oprogramowania Microsoft ActiveSync **nie** jest możliwe tworzenie dodatkowych folderów w folderze Inbox. Można jednak przeprowadzać synchronizację folderów oprogramowania Outlook zainstalowanego w komputerze PC z folderami Inbox komputera kieszonkowego iPAQ. **Nie** można zmienić nazwy lub usunąć folderu znajdującego się w folderze Inbox.

1. Z menu **Start** wybierz **Inbox**.
2. Wybierz **Services**.
3. Wybierz usługę poczty elektronicznej, z której zamierzasz korzystać.

4. Stuknij **Tools**, a następnie **Manage Folders**.

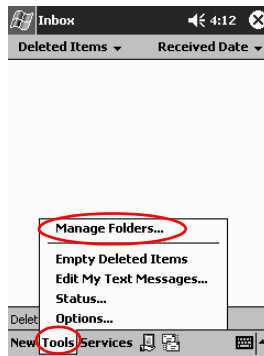

5. Aby stworzyć nowy folder, stuknij **New**.  
6. Aby zmienić nazwę folderu, stuknij **Rename**.



7. Aby usunąć folder, stuknij **Remove Folder**.  
8. Aby trwale usunąć folder, stuknij **Yes**.

## Dyktafon (nagrywanie głosu)

Użytkownik ma możliwość nagrania głosu lub dowolnych innych dźwięków i zapisania ich jako “notatki” w aplikacjach Calendar, Contacts, Notes i Tasks. Aplikacja Notes umożliwia tworzenie autonomicznych nagrań, zapisywanych w oprogramowaniu File Explorer jako pliki .wav.

---



Aby szybko przejść do nagrywania, naciśnij przycisk **Record**. Jeśli zmieniono funkcję przycisku nagrywania, konieczne jest wykonanie procedury opisanej w punkcie “Nagrywanie”.

---

## Nagrywanie

1. Z menu **Start** wybierz **Notes**.
2. W celu wyświetlenia kontrolki nagrywania stuknij ikonę z taśmą magnetofonową na dole ekranu.

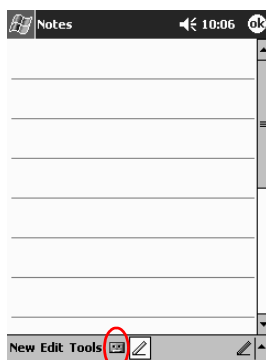

3. Aby rozpocząć nagrywanie, stuknij ikonę **Record**.
4. Umieść mikrofon w odpowiedniej pozycji do nagrywania głosu lub innego dźwięku.
5. Aby zakończyć nagrywanie, stuknij ikonę **Stop**.



Aby zwiększyć jakość nagrania, stuknij kolejno **Settings, System, iPAQ Audio**, a następnie **Microphone AGC**.

---

## Odsłuchiwanie

1. Z menu **Start** wybierz **Notes**.
2. Wybierz nagranie.
3. Aby odsłuchać nagrania, stuknij ikonę głośniczka.

## Sporządzanie notatek (Notes)

Notatki można sporządzać w aplikacjach Calendar, Contacts, Notes i Tasks.

Notatka może zawierać tekst, pismo odręczne, rysunki lub dźwięk. W aplikacji Notes tworzenie notatki można rozpocząć “od zera” albo skorzystać z szablonu.

Notatkę można utworzyć korzystając z menu **Start** lub okna **Today**.

## Tworzenie notatki

1. Z menu **Start** wybierz **Notes**.
2. Stuknij **New**.
3. Stuknij w dowolnym miejscu i wprowadź notatkę.



4. Aby zapisać notatkę i umieścić ją na liście notatek, stuknij **OK**.

---

## Planowanie zadań

Komputer kieszonkowy iPAQ seria H5400 umożliwia wykonywanie różnych czynności związanych z planowaniem zadań:

- Szybkie przeglądanie informacji za pomocą okna **Today**
- Tworzenie wpisów terminarza i ustawianie przypominania w aplikacji Calendar
- Tworzenie listy zadań do wykonania

### Korzystanie z okna Today

Za pomocą okna Today można przeglądać:

- Dane właściciela urzędnia
- Nadchodzące zdarzenia
- Nieprzeczytane oraz niewysłane wiadomości
- Zadania do wykonania



Okno **Today** jest wyświetlane przy pierwszym włączeniu urzędnia danego dnia albo po 4 godzinach nieużywania urzędnia.

---

Można je również wyświetlić stukając ikonę , a następnie wybierając **Today**.

W oknie **Today** od razu widać informacje na dany dzień.

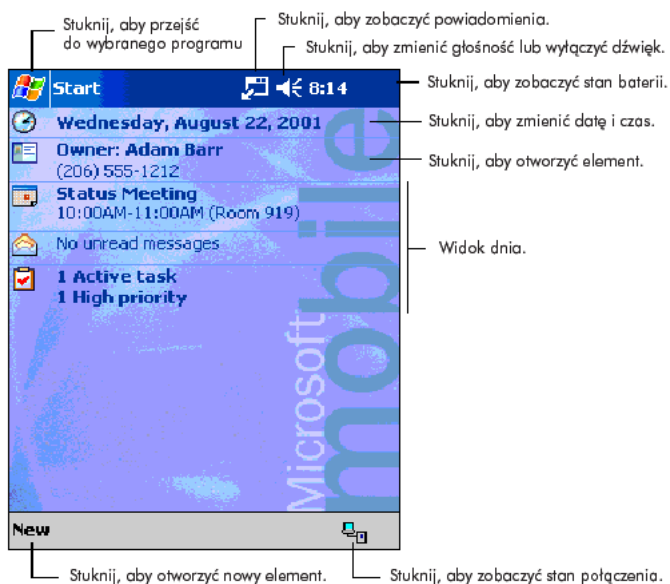

## Wprowadzanie informacji

Za pomocą okna **Today** można wprowadzać nowe informacje, takie jak:

- Spotkania
- Kontakty
- Wiadomość e-mail
- Dane arkusza programu Excel
- Notatka
- Zadanie
- Dokument programu Word

W celu wprowadzenia informacji:

1. Z menu **Start** wybierz **Today**.
2. Stuknij **New**.
3. W celu utworzenia nowej informacji wybierz żadaną opcję.
4. Po skończeniu tworzenia nowego elementu stuknij **OK**.

## Modyfikowanie informacji

Okno **Today** umożliwia zmodyfikowanie już wprowadzonych informacji, takich jak:

- Dane właściciela urzędnika
- Nadchodzące zdarzenia
- Niewysłane wiadomości
- Zadania do wykonania

Więcej informacji o modyfikowaniu poszczególnych elementów można znaleźć w odpowiednich częściach niniejszego podręcznika. Na przykład, opis tworzenia nowego wpisu terminarza znajduje się w części “Wprowadzanie wpisów terminarza”.

1. Z menu **Start** wybierz **Today**.
2. Wybierz element, który chcesz zmienić.
3. Wprowadź lub zmień dane.
4. W celu zapisania zmian i powrócenia do okna **Today** stuknij **OK**.

## Zmiana ustawień

W ustawieniach (okno **Today Settings**) użytkownik ma możliwość:

- Dodania obrazka tła
- Wybrania informacji, które mają być pokazywane
- Wybrania kolejności pokazywanych informacji
- Określenia, kiedy okno **Today** ma być pokazywane.

W celu zmiany tła:

1. Z menu **Start** wybierz **Settings**.
2. Stuknij **Today**.

3. Zaznacza pole wyboru “Use this picture as the background”.



4. W celu wybrania obrazka za pomocą programu File Explorer stuknij **Browse**.

W celu zmiany kolejności pokazywanych informacji:

1. Z menu **Start** wybierz **Settings**.
2. Stuknij **Today**.
3. W celu wybrania lub przegrupowania informacji wyświetlanych w oknie **Today**, stuknij zakładkę **Items**.
4. Wybierz element.



5. W celu zmiany kolejności elementów w oknie **Today** stuknij **Move Up** lub **Move Down**.





---

Nie jest możliwa zmiana umiejscowienia daty w oknie **Today**.

---

6. Z listy “Display Today screen if device is not used for ... hours” wybierz liczbę godzin, jaka musi upłynąć, aby okno **Today** zostało ponownie wyświetlone.
7. Stuknij **OK**.

## Kalendarz (Calendar)

Kalendarz umożliwia planowanie spotkań i ustawianie przypomnienia. Wpisy kalendarza można przeglądać według:

- Godzin
- Dnia
- Tygodnia
- Miesiąca
- Roku



---

W celu szybkiego przejścia do aplikacji Calendar wystarczy stuknąć ikonę **Calendar** w oknie **Today**.

---

## Wygląd kalendarza

Domyślny widok kalendarza to **Agenda**, w którym wpisy terminarza prezentowane są w najbardziej szczegółowy sposób.

W celu przejścia do widoku wpisy terminarza, z menu **Start** wybierz **Calendar**.

## Zmiana widoku kalendarza

Domyślny widok kalendarza to **Agenda**, w którym wpisy terminarza prezentowane są w najbardziej szczegółowy sposób. Kalendarz można także przeglądać według:

- Dnia
- Tygodnia
- Miesiąca
- Roku

1. Z menu **Start** wybierz **Calendar**.
2. Wybierz odpowiedni widok kalendarza: **Agenda** (według godzin), **Day** (według dni), **Week** (według tygodni), **Month** (według miesięcy) lub **Year** (według lat).

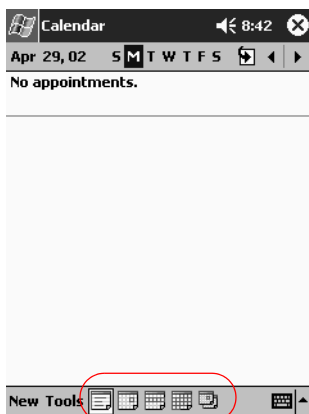

## Dostosowywanie wyglądu kalendarza

Wygląd kalendarza można zmieniać. Użytkownik może określić, który dzień tygodnia jest pierwszy, ile dni tygodnia ma być wyświetlanych, czy ma być pokazywany kolejny numer tygodnia, czy plan dnia ma być wyświetlany z dokładnością do pół godziny, czy wpisy kalendarza mają być wyświetlane dużą czcionką oraz czy dla nowych wpisów ma być ustawiane przypomnienie. Wpisom terminarza można przypisać odpowiednie ikony, pozwalające szybko zorientować się co do natury wpisu:

- Ustawione przypomnienie
- Powtarzające się zdarzenie
- Notatka
- Miejsce
- Osoby uczestniczące
- Wpis prywatny

Informacje o spotkaniu można przesłać za pomocą oprogramowania Microsoft ActiveSync lub usługi poczty elektronicznej.

W celu dostosowania wyglądu kalendarza:

1. Z menu **Start** wybierz **Calendar**.
2. Wybierz **Tools**.
3. Wybierz **Options**.
4. Określ opcje kalendarza.
5. Stuknij **OK**.

## Wprowadzanie wpisów terminarza

1. Z menu **Start** wybierz **Calendar**.
2. W celu wprowadzenia wpisu terminarza stuknij **New**.
3. Wprowadź temat lub wybierz go z rozwijanej listy **Subject**.



4. Stuknij dowolny element w celu wprowadzenia dodatkowych informacji.
5. W celu wprowadzenia wpisu terminarza stuknij **OK**.



Wprowadzanie wpisów terminarza oraz ustawianie przypomnienia można również wykonywać z okna **Today**.

## Ustawianie przypomnienia

Przypomnienie można ustawić przy okazji wprowadzania wpisu terminarza, albo włączyć je później.

W celu ustawienia przypomnienia:

1. Z menu **Start** wybierz **Calendar**.
2. Stuknij zaplanowany wpis terminarza.

3. Stuknij **Edit**.
4. W celu wybrania odstępu czasowego między przypomnieniami stuknij drugie pole **Reminder**. Domyślna wartość wynosi 15 minut.

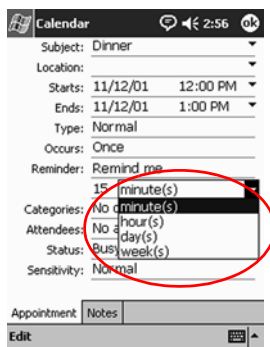

## Usuwanie wpisów terminarza

1. Z menu **Start** wybierz **Calendar**.
2. Wybierz wpis terminarza.
3. Stuknij **Tools**.
4. Stuknij **Delete Appointment**.
5. Stuknij **Yes** aby potwierdzić usunięcie.

## Przypisywanie wpisów terminarza do kategorii

Kategorie pełnią rolę filtrów pokazywanych wpisów terminarza.

W celu przypisania wpisów terminarza do kategorii:

1. Z menu **Start** wybierz **Calendar**.
2. Wybierz wpis terminarza.
3. Stuknij **Edit**.
4. Aby zobaczyć, jakie kategorie są dostępne, stuknij pole **Categories**.
5. Aby utworzyć kategorię, stuknij **Add/Delete**.
6. Wpisz nazwę nowej kategorii.

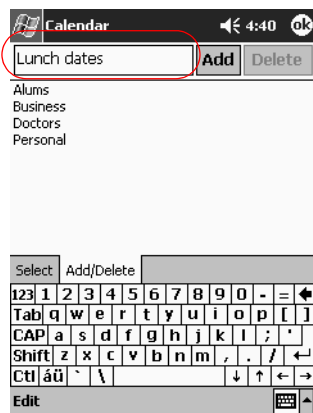

7. Stuknij **Add**.
8. Aby przypisać wpis terminarza do tej kategorii, stuknij **OK**.
9. Aby przypisać kontakt do kolejnych kategorii, stuknij pole **Categories**.
10. Wybierz dodatkowe kategorie.
11. Stuknij **OK**. Wybrane kategorie pojawiają się w polu **Categories**.
12. W celu zapisania informacji o kategoriach i powrócenia do okna **Calendar**, stuknij **OK**.

## Wysyłanie informacji o spotkaniu

Informacje o spotkaniu można przesłać za pomocą oprogramowania Microsoft ActiveSync lub usługi poczty elektronicznej.



Aby można było wysłać lub odebrać powiadomienie o spotkaniu, wcześniej w aplikacji Contacts należy wprowadzić kontakty z adresami poczty elektronicznej oraz skonfigurować aplikację Inbox tak, aby możliwe było wysyłanie i odbieranie wiadomości.

W celu wysłania informacji o spotkaniu:

1. Z menu **Start** wybierz **Calendar**.
2. Wybierz **Tools**.
3. Wybierz **Options**.
4. Stuknij strzałkę przy polu "Send meeting requests via".

5. Wybierz usługę poczty elektronicznej, za pomocą której chcesz wysłać powiadomienie i stuknij **OK**.
6. W celu utworzenia nowego wpisu terminarza stuknij **New**.
7. Wprowadź informacje.
8. Stuknij pole **Attendees** (osoby uczestniczące).
9. Wybierz kontakty odpowiadające osobom, które mają zostać zaproszone na spotkanie.
10. Aby dodać osoby uczestniczące, stuknij **OK**.
11. W celu zapisania wpisu terminarza stuknij **OK**.
12. W celu poinformowania uczestników spotkania, stuknij **Yes**.

## Zadania (Tasks)

Aplikacja Tasks umożliwia:

- Tworzenie nowych zadań
- Ustawianie przypominania o zadaniach
- Usuwanie zadań
- Sortowanie zadań według kategorii, statusu, priorytetu, tematu, daty rozpoczęcia i daty zakończenia

## Tworzenie zadania

Zadanie można utworzyć z okna **Today**.

W celu utworzenia zadania:

1. Z menu **Start** wybierz **Tasks**.
2. W celu utworzenia nowego zadania wybierz **New**.

3. Wprowadź temat lub wybierz go z rozwijanej listy **Subject**.

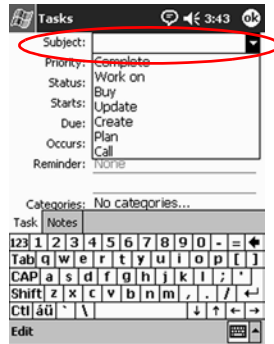

4. Wybierz dowolny element w celu wprowadzenia dodatkowych informacji.
5. W celu określenia daty ukończenia zadania stuknij **Due**.
6. Stuknij **Reminder** i wybierz “Remind me” (przypomnij)
7. Wybierz datę przypomnienia o zadaniu.
8. W celu ustawienia przypominania i utworzenia zadania stuknij **OK**.

## Szybkie tworzenie zadania

Możliwe jest takie dostosowanie okna **Tasks**, że na górze tego okna będzie wyświetlany pasek wprowadzania (**Entry Bar**), umożliwiający szybkie utworzenie zadania.



W celu szybkiego utworzenia zadania:

1. Z menu **Start** wybierz **Tasks**.
2. Stuknij **Tools**.
3. Stuknij **Entry Bar**.
4. Wprowadź temat.
5. Ustaw priorytet:
  - a. W celu ustawienia wysokiego priorytetu stuknij wykrzyknik.
  - b. W celu ustawienia niskiego priorytetu stuknij strzałkę w dół.
  - c. W celu ustawienia zwykłego priorytetu nie stukaj żadnej ikony.
6. Stuknij poza polem **Entry Bar**. Zadanie zostanie dodane do listy.

## Usuwanie zadań

1. Z menu **Start** wybierz **Tasks**.
2. Stuknij zadanie, które chcesz usunąć.
3. Stuknij **Tools**.
4. Stuknij **Delete Task**.
5. W celu trwałego usunięcia zadania stuknij **Yes**.

## Sortowanie zadań

1. Z menu **Start** wybierz **Tasks**.
2. W celu posortowania zadań wg kategorii stuknij strzałkę w dół znajdującą się w lewej górnej części ekranu.



3. Wybierz kategorię.

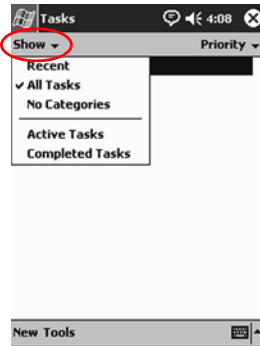

4. W celu posortowania zadań wg statusu, priorytetu, tematu, daty rozpoczęcia lub daty zakończenia stuknij strzałkę w dół znajdującą się w prawej górnej części ekranu.

5. Stuknij opcję sortowania.

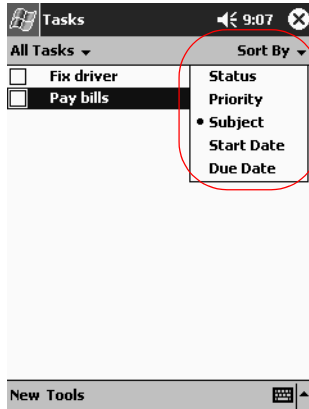

## Zmiana wyglądu zadań

Możliwe jest dostosowanie różnych aspektów wyglądu aplikacji Tasks: wielkości czcionek, obecności dat rozpoczęcia lub zakończenia oraz ustawiania przypomnienia dla nowych zadań.

1. Z menu **Start** wybierz **Tasks**.
2. Stuknij **Tools**.
3. Stuknij **Options**.
4. Wybierz opcje programu **Tasks**.
5. Stuknij **OK**.

---

# Oprogramowanie

Za pomocą aplikacji komputera kieszonkowego iPAQ seria H5400 można:

- Otwierać lub tworzyć nowe dokumenty programu Word
- Otwierać lub tworzyć nowe arkusze programu Excel
- Czytać książki elektroniczne eBook za pomocą oprogramowania Microsoft Reader\*
- Korzystać z odtwarzacza Media Player
- Korzystać z przeglądarki Pocket Internet Explorer

\*Program Microsoft Reader jest dostępny tylko w niektórych państwach

## Pocket Word

Użytkownik ma możliwość tworzenia nowych lub synchronizowania obecnych w komputerze PC dokumentów programu Word z komputerem kieszonkowym iPAQ.

Oprogramowanie Microsoft ActiveSync dokonuje konwersji dokumentów programu Word do formatu Pocket Word i zmienia rozszerzenie .doc na .psw.



**UWAGA:** Ponieważ oprogramowanie Microsoft ActiveSync dokonuje konwersji dokumentów Word do formatu Pocket Word, niektóre elementy formatowania oryginalnego dokumentu mogą zostać utracone.

---

Oprogramowanie Pocket Word **nie** obsługuje:

- Kolumn
- List numerowanych
- Nagłówków i stopek

- Przypisów
- Arkuszy stylów



Więcej informacji nt. programu Pocket Word można uzyskać stukając **Help** w menu **Start**, a następnie **Pocket Word**.

---

## Tworzenie nowego dokumentu

---



Nowy dokument można również utworzyć z okna **Today**, stukając **New**.

---

W celu utworzenia nowego dokumentu:

1. Z menu **Start** wybierz **Programs**.
2. Wybierz **Pocket Word**.
3. W celu utworzenia nowego dokumentu stuknij **New**.

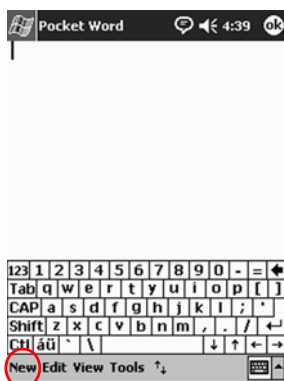

4. Aby dokonać formatowania tekstu, stuknij **View**, a następnie **Toolbar**.

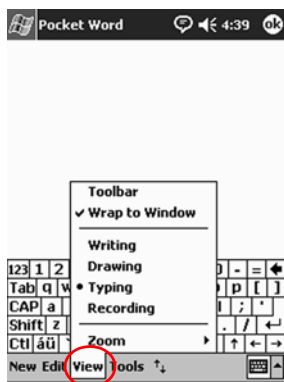

5. Aby zamknąć i zapisać dokument, stuknij **OK**.

Dokument zostaje automatycznie zapisany jako dokument programu Pocket Word. Nazwę pliku stanowi pierwsze kilka słów dokumentu. Istnieje możliwość zmiany tej nazwy.



W folderze iPAQ File Store można instalować aplikacje i zapisywać pliki. Dostęp do folderu iPAQ File Store można uzyskać za pomocą programu File Explorer komputera kieszonkowego iPAQ. W folderze iPAQ File Store, można zapisać maks. 20 MB danych (patrz: "Zapisywanie danych w folderze File Store").

Aplikacje i pliki zapisane w folderze iPAQ File Store są przechowywane w pamięci ROM i nie zostają utracone po wykonaniu pełnego resetowania komputera kieszonkowego iPAQ lub po całkowitym wyładowaniu akumulatora.

## Otwieranie dokumentu programu Word



**UWAGA:** Program Pocket Word rozpoznaje i wyświetla dokumenty znajdujące się w folderze My Documents albo o jeden poziom niżej. Pliki zapisane w innych miejscach nie są rozpoznawane.

W celu otworzenia dokumentu Word:

1. Z menu **Start** wybierz **Programs**.
2. Wybierz **Pocket Word**.
3. Wybierz dokument, który chcesz otworzyć.

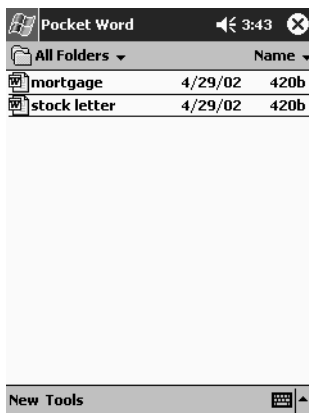

## Zmiana opcji programu Pocket Word

W opcjach programu Pocket Word można określić:

- Domyślny szablon
- Czy dokumenty mają być zapisywane w pamięci operacyjnej czy w karcie pamięci masowej
- Jakie dokumenty mają być wyświetlane na liście

W celu zmiany ustawień programu Pocket Word:

1. Z menu **Start** wybierz **Programs**.
2. Wybierz **Pocket Word**.

3. Wybierz **Tools**, a następnie **Options**.

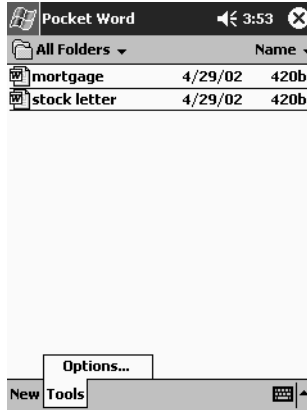

4. Stuknij strzałką pola **Default template** i wybierz domyślny szablon.

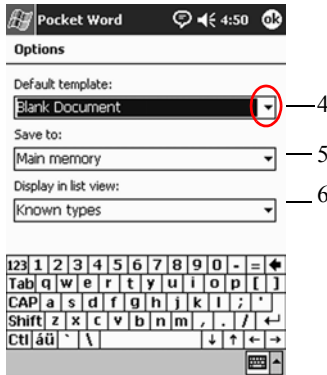

5. Stuknij strzałką pola **Save to** i określ, czy dokumenty mają być zapisywane w pamięci operacyjnej czy w karcie pamięci.

6. Stuknij strzałkę **Display in list view** i określ, które typy dokumentów mają być wyświetlane na liście.

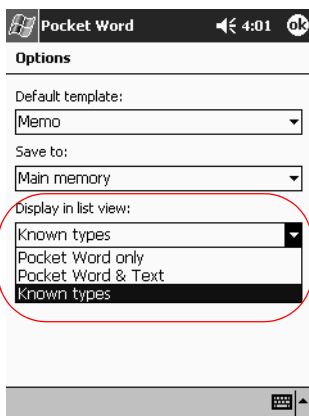

7. Aby zapisać opcje, stuknij **OK**.



## Pocket Excel

Użytkownik ma możliwość tworzenia nowych lub synchronizowania obecnych w komputerze arkuszy programu Excel z komputerem kieszonkowym iPAQ. Oprogramowanie Microsoft ActiveSync dokonuje konwersji arkuszy programu Excel do formatu Pocket Excel i zmienia rozszerzenie .xls na .pxl.

---

 **UWAGA:** Ponieważ oprogramowanie Microsoft ActiveSync dokonuje konwersji arkuszy Excel do formatu Pocket Excel, niektóre elementy formatowania oryginalnego arkusza mogą zostać utracone.

---

Oprogramowanie Pocket Excel nie obsługuje:

- Sprawdzania poprawności danych
- Adnotacji komórek
- Dodatków
- Zabezpieczeń
- Scenariuszy
- Wykresów obiektów
- Wyrównania w pionie
- Ramek tekstowych
- Osadzonych elementów OLE
- Łączy



Więcej informacji nt. programu Pocket Excel można uzyskać stukając **Help** w menu **Start**, a następnie **Pocket Excel**.

---

## Tworzenie nowego arkusza



Nowy arkusz można również utworzyć z okna **Today**.

---

W celu utworzenia nowego arkusza:

1. Z menu **Start** wybierz **Programs**.
2. Wybierz **Pocket Excel**.

3. W celu utworzenia nowego arkusza stuknij **New**.
4. Aby zamknąć i zapisać dokument, stuknij **OK**.

Arkusze są automatycznie zapisywane jako arkusze programu Pocket Excel. Nazwę pliku stanowi słowo Zeszyt oraz liczba, która zależy od tego, jak wiele arkuszy zostało stworzonych od czasu rozpoczęcia pracy z programem Pocket Excel (np. Zeszyt1). Istnieje możliwość zmiany tej nazwy.



W folderze iPAQ File Store można instalować aplikacje i zapisywać pliki. Dostęp do folderu iPAQ File Store można uzyskać za pomocą programu File Explorer komputera kieszonkowego iPAQ. W folderze iPAQ File Store, można zapisać maks. 20 MB danych (patrz: "Zapisywanie danych w folderze File Store").

Aplikacje i pliki zapisane w folderze iPAQ File Store są przechowywane w pamięci ROM i nie zostają utracone po wykonaniu pełnego resetowania komputera kieszonkowego iPAQ lub po całkowitym wyładowaniu akumulatora.

---

## Otwieranie arkusza



**UWAGA:** Program Pocket Excel rozpoznaje i wyświetla dokumenty znajdujące się w folderze My Documents i o jeden poziom "niżej". Dokumenty znajdujące się w innych miejscach nie są rozpoznawane.

---

W celu otwarcia pliku Excel:

1. Z menu **Start** wybierz **Programs**.
2. Wybierz **Pocket Excel**.
3. Wybierz arkusz, który chcesz otworzyć.

## Zmiana opcji programu Pocket Excel

W opcjach programu Pocket Excel można określić:

- Szablon wykorzystywany do tworzenia nowych arkuszy
- Czy arkusze mają być zapisywane w pamięci operacyjnej czy w karcie pamięci
- Jakie arkusze mają być wyświetlane na liście

W celu zmiany opcji programu Pocket Excel:

1. Z menu **Start** wybierz **Programs**.
2. Wybierz **Pocket Excel**.
3. Wybierz **Tools**, a następnie **Options**.
4. Stuknij strzałkę pola **Template for new workbook** i wybierz szablon.

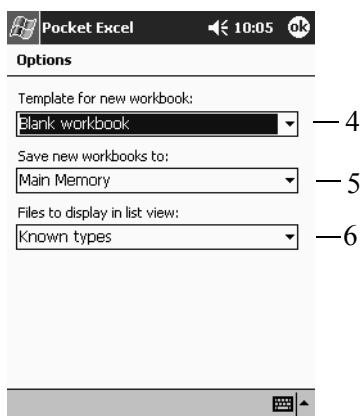

5. Stuknij strzałkę pola **Save newworkbooks** i określ, czy arkusze mają być zapisywane w pamięci operacyjnej, w folderze iPAQ File Store czy w karcie pamięci masowej.

6. Stuknij strzałkę pola **Files to display in list view** i określ, które typy arkuszy mają być wyświetlane na liście.

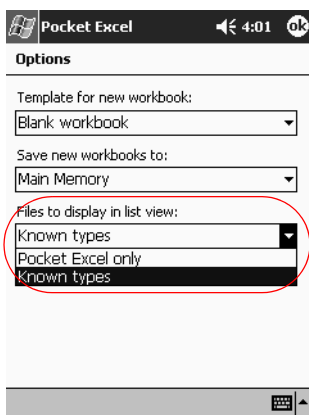

7. Aby zapisać opcje, stuknij **OK**.

## Microsoft Reader

Oprogramowanie Microsoft Reader służy do czytania i odsłuchiwania elektronicznych książek w formacie eBook. Przy pierwszym uruchomieniu, przed skopiowaniem zabezpieczonych książek elektronicznych z Internetu, należy uaktywnić oprogramowanie Microsoft Reader. Do uaktywnienia oprogramowania Microsoft Reader konieczne jest posiadanie konta Hotmail, MSN lub Passport.

Program Microsoft Reader jest dostępny tylko w niektórych krajach.



W niektórych krajach w formacie eBook dostępna jest *Instrukcja obsługi komputera kieszonkowego iPAQ*. Można ją skopiować do komputera kieszonkowego iPAQ z dysku *HP iPAQ Pocket PC Companion CD*.

## Aktywacja oprogramowania Microsoft Reader

Aby móc kopiować zabezpieczone książki elektroniczne, należy uaktywnić oprogramowanie Microsoft Reader.

W celu dokonania aktywacji programu Reader:

1. Podłącz komputer kieszonkowy iPAQ do komputera PC.
2. W komputerze PC uruchom program **Internet Explorer**.
3. Wejdź na stronę <http://das.microsoft.com/activate>.

## Czytanie książki elektronicznej

Możliwe jest czytanie całych książek elektronicznych, albo tylko wybranych tematów. Książka otwierana jest na stronie, na której została ostatnio zamknięta.

W celu rozpoczęcia czytania książki:

1. Z menu **Start** wybierz **Programs**.
2. Wybierz **Microsoft Reader**.
3. Wybierz tytuł książki elektronicznej.



4. Wybierz numer strony, albo “przerzucaj kartki” naciskając strzałki w lewo lub w prawo.



Aby przejść bezpośrednio do wybranego tematu, stuknij łącze. Łącza mogą występować zarówno w samym tekście, jak i w spisie treści. Aby powrócić do poprzedniego miejsca po “odwiedzeniu” łącza, stuknij tytuł książki i wybierz **Return**.

---

## Kopiowanie książek elektronicznych

Użytkownik może skopiować książkę elektroniczną ze strony sprzedawcy do komputera kieszonkowego iPAQ.

W celu skopiowania książki:

1. Podłącz komputer kieszonkowy iPAQ do komputera PC.
2. Wejdź na stronę sprzedawcy książek elektronicznych i, postępując zgodnie z instrukcjami, pobierz lub zainstaluj pliki w komputerze kieszonkowym iPAQ.



Ważne informacje warto zapisywać na kartach pamięci masowej, np. CompactFlash lub SD.

---

## Usuwanie książki elektronicznej

Książki elektroniczne znajdujące się w bibliotece komputera kieszonkowego iPAQ można usuwać. Jeśli książka znajduje się także w komputerze, można ją potem ponownie skopiować do komputera kieszonkowego iPAQ.

W celu usunięcia książki eBook:

1. Z menu **Start** wybierz **Programs**.
2. Wybierz **Microsoft Reader**.
3. Stuknij i przytrzymaj nazwę książki elektronicznej.

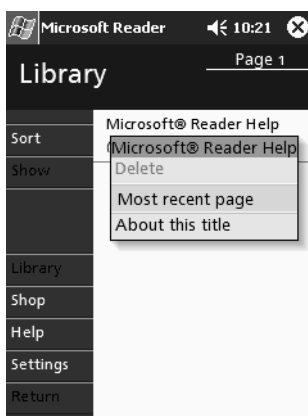

4. Wybierz **Delete**.
5. Stuknij **Yes**.

## Odsłuchiwanie książki

Komputer kieszonkowy iPAQ umożliwia odsłuchiwanie książek w formacie Audible eBook. Więcej informacji o kupowaniu i odsłuchiwaniu książek w formacie Audible eBook można znaleźć na stronie <http://www.audible.com>.

W celu odsłuchania książki eBook:

1. Z menu **Start** wybierz **Programs**.
2. Wybierz **Microsoft Reader**.
3. Wybierz tytuł.
4. Aby odsłuchać książki, wybierz **Play**.

5. Aby przerwać odsłuchiwanie, wybierz **Stop**.

## Oznaczanie miejsc w książce elektronicznej

W książce elektronicznej można zaznaczać miejsca na różne sposoby:

- Tworząc zakładki
- Zaznaczając słowa lub grupy słów
- Dołączając notatki
- Rysując

W celu zaznaczenia pewnego miejsca w książce eBook:

1. Z menu **Start** wybierz **Programs**.
2. Wybierz **Microsoft Reader**.
3. Wybierz tytuł.
4. Zaznacz i przytrzymaj tekst, który chcesz zaznaczyć, a następnie z podręcznego menu wybierz **Add Bookmark** (dodaj zakładkę), **Add Highlight** (dodaj zaznaczenie), **Add Text Note** (dodaj notatkę tekstową) albo **Add Drawing** (dodaj rysunek).

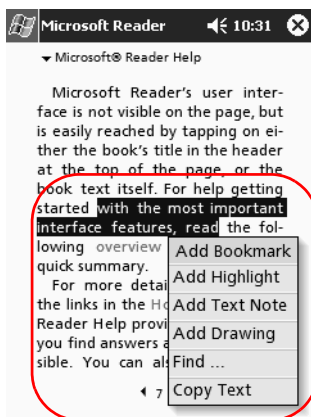



## Zmiana opcji programu Microsoft Reader

Program Microsoft Reader można dostosować do indywidualnych potrzeb. Można spowodować, aby widoczne były linijki, zezwolić na zaznaczanie tekstu (tworzenie zakładek, notatek, rysunków lub zaznaczeń), albo dostosować rozmiar czcionki.

W celu zmiany opcji programu Reader:

1. Z menu **Start** wybierz **Programs**.
2. Wybierz **Microsoft Reader**.
3. Wybierz **Settings**.
4. Wybierz opcję **Visual Guides**.

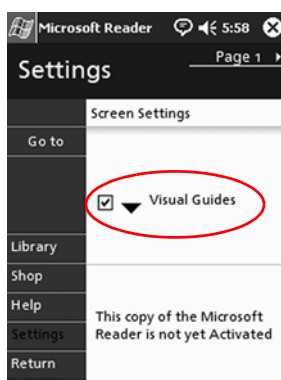

5. Stuknij **Page 1**.
6. Wybierz opcję **Annotations** (Adnotacje).
7. Stuknij **Page 2**.

8. W celu dostosowania rozmiaru czcionki, stuknij i przeciągnij kursor wzdłuż linijki.

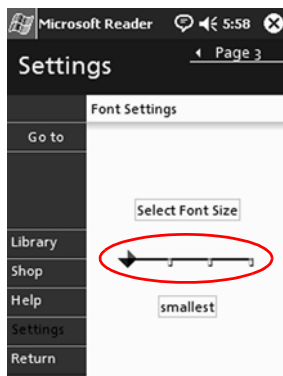

9. Aby powrócić do listy książek elektronicznych, stuknij **Library**.

## Windows Media Player

Program Windows Media Player służy do odsłuchiwania muzyki i odgrywania sekwencji wideo w komputerze kieszonkowym iPAQ. Pliki można pobierać:

- Za pośrednictwem komputera PC
- Bezpośrednio do komputera kieszonkowego iPAQ przez bezprzewodową sieć LAN



Więcej informacji nt. programu Windows Media Player można uzyskać stukając w tym programie ikonę **Windows**, a następnie **Help**

Program Windows Media Player umożliwia zarządzanie i odgrywanie:

- Treści Windows Media
- Plików dźwiękowych MP3
- Dźwięków i sekwencji wideo Windows Media
- Strumieni FhG MP3
- Strumieni w formacie Windows Media wykorzystujących protokoły WM (HTTP i MMS).

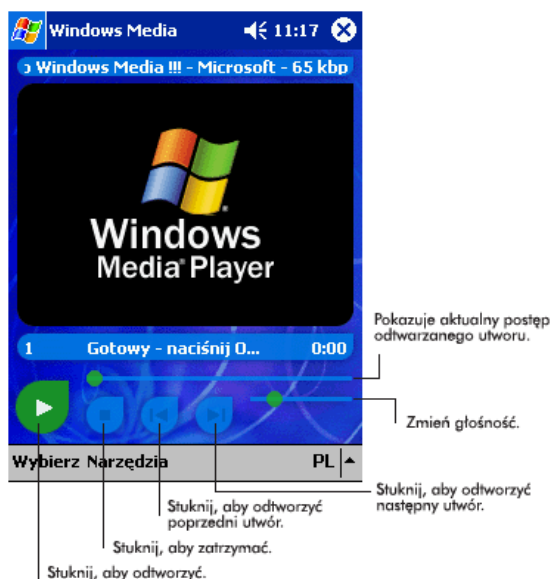

Niektóre pliki z muzyką w Internecie są chronione technologiami zabezpieczającymi prawa autorskie. Do elektronicznej obsługi licencji w programie Windows Media Player wykorzystano mechanizm Digital Rights Management (DRM). W komputerze PC należy zainstalować programy Windows Media Player oraz Windows Media Rights Manager; są one dostępne na witrynie firmy Microsoft.

## Kopiowanie muzyki do komputera kieszonkowego iPAQ

Do komputera kieszonkowego iPAQ można skopiować muzykę zapisaną w jednym z dozwolonych formatów. Pliki muzyczne należy przeciągnąć i upuścić do folderu My Documents zlokalizowanego w pamięci RAM lub na karcie pamięci masowej.

W celu kopiowania muzyki z dysków audio CD do komputera kieszonkowego iPAQ program Windows Media Player musi być zainstalowany w komputerze PC.

W celu skopiowania plików muzycznych do komputera kieszonkowego iPAQ:



Rzeczywista procedura kopiowania plików z użyciem programu Windows Media Player może być inna, w zależności od wersji tego programu zainstalowanej w komputerze PC.

---

1. Podłącz komputer kieszonkowy iPAQ do komputera PC.
  2. Podłącz komputer kieszonkowy iPAQ do komputera PC.
  3. Włóż dysk audio CD do napędu.
  4. W programie Media Player komputera PC wybierz **CD Audio**. Zostaną wyświetlone ścieżki dźwiękowe dysku audio CD.
  5. Wybierz ścieżki do skopiowania i kliknij **Copy Music** w celu skopiowania ścieżek na dysk twardy.
  6. W celu wyświetlenia ścieżek na dysku twardym i w komputerze kieszonkowym iPAQ, w programie Media Player w komputerze PC wybierz **Portable Device**.
  7. W komputerze kieszonkowym iPAQ wybierz ścieżki do skopiowania oraz lokalizację i wybierz **Copy Music**. Ścieżki zostaną przeniesione.
- 



Pliki z muzyką zajmują stosunkowo dużo miejsca. Zaleca się zapisywanie ich na karcie pamięci masowej.

---

## Odtwarzanie muzyki w komputerze kieszonkowym iPAQ

1. Stuknij **Start**, a następnie **Windows Media**.
2. Stuknij **Select**.

3. Stuknij strzałkę w dół i wybierz **Local Content**. Zostaną wyświetlone pliki multimedialne zapisane w komputerze kieszonkowym iPAQ.

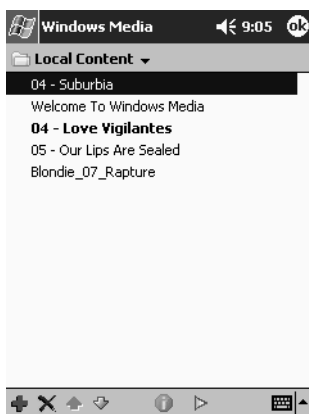

4. Stuknij i zaznacz wybrany plik.
5. Stuknij ikonę **Play**.



Domyślnie program Media Player odtwarza wszystkie pliki zapisane lokalnie w komputerze kieszonkowym iPAQ. Można powtórzyć odtwarzanie pliku albo wymieszać listę odtwarzania, wybierając **Tools**, a następnie **Repeat** lub **Shuffle**.

## Tworzenie list utworów

Pliki muzyczne i wideo można łączyć w listy utworów.

W celu utworzenia listy utworów:

1. Stuknij **Start**, a następnie **Windows Media**.
2. Stuknij **Select**.
3. Stuknij strzałkę w dół, a następnie **Organize Playlists**.



4. W celu określenia nazwy listy stuknij **New**, a następnie **OK**.
5. Wybierz pliki, które mają znaleźć się na liście.

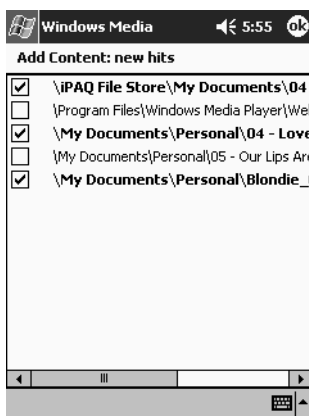

6. W celu wyświetlenia nowo utworzonej listy stuknij **OK**.
7. Stuknij **OK**.

## Odtwarzanie utworów z listy

1. Stuknij **Start**, a następnie **Windows Media**.
2. Stuknij **Select**.
3. Stuknij strzałkę w dół, a następnie nazwę listy. Zostanie wyświetlona zawartość listy.
4. Stuknij **OK**, a następnie ikonę **Play**. Odtwarzanie listy rozpocznie się.



Za pomocą opcji menu **Organize Playlists** można usuwać i zmieniać nazwy list utworów. Można również dokonywać edycji list utworów; w tym celu w oknie przeglądania listy należy stuknąć ikonę **Edit**.

## Odtwarzanie sekwencji wideo

Pliki wideo można odtwarzać i nimi zarządzać dokładnie tak, jak to się robi z plikami muzycznymi. Do odtwarzania strumieni wideo konieczne jest posiadanie połączenia z Internetem.

## Pocket Internet Explorer

Program Pocket Internet Explorer (Pocket IE) służy do przeglądania stron WWW lub WAP w komputerze kieszonkowym iPAQ. Strony pobierane są w czasie połączenia z Internetem lub w czasie synchronizacji. Oprócz przeglądania stron można pobierać pliki i programy do komputera kieszonkowego iPAQ.



---

Więcej informacji nt. programu Pocket Excel można uzyskać stukając **Help** w menu **Start**, a następnie **Pocket Internet Explorer**.

---

## Korzystanie z programu Pocket IE w czasie połączenia z Internetem

Za pomocą programu Pocket IE można przeglądać strony w czasie trwania mobilnego połączenia z Internetem.

1. Stuknij **Start**.
2. Stuknij **Internet Explorer**.



---

Można skorzystać z fabrycznie zainstalowanych łączy przygotowanych przez HP i prowadzących do treści i usług zoptymalizowanych pod kątem komputera kieszonkowego iPAQ.

---

3. Wprowadź adres URL w pasku adresu na górze okna. Jeśli pasek adresu nie jest widoczny, stuknij **View**, a następnie **Address Bar**.
4. Stuknij **Go**.

## Korzystanie z programu Pocket IE bez połączenia z Internetem

Za pomocą programu Pocket IE można przeglądać strony wcześniej odwiedzone i zapisane. W tym celu nie jest konieczne połączenie z Internetem. Do przeglądania takich informacji można wykorzystać treści zapisane w pamięci podręcznej albo przekazane w trakcie synchronizacji

W celu przejrzania treści zapisanych w pamięci podręcznej:

1. Stuknij **Start**.
2. Stuknij **Internet Explorer**.



3. Stuknij **Tools**, a następnie **Options**.
4. W zakładce **General** wybierz liczbę dni, przez które mają być przechowywane odwiedzone strony.
5. Stuknij **OK**.

## Synchronizacja łączy Ulubione

Adresy URL ulubionych stron WWW można mieć zawsze w zasięgu ręki. Dzięki synchronizacji ulubionych łączy treści internetowe można przeglądać na komputerze kieszonkowym bez połączenia z Internetem.

W celu dokonania synchronizacji ulubionych łączy:

1. W programie **ActiveSync** w komputerze PC stuknij **Tools**, a następnie **Options**.
2. Zaznacz pole wyboru obok słowa **Favorites**.
3. W programie Internet Explorer w komputerze PC zapisz lub przenieś łączy do folderu **Mobile Favorites** na liście **Ulubione**.

Lista Ulubione zostanie zsynchronizowana z komputerem kieszonkowym iPAQ przy następnej synchronizacji.



Dodanie lub usunięcie łączy z folderu **Mobile Favorites** komputera kieszonkowego iPAQ powoduje wykonanie takiej samej zmiany przy w komputerze PC przy następnej synchronizacji.

---

---

# Uniwersalny pilot

Oprogramowanie Nevo przekształca komputer kieszonkowy iPAQ w uniwersalny pilot. Może on służyć do:

- Obsługi urządzeń biurowych, audio-wideo i sprzętu domowego wyposażonych w interfejsy na podczerwień
- Konfigurowania ulubionych kanałów
- Udostępniania ustawień pilota innym
- Tworzenia unikalnych osobistych ustawień i profili

## Ikony

W uniwersalnym pilocie wyświetlane są ikony, których stuknięcie powoduje uruchomienie pewnych funkcji lub wyświetlenie okien. Informacje o poszczególnych ikonach można uzyskać stukając ikonę ze znakiem zapytania.

## Sposób korzystania z ikon konfiguracji

Ikony konfiguracji służą do dostosowywania ustawień, wybierania menu użytkownika oraz wybierania pomieszczeń. Ikony konfiguracji znajdują się na dole głównego okna programu Nevo.



W celu dostosowania ustawień własnych, okien oraz listy ulubionych kanałów, stuknij ikonę **Wrench** (klucz). Daje ona dostęp do dodatkowych opcji związanych ze sterowaniem urządzeniami w różnych pomieszczeniach. Możliwe jest dodawanie, edycja i usuwanie urządzeń oraz czynności



W celu określenia ulubionych kanałów lub zmiany ustawień urządzeń dla danego użytkownika, stuknij ikonę **User** (użytkownik). Możliwe jest dodawanie, edycja i usuwanie ustawień poszczególnych użytkowników.



W celu wybrania urządzeń znajdujących się w konkretnym pomieszczeniu, stuknij ikonę **Room** (pomieszczenie). Możliwe jest dodawanie, edycja i usuwanie ustawień dla poszczególnych pomieszczeń.

W celu zmiany czynności (funkcji) przypisanych przyciskom komputera kieszonkowego, stuknij ikonę **KeyGuide** (przewodnik).

W celu uzyskania informacji o innych ikonach stuknij ikonę ze znakiem zapytania.

## Dodawanie urządzenia

Aby możliwe było sterowanie urządzeniem za pomocą uniwersalnego pilota, urządzenie takie należy najpierw dodać do koła Nevo. Za pomocą uniwersalnego pilota można sterować maks. 12 urządzeniami w danym pomieszczeniu.

W uniwersalnym pilocie fabrycznie zaprogramowano kody tysięcy urządzeń z interfejsami na podczerwień. Inne kody można pobrać z witryny firmy Nevo, <http://www.mynevo.com>.

Wszystkie ustawienia pilotów można automatycznie przesłać do komputera kieszonkowego iPAQ.



Przy pierwszym użyciu uniwersalnego pilota na kole Nevo wyświetlane są tylko ikony **Add Devices** oraz **Add Activities**.

---

W procesie dodawania urządzenia użytkownikowi towarzyszy kreator. Aby zakończyć pracę kreatora w dowolnej chwili, stuknij przycisk **Cancel**. W celu powrotu do poprzedniego okna, stuknij przycisk **Back**.

W celu dodania urządzenia:

1. Z menu **Start** wybierz **Nevo**
2. Wykonaj jedną z następujących czynności:
  - a. Stuknij ikonę **Add Device**, albo
  - b. Stuknij ikonę **Wrench** (klucz), a następnie **Add Device**.

3. Stuknij **Next**.4. Stuknij strzałkę obok pola **Device**, wybierz z listy urządzenie i stuknij **Next**.

5. Wybierz metodę konfiguracji.

W celu zidentyfikowania urządzenia w następujący sposób...	Wybierz...
Według marki	Wybierz markę (Select Brand)
Według numeru urządzenia	Wpisz kod urządzenia (Enter Device Code)
Przez wyszukiwanie numerów urządzeń	Wyszukaj kody urządzeń (Browse Device Code)
Przez wyszukiwanie wśród modeli pobranych ze strony MyNevo.com	Wybierz markę ściągniętą z MyNevo.com (Select Brand downloaded from the MyNevo.com)



Zaleca się wyszukiwanie urządzenia według marki producenta.



6. Stuknij **Next**.

7. Wybierz specyficzne urządzenie i jego numer. Procedura może się różnić w zależności od metody wybranej w kroku 5.

W tym przykładzie wybieramy urządzenie według marki. Stuknij strzałkę obok pola **Brand** i wybierz markę urządzenia.

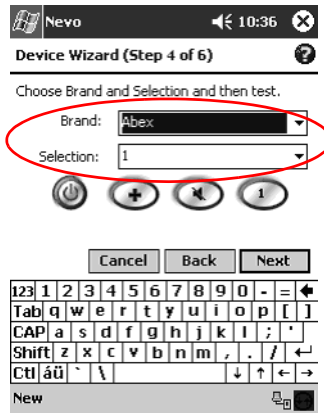

8. Stuknij ikonę **Power** w celu sprawdzenia, czy urządzenie można włączyć i wyłączyć. Jeśli nie jest to możliwe, z listy **Selection** wybierz inny kod i powtórz krok 8.



9. Stuknij **Next**.

10. Wybierz ikonę, która będzie oznaczała urządzenie. Uniwersalny pilot automatycznie przypisuje ikony urządzeniom, ale można je zmienić.



11. Stuknij **Next**, a następnie wprowadź nazwę urządzenia.



12. Stuknij **Next**. Urządzenie pojawi się na kole Nevo.

## Zmiana urządzenia

Możliwe jest wprowadzanie zmian w ustawieniach urządzeń.

1. Z menu **Start** wybierz **Nevo**.
2. Stuknij ikonę **Room**, a następnie wybierz pomieszczenie, w którym znajduje się urządzenie.
3. Stuknij ikonę urządzenia na kole.
4. Stuknij ikonę **Wrench**, a następnie **Edit device...**
5. Postępując zgodnie z instrukcjami wyświetlanymi na ekranie, wprowadź zmiany.

## Usuwanie urządzenia

1. Z menu **Start** wybierz **Nevo**.
2. Stuknij ikonę urządzenia.
3. Stuknij ikonę **Wrench**, a następnie **Delete Device**.
4. Stuknij **Yes** w celu potwierdzenia usunięcia.

## Włączanie urządzenia

1. Z menu **Start** wybierz **Nevo**.  
Można wybrać **Start**, **Programs**, a następnie **Nevo**.
2. Kliknij urządzenie na kole. Przesunie się ono w górną część koła.





3. Stuknij przycisk **Power**.

## Dodawanie czynności

Przyciski urządzeń można dostosowywać i dołączać obsługi dodatkowych czynności. Możliwe jest także włączanie wielu urządzeń jednocześnie.

W celu dodania czynności:

1. Stuknij ikonę **Room** i wybierz pomieszczenie, w którym znajdują się urządzenia.
2. Stuknij ikonę **Add Activity** lub ikonę **Wrench**, a następnie **Add Activity**.



3. Stuknij **Next**.

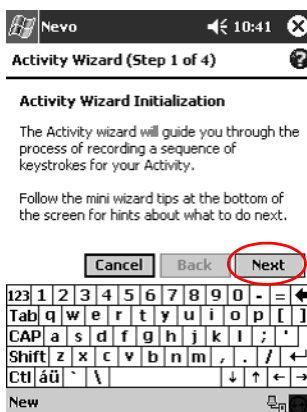

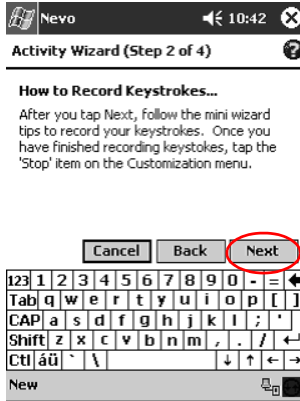
4. Stuknij **Next**.

## 5. Stuknij ikonę wybranego urządzenia.

## 6. Wciśnij kolejne klawisze w celu połączenia ich w jedną czynność.



W celu sterowania wieloma urządzeniami stuknij ikonę **Home**, wybierz kolejne urządzenie i, kontynuując działanie kreatora, wciskaj klawisze składające się na czynność.

7. Stuknij ikonę **Wrench** i wybierz **Stop**.8. W celu przetestowania wciśniętych klawiszy stuknij **Test**.9. Stuknij **Finish Wizard**.

- Przypisz nowej czynności ikonę. Czynności są oznaczane w kole kolorem złotym.

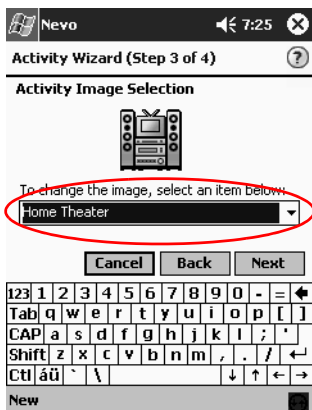

- Przypisz nowej czynności nazwę, a następnie stuknij **Next**.



12. Sprawdź, czy czynność pojawiła się na kole.



## Zmiana czynności

Czynności przypisane pomieszczeniom można zmieniać.

1. Z menu **Start** wybierz **Nevo**.
2. Stuknij ikonę **Room** i wybierz pomieszczenie, którego dotyczy dana czynność.
3. Stuknij ikonę czynności.
4. Stuknij ikonę **Wrench**, a następnie **Edit Activity...**
5. Postępując zgodnie z instrukcjami wyświetlanymi w kreatorze, wprowadź zmiany i wciskaj serie klawiszy.



Jeśli konieczne jest wprowadzenie nowych serii klawiszy musi być zaznaczona opcja "Record a new sequence of keystrokes" ("Zapamiętać nowy Skrót klawiszowy?").

6. Stuknij ikonę **Wrench**, a następnie **Stop**.
7. Stuknij ikonę **Wrench**, a następnie **Test**.
8. Stuknij ikonę **Wrench**, a następnie **Finish**.

## Usuwanie czynności

1. Z menu **Start** wybierz **Nevo**.
2. Stuknij ikonę czynności.
3. Stuknij ikonę **Wrench**, a następnie **Delete Activity**.
4. Stuknij **Yes** w celu potwierdzenia usunięcia.

## Konfiguracja pomieszczenia

Uniwersalnym pilotem można sterować urządzeniami znajdującymi się w różnych pomieszczeniach.

W celu skonfigurowania pomieszczenia:

1. Z menu **Start** wybierz **Nevo**.
2. Stuknij ikonę **Room**, a następnie **Add Room**.
3. Stuknij **Next**.
4. Przypisz pomieszczeniu ikonę, następnie stuknij **Next**.
5. Wprowadź oznaczenie pomieszczenia i wybierz region z listy **Regions**.
6. Stuknij **Next**.

## Dodawanie urządzenia do pomieszczenia

Przed przypisaniem urządzenia do pomieszczenia, musi być ono wcześniej skonfigurowane. Więcej informacji o konfiguracji pomieszczenia można znaleźć w punkcie “Konfiguracja pomieszczenia”.

1. Z menu **Start** wybierz **Nevo**.
2. Stuknij ikonę **Room**.
3. Wybierz pomieszczenie.
4. W celu uruchomienia kreatora urządzeń, stuknij **Add Devices**.
5. Dodaj urządzenie do pomieszczenia.

## Usuwanie pomieszczenia

1. Z menu **Start** wybierz **Nevo**.
2. Stuknij ikonę **Room**, a następnie pomieszczenie, które ma zostać usunięte.
3. Stuknij ponownie ikonę **Room**, a następnie **Delete Room**.
4. Stuknij **Yes** w celu potwierdzenia usunięcia.

## Dodawanie ulubionego kanału

W urzędzeniu można zapisywać ulubione kanały.



W celu zmodyfikowania ustawień kanału, stuknij ikonę **Channel**. Jeśli zapisano wiele stron ulubionych kanałów, w celu przejścia do innych stron użyj strzałek w prawo i w lewo.

---

W celu dodania ulubionego kanału:

1. Z menu **Start** wybierz **Nevo**.
2. Stuknij ikonę **Favorites** (serduszko), a następnie ikonę **Wrench**.
3. Stuknij **Add Favorite**.
4. Postępuj zgodnie z instrukcjami wyświetlanymi w kreatorze.
5. Stuknij ikonę **Home Page**.
6. Stuknij urządzenie, w którym dostępny jest zapisywany kanał.
7. Stuknij serię klawiszy powodującą wybranie kanału.



Jeśli urządzenie wymaga wciśnięcia klawisza **Enter**, klawisz ten musi się znaleźć w serii klawiszy.

---

8. Stuknij ikonę **Wrench**, a następnie **Stop**.
9. Stuknij ikonę **Wrench**, a następnie **Test**.
10. Stuknij ikonę **Wrench**, a następnie **Finish**.
11. Przypis ulubionemu kanałowi nazwę.
12. Stuknij ikonę **Wrench**, a następnie **Add Page**.

## Zmiana ulubionego kanału

1. Z menu **Start** wybierz **Nevo**.
2. Stuknij ikonę **Favorites**, a następnie ulubiony kanał, który chcesz zmienić.
3. Stuknij ikonę **Wrench**, a następnie **Edit Favorite...**
4. Postępuj zgodnie z instrukcjami wyświetlanymi w kreatorze i wprowadź odpowiednie zmiany.



Jeśli konieczne jest wprowadzenie nowych serii klawiszy musi być zaznaczona opcja "Record a newsequence of keystrokes".

---

5. Stuknij ikonę **Wrench**, a następnie **Stop**.
6. Stuknij ikonę **Wrench**, a następnie **Test**.
7. Stuknij ikonę **Wrench**, a następnie **Finish**.
8. Przypisz ulubionemu kanałowi nową nazwę.

## Konfiguracja profilu użytkownika

Z uniwersalnego pilota mogą korzystać różni użytkownicy. Każdy z nich może korzystać z własnych preferencji i listy ulubionych kanałów.

W celu skonfigurowania profilu użytkownika:

1. Z menu **Start** wybierz **Nevo**.
2. Stuknij ikonę **User**, a następnie **Add User**.
3. Stuknij **Next**.
4. Wprowadź nazwę użytkownika.

## Zmiana profilu użytkownika

Profil użytkownika można zmienić.

1. Z menu **Start** wybierz **Nevo**.
2. Stuknij ikonę **User**, a następnie **Edit User**.
3. Stuknij **Next**.
4. Wprowadź nazwę użytkownika.

## Pobieranie kodów urządzeń i funkcji klawiszy

Kody konfiguracji i ustawienia funkcji klawiszy można pobrać ze strony MyNevo.com. W celu pobrania informacji konieczne jest zarejestrowanie się na stronie <http://www.MyNevo.com>. W czasie rejestracji konieczne jest podanie numeru seryjnego komputera kieszonkowego iPAQ oraz kodu biblioteki.

### Pobieranie kodów urządzeń

Zaleca się postępowanie zgodnie z instrukcjami w centrum pobierania (device download center) MyNevo.com.

1. Skonfiguruj partnerstwo między komputerem kieszonkowym iPAQ i komputerem PC (dodatkowe informacje można znaleźć w rozdziale 1).
2. W komputerze PC wejdź na stronę <http://www.MyNevo.com>.
3. Postępuj zgodnie z instrukcjami zamieszczonymi na stronie WWW i wybierz urządzenie, o którym informacje chcesz pobrać.
4. Zsynchronizuj komputer PC z komputerem kieszonkowym iPAQ.
5. Stuknij ikonę **Add Device**.
6. Stuknij urządzenie wybrane z listy **By Brand**.
7. Postępuj zgodnie z instrukcjami wyświetlanymi w kreatorze.

### Pobieranie funkcji klawiszy

Zaleca się postępowanie zgodnie z instrukcjami w centrum pobierania (advanced key functions download center) MyNevo.com.

1. Skonfiguruj partnerstwo między komputerem kieszonkowym iPAQ i komputerem PC (dodatkowe informacje można znaleźć w rozdziale 1).
2. W komputerze PC wejdź na stronę <http://www.MyNevo.com>.
3. Postępuj zgodnie z instrukcjami zamieszczonymi na stronie WWW i wybierz urządzenie, o którego klawiszach informacje chcesz pobrać.
4. Zsynchronizuj komputer PC z komputerem kieszonkowym iPAQ.
5. Otwórz kreatora klawiszy.
6. Z listy **Function** wybierz pobrane klawisze.
7. Postępuj zgodnie z instrukcjami wyświetlanymi w kreatorze.



## Praca z klawiszami funkcyjnymi

Możliwe jest dodawanie, edycja i programowanie funkcji uniwersalnego pilota.

### Dodawanie klawiszy funkcyjnych

1. Z menu **Start** wybierz **Nevo**.
2. Stuknij ikonę **Control screen** (pilot).
3. Stuknij ikonę **Wrench**, a następnie **Add Key**.
4. Postępuj zgodnie z instrukcjami wyświetlanymi na ekranie.

### Edycja klawiszy funkcyjnych

1. Z menu **Start** wybierz **Nevo**.
2. Stuknij ikonę **Control screen**.
3. Stuknij ikonę **Wrench**, a następnie **Edit Key**.
4. Postępuj zgodnie z instrukcjami wyświetlanymi na ekranie.

### Programowanie klawiszy funkcyjnych

1. Z menu **Start** wybierz **Nevo**.
2. Stuknij ikonę **Room**, a następnie wybierz pomieszczenie, w którym znajduje się urządzenie wykorzystujące dane klawisze funkcyjne.
3. Wybierz funkcję (czynność) na kole, a następnie ikonę **Keypad**.
4. Stuknij ikonę **Wrench**, a następnie **Express Learning**.
5. Postępuj zgodnie z instrukcjami wyświetlanymi na ekranie.

### Kopiowanie klawiszy funkcyjnych

1. Z menu **Start** wybierz **Nevo**.
2. Stuknij ikonę **Wrench**, a następnie **Copy Key**.
3. Postępuj zgodnie z instrukcjami wyświetlanymi na ekranie.

## Przenoszenie klawiszy funkcyjnych

1. Z menu **Start** wybierz **Nevo**.
2. Stuknij ikonę **Wrench**, a następnie **Move Key**.
3. Postępuj zgodnie z instrukcjami wyświetlanymi na ekranie.

## Usuwanie klawiszy funkcyjnych

1. Z menu **Start** wybierz **Nevo**.
2. Stuknij ikonę **Wrench**, a następnie **Delete Key**.
3. Postępuj zgodnie z instrukcjami wyświetlanymi na ekranie.

---

# Informacje nt. norm bezpieczeństwa

## Modyfikacje

Zgodnie z wymaganiami FCC użytkownik musi zostać powiadomiony, że dokonywanie przez niego jakichkolwiek przeróbek lub modyfikacji tego urządzenia bez zgody HP Computer Corporation może spowodować unieważnienie odnośnego zezwolenia na posługiwanie się sprzętem.

## Kable

Urządzenie jest zgodne z normami i przepisami FCC pod warunkiem, że wszystkie przyłączone do niego kable są ekranowane i wyposażone w metalowe kapturki złącza typu RFI/EMI.

## Ostrzeżenie dotyczące akumulatora



---

**UWAGA:** Nieprawidłowe włożenie akumulatora grozi wybuchem. Akumulator wolno wymienić tylko na akumulator tego samego typu lub jego odpowiednik. Postępowanie ze zużytymi akumulatorami regulują zalecenia producenta.

---



---

**OSTRZEŻENIE:** W komputerze znajduje się akumulator litowo-polimerowy. Akumulatora nie wolno rozmontowywać, zgniatć, nakłuwać, wrzucać do wody lub ognia ani zwierzać jego zewnętrznych, ponieważ grozi to pożarem. Przy wymianie akumulatora wolno używać wyłącznie części zamiennej HP przeznaczonej do tego akumulatora, a wymiana akumulatora może zostać wykonana tylko przez autoryzowany serwis HP.

---

## Podróże lotnicze

Należy pamiętać, że niektóre linie lotnicze zakazują korzystania z urządzeń elektronicznych na pokładzie samolotów pasażerskich.

## Uwagi dotyczące komunikacji bezprzewodowej

Korzystanie z komunikacji bezprzewodowej może być w pewnych miejscach zabronione. Zakazy takie mogą obowiązywać np. na pokładach samolotów, w szpitalach, w pobliżu materiałów wybuchowych, w miejscach niebezpiecznych itp. W razie wątpliwości, czy zakazy obowiązujące w danym miejscu nie odnoszą się do korzystania z tego urządzenia, należy przed jego włączeniem zwrócić się o pozwolenie.

## Normy Unii Europejskiej



Produkty oznaczone znakiem CE spełniają wymagania dyrektyw R&TTE (1999/5/EC), EMC (89/336/EEC) oraz LVD (73/23/EEC) wydanych przez Komisję Europejską.

Zgodność z tymi dyrektywami jest równoznaczna z przestrzeganiem następujących norm europejskich (w nawiasach podano równoważne przepisy i standardy międzynarodowe):

- EN 55022 (CISPR 22) — Zaburzenia elektromagnetyczne
- EN 55024 (IEC61000-4-2, 3, 4, 5, 6, 8, 11) — Odporność elektromagnetyczna
- EN61000-3-2 (IEC61000-3-2) — Harmoniczne linii energetycznej
- EN61000-3-3 (IEC61000-3-3) — Migotanie linii energetycznej
- EN 60950 (IEC 60950)—Bezpieczeństwo produktu
- EN 300 328—Wymagania techniczne dla wyposażenia radiowego
- ETS 300 826 or EN 301 489-17—Ogólne wymagania EMC dla wyposażenia radiowego

Ten produkt może być używany we wszystkich krajachl EU i EFTA.



**OSTRZEŻENIE:** W celu ograniczenia ryzyka uszkodzeń ciała, porażenia prądem lub uszkodzenia sprzętu należy podłączać zasilacz do łatwo i stale dostępnego gniazdka elektrycznego. Aby odłączyć urządzenie od zasilania, należy odłączyć kabel zasilacza od gniazda elektrycznego. Na przewodach i kablach zasilania nie należy niczego kłaść. Kable powinny przebiegać tak, aby ryzyko przypadkowego nadeptnięcia lub potknięcia się o nie było jak najmniejsze.

---

---

## Dane techniczne

### Dane systemu

---

#### Specyfikacje

<b>Funkcja systemu</b>	<b>Model hp iPAQ h5400</b>
Procesor	Intel PXA250 (400 MHz)
Pamięć	przynajmniej 64 MB SDRAM
ROM	przynajmniej 48 MB
Pamięć masowa SD	Karta pamięci, obsługa standardu SDIO
Wyświetlacz	Refleksyjny, kolorowy TFT, 240 x 320 pikseli, obsługa 64 tys. kolorów, plamka 0,24
Podświetlenie wyświetlacza	Wielopoziomowa regulacja jasności, czujnik światła do automatycznej regulacji jasności
Audio	Głośnik, 3,5-milimetrowe gniazda słuchawek i mikrofonu
Podczerwień	IrDA, szybkość przesyłania danych maks. 115,2 Kb/s, uniwersalny pilot do sterowania domowymi urządzeniami audio-wideo
Bluetooth	Niektóre modele
Czytnik odcisków palców	Technologia przebiegu termicznego

---

## Specyfikacje (Continued)

---

<b>Funkcja systemu</b>	<b>Model hp iPAQ h5400</b>
------------------------	----------------------------

---

Komunikacja	Port komunikacyjny, złącze modułu rozszerzeń
-------------	--

---

Kontrolki	3 tryby alarmowania: Kontrolka migająca na zielono, sygnał dźwiękowy, komunikat ekranowy Ładowanie akumulatora: Kontrolka migająca/świecąca na bursztynowo Moduł Bluetooth aktywny: Kontrolka migająca/świecąca na niebiesko Moduł WLAN aktywny: Kontrolka migająca na zielono Moduł WLAN dostępny, ale brak połączenia: Kontrolka migająca na bursztynowo
-----------	---

---

Akumulator	Wymienny akumulator litowo-polimerowy z możliwością ładowania i posiadający wewnętrzną pamięć
------------	---

---

## Dane fizyczne

---

### Model hp iPAQ Pocket PC h5400

---

	<b>US</b>	<b>System metryczny</b>
Długość bez anteny WLAN	5.23 in	133.0 mm
Długość z anteną WLAN	5.43 in	138.0 mm
Szerokość	3.30–3.03 in w węższym miejscu	84.0–77.0 mm w węższym miejscu
Głębokość	0.63 in	15.9 mm
Ciężar	7.26 uncji	206 g

---

# Środowisko pracy

## Środowisko

		US	System metryczny
Temperatura	podczas pracy	32° to 104° F	0° to 40° C
	w spoczynku	-22° to 140° F	-30.° to 60° C
Względna wilgotność	podczas pracy	10 to 90%	10 to 90%
	w spoczynku	10 to 90%	10 to 90%
Maksymalna wysokość npm	podczas pracy	0–15,000 ft	4,572 m
	w spoczynku	0–15,000 ft	4,572 m