

Manual de instrucciones

Mix Onda

RADIOCASETETE AUTORREVERSIBLE CON CARÁTULA EXTRAÍBLE Y SELECTOR DE CINTAS DE METAL

Modelo: TENERIFE

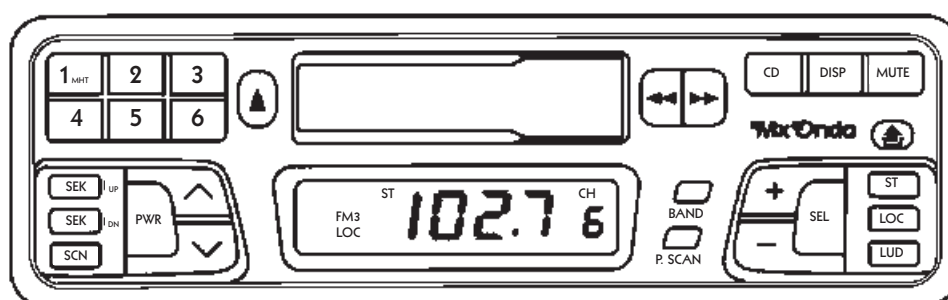

POTENCIA MÁXIMA: 4 X 25 VATIOS
ANTES DE SU USO LEA ATENTAMENTE ESTE MANUAL

ÍNDICE

INSTALACIÓNpag. 3
CONEXIÓN ELÉCTRICApag. 4
ESQUEMA DE CONEXIONADOpag. 5
CONECTOR EURO ISOpag. 6
CARÁTULA FRONTAL DESMONTABLEpag. 7, 8
CONTROLES Y FUNCIONESpag. 9
UTILIZACIÓN DE LOS MANDOSpag. 10, 11, 12 13
CÓMO UTILIZAR LA RADIOpag. 14, 15
CÓMO UTILIZAR LA CINTApag. 16
CUIDADOS Y MANTENIMIENTOpag. 17, 18
CARACTERÍSTICAS TÉCNICASpag. 19

INSTALACIÓN



IMPORTANTE

- Este producto ha sido diseñado para su instalación en el tablero de instrumentos del vehículo, en el hueco destinado al aparato de radio.
- Para garantizar una instalación adecuada, utilice sólo las piezas incluidas con el equipo.
- El empleo de piezas no autorizadas puede dar lugar a fallos en el funcionamiento y la consiguiente pérdida de la garantía.
- Si la instalación precisa el efectuar taladros u otras modificaciones en el vehículo, consulte a su distribuidor más cercano.
- Si el ángulo de instalación del aparato excede de 30° sobre el plano horizontal, puede que el rendimiento no sea el óptimo.

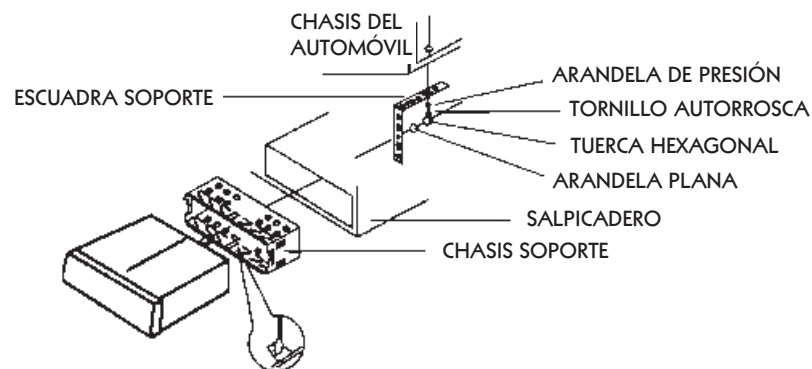

INSTALACIÓN

- Introduzca el chasis soporte en el hueco previsto en el salpicadero. Si dicho hueco es demasiado pequeño agrándelo hasta que tenga una medida de 52 x 182 mm.
- Una vez acoplado el soporte en el hueco del salpicadero y con ayuda de un destornillador doble hacia dentro las lengüetas de fijación, eligiendo previamente las más adecuadas, según el grosor del material del salpicadero.
- Si fuera necesario y para dar más robustez a la sujeción, utilice la escuadra soporte y sus accesorios según se muestra en la figura.

CONEXIÓN ELÉCTRICA

- Este autorradio está diseñado para funcionar en vehículos cuya batería sea de 12 V y el negativo esté conectado al chasis.
- Durante la instalación mantenga el equipo en la posición de apagado.
- Conecte el cable de color **NEGRO** al negativo de la batería o al chasis y cerciórese del buen contacto eléctrico del mismo.
- Conecte el cable de color **ROJO** a +12 V (positivo de preinstalación de radio de su automóvil) o al positivo bajo llave de contacto.
- Conecte el cable de color **AMARILLO** a +12 V directamente de la batería o a un positivo constante, NUNCA a un positivo que actúe sobre el encendido. Esto podría causar que las memorias no funcionasen correctamente.
- El cable **AZUL** suministra + 12V, para accionar una antena automática, cuando se conecta el autorradio, o para dar la orden de encendido a un amplificador suplementario. Esta salida está limitada a una corriente máxima de 0,3A por tanto no conecte ningún elemento cuyo consumo sea superior, ya que podría dañar seriamente el equipo. Si Vd. no a utilizar esta salida déjela convenientemente protegida y aislada.
- Conecte el cable coaxial procedente de la antena al conector correspondiente del autorradio. Si por la posición de la antena el cable no llegase, no empalme este, diríjase a su proveedor y solicite un prolongador compensado. Con esto evitará problemas en la recepción.
- Si va a utilizar un amplificador suplementario inserte los conectores tipo RCA de salida del preamplificador, a los correspondientes de entrada del amplificador. Estas salidas son de bajo nivel y alta impedancia.
- Los conectores tipo RCA de entrada de Compact Disc deberá conectarlos a los correspondientes de salida del reproductor o cargador de discos compactos, si éste se instalase.
- Si por cualquier causa tuviese que sustituir los fusibles del equipo, hágalo siempre con uno del mismo tipo y amperaje que los originales.
- Según monte Vd. 2 ó 4 altavoces en su vehículo haga el conexionado de los mismos, de acuerdo con el esquema correspondiente adjunto.

ESQUEMA DE CONEXIONADO

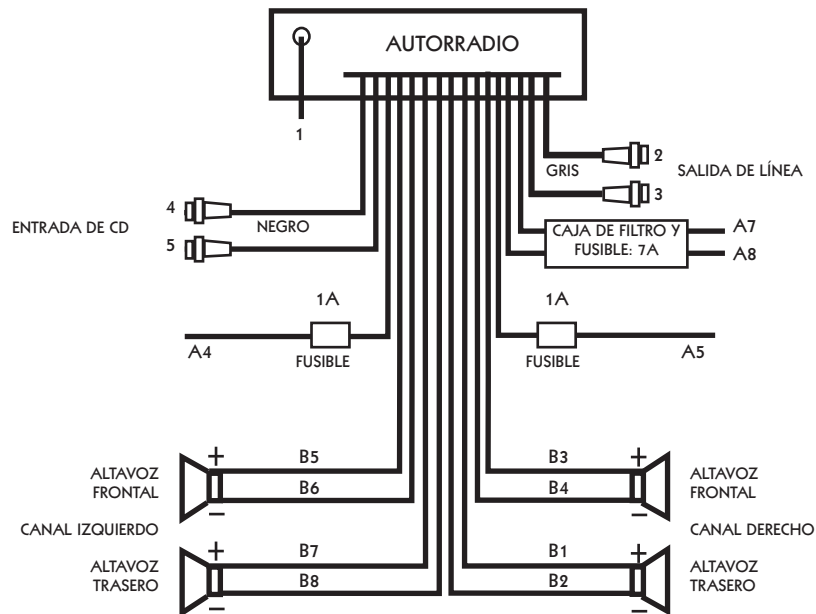

1. Conector de antena.
2. Salida de línea canal derecho cable gris RCA rojo.
3. Salida de línea canal izquierdo cable gris RCA blanco.
4. Entrada de Compact Disc canal derecho cable negro RCA rojo.
5. Entrada de Compact Disc canal izquierdo cable negro RCA blanco.

A4. AMARILLO	: +12 V (MEMORIA)
A5. AZUL	: SALIDA ANT. (+12 V)
A7 ROJO	: + 12 V (BAJO LLAVE)
A8. NEGRO	: NEGATIVO (CHASIS)
B1. VIOLETA	: TRASERO DCHO. (+)
B2. VIOLETA/NEGRO	: TRASERO DCHO. (-)
B3. GRIS	: FRONTAL DCHO. (+)
B4. GRIS/NEGRO	: FRONTAL DCHO. (-)
B5. BLANCO	: FRONTAL IZDO. (+)
B6. BLANCO/NEGRO	: FRONTAL IZDO. (-)
B7. VERDE	: TRASERO IZDO. (+)
B8. VERDE/NEGRO	: TRASERO IZDO. (-)

CONECTOR EURO ISO

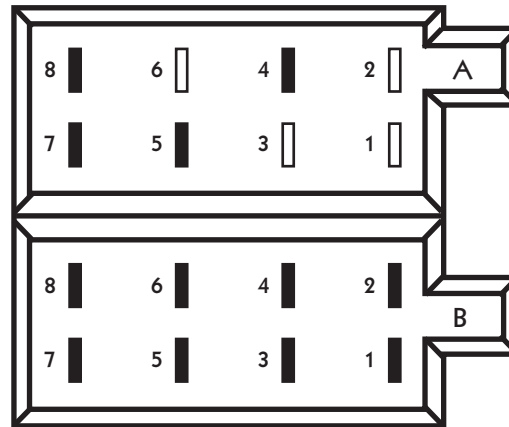

CONECTOR A (ALIMENTACIONES)

A4. AMARILLO	: +12V (MEMORIA)
A5. AZUL	: SALIDA ANT. (+12 V)
A7. ROJO	: + 12 V (BAJO LLAVE)
A8. NEGRO	: NEGATIVO (CHASIS)

CONECTOR B (ALTAVOCES)

B1. VIOLETA	: TRASERO DCHO. (+)
B2. VIOLETA/NEGRO	: TRASERO DCHO. (-)
B3. GRIS	: FRONTAL DCHO. (+)
B4. GRIS/NEGRO	: FRONTAL DCHO. (-)
B5. BLANCO	: FRONTAL IZDO. (+)
B6. BLANCO/NEGRO	: FRONTAL IZDO. (-)
B7. VERDE	: TRASERO IZDO. (+)
B8. VERDE/NEGRO	: TRASERO IZDO. (-)

SALIDA RCA LINE OUT (TRASEROS)

- GRIS: ROJO (DERECHO)
BLANCO (IZQUIERDO)

ENTRADA SEÑAL CD (NEGRO):

ROJO (DERECHO)
BLANCO (IZQUIERDO)

CARÁTULA FRONTAL DESMONTABLE

Para evitar el robo de su equipo procure retirar siempre la carátula frontal extraíble del mismo.

EXTRACCIÓN DE LA CARÁTULA FRONTAL

1. Pulse el botón de expulsión y la parte derecha de la carátula saldrá proyectada hacia delante.

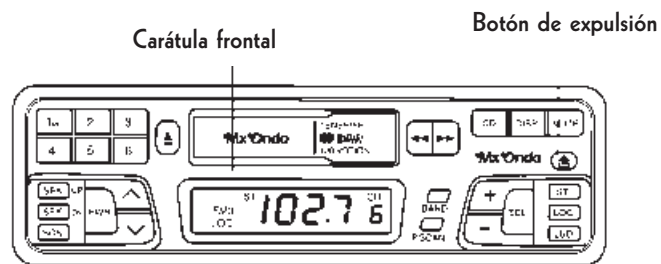

2. Para retirar la carátula frontal extraíble tire de su parte derecha hacia usted.

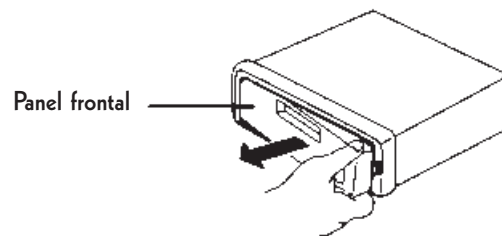

Ponga cuidado en no dejar caer la carátula frontal extraíble.

3. Para proteger la carátula frontal extraíble, una vez retirada esta, colóquela dentro de la caja de protección que se suministra.

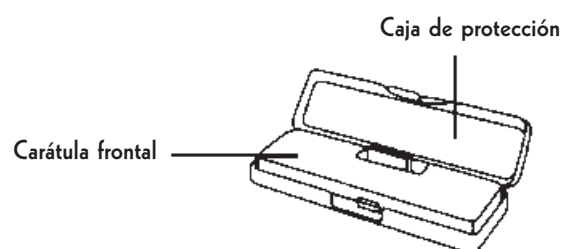

INSERCIÓN DE LA CARÁTULA FRONTAL

1. Inserte la carátula en la pestaña de sujeción en el lado izquierdo del aparato.
2. Empuje la carátula frontal, sin ejercer presión sobre los botones de los mandos, sobre el cuerpo principal del aparato.

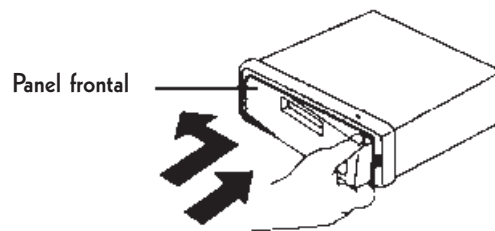

Tenga en cuenta que si la carátula frontal no está correctamente acoplada, puede que el botón de expulsión no libere la misma y que los restantes botones de mando no funcionen.



IMPORTANTE

No toque los contactos del panel frontal ni del cuerpo principal, pues ello podría dar lugar a que su contacto eléctrico presentara fallos.

Si sobre los contactos se depositara suciedad o cualquier otra sustancia, frótelos con suavidad con un paño limpio y seco.

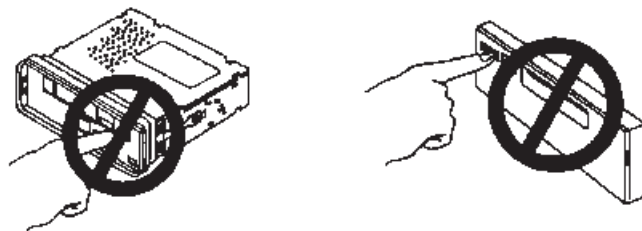

Precauciones al manipular la carátula frontal

- No deje la carátula frontal en ningún sitio expuesto a altas temperaturas.
- No deje caer la carátula frontal ni la someta a impactos fuertes.
- No permita que la superficie de la carátula frontal esté en contacto con agentes volátiles como gasolinas, disolventes o insecticidas.
- No intente nunca desmontar la carátula frontal.

CONTROLES Y FUNCIONES

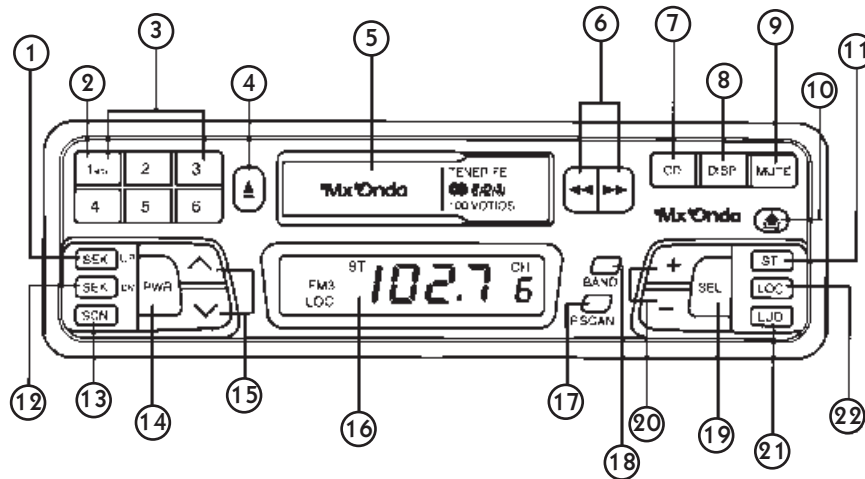

1. SINTONÍA AUTOMÁTICA (**SEK UP**)
2. SELECTOR DE CINTAS DE METAL (**MTL**)
3. BOTONES DE MEMORIA (**1...6**)
4. BOTÓN DE EXPULSIÓN DE LA CINTA (**▲**)
5. ALOJAMIENTO DE LA CASETE
6. BOTONES DE REBOBINADO Y AVANCE RÁPIDO (**◀▶**)
6. SELECTOR DEL SENTIDO DE GIRO DE LA CINTA (**◀▶**)
7. SELECTOR DE COMPACT DISC (**CD**)
8. RELOJ (DISP)
9. SILENCIADOR (**MUTE**)
10. BOTÓN DE EXPULSIÓN DE LA CARÁTULA FRONTAL (**▲**)
11. SELECTOR FM MONO/ESTÉREO (**ST**)
12. SINTONÍA AUTOMÁTICA (**SEK DN**)
13. EXPLORACIÓN AUTOMÁTICA (**SCN**)
14. BOTÓN DE ENCEDIDO/APAGADO (**PWR**)
15. SINTONÍA MANUAL Y AUTOMÁTICA (**^, v**)
16. PANTALLA
17. AUTOMEMORIA/BARRIDO DE MEMORIAS (**P.SCAN**)
18. SELECTOR DE BANDAS (**BAND**)
19. SELECTOR DE LA MODALIDAD DE AUDIO (**SEL**)
20. AJUSTE DE LOS NIVELES DE AUDIO (**+,-**)
21. SELECTOR DE REALCE (**LUD**)
22. SELECTOR LOCAL/DISTANCIA (**LOC**)

UTILIZACIÓN DE LOS MANDOS

1. SINTONÍA AUTOMÁTICA (SEK UP)

Pulse este botón y el aparato buscará y sintonizará automáticamente la estación adyacente superior cuya recepción sea más clara.

2. SELECTOR DE CINTAS DE METAL (MTL)

Cuando desee escuchar una cinta del tipo METAL o CROMO (Cr-O₂), pulse este botón, en la pantalla aparecerán las siglas MTL.

3. BOTONES DE MEMORIA (1...6)

Utilice estos botones para memorizar hasta 18 estaciones en FM y 12 estaciones en AM (MW).

4. BOTÓN DE EXPULSIÓN DE LA CINTA (▲)

Pulsando este botón, el motor de arrastre de la cinta se detendrá y ésta será expulsada al mismo tiempo que el equipo, pasa a la modalidad de radio.

5. ALOJAMIENTO DE LA CASETE

6. BOTONES DE REBOBINADO Y AVANCE RÁPIDO (◀ ▶)

Para el rebobinado o el avance rápido de la cinta pulse uno de los botones ◀, ▶ respectivamente. Para volver a la reproducción normal, pulse suavemente el botón contrario.

6. SELECTOR DEL SENTIDO DE GIRO DE LA CINTA (◀ ▶)

Al pulsar simultáneamente los botones de rebobinado y avance rápido (◀, ▶), se reproducirá automáticamente la otra cara de la cinta.

7. SELECTOR DE COMPACT DISC (CD)

Si Vd. ha instalado un reproductor o cargador de Compact Disc, pulse este botón para anular las funciones de radio y casete de su equipo.

8. RELOJ (DISP)

Por medio de este botón, Vd. hará que la pantalla le muestre la hora, para poner el reloj en hora proceda de la siguiente manera.

- 1º Pulse y mantenga pulsado este botón para presentar la hora en la pantalla.
- 2º Pulse el botón ▼ para ajustar las horas.
- 3º Pulse el botón ▲ para ajustar los minutos.
- 4º Una vez ajustada la hora y los minutos deje de pulsar el botón **DISP** y la hora será memorizada.

9. SILENCIADOR (MUTE)

Pulse este botón para atenuar el volumen del autorradio, esto le permitirá atender llamadas telefónicas, conversar, etc.

Para desactivar esta función pulse nuevamente el mismo botón.

10. BOTÓN DE EXPULSIÓN DE LA CARÁTULA FRONTAL (▲)

Al pulsar este botón la parte derecha de la carátula frontal saldrá proyectada hacia delante.

Para extraer la carátula frontal, tire de la parte derecha hacia Vd.

11. SELECTOR FM MONO/ESTÉREO (ST)

Este botón solo actúa en la modalidad de radio FM. Púselo cuando la señal recibida sea débil o llegue con ruido.

En condiciones normales deberá estar en la posición estéreo (ST). Cuando se sintoniza en FM una estación estéreo aparecerá en pantalla las siglas **ST**.

12. SINTONÍA AUTOMÁTICA (SEK DN)

Pulse este botón y el aparato buscará y sintonizará automáticamente la estación adyacente inferior cuya recepción sea más clara.

13. EXPLORACIÓN AUTOMÁTICA (SCN)

Pulsando este botón el receptor inicia una exploración de las estaciones, iniciado la exploración por la frecuencia que actualmente se visualiza en pantalla, la exploración se detiene cuando recibe una estación, permaneciendo un tiempo de 5 segundos y continuando la exploración, esta función se desactiva presionando nuevamente el mismo botón,

14. BOTÓN DE ENCENDIDO/APAGADO (PWR)

Presionar este botón para encender el autorradio, para apagarlo pulse de nuevo el mismo botón.

15. SINTONÍA MANUAL Y AUTOMÁTICA (∧,∨)

Estos botones realizan dos funciones dependiendo del tiempo que estos sean presionados.

- a. Si pulsa uno de estos botones durante menos de 2 segundos, la sintonía se efectúa en modo manual o sintonía fina.
Al pulsar el botón (∧) la frecuencia aumentará en saltos de 50 KHz en FM y de 9 KHz en AM, si por el contrario pulsa el botón (∨) disminuirá en la misma proporción.
- b. Si pulsa uno de estos botones durante mas de 2 segundos, la sintonía se efectúa en modo automático.
Al pulsar el botón (∧) el aparato buscará y sintonizará automáticamente la estación adyacente superior cuya recepción sea más clara, si por el contrario pulsa el botón (∨) el aparato buscará y sintonizará automáticamente la estación adyacente inferior cuya recepción sea más clara.

16. PANTALLA

La frecuencia de las distintas estaciones, número de la memoria, así como otras informaciones aparecerán en la pantalla.

17. AUTOMEMORIA/BARRIDO DE MEMORIAS (P. SCAN)

Este botón realiza dos funciones dependiendo del tiempo que éste sea presionado.

- a. Seleccione con el botón de bandas (**BAND**), AM o FM y pulse el botón **P. SCAN** durante más de dos segundos.
El receptor automáticamente sintonizará y memorizará las 6 estaciones en FM o 6 estaciones en AM mejor recibidas en ese momento. Esta función será muy adecuada para cuando Vd. se dirija a otra ciudad que tengan emisoras de frecuencia distinta a la habitual.
- b. Cuando pulse este botón durante menos de 2 segundos, el receptor explorará las 18 estaciones en FM o 12 estaciones en AM previamente memorizadas, parándose 5 segundos en cada una de ellas e indicando en la pantalla su frecuencia y el número correspondiente a la memoria que ocupa.
Para detener la exploración, bastará pulsar nuevamente este botón.

18. SELECTOR DE BANDAS (BAND)

Pulse este botón para seleccionar la banda deseada, FM (FM1 → FM2 → FM3 o AM (MW1 → MW2)

La pantalla le indicará si el receptor se encuentra en la banda de FM (FM I, FM II, FM III) o AM (MW I, MW II).

19. SELECTOR DE LA MODALIDAD DE AUDIO (SEL)

Presionar este botón para seleccionar el modo de audio:

VOLUMEN → GRAVES → AGUDOS → BALANCE → FADER, la pantalla le indicará VOL, BAS, TRE, BAL o FAD respectivamente.

20. AJUSTE DE LOS NIVELES DE AUDIO (+,-)

Presionando el botón +

VOLUMEN (VOL) : El volumen aumenta.

GRAVES (BAS) : Se refuerzan los tonos graves.

AGUDOS (TRE) : Se refuerzan los tonos agudos.

BALANCE (BAL) : Se acentúa el canal derecho, y se atenúa el canal izquierdo.

FADER (FAD) : Se acentúan los altavoces traseros, y se atenúan los frontales.

Presionando el botón -

VOLUMEN (VOL) : El volumen disminuye.

GRAVES (BAS) : Se atenúan los tonos graves.

AGUDOS (TRE) : Se atenúan los tonos agudos.

BALANCE (BAL) : Se atenúa el canal derecho, y se acentúa el canal izquierdo.

FADER (FAD) : Se atenúan los altavoces traseros, y se acentúan los frontales.

21. SELECTOR DE REALCE (LUD)

Pulsando este botón se realzan los tonos graves y agudos, cuando el nivel de volumen se encuentra situado a baja potencia.

Al pulsar este botón aparecerá en pantalla las siglas LUD indicando que ésta función está activada.

22. SELECTOR LOCAL/DISTANCIA (LOC)

Al pulsar este botón aparecerá en pantalla las siglas LOC indicando que está en modo LOCAL, para desactivar esta función pulse este botón nuevamente.

En el modo LOCAL se atenúan las estaciones lejanas.

CÓMO UTILIZAR LA RADIO

Esta unidad puede preseleccionar hasta 30 frecuencias de radio: 18 en FM y 12 en AM. Siga los pasos indicados a continuación.

1. Encienda el equipo y ajuste el volumen deseado.
2. **Para memorizar las 18 estaciones en FM :**
 - a. Pulse el botón de selección de bandas **BAND** (en la pantalla aparecerán las siglas FM I).
 - b. Seleccione la estación deseada con los botones de sintonía manual o automática.
 - c. Pulse uno de los 6 botones de memoria durante dos segundos para almacenar la emisora sintonizada.
 - d. Repita los pasos anteriores con las demás estaciones que desee preseleccionar o memorizar
 - e. Pulse el botón de selección de bandas y seleccione FM2 o FM3 (en el visor aparecerá la correspondiente indicación)
 - f. Siga los mismos pasos que para la preselección de FM.
3. **Para memorizar las estaciones de AM :**
 - a. Pulse el botón de selección de bandas **BAND** y seleccione AM, en la pantalla aparecerá la indicación AM I.
 - b. Siga los mismos pasos que para la memorización de estaciones en las bandas de FM.

Para preseleccionar nuevas estaciones repita los procedimientos anteriores. Cuando se memoriza una nueva estación, la antigua queda automáticamente cancelada.

RECEPCIÓN EN AM

La principal desventaja de la recepción en AM, es que pueden aparecer perturbaciones estáticas o ruidos parásitos a partir de fenómenos tales como tormentas eléctricas, líneas de transmisión de corriente eléctrica, sistemas de ignición de vehículos en marcha, etc.

Sin embargo, la principal ventaja de la recepción en AM es que estas señales se reciben sin mayores dificultades desde estaciones lejanas, ya que las ondas de radio en estas frecuencias pueden reflejarse hacia la superficie terrestre desde las capas superiores de la atmósfera.

RECEPCIÓN EN FM

La recepción de FM no suele estar afectada por interferencias como en el caso de AM, además, la transmisión en FM tiene un rango de frecuencias de audio mayor y por consiguiente, mayor fidelidad. Sin embargo las ondas de radio en FM no se curvan como lo hacen las de AM y se reflejan en objetos sólidos grandes, como edificios, desviándose éstas.

Las ondas de radio en FM no viajan tan lejos como las de AM, ya que no hay un efecto de reflexión en la atmósfera. Esto hará que las señales de FM en ciertas zonas “compitan” entre si, produciendo una recepción con ruido o distorsión. En este caso se recomienda sintonizar una estación de FM que emita señales más fuertes.

CÓMO MEJORAR LA RECEPCIÓN

Es importante comprender que la movilidad es la mayor causa de los problemas de recepción. En un vehículo en movimiento, las condiciones de recepción y ambientales están cambiando constantemente. Para optimizar la recepción en su vehículo, ponga en práctica las siguientes sugerencias.

- 1º Su antena debe ser de la mejor calidad y debe mantenerla en buenas condiciones. Sustitúyala si presenta síntomas de corrosión.
- 2º Para un funcionamiento óptimo en AM cuanto más larga y alta esté la antena, mejor será la recepción en general.
- 3º Procure que la antena este lo más alejada posible de las fuentes generadoras de parásitos como por ejemplo la bobina de encendido. A pesar que el equipo lleva incorporados filtros en la alimentación, en algunos casos podría ser necesario desparasitar determinadas partes eléctricas del vehículo.
- 4º Al reducir la respuesta de los sonidos altos mediante el control de agudos, se mejorará el efecto de interferencias estáticas fuertes.
- 5º Sintonice otra estación más fuerte si las interferencias superan el nivel de recepción de la estación sintonizada.

CÓMO UTILIZAR LA CINTA DE CASETE

1. Encienda el equipo e introduzca una casete a través de la ventana de entrada de cinta. Sujete la casete a lo ancho de la misma, la parte de la cinta que está visible deberá quedar a su derecha.
Ajuste el volumen así como los controles de graves, agudos balance y fader a su nivel deseado.
2. Para extraer la cinta pulse el botón de expulsión (▲)



NOTA: Una cinta de casete con la etiqueta suelta o doblada puede interferir en el mecanismo de expulsión de la casete y producir un atasco en la pletina. Evite utilizar estas cintas o retire la etiqueta dañada antes de utilizarla.

No extraiga la casete inmediatamente después de introducirla, podría provocar fallos. Espere unos segundos.

CÓMO CAMBIAR DE CARA LA CINTA

Pulse el botón de avance rápido y el de rebobinado a la vez (◀▶).

REBOBINADO Y AVANCE RÁPIDO

Para el avance rápido pulse el botón (▶), cuando se llegue al final de la cinta, se iniciará automáticamente la reproducción de la otra cara (autorreversible).

Para el rebobinado rápido de la cinta, pulse el botón (◀), cuando se llegue al final de la cinta, se iniciará automáticamente la reproducción de la cara contraria (autorreversible).

Se puede detener el avance rápido o el rebobinado, pulsando el botón opuesto que corresponda.

Durante la reproducción, el casete podrá ser extraído en cualquier momento, pulsando el botón de expulsión (▲).

CUIDADOS Y MANTENIMIENTO

- No utilice cintas de casete de longitud superior al tipo C-90 (90 minutos). Las cintas más largas pueden dañarse en el elemento de transporte.
- Evite almacenar sus cintas en lugares con humedad, polvo o próximas a fuentes generadoras de calor o campos magnéticos. Cuando no utilice sus cintas guárdelas en su estuche protector.
- Una periódica limpieza del cabezal mantendrá en óptimas las condiciones de reproducción y evitará problemas en su funcionamiento.
- La limpieza del cabezal deberá efectuarse cada 20 ó 30 horas de funcionamiento, o cuando note que la reproducción es menos clara y ha perdido calidad (una pérdida de volumen y de las frecuencias agudas, son síntomas característicos).

PARA LIMPIAR LA CABEZA:

- 1º Utilice un bastoncito de plástico forrado de algodón humedecido en alcohol, no utilice ningún elemento metálico.
- 2º Abra la trampilla, introduzca el bastoncito con algodón hacia el lado derecho con respecto al centro del aparato y limpie la cabeza reproductora.
- 3º Antes de hacer funcionar nuevamente el aparato asegúrese que el cabezal está completamente seco.

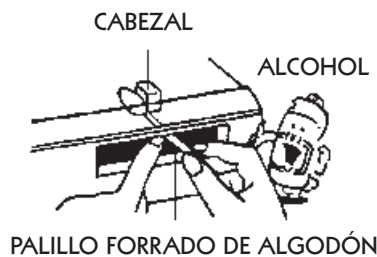

Si por alguna causa tuviese que extraer el aparato del hueco del salpicadero siga el siguiente proceso:

- 1° Retire la carátula o frontal extraíble.
- 2° Inserte las pinzas extractoras incluidas, en su correspondiente ranura.
- 3° Tire del aparato hacia Vd.
- 4° Una vez retirado el aparato de su alojamiento, quite todo el cableado eléctrico para poder sacarlo totalmente.
- 5° Retire las pinzas extractoras y consérvelas para otra posible ocasión.

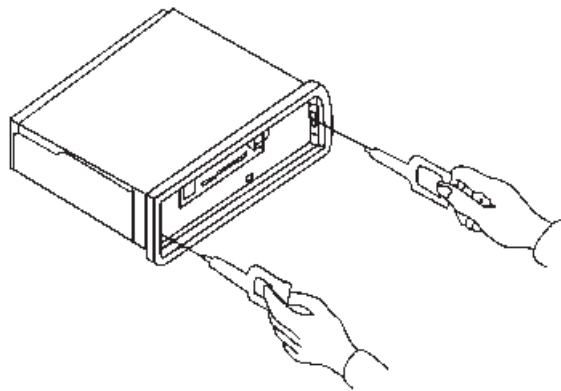

SERVICIO POSVENTA

En caso de que este aparato no funcione adecuadamente, contacte con su distribuidor o Centro de Servicio Técnico MX ONDA más cercano.

CARACTERÍSTICAS TÉCNICAS

SECCIÓN RADIO FM

Margen de frecuencia	87,5 - 108 MHz
Sensibilidad útil	10 dB \pm 30 dB S/N
Relación señal ruido	55 dB
Frecuencia intermedia	10,7 Mhz
Separación de canales	30 dB
Rechazo FI	60 dB

SECCIÓN RADIO AM

Margen de frecuencia	526,5 - 1606,5 KHz
Sensibilidad útil	30 dB
Frecuencia intermedia	455 KHz
Rechazo FI	50 dB

SECCIÓN CINTA

Velocidad cinta	4,75 cm/seg
Fluctuación y lloro	0,1%
Relación señal ruido	40 dB
Margen de frecuencia	100 Hz - 10 KHz+3 dB

GENERALES

Potencia de salida	4 x 25 W máximo
Impedancia de salida	4-8 ohmios
Tensión de alimentación	13,8 V (11 - 16 V)
Salida de línea	2 x 300 mV \pm 3dB
Entrada Compact Disc	200 mV
Dimensiones del chasis	178 x 50 x 150 mm
Dimensiones del frontal	188 x 58 x 20 mm

Especificaciones y características técnicas sujetas a cambio sin previo aviso.

“Mx Onda” es una marca registrada de Mx Onda, S.A.

MX ONDA, S.A.
 CARRETERA N-I, KM 31,7
 28750 SAN AGUSTÍN DE GUADALIX (MADRID)
 e-mail asistencia técnica: mxsat@mxonda.es
<http://www.mxonda.es>