

# Guía del usuario

Manual de instrucciones

**1** Comprobar el contenido del paquete  
Componentes del Sony CLIÉ™ Handheld

**2** Configurar el Sony  
CLIÉ™ Handheld

**3** Realizar los  
ajustes iniciales

**4** Operaciones básicas  
del Sony CLIÉ™ Handheld

Utilizar el  
organizador CLIÉ™

Utilizar las aplicaciones

Organizador Personal de Entretenimiento  
**PEG-NX70V**  
**PEG-NX60**

## ¡IMPORTANTE!

Por favor lea detalladamente este manual de instrucciones antes de conectar y operar el equipo.

# CLIÉ™



# Acerca de este manual

Este manual ofrece una descripción general de las funciones del organizador CLIÉ™, incluida información relativa a su configuración y a las operaciones que puede llevar a cabo con el mismo.



## **Página 11**

Comprobar que todos los accesorios se suministran con el paquete.

## **Página 13**

Información sobre los componentes del organizador CLIÉ y otros accesorios.

## **Página 19**

Cargar el organizador CLIÉ y preparar la transferencia de datos entre el organizador y la computadora.

## **Página 25**

Configurar los ajustes iniciales antes de utilizar el organizador CLIÉ.

## **Página 33**

Información sobre las operaciones básicas del organizador CLIÉ.

## **Página 59**

Información sobre las funciones del organizador CLIÉ.

## **Página 73**

Información sobre las aplicaciones suministradas con el organizador CLIÉ.



# ADVERTENCIA

**Para evitar riesgos de incendio y de descargas eléctricas, no exponga el equipo a la lluvia ni a la humedad. Para evitar descargas eléctricas, no abra la carcasa. Acuda únicamente a personal cualificado para realizar cualquier tipo de reparación.**

## Registro del propietario

El número de modelo y el número de serie están situados en la parte posterior del producto. Registre el número de modelo y el número de serie en el espacio proporcionado a continuación. Remítase a los mismos cuando realice cualquier llamada a su distribuidor Sony en relación con el producto.

Nº de modelo \_\_\_\_\_

Nº de serie \_\_\_\_\_

La toma de corriente debe ser accesible y encontrarse cerca del equipo.

## PRECAUCIÓN

Cualquier cambio o modificación que no esté expresamente aprobada en este manual podría anular la garantía de este equipo.

## NOTA

Este equipo ha sido sometido a pruebas y se ha determinado que cumple los límites establecidos para un dispositivo digital de Clase B, en conformidad con el Apartado 15 de las normas de la FCC. Estos límites están diseñados para proporcionar una protección razonable contra interferencias dañinas en instalaciones residenciales. Este equipo genera, usa y puede radiar energía de radiofrecuencia y, si no se instala y se usa de acuerdo con las instrucciones, puede causar interferencias dañinas en las comunicaciones por radio. Sin embargo, no hay garantía de que no se producirán interferencias en una instalación particular. Si este equipo causa interferencias dañinas con la recepción de radio o televisión, que pueden determinarse apagando y encendiendo el equipo, se recomienda corregir la interferencia siguiendo uno o varios de los siguientes procedimientos:

- Cambie la orientación o colóque en otro lugar la antena receptora.
- Aumente la separación entre el equipo y el receptor.
- Conecte el equipo a una toma situada en un circuito eléctrico diferente al que está conectado el receptor.
- Consulte al distribuidor o a un técnico experto en radio/TV para solicitar ayuda.

El cable de interfaz suministrado debe utilizarse junto con el equipo para ajustarse a los límites relativos a dispositivos digitales de conformidad con el subapartado B del apartado 15 de las normas de la FCC.

EN NINGÚN CASO SONY ASUMIRÁ RESPONSABILIDAD ALGUNA POR LOS DAÑOS INCIDENTALES, INDIRECTOS O ESPECIALES, INCLUIDOS ENTRE OTROS LA PÉRDIDA DE BENEFICIOS, DE INGRESOS, DE DATOS O DE USO DEL PRODUCTO O DE LOS EQUIPOS ASOCIADOS, EL TIEMPO DE INACTIVIDAD O EL TIEMPO DEL COMPRADOR EN RELACIÓN CON EL USO DE ESTE PRODUCTO, SU HARDWARE O SU SOFTWARE.

## Notas sobre la utilización del software incluido

- De acuerdo con las leyes de derechos de autor (“copyright”), queda prohibida la reproducción total o parcial del software y de su manual, así como el arrendamiento del software, sin contar con la autorización del propietario de dichos derechos.
- En ningún caso SONY será responsable de ningún perjuicio económico o lucro cesante que pudiera derivarse de la utilización del software suministrado con este producto. Esta condición es aplicable a cualquier posible reclamación realizada por terceros.
- Si surgiesen problemas con este software como consecuencia de algún defecto de fabricación, SONY podrá optar por reemplazarlo o devolver el importe pagado. SONY no asumirá ninguna otra responsabilidad.
- El software proporcionado con este producto no deberá utilizarse en ningún otro equipo distinto del especificado para tal fin.
- El usuario deberá tener en cuenta que las especificaciones del software pueden cambiar sin previo aviso como consecuencia de nuestro esfuerzo continuado por mejorar la calidad.
- La biblioteca de software incluida en el organizador CLIÉ se basa parcialmente en el trabajo de Independent JPEG Group.

Program © 2002 Sony Corporation, © 2002 Palm, Inc. o subsidiarias. Todos los derechos reservados.

Documentación: © 2003 Sony Electronics Inc.

## PRECAUCIÓN

Si surge algún problema con su producto Sony, comuníquelo al distribuidor Sony más cercano.

## Notas

- Sony no ofrece soporte técnico para las aplicaciones complementarias de otros fabricantes. Si tiene problemas con alguna aplicación de otro fabricante, deberá ponerse en contacto con el desarrollador o editor de ese software.
- Las ilustraciones que aparecen en este manual pueden contener diferencias con respecto al software ejecutable correspondiente.
- En las explicaciones contenidas en este manual se da por supuesto que el lector está familiarizado con el manejo básico de Windows®. Si necesita más información acerca del manejo de la computadora y del sistema operativo, deberá consultar los manuales correspondientes.

Antes de utilizar el organizador CLIÉ, lea el “Acuerdo de licencia de usuario final”.

Sony, CLIÉ, “Memory Stick”, “Magic Gate Memory Stick”, Jog Dial, PictureGear Studio y sus logotipos son marcas comerciales de Sony Corporation.

Palm OS, Graffiti y HotSync son marcas comerciales registradas de Palm, Inc. y sus subsidiarias. Palm, Palm Powered, Palm Desktop, el logotipo de Palm, el logotipo de Palm Powered, el logotipo de HotSync y el logotipo de Palm OS son marcas comerciales de Palm, Inc y sus subsidiarias.

Microsoft y Windows son marcas comerciales registradas de Microsoft Corporation.

MMX y Pentium son marcas comerciales registradas de Intel Corporation.

Pumatech, el logotipo de Pumatech, IntelliSync e IntelliSync Lite son marcas comerciales de Pumatech, Inc., que pueden estar registradas en algunas jurisdicciones.

Adobe y Adobe Acrobat Reader son marcas comerciales de Adobe Systems Incorporated.

Documents To Go es una marca comercial registrada de DataViz, Inc.

Bluetooth es una marca comercial que pertenece al propietario y que Sony utiliza con licencia.

QuickTime y el logotipo de QuickTime son marcas comerciales de Apple Computer, Inc.

NetFront es una marca comercial de ACCESS CO, Ltd.

Contiene tecnología Macromedia® Flash™ Player de Macromedia, Inc., Copyright © 1995-2001 Macromedia, Inc. Todos los derechos reservados.

Macromedia, Flash y Macromedia Flash son marcas comerciales o marcas comerciales registradas de Macromedia, Inc. en Estados Unidos y otros países.

Este producto incluye bajo licencia tipos de letra propiedad de TypeBank Co., Ltd.

CompactFlash es una marca comercial registrada en EE UU de SanDisk Corporation.

Todas las demás marcas comerciales son propiedad de sus respectivos propietarios.

## Extracción de la batería

- 1** Retire el tornillo del lateral del organizador CLIÉ con un destornillador Phillips.

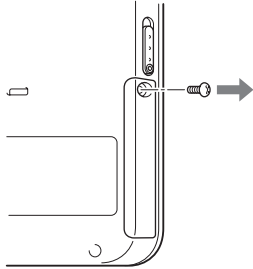

- 2** Extraiga la cubierta de la batería.

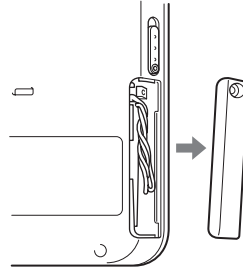

- 3** Tire de la cinta adherida a la batería.

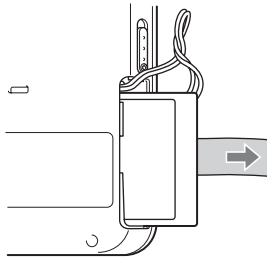

- 4** Retire del organizador CLIÉ el conector para el código de la batería.

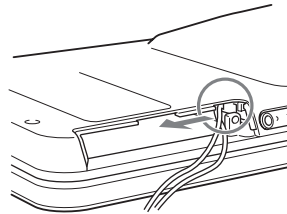

# Contenido

<b>Comprobar el contenido del paquete</b> . . . . .	<b>11</b>
<b>Componentes del Sony CLIÉ™ Handheld</b> . . . . .	<b>13</b>
Identificar los componentes del Sony CLIÉ Handheld . . . . .	13
Cambiar el estilo de funcionamiento . . . . .	15
Identificar los componentes del cargador . . . . .	17
Identificar los controles en el control remoto de audio suministrado . . . . .	17
<b>Configurar el Sony CLIÉ™ Handheld</b> . . . . .	<b>19</b>
Cargar el Sony CLIÉ Handheld . . . . .	19
Instalar Palm™ Desktop for CLIÉ en la computadora . . . . .	22
Conectar el cargador a la computadora . . . . .	24
<b>Realizar los ajustes iniciales</b> . . . . .	<b>25</b>
Encender el Sony CLIÉ Handheld por primera vez . . . . .	25
Configurar el nombre de usuario . . . . .	31
<b>Operaciones básicas del Sony CLIÉ™ Handheld</b> . . . . .	<b>33</b>
Operaciones básicas . . . . .	33
Funciones de los componentes . . . . .	35
Identificación de los componentes del panel frontal . . . . .	44
Utilizar las aplicaciones . . . . .	48
Abrir y reproducir archivos (CLIE Viewer) . . . . .	50
Introducir datos . . . . .	52
Intercambiar y actualizar datos mediante una operación HotSync® . . . . .	53
Reiniciar el Sony CLIÉ Handheld . . . . .	56

<b>Utilizar el CLIÉ Handheld . . . . .</b>	<b>59</b>
Utilizar archivos de imagen . . . . .	59
Utilizar vídeos . . . . .	61
Visualizar archivos de imagen y vídeo tomados con dispositivos compatibles con “Memory Stick” en el organizador CLIÉ . . . . .	63
Utilizar la grabadora de voz . . . . .	64
Escuchar música . . . . .	65
Administrar programaciones (Date Book) . . . . .	66
Administrar direcciones y números de teléfono (Address) . . . . .	68
Intercambiar los datos de Date Book y Address ente el organizador CLIÉ y la computadora. . . . .	69
Visualizar documentos de Microsoft® Word y Microsoft® Excel en el organizador CLIÉ (Documents To Go®) . . . . .	70
Conexión a Internet . . . . .	71
 <b>Utilizar las aplicaciones . . . . .</b>	 <b>73</b>
Utilizar el manual de aplicaciones CLIÉ . . . . .	73
Instalar aplicaciones complementarias en el organizador CLIÉ . . . . .	75
Introducir aplicaciones complementarias . . . . .	76
 <b>Resolución de problemas . . . . .</b>	 <b>91</b>
Prevención de problemas . . . . .	91
Resolución de problemas . . . . .	93
Cómo obtener ayuda . . . . .	94
 <b>Información adicional . . . . .</b>	 <b>95</b>
Notas de utilización . . . . .	95
Especificaciones . . . . .	98
 <b>Índice . . . . .</b>	 <b>103</b>



---

## Notas acerca de este manual

- Este manual es compatible con los modelos de CLIÉ PEG-NX70V y PEG-NX60.
  - Las ilustraciones de este manual son para PEG-NX70V a menos que se especifique lo contrario.
  - Las diferencias entre PEG-NX70V y PEG-NX60 se especifican en las secciones correspondientes.
- Las capturas de pantalla de este manual pueden ser diferentes de las pantallas reales del software suministrado.
- Este manual está dirigido a usuarios que conozcan el funcionamiento de Windows. Para obtener información detallada sobre el funcionamiento de la computadora, consulte el manual de ésta.
- Algunos modelos descritos en este manual no están disponibles en determinadas zonas.

## Acerca de la pantalla (LCD)

La pantalla LCD del organizador CLIÉ está diseñada con técnicas de precisión; no obstante, pueden producirse las siguientes situaciones como resultado de las propiedades inherentes de estas pantallas, sin que por ello deba considerarse un funcionamiento defectuoso.

- Aparición de puntos negros, rojos, azules o verdes.
- Brillo desigual de la pantalla en función del ángulo de visión.

## Pruebas para tomar fotografías y grabar vídeos o voz

Antes de tomar fotografías y de grabar vídeos o voz, compruebe que estos archivos se guardan en el organizador CLIÉ o en un soporte “Memory Stick” realizando las pruebas correspondientes.

## No hay garantía por la pérdida de datos ni por daños en los mismos.

Sony no ofrece garantía alguna por pérdidas o daños en los datos causados por una utilización incorrecta.

## Derechos de autor

Los programas de televisión, las películas, las cintas de vídeo y otros materiales pueden estar protegidos por derechos de autor.

La grabación no autorizada de dicho material puede infringir las leyes de los derechos de autor.



# Comprobar el contenido del paquete

Compruebe al principio los accesorios incluidos en el paquete.

## Organizador CLIÉ (1)

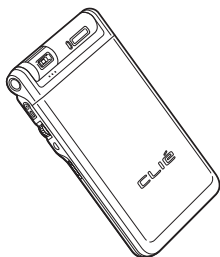

La ilustración corresponde a PEG-NX70V.

## Cargador (1)

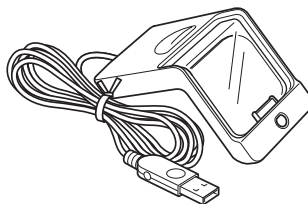

## Adaptador de CA (1)

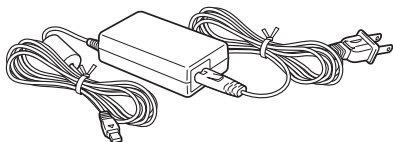

Utilice el adaptador de CA correspondiente a su país.

## Auriculares (1)



## Lápiz stylus (1)



El lápiz stylus está guardado de fábrica en el organizador CLIÉ.

## Control remoto de audio (1)



### **Adaptador de conexión (1)**



### **Accesorio del adaptador de conexión (1)**

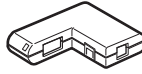

### **Tarjeta de protección (1)**

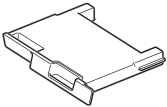

La tarjeta de protección está guardada de fábrica en el organizador CLiE.

### **CD-ROM de instalación (1)**

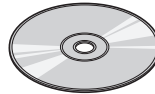

### **Correa (1)**

Consulte la siguiente ilustración para colocar la correa.

### **Guía del usuario - Manual de instrucciones (1, este manual)**

### **Resolución de problemas: preguntas y respuestas (1)**

### **Guía de registro de cliente (1)**

### **Tarjeta de registro de cliente (garantía)**

### **Etiqueta Graffiti (1)**

### **Contrato de licencia del software (1)**

### **Otros materiales impresos**

Asegúrese de que el paquete contiene todos los accesorios enumerados. Si faltara cualquier elemento, póngase en contacto con el Centro de Servicio de Información al Cliente de Sony o con el distribuidor de Sony más cercano.

### **Colocar la correa**

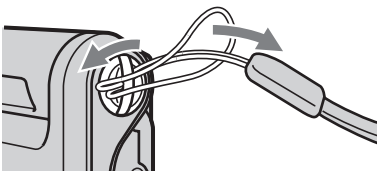

# Componentes del Sony CLIÉ™ Handheld

Se explican todas las partes del organizador CLIÉ y de los accesorios suministrados.

## Identificar los componentes del Sony CLIÉ Handheld

### Panel frontal

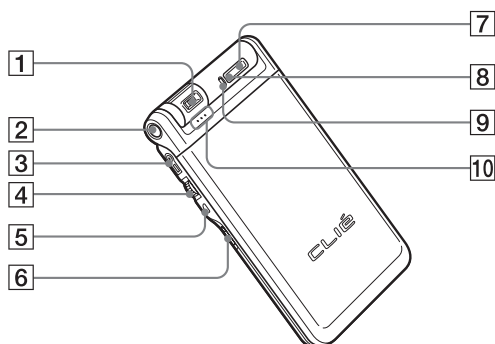

**1** Cámara (sólo PEG-NX70V)  
(página 37)

**2** Botón CAPTURE/REC  
(para PEG-NX70V)  
(páginas 36, 59, 62, 64)  
Botón VOICE REC  
(para PEG-NX60)  
(páginas 36, 64)

**3** Conector de auriculares  
(página 65)

**4** Navegador Jog Dial™  
(página 34)

**5** Botón BACK (página 38)

**6** Conmutador HOLD  
(página 37)

**7** Botón POWER (página 35)

**8** LED POWER (página 36)

**9** LED REC (página 37)

**10** Micrófono (página 64)

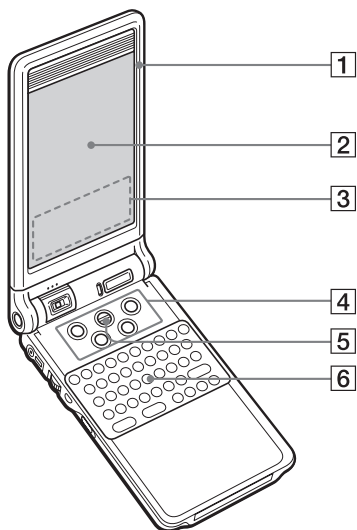

- 1 Panel de pantalla (página 15)
- 2 Pantalla (página 44)
- 3 Área de escritura de Graffiti (página 44)
- 4 Botones de aplicación (página 49)
- 5 Botón Scroll (página 38)
- 6 Teclado de hardware (página 41)

.....

## Panel posterior

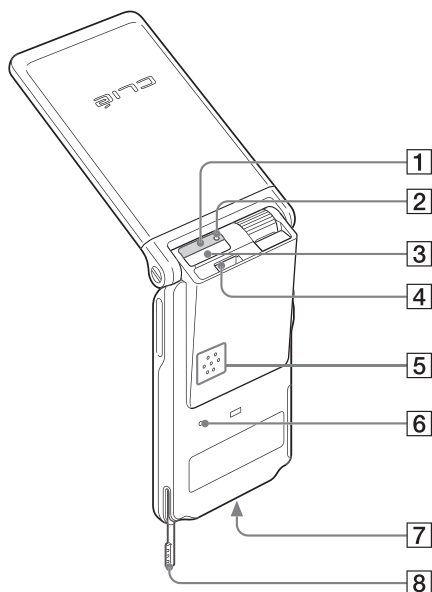

- 1 Puerto IR (página 40)
- 2 LED "Memory Stick" (página 39)
- 3 Ranura para "Memory Stick" (página 39)
- 4 Ranura para comunicación inalámbrica (página 42)
- 5 Altavoz (página 47)
- 6 Botón Reset (página 56)
- 7 Conector de interfaz (páginas 19, 20)
- 8 Stylus (página 33)

## Cambiar el estilo de funcionamiento

El organizador CLIE™ puede utilizarse con el panel de pantalla en tres estilos distintos.

### Estilo cerrado

Ajuste el organizador CLIE al “estilo cerrado” cuando lo transporte en su equipaje o en el bolsillo para evitar dañar la pantalla.

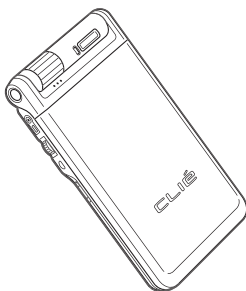

### Estilo abierto

Ajuste el organizador CLIE al “estilo abierto” cuando vaya a introducir gran cantidad de datos con el teclado de hardware.

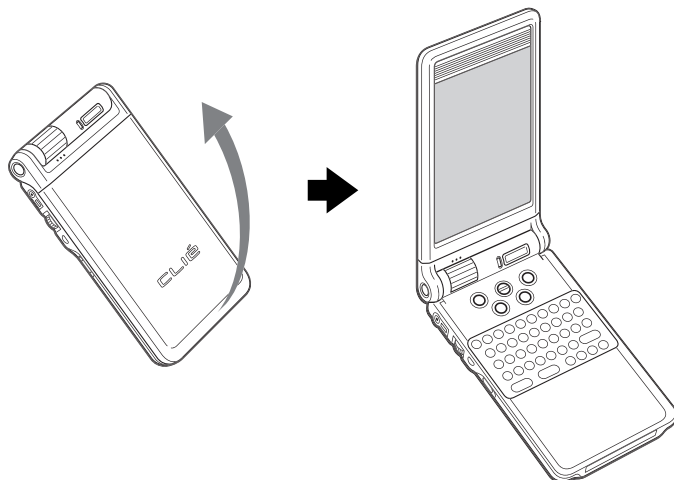

Abra el panel de pantalla hasta que encaje en su sitio.

## Estilo plegado

Ajuste el organizador CLIÉ al “estilo plegado” para comprimirlo cuando lo utilice con el lápiz stylus o en el modo de cámara (sólo PEG-NX70V).

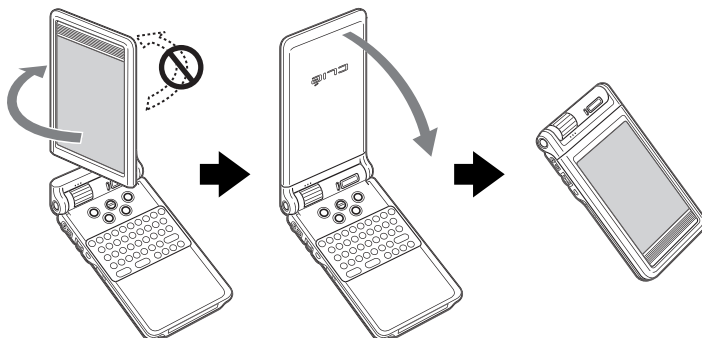

Abra la pantalla y gírela hacia la derecha hasta que se ajuste en su sitio.

Pliegue la pantalla sobre el teclado

### Nota

No gire el panel de pantalla en una dirección distinta a la indicada y no aplique demasiada fuerza.

### Cerrar el panel de pantalla

Cierre el panel de pantalla girándolo en sentido contrario a las agujas del reloj.

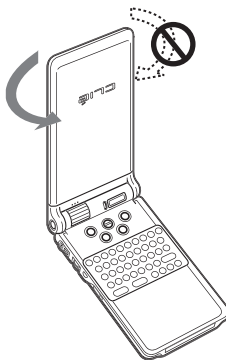



## Identificar los componentes del cargador

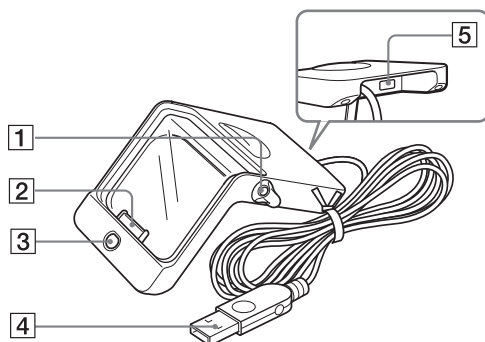

**1 Soporte del stylus**

Guarda el lápiz stylus.

**2 Conector de interfaz**  
(página 19)

**3 Botón HotSync**  
(páginas 31, 53)

**4 Conector USB** (página 24)

**5 Conector del adaptador de CA** (página 19)

## Identificar los controles en el control remoto de audio suministrado

Puede utilizar el control remoto de audio para reproducir música o películas con una aplicación como Audio Player o Movie Player.

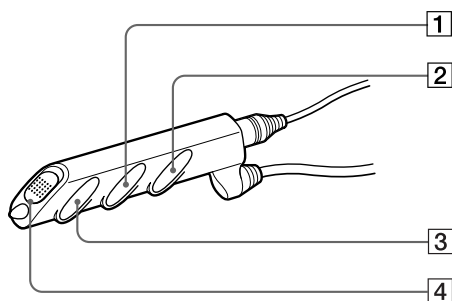

**1 Botón ◀◀/▶▶**

**3 Botón ▶/■**

**2 Botón de control del volumen**

**4 Conmutador HOLD**

► Para obtener más información sobre el funcionamiento de cada aplicación, consulte el “Manual de aplicaciones CLIE” en la computadora.



# Configurar el Sony CLIÉ™ *Handheld*

Realice las acciones que se indican a continuación antes de utilizar el organizador CLIÉ:

- 1** Cargar el organizador CLIÉ.
- 2** Instalar el software en la computadora.
- 3** Conectar la computadora al organizador CLIÉ.

## Paso 1: Cargar el Sony CLIÉ *Handheld*

### Nota

Antes de utilizar el organizador CLIÉ por primera vez, asegúrese de cargarlo.

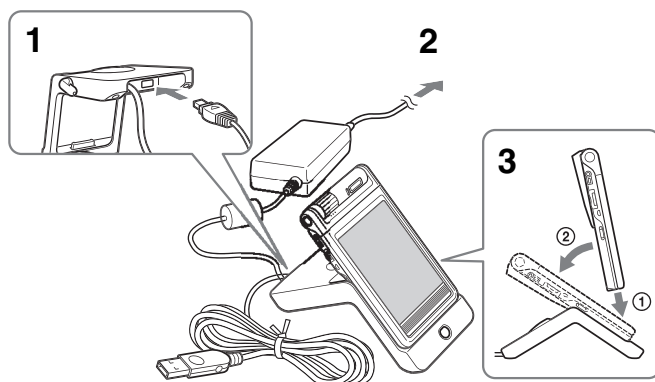

- 1** Conecte el adaptador de CA al cargador.
- 2** Conecte el adaptador de CA a la toma de corriente.
- 3** Inserte el organizador CLIÉ en ángulo dentro del cargador y reclínelo para encajarlo en la posición adecuada. El indicador LED POWER del organizador CLIÉ se enciende.

Para cargar completamente la batería por primera vez se requieren unas cuatro horas. El indicador LED POWER del organizador CLIÉ se apaga una vez terminada la carga.

### Consejo

Si el organizador CLIÉ se recarga con frecuencia, las siguientes cargas requerirán menos tiempo.

### Notas

- Si la batería del organizador CLIÉ se descarga completamente, se perderán todos los datos almacenados en la memoria del mismo.
- Cuando cargue la batería del organizador CLIÉ en el cargador, no conecte conectores de línea de dispositivos externos, como por ejemplo de una computadora, al conector de los auriculares del organizador, ya que pueden producirse defectos de funcionamiento.

## Carga sin utilizar el cargador

Puede cargar el organizador CLIÉ con el adaptador de conexión sin utilizar el cargador.

### Conexión del adaptador

- 1 Conecte el adaptador de CA al conector de entrada de CC del adaptador de conexión (①). A continuación, conecte el adaptador de conexión al conector de la interfaz del organizador CLIÉ (②).

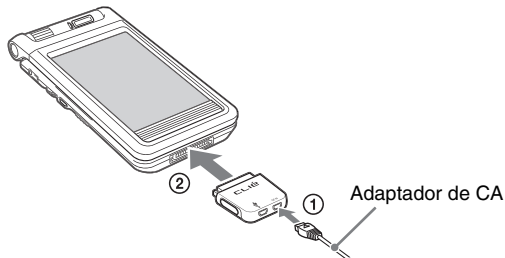

## 2 Conecte el código de CA al adaptador.

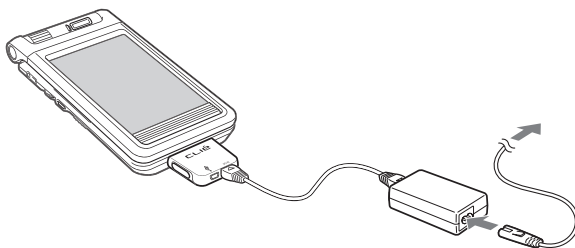

### Conexión del accesorio del adaptador de conexión suministrado

Conecte el adaptador de conexión suministrado como se indica.

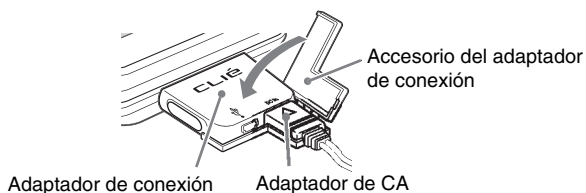

### Extracción del adaptador de conexión

Retire el adaptador de conexión presionándolo a ambos lados como se indica.

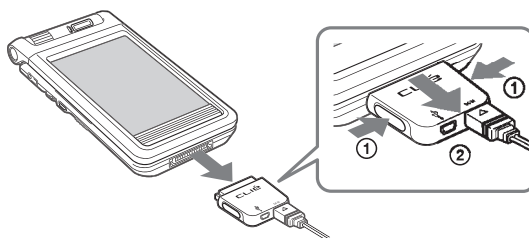

## Paso 2: Instalar Palm™ Desktop for CLIÉ en la computadora

Es preciso instalar en la computadora el software Palm™ Desktop for CLIÉ que se incluye en el CD-ROM suministrado. El software se utiliza para transferir datos entre el organizador CLIÉ y la computadora o para el tratamiento de datos como Address Book en la computadora.

- ➔ Para obtener información sobre el sistema necesario en la computadora, consulte “Sistema necesario en la computadora” en la página 101.

### Notas

- **No conecte el cargador a ningún puerto USB de la computadora antes de haber instalado el software Palm™ Desktop for CLIÉ. De lo contrario, puede que el software no se ejecute correctamente.**
- No basta con copiar el software Palm™ Desktop for CLIÉ en el disco duro de la computadora. Debe utilizar el instalador y seguir los procedimientos descritos en esta sección.
- Si utiliza Windows 2000 Professional o Windows XP, inicie la sesión con un nombre de usuario en el grupo de administradores antes de instalar el software.
- Si ya está utilizando un Sony CLIÉ Handheld, siga los procedimientos que se describen en esta sección para realizar la actualización a la nueva versión del software Palm™ Desktop for CLIÉ. **No desinstale la versión anterior manualmente.**  
\*En caso de utilizar serie PEG-N710C o serie PEG-S300, consulte la página Web oficial de Sony CLIÉ. (Consulte la URL en la contraportada de este manual.)
  - ➔ Para obtener más información, consulte “Utilizar datos con otro Sony CLIÉ Handheld” en la “Guía práctica”.

### 1 Cierre todas las aplicaciones que se estén ejecutando en Windows®.

Debe cerrar todas las aplicaciones que se ejecutan automáticamente al iniciar Windows, como software de comunicación por fax, herramientas antivirus, protectores de pantalla y la barra de accesos directos de Microsoft® Office.

### 2 Inserte el CD-ROM de instalación en la unidad correspondiente de su computadora.

Aparecerá la ventana del iniciador de instalaciones.

### 3 Haga clic en Install Palm Desktop for CLIÉ (instalar Palm Desktop for CLIÉ).

El programa de instalación se inicia y muestra la pantalla de bienvenida.

**4** Haga clic en Next (siguiente).

Comienza la instalación del software Palm™ Desktop for CLIE. Siga las instrucciones que aparecen en pantalla.

**5** Seleccione el software que desee utilizar para sincronizar el organizador CLIE con la computadora.

Si selecciona “Synchronize with Palm Desktop for CLIE”, Intellisync Lite no se instalará. Si selecciona “Synchronize with Microsoft Outlook or Lotus Organizer”, se instalarán Palm Desktop e Intellisync Lite.

**6** Haga clic en Next.

Aparecerá la ventana Setup Type (tipo de instalación).

**7** Seleccione el tipo de instalación (Typical o Custom, es decir, típica o personalizada) y la carpeta de destino.

Si desea sincronizar serie PEG-S300 o serie PEG-N710C con su organizador CLIE (PEG-NX70V o PEG-NX60), siga estos pasos:

- ① Seleccione Custom (personalizada) como tipo de instalación y haga clic en Next (siguiente).
- ② En la pantalla de selección de componentes, asegúrese de seleccionar USB Switcher (conmutador USB).
- ③ Siga las instrucciones que aparecen en pantalla para completar la instalación.

Al seguir las instrucciones que aparecen en pantalla, aparecerá la pantalla Create User Account (crear cuenta de usuario).

**8** Escriba el nombre de usuario en la pantalla Create User Account.**9** Haga clic en Next.

El cuadro de diálogo Install Tool (herramienta de instalación) se cierra para dejar paso al cuadro de diálogo Mail Setup (configuración de correo).

**10** Siga las instrucciones que aparecen en pantalla para completar la instalación de Palm Desktop.**11** Compruebe el funcionamiento de la función HotSync siguiendo las instrucciones que aparecen en pantalla.

En este punto comprobará el funcionamiento de la función HotSync (página 53). Lea atentamente las instrucciones que aparecen en pantalla.

**12** Haga clic en Finish (finalizar).

**Ha terminado la instalación de Palm™ Desktop for CLIE en la computadora.**

## Paso 3: Conectar el cargador a la computadora

Una vez finalizada la instalación del software Palm™ Desktop for CLIÉ, conecte el cargador a un conector USB de la computadora para sincronizar la información del organizador CLIÉ con el software Palm™ Desktop for CLIÉ.

### Conectar el cargador a la computadora

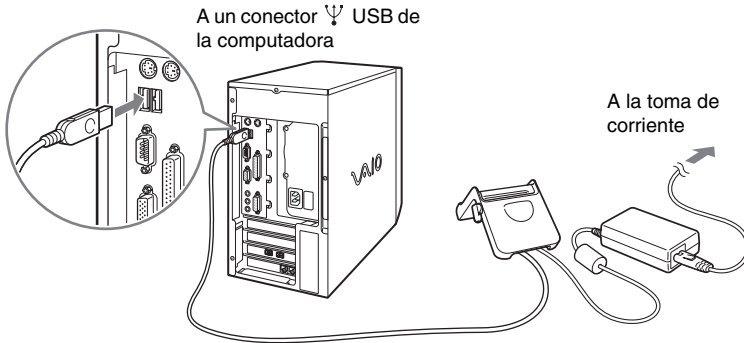

#### Nota

Asegúrese de conectar el cargador directamente a un conector USB de la computadora. Es posible que HotSync® no funcione correctamente si realiza la conexión a la computadora a través de un concentrador USB.



# Realizar los ajustes iniciales

Cuando encienda el organizador CLIÉ por primera vez, deberá realizar los ajustes iniciales antes de utilizarlo. Siga las instrucciones que aparecen en pantalla para configurar los ajustes iniciales y familiarizarse con las operaciones del organizador CLIÉ.

## Paso 1: Encender el Sony CLIÉ Handheld por primera vez

### 1 Pulse el botón POWER (encender/apagar).

El organizador CLIÉ se enciende y muestra la pantalla de **bienvenida**.

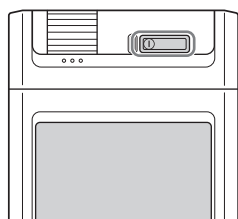

Pulse el botón POWER.

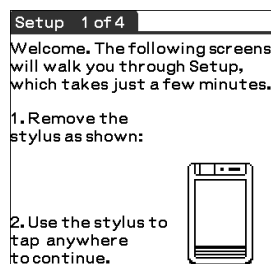

### Consejo

#### No se puede encender el organizador CLIÉ

- Compruebe si el conmutador HOLD (página 37) está ajustado en HOLD.
- Asegúrese de que ha cargado la batería del organizador CLIÉ siguiendo los pasos de la página 19.
- ➔ Para obtener más información, consulte el manual "Resolución de problemas: preguntas y respuestas" que se incluye en el producto.
- Cuando no pueda encender el organizador CLIÉ incluso después de haberlo cargado, realice un soft reset (página 56).

## 2 Extraiga el lápiz stylus.

Puede utilizar el lápiz stylus para introducir datos o seleccionar aplicaciones.



Extraiga el lápiz stylus

### Notas

- Utilice siempre el lápiz stylus para tocar los elementos visualizados o realizar trazadas sobre la pantalla del organizador CLIÉ. Nunca utilice ningún bolígrafo, lápiz u objeto punzante para escribir en la pantalla.
- Cuando vuelva a colocar el stylus en el soporte, presiónelo hasta que se acople en su sitio.

## 3 Presione levemente sobre la pantalla con el lápiz stylus.

Esta acción se denomina “tocar”.

Aparecerá la pantalla de calibración del digitalizador. La calibración sirve para alinear el conjunto de circuitos internos del organizador CLIÉ con la pantalla táctil y así permitir detectar qué tarea desea realizar el usuario al tocar un elemento en la pantalla.

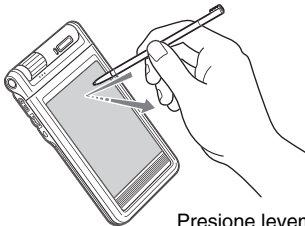

Presione levemente sobre la pantalla (tocándola)

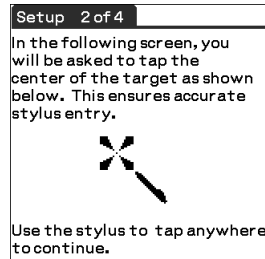

#### 4 Siguiendo las instrucciones que aparecen en pantalla, toque el centro de la marca visualizada.

##### Nota

Si el digitalizador no está configurado correctamente, puede que la barra de desplazamiento y la operación “tocar” no funcionen correctamente y que se produzcan otros problemas. Para configurar de nuevo el digitalizador, consulte “Personalizar el Sony CLIE Handheld: Ajustar el digitalizador” en la “Guía práctica”.

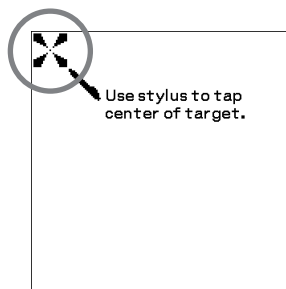

Al finalizar la calibración, aparecerá una pantalla que permite establecer la fecha y hora.

#### 5 Toque el cuadro **Set Time** (configurar hora).

Aparece la pantalla **Set Time**.



#### 6 Toque la flecha ▲ o ▼ para establecer la hora actual.



#### 7 Toque cada uno de los dígitos que indican los minutos, a continuación, toque la flecha ▲ o ▼ para ajustar los minutos.

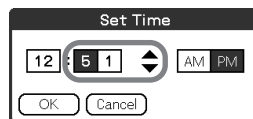

- 8** Toque **OK** (aceptar).  
La pantalla **Set Time** se cierra.

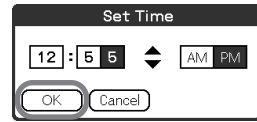

- 9** Toque el cuadro **Set Date** (configurar fecha).  
Aparece la pantalla **Set Date**.

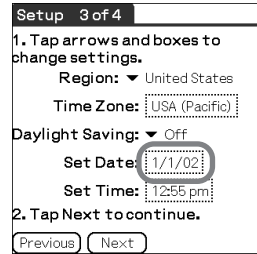

- 10** Toque la flecha ◀ o ▶ junto al año para seleccionar el año en curso.

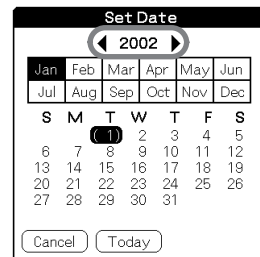

- 11** Toque en el mes actual y luego en la fecha actual.  
Se cerrará la pantalla **Set Date**.

- 12** Toque el cuadro **Time Zone** (zona horaria).  
Aparece la pantalla **Set Time Zone**  
(establecer zona horaria).

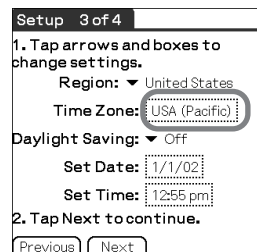

**13** Toque la región para configurar la zona horaria y a continuación **OK**.



**14** Toque la flecha ▼ situada al lado de **Daylight Saving** (horario de verano/invierno) y seleccione **ON** (activado) u **OFF** (desactivado).

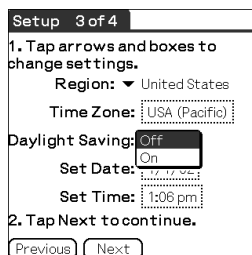

**15** Toque **Next** (siguiente).

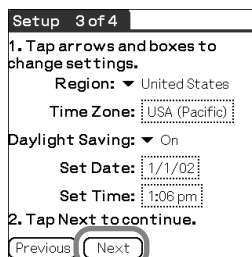

## 16 Toque Next.

Aparece la pantalla **Enter Data** (introducir datos).

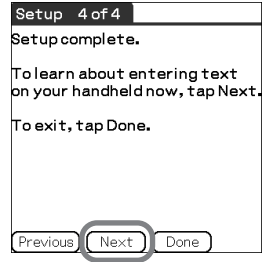

## 17 Toque Done (finalizar).

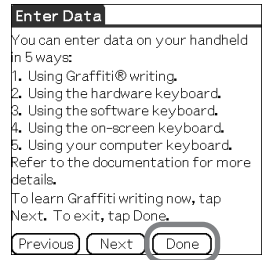

Los ajustes iniciales se han completado y aparece la pantalla inicial de CLIE Launcher (iniciador de CLIE).

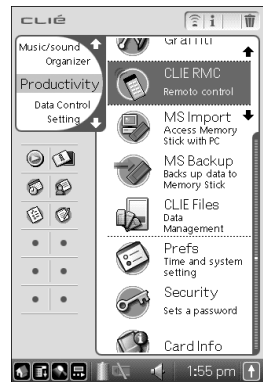

**Los ajustes iniciales han terminado.**

## Paso 2: Configurar el nombre de usuario

- 1 Coloque el organizador CLIÉ en el cargador.

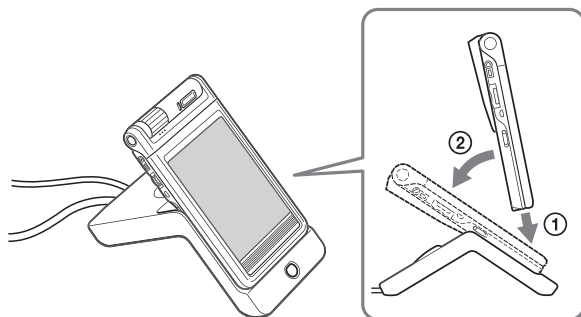

- 2 Pulse el botón HotSync  en el cargador.

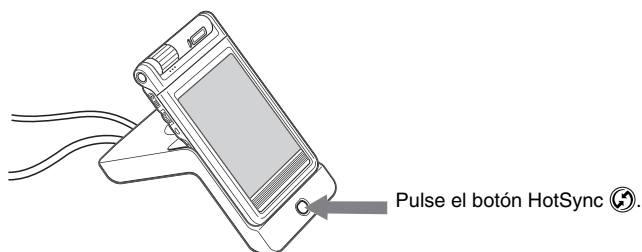

Se ejecuta automáticamente el USB Driver Installation (instalación del controlador USB).

### **3** Cuando aparezca el cuadro de diálogo New User (nuevo usuario) en la pantalla de la computadora, introduzca su nombre de usuario.

Introduzca el nombre de usuario que desee.

#### **Nota**

##### **Si ya ha utilizado otro organizador CLIÉ**

Cada organizador debe tener un nombre exclusivo. Para evitar perder todos los registros de un usuario, nunca intente sincronizar más de un organizador bajo el mismo nombre de usuario.

#### **Consejo**

##### **Cuando transfiera datos entre organizadores CLIÉ**

Consulte “Utilizar datos con otro Sony CLIÉ Handheld” en la “Guía práctica”.

### **4** Haga clic en OK (aceptar) en la pantalla de la computadora.

Al iniciarse la operación HotSync® suena un pitido.

El nombre de usuario seleccionado en el paso 3 se transfiere al organizador CLIÉ.

Una vez finalizado el proceso HotSync®, en la pantalla del organizador CLIÉ aparece un mensaje confirmando el fin de la operación HotSync®.

**La configuración ha terminado.**



# Operaciones básicas del Sony CLIÉ™ Handheld

En este capítulo se describe la forma de iniciar aplicaciones, de introducir datos y de realizar otras operaciones básicas.

## Operaciones básicas

### Utilizar el lápiz stylus

El lápiz stylus suministrado con el organizador CLIÉ sirve para introducir caracteres o especificar una aplicación que desee ejecutar.

#### Extracción del lápiz stylus

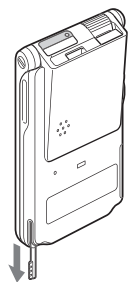

El lápiz stylus se guarda en el soporte situado en el panel del teclado del organizador CLIÉ.

#### Nota

Para evitar la pérdida del lápiz stylus, colóquelo siempre en su soporte después de utilizarlo.

#### Tocar

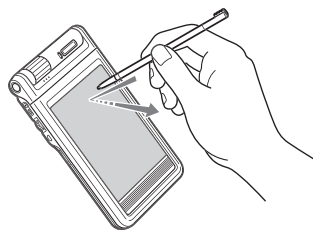

La acción de presionar levemente sobre la pantalla con el lápiz stylus se denomina “tocar”.

## Arrastrar

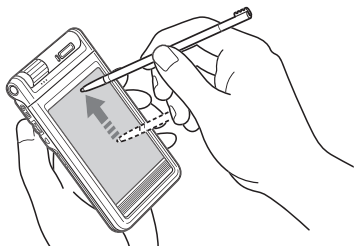

Del mismo modo que puede utilizar el mouse para seleccionar (y arrastrar) texto o mover objetos en su computadora, también puede usar el lápiz stylus para arrastrar un elemento en la pantalla del organizador CLIÉ. Pulse levemente el elemento con el lápiz stylus y desplácelo sobre la superficie de la pantalla.

## Utilizar el navegador Jog Dial™

El organizador CLIÉ está equipado con un navegador Jog Dial™, que permite realizar las operaciones principales sin necesidad de utilizar el lápiz stylus. Puede trabajar con el organizador CLIÉ utilizando el navegador Jog Dial™ únicamente con una mano.

### Girar el navegador Jog Dial™



Gire el navegador Jog Dial™ para seleccionar varios elementos o una aplicación que se desee iniciar.

### Pulsar el navegador Jog Dial™

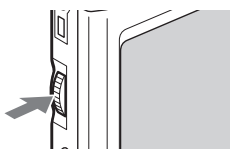

Pulse el navegador Jog Dial™ para seleccionar el elemento que desee o para ejecutar la aplicación seleccionada.

### Girar manteniendo presionado el navegador Jog Dial™

Algunas aplicaciones permiten efectuar operaciones girando y pulsando el navegador Jog Dial™.

# Funciones de los componentes

## Botón POWER

### Encender el organizador CLIÉ



Botón POWER

**Pulse el botón POWER (encender/apagar).**

El organizador CLIÉ se enciende mostrando la última pantalla visualizada en la sesión anterior. Cuando se enciende el organizador CLIÉ, el indicador LED POWER (página 36) se enciende en verde.

#### Consejo

Al encender el organizador CLIÉ por primera vez, aparecerá la pantalla de configuración (página 25).

#### Nota

Cuando no pueda encender el organizador CLIÉ, compruebe si el conmutador HOLD se encuentra en la posición HOLD. Si enciende el organizador CLIÉ con el conmutador HOLD en la posición HOLD, el indicador LED POWER parpadea en verde tres veces.

### Apagar el organizador CLIÉ

Pulse de nuevo el botón POWER.

#### Consejo

No es necesario guardar datos, finalizar aplicaciones ni realizar ninguno de los otros procedimientos de desconexión que su computadora exige.

### Pulsar el botón POWER durante más de dos segundos

Puede encender y apagar la retroiluminación de la pantalla.

## LED POWER

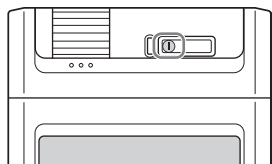

El indicador LED muestra el estado del organizador CLIÉ según su color.

LED	Estado del organizador CLIÉ
Luz verde	La alimentación está conectada.
Luz naranja	La batería se está cargando.
Naranja intermitente	Si ha configurado una alarma en alguna aplicación, como porejemplo Date Book (calendario de citas), le avisará a la hora que haya fijado.
Verde intermitente (tres veces)	El conmutador HOLD se encuentra en la posición HOLD. (Parpadea al encender el organizador CLIÉ)
Apagado	La alimentación está desconectada.

## Botón CAPTURE/REC (para PEG-NX70V) Botón VOICE REC (para PEG-NX60)

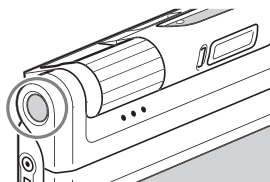

Pulse este botón para capturar archivos de imagen o de vídeo (sólo para PEG-NX70V) o para grabar sonidos.

► Para obtener más información, consulte “Utilizar el CLIÉ Handheld” en la página 59.

## Cámara (sólo para PEG-NX70V)

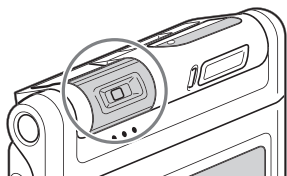

Puede realizar archivos de imagen o de vídeo.

### Nota

Cuando no utilice la cámara, gire la lente hacia la parte interior del organizador CLIÉ hasta que se acople en su sitio.

- Para obtener más información, consulte “Utilización del CLIÉ Handheld” en la página 59.

## LED REC

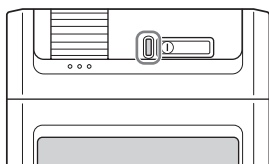

Se enciende cuando está grabando un vídeo.

- Para obtener más información, consulte la explicación de cada aplicación en el “Manual de aplicaciones CLIÉ” de su computadora.

## Conmutador HOLD

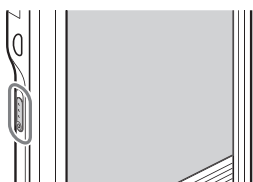

Protege el organizador CLIÉ aunque se toque accidentalmente la pantalla o se pulse el botón POWER (encender/apagar) al transportarlo. Si se desliza este interruptor mientras el organizador está encendido, la pantalla se apaga, incluso durante una operación.

### Nota

Cuando no pueda encender o utilizar el organizador CLIÉ, compruebe si el conmutador HOLD se encuentra en la posición HOLD.

Si enciende el organizador CLIÉ con el conmutador HOLD en la posición HOLD, el indicador LED POWER parpadea en verde tres veces.

## Botón BACK



Anula la selección de un elemento y cancela la operación en curso. En función de la aplicación, se asignan algunas funciones únicas como la restauración a la pantalla anterior.

### Consejo

Pulse el botón BACK durante unos segundos para cambiar a la pantalla de CLIE Launcher.

- ➔ Para obtener más información, consulte la explicación de cada aplicación en el “Manual de aplicaciones CLIE” de su computadora.

## Botón Scroll (desplazamiento)



Permite visualizar la información que se encuentra fuera del área visible de la pantalla. Para ver la información situada más abajo o más arriba del área visible actual, presione el botón ▼ o ▲, respectivamente. En función de la aplicación se asignan funciones únicas.

- ➔ Para obtener más información, consulte la explicación de cada aplicación en el “Manual de aplicaciones CLIE” de su computadora.

## Ranura para "Memory Stick"

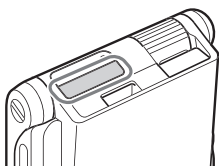

Inserte el soporte "Memory Stick" en esta ranura.  
El LED "Memory Stick" parpadea en color naranja cuando el organizador CLIÉ lee o escribe datos en un soporte "Memory Stick".

► Para obtener más información, consulte "Utilizar el soporte Memory Stick" en la "Guía práctica".

## Insertar el soporte "Memory Stick"

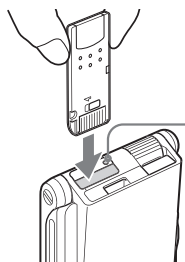

**LED "Memory Stick"**  
El LED "Memory Stick" parpadea en color naranja cuando el organizador CLIÉ lee o escribe datos en un soporte "Memory Stick".

### Notas

- Inserte el soporte "Memory Stick" en la dirección correcta. Si el soporte "Memory Stick" se fuerza en la dirección incorrecta, puede dañarse la ranura.
- No inserte ningún soporte "Memory Stick" en una ranura que no sea la de "Memory Stick".

## Extraer el soporte "Memory Stick"



Introduzca el soporte "Memory Stick"

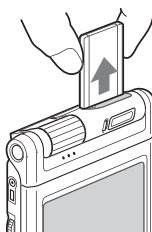

Extraiga el soporte "Memory Stick"

### Nota

Asegúrese de que el organizador CLIÉ no está escribiendo ni leyendo datos del soporte "Memory Stick" (el LED no parpadea) antes de retirarlo.

Si lo retira cuando el LED "Memory Stick" está parpadeando, pueden borrarse o dañarse los datos grabados.

## Puerto IR

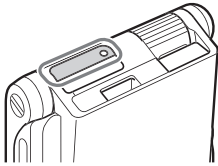

Puede transferir datos entre el organizador CLIÉ y otro organizador CLIÉ o Palm OS<sup>®</sup> PDA.

- ➔ Para obtener más información, consulte “Transferencia por infrarrojos” en la “Guía práctica”.

### Consejo

También puede utilizar el organizador CLIÉ como mando a distancia con el software CLIE Remote Commander.

- ➔ Para obtener más información, consulte el “Manual de aplicaciones CLIÉ” de la computadora.

### Nota

Procure no ocultar el puerto IR con el panel de pantalla cuando el organizador CLIÉ esté ajustado en el “estilo abierto”.



## Teclado de hardware

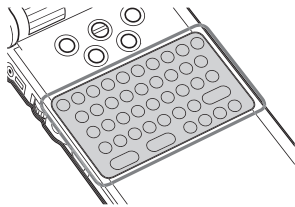

Puede utilizar el teclado de hardware del mismo modo que el teclado de su computadora. Resulta útil cuando es preciso introducir gran cantidad de datos.

### Lista de comandos de entrada

Puede crear comandos utilizando combinaciones de teclas de hardware.

#### Combinaciones de teclas

Ejemplo: Ctrl+C → Mantenga pulsada la tecla Ctrl y pulse la tecla del carácter C.

Combinación	Función
<b>Fn + carácter</b>	Introduce los números y caracteres especiales impresos en color azul.
<b>Shift + carácter</b>	Introduce las letras en mayúsculas cuando “Caps” (mayúsculas) está desactivado.
<b>Shift + →/←</b>	Selecciona el texto siguiente/anterior.
<b>Shift + Ctrl + ←</b>	Selecciona hasta la primera letra del texto.
<b>Shift + Ctrl + →</b>	Selecciona hasta la última letra del texto.
<b>Ctrl + C</b>	Copia el texto seleccionado.
<b>Ctrl + X</b>	Corta el texto seleccionado.
<b>Ctrl + V</b>	Pega el texto seleccionado.
<b>Ctrl + D</b>	Elimina el texto seleccionado.
<b>Ctrl + L</b>	Enciende y apaga la retroiluminación.
<b>Ctrl + H</b>	Cambia a la pantalla CLIE Launcher (iniciador CLIE).
<b>Ctrl + M</b>	Muestra el menú.
<b>Ctrl + F</b>	Abre el cuadro de diálogo Find (buscar).
<b>Ctrl + ↑</b>	Realiza la misma operación que al girar el navegador Jog Dial™ hacia arriba.
<b>Ctrl + ↓</b>	Realiza la misma operación que al girar el navegador Jog Dial™ hacia abajo.
<b>Ctrl + ←</b>	Realiza la misma operación que al pulsar el navegador Jog Dial™.

<b>Combinación</b>	<b>Función</b>
<b>Ctrl + ← y mantener</b>	Realiza la misma operación que al mantener presionado el navegador Jog Dial™.
<b>Ctrl + BS</b>	Realiza la misma operación que al pulsar el botón BACK.
<b>Ctrl + BS y mantener</b>	Realiza la misma operación que al mantener pulsado el botón BACK.
<b>Ctrl + Shift + ↑</b>	Realiza la misma operación que al girar el navegador Jog Dial™ hacia arriba mientras se mantiene pulsado.
<b>Ctrl + Shift + ↓</b>	Realiza la misma operación que al girar el navegador Jog Dial™ hacia abajo mientras se mantiene pulsado.
<b>Ctrl + Tabulador</b>	Salta al siguiente campo.
<b>Ctrl + Shift + Tabulador</b>	Salta al campo anterior.

## ..... Ranura para comunicación inalámbrica

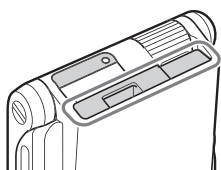

Puede conectarse a Internet utilizando la tarjeta de red de datos de tipo flash compacta (en adelante denominada tarjeta de red).

➔ Para obtener más información, consulte “Conexión a Internet” (página 71).

### Comprobación del funcionamiento de la tarjeta de red

Tarjeta para LAN inalámbrica SONY PEGA-WL100

#### Notas

- Sólo se puede introducir en la ranura de comunicación inalámbrica la tarjeta de red de datos de tipo flash compacta PEGA-WL100. Las tarjetas de red o de memoria distintas de la mencionada no funcionarán. No utilice ninguna otra tarjeta con el organizador CLIÉ, ya que puede provocar un funcionamiento defectuoso.
- Si el organizador CLIÉ no funciona correctamente, retire la tarjeta e insértela de nuevo.
- Es posible que no pueda utilizar algunos de los servicios de red de datos, según la tarjeta de red y el proveedor que utilice. Para obtener más información, consulte el manual de instrucciones de la tarjeta de red o póngase en contacto con su proveedor de servicios de Internet.

## Insertar la tarjeta de red

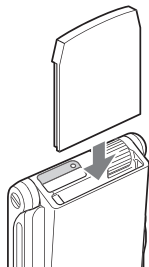

### Consejo

La tarjeta de protección se inserta de fábrica en la ranura de comunicación inalámbrica.

### Nota

Si la tarjeta de red se fuerza en una dirección o ángulo incorrectos, es posible que el organizador CLIÉ tenga un funcionamiento defectuoso.

## Retirar la tarjeta de red

Asegúrese de que el organizador CLIÉ está apagado y a continuación extraiga la tarjeta de red.

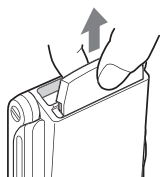

### Notas

- No retire la tarjeta mientras esté conectado a Internet, ya que puede provocar un funcionamiento defectuoso.
- Cuando la ranura de comunicación inalámbrica esté vacía, inserte nuevamente la tarjeta de protección para proteger la ranura.
- Si la tarjeta de red se fuerza al extraerla de la ranura en una dirección o ángulo incorrectos, es posible que el organizador CLIÉ o la tarjeta tengan un funcionamiento defectuoso.

# Identificación de los componentes del panel frontal

## Consejo

Si aparece una pantalla diferente, toque el “**3** icono Home” (inicio).

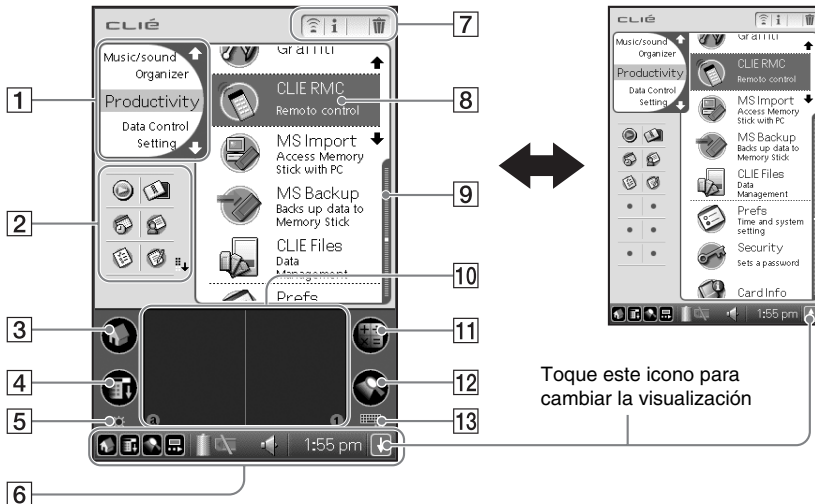

**1 Lista de los grupos de CLIE Launcher (iniciador CLIE)**

Aparece la lista de los grupos de CLIE Launcher.

**2 Aplicaciones favoritas (accesos directos)**

Puede crear accesos directos a sus aplicaciones favoritas.

**3 Icono Home (inicio)**

Al tocar este icono, aparece la pantalla del Application Launcher (iniciador de aplicaciones).

**4 Icono Menu (menú)**

Al tocar este icono, aparece el menú de la aplicación activa.

**5 Icono Brightness Adjustment (ajuste de brillo) (página 45)**

**6 Barra de estado (página 46)**

**7 Icono Application Manager (administrador de aplicaciones) (página 45)**

**8 Icono de la aplicación (página 48)**

**9 Indicador de posición**

**10 Área de escritura de Graffiti®**

En esta área se introducen manualmente los caracteres Graffiti®.

**11 Calculator (calculadora) (página 85)**

Al tocar este icono, aparece la calculadora en pantalla.

**12 Icono Find (buscar)**

Al tocar este icono, aparece el cuadro de diálogo Find.

**13 Icono Graffiti/Software Keyboard (graffiti/teclado de software) (página 46)**

Toque este icono para cambiar la visualización

## Icono Brightness Adjustment (ajuste de brillo)



Al tocar este icono es posible ajustar el nivel de brillo de la pantalla LCD de su organizador CLIÉ.

### Nota

Si las preferencias del digitalizador no están configuradas correctamente, es posible que tenga dificultades al tocar los elementos.



- Para obtener más información, consulte “Personalizar el Sony CLIÉ Handheld: Ajustar el digitalizador” en la “Guía práctica”.

## Icono Application Manager (administrador de aplicaciones)



Puede gestionar sus aplicaciones con el icono del administrador de aplicaciones.

A continuación se indican las funciones estándar.

-  : Transferir por infrarrojos
-  : Información
-  : Eliminar

- Para obtener más información, consulte “Operaciones básicas del Sony CLIÉ™ Handheld: Utilizar “CLIE Launcher”: icono Application manager” en la “Guía práctica”.

### Consejo

Se pueden añadir otras funciones cuando se instalan algunas aplicaciones.

# Iconos para cambiar entre Graffiti y el teclado de software





Es posible cambiar entre el área de escritura Graffiti y el teclado de software tocando este icono. El funcionamiento del teclado de software es el mismo que el del teclado en pantalla, sin embargo, las aplicaciones se pueden utilizar sin minimizar la pantalla actual.

## Consejo

### Para cambiar la visualización del teclado de software





Puede cambiar la visualización del teclado tocando los siguientes iconos:

-  : Teclado alfanumérico
-  : Teclado internacional
-  : Teclado de símbolos

# Barra de estado



Muestra los siguientes iconos para todas las aplicaciones. Dependiendo de las aplicaciones que se utilicen, podrán aparecer otros iconos adicionales.



-  : Al tocar este icono aparece la pantalla CLIE Launcher (iniciador CLIE).
-  : Al tocar este icono aparecen los menús de la aplicación actual.
-  : Al tocar este icono se abre el cuadro de diálogo Find (buscar).
-  : Al tocar este icono aparece la pantalla Silk

Plug-In (complemento Silk).

Si está instalado Silk Plug-In, puede editar la pantalla y las funciones del área Silk Screen (pantalla Silk) cambiando el Silk Plug-In.





Área Silk Screen

 : Muestra el estado de carga que queda en la batería. El icono  aparece mientras se carga la batería.

 : Al tocar este icono aparece la información relativa al soporte “Memory Stick” insertado en el organizador CLIÉ.

Cuando el conmutador Data Protection (protección de datos) del soporte “Memory Stick” se encuentra en la posición “Lock” (cerrado), aparece el icono .

Cuando se inserta un accesorio de tipo “Memory Stick” en el organizador CLIÉ, aparece el icono .

Cuando el soporte “Memory Stick” no se puede leer correctamente, aparece el icono .

Cuando la ranura “Memory Stick” del organizador CLIÉ está vacía, aparece el icono .

 : Al tocar este icono aparece la pantalla **Adjust Volume** (ajustar volumen).

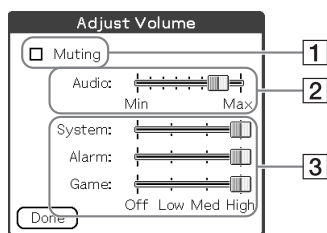

**1** Desactiva el sonido del organizador CLIÉ independientemente del volumen ajustado.

Cuando está seleccionado el modo Muting (silencio), el icono  aparece en la barra de estado.

**2** Ajusta el sonido para reproducir archivos de audio o de vídeo.

**3** Ajusta el volumen para el sonido del sistema, las alarmas y los juegos. Este ajuste afecta a las **Preferencias generales**.

➔ Para obtener más información, consulte “Personalizar el Sony CLIÉ Handheld: Configurar sonidos” en la “Guía práctica”.

 1:55 pm : Muestra la hora actual. Para cambiar el formato de la hora, toque **Time** (hora) en **Formats Preference** (preferencias de formato).

➔ Para obtener más información, consulte “Personalizar el Sony CLIÉ Handheld: Configurar Date & Time preferences (preferencias de fecha y hora) en la “Guía práctica”.

 : Al tocar este icono aparece o se oculta el área de escritura de Graffiti (sólo para aplicaciones compatibles con Graffiti).

# Utilizar las aplicaciones

El organizador CLIE puede realizar distintas funciones a través de aplicaciones. Es necesario iniciar una aplicación para utilizar determinadas funciones o características.

## ..... Tocar el icono de la aplicación que desea abrir en la pantalla CLIE Launcher (iniciador CLIE)

- 1 Al tocar el icono Home  (inicio) aparece la pantalla CLIE Launcher (iniciador CLIE).
- 2 Gire el navegador Jog Dial™ para seleccionar el icono de una aplicación y púlselo para que se inicie.

### Consejo

También puede tocar el icono de la aplicación que desee en la pantalla CLIE Launcher para iniciarla.



- ➔ Para obtener más información, consulte “Operaciones básicas del Sony CLIE™ Handheld: Iniciar una aplicación” u “Operaciones básicas del Sony CLIE™ Handheld: Utilizar “CLIE Launcher”” en la “Guía práctica”.



## Pulsar el botón de la aplicación

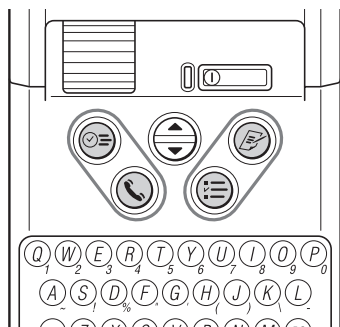

Puede pulsar el botón de una aplicación para iniciarla cuando el organizador CLIÉ esté configurado en el estilo abierto. En la configuración de fábrica, los botones de aplicación están configurados para iniciar Date Book, Address, To Do List y Memo Pad como iconos mostrados en cada botón.

### Consejos

- Incluso cuando el organizador CLIÉ está apagado, si se pulsa un botón de aplicación el organizador se enciende para iniciarla.
- Puede asignar las aplicaciones que desee a cada botón.
- Para obtener más información, consulte “Personalizar el Sony CLIÉ Handheld: Asignar aplicaciones a los botones de aplicación” en la “Guía práctica”.

## Salir de una aplicación y abrir otra

Sólo puede utilizar una aplicación a la vez en el organizador CLIÉ. Cuando se inicia otra aplicación, la anterior se cierra automáticamente, por lo que **no es necesario “Salir de una aplicación”**.

Para abrir una aplicación cuando ya se ha iniciado otra, toque el icono Home  (inicio) o pulse el botón de la aplicación.

### Consejo

No es necesario guardar los datos cuando se sale de una aplicación.

Todos los cambios realizados en la aplicación con la que se está trabajando se guardan automáticamente.

### Nota

En algunas aplicaciones es necesario seleccionar **Finish** (finalizar) o **Save** (guardar).



- Para obtener más información, consulte el “Manual de aplicaciones CLIÉ” de la computadora.

# Abrir y reproducir archivos (CLIE Viewer)

Puede utilizar “CLIE Viewer” (visualizador CLIE) para ver archivos de imagen o de vídeo en el organizador CLIE y para abrir notas de voz o escritura.

- ➔ Para obtener más información, consulte el “Manual de aplicaciones CLIE” de la computadora.

## Abrir y reproducir archivos

- 1 Al tocar el icono Home  (inicio) aparece la pantalla CLIE Launcher (iniciador CLIE).
- 2 Seleccione el icono CLIE Viewer  para iniciar la aplicación.

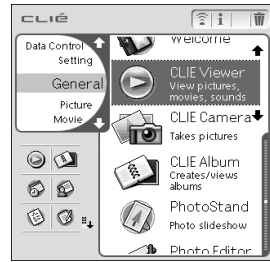

- 3 Gire el navegador Jog Dial™ para seleccionar el archivo que desee ver y a continuación púselo. Aparecerá el archivo seleccionado.

### Consejo

También puede ver el archivo tocando su icono. Los archivos aparecen por orden de fecha y hora de creación.







# .....

## Seleccionar y eliminar archivos en CLIE Viewer

Puede seleccionar el archivo de la lista en CLIE Viewer cuando adjunte archivos de imagen o de vídeo del organizador CLIE a los mensajes de correo electrónico, cuando utilice archivos de imagen en PhotoStand (página 78), CLIE Album (página 77) y Photo Editor (página 78) o cuando elimine archivos.

### 1 Inicie CLIE Viewer y toque el botón de comando para seleccionar la función.

-  : Seleccione el archivo que desee adjuntar al mensaje de correo electrónico  
El icono aparecerá si se ha instalado la aplicación CLIE Mail.
-  : Seleccione el archivo de imagen que desee utilizar en PhotoStand
-  : Seleccione el archivo que desee eliminar
-  : Seleccione otras aplicaciones como Photo Editor o CLIE Album con el menú desplegable



### 2 Toque la casilla del archivo que desee activar.

#### Consejo

Toque **Select All** (seleccionar todo) para seleccionar todos los archivos.

### 3 Toque **OK** (aceptar).

Se ejecuta la función seleccionada en el paso 1.

# Introducir datos

## Introducir datos

Existen cinco formas de introducir datos en el organizador CLIÉ. Seleccione la que más le convenga.

### ● Teclado de hardware (página 41)

Puede introducir datos con el teclado de hardware de la misma forma que con el teclado de la computadora. Resulta útil cuando es preciso introducir gran cantidad de datos.

### ● Teclado virtual

Puede introducir datos tocando el teclado que aparece en la pantalla.

➔ Para obtener información sobre la introducción de datos con el teclado en pantalla, consulte “Introducir datos en el Sony CLIÉ™ Handheld: Practicar introduciendo datos con el teclado en pantalla” en la “Guía práctica”.

### ● Teclado de software (página 46)

El funcionamiento del teclado de software es el mismo que el del teclado en pantalla, sin embargo, las aplicaciones se pueden utilizar sin minimizar la pantalla activa.

### ● Graffiti®

Puede introducir datos utilizando un sistema exclusivo denominado Graffiti®. Una vez aprenda a escribir con Graffiti®, le resultará mucho más rápido que con el teclado en pantalla.

➔ Para obtener más información sobre la utilización de Graffiti, consulte “Introducir datos en el Sony CLIÉ™ Handheld: Utilizar Graffiti® para introducir datos” en la “Guía práctica”.

### ● HotSync con la computadora

Puede introducir datos utilizando el teclado de la computadora con una operación HotSync®. Los datos de texto se transfieren de la computadora al organizador CLIÉ a través de una operación HotSync® utilizando el software Palm™ Desktop for CLIÉ. Para obtener más información, consulte el menú de ayuda del software Palm™ Desktop for CLIÉ.

# Intercambiar y actualizar datos mediante una operación HotSync®

## Qué es una operación HotSync®

Una operación HotSync® le permite, en un solo paso, sincronizar los datos entre el organizador CLIÉ y la computadora, copiar los datos del organizador en la computadora e instalar aplicaciones complementarias.

► Para obtener más información, consulte “Intercambiar y actualizar datos mediante operaciones HotSync®” en la “Guía práctica”.

## Realizar una operación HotSync®

En este ejemplo conectará el organizador CLIÉ a la computadora y sincronizará los datos con el software Palm™ Desktop for CLIÉ en la computadora utilizando Date Book.

- 1** Encienda la computadora e inicie el sistema operativo Windows®.
- 2** Consulte los procedimientos en la página 66 e introduzca los datos en Date Book.
- 3** Coloque el organizador CLIÉ en el cargador.

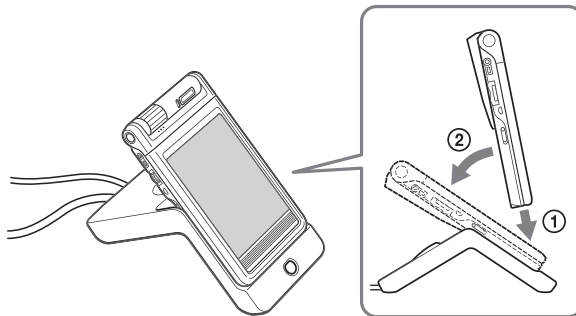

- 4** Pulse el botón HotSync  en el cargador.  
Se inicia la operación HotSync entre el organizador CLIÉ y la computadora.

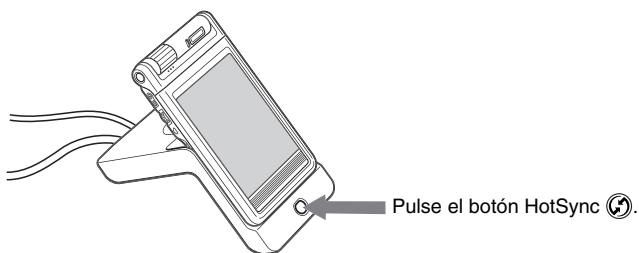

Una vez terminada la operación HotSync®, aparece la siguiente pantalla.

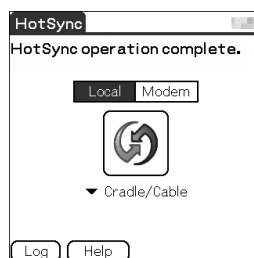

**5** Haga doble clic en el icono del software Palm™ Desktop for CLIÉ que aparece en el escritorio de Windows.

O bien, haga clic en **Inicio**, seleccione **Programas (Todos los programas en Windows XP)**, **Sony Handheld** y haga clic en **Palm Desktop for CLIÉ**.

El software Palm™ Desktop for CLIÉ se iniciará.

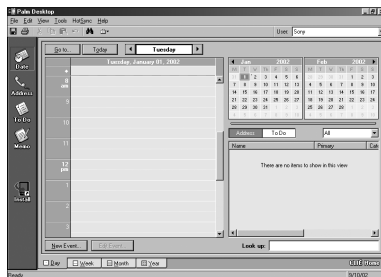

**6** Haga clic en el icono de Date Book .

Aparecerá de nuevo la ventana de Date Book.

Aparecerá la información detallada del programa de actividades de la fecha seleccionada en el paso 2.

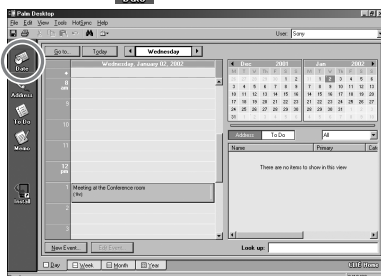

# Reiniciar el Sony CLIÉ Handheld

En condiciones normales, no es necesario reiniciar el organizador CLIÉ.

En contadas ocasiones, sin embargo, el organizador CLIÉ podría no responder a los botones o a los comandos por no disponer de memoria suficiente o por otros motivos.

En este caso, deberá reiniciar el organizador CLIÉ para que funcione nuevamente.

## Realizar un soft reset (reinicio suave)

En este tipo de reinicio, se conservan todos los registros y entradas almacenados en el organizador CLIÉ.

- 1 Extraiga la punta del lápiz stylus desatornillando el cilindro de metal del lápiz.

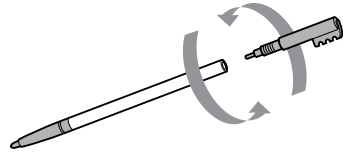

- 2 Utilice la punta del lápiz para pulsar suavemente el botón de reinicio que se encuentra dentro del orificio del panel posterior del organizador CLIÉ.

El sistema se apagará, reiniciándose a continuación.

Después de reiniciarse, el sistema mostrará los mensajes “palm powered”, “CLIÉ” y “SONY”, seguidos de la pantalla de preferencias para ajustar la fecha y la hora.

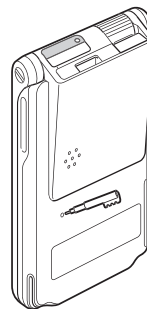

### Notas

- No vuelva a presionar el botón de reinicio hasta que aparezca la pantalla "Preferencias" (preferencias).
- Pulse siempre al botón de reinicio con la punta del lápiz, ya que de lo contrario puede producirse un funcionamiento defectuoso.



## Realizar un hard reset (reinicio físico)

Si el reinicio suave no soluciona el problema, deberá realizar un reinicio físico para volver a utilizar el organizador CLIÉ.

### Notas

- Con un reinicio físico, todos los registros y aplicaciones complementarias almacenados en el organizador CLIÉ se eliminarán.
- Realice un reinicio físico sólo en caso de que el reinicio suave no solucione el problema.  
Puede restaurar los datos del organizador CLIÉ realizando una copia de seguridad en la computadora o en un soporte "Memory Stick".

- 1** Pulse el botón POWER (encender/apagar).
- 2** Mientras mantiene presionado el botón POWER, utilice la punta del stylus para pulsar suavemente el botón de reinicio.

Utilice la punta del stylus para pulsar el botón de reinicio como se indica en la página 56

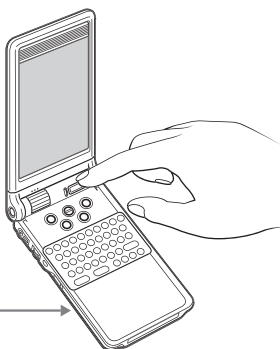

- 3** Si aparece la pantalla palm powered, suelte el botón POWER transcurridos tres segundos.  
Aparecerá un mensaje de advertencia indicando que estamos a punto de eliminar todos los datos almacenados en el organizador CLIÉ.

#### 4 Pulse el botón ▲ en el panel del teclado del organizador CLIÉ.

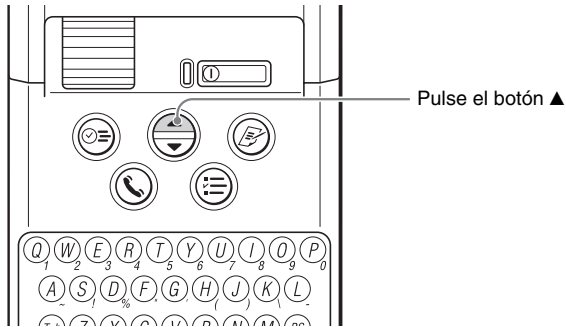

Se produce un reinicio físico en el organizador CLIÉ.

Después de reiniciarse, el sistema mostrará los mensajes “palm powered”, “CLIÉ” y “SONY”, seguidos de la pantalla de calibración del digitalizador y a continuación de la pantalla de preferencias para ajustar la fecha y la hora. Consulte “Realizar los ajustes iniciales” en la página 25.

Después de un reinicio físico, sólo se mantienen la fecha y la hora actuales. Los formatos, las preferencias y otros ajustes se restablecen a su configuración predeterminada de fábrica.

#### Notas

- No vuelva a pulsar el botón de reinicio hasta que aparezca la pantalla “Initial settings” (ajustes iniciales).
- Si el botón de desplazamiento no se pulsa el tiempo suficiente, es posible que no se realice el reinicio físico.

# Utilizar el CLIÉ Handheld

## Utilizar archivos de imagen

### Tomar imágenes (sólo para PEG-NX70V)

- 1 Pulse el botón CAPTURE/REC para iniciar "CLIE Camera" (cámara CLIE).

#### Consejo

También puede tocar el icono CLIE Camera  en "CLIE Launcher" (página 48) para iniciar "CLIE Camera".

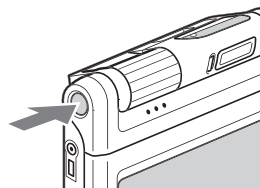

- 2 Enfoque la cámara incorporada directamente al sujeto.

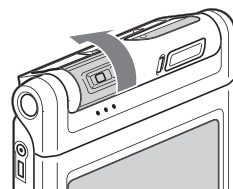

- 3 Enfoque el objeto en el visor y pulse el botón CAPTURE/REC.  
Se toma la fotografía.

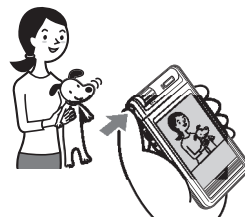

## Visualizar archivos de imagen

Puede visualizar archivos de imagen en “CLIE Viewer” (visualizador CLIE).

➔ Para obtener más información, consulte “Abrir y reproducir archivos (CLIE Viewer)” (página 50).

### Consejo

También puede iniciar “CLIE Viewer” desde el icono  en la pantalla “CLIE Camera”.

## Utilizar archivos de imagen

### Preparar



#### Tomar imágenes

CLIE Camera..... página 76

#### Importar archivos de imagen desde la computadora

Image Converter (convertor de imágenes)..... página 76

### Visualizar y seleccionar



#### Visualizar y seleccionar archivos de imagen buscando en la lista

CLIE Viewer ..... página 77

### Utilizar las funciones



#### Administrar archivos de imagen en álbumes

CLIE Album ..... página 77



#### Visualizar archivos de imagen automáticamente

PhotoStand..... página 78



#### Editar archivos de imagen

Photo Editor..... página 78



#### Adjuntar archivos de imagen a la dirección

Address (dirección) ..... página 82



#### Enviar archivos de imagen por correo electrónico

CLIE Mail (correo)..... página 85



#### Transferir archivos de imagen a la computadora

Memory Stick Import (importar Memory Stick)..... página 88

# Utilizar vídeos

## Nota

Se necesita un soporte "Memory Stick" para tomar y visualizar vídeos.

## Tomar vídeos (sólo para PEG-NX70V)

- 1 Inserte el soporte "Memory Stick" que utilizará para guardar archivos de vídeo.

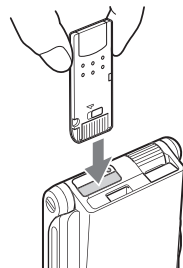

- 2 Seleccione el icono Movie Rec  en "CLIE Launcher" (página 48) e inícielo.



- 3 Enfoque la cámara incorporada directamente al sujeto.

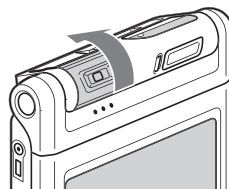

- 4** Enfoque el objeto en el visor y pulse el botón CAPTURE/REC. Inicie la grabación del vídeo.



- 5** Pulse de nuevo el botón CAPTURE/REC cuando haya terminado de grabar el vídeo.

## Visualizar vídeos

Puede visualizar vídeos en “CLIE Viewer”.

- Para obtener más información, consulte “Abrir y reproducir archivos (CLIE Viewer)” (página 50).

## Utilizar vídeos

### Preparar



#### Tomar vídeos

Movie Recorder (cámara de vídeo) ..... página 79

#### Importar archivos de imagen y vídeo desde la computadora

Image Converter (convertor de imágenes) ..... página 76

### Visualizar y seleccionar



#### Visualizar y reproducir un archivo buscándolo en la lista

CLIE Viewer (visualizador CLIE) ..... página 77



#### Reproducir vídeos

Movie Player (reproductor de vídeo) ..... página 80

### Enviar



#### Enviar y recibir mensajes de correo electrónico

CLIE Mail (correo) ..... página 85

# Visualizar archivos de imagen y vídeo tomados con dispositivos compatibles con “Memory Stick” en el organizador CLIÉ

## Consejo

Los siguientes formatos de archivo se pueden visualizar en el organizador CLIÉ.

**Archivos de imagen:** formato JPEG (DCF), formato PictureGear Pocket

**Archivos de vídeo:** formato Movie Player (formatos de vídeo tomados con el organizador CLIÉ o convertidos utilizando el software Image Converter), formato MPEG Movie (archivos de vídeo con formato MPEG1 tomados con la cámara digital o la Handycam de Sony)

Respecto a los formatos de imagen que se pueden tomar con los dispositivos compatibles con “Memory Stick”, consulte los manuales de instrucciones correspondientes.

- 1** Inserte el soporte “Memory Stick” en el que ha guardado los archivos de imagen o de vídeo en el organizador CLIÉ.

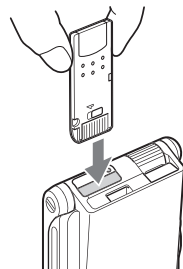

- 2** Inicie “CLIE Viewer” para ver los archivos de imagen o de vídeo.

➔ Para obtener información sobre la forma de utilizar CLIE Viewer, consulte “Abrir y reproducir archivos (CLIE Viewer)” (página 50).

# Utilizar la grabadora de voz

## Grabar una nota de voz

- 1 Seleccione el icono Voice Rec  en "CLIE Launcher" (página 48) e inícielo.

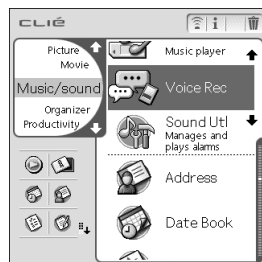

- 2 Pulse le botón CAPTURE/REC (para PEG-NX70V) o el botón VOICE REC (para PEG-NX60).

Comienza la grabación. Hable en el micrófono incorporado.

### Consejo

Para PEG-NX60, pulse el botón VOICE REC (página 36) para iniciar "Voice Recorder" (grabadora de voz) y grabar.



- 3 Pulse de nuevo el botón para detener la grabación.

## Reproducir una nota de voz

Las notas de voz se pueden reproducir con "Voice Recorder" o "CLIE Viewer".

- ➔ Para obtener más información sobre CLIE Viewer, consulte "Abrir y reproducir archivos (CLIE Viewer)" (página 50).
- ➔ Para obtener más información sobre Voice Recorder, consulte "Voice Recorder" en el "Manual de aplicaciones CLIE" de la computadora.



# Escuchar música

## Nota

Deberá proceder como se indica a continuación para escuchar música en el organizador CLIÉ.

- 1 Transfiera la música personal que desee reproducir de la computadora al organizador CLIÉ.
  - ➔ Para obtener más información, consulte “Música” en el “Manual de aplicaciones CLIÉ” de la computadora.
- 2 Conecte el control remoto suministrado y los auriculares al organizador CLIÉ.

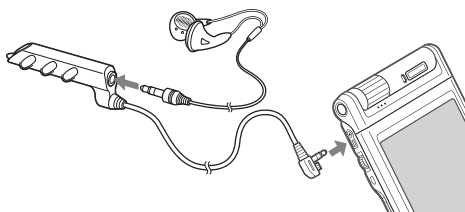

- 3 Seleccione el icono AudioPlayer en “CLIE Launcher” (página 48) e inícielo.

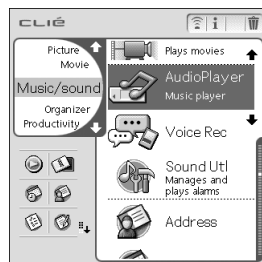

- 4 Toque el botón de reproducción para reproducir música. Toque el botón de parada para detener la música.



Botón Playback (reproducir)

Botón Stop (parada)

## Consejo

También puede utilizar el control remoto.

# Administrar programaciones (Date Book)

## Introducir una programación

- 1 Pulse el botón ☺ para iniciar "Date Book" (calendario de citas).

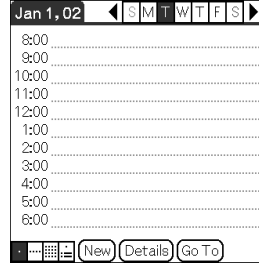

- 2 Toque New (nuevo) y ajuste la hora de inicio y finalización de la programación.

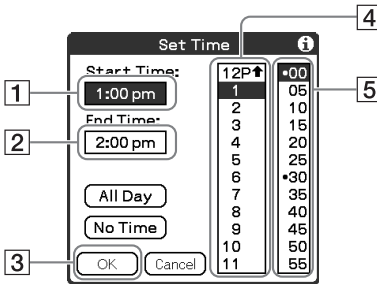

- 1 Toque para ajustar la hora de inicio.
- 2 Toque para ajustar la hora de finalización.
- 3 Toque OK para aceptar los ajustes.
- 4 Toque para seleccionar la "hora".
- 5 Toque para seleccionar los "minutos".

- 3 Introduzca la programación.

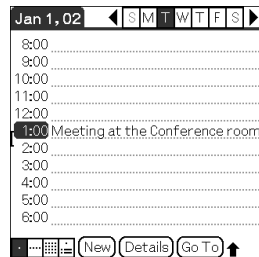

## Eliminar una programación

- 1 Toque la programación que desee eliminar y a continuación el icono **Menu**  de la lista de Date Book que aparece en pantalla.
- 2 Toque **Delete Event...** (eliminar evento) del menú **Record** (grabar).  
Aparece un mensaje de confirmación.

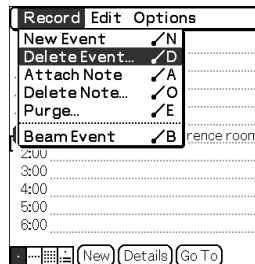

- 3 Toque **OK** (aceptar).

# Administrar direcciones y números de teléfono (Address)

## Introducir una nueva dirección

- 1 Pulse el botón  para iniciar "Address" (dirección).
- 2 Toque **New** (nuevo) e introduzca la información.

### Consejo

Puede desplazarse por la pantalla tocando la flecha ▲▼ situada en la esquina inferior.

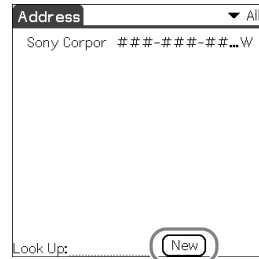

## Eliminar una entrada de dirección

- 1 Toque la dirección que desee eliminar y, a continuación, toque el icono Menu (menú) .
- 2 Toque **Delete Address...** (eliminar dirección) del menú **Record**.

Aparece un mensaje de confirmación.

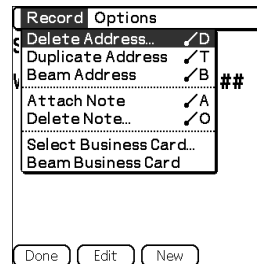

- 3 Toque **OK** (aceptar).

# Intercambiar los datos de Date Book y Address ente el organizador CLIÉ y la computadora

La operación HotSync® (página 53) le permite intercambiar los datos de Date Book o de Address entre el organizador CLIÉ y la computadora.

En función de las aplicaciones que utilice en la computadora, existen dos formas de intercambiar los datos.

## Intercambiar los datos entre el organizador CLIÉ y el software Palm™ Desktop for CLIÉ en la computadora

Sincronice el Date Book y el Address gestionados por el software Palm™ Desktop for CLIÉ en la computadora con el organizador CLIÉ.

- Para obtener información sobre la conexión con el software Palm™ Desktop for CLIÉ software, consulte “Intercambiar y actualizar datos mediante operaciones HotSync®” (página 53).

## Intercambiar datos entre el organizador CLIÉ y Microsoft® Outlook (Intellisync® Lite) en la computadora

“Intellisync Lite” debe estar instalado en la computadora para conectarse con Microsoft® Outlook y Lotus Organizer.

- Para obtener información sobre la instalación, consulte “Instalar el software Palm™ Desktop for CLIÉ en la computadora” (página 22).

### Consejo

Intellisync Lite se puede instalar desde “CLIÉ Desktop > Palm Desktop for CLIÉ” de la pantalla de menús del instalador.

- Para obtener información sobre el inicio y la configuración, consulte la ayuda de “Intellisync Lite”.

Para ver la ayuda, haga clic en **Programas** (en Windows XP, haga clic en **Todos los programas**) en el menú **Inicio** y a continuación en **Intellisync Lite e Intellisync Help** (sólo en inglés).

# Visualizar documentos de Microsoft® Word y Microsoft® Excel en el organizador CLIÉ (Documents To Go®)

## Nota

Siga los pasos que se indican a continuación para utilizar el software “Documents To Go”.

- 1 Instale “Documents To Go” en la computadora y el organizador CLIÉ.
- 2 Transfiera los documentos de la computadora al organizador CLIÉ.



- 3 Inicie “Documents To Go” en el organizador CLIÉ y vea los documentos transferidos desde la computadora.

## Consejo

También puede editar los documentos en el organizador CLIÉ y transferirlos a la computadora.

- ➔ Para obtener información, consulte la ayuda de “Documents To Go”.

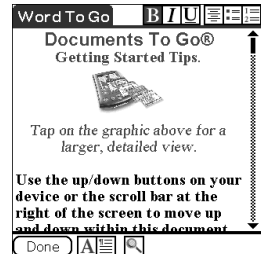

# Conexión a Internet

## Nota

Para conectarse a Internet, debe disponer de una tarjeta de red compatible con el organizador CLIÉ y de un servicio de un proveedor de Internet. Póngase en contacto con su proveedor de servicios de Internet para confirmar la compatibilidad.

## Instalar aplicaciones en el organizador CLIÉ

Instale aplicaciones en el organizador CLIÉ para sus actividades.

**Navegar por sitios Web en el organizador CLIÉ:** NetFront (página 86)

**Intercambiar mensajes de correo electrónico:** CLIE Mail (página 85)

► Para obtener información sobre la configuración necesaria para cada aplicación, consulte el “Manual de aplicaciones CLIÉ” de la computadora.

## Configurar una tarjeta de red

Configure una tarjeta de red, como la "tarjeta LAN inalámbrica PEGA-WL100".

## Consejo

Para obtener información sobre la configuración de una tarjeta de red, consulte el manual correspondiente a cada tarjeta.

## Conexión a Internet

- 1** Inserte la tarjeta de red en el organizador CLIÉ.
- 2** Seleccione la aplicación que desee en “CLIE Launcher” (página 48) e iníciela.
- 3** Comience a navegar por sitios Web o a enviar y recibir mensajes de correo electrónico.  
La conexión a Internet se inicia automáticamente.

## Consejo

Cuando desee adjuntar archivos de imagen o de vídeo a sus mensajes de correo electrónico desde el organizador CLIÉ, puede seleccionarlos en la lista que aparece en “CLIE Viewer”.

► Para obtener más información, consulte “Seleccionar y eliminar archivos en CLIE Viewer” (página 51).





# Utilizar las aplicaciones

En este capítulo se describe la forma de utilizar las aplicaciones complementarias y el “Manual de aplicaciones CLIÉ”. Para obtener información sobre las aplicaciones complementarias, consulte los manuales que se suministran con cada aplicación.

## Acerca de las aplicaciones complementarias

Las aplicaciones se clasifican en tres tipos:

- **Aplicaciones ya instaladas en el organizador CLIÉ**
- **Aplicaciones que es necesario instalar en el organizador CLIÉ**  
Para obtener información sobre la utilización del CD-ROM de instalación, siga el procedimiento de la página 75.
- **Aplicaciones que es necesario instalar en la computadora**

## Utilizar el manual de aplicaciones CLIÉ

Para obtener información sobre la utilización de las aplicaciones complementarias, consulte el “Manual de aplicaciones CLIÉ” de la computadora.



### Notas

- Antes de utilizar las aplicaciones, consulte “Instalar el software Palm™ Desktop for CLIÉ en la computadora” en la página 22 para instalarlo. El Manual de aplicaciones CLIÉ se instalará al mismo tiempo.
- Para ver correctamente el Manual de aplicaciones CLIÉ, se necesita Microsoft Internet Explorer versión 5.0 o posterior.

# ..... Abrir el manual de aplicaciones CLIÉ

- 1** Haga doble clic en el icono CLIE Info del escritorio de Windows.  
Aparece la ventana "CLIE Info" (información de CLIE).
- 2** Seleccione el manual siguiendo las instrucciones que aparecen en pantalla.

## Consejos

- Para cerrar el Manual de aplicaciones CLIÉ, haga clic en el icono  situado en la esquina superior derecha de la ventana.
- Puede minimizar la ventana del Manual de aplicaciones CLIÉ haciendo clic en el icono  de la esquina superior derecha de la ventana. La ventana minimizada se puede volver a abrir haciendo clic en el botón del manual situado en la barra de tareas.
- Puede utilizar otros programas de software mientras la ventana del Manual de aplicaciones CLIÉ aparece en el escritorio de Windows.

# Instalar aplicaciones complementarias en el organizador CLIÉ

Puede instalar aplicaciones con el CD-ROM de instalación suministrado siguiendo los pasos que se indican a continuación.

Antes de instalar las aplicaciones, instale el software Palm™ Desktop for CLIÉ en la computadora con el CD-ROM de instalación suministrado y conecte el cargador a la computadora utilizando el conector USB suministrado.

## Nota

Las aplicaciones complementarias están diseñadas para funcionar únicamente en PEG-NX70V/NX60. No se garantiza la compatibilidad con otros organizadores CLIÉ o PDAs de Palm OS.

- 1** Salga de todas las aplicaciones que se estén ejecutando en el sistema operativo Windows®.
- 2** Inserte el CD-ROM de instalación en la unidad correspondiente de su computadora.  
Aparecerá la ventana del iniciador de instalaciones.
- 3** Haga clic en CLIE Desktop.
- 4** Haga clic en "Install" (instalar) a la derecha de CLIE Add-ons (complementos CLIE).
- 5** Seleccione las aplicaciones complementarias que desee instalar.
- 6** Haga clic en Next (siguiente).
- 7** En la opción User (usuario), seleccione el usuario.
- 8** Haga clic en OK (aceptar).
- 9** Haga clic en Done (finalizar).
- 10** Para instalar la aplicación en el organizador CLIÉ, pulse el botón HotSync del cargador.

# Introducir aplicaciones complementarias

## Tomar imágenes (sólo para PEG-NX70V)

- **Aplicación que se va a utilizar**  
**CLIE Camera** **CLIE Handheld**

- **Palabra clave**  
Formato JPEG (DCF)

- **Resumen**  
Para tomar imágenes con la cámara incorporada del organizador CLIE.

- **Preparación para su utilización**  
**Instalada**



➔ Para obtener más información, consulte el “Manual de aplicaciones CLIE” de la computadora.

## Importar archivos de imagen y vídeo desde la computadora

- **Aplicación que se va a utilizar**  
**Image Converter** **PC**

- **Palabra clave**  
Formato JPEG (DCF), formato Movie Player

- **Resumen**  
Para convertir los formatos de imagen y vídeo de la computadora a fin de poder visualizarlos en el organizador CLIE.

- **Preparación para su utilización**  
**Debe instalarse** **Necesita “Memory Stick”**

- **Menú del CD-ROM de instalación**  
“CLIE Image”

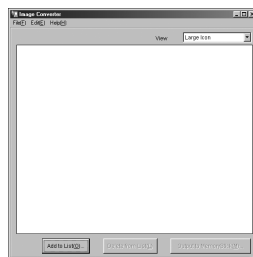

➔ Para obtener más información, consulte el “Manual de aplicaciones CLIE” de la computadora.

## Visualizar y reproducir un archivo buscándolo en la lista

### Aplicación que se va a utilizar

 **CLIE Viewer** **CLIÉ Handheld**

### Resumen

Para gestionar y visualizar archivos de imagen, vídeo, notas de escritura y notas de voz.

### Preparación para su utilización

**Instalada**



➔ Para obtener más información, consulte el “Manual de aplicaciones CLIÉ” de la computadora.

## Administrar archivos de imagen en álbumes

### Aplicación que se va a utilizar

**CLIE**  **CLIE Album** **CLIÉ Handheld**

### Resumen

Para gestionar los archivos de imagen guardados en el organizador CLIÉ o en el soporte “Memory Stick”, en formato de álbum.

### Preparación para su utilización

**Instalada**

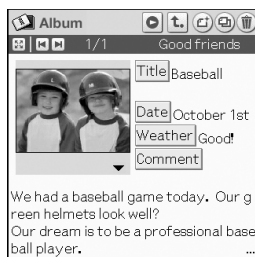

➔ Para obtener más información, consulte el “Manual de aplicaciones CLIÉ” de la computadora.

## Visualizar archivos de imagen automáticamente

### Aplicación que se va a utilizar



**PhotoStand** CLIÉ Handheld

### Palabra clave

Formato JPEG (DCF)

### Resumen

Para visualizar automáticamente archivos de imagen sucesivamente.

### Preparación para su utilización

Instalada



➔ Para obtener más información, consulte el “Manual de aplicaciones CLIÉ” de la computadora.

## Editar imágenes

### Aplicación que se va a utilizar



**Photo Editor** CLIÉ Handheld

### Palabra clave

Formato JPEG (DCF)

### Resumen

Para dibujar en un archivo de imagen guardado en el organizador CLIÉ. También puede dibujar imágenes en un lienzo nuevo en blanco.

### Preparación para su utilización

Instalada



➔ Para obtener más información, consulte el “Manual de aplicaciones CLIÉ” de la computadora.

## ..... Importar archivos de imagen desde el organizador CLIÉ a la computadora

### ■ Aplicación que se va a utilizar **PictureGear Studio** PC

### ■ Resumen

Para importar archivos de imagen del organizador CLIÉ a la computadora y gestionarlos.

- Crea álbumes o cuadernos para los archivos de imagen
- Importa archivos de imagen a la computadora y los gestiona
- Imprime etiquetas
- Intercambia datos creados con la aplicación CLIE Album entre el organizador CLIÉ y la computadora.

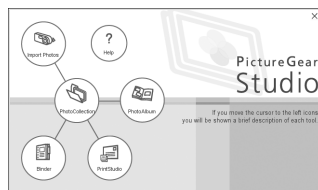

### ■ Preparación para su utilización

**Debe instalarse**

**Necesita "Memory Stick"**

### ■ Menú del CD-ROM de instalación

"CLIE Image"

➔ Para obtener más información, consulte el "Manual de aplicaciones CLIÉ" de la computadora.

## ..... Tomar vídeos (sólo para PEG-NX70V)

### ■ Aplicación que se va a utilizar



**Movie Recorder** CLIÉ Handheld

### ■ Palabra clave

Formato Movie Player (formatos de vídeo tomados con el organizador CLIÉ o convertidos con el software Image Converter)

### ■ Resumen

Para grabar vídeos con la cámara incorporada del organizador CLIÉ.



www.aibo.com

### ■ Preparación para su utilización

**Instalada**

**Necesita "Memory Stick"**

➔ Para obtener más información, consulte el "Manual de aplicaciones CLIÉ" de la computadora.

## Reproducir vídeos

### Aplicación que se va a utilizar



**Movie Player** CLIÉ Handheld

### Palabra clave

Formato Movie Player (formatos de vídeo tomados con el organizador CLIÉ o convertidos utilizando el software Image Converter), formato MPEG Movie (archivos de vídeo con formato MPEG1 tomados con la cámara digital o la Handycam de Sony) Play List (reproducir lista), función Repeat (repetir), función Index (índice)



www.aibo.com

### Resumen

Para reproducir vídeos grabados con la cámara incorporada del organizador CLIÉ (sólo para PEG-NX70V) o reproducir vídeos en el organizador CLIÉ utilizando el software “Image Converter” de la computadora.

### Preparación para su utilización

Instalada

Necesita “Memory Stick”

➔ Para obtener más información, consulte el “Manual de aplicaciones CLIÉ” de la computadora.

## Reproducir Macromedia® Flash™

### Aplicación que se va a utilizar



**Macromedia Flash Player 5**  
CLIÉ Handheld

### Palabra clave

Formato swf

### Resumen

Para reproducir el contenido de Macromedia Flash. Es posible que algunos contenidos de Flash para computadoras no se puedan reproducir correctamente en el organizador CLIÉ.



### Preparación para su utilización

Instalada

Necesita “Memory Stick”

➔ Para obtener más información, consulte el “Manual de aplicaciones CLIÉ” de la computadora.



## Escuchar música con el organizador CLIÉ

### Aplicación que se va a utilizar



**Audio Player** CLIÉ Handheld

### Palabra clave

MP3, ATRAC3

### Resumen

Para reproducir archivos de música guardados en un soporte “Memory Stick”.



### Preparación para su utilización

Instalada

Necesita conectarse a la computadora

Necesita “Memory Stick”

➔ Para obtener más información, consulte el “Manual de aplicaciones CLIÉ” de la computadora.

## Transferir archivos de música al organizador CLIÉ

### Aplicación que se va a utilizar

**SonicStage 1.5** PC

### Palabra clave

ATRAC3

### Resumen

Para gestionar y crear archivos de música que se van a reproducir con el organizador CLIÉ.

La aplicación también se utiliza para transferir archivos de música a un soporte “Memory Stick”.

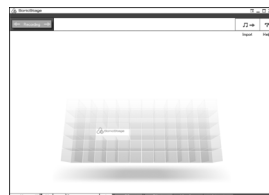

### Preparación para su utilización

Debe instalarse

### Menú del CD-ROM de instalación

“CLIE Audio”

➔ Para obtener más información, consulte el “Manual de aplicaciones CLIÉ” y “SonicStage Help” (ayuda de SonicStage) en la computadora.

## Grabación de notas de voz

### Aplicación que se va a utilizar

 **Voice Recorder** **CLIÉ Handheld**

### Resumen

Para grabar y reproducir notas de voz utilizando el micrófono incorporado del organizador CLIÉ.

### Preparación para su utilización

**Instalada**



➔ Para obtener más información, consulte el “Manual de aplicaciones CLIÉ” de la computadora.

## Administrar direcciones y números de teléfono

### Aplicación que se va a utilizar

 **Address** **CLIÉ Handheld**

### Resumen

Para introducir y editar información de Address, por ejemplo, nombres, direcciones o números de teléfono.

### Preparación para su utilización

**Instalada**

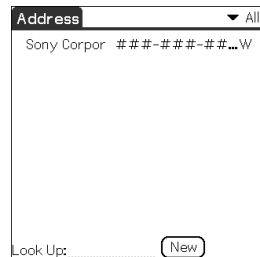

➔ Para obtener más información, consulte el “Manual de aplicaciones CLIÉ” de la computadora.

## Administrar programaciones y eventos

### Aplicación que se va a utilizar



**Date Book** CLIÉ Handheld

### Resumen

Para administrar programaciones y eventos como reuniones o viajes de trabajo.

### Preparación para su utilización

Instalada

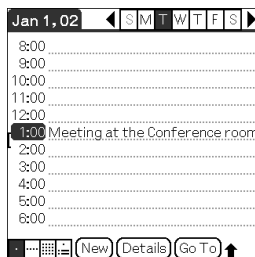

➔ Para obtener más información, consulte el “Manual de aplicaciones CLIÉ” de la computadora.

## Administrar tareas pendientes

### Aplicación que se va a utilizar



**To Do List** CLIÉ Handheld

### Resumen

Para mostrar tareas que desea le sean recordadas más adelante. Puede asignar prioridades a las tareas.

### Preparación para su utilización

Instalada

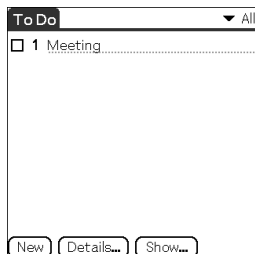

➔ Para obtener más información, consulte el “Manual de aplicaciones CLIÉ” de la computadora.

.....

## Tomar notas

■ **Aplicación que se va a utilizar**



■ **Resumen**

Para tomar notas o mostrar documentos creados en la computadora.

■ **Preparación para su utilización**

**Instalada**

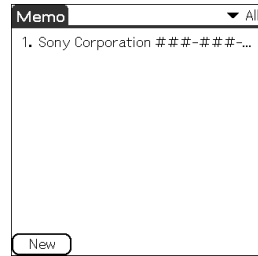

➔ Para obtener más información, consulte el “Manual de aplicaciones CLIÉ” de la computadora.

.....

## Tomar notas de escritura con el lápiz stylus

■ **Aplicación que se va a utilizar**



■ **Resumen**

Para tomar notas de escritura con el lápiz stylus

■ **Preparación para su utilización**

**Instalada**

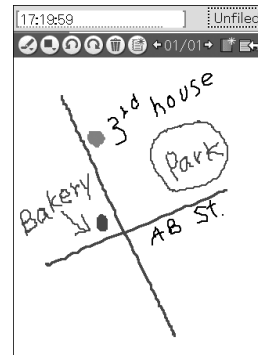

➔ Para obtener más información, consulte el “Manual de aplicaciones CLIÉ” de la computadora.

## Utilizar la calculadora

### Aplicación que se va a utilizar



**Calculator** CLIÉ Handheld

### Resumen

Para calcular con el organizador CLIÉ. Puede guardar y recuperar cálculos con la memoria de la calculadora.

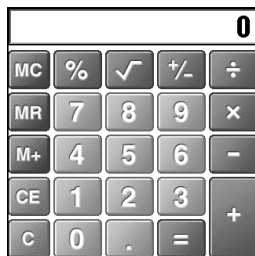

### Preparación para su utilización

**Instalada**

➔ Para obtener más información, consulte el “Manual de aplicaciones CLIÉ” de la computadora.

## Enviar y recibir mensajes de correo electrónico

### Aplicación que se va a utilizar



**CLIE Mail** CLIÉ Handheld

### Resumen

Para enviar y recibir mensajes de correo electrónico en el organizador CLIÉ.

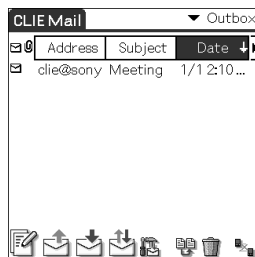

### Preparación para su utilización

**Debe instalarse**

### Menú del CD-ROM de instalación

CLIÉ Desktop > CLIÉ Add-ons

➔ Para obtener más información, consulte el “Manual de aplicaciones CLIÉ” de la computadora.

## Navegar por sitios Web

### Aplicación que se va a utilizar



**NetFront** **CLIÉ Handheld**

### Palabra clave

Sitios Web, Internet, navegador WWW

### Resumen

Para navegar por sitios Web con el organizador CLIÉ.

### Preparación para su utilización

**Debe instalarse**

### Menú del CD-ROM de instalación

CLIÉ Desktop > CLIÉ Add-ons

➔ Para obtener más información, consulte el “Manual de aplicaciones CLIÉ” de la computadora.

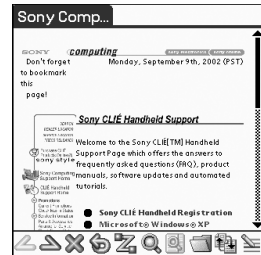

## Utilizar como mando a distancia

### Aplicación que se va a utilizar



**CLIE Remote Commander**  
**CLIÉ Handheld**

### Palabra clave

Transferencia por infrarrojos

### Resumen

Para utilizar el organizador CLIE como control remoto.

### Preparación para su utilización

**Instalada**



➔ Para obtener más información, consulte el “Manual de aplicaciones CLIÉ” de la computadora.

## Visualizar la hora local internacional

### Aplicación que se va a utilizar



**World Alarm Clock**

CLIÉ Handheld

### Resumen

Para visualizar la hora local internacional  
También puede utilizar la aplicación como despertador.

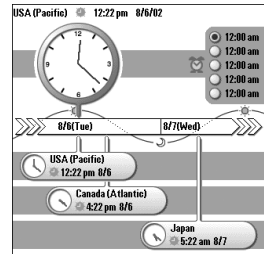

### Preparación para su utilización

Debe instalarse

### Menú del CD-ROM de instalación

“CLIÉ Desktop” > “CLIÉ Add-ons”

➔ Para obtener más información, consulte el “Manual de aplicaciones CLIÉ” de la computadora.

## Intercambiar datos entre el organizador CLIÉ y el soporte “Memory Stick”

### Aplicación que se va a utilizar



**CLIE Files** CLIÉ Handheld

### Resumen

Para intercambiar datos (copiar, mover, eliminar) entre el organizador CLIÉ y el soporte “Memory Stick” insertado en el organizador, o bien para intercambiar datos en un soporte “Memory Stick”.

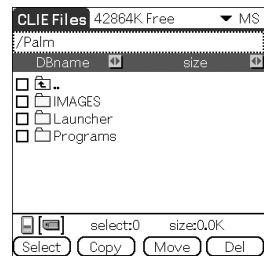

### Preparación para su utilización

Instalada

Necesita “Memory Stick”

➔ Para obtener más información, consulte el “Manual de aplicaciones CLIÉ” de la computadora.

## Realizar copias de seguridad en un soporte "Memory Stick"

### Aplicación que se va a utilizar



#### Memory Stick Backup

CLIÉ Handheld

### Resumen

Para realizar copias de seguridad de la aplicación o de los datos en un soporte "Memory Stick".

### Preparación para su utilización

Instalada

Necesita "Memory Stick"

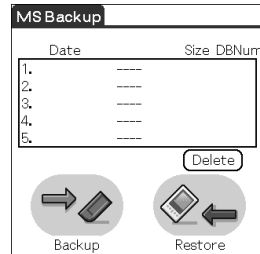

➔ Para obtener más información, consulte el "Manual de aplicaciones CLIÉ" de la computadora.

## Utilizar el "Memory Stick" en el organizador CLIÉ con la computadora

### Aplicación que se va a utilizar



#### Memory Stick Import

CLIÉ Handheld

#### Memory Stick Export

PC

### Resumen

Para instalar aplicaciones o copiar datos desde la computadora a un soporte "Memory Stick" en el organizador CLIÉ sin realizar ninguna operación HotSync®.

### Preparación para su utilización

Necesita "Memory Stick"

Memory Stick Import (importación Memory Stick) Instalada

Memory Stick Export (exportación Memory Stick)

Debe instalarse

### Menú del CD-ROM de instalación

CLIÉ Utilities > Memory Stick Export

➔ Para obtener más información, consulte el "Manual de aplicaciones CLIÉ" de la computadora.

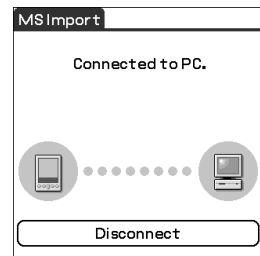



## Personalizar los ajustes de sonido

### Aplicación que se va a utilizar



**Sound Utility** **CLIÉ Handheld**

### Resumen

Para administrar los datos de audio convertidos con Sound Converter 2. Los archivos de datos de audio se transfieren desde la computadora al organizador CLIÉ mediante una operación HotSync®.

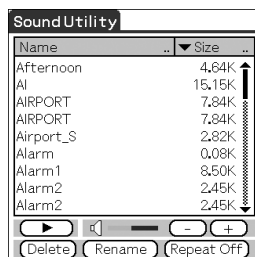

### Preparación para su utilización

**Instalada** **Necesita conectarse a la computadora**

➔ Para obtener más información, consulte el “Manual de aplicaciones CLIÉ” de la computadora.

## Transferir datos de audio al organizador CLIÉ

### Aplicación que se va a utilizar

**Sound Converter 2** **PC**

### Palabra clave

Formato WAVE (PCM), formato MIDI (Standard MIDI File Format 0/1)

### Resumen

Para convertir los datos de audio de formato WAVE (PCM) o MIDI de la computadora en datos de audio del formato del organizador CLIÉ.

### Preparación para su utilización

**Debe instalarse**

### Menú del CD-ROM de instalación

CLIÉ Utilities > Sound Converter 2

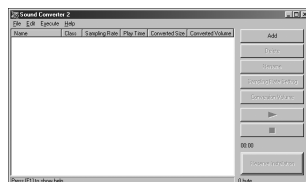

➔ Para obtener más información, consulte el “Manual de aplicaciones CLIÉ” de la computadora.

# Utilizar datos de Microsoft® Word/Excel

## Aplicación que se va a utilizar



**Documents To Go**

**CLIÉ Handheld**

**PC**

## Palabra clave

Formato doc, formato xls, formato txt

## Resumen

Para abrir o editar datos de Microsoft Word/Excel en el organizador CLIÉ.

## Preparación para su utilización

**Debe instalarse**

**Necesita conectarse a la computadora**

## Menú del CD-ROM de instalación

CLIÉ Utilities > Documents to Go

► Para obtener más información, consulte el “Manual de aplicaciones CLIÉ” y “Documents To Go Help” (ayuda de Documents To Go) en la computadora.

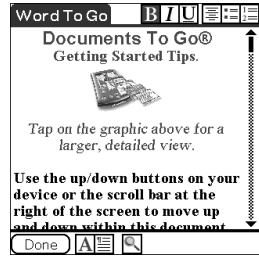

# Intercambiar datos con Microsoft® Outlook

## Aplicación que se va a utilizar

**Intellisync Lite**

**PC**

## Resumen

Para intercambiar datos entre Microsoft Outlook/Lotus Organizer y Date Book, Address, To Do, etc., del organizador CLIÉ.

## Preparación para su utilización

**Debe instalarse**

**Necesita conectarse a la computadora**

## Menú del CD-ROM de instalación

Seleccione **Palm Desktop for CLIÉ** en el **CLIE Desktop** y siga las instrucciones que aparecen en pantalla.

► Para obtener más información, consulte el “Manual de aplicaciones CLIÉ” e “Intellisync Lite Help” (ayuda de Intellisync Lite) en la computadora.

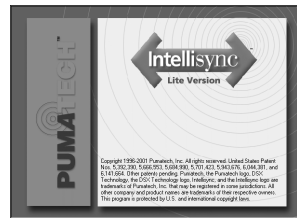

# Resolución de problemas

En esta sección se describe cómo resolver problemas comunes que pueden surgir al utilizar el organizador CLIÉ.

## Prevención de problemas

### ..... Se recomienda realizar copias de seguridad

Se recomienda realizar una copia de seguridad de los datos en caso de producirse problemas inesperados. Con ello se asegurará de que los datos no se pierden en el organizador CLIÉ aun en caso de que tenga que realizar un reinicio físico.

#### **Realizar una copia de seguridad utilizando la aplicación Memory Stick Backup**

Puede realizar una copia de seguridad en el soporte "Memory Stick" utilizando la aplicación suministrada Memory Stick Backup. Es la forma más adecuada de realizar una copia de seguridad.

➔ **Es necesario el soporte "Memory Stick" (opcional).**

Para obtener más información, consulte "Realizar una copia de seguridad de los datos del Sony CLIÉ Handheld: Realizar una copia de seguridad de todos los datos en un soporte "Memory Stick" (mediante la aplicación Memory Stick Backup)" en la "Guía práctica".

## **Realizar una copia de seguridad mediante la operación HotSync®**

Los datos del organizador CLIÉ se copian en la computadora cada vez que realice una operación HotSync®. Los datos del organizador CLIÉ se pueden perder cuando se efectúa un hard reset (reinicio físico). Sin embargo, si realiza una copia de seguridad mediante la operación HotSync®, puede restaurar todos los datos que haya sincronizado previamente en la computadora durante la siguiente operación HotSync®.

Sin embargo, no puede realizar copias de seguridad de las aplicaciones o datos siguientes mediante la operación HotSync®.

- Aplicaciones o datos instalados desde un soporte “Memory Stick” o transferidos mediante infrarrojos.
- Algunas aplicaciones y archivos de controlador que se hayan añadido posteriormente, o determinados datos de aplicaciones.

Para obtener información sobre las aplicaciones que no se pueden copiar, consulte los manuales correspondientes a cada aplicación.

Cuando desee realizar una copia de seguridad completa, utilice la aplicación Memory Stick Backup.

Para obtener más información sobre HotSync, consulte “Intercambiar y actualizar datos mediante operaciones HotSync®” en la “Guía práctica”.

# Resolución de problemas

En caso de que surja algún problema, siga el procedimiento que se indica a continuación.

Sony recomienda anotar los mensajes o alertas mostrados a fin de encontrar la clave para solucionar el problema.

## **Paso 1 Consulte “Resolución de problemas: preguntas y respuestas” o los manuales de la aplicación correspondiente.**

- Consulte “Resolución de problemas: preguntas y respuestas”.
- Haga clic en el icono CLIE Info (información CLIE), seleccione Manual en la computadora y lea la información acerca de las aplicaciones.

## **Paso 2 Consulte el sitio Web del servicio de atención al cliente del Sony CLIÉ Handheld.**

En el sitio Web del Sony CLIÉ Handheld (<http://www.ita.sel.sony.com/support/clie/>), puede encontrar respuestas a las preguntas más frecuentes, descargar información sobre los últimos programas, encontrar información sobre la conexión de dispositivos periféricos, etc.

Haga clic en el icono CLIÉ Info y seleccione CLIÉ Handheld Support (atención al cliente de CLIÉ).

### **Nota**

Palm OS® es compatible con miles de aplicaciones complementarias de otros fabricantes. Sony no ofrece soporte técnico para las aplicaciones de otros fabricantes. Si tiene problemas con alguna aplicación de otro fabricante, póngase en contacto con el desarrollador o editor de ese software.

# Cómo obtener ayuda

## Documents to Go

Información de asistencia:

<http://www.dataviz.com/Sony/>

(+1) 203-268-0030 (sólo en inglés)

De lunes a viernes excluidos días festivos nacionales

De 09:00 a 18:00 (hora zona este de EE UU)

## Intellisync Lite:

Información de asistencia:

<http://www.pumatech.com/sonyclie/>

## Para el organizador CLIÉ y aplicaciones distintas de las mencionadas anteriormente:

Sony proporciona varias opciones de asistencia técnica para el organizador CLIÉ. Cuando tenga cualquier duda o problema, consulte lo siguiente para obtener una solución:

■ **La Guía del usuario (esta guía), la Guía práctica (incluida) y la Resolución de problemas: preguntas y respuestas (incluido)** describen cómo utilizar el organizador CLIÉ.

■ **Sitio Web de atención al cliente del Sony CLIÉ Handheld**

<http://www.ita.sel.sony.com/support/ctie/>

Ofrece la última información sobre el organizador CLIÉ. En el sitio Web encontrará:

- Preguntas más frecuentes (FAQ)
- Manual de instrucciones en línea
- Información relativa a la instalación
- Actualizaciones de software
- Base de datos en línea

■ **El servicio de atención al cliente por correo electrónico de Sony** responde a sus preguntas por correo electrónico.

Envíe su pregunta y un representante del servicio de atención al cliente le enviará una respuesta. Puede utilizar el formulario de correo electrónico de <http://www.ita.sel.sony.com/support/ctie/email.html>

# Información adicional

## Notas de utilización

### Manipulación

- Asegúrese de no rayar ni dañar la pantalla del organizador CLIÉ o el área de escritura Graffiti®. Para tocar la pantalla, utilice siempre el lápiz stylus o un puntero con punta de plástico.  
No utilice ningún bolígrafo, lápiz o cualquier otro objeto punzante para escribir en la pantalla.
- No esponga el organizador CLIÉ a la lluvia o la humedad. Si el agua entra en los circuitos a través de los botones o los interruptores, el organizador CLIÉ podría sufrir daños.
- La pantalla del organizador CLIÉ está hecha de cristal. No deje caer el organizador CLIÉ ni lo esponga a golpes. No lleve el organizador CLIÉ en el bolsillo trasero del pantalón. Si se sienta con el organizador en dicho bolsillo, podría romperlo.
- Evite la utilización o almacenamiento del organizador CLIÉ en lugares expuestos a:
  - temperaturas extremadamente altas, como el interior de un vehículo expuesto al sol, o cerca de un radiador
  - luz solar directa
  - humedad alta
  - exceso de polvo
- La base de goma del cargador podría perder su capacidad adhesiva si se ensucia. Si esto se produce, limpie la base de goma con un paño suave humedecido para recuperar la adhesividad.

### Limpieza

- Limpie el organizador CLIÉ con un trapo suave y seco.
- Retire la suciedad y el polvo de la lente de la cámara limpiándola con un paño suave de algodón humedecido.

## ..... **Consideraciones acerca de la batería**

### **Cargar**

- Cuando la batería está vacía, el proceso de recarga del organizador CLIÉ dura aproximadamente cuatro horas.
- Si carga el organizador diariamente, el proceso sólo durará unos minutos.
- Puede utilizar el organizador mientras se está cargando.

### **Autonomía de la batería**

- Con una batería totalmente cargada, podrá utilizar el organizador CLIÉ durante 10 días aproximadamente, tomando como base 30 minutos de utilización PIM cada día y sin utilizar la función de reproducción de audio.
- Si ajusta el conmutador HOLD fuera de la posición de protección y enciende la retroiluminación al máximo, podrá reproducir música de forma continua durante aproximadamente dos horas y media.
- Si ajusta el conmutador HOLD a la posición de protección, podrá reproducir música de forma continua durante unas cuatro horas.
- La autonomía de la batería depende del entorno y de las condiciones de utilización del organizador CLIÉ, así como de las aplicaciones que se utilicen.
  - ➔ Para obtener más información sobre la utilización del manual, consulte "Especificaciones" en la página 98 de este manual.

### **Conservación de la batería**

- Apague la retroiluminación cuando haya buenas condiciones visuales. Para obtener más información, consulte "Botón POWER" en la página 35.
- Modifique el ajuste del tiempo de apagado automático para que el organizador CLIÉ se apague automáticamente tras un breve periodo de inactividad.
  - ➔ Para obtener más información, consulte "Personalizar el Sony CLIÉ Handheld (preferencias): Configurar el tiempo de apagado automático en la "Guía práctica".
- Si reproduce archivos de audio con "Audio Player", la batería se agotará antes.

### **Utilización de dispositivos periféricos**

Si aparece un mensaje de precaución advirtiéndole de que queda poca batería cuando esté utilizando dispositivos periféricos con el organizador CLIÉ, detenga inmediatamente su funcionamiento y cargue el organizador. Si continúa utilizándolo, se pueden perder datos de la memoria del organizador CLIÉ.



## **Cuando quede poca batería**

- Cuando se vaya a agotar la batería, aparece un mensaje de precaución en la pantalla y no podrán llevarse a cabo las operaciones con el soporte “Memory Stick” o el ajuste de la retroiluminación.  
Si esto ocurre, realice una operación HotSync® para crear en la computadora una copia de seguridad de todos los datos del organizador CLIÉ. A continuación, cargue el organizador CLIÉ con su cargador con objeto de evitar la pérdida de datos.
- Si el organizador CLIÉ no se enciende al pulsar el botón POWER, cárguelo inmediatamente.
- El indicador de la carga remanente no siempre refleja la capacidad restante real de la batería. Para evitar quedarse sin batería accidentalmente, cárguela a menudo aunque no se haya descargado completamente.
- No es necesario reemplazar la batería. Cuando el indicador de la batería sea cero, coloque el organizador CLIÉ en el cargador y comience a cargarlo inmediatamente. No desmonte en ningún caso el organizador CLIÉ para extraer la batería.

## **No espere a que el indicador de carga restante muestre 0**

Si la batería se descarga y el organizador CLIÉ permanece en ese estado durante un periodo de tiempo prolongado, se borrarán todos los datos almacenados. Sony recomienda cargar el organizador CLIÉ con frecuencia.

## **Otros**

El organizador CLIÉ puede calentarse si lo utiliza durante períodos prolongados. Esto no implica un funcionamiento defectuoso.

# Especificaciones

## Sistema operativo

Palm OS<sup>®</sup> 5 (ver.5.0)

## CPU

PXA250 a 200 MHz

## Memoria

16 MB (RAM)

Intervalo de memoria de usuario:  
aprox. 11 MB

## Entrada/salida externa

Conector de interfaz

IrDA (1.2)

Puerto IR para control AV

Ranura para "Memory Stick"

Ranura para comunicación  
inalámbrica (CompactFlash<sup>®</sup> tipo II)

## Pantalla

Pantalla TFT a color con  
retroiluminación,  
320 × 480 puntos, 65.536 colores

## Otros

Sintetizador de FM

16 acordes

Sonido IMA ADPCM (monoaural)

Altavoz monoaural

Micrófono monoaural

## Dimensiones (excluidas proyecciones)

Aprox. 72,3 × 136,6 × 23,5 mm  
(2<sup>7</sup>/<sub>8</sub> × 5<sup>1</sup>/<sub>2</sub> × <sup>15</sup>/<sub>16</sub> pulgadas) (a/a/f)

## Masa

Aprox. 220 g (8 onzas) (incluido el  
lápiz stylus suministrado)

## Temperatura de funcionamiento

5 °C a 35 °C (41 °F a 95 °F)

## Respuesta de frecuencia de audio

De 20 Hz a 20.000 Hz

## Formato de grabación de audio

ATRAC3

MP3 (~320 kbps)

## Frecuencia de muestreo

44,1 kHz

## Salida

Auriculares: mini conector estéreo

## Imagen

### (sólo para PEG-NX70V)

Aprox. 310.000 píxeles <sup>1</sup>/<sub>5,5</sub> pulgadas  
Sensor de imagen CMOS

## Lentes

### (sólo para PEG-NX70V)

F2.8/longitud de foco 2,62 mm  
(equivalente a película de 35 mm  
f=aprox. 50 mm)

## Rango de enfoque

### (sólo para PEG-NX70V)

0,3 m a ∞

## Ángulo de giro de la cámara (sólo para PEG-NX70V)

Aprox. 260°

## Visor de la cámara

### (sólo para PEG-NX70V)

En la pantalla del organizador CLIÉ  
Archivos de imagen: 320 × 240,  
160 × 240  
Archivos de vídeo: 320 × 224

## Otros (sólo para PEG-NX70V)

Balance de blanco (automático, interior A (luz incandescente), interior B (luz fluorescente), exterior)  
Efectos de imagen (apagado, B&W monotono), Sepia (tono sepia), Neg. Art (art. Negativo), solarización)  
Ajuste de brillo (-2 a +2)  
Función de cuenta atrás (sólo para archivos de imagen)

## Tamaño de imagen (en la grabación) (sólo para PEG-NX70V)

Archivos de imagen: 640 × 480,  
320 × 240, 160 × 120,  
320 × 480 (imagen vertical)  
Archivos de vídeo: 160 × 112

## Formatos (en la grabación) (sólo para PEG-NX70V)

Archivos de imagen:  
JPEG (formato DCF)  
Archivos de vídeo:  
Formato Movie Player

## Tamaño de imagen (en la visualización)

En la pantalla del organizador CLIÉ  
Archivos de imagen:  
320 × 480, 320 × 240, 160 × 120  
Archivos de vídeo:  
426 × 320, 320 × 240, 160 × 112

## Formatos (en la visualización)

Archivos de imagen: JPEG  
(formato DCF)  
Archivos de vídeo:  
formato Movie Player,  
formato MPEG Movie

## Formato de codificación/ descodificación de voz

IMA ADPCM (1 c, 4 bits)  
Modo SP (22,05 kHz),  
Modo LP (8 kHz)

## Alimentación

Adaptador de CA (incluido):  
5,2 V CC (conector especializado)  
(el cable de CA suministrado es para 120 VCA)

Batería:  
Iones de litio (interna)  
Adaptador de corriente  
(PEGA-AC10):

Entrada: CA 100-240 V  
50/60 Hz 0,26 A  
Salida: CC 5,2 V 0,2 A  
Base (PEGA-UC70):  
CC 5,2 V 0,2 A

## Autonomía de la batería

PIMs:  
10 días  
(cuando las PIMs, como Date Book, se utilizan durante 30 minutos al día con la retroiluminación apagada)  
6 días  
(cuando las PIMs, como Date Book, se utilizan durante 30 minutos al día con la retroiluminación encendida)  
Reproducción de archivos de audio (modo continuo):  
Aprox. 4 horas  
(en la reproducción de archivos de audio con el conmutador HOLD activado)  
Aprox. 2,5 horas  
(en la reproducción de archivos de audio con el conmutador HOLD desactivado y la retroiluminación al máximo)

Reproducción de archivos de vídeo  
(modo continuo):

Aprox. 3,5 horas  
(en la grabación de archivos de vídeo con el conmutador HOLD encendido)

Aprox. 1,5 horas  
(en la grabación de archivos de vídeo con el conmutador HOLD apagado y la retroiluminación al máximo)

Visualización de archivos de vídeo  
(modo continuo):

Aprox. 3 horas  
(en la visualización de archivos de vídeo con la retroiluminación apagada)

Aprox. 2 horas  
(en la visualización de archivos de vídeo con la retroiluminación encendida)

Grabación de notas de voz  
(modo continuo):

Aprox. 6 horas  
(en la grabación de archivos de vídeo con el conmutador HOLD encendido)

Aprox. 2,5 horas  
(en la grabación de archivos de vídeo con el conmutador HOLD apagado y la retroiluminación al máximo)

Comunicación de datos (modo continuo):

Aprox. 2,5 horas  
(comunicación de datos con PEGA-WL100)

\* La autonomía de la batería depende de la temperatura y las condiciones de uso.

## **Tiempo máximo de grabación**

Formato ATRAC3

(utilizando un soporte “MagicGate Memory Stick” de 128 MB, venta por separado)

Aprox. 120 minutos  
(velocidad: 132 kbps)

Aprox. 160 minutos  
(velocidad: 105 kbps)

Aprox. 240 minutos  
(velocidad: 66 kbps)

Formato MP3

(utilizando un soporte “Memory Stick” de 128 MB, venta por separado)

Aprox. 170 minutos  
(velocidad: 96 kbps)

Aprox. 130 minutos  
(velocidad: 128 kbps)

Aprox. 65 minutos  
(velocidad: 256 kbps)

## **Tiempo máximo de grabación de audio**

(utilizando un soporte “Memory Stick” de 128 MB, venta por separado)

Modo SP: Aprox. 190 minutos

Modo LP: Aprox. 520 minutos

## **Tiempo máximo de grabación de vídeo (sólo para PEG-NX70V)**

(utilizando un soporte "Memory Stick" de 128 MB, venta por separado)

Obsérvese que el tiempo máximo de grabación de vídeo en funcionamiento continuo es de aprox. 60 minutos.

V:192/A: 32 kbps:

Aprox. 70 minutos

V:96/A: 32 kbps:

Aprox. 120 minutos

## **Capacidad máxima de grabación de archivos de imagen (sólo para PEG-NX70V)**

(utilizando un soporte "Memory Stick" de 128 MB, venta por separado)

640 × 480: Aprox. 1.000 archivos

320 × 240: Aprox. 2.000 archivos

160 × 120: Aprox. 6.000 archivos

320 × 480: Aprox. 1.500 archivos

## **Sistema necesario en la computadora**

Se necesita el siguiente sistema en la computadora para utilizar el software Palm Desktop for CLIÉ y el software guardado en el CD-ROM suministrado.

- Sistema operativo: Microsoft Windows 98 Second Edition, Windows Millennium Edition, Windows 2000 Professional, Windows XP Home Edition, Windows XP Professional
- Procesador: Pentium II a 400 MHz o superior (se recomienda Pentium III a 500 MHz o superior)
- RAM: 96 MB mínimo (se recomienda 128 MB, 256 MB para Windows XP)
- Espacio disponible en el disco duro: 200 MB (se recomienda 350 MB)\*
  - \* Se necesitan 185 MB como mínimo para instalar bases de datos de CD con el software SonicStage 1.5 y espacio equivalente al tamaño del archivo para guardar un archivo de audio.  
Se necesitan 100 MB como mínimo para instalar e imprimir utilizando el software PictureGear Studio.
- Pantalla: color de alta densidad o superior (mínimo 800 × 600 puntos)
- Unidad de CD-ROM
- Puerto USB
- Dispositivo de señalización (mouse, etc.)

El diseño y las especificaciones son susceptibles de ser modificados sin previo aviso.



# Índice

---

## A

---

Adaptador de CA	19
Adaptador de conexión	20
Address (dirección)	68, 82
Administrar direcciones y números de teléfono	68
Administrar programaciones	66
ADVERTENCIA	4
Aplicaciones	
Instalar	75
Pulsar	49
Salir	49
Utilizar el manual de aplicaciones CLIÉ	73
Aplicaciones complementarias	75
Archivos de imagen	59
Tomar imágenes	59
Utilizar	60
Archivos de vídeo	63
Arrastrar	34
Audio Player	81

---

## B

---

Barra de estado	46
Botón BACK	38
Botón CAPTURE/REC	36
Botón POWER	35
Botón Scroll	38
Botón VOICE REC	36

---

## C

---

Calculator (calculadora)	85
Cámara	37
Cargador	17, 19, 31
Cargar	19
CLIE Album (álbum CLIE)	77
CLIE Camera (cámara CLIE)	76
CLIE Files (archivos CLIE)	87
CLIE Launcher (iniciador CLIE)	48
CLIE Mail (correo CLIE)	85
CLIE Memo (notas CLIE)	84
CLIE Remote Commander (control remoto CLIE)	86
CLIE Viewer (visualizador CLIE)	50
Abrir y reproducir archivos	50
Seleccionar y eliminar archivos	51
CLIÉ Viewer (visualizador CLIÉ)	77
Componentes	13
Conectar el cargador a la computadora	24
Conector USB	24
Conexión a Internet	71
Configuración	19
Configuración inicial	25
Configurar el nombre de usuario	31
Configurar la fecha	28
Configurar la hora	27
Configurar una tarjeta de red	71
Conmutador HOLD	37
Consideraciones acerca de la batería	96
Control remoto de audio	17

---

## D

---

Date Book (calendario de citas) . 66, 83  
Documents to Go . . . . . 70, 90

---

## E

---

Encender. . . . . 35  
Encendido. . . . . 25  
Escuchar música . . . . . 65  
Especificaciones . . . . . 98  
Estilo de funcionamiento . . . . . 15  
    Estilo abierto . . . . . 15  
    Estilo cerrado . . . . . 15  
    Estilo plegado . . . . . 16

---

## F

---

Funciones de los componentes. . . . . 35

---

## G

---

Graffiti® . . . . . 46

---

## H

---

HotSync® . . . . . 31, 53

---

## I

---

Icono Application Manager  
(gestor de aplicaciones) . . . . . 45  
Icono Brightness Adjustment  
(ajuste de brillo) . . . . . 45

Iconos para cambiar de Graffiti al  
teclado de software . . . . . 46  
Image Converter (convertor de  
imágenes) . . . . . 76  
Instalar el Palm™ Desktop  
for CLIÉ . . . . . 22  
Intellisync Lite . . . . . 90  
Intercambiar los datos  
de Date Book y Address . . . . . 69  
Introducir datos. . . . . 52

---

## L

---

Lápiz stylus . . . . . 26, 33  
LED "Memory Stick" . . . . . 39  
LED POWER. . . . . 36  
LED REC . . . . . 37

---

## M

---

Macromedia Flash Player 5 . . . . . 80  
Memo Pad (bloc de notas) . . . . . 84  
"Memory Stick" . . . . . 63  
Memory Stick Backup (copia de  
seguridad Memory Stick) . . . . . 88  
Memory Stick Export (exportación  
Memory Stick) . . . . . 88  
Memory Stick Import (importación  
Memory Stick) . . . . . 88  
Movie Player  
(reproductor de vídeo) . . . . . 80  
Movie Recorder  
(cámara de vídeo) . . . . . 79

---

## N

---

Navegador Jog Dial™ . . . . . 34  
NetFront . . . . . 86



---

## O

---

- Operaciones básicas . . . . . 33
  - Utilizar el lápiz stylus . . . . . 33
  - Utilizar el navegador Jog Dial™ . . . . 34

---

## P

---

- Panel de pantalla . . . . . 15
- Panel frontal . . . . . 44
- Photo Editor  
(editor de fotografías) . . . . . 78
- PhotoStand . . . . . 78
- PictureGear Studio . . . . . 79
- Puerto IR . . . . . 40

---

## R

---

- Ranura para comunicación  
inalámbrica . . . . . 42
  - Insertar la tarjeta de red . . . . . 43
  - Retirar la tarjeta de red . . . . . 43
- Ranura para "Memory Stick" . . . . . 39
  - Extraer el soporte "Memory Stick" . . 39
  - Insertar el soporte "Memory Stick" . . 39
- Reiniciar . . . . . 56
  - Reinicio físico . . . . . 57
  - Reinicio suave . . . . . 56

---

## S

---

- Software Palm™ Desktop  
for CLIÉ . . . . . 22
- SonicStage 1.5 . . . . . 81
- Soporte del stylus . . . . . 17
- Sound Converter 2 . . . . . 89
- Sound Utility  
(utilidad de sonido) . . . . . 89

---

## T

---

- Teclado de hardware . . . . . 41
- Teclado de software . . . . . 46
- To Do List  
(lista de tareas pendientes) . . . . . 83
- Tocar . . . . . 26, 33

---

## U

---

- Utilización de las aplicaciones . . . . . 73
- Utilización del CLIÉ Handheld . . . . . 59
- Utilizar archivos de imagen . . . . . 59
- Utilizar la grabadora de voz . . . . . 64
- Utilizar vídeos . . . . . 61

---

## V

---

- Videos . . . . . 61
  - Tomar vídeos . . . . . 61
  - Utilizar . . . . . 62
- Visualizar archivos de imagen . . . . . 63
- Visualizar documentos  
de Microsoft® Word  
y Microsoft® Excel . . . . . 70
- Voice Recorder  
(grabadora de voz) . . . . . 82

---

## W

---

- World Alarm Clock  
(reloj mundial de alarmas) . . . . . 87

---

## Z

---

- Zona horaria . . . . . 28





Para obtener la información más reciente  
sobre la asistencia y los accesorios,  
visite el sitio Web oficial de Sony CLÍE  
**<http://www.sony.com/clie/>**