

BENQ-SIEMENS



E61

BENQ-SIEMENS E61
Mobile Phone
User Manual

Copyright

© 2006. BenQ Mobile GmbH & Co. OHG. All rights reserved. No part of this publication may be reproduced, transmitted, transcribed, stored in a retrieval system or translated into any language or computer language, in any form or by any means, electronic, mechanical, magnetic, optical, chemical, manual or otherwise, without the prior written permission of BenQ Mobile GmbH & Co. OHG.

Disclaimer

BenQ Mobile GmbH & Co. OHG makes no warranty or representation, either expressed or implied, with respect to the quality, accuracy or fitness for any particular purpose of this document. The information in this document is correct at the time of printing and subject to change without notice.

Information de sécurité

Pour votre sécurité, lisez attentivement les consignes ci-dessous avant d'utiliser votre téléphone :

Exposition aux signaux RF

Mesure de la valeur SAR max.

EU : GSM900 : 0,668 W/kg ; DCS1800 : 0,154 W/kg.

USA : PCS1900 : 0,366 W/kg (tête) ; 0,301 W/kg (corps).

Votre téléphone portable sans fil est un émetteur-récepteur radio à faible puissance. Lorsqu'il est ALLUME, il reçoit et émet également des ondes radio (RF).

Les agences européennes et internationales ont publié des normes et des recommandations établissant les niveaux sécuritaires d'exposition aux radiofréquences (RF) électromagnétiques.

- International Commission on Non-Ionizing Radiation Protection (ICNIRP) 1996
- Verband Deutscher Elektroingenieure (VDE) DIN- 0848
- Directives de la Communauté européenne, Direction Générale V, radiofréquences (RF) électromagnétiques
- National Radiological Protection Board du Royaume-Uni, GS 11, 1988
- American National Standards Institute (ANSI) IEEE. C95.1- 1992
- National Council on Radiation Protection and Measurements (NCRP). Report 86
- Department of Health and Welfare Canada. Code de sécurité 6

Ces normes se fondent sur les évaluations complètes et régulières des documents scientifiques pertinents. Par exemple, plus de 120 chercheurs, ingénieurs et médecins provenant d'universités, d'organismes publics de santé et de l'industrie ont révisé l'ensemble des recherches disponibles pour actualiser la norme ANSI.

La conception de votre téléphone est conforme aux normes lorsqu'il est utilisé normalement.

Limitations spécifiques de l'utilisation

Les accessoires portés au corps ne doivent contenir aucun élément métallique.

Utilisation du téléphone

- Position normale : tenez le téléphone comme n'importe quel autre téléphone.
- Afin d'éviter toute interférence RF potentielle, veuillez ne pas porter le téléphone autour du cou ou contre votre poitrine pendant de longues heures.

Batteries

- Pour des raisons de sécurité, lorsque la température du téléphone dépasse 45° C ou descend sous 0° C, le chargement s'arrête.
- Ne pas exposer les batteries à des températures inférieures à -10° C ou supérieures à 45° C. Emportez toujours votre téléphone lorsque vous quittez votre véhicule.
- Utilisez uniquement une batterie d'origine pour garantir un fonctionnement normal du téléphone.

Toutes les batteries peuvent provoquer des dommages matériels, des blessures ou des brûlures si un matériau conducteur comme un bijou, des clés ou des chaînes ornées de perles entre en contact avec les contacts exposés. Le matériau peut terminer le circuit électrique et devenir très chaud. Pour vous protéger contre un tel drain de courant non souhaité, manipulez une batterie chargée avec soin, en particulier quand vous la remplacez dans votre poche, dans votre sac ou dans tout autre récipient contenant des objets métalliques. Les batteries sont emballées dans une enveloppe protectrice. Lorsque vous ne l'utilisez pas, placez-la dans cette enveloppe protectrice.

Conduite

Vérifiez les lois et règlements en vigueur en matière d'utilisation des téléphones portables dans les zones où vous conduisez. Ne dérogez jamais à ces lois et règlements. Respectez également les directives suivantes si le téléphone est utilisé au volant :

- Soyez entièrement attentif à la conduite ; la sécurité sur la route est prioritaire.
- Utilisez un kit mains-libres, si disponible.
- Quittez la route et garez-vous avant de composer ou de décrocher un appel si les conditions de conduite ou la loi le requièrent.

Appareils électroniques

La plupart des appareils électroniques modernes sont protégés contre les signaux RF. Toutefois, les signaux RF générés par les téléphones cellulaires peuvent nuire à des appareils mal protégés.

Stimulateurs cardiaques

La Health Industry Manufacturers Association recommande de maintenir une distance minimale de 15 centimètres (6 pouces) entre un téléphone cellulaire et un stimulateur cardiaque afin d'éviter toute interférence avec celui-ci. Ces recommandations sont conformes aux recherches indépendantes et aux recommandations de la Wireless Technology Research.

Si vous portez un stimulateur cardiaque:

- **TOUJOURS** tenir le téléphone à une distance supérieure à six pouces d'un stimulateur cardiaque lorsque le téléphone est **ALLUME**.
- Ne transportez pas le téléphone dans une poche de chemise.
- Utilisez l'oreille opposée au stimulateur cardiaque afin de diminuer le risque d'interférence.

Si vous avez le moindre doute quant à la présence d'une interférence, mettez immédiatement votre téléphone **HORS TENSION**.

Prothèses auditives

Certains téléphones cellulaires numériques peuvent nuire à certaines prothèses auditives. Dans un pareil cas, il est conseillé de consulter le fabricant de la prothèse auditive pour discuter d'autres possibilités.

Autres appareils médicaux

Si vous utilisez tout autre dispositif médical personnel, veuillez vérifier auprès du fabricant si l'appareil est adéquatement protégé contre les fréquences radioélectriques (RF) externes. Votre médecin peut vous aider à obtenir ces informations.

ETEINDRE votre téléphone dans les établissements de soins de santé si les règlements en vigueur dans ces établissements vous y invitent. Les hôpitaux et les établissements de soins de santé peuvent utiliser des équipements sensibles aux fréquences radioélectriques (RF) externes.

Véhicules

Les signaux RF peuvent affecter les systèmes électroniques mal installés ou inadéquatement protégés des véhicules motorisés. Veuillez consulter le fabricant ou son représentant pour toute information sur votre véhicule. Il serait également souhaitable de consulter le fabricant de tout autre équipement ajouté au véhicule.

Etablissements identifiés

ETEINDRE votre téléphone dans toute endroit où un écriteau vous y invite.

Avions

Les réglementations de la FCC interdisent l'utilisation en vol de votre téléphone. Veuillez mettre votre téléphone **HORS TENSION** avant d'embarquer.

Zones de dynamitage

Pour éviter les interférences avec les opérations de dynamitage, veuillez mettre votre téléphone **HORS TENSION** si vous vous trouvez à proximité d'une « zone de dynamitage » ou si un écriteau indique de « **COUPER LE MODE DE COMMUNICATION RADIO BIDIRECTIONNELLE** ». Obéissez à ces panneaux et à ces instructions.

Atmosphères potentiellement explosives

Mettez votre téléphone **HORS TENSION** et ne retirez pas la batterie si vous vous trouvez dans une zone à atmosphères potentiellement explosives et respectez tous les écriteaux et instructions. Si elle devait être provoquée par votre batterie, une étincelle dans de tels endroits pourrait provoquer une explosion ou un incendie entraînant des blessures corporelles ou même la mort.

Les zones à atmosphères potentiellement explosives sont souvent, mais pas toujours, clairement signalées. On entend par zones à atmosphère potentiellement explosives les zones de ravitaillement comme les stations-service, les cales de bateaux, les lieux d'entreposage ou de manutention de carburant ou de produits chimiques, les véhicules fonctionnant au gaz de pétrole liquéfié (comme le propane ou le butane), les zones où l'air contient des produits chimiques ou des particules, comme le grain, la poussière ou des poudres métalliques et tout autre endroit où il est normalement recommandé de couper le moteur du véhicule.

Véhicules équipés d'un système d'air bag

Les air bags se déclenchent brutalement. Veuillez **NE PAS** placer d'objets, y compris des équipements fixes ou sans fil, là où l'air bag est rangé, ni dans la trajectoire de déploiement de l'air bag. Si le système se déclenche et qu'un équipement sans fil mal installé se trouve dans la zone de déploiement, vous risquez d'être gravement blessé.

Cet appareil est conforme à la Partie 15 des règlements de la FCC. Son utilisation est subordonnée aux deux conditions suivantes :

1. l'appareil ne doit pas causer d'interférence nuisible et
2. il doit accepter toute interférence, y compris celles qui peuvent causer un fonctionnement incontrôlé.

Tout changement ou toute modification de l'appareil sans l'accord explicite de l'entité responsable de sa conformité peut rendre nulle l'autorisation accordée à l'utilisateur d'employer cet équipement.

Afin de pouvoir être porté sur le corps, ce téléphone a fait l'objet de tests et satisfait aux directives de la FCC régissant l'exposition aux RF. Il peut donc être utilisé avec un accessoire qui ne contient aucun métal et placé à une distance minimum de 1,5 cm du corps. L'utilisation d'autres améliorations peut ne pas être en conformité avec les directives de la FCC régissant l'expositions aux RF. Si vous n'utilisez pas d'accessoire porté sur le corps et que vous ne tenez pas le téléphone contre l'oreille, placez le combiné à une distance minimum de 1,5 cm de votre corps lorsque le téléphone est allumé.

Déclaration de conformité aux directives de l'Union européenne

Par la présente, BenQ Corporation déclare que l'E61 répond aux principales exigences et aux autres dispositions respectives des Directives ci-dessous :

Directive R&TTE (1999/5/EC), Directive Compatibilité électromagnétique (89/336/EEC) et Directive basse tension (73/23/EEC).

CE0168

Egalement conforme à la norme :

EN 301511

TS51.010-1

EN 50360/361

EN 60950-1

EN 301489-1&-7

EN55022

EN55024

EN50332-1



A pleine puissance, l'écoute prolongée du baladeur peut endommager l'oreille de l'utilisateur. Une perte permanente de vos capacités auditives peut apparaître si vous utilisez des écouteurs ou un casque à un volume élevé. Avec le temps, vous vous adaptez à un volume plus élevé qui peut sembler normal mais qui est dommageable pour vos capacités auditives. Régler le volume à un volume raisonnable. Si vos oreilles résonnent, diminuez le volume ou arrêtez d'utiliser votre système.



Mettez au rebut les batteries et téléphones en respectant la législation nationale (Contactez votre vendeur).

Sommaire

Information de sécurité	i
1. Préparer votre téléphone	1
Insérer une carte SIM	1
Installer une batterie	2
Installer le couvercle	2
Charger le téléphone.....	3
Mettre le téléphone en marche	3
La carte miniSD	4
2. Présentation du téléphone	6
Vue d'ensemble de votre téléphone.....	6
Ecran de veille	8
Utiliser les touches en mode veille.....	10
Menu navigation.....	13
3. Utiliser votre téléphone.....	14
Fonctions d'appel.....	14
Téléphoner	14
Mettre fin à une communication.....	14
Répondre à un appel.....	14
Rejeter un appel entrant.....	14
Régler le volume	14
Composer un appel international.....	15
Composer un appel d'urgence	15
Appeler un numéro d'extension	15
Numérotation abrégée	15

Ecouter des messages vocaux.....	16
Opérations possibles pendant un appel.....	16
Répertoire.....	20
Ajouter des contacts dans le Répertoire	20
Rechercher des contacts dans le Répertoire	23
Derniers appels manqués, émis et reçus.....	23
Utiliser le profil Silence	24
Photo	25
Prendre des photos	25
Ajuster les paramètres du mode Appareil photo	26
Symboles en mode Appareil photo.....	27
Gérer vos photos.....	29
Lecteur MP3.....	31
Lire la musique	31
Télécharger de la musique sur votre téléphone	35
Raccourcis	35
Programmer les raccourcis.....	36
Utiliser les raccourcis.....	37
Messages	37
SMS.....	37
MMS.....	40
Répondeur.....	45
Infos cellule	45
État mémoire	46
Modes de saisie	46
Changer de mode de saisie	46
Basculer entre lettres majuscules et lettres minuscules	46

Saisie de texte classique	47
Saisie de texte T9.....	48
Saisie numérique.....	49
Entrer des symboles.....	49
4. Menus	50
Répertoire.....	50
Rechercher	50
Ajouter.....	50
Modif.....	50
Copier.....	50
Supprimer	51
Groupes d'appel.....	51
Gestionnaire confidentialité.....	51
Carte de visite.....	51
Mon n°	51
État mémoire	52
Messages.....	52
Appels.....	52
Appels en absence.....	52
Appels reçus	52
Appels émis	52
Tout effacer	53
Durée.....	53
Coût appels	53
Jeux.....	54

Loisirs	54
Photo	54
Lecteur MP3.....	54
Centre multimédia.....	55
Images	55
Musique.....	56
Autre.....	57
Formater miniSD.....	57
État mémoire	57
Outils	58
Réveil	58
Horloges universelles.....	59
Calendrier	59
Liste des tâches.....	60
Note	60
Raccourcis	60
Calculatrice	60
Convertisseur devises	61
Chronomètre	61
Minuterie	61
Connexion USB	62
Services	63
Service WAP.....	64
Paramètres NAP	66
N° de service.....	66
Menu STK.....	66

Paramètres.....	66
Date et heure.....	66
Marche/arrêt auto.....	67
Profils.....	67
Affichage.....	69
Audio.....	69
Affectation touches.....	70
Paramètres d'appel.....	71
Réseau.....	75
Sécurité.....	76
Économiseur d'écran.....	78
Langue.....	78
Mode entrée.....	78
Mode Avion.....	78
Rétablir.....	78
5. Entretien et maintenance.....	79
6. Problèmes et solutions.....	81

1 Préparer votre téléphone

Insérer une carte SIM

Glisser complètement la carte SIM inclinée de 10 degrés dans l'emplacement dans le sens de la flèche imprimée sur le compartiment, avec les contacts métalliques de la carte SIM vers le bas et le coin biseauté positionné en haut à gauche comme illustré.

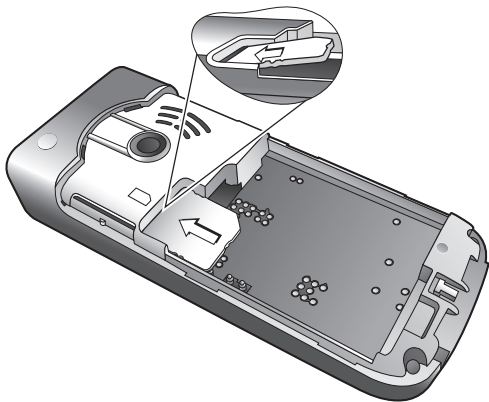

- Une carte SIM peut s'endommager facilement si ses contacts métalliques sont griffés. Soyez par conséquent très prudent en la manipulant ou en l'insérant.
- N'essayez pas de sortir la carte SIM avant d'avoir retiré la batterie. Vous risquez en effet d'endommager la carte SIM.

Installer une batterie

1. Placer la batterie contre la partie arrière du téléphone avec les contacts de la batterie vers le bas et la patte à son extrémité supérieure alignée sur les ouvertures du logement de la batterie.
2. Poussez la batterie contre le fond du compartiment tout en appuyant pour l'enclencher dans le compartiment.

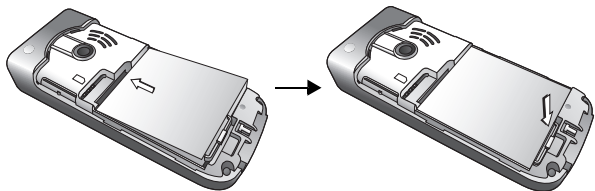

Ne pas retirer la batterie lorsque le téléphone est allumé. Vous risquez de perdre des réglages personnels ou des données enregistrées sur votre carte SIM ou dans la mémoire du téléphone.

Installer le couvercle

Placer le couvercle au dos du téléphone et le faire glisser vers l'avant jusqu'à ce qu'il se mette en place.

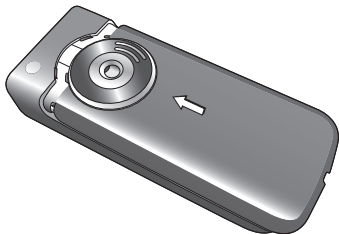

Charger le téléphone

1. Insérer le câble du chargeur jusqu'au bout dans la prise en bas de votre téléphone. S'assurer que la fiche est correctement branchée dans le bon sens.
2. Brancher le chargeur dans une prise secteur.



Ne retirez pas la batterie pendant le chargement du téléphone.

3. Lorsque le téléphone est complètement chargé, débrancher le chargeur de la prise secteur et du téléphone.



Notez :

- Une batterie se charge complètement en 4 heures environ.
- Lorsque la batterie est faible, le téléphone émet un signal d'alerte.
- Lorsque la batterie est déchargée, il est possible que le chargement ne commence pas immédiatement lorsque vous branchez la fiche. Patienter 10 à 15 minutes avant que le chargement ne commence.

Mettre le téléphone en marche

1. Appuyer de manière prolongée sur  pour allumer ou éteindre le téléphone. Le téléphone affiche l'animation de bienvenue.



Pour définir un message d'accueil, sélectionner : **Paramètres** > **Affichage** > **Message d'accueil**. Pour plus de détails, voir p. 69.



Dans ce mode d'emploi, « appuyer de manière prolongée » signifie appuyer et maintenir une touche enfoncée pendant deux secondes environ. « Appuyer » signifie enfoncer une touche et la relâcher immédiatement.

2. Entrer votre code PIN et appuyer sur  pour valider.

 Le code PIN (Personal Identification Number) est le mot de passe fourni par votre opérateur. Vous avez besoin de ce mot de passe pour pouvoir utiliser la carte SIM.



Si vous entrez un code PIN erroné trois fois de suite, la carte SIM se bloquera. Dans ce cas, entrez le code PUK (Personal Unblocking Key) de cette carte SIM pour pouvoir la débloquer. Veuillez contacter votre opérateur pour obtenir un code PUK.

 Pour activer/désactiver l'authentification par code PIN, sélectionner **Paramètres > Sécurité > Code PIN > Code PIN1 > Définir état**. Voir p. 77.

3. Lorsque le code PIN saisi est accepté, le téléphone recherche automatiquement le réseau désigné. Cette recherche peut durer quelques secondes.

4. L'écran de veille s'affiche ainsi que l'intensité du signal et le nom de l'opérateur. Le téléphone est à présent opérationnel.

 Si le téléphone n'est pas en mesure de détecter le réseau désigné ou se connecte à un réseau que vous n'êtes pas autorisé à utiliser, le symbole d'intensité du signal n'affiche aucune barre. Dans ce cas, vous pouvez uniquement composer des appels d'urgence.

La carte miniSD

Votre téléphone est équipé d'un logement miniSD conçu pour accueillir la carte miniSD, une carte mémoire flash extractible destinée à offrir davantage d'espace de stockage sur votre téléphone.

Grâce à la carte miniSD, vous pouvez enregistrer des données multimédia comme des images, des photos, des fichiers audio MP3 et des sonneries.

Installer la carte miniSD

1. Retirer le couvercle et la batterie.
2. Insérer la carte miniSD dans le logement. S'assurer que les contacts métalliques de la carte sont face vers le bas.
3. Placer la batterie et le couvercle sur l'arrière du téléphone.

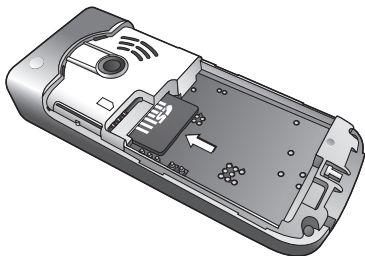

 Notez :

-  apparaît dans la barre d'état lorsque vous insérez la carte miniSD.
- Votre téléphone ne supporte pas les cartes miniSD au format **FAT32** ou **NTFS**.

Retirer la carte miniSD

1. Retirer le couvercle et la batterie.
2. Appuyer sur la carte miniSD pour la libérer.

2 Présentation du téléphone

Vue d'ensemble de votre téléphone

Vue de face



Vue latérale

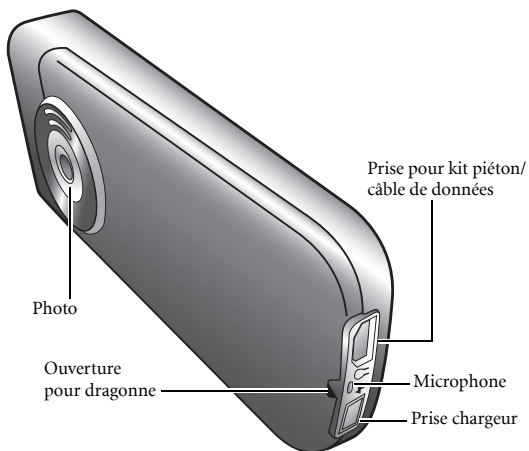

Vue du haut (contrôleur MP3)

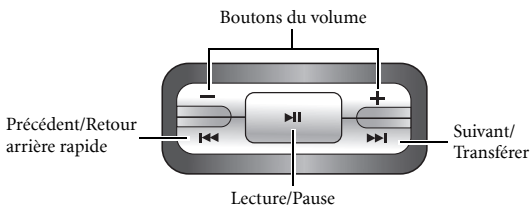



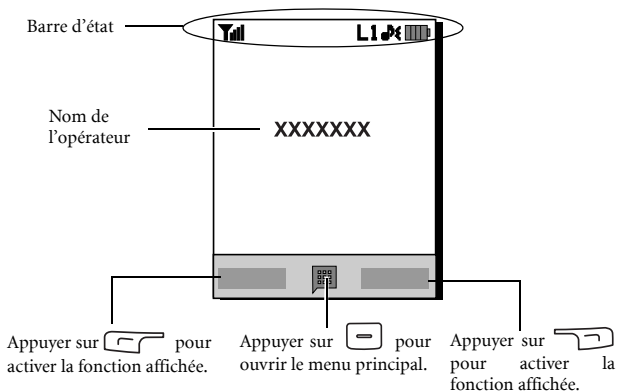

















Ecran de veille





- Pour régler le fond d'écran, sélectionner **Paramètres** > **Affichage** > **Fond d'écran**. Vous pouvez également ouvrir **Centre multimédia** > **Images**. Voir p. 55 et p. 69.
- Pour définir le thème de l'affichage, sélectionner **Paramètres** > **Affichage** > **Thème**. Voir p. 69.
- Pour régler la date et l'heure du jour ainsi que le format d'affichage, sélectionner **Paramètres** > **Date et heure**. Voir p. 66.
- Pour entrer un texte (le nom de l'utilisateur, par ex.) à afficher sur l'écran de veille, sélectionner **Paramètres** > **Affichage** > **Bannière personnelle**.





Symboles dans la barre d'état





Symbole	Fonction	Description
	Intensité du signal	Intensité du signal réseau. Plus le nombre de barres affichées est élevé, plus le signal est fort.
	Etat de la batterie	Niveau de charge actuel de la batterie. Plus le nombre de barres affichées est élevé, plus la batterie est chargée.
	GPRS utilisé	Le GPRS est activé.
	Message	Vous avez de nouveaux messages SMS ou des messages SMS non lus.
	Message MMS	Vous avez de nouveaux messages MMS ou des messages MMS non lus.
	Message WAP	Vous avez de nouveaux messages WAP ou des messages WAP non lus.
	Répondeur	Vous avez de nouveaux messages vocaux (ce symbole apparaît uniquement si la fonction est supportée par votre opérateur).
	Réveil	L'alarme est activée.
	Verrouillage clavier	Le clavier est verrouillé.
	Ligne1 ou Ligne2 utilisée	Afficher la ligne utilisée actuellement.
	Normal	Le profil est Normal .
	Réunion	Le profil est Réunion .
	Silence	Le profil est Silence .

Symbole	Fonction	Description
	Extérieur	Le profil est Extérieur .
	Personnel	Le profil est Personnel .
	Mode Avion	Le profil est Mode Avion .
	Kit piéton	Un kit piéton est connecté au téléphone.
	Renvoi	Le renvoi d'appel est activé.
	Itinérance	L'itinérance est activée (vous n'êtes pas connecté à votre réseau habituel).
	Carte miniSD	La carte MiniSD est chargée.



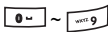



Utiliser les touches en mode veille

Touche	Commandes et fonctions
	<p>Touche Marche/Arrêt</p> <ul style="list-style-type: none"> Appuyer de manière prolongée pour allumer ou éteindre le téléphone. Appuyer sur cette touche pour terminer un appel, refuser un appel entrant ou annuler la composition d'un appel.
	<p>Touche Communication</p> <ul style="list-style-type: none"> Appuyer pour composer ou prendre un appel. Appuyer pour ouvrir la liste des journaux.
	<p>Touche écran gauche</p> <p>Appuyer pour utiliser la fonction affichée à l'écran.</p>

Touche	Commandes et fonctions
	<p>Touche écran droite</p> <ul style="list-style-type: none"> • Appuyer pour utiliser la fonction affichée à l'écran. • Appuyer de manière prolongée pour activer ou désactiver le profil Silence.
	<p>Touche OK</p> <p>Appuyer pour ouvrir le menu principal.</p>
	<p>Touches de navigation</p> <p>Appuyer sur les touches de navigation pour exécuter les fonctions indiquées. Pour programmer une fonction, ouvrir Paramètres > Affectation touches. Voir p. 70.</p>
	<p>Touche astérisque</p> <ul style="list-style-type: none"> • Appuyer pour entrer une astérisque « * ». • Pour composer un appel international, appuyer de manière prolongée sur cette touche jusqu'à ce que l'écran affiche un « + », puis entrer le préfixe international, l'indicatif régional et le numéro de téléphone du destinataire.
	<p>Touche Répondeur</p> <p>Appuyer de manière prolongée pour composer le numéro de votre messagerie vocale.</p>

Touche	Commandes et fonctions
	<p>Touche #</p> <ul style="list-style-type: none"> • Appuyer pour entrer « # ». • Pour les extensions : après avoir entré un numéro de téléphone, appuyer de manière prolongée pour entrer un « P » puis entrer le numéro interne. • Appuyer de manière prolongée sur cette touche pour activer le verrouillage du clavier.
	<p>Touches alphanumériques</p> <ul style="list-style-type: none"> • Appuyer pour entrer des chiffres. • Touche raccourci : appuyer de manière prolongée sur une touche pour accéder immédiatement à la fonction ou pour composer le numéro programmé sur cette touche. Voir p. 35, « Raccourcis ».
	<ul style="list-style-type: none"> • Appuyer pour régler le volume. • Appui long sur (-) pour couper la sonnerie d'un appel entrant. • Appui long sur (+) pour rejeter un appel entrant.
	<ul style="list-style-type: none"> • Appui long pour ouvrir le lecteur MP3. • Appuyer pour lire un fichier MP3 ou marquer une pause. Voir p. 32, « Utiliser les boutons de contrôle MP3 ».
	<p>Appuyer pour l'avance ou le retour arrière rapides ou pour passer au titre précédent ou suivant du lecteur MP3. Voir p. 32, « Utiliser les boutons de contrôle MP3 ».</p>

Menu navigation

1. En mode veille, appuyer sur  pour afficher le menu principal.
 2. Utiliser  pour vous déplacer dans le menu vers le haut, le bas, à droite ou à gauche, par ex., sélectionner **Paramètres** et appuyer sur  pour ouvrir le menu correspondant.
 3. Utiliser  pour sélectionner un sous-menu, par ex. **Profils**, et appuyer sur  pour ouvrir l'élément du sous-menu.
-  Vous pouvez aussi afficher un élément de menu en appuyant sur le numéro de menu correspondant. Dans l'exemple ci-dessus, appuyer sur  pour accéder au menu **Profils**.

Utiliser votre téléphone

Fonctions d'appel

Téléphoner

En mode veille, entrer le numéro de téléphone. Appuyer sur  pour composer votre appel.

Mettre fin à une communication

Pour mettre fin à un appel, appuyer sur . L'écran affichera la durée de la communication avant de repasser en mode veille.

Répondre à un appel

Pour répondre à un appel, appuyer sur .

 Si vous souhaitez décrocher les appels entrants en appuyant sur n'importe quel touche, sélectionnez **Paramètres > Paramètres d'appel > Mode réponse > N'importe quelle touche**.

Rejeter un appel entrant

Pour refuser un appel entrant, appuyer sur .



Régler le volume

Pour régler le volume pendant une communication, vous pouvez appuyer sur les boutons du volume sur le bord supérieur du téléphone.

 Notez :

- En cas d'appel entrant, vous pouvez couper la sonnerie en appuyant de manière prolongée sur la touche du volume (-) sur le bord supérieur du téléphone.
- Le réglage du volume de la voix est uniquement possible en cours de communication.

Composer un appel international



1. Entrer le préfixe international de l'appel sortant ou appuyer de manière prolongée sur  jusqu'à ce qu'un «+» s'affiche à l'écran.
2. Entrer le code pays, l'indicatif régional et le numéro de téléphone du destinataire. Composer l'appel en appuyant sur .

Composer un appel d'urgence

Pour appeler les services d'urgence, composer le 112 (le numéro d'appel d'urgence international) puis appuyer sur  pour composer l'appel. Vous pouvez composer un appel d'urgence même si votre téléphone est verrouillé ou incapable de se connecter à votre réseau ou si aucune carte SIM n'est insérée aussi longtemps que vous êtes dans la zone de couverture d'un réseau compatible avec votre téléphone.

 Vous ne pouvez composer aucun autre appel si le clavier est verrouillé.

Appeler un numéro d'extension

Après avoir entré un numéro de téléphone, appuyer de manière prolongée sur  jusqu'à ce que l'écran affiche un « P ». Vous pouvez à présent entrer le numéro d'extension souhaité puis appuyer sur  pour le composer.

Numérotation abrégée

 Pour pouvoir utiliser la numérotation abrégée, vous devez choisir une touche chiffrée et lui associer un numéro de téléphone spécifique. Pour plus d'informations sur la programmation d'un raccourci, voir p. 60, « Raccourcis ».

Après avoir programmé une touche chiffrée qui servira de raccourci pour un numéro de téléphone particulier, appuyez de manière prolongée sur cette touche lorsque le téléphone se trouve en mode veille afin de composer le numéro de téléphone correspondant.

Écouter des messages vocaux

Appuyer de manière prolongée sur  pour composer le numéro de téléphone de la boîte vocale et écouter vos messages vocaux.



 Notez :

- Si l'opérateur supporte cette fonction, le symbole de la boîte vocale apparaîtra à l'écran à la réception de nouveaux messages vocaux.
- Si le numéro de la boîte vocale n'est pas enregistré dans la mémoire du téléphone, vous ne pouvez pas accéder à votre boîte vocale en appuyant de manière prolongée sur . Dans ce cas, vous devrez définir manuellement le numéro en sélectionnant **Messages > Répondeur > Définir numéro**.





Opérations possibles pendant un appel



 Les options suivantes marquées d'une astérisque (*) dépendent de l'opérateur et peuvent nécessiter un abonnement.

Haut-parleur

Appuyer sur  (**Ht-prl**) pour activer le haut-parleur. Pour désactiver le haut-parleur, appuyer sur  (**Combi.**).

Suspendre un appel*

- Lorsqu'un seul appel est actif :
 - a. Appuyer sur  (**Suspendre**) pour suspendre cet appel.
 - b. Appuyer sur  pour mettre fin à cet appel.
- Lorsqu'un seul appel est suspendu :
 - a. Appuyer sur  (**Reprendre**) pour reprendre l'appel.
 - b. Appuyer sur  pour mettre fin à cet appel.

- En présence d'un appel actif et d'un appel suspendu.
 - a. Appuyer sur  (**Permut**) pour reprendre l'appel suspendu et suspendre l'appel actif.
 - b. Appuyer sur  pour afficher une liste des appels auxquels vous pouvez mettre fin.





Composer un deuxième appel*

Entrer un numéro de téléphone ou sélectionnez-en un dans le répertoire ou le journal des appels puis appuyer sur  pour le composer. L'appel en cours sera automatiquement mis en garde.

Appel en attente*

Si vous recevez un appel pendant que vous êtes en communication, le téléphone diffusera un signal d'appel en attente pour vous prévenir.

Pour

- Répondre à l'appel en attente : appuyer sur . L'appel en cours sera automatiquement mis en garde. Par contre, si un autre appel est déjà en garde, une liste s'affiche à l'écran dans laquelle vous pouvez sélectionner l'appel à terminer avant de répondre à l'appel en attente.
- Rejeter l'appel en attente : appuyer sur  ou  (**Finir**). En appuyant sur  (**Finir**), vous rejetez immédiatement l'appel en attente ; si vous appuyez sur , l'écran affichera une liste vous permettant de sélectionner un appel à terminer.

Menu Appels

Si vous appuyez sur  en cours de communication, vous affichez un menu d'appel qui vous propose une série de fonctions à utiliser pendant un appel.

 Les éléments marqués d'une astérisque (*) dépendent de l'opérateur et peuvent nécessiter un abonnement.

Utiliser le haut-parleur/Utiliser le combiné

Basculer entre le haut-parleur et la fonction combiné.

Répertoire

Rechercher un numéro dans le répertoire.

Appels

Consulter les appels manqués, reçus et émis.

Conférence*

Une conférence vous permet de converser avec plus d'un correspondant à la fois.

Suspendre/Reprendre/Permut*

Permuter entre les appels.

Joindre/Privé

Ajouter à l'appel conférence en cours un correspondant mis en garde ou isoler un correspondant pendant un appel conférence et mettre tous les autres correspondants en garde.

Transfert

Permettre à deux correspondants d'entrer en communication et mettre fin à votre propre appel (un des deux correspondants peut participer à une communication en cours pendant que l'autre est en garde ou appelé) pour leur permettre de poursuivre une communication à deux.

Envoyer DTMF

Si le téléphone est connecté à d'autres appareils ou services, vous pouvez envoyer des séquences DTMF (Dual Tone Multi-Frequency). Les séquences DTMF sont des séquences de tonalités envoyées via le microphone quand vous composez un autre numéro. Votre téléphone émettra ces tonalités pour communiquer notamment avec des répondeurs, des bippeurs, des services téléphoniques informatisés.

Entrer le numéro puis appuyer sur  pour envoyer la séquence DTMF.

Fin appel

Fin tous appels

Terminer tous les appels, en cours ou en garde.

Fin appel actif

Terminer seulement l'appel en cours.

Fin appel suspendu

Terminer seulement un ou plusieurs appels en garde.

Finir un appel

Terminer un seul appel par le numéro ou le contact.

Appel anonyme

Terminer un appel anonyme.

Suspendre/Reprendre/Permut

Permuter entre les appels.

Couper micro/Activer micro

Activer/annuler le mode Silence.

SMS

Lire ou écrire un message SMS en cours d'appel. Pour plus de détails, voir p. 37, « SMS ».





Calculatrice

Utiliser la calculatrice. Pour plus de détails, voir p. 60, « Calculatrice ».

Répertoire

Ajouter des contacts dans le Répertoire

 La capacité du répertoire de votre carte SIM dépend du type de carte SIM proposé par votre opérateur.

1. En mode veille, entrer le numéro de téléphone à enregistrer puis appuyer sur  (**Enregistrer**).
2. Sélectionner l'emplacement de sauvegarde dans lequel vous voulez enregistrer le contact. Choisir soit **Ajouter à la SIM** soit **Ajouter au téléphone**.
3. Sélectionner le champ de saisie que vous voulez modifier puis appuyer sur  pour entrer les données.
4. Appuyer sur  pour repasser dans le champ de saisie du répertoire lorsque l'entrée est complétée.
5. Appuyer sur  (**Option**) pour
 - **Enregistrer** : sauver les entrées effectuées.
 - **Change type** : changer la catégorie du numéro de téléphone (de N° mobile en N° maison, par ex.). Cette option ne peut s'utiliser que dans le champ de saisie du numéro de téléphone.
 - **Ajouter champ** : ajouter des champs de saisie supplémentaires pour un contact.
 - **Suppr. champ** : supprimer le champ de saisie sélectionné.
6. Une fois que l'édition du contact est terminée, appuyer sur  (**Option**) et sélectionner **Enregistrer** pour enregistrer les détails du contact.

Entrées du répertoire dans la mémoire de la carte SIM



Nom	Le nom du contact.
Numéro	Le numéro de téléphone du contact.
Groupes d'appel	Sélectionner un groupe d'appel pour le contact. Pour définir chaque groupe d'appel, aller dans Répertoire > Groupes d'appel . Voir p. 51.

Entrées du répertoire dans la mémoire du téléphone

Nom	Le nom du contact.
N° mobile	Le numéro de téléphone portable du contact.
N° domicile	Le numéro de téléphone privé du contact.
Email	L'adresse e-mail du contact.
Groupes d'appel	Sélectionner un groupe d'appel pour le contact. Pour définir chaque groupe d'appel, aller dans Répertoire > Groupes d'appel . Voir p. 51.

Autres entrées du répertoire dans la mémoire du téléphone

N° mobile	Le numéro de téléphone portable du contact.
N° domicile	Le numéro de téléphone privé du contact.



N° bureau	Le numéro de téléphone professionnel du contact.
Autre n°	Un autre numéro de téléphone du contact.
Adresse domicile	L'adresse privée du contact.
Adresse bureau	L'adresse professionnelle du contact.
Société	Le nom de l'entreprise du contact.
Département	Le nom du département du contact.
Fonction	La fonction du contact.
Note	Editer des notes concernant le contact.
Jour spécial	Entrer un jour spécial pour le contact.
Sonnerie ID	<p>Définir une sonnerie pour le contact. En cas d'appel entrant de ce contact, le téléphone joue cette sonnerie.</p> <p> Une sonnerie définie dans ce champ remplace celle qui est, éventuellement, associée au groupe d'appel du contact.</p>
Image ID	<p>Définir l'image qui s'affichera à l'écran en cas d'appel entrant du contact.</p> <p> L'image définie dans ce champ remplace l'image qui est, éventuellement, associée au groupe d'appel du contact.</p>

Rechercher des contacts dans le Répertoire



En mode veille, appuyer sur  (**Répert**) pour afficher les contacts enregistrés dans le Répertoire.

- Appuyer autant de fois que nécessaire sur la touche alphanumérique qui correspond à la première lettre du nom recherché.
- Si nécessaire, se déplacer sur l'entrée souhaitée.

 Vous pouvez aussi aller dans **Répertoire > Rechercher** puis entrer le nom en entier ou la première lettre du nom pour localiser un contact.

  s'affichera en haut de l'écran si le contact est enregistré sur votre carte SIM ;  s'affichera si le contact est enregistré dans la mémoire du téléphone.

Lorsque vous avez trouvé l'entrée souhaitée, vous pouvez





- Appuyer sur  pour voir les détails du contact.
- Appuyer sur  pour composer le numéro. Si l'entrée renferme plusieurs numéros de téléphone, vous êtes invité à en sélectionner un.
- Appuyer sur  (**Option**) pour **Ajouter, Modifier, Copie sur SIM/ Copie sur tél., Envoyer vCard** ou **Supprimer** un contact.

Derniers appels manqués, émis et reçus



Il existe deux façons de visualiser les derniers appels manqués, émis et reçus sur votre téléphone.

- En cas d'appels manqués, l'écran affiche un message d'appel manqué ainsi que le nombre d'appels manqués. Appuyer sur  pour afficher le numéro de l'appel manqué.

- En mode veille, appuyer sur  pour afficher la liste des derniers appels manqués, émis et reçus.





 Le symbole  apparaîtra à côté des appels manqués,  à côté des appels émis et  à côté des appels reçus.

Se déplacer sur le numéro voulu puis

- Appuyer sur  pour rappeler.
- Appuyer sur  (**Option**) et sélectionner la fonction souhaitée.

Utiliser le profil Silence

En mode veille, appuyer de manière prolongée sur  pour activer le profil Silence. Une fois le profil activé, le téléphone vous avertit de l'arrivée d'un appel en vibrant plutôt qu'en sonnant.

1. Si vous appuyez de manière prolongée sur  pour activer le profil Silence, le téléphone vibrera pendant une seconde. Le symbole  s'affiche dans la barre d'état.
 2. Pour désactiver le profil Silence, appuyer de manière prolongée sur .
-  Pour choisir ou définir un profil, sélectionner **Paramètres > Profils**. Voir p. 67, « Profils ».

Photo

Votre téléphone est équipé d'un appareil photo numérique pour prendre une photo puis la définir comme image ID ou fond d'écran. Vous pouvez aussi envoyer une photo dans un MMS.

Prendre des photos

1. Sélectionner **Loisirs > Appareil photo** pour activer le mode Appareil photo. Le viseur s'affiche.

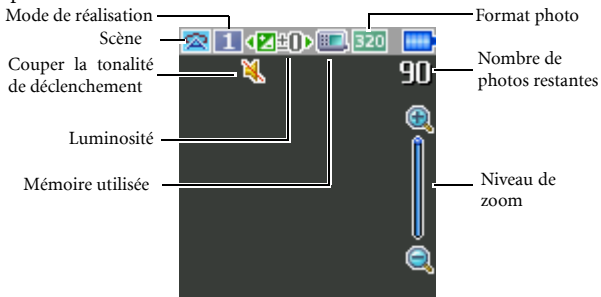



2. Appuyer sur  (**Option**) pour afficher le menu Paramètres. Pour plus de détails sur les différents réglages, voir p. 26, « Ajuster les paramètres du mode Appareil photo ».



 Les symboles à l'écran changent en fonction des réglages que vous effectuez. Pour une description de chaque symbole, voir p. 27, « Symboles en mode Appareil photo ».

3. Lorsque le viseur apparaît, appuyer sur la touche de navigation gauche ou droite pour régler l'exposition. Lorsque la taille de l'image est réglée sur 320 x 240 ou 128 x 160, appuyer sur la touche de navigation haut ou bas pour effectuer un zoom avant ou un zoom arrière.

4. Appuyer sur  pour prendre une photo. La photo est ensuite enregistrée automatiquement dans la mémoire du téléphone ou sur la carte miniSD selon le réglage effectué. Pour les options d'ajustement des paramètres, voir p. 26, « Ajuster les paramètres du mode Appareil photo ». Pour les options d'aperçu d'images, voir p. 29, « Gérer vos photos ».

 Pour supprimer la photo que vous venez de prendre, appuyez sur  (**Supprimer**). Pour repasser au viseur sans supprimer la photo que vous venez de prendre et d'enregistrer, appuyez sur .

Ajuster les paramètres du mode Appareil photo









1. Appuyer sur  (**Option**) pour afficher le menu Paramètres.
2. Appuyer sur la touche de navigation haut ou bas pour sélectionner l'option souhaitée puis appuyer sur  pour enregistrer le réglage. Si vous ne voulez pas ajuster le paramètre, appuyer sur  (**Retour**) pour repasser au viseur.

Fonction de chaque option :

Nom	Fonctions
Voir photos	Sélectionner l'album photos
Déf. décl. Ret	La photo est prise quelques secondes plus tard. Choisir entre 5 ou 10 secondes ou désactiver l'option.
Masquer/Afficher les symboles	Masquer ou afficher les symboles du viseur.
Paramètres	Changer les réglages du mode Appareil photo.

3. Pour voir les réglages du mode Appareil photo, sélectionner **Paramètres**. Une fois la configuration terminée, appuyer sur  (**Enregistrer**) pour enregistrer les réglages.



Options des réglages du mode Appareil photo :

Symbole	Nom	Fonctions
	Taille image	Définir la taille de l'image souhaitée.
	Scène	Charger les réglages prédéfinis les mieux adaptés à l'environnement dans lequel vous êtes.
	Effet	Appliquer une nuance ou une couleur à votre photo pour créer un effet artistique.
	Mode de réalisation	Choisir entre Seul, Rafale ou Panorama. Les options s'affichent différemment selon la taille de l'image sélectionnée.
	Qualité	Régler la qualité de l'image (taux de compression).
	Contraste	Ajuster le niveau de contraste de +2 à -2.
	Horodatage	Ajouter une heure sur votre photo.
	Son	Activer ou désactiver la tonalité de déclenchement.
	Enregistrer sous	Changer l'emplacement de sauvegarde par défaut : mémoire de l'appareil ou carte miniSD.

Symboles en mode Appareil photo









Les symboles à l'écran changent en fonction des réglages que vous effectuez. Pour masquer ou afficher les icônes, appuyer sur  (**Option**) et sélectionner **Masquer icônes/Afficher icônes**.

Format photo



Symbole	Mode
	640 x 480
	320 x 240
	128 x 160 (fond d'écran)

 Lorsque la taille de l'image est 640 x 480, le mode de réalisation Rafale 9 ne sera pas disponible.



Scène

Symbole	Mode
	Auto
	Personnes
	Paysage
	Ensoleillé
	Coucher de soleil
	Nuit
	Neige
	Texte



Déclencheur à retardement

Symbole	Fonction
	5 secondes
	10 secondes

Mode de réalisation

Symbole	Fonction
	Seul
	Rafale 4
	Rafale 9

Enregistrer sous



Symbole	Fonction
	miniSD
	Mémoire du téléphone

Gérer vos photos

1. Appuyer sur  (**Option**) pour afficher le menu Paramètres.
2. Sélectionner **Voir photos**. Vous obtiendrez une liste ou des miniatures des photos prises selon le réglage effectué.

3. Sélectionner  (**Option**) pour afficher le menu Paramètres.
Sélectionner les options suivantes.

Nom	Options
Envoyer	Envoyer la photo photo par MMS.
Supprimer	Supprimer la photo.
Déf.	Définir la photo comme Fond d'écran ou Image ID pour un contact existant ou un nouveau contact.
Déplacer	Déplacer la photo dans un dossier ou à partir ou sur la carte miniSD.
Copier	Copier la photo dans un dossier ou à partir ou sur la carte miniSD.
Diaporama	Regarder dans un diaporama les photos que vous avez prises.
Mode de navigation	Regarder les photos dans une liste ou sous forme de miniatures.
Nouveau dossier	Créer de nouveaux dossiers pour enregistrer vos photos.
Protéger	Protéger la photo contre l'effacement.
Déverrouiller	(Disponible lorsqu'une photo est protégée) Libérer la photo protégée.
Renom.	Renommer la photo.
Supprimer tout	Supprimer toutes les photos dans le dossier sélectionné.
Détails	Afficher les détails de cette photo comme le nom, la résolution et la taille

4. Appuyer sur  pour sélectionner l'option souhaitée.
5. Appuyer sur  pour enregistrer le réglage.
6. Appuyer sur  (**Retour**) pour passer au viseur.

Lecteur MP3

Votre téléphone est équipé d'un lecteur MP3 qui vous permet d'écouter partout votre musique préférée. Pour accéder au lecteur MP3, sélectionner **Loisirs** > **Lecteur MP3** ou appuyer de manière prolongée sur la touche Lecture/Pause sur la partie supérieure du téléphone.

 Le lecteur MP3 lit les fichiers musicaux enregistrés sur la carte miniSD.

 Le lecteur MP3 peut uniquement lire les fichiers audio enregistrés dans les formats suivants : MP3 (MPEG1-LAYER3/MPEG2-LAYER3/OMA DRM v.1,0), AAC/AAC+ (format ADTS (LC & profil HE-AAC)/OMA DRM v.1,0) et BP3.

Lire la musique

Sélectionner et lire un titre dans le dossier **Plages** ou dans une liste de lecture de **Listes de lecture** pour lire tous les titres du même dossier ou de la même liste de lecture.

Vous pouvez utiliser les touches de navigation ou les boutons de contrôle MP3 sur la partie supérieure du téléphone pour lire la musique.

Utiliser les touches de navigation

Appuyer sur les touches de navigation pour exécuter les fonctions affichées à l'écran.

Voici l'écran du lecteur MP3 pendant la lecture d'un fichier musical.

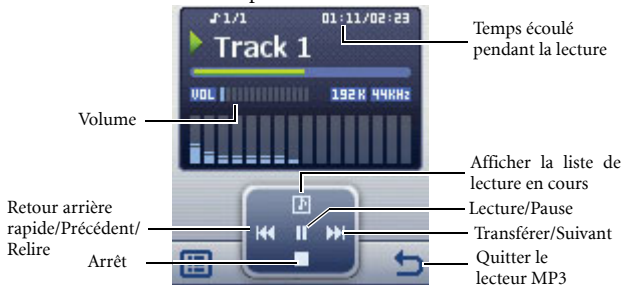



Utiliser les boutons de contrôle MP3







Pour les boutons de contrôle MP3, voir p. 7, « Vue du haut (contrôleur MP3) ».

Bouton	Description
Volume	Appuyer sur les boutons du volume pour régler le volume de lecture.
Retour arrière/ Précédent/ Réécouter	<ul style="list-style-type: none"> • Pendant la lecture, appui prolongé pour un retour arrière. • Pendant la lecture, si le temps écoulé est inférieur ou égal à 2 secondes, appuyer pour lire la page précédente. • Si le temps écoulé est supérieur à 2 secondes, appuyer pour relire la page actuelle.
Avance rapide/ Suivant	<ul style="list-style-type: none"> • Pendant la lecture, appuyer de manière prolongée pour avancer. • Appuyer pour passer à la page suivante.

Bouton	Description
Lecture/Pause	<ul style="list-style-type: none"> • Appuyer de manière prolongée pour ouvrir le lecteur MP3. • Appuyer pour lire la page actuelle. • Appuyer pour marquer une pause pendant la lecture ; réappuyer pour reprendre la lecture. • Pendant la lecture, appuyer de manière prolongée pour quitter le lecteur MP3 sans interrompre la lecture qui se poursuit en arrière-plan.



 Les pages seront lues dans l'ordre dans lequel elles ont été enregistrées dans la liste de lecture actuelle. Pour une lecture aléatoire des pages, appuyer sur  pour sélectionner **Paramètres > Utiliser Aléat.**

Constituer une liste de lecture

1. Sur l'écran du lecteur MP3, appuyer sur  () et sélectionner **Listes de lecture** pour constituer votre propre liste de lecture.
2. Appuyer sur  (**Option**) pour sélectionner **Ajouter**.
3. Donner un nom à la liste de lecture dans l'écran Ajouter playlist et appuyer sur  pour l'enregistrer.
4. Si le système vous demande d'ajouter des pages à la liste de lecture, appuyer sur  (**Oui**).
5. Rechercher la page que vous voulez ajouter puis appuyer sur  pour la sélectionner. Répéter l'opération pour ajouter plusieurs pages dans la liste de lecture.
6. Appuyer sur  (**Terminé**) pour enregistrer le réglage.

 Choisir **Tous** pour sélectionner ou désélectionner toutes les pages.

Afficher la liste de lecture en cours



Si vous sélectionnez une plage et que vous appuyez sur  pour la lire, la liste de lecture en cours affichera les plages placées dans la même liste de lecture ou dans le même dossier. Pour voir la liste de lecture en cours, appuyer sur  dans le lecteur MP3.

 Si vous avez renommé ou déplacé un fichier de la liste de lecture en cours qui ne peut donc plus être lu, il sera précédé d'un point d'interrogation. Pour plus détails, voir p. 84.

Réglages du lecteur MP3

Appuyer sur  pour accéder aux réglages disponibles pour le lecteur MP3.

Afficher toutes les plages

Pour afficher toutes les plages enregistrées sur la carte miniSD, appuyer sur  et sélectionner **Piste**. Vous pouvez appuyer sur  pour lancer la lecture.

Modifier la liste de lecture

Sélectionner **Listes de lecture** puis appuyer sur  (**Option**) pour gérer vos listes de lecture et vos fichiers musicaux.

Réduire le lecteur MP3

Pendant la lecture, sélectionner **Réduire lecteur** pour fermer le lecteur MP3 sans interrompre la lecture qui se poursuit en arrière-plan.

Répéter

Sélectionner **Paramètres** > **Déf répét** pour répéter la lecture d'une plage ou de toutes les plages.

Lecture aléatoire des plages

Sélectionner **Paramètres** > **Utiliser Aléat** pour lire les plages dans un ordre aléatoire.

Afficher les paroles

Sélectionner **Paramètres** > **Aff. paroles** pour afficher les paroles à l'écran.

 Le format supporté est ID3v2.3.

Régler le mode EQ (égaliseur)

Sélectionner **Paramètres** > **Définir EQ** pour choisir votre mode EQ préféré qui influencera le son pendant la lecture.

Régler le mode Affichage



Sélectionner **Paramètres** > **Mode affichage** et régler le mode Affichage du lecteur MP3.

Télécharger de la musique sur votre téléphone

Grâce au câble USB fourni et à une carte miniSD, il est très simple de télécharger de la musique sur votre téléphone. Voir p. 62, « Transférer des données entre le téléphone et un ordinateur » pour plus de détails.





Raccourcis

Vous pouvez programmer 8 touches alphanumériques qui serviront de raccourcis vers des fonctions que vous utilisez habituellement ou vers des numéros de téléphone que vous appelez fréquemment.

  est réservé à la boîte vocale et vous ne pouvez pas la modifier.

Programmer les raccourcis

Les raccourcis vous permettent d'accéder rapidement à des fonctions ou à des numéros de téléphone.

1. Déplacer la zone de sélection sur la touche chiffrée que vous souhaitez utiliser comme touche raccourci. Vous pouvez aussi appuyer sur la touche alphanumérique du clavier pour la sélectionner.
2. Pour ajouter une fonction, appuyer sur  (**Option**) puis sélectionner **Ajout fonction**. Pour ajouter un numéro de téléphone, appuyer sur  (**Option**) puis sélectionner **Ajout numéro**. Voir étape 3 si vous sélectionnez **Ajout fonction**. Voir étape 4 si vous sélectionnez **Ajout numéro**.
3. Dans la liste des raccourcis de fonction, rechercher un élément. Appuyer sur  pour enregistrer le raccourci programmé.
4. Dans la liste des contacts, rechercher le contact souhaité. Appuyer sur  pour enregistrer le raccourci programmé.
5. Répéter l'étape ci-dessus pour ajouter ou modifier des raccourcis de fonction.
6. Pour annuler une touche raccourci et rétablir la fonction initiale de la touche, rechercher dans la liste la touche raccourci à annuler puis appuyer sur  (**Option**). Sélectionner **Supprimer** pour supprimer le raccourci.

Utiliser les raccourcis

Il existe deux façons d'utiliser les raccourcis:



- En mode veille, appuyer de manière prolongée sur une touche alphanumérique pour accéder au raccourci programmé.
- Sélectionner **Outils > Raccourcis**. Vous pouvez ensuite:
 - a. Déplacer la zone de sélection sur le symbole correspondant à la touche souhaitée. Appuyer ensuite sur  pour accéder au raccourci programmé.
 - b. Appuyer sur la touche alphanumérique correspondante pour accéder à son raccourci programmé.

Messages







Votre téléphone supporte différents services de messagerie dont SMS (Short Messaging Service) et MMS (Multimedia Messaging service). Le service SMS vous permet d'insérer des animations simples et des sonneries dans vos messages texte tandis que le service MMS vous permet d'envoyer des photos, des images en couleurs et de la musique à l'aide de votre téléphone. Vous devez disposer d'un abonnement qui supporte le service MMS. Veuillez contacter votre opérateur pour plus de détails.

SMS



Recevoir un nouveau message







1. A la réception d'un nouveau message, le symbole  et un message texte indiquant le nombre de messages reçus s'affichent à l'écran.
2. Pour lire le message, appuyer sur . Pour gérer le message, appuyer sur  (**Option**). Pour plus de détails sur la façon de gérer les messages reçus, voir p. 38, « Gérer la Boîte de réception ».

Créer un nouveau message



1. Pour afficher le menu d'édition du message, appuyer sur  en mode veille ou sélectionner **SMS > Nouv.** Utiliser les touches alphanumériques pour saisir le texte.
 Pour plus d'informations sur la méthode de saisie, voir p. 46, « Modes de saisie ».
2. Pour insérer des textes, images, mélodies, vCard ou vCalendar dans le message, appuyer sur  (**Option**) puis sélectionner **Insérer**.
-  Vous pouvez aussi définir votre propre texte. Voir p. 39, « Définir des modèles pour messages rapides ».
3. Pour aligner les textes, appuyer sur  (**Option**) puis sélectionner **Alignement texte**.
4. Une fois le message modifié, appuyer sur  pour **Envoyer message, Enreg. ds brouillons, Enregistrer dans dossier privé** ou **Ignorer** le message.

Gérer la Boîte de réception



Votre téléphone enregistre les messages entrants dans la Boîte de réception. Pour gérer les messages de la Boîte de réception, sélectionner **SMS > Boîte de réception**. Une liste des messages reçus s'affiche à l'écran. Pour lire un message, le sélectionner et appuyer sur . Appuyer sur  (**Option**) et sélectionner la fonction souhaitée.

-  Les messages lus enregistrés sur le téléphone ou sur la carte SIM sont identifiés par le symbole  ou . Les messages non lus enregistrés sur le téléphone ou sur la carte SIM sont identifiés par le symbole  ou .
-  Pour choisir l'emplacement où seront sauvegardés les nouveaux messages, sélectionner **Messages > SMS > Paramètres > Enregistrer Msg. Dans**.

Organisation de la Boîte d'envoi

La boîte d'envoi contient les messages non envoyés et les messages à envoyer jusqu'à leur remise. Pour organiser les message de la Boîte d'envoi, sélectionner **SMS > Boîte d'envoi**. Pour lire un message, se déplacer dessus et appuyer sur . Appuyer sur  (**Option**) puis sélectionner la fonction souhaitée.

Gérer la Boîte d'envoi

Le dossier Envoyés contient les messages envoyés avec succès. Pour gérer les messages Envoyés, sélectionner **SMS > Envoyés**. Pour lire un message, se déplacer dessus et appuyer sur . Appuyer sur  (**Option**) et sélectionner la fonction souhaitée.



Organiser les brouillons

Le dossier Brouillons contient les messages que vous avez choisi d'enregistrer. Pour gérer les brouillons, sélectionner **SMS > Brouillons**. Pour éditer un message, se déplacer dessus et appuyer sur .

Gérer le dossier Privé

Sélectionner **SMS > Privé**. Le code appareil est indispensable pour accéder au dossier Privé.

Définir des modèles pour messages rapides

Le dossier des modèles propose une liste de textes prédéfinis. Pour créer votre propre texte, sélectionner **SMS > Modèles**, appuyer sur  (**Option**) puis sélectionner **Ajouter** pour le modifier. Pour l'enregistrer, appuyer sur .

Supprimer des messages

Pour supprimer des messages, sélectionner **SMS > Supprimer**. Vous pouvez choisir de supprimer les messages par catégorie.

Paramètres

Votre téléphone est déjà réglé pour envoyer ou recevoir des messages. Contacter votre opérateur pour plus de détails.



MMS

Pour utiliser le service MMS, vous devez souscrire un abonnement aux services GPRS et MMS auprès de votre opérateur. Contacter votre opérateur pour plus de détails sur les réglages MMS.



Télécharger de nouveaux messages



Si vous activez **MMS > Paramètres > Télécharg. reporté**, l'opérateur vous enverra un avis de nouveau message et ne téléchargera pas le message. Appuyer sur  si vous souhaitez télécharger le message.

Lire un message



Une fois le téléchargement du message MMS terminé, un message texte indiquant le nom ou l'adresse de l'expéditeur s'affiche sur l'écran, appuyer sur  pour lancer la lecture du message MMS page par page. Appuyer sur  (**Arrêt**) pour arrêter la lecture. Appuyer sur  (**Option**) et sélectionner la fonction souhaitée.

Créer un nouveau message



1. Pour écrire et envoyer un nouveau message MMS, sélectionner **MMS > Nouveau message**. Pour éditer le contenu du message, se déplacer dans **Contenu:** puis appuyer sur . Appuyer sur  (**Option**) pour exécuter les tâches suivantes :
 - **Insérer** : insérer des photos, des images, des mélodies, du text, une vCard, une entrée vCalendar ou de nouvelles pages.
 - **Aperçu** : lire toutes les pages du message en une fois.
 - **Supprimer image** : supprimer l'image ou la photo insérée dans la page.
 - **Supprimer mélodie** : supprimer la sonnerie insérée dans la page.
 - **Supprimer page** : supprimer la page actuelle.
 - **Page précédente/suivante** : passer à la page précédente ou à la page suivante.
 - **Durée affichage page** : définir la durée pendant laquelle chaque page est affichée à l'écran pendant la lecture du message.
 - **Epeler** : ouvrir le correcteur orthographique où vous pourrez créer et insérer votre propre mot dans le dictionnaire.
 - **Symboles** : ouvrir la liste des symboles.
 - **Modes de saisie** : changer de mode de saisie.
 - **Casse** : basculer entre minuscules et majuscules ou utiliser le Verrouillage maj.
 - **Réglages T9** : activer la **Liste d'options** pour afficher la liste des mots possibles quand vous entrez des lettres. Permettre la **Saisie automatique** pour compléter le mot proposé (s'il a déjà été entré auparavant) et utiliser les touches de défilement pour afficher les autres mots possibles (uniquement lorsque la méthode de saisie est T9).

2. Lorsque vous avez terminé de créer le message MMS, appuyer sur  pour repasser dans la liste principale.
- **A :** entrer le numéro de téléphone du destinataire ou sélectionner un contact dans votre répertoire en appuyant sur  (**Browse**). Pour envoyer votre message, vous devez remplir ce champ.
 - **Objet :** entrer le texte de l'objet.
 - **Contenu :** le message que vous avez créé.
 - **Cc :** envoyer le message en copie carbone à d'autres personnes.
 - **Cci :** envoyer le message en copie carbone cachée à d'autres personnes.
 - **Priorité :** régler la priorité pour ce message.
 - **Réception :** définir si vous souhaitez recevoir une confirmation de remise du message, de lecture du message ou les deux.
3. Appuyer sur  (**Option**) et sélectionner **Envoyer message** pour envoyer le message.



Gérer la Boîte de réception

Votre téléphone enregistre les messages entrants dans la Boîte de réception. Pour gérer les messages de la Boîte de réception, sélectionner **MMS > Boîte de réception**. Une liste des messages reçus s'affiche à l'écran. Pour lire un message, le sélectionner et appuyer sur . Appuyer sur  (**Option**) puis sélectionner la fonction souhaitée.

Organisation de la Boîte d'envoi

La boîte d'envoi contient les messages non envoyés et les messages à envoyer jusqu'à leur remise. Pour gérer les messages de la Boîte d'envoi, sélectionner **MMS > Boîte d'envoi**. Pour lire un message, le sélectionner et appuyer sur . Appuyer sur  (**Option**) puis sélectionner la fonction souhaitée.

Gérer la Boîte d'envoi

Le dossier Envoyés contient les messages envoyés avec succès. Pour gérer les messages Envoyés, sélectionner **MMS > Éléments envoyés**. Pour lire un message, le sélectionner et appuyer sur . Appuyer sur  (**Option**) et sélectionner la fonction souhaitée.

Organiser les brouillons

Le dossier Brouillons contient les messages que vous avez choisi d'enregistrer. Pour gérer les brouillons, sélectionner **MMS > Brouillons**. Pour éditer un message, le sélectionner et appuyer sur .

Gérer le dossier Privé

Sélectionner **MMS > Privé**. Le code appareil est indispensable pour accéder au dossier Privé.

Modèles

Pour utiliser les modèles MMS prédéfinis, sélectionner **MMS > Modèles**.

Supprimer des messages

Pour supprimer des messages, sélectionner **MMS > Effacement**. Vous pouvez choisir de supprimer les messages par catégorie.

Paramètres

Pour effectuer des réglages avancés pour le service MMS, sélectionner **MMS > Paramètres**.

Filtre

Votre téléphone rejette tous les messages MMS envoyés par les émetteurs repris dans cette liste.

Durée validité

Définir la période de temps pendant laquelle le message MMS que vous avez envoyé est conservé sur le serveur avant d'arriver à destination.

Type réponse

Choisir de répondre à un message MMS reçu en envoyant un message SMS ou MMS.

Limite taille

Définir la taille maximale des messages que le téléphone peut recevoir. Lorsqu'un message entrant dépasse cette taille, le téléphone sera incapable de le télécharger.

Infos serveur

Activer le serveur MMS utilisé pour envoyer et recevoir des messages MMS.

Télécharg. reporté

Si ce réglage est activé (Activé), le téléphone téléchargera uniquement les détails de l'expéditeur. Vous pouvez ensuite décider de télécharger le message dans son intégralité.

Rapport envoi

Demander à l'émetteur de renvoyer une confirmation après réception de votre message MMS.



Rapport lecture

Demander à l'émetteur de renvoyer une confirmation après lecture de votre message.

Répondeur

Lire message vocal

Composer le numéro de la boîte vocale fourni par votre opérateur pour accéder à la boîte de réception de votre répondeur.

 En mode veille, appuyer de manière prolongée sur  pour accéder à votre boîte vocale.

Définir numéro

Enregistrer le numéro de téléphone de votre messagerie vocale.

Infos cellule

Les messages d'information sont des messages que votre opérateur diffuse sur tous les téléphones dans une zone spécifique. Ces messages sont diffusés sur de nombreux canaux. Le canal 030, p. ex., pourrait diffuser des informations sur la météo locale, le canal 060 des infos trafic, le canal 080 des informations sur les hôpitaux, taxis, pharmacies de la région, etc. Vous pouvez recevoir les messages d'information que votre opérateur diffuse et sélectionner vos sujets et langues préférés.

 Pour obtenir plus d'informations sur les canaux disponibles et une liste des informations fournies, contacter votre opérateur.

Recevoir

Pour activer la fonction de diffusion d'informations, régler cette option sur Activé.

Sujets

La liste **Sujets** contient les sujets pour lesquels vous avez choisi de recevoir des messages d'information de votre opérateur

Langue



Vous pouvez choisir de recevoir des messages d'informations de votre opérateur dans une langue spécifique.

État mémoire

Indiquer l'espace mémoire utilisé et disponible pour enregistrer des messages.

Modes de saisie

Lorsqu'un écran d'édition est affiché, le mode de saisie du texte actif est indiqué dans le coin supérieur droit de l'écran. Le téléphone propose les modes de saisie suivants.

	Saisie de texte classique
	Saisie numérique
	Saisie de texte T9

Changer de mode de saisie





Lorsqu'un écran d'édition est affiché, appuyer à plusieurs reprises sur  jusqu'à ce qu'apparaisse le mode de saisie que vous souhaitez utiliser.

Basculer entre lettres majuscules et lettres minuscules

Lorsqu'un écran d'édition est affiché, appuyer de manière prolongée sur  pour passer des minuscules aux majuscules et inversement.

Saisie de texte classique

Entrer le texte en mode de saisie classique

- Vous devez appuyer plusieurs fois sur la touche correspondant à la lettre souhaitée jusqu'à ce que la lettre désirée s'affiche. Afficher les lettres à insérer dans l'ordre indiqué sur chaque touche. Appuyer une fois pour insérer la première lettre de la touche, appuyer deux fois pour insérer la deuxième lettre de la touche, etc.
- Lorsque la lettre est insérée et que vous souhaitez entrer la lettre suivante, patienter deux secondes jusqu'à ce que le curseur se déplace sur la position suivante ou appuyer immédiatement sur la touche correspondant à la lettre suivante.
- Appuyer brièvement sur  pour insérer un espace avant d'écrire un nouveau mot. Appuyer de manière prolongée sur  pour insérer un saut de ligne.
- Pendant la saisie du texte, utiliser la touche de défilement pour déplacer le curseur. Appuyer une fois brièvement sur  (**Effacer**) pour effacer un caractère, appuyer de manière prolongée sur  (**Effacer**) pour effacer tous les caractères saisis.







Options du mode de saisie classique

Pendant la saisie du texte avec le mode de saisie classique, vous pouvez accéder aux options suivantes en appuyant sur  (**Option**).

- **Insérer** : insérer des textes, images, mélodies, vCards ou vCalendars.
- **Alignement de texte** : aligner votre texte.
- **Symboles** : ouvrir la liste des symboles.
- **Modes de saisie** : changer de mode de saisie.
- **Casse** : basculer entre minuscules et majuscules ou utiliser le Verrouillage maj.

Saisie de texte T9

Entrer du texte avec la saisie de texte T9

- N'appuyer qu'une fois sur la touche correspondant à la lettre souhaitée. Les lettres saisies s'affichent à l'écran. Les mots possibles changent à chaque pression de touche.
- Si le premier mot marqué n'est pas celui que vous voulez, se déplacer pour sélectionner le mot voulu.
- Si vous ne trouvez pas le mot recherché dans la liste des mots possibles, cela signifie que le mot que vous voulez écrire n'est un nom connu du dictionnaire. Appuyer sur  (**Epeler**) pour ouvrir le correcteur orthographique où vous pourrez créer et insérer votre propre mot dans le dictionnaire. La prochaine fois que vous écrirez ce mot, il s'affichera dans la liste des mots possibles.
- Une fois que le mot correct est marqué ou entré, appuyer sur  pour entrer le mot tout entier.
- Appuyer brièvement sur  pour insérer un espace avant d'écrire un nouveau mot. Appuyer de manière prolongée sur  pour insérer un saut de ligne.
- Pendant la saisie du texte, utiliser la touche de défilement pour déplacer le curseur. Appuyer une fois brièvement sur  (**Effacer**) pour effacer un caractère, appuyer de manière prolongée sur  (**Effacer**) pour effacer tous les caractères saisis.



Options en mode de saisie de texte T9

Pendant la saisie en mode de saisie de texte T9, vous pouvez accéder aux options suivantes en appuyant sur  (**Option**).



- **Insérer** : insérer des textes, images, mélodies, vCards ou vCalendars.
- **Alignement de texte** : aligner votre texte.

- **Epeler** : ouvrir le correcteur orthographique où vous pourrez créer et insérer votre propre mot dans le dictionnaire.
- **Symboles** : ouvrir la liste des symboles.
- **Modes de saisie** : changer de mode de saisie.
- **Casse** : basculer entre minuscules et majuscules ou utiliser le Verrouillage maj.
- **Réglages T9** : activer la **Liste d'options** pour afficher la liste des mots possibles quand vous entrez des lettres. Permettre la **Saisie automatique** pour compléter le mot proposé (s'il a déjà été entré auparavant) et utiliser les touches de défilement pour afficher les autres mots possibles (uniquement lorsque la méthode de saisie est T9).

Saisie numérique

Le mode de saisie numérique vous permet d'utiliser les touches alphanumériques  à  pour entrer des chiffres.

Entrer des symboles

Pour ouvrir la liste des symboles, appuyer sur . Appuyer à nouveau sur  pour ouvrir la page suivante. Se déplacer pour sélectionner le symbole souhaité. Appuyer sur  pour insérer le symbole dans le texte.

Menus

Le téléphone propose différentes fonctions organisées en menus et sous-menus. Le menu principal propose neuf catégories. Chaque catégorie donne accès à des sous-menus.

Pour plus d'informations sur la façon de se déplacer dans les menus, voir p. 13, « Menu navigation ».



Répertoire

Rechercher

Rechercher un contact dans le Répertoire. Entrer la première lettre pour afficher une liste de contacts dont le nom commence par cette lettre. Se déplacer sur le contact recherché. Voir p. 23, « Rechercher des contacts dans le Répertoire » pour plus de détails sur ce que vous pouvez faire après avoir trouvé un contact.

Ajouter

Ajouter un nouveau contact dans le Répertoire. Voir p. 20, « Ajouter des contacts dans le Répertoire » pour plus de détails.

Modif.

Modifier un contact sélectionné.

Copier

Copier sur la carte SIM les contacts enregistrés sur le téléphone ou copier sur le téléphone les contacts enregistrés sur la carte SIM. Vous pouvez aussi choisir de copier les contacts individuellement.

Supprimer



Effacer un contact dans le répertoire. Vous pouvez effacer un contact à la fois ou tous les contacts en une fois.

Groupes d'appel

Les groupes d'appel sont des combinaisons de réglages utilisés pour identifier un groupe particulier de contacts. Appuyer sur  (**Option**) pour sélectionner la sonnerie ou l'image à associer à un groupe d'appel particulier ou pour renommer le groupe d'appel.



Gestionnaire confidentialité

Cette option vous permet de créer une liste d'appels que vous souhaitez accepter (**N° autorisés**) ou une liste d'appels que vous souhaitez rejeter (**N° rejetés**). Régler la fonction sur Off le cas échéant.

1. Se déplacer pour sélectionner **N° autorisés** ou **N° rejetés**, appuyer sur  (**Voir**).
2. Si la liste est vide, appuyer sur  (**Option**) et sélectionner **Ajouter** pour ajouter des contacts dans la liste.

Carte de visite

Vous pouvez utiliser cette option pour entrer les informations de votre carte de visite.

1. Se déplacer dans le champ de saisie à éditer puis appuyer sur  pour entrer le texte. Appuyer sur  pour revenir à l'écran précédent lorsque l'édition est terminée.
2. Appuyer sur  (**Option**) et sélectionner **Enregistrer** pour enregistrer toutes les données saisies ou sélectionner **Envoyer vCard** pour envoyer cette carte de visite dans un SMS.

Mon n°

Cette option vous permet d'enregistrer votre numéro de téléphone et votre nom.

État mémoire

Afficher le nombre d'entrées enregistrées et le nombre maximum d'entrées que vous pouvez enregistrer sur la carte SIM et dans le téléphone.



Messages

Pour la description des fonctions disponibles dans le menu Messages, voir p. 37, « Messages ».



Appels

Ce menu propose une liste des appels manqués, des appels émis et des appels reçus. Les coûts et la durée de chaque appel sont également enregistrés.

Appels en absence

Afficher les derniers appels manqués.

Voir p. 23, « Derniers appels manqués, émis et reçus » pour plus de détails.

Appels reçus

Afficher les derniers appels reçus.

Voir p. 23, « Derniers appels manqués, émis et reçus » pour plus de détails.

Appels émis

Afficher les derniers appels émis.

Voir p. 23, « Derniers appels manqués, émis et reçus » pour plus de détails.

Tout effacer

Effacer tous les journaux.

Durée

 Cette fonction est uniquement accessible si votre opérateur la prend en charge.

Durée dernier appel

Afficher la durée du dernier appel.

Tous

Afficher la durée totale de tous les appels.

Appels reçus

Afficher la durée totale de tous les appels reçus.

Appels émis

Afficher la durée totale de tous les appels émis.

Réinit

Effacer tous les compteurs de durée.

Coût appels

 Le calcul des coûts est une fonction qui doit être prise en charge par votre opérateur. De plus, la valeur estimée n'est affichée qu'à titre d'information. Le coût réel d'un appel peut varier selon l'opérateur par lequel l'appel est passé.

Durée dernier appel

Afficher le coût de votre dernier appel.

Tous

Afficher le coût total de tous les appels.

Réinit

Effacer tous les compteurs de coûts.

 Exige l'entrée du code PIN2.

Définir limite coût

Afficher la limite fixée actuelle pour les coûts de tous les appels.

Paramètres

Entrer le coût de l'unité et une devise pour calculer les coûts des appels.

 Exige l'entrée du code PIN2.



Jeux

Votre téléphone vous propose un certain nombre d'applications de divertissements et des jeux. Vous pouvez jouer aux jeux installés sur le téléphone. Pour savoir comment jouer à ces jeux, lisez les instructions qu'ils proposent à l'écran.



Loisirs

Photo

Pour plus d'informations sur l'utilisation de l'appareil photo, voir p. 25, « Photo ».

Lecteur MP3

Pour plus d'informations sur l'utilisation du lecteur MP3, voir p. 31, « Lecteur MP3 ».



Centre multimédia





Digital Rights Management

Ce téléphone utilise la technologie Digital Rights Management (DRM). La technologie DRM permet la lecture de contenus audio/visuels protégés par copyright et téléchargés sur des ordinateurs, des appareils portables et des terminaux de réseau tout en les protégeant contre toute utilisation non autorisée.

Le téléphone supporte uniquement la lecture des fichiers OMA DRM v1,0.

Images

Le dossier Images contient les photos que vous avez prises ou les images enregistrées sur le téléphone ou sur la carte miniSD.

1. Sélectionner l'emplacement souhaité et l'image souhaitée.
2. Appuyer sur  pour afficher l'image sélectionnée. Rechercher dans la liste l'image précédente ou suivante à afficher.
3. Appuyer sur  (**Option**) pour appliquer les tâches suivantes sur l'image :
 - **Envoyer** : envoyer cette image dans un MMS.
 - **Supprimer** : supprimer l'image.
 - **Déf.** : faire de cette photo le fond d'écran ou une image ID appelant.
 - **Déplacer** : déplacer l'image du téléphone sur la carte miniSD ou de la carte miniSD sur le téléphone.
 - **Copier** : copier l'image du téléphone sur la carte miniSD ou de la carte miniSD sur le téléphone.
 - **Diaporama** : regarder les images prises dans un diaporama.

- **Mode de navigation** : regarder les photos prises dans une liste ou sous forme de miniatures.
- **Nouveau dossier** : créer de nouveaux dossiers pour enregistrer les photos.
- **Renommer** : renommer l'image.
- **Protéger** : protéger l'image contre l'effacement.
- **Déverrouiller** : libérer l'image protégée.
- **Supprimer tout** : supprimer toutes les photos du dossier sélectionné.
- **Détails** : afficher les détails de l'image.

Musique

Le dossier Musique contient les sonneries et les fichiers MP3.

MP3

Le dossier MP3 contient vos fichiers musicaux MP3. Sélectionner un fichier MP3 et appuyer sur  (**Option**) pour effectuer les actions suivantes :

- **Supprimer** : supprimer le fichier MP3 sélectionné.
- **Déf.** : définir le fichier MP3 pour les appels entrants ou comme sonnerie ID pour un contact ou un groupe d'appel spécifique ou comme sonnerie d'alarme.
- **Déplacer** : déplacer le fichier du téléphone sur la carte miniSD ou de la carte miniSD sur le téléphone.
- **Copier** : copier le fichier du téléphone sur la carte miniSD ou de la carte miniSD sur le téléphone.
- **Nouveau dossier** : créer un nouveau dossier.
- **Protéger** : protéger le fichier contre l'effacement.

- **Déverrouiller** : libérer le fichier protégé.
- **Renommer** : renommer le fichier.
- **Supprimer tout** : supprimer tous les fichiers.
- **Détails** : afficher les détails du fichier.

Par défaut

Le dossier Par défaut contient les sonneries. Sélectionner une sonnerie dans l'emplacement souhaité et appuyer sur  (**Option**) pour effectuer les opérations suivantes :

- **Envoyer** : envoyer la sonnerie par SMS.
- **Déf.** : définir la sonnerie pour les appels entrants ou comme sonnerie ID pour un contact ou un groupe d'appel spécifique ou comme sonnerie d'alarme.
- **Détails** : afficher les détails de la sonnerie.

Autre

Le dossier Autre contient les fichiers téléchargés via MMS ou WAP dont les formats ne sont pas supportés par le combiné.

Formater miniSD

Cette option supprimera tous les fichiers enregistrés sur la carte miniSD. Le code appareil est indispensable pour exécuter cette option.

État mémoire

Afficher l'espace mémoire utilisé et disponible sur le téléphone et sur la carte miniSD.



Outils

Réveil

Pour régler une alarme, procéder comme suit:

1. Sélectionner une alarme.
2. Appuyer sur  pour activer l'état et afficher les options.
3. Sélectionner une option dans la liste et modifier le réglage à votre guise.

Fréquence

Sélectionner les jours pour lesquels vous voulez que l'alarme retentisse.

Heure





Entrer l'heure à laquelle l'alarme doit retentir.

Durée

Régler la durée de l'alarme.

Sonnerie réveil

Régler la sonnerie de l'alarme.





4. Pour enregistrer tous vos réglages d'alarme actuels, appuyer sur  (**Enregistrer**).
 5. Une fois le réglage enregistré,  s'affiche dans la barre d'état de l'écran.
-  Appuyer sur  (**Répét.**) pour arrêter l'alarme. L'alarme retentira à nouveau dans cinq minutes. Appuyer sur  pour désactiver l'alarme. L'alarme ne retentira pas avant le prochain réglage.

Horloges universelles

Cette fonction affiche l'heure et la date locales actuelles pour les grandes villes du monde entier.

 Pour utiliser la fonction Horloges universelles, vous devez régler l'heure et la date exactes de votre téléphone. Pour effectuer ce réglage, sélectionner **Paramètres > Date & heure**.





Pour choisir l'heure et la date de la ville à afficher :

1. Appuyer sur  (**Modifier**) pour afficher une liste de villes.
2. Appuyer sur  pour sélectionner les villes. Pour désélectionner une ville, la sélectionner et appuyer sur .
3. Lorsque les villes souhaitées sont sélectionnées, appuyer sur  (**Terminé**).

Calendrier

Le calendrier vous permet de garder une trace des événements à venir. Vous pouvez régler l'alarme pour qu'elle retentisse à la date dite.





Créer un nouveau mémo

1. Lorsque vous ouvrez le Calendrier, le téléphone affiche le calendrier à la date du jour. Se déplacer sur la date à laquelle vous voulez écrire un mémo. Vous pouvez aussi appuyer sur  (**Option**) et sélectionner le **Dépl. à date**.
2. Lorsque la date souhaitée est marquée, appuyer sur  (**Option**) et sélectionner **Ajouter** pour ouvrir l'éditeur de mémo.
3. Modifier, si nécessaire, les champs de saisie dans l'éditeur de mémo. Appuyer sur  (**Enregistrer**) pour enregistrer le mémo.
4. Pour effacer automatiquement les mémos, appuyer sur  (**Option**) et sélectionner **Suppr. auto**. Sélectionner l'intervalle au terme duquel l'effacement doit être exécuté automatiquement.

Liste des tâches

La liste des tâches vous permet de garder une trace d'une liste de tâches.

Créer une nouvelle tâche

1. Pour ajouter une nouvelle tâche, appuyer sur  (**Option**) et sélectionner **Ajouter**.
2. Ecrire votre mémo. Appuyer sur  pour enregistrer le mémo.
3. Pour modifier une tâche, appuyer sur  (**Option**) et sélectionner **Modifier**.
4. Pour effacer automatiquement les mémos, appuyer sur  (**Option**) et sélectionner **Suppr. auto**.

Note











Note vous permet d'écrire de courtes notes. Vous pouvez définir un mot de passe pour protéger les notes.

Raccourcis

Pour plus d'information sur les Raccourcis, voir p. 35, « Raccourcis ».



Calculatrice

Utiliser le téléphone comme calculatrice.

1. Entrer les numéros avec les touches alphanumériques.
2. Utiliser  pour faire des calculs. Appuyer sur  pour faire une addition (+); appuyer sur  pour faire une soustraction (-); appuyer sur  pour faire une division (/); appuyer sur  pour faire une multiplication (x); appuyer sur  pour obtenir le résultat (=).
3. Appuyer sur  (**Ret ar**) pour effacer les chiffres et symboles entrés. Appuyer sur ,  ou  pour insérer une décimale. Appuyer sur  (**Retour**) pour quitter la calculatrice.





Convertisseur devises

Le convertisseur de devises vous permet de convertir des devises et de régler le taux de change.

1. Pour choisir les devises à convertir, appuyer sur  (**Option**) et sélectionner soit **Devise 1** (pour régler la devise en haut de l'écran) soit **Devise 2** (pour régler la devise en bas de l'écran).
2. Pour définir le taux de change, appuyer sur  (**Option**) puis sélectionner **Param. cours**.
3. Entrer le montant de la devise, le résultat s'affiche dans l'autre champ Devise.



Chronomètre

Le chronomètre vous permet de mesurer le temps pour les jeux sportifs.

1. Appuyer sur  pour lancer le chronomètre.
2. Pendant qu'il fonctionne, vous pouvez appuyer sur  (**Divis.**) pour enregistrer chaque temps intermédiaire.
3. Appuyer sur  pour arrêter le chronomètre.
4. Faire défiler pour consulter la liste des temps intermédiaires.
5. Pour réinitialiser le Chronomètre, appuyer sur  (**Réinit.**).

Minuterie

La minuterie vous permet de préciser le temps à compter à rebours.

1. Entrer le temps à compter à rebours.
2. Appuyer sur  et la minuterie commence à compter à rebours jusqu'à zéro.
3. Appuyer sur  pour interrompre la Minuterie.
4. Pour réinitialiser la Minuterie, appuyer sur  (**Réinit.**).

Connexion USB

Transférer des données entre le téléphone et un ordinateur

1. Lorsque la carte miniSD est insérée, mettre le téléphone en marche.
2. Connecter le téléphone à l'ordinateur au moyen du câble de données du téléphone. Brancher la plus petite extrémité du câble de données dans la prise jack du téléphone en bas à droite et la plus grande extrémité dans le port USB de l'ordinateur.
3. Le téléphone affiche un menu **Connexion USB**. Sélectionner la tâche souhaitée parmi les tâches suivantes :

- **Stockage de masse**

Pour transférer des fichiers entre l'ordinateur et la carte miniSD, sélectionner cette option. Voir détails à la p. 62.

- **Sync. PC/modem**

Pour synchroniser le téléphone avec votre ordinateur et transférer des données du répertoire ou des événements du calendrier, sélectionner cette option.

Le téléphone peut aussi faire office de modem et vous permettre de connecter votre ordinateur à Internet.

 Avant d'exécuter la synchronisation des données, assurez-vous d'avoir installé sur votre ordinateur l'utilitaire prévu pour être utilisé avec le téléphone.

4. Le symbole  s'affiche sur la barre d'état de Windows en bas à droite de l'écran de l'ordinateur et indique que la connexion est établie.

Transférer des fichiers entre l'ordinateur et la carte miniSD

1. Connecter le téléphone à l'ordinateur au moyen du câble de données du téléphone.
2. Dans le menu **Connexion USB** du téléphone, sélectionner **Stockage de masse**.

3. Une fois la connexion établie et détectée par votre ordinateur, la carte miniSD fera office de support de stockage amovible.
4. Sur votre ordinateur, double-cliquer sur l'icône **Poste de travail** pour ouvrir la fenêtre **Poste de travail** où est affichée l'icône d'un disque amovible. Elle symbolise la capacité de stockage de la carte miniSD.
5. Double-cliquer sur l'icône qui symbolise la carte miniSD. L'écran de l'ordinateur affichera tous les dossiers stockés à l'intérieur.
6. Vous pouvez à présent commencer à transférer des fichiers entre votre PC et le support mémoire spécifié au moyen des commandes Copier/ Coller sur votre PC ou en glissant les fichiers sélectionnés dans le dossier ou sur le disque souhaité.

 Lorsque vous copiez un fichier de votre ordinateur sur la carte miniSD, vous devez le placer dans le dossier prévu pour ce type de fichier. Vous devez placer un fichier MP3, p. ex., dans le dossier **MP3** pour pouvoir l'utiliser sur votre téléphone.



Services

Votre téléphone est équipé d'un navigateur WAP vous permettant d'utiliser votre téléphone pour vous connecter à l'Internet mobile. Vous pouvez consulter les services en ligne offerts par l'opérateur ou le FAI comme, p. ex., des informations financières, des informations sur le sport, les voyages et le divertissement. Pour que le téléphone puisse se connecter, il est nécessaire d'effectuer quelques réglages WAP et GPRS.



 Pour activer la connexion à l'Internet mobile, consulter votre opérateur pour les services WAP et GPRS. En règle générale, l'opérateur vous envoie automatiquement les réglages nécessaires sur votre téléphone. Si ce n'est pas le cas, vous devrez faire ces réglages vous-même. Pour plus de détails, contacter votre opérateur.

Service WAP

Démarrer navigateur

Démarrer le navigateur et se connecter à la page d'accueil.

Consulter une page Web

A l'image des commandes des touches écran qui apparaissent à l'écran, appuyer sur  et  pour effectuer les actions nécessaires en naviguant sur une page Web. Se déplacer vers la gauche ou vers la droite pour aller et venir entre les différents menus de fonctions ; se déplacer dans la liste jusqu'à ce que l'objet souhaité soit marqué puis appuyer sur  pour le sélectionner.

Mettre fin à la session en ligne

Lorsque vous êtes en ligne, appuyer de manière prolongée sur  pour fermer le navigateur et repasser en mode veille.

Messages WAP

A la réception d'un nouveau message WAP,  s'affiche à l'écran. Cette option démarre le navigateur de manière à pouvoir lire le message WAP.

Aller à l'URL

Se connecter à l'URL entrée.

Paramètres WAP

Effectuer les réglages pour les serveurs WAP de différents opérateurs et sélectionner le serveur à utiliser pour vous connecter à Internet.

1. Se déplacer sur le serveur souhaité et appuyer sur  (**Option**).

2. Sélectionner **Ajouter profil** pour définir les réglages d'un nouveau serveur ou sélectionner **Modifier** pour effectuer manuellement les réglages du serveur comme ci-dessous :

- **Nom profil**

Entrer le nom du serveur WAP.

- **Page d'acc.**

Définir la page d'accueil que le navigateur affichera au démarrage.

- **Adresse IP**

Entrer l'adresse IP utilisée pour accéder à l'Internet mobile.

- **Port**



Entrer le port de connexion communiqué par l'opérateur.

- **NAP**

Si vous utilisez un réseau GPRS, choisir de configurer les réglages **NAP GPRS** ou **NAP CSD** et sélectionner l'un des deux types de réglages pour vous connecter.

Si vous utilisez un réseau commuté, vous serez obligé de configurer exclusivement les réglages **NAP CSD** pour vous connecter à Internet.

 Pour d'autres informations détaillées sur la manière d'effectuer correctement les réglages GPRS et CSD, contacter votre opérateur.

3. Appuyer sur  (**Enregistrer**) pour enregistrer les réglages.
4. Sélectionner le serveur que vous souhaitez utiliser et appuyer sur  (**OK**) pour valider votre choix.

Effacer cache

Supprimer le contenu d'une page Web que le navigateur conserve temporairement en mémoire.

Paramètres NAP

Effectuer les réglages GPRS ou CSD en fonction du type de réseau utilisé par le téléphone.

N° de service

Fourni par votre opérateur si le service est pris en charge. Pour plus de détails, contacter votre opérateur.

Menu STK

S'affiche uniquement s'il est disponible sur votre carte SIM. Pour plus de détails, contacter votre opérateur.



Paramètres

Date et heure

Régler la date et l'heure ainsi que le format d'affichage de l'heure et de la date sur l'écran de démarrage.

Date

Régler la date du jour.

Heure

Régler l'heure actuelle.

Format

Régler le format d'affichage de la date et de l'heure.

Fuseau hor.

Sélectionner le fuseau horaire dans lequel vous êtes.

Fuseau horaire automatique

Activer cette fonction pour automatiquement permuter l'affichage de l'heure du téléphone sur l'heure locale de l'endroit où vous êtes.

Marche/arrêt auto

Choisir une heure à laquelle le téléphone s'éteint ou se met en marche automatiquement.



En avion, s'assurer d'avoir correctement désactivé la fonction Marche/arrêt auto.

1. Sélectionner **Allumer téléphone** ou **Arrêt**.
2. Se déplacer pour activer ou désactiver l'état.
3. Si le statut est réglé sur **On**, spécifier une heure.

Profils

Un profil est un ensemble de réglages qui détermine si le téléphone doit vous avertir de la présence d'appels entrants au moyen d'une sonnerie ou d'une vibration et comment s'utilisent en général les sonneries sur le téléphone. Ces réglages permettent d'adapter parfaitement le fonctionnement du téléphone à votre environnement.

1. Sélectionner le profil souhaité puis appuyer sur  pour activer ce profil. Les profils suivants sont disponibles:

Normal

C'est le profil par défaut.

Réunion

Les options de ce profil ont été prédéfinies pour répondre aux spécificités des réunions.

Silence

Les options de ce profil ont été prédéfinies pour répondre aux spécificités d'un environnement silencieux.

Extérieur

Les options de ce profil ont été prédéfinies pour répondre aux spécificités d'une activité extérieure.

Personnel

Utiliser ce profil pour une série de réglages personnalisés.

2. Pour personnaliser les réglages, rechercher un profil dans la liste puis appuyer sur  (**Modifier**).

 Vous ne pouvez pas modifier les réglages en mode Silence.

Vibreur

Décider si le téléphone vibrera en présence d'un appel entrant.

Sonnerie appel

Régler la sonnerie qui retentira en présence d'un appel entrant.

Sonnerie message

Régler la sonnerie qui retentira en présence d'un nouveau message.

Sonnerie calendrier

Régler la sonnerie qui retentira à l'approche d'un événement du calendrier.

Sons touches

Décider si le clavier émet un son lorsque vous appuyez sur les touches.

Volume sonnerie

Régler le volume de la sonnerie.

Rétablir

Rétablir la configuration de base du profil.

Affichage

Thème

Vous pouvez changer l'apparence de l'écran. Sélectionner différents thèmes pour modifier la couleur de l'écran et le fond d'écran.

Fond d'écran

Le fond d'écran s'utilise pour l'écran de veille.

Message d'accueil

Créer un message d'accueil à afficher à la mise en marche du téléphone.

Bannière personnelle

Entrer le texte à afficher sur l'écran de veille.

Luminosité

Ajuster la luminosité de l'écran pour qu'il soit plus clair ou plus sombre.

Durée

Spécifier la durée pendant laquelle le clavier est rétroéclairé après avoir appuyé pour la dernière fois sur une touche.

Audio

Sonnerie appel

Régler la sonnerie qui retentira en présence d'un appel entrant.

Sonnerie message

Régler la sonnerie qui retentira en présence d'un nouveau message.

Sonnerie calendrier

Régler la sonnerie qui retentira à l'approche d'un événement du calendrier.

Sons touches

Décider si le clavier émet un son lorsque vous appuyez sur les touches.

Volume sonnerie



Régler le volume de la sonnerie. Se déplacer vers le haut ou vers le bas pour le régler.

Volume voix

Régler le volume de la voix. Se déplacer vers le haut ou vers le bas pour le régler.

Affectation touches

Programmer des fonctions sur les quatre touches de navigation. Une fois les fonctions programmées, vous pouvez y accéder en appuyant vers le haut/le bas/à gauche/à droite en mode veille.

1. Sélectionner une touche et appuyer sur .
2. Sélectionner une fonction dans la liste et appuyer sur .
3. Quand vous êtes prêt à enregistrer la programmation, appuyer sur  (**Enregistrer**).

Paramètres d'appel

Mode réponse

N'importe quelle touche

Utiliser n'importe quelle touche sauf  pour décrocher un appel entrant.

Touche « décrocher »

Uniquement décrocher les appels entrants en appuyant sur .

Automatique

Décrocher automatiquement l'appel entrant lorsque le kit mains-libres est branché.

 Pour les accessoires compatibles avec votre téléphone, veuillez prendre contact avec votre bureau BenQ Mobile local pour plus d'informations concernant leur disponibilité notamment.

Signal de connexion

Ce réglage permet au téléphone de sonner, de vibrer ou de faire clignoter le rétroéclairage lorsque le destinataire d'un appel a répondu.

Minuterie

Si la fonction est réglée sur On, le téléphone émet un bip après chaque minute pendant la communication.

Afficher n°

Décider si votre numéro de téléphone s'affiche sur le téléphone du destinataire lorsque vous l'appellez. Sélectionner **Prédéfinir** pour activer le réglage par défaut de l'opérateur.

Renvoi appel

Cette fonction vous permet de renvoyer des appels vers un numéro de téléphone spécifique ou la boîte de réception d'une messagerie vocale.

 Exige une prise en charge par l'opérateur.

Transférer tout

Renvoyer tous les appels entrants.

Si occupé

Renvoyer les appels entrants si vous êtes déjà en communication.

Pas de réponse

Renvoyer les appels entrants lorsque vous ne décrochez pas.

Inaccessible

Renvoyer les appels entrants lorsque votre téléphone est hors tension ou hors de la zone de couverture réseau.

Annuler tout

Annuler toutes les options de renvoi d'appel.

Restriction appels

Vous pouvez demander à votre opérateur qu'il bloque l'émission ou la réception de certains appels. Pour activer ou annuler une des options suivantes, vous devez entrer le mot de passe réseau fourni par l'opérateur.

 Exige une prise en charge par l'opérateur.

Tous sortants

Tous les appels sortants sont interdits.

Intl. émis

Si cette option est activée, les appels internationaux sont interdits.

Intl. sauf pays d'origine

Si cette option est activée, vous pouvez uniquement composer des appels locaux et des appels vers votre pays d'origine si vous êtes à l'étranger. Les autres appels internationaux sont interdits.

Tous entrants

Rejeter tous les appels entrants.

Entrants si itinér.

Si vous êtes dans un autre pays (itinérance) et que vous activez cette option, votre téléphone rejette tous les appels entrants.

Annuler tout

Annuler toutes les restrictions d'appel. Vous devez entrer le mot de passe réseau pour pouvoir annuler ces réglages.

Changer mot de passe

Vous pouvez changer le mot de passe réseau que votre opérateur vous a communiqué.

Appel en attente

Si vous recevez un appel alors que vous êtes en communication avec un autre correspondant, l'écran affiche le numéro de l'appel entrant ou le nom de l'appelant et un message de double appel pour vous prévenir. Vous pouvez activer, annuler ou consulter l'état de cette fonction dans ce menu.



Exige une prise en charge par l'opérateur.

Rappel automatique

Si vous n'obtenez pas de réponse au numéro que vous venez de composer, le téléphone rappelle ce numéro automatiquement.

N° autorisé



Lorsque cette fonction est activée, le téléphone peut uniquement composer les numéros repris dans une liste de numéros autorisés. Si un numéro ne figure pas sur cette liste, vous ne pouvez pas l'appeler.

 Pour activer ou annuler cette fonction, vous devez entrer le code PIN2.



Si vous entrez un code PIN2 erroné trois fois de suite, le code PIN2 est bloqué. Vous avez besoin du code PUK2 pour le débloquer. Contacter votre opérateur pour obtenir le code PUK2.

Pour créer une liste de numéros autorisés,

1. Appuyer sur  (**Voir**) puis sur  (**Option**) et sélectionner **Ajouter**.
2. Entrer le code PIN2 puis ajouter un nouveau numéro dans votre liste de numéros autorisés.

Ligne active

Cette fonction vous permet d'utiliser deux numéros de téléphone différents sur un seul téléphone. Vous pouvez définir un numéro pour composer les appels et accepter les appels entrants composés sur les deux numéros.

 Exige une prise en charge par l'opérateur.

Groupe utilisateurs

Groupe utilisateurs

Créer un groupe d'appel fermé sur la base d'un service proposé par l'opérateur. Les membres d'un Groupe utilisateurs peuvent s'appeler mutuellement mais ne peuvent pas appeler une personne qui ne fait pas partie du groupe, sauf dans les cas spéciaux.

Accès extérieur

Lorsque le service Groupe utilisateurs est activé, l'Accès extérieur permet aux utilisateurs du groupe de composer des numéros hors du groupe. Les appels entrants cependant restent limités aux appels composés à l'intérieur du groupe.

Réseau

En règle générale, le réseau auquel se connecte votre téléphone est configuré automatiquement. A la mise en marche, le téléphone se connecte automatiquement au réseau fourni par votre opérateur ou au réseau itinérant lorsque vous sortez de la zone de couverture de votre réseau habituel. Si vous sortez de la zone de couverture de votre réseau habituel, sélectionner manuellement le système réseau local.

 Votre opérateur doit pouvoir prendre en charge le choix du réseau pour vous permettre d'utiliser cette fonction.

Mode sélection

Choisir le mode de sélection du réseau automatique ou manuel.

Automatique

Avec cette option, le téléphone recherche automatiquement le réseau disponible si vous sortez de la zone de couverture de votre réseau habituel.

Manuel

Avec cette option, le téléphone propose une liste de tous les opérateurs de télécommunication et vous permet de faire un choix si vous sortez de la zone de couverture de votre réseau habituel.

Liste opérateurs

Sélectionner manuellement un réseau dans la liste.

Bandes

Régler une bande de fréquences appropriée sur le système de réseau GSM.

Mode connexion

Définir si le téléphone doit aussi rechercher un réseau GPRS à la mise en marche.

GPRS et GSM

A la mise en marche, le téléphone recherchera les réseaux GPRS et GSM disponibles.

GSM uniquement

A la mise en marche, le téléphone recherchera uniquement un réseau GSM.

Sécurité

Vous pouvez utiliser différents codes et verrouillages pour empêcher toute utilisation abusive du téléphone.

Code PIN

Le code PIN (Personal Identification Number) est le mot de passe fourni par votre opérateur réseau. Vous avez besoin de ce mot de passe pour pouvoir utiliser la carte SIM.



Si vous entrez un code PIN erroné trois fois de suite, la carte SIM se bloquera. Dans ce cas, entrez le code PUK (Personal Unblocking Key) de cette carte SIM pour pouvoir la débloquer. Veuillez contacter votre opérateur pour obtenir un code PUK.

Code PIN1

Activer, désactiver ou changer le code PIN1. Pour changer le code PIN1, sélectionner **Définir état** et régler sur **Activé**. Entrer le code PIN1.

Code PIN2

Changer le code PIN2. La procédure est la même que pour le code PIN1.

Verrou. tél.

Lorsque le verrouillage du téléphone est activé, vous devez entrer le code appareil à la mise en marche du téléphone. Vous devez entrer le code correct pour le déverrouiller (le code appareil par défaut est 1234). Si l'appareil est verrouillé, vous pouvez uniquement composer des appels d'urgence.

Verrou. SIM

Lorsque vous activez le verrouillage SIM, vous devez entrer le code Verrouillage SIM défini auparavant (le code verrouillage SIM par défaut est 1234). Le code doit contenir entre 4 et 8 chiffres. Une fois le Verrouillage SIM activé, vous devez entrer le code Verrouillage SIM pour utiliser une autre carte SIM sur votre téléphone.

Verrouillage clavier auto.

Créer un verrouillage clavier. Si vous n'utilisez pas le clavier pendant un temps déterminé, le clavier est verrouillé. Régler l'état sur **On** et sélectionner la durée d'inactivité avant l'activation du verrouillage clavier.

Économiseur d'écran

Lorsque vous activez ce mode, le rétroéclairage du clavier et la luminosité du rétroéclairage de l'écran sont réduits pour préserver l'autonomie de la batterie.

Langue

Sélectionner la langue que le téléphone utilisera.

Mode entrée

Définir les méthodes de saisie de texte par défaut qui seront utilisées dans le mode de saisie de texte.

Mode Avion

En avion, sélectionner cette option pour empêcher le téléphone de se connecter à un réseau et pour désactiver en même temps l'alarme et le rappel calendrier. Dans ce mode, vous pouvez cependant utiliser les fonctions de loisirs comme écouter des fichiers MP3 ou prendre des photos.

Rétablir

Rétablir tous les réglages usine.



Exige l'entrée du code appareil qui est 1234 par défaut.

5 **Entretien et maintenance**

Respectez les points suivants pour profiter longtemps de votre téléphone portable en l'utilisant de manière appropriée.

- Gardez le téléphone et ses accessoires hors de portée des enfants.
- Protégez le téléphone et ses accessoires de l'humidité et utilisez-le dans des environnements où la température est comprise entre -10°C et 45°C . Les températures élevées ou basses hors de cette plage pourraient endommager le téléphone.
- Si possible, évitez d'utiliser ou de conserver le téléphone dans des endroits excessivement poussiéreux ou sales.
- Ne retirez pas le cachet de garantie apposé sur le téléphone lui-même et n'autorisez pas un revendeur non agréé à le retirer.
- N'utilisez pas de détergents mordants ou de solvants organiques pour essuyer ou nettoyer le téléphone.
- Si votre téléphone ou ses accessoires ne fonctionnent pas correctement, prenez immédiatement contact avec un revendeur agréé.
- Utilisez exclusivement des accessoires d'origine tels que les batteries, le chargeur de batterie et le kit mains-libres pour garantir un fonctionnement normal du téléphone et préserver la durée de vie de la batterie tout en préservant votre sécurité et celle de vos objets personnels. L'utilisation d'accessoires qui ne seraient pas d'origine ne vous permettra pas de bénéficier de performances optimales et risque d'entraîner un dysfonctionnement du téléphone. Tout dysfonctionnement ou tout dommage causé par l'utilisation d'accessoires tiers n'est pas couvert par la garantie sur le produit et annule ses effets.

- Evitez le contact d'objets susceptibles de provoquer une décharge d'électricité statique avec la prise en bas du téléphone ou les contacts métalliques de la batterie car vous risquez de provoquer des courts-circuits susceptibles de vous placer dans une situation dangereuse.

Problèmes et solutions

Si vous rencontrez des problèmes avec votre téléphone ou si le téléphone fonctionne de manière imprévisible, consultez les informations dans le tableau ci-dessous. Si vous n'arrivez pas à résoudre votre problème avec ces informations, prenez contact avec le revendeur auquel vous avez acheté le téléphone.

Problème	Cause possible	Solution
Signal trop faible	<ul style="list-style-type: none">Le signal réseau est trop faible à l'endroit où vous êtes, p. ex., une cave ou à proximité d'un bâtiment élevé. Les transmissions sans fil ne passent pas.	Se déplacer vers un endroit favorisant la réception du signal réseau.
	<ul style="list-style-type: none">Le réseau est actuellement surchargé (pendant les heures de pointe, p. ex., le trafic sur le réseau est trop important pour supporter des appels supplémentaires).	Eviter d'utiliser le téléphone à ce moment ou rappeler plus tard.
	<ul style="list-style-type: none">Vous êtes trop éloigné d'une station de base de votre opérateur.	Demander une carte de la couverture assurée par votre opérateur.
Echo ou bruit	<ul style="list-style-type: none">Mauvaise qualité de la ligne réseau de votre opérateur.	Raccrocher et rappeler. Vous serez peut-être commuté sur une ligne réseau ou téléphonique de meilleure qualité.
	<ul style="list-style-type: none">Mauvaise qualité de la ligne téléphonique locale.	

Problème	Cause possible	Solution
Diminution de l'autonomie en veille	<ul style="list-style-type: none"> L'autonomie en veille est liée à la configuration système de votre opérateur. Le même téléphone utilisé avec des systèmes d'opérateurs différents n'affichera pas la même autonomie en veille. 	Si vous êtes situé dans une zone où le signal est faible, coupez le téléphone temporairement.
	<ul style="list-style-type: none"> La batterie est vide. Dans les endroits où les températures sont élevées, la durée de vie de la batterie diminue. 	Utiliser une nouvelle batterie.
	<ul style="list-style-type: none"> Si vous n'arrivez pas à vous connecter au réseau, le téléphone continuera d'envoyer des signaux pour tenter de localiser une station de base. Cette recherche consomme de l'énergie et réduit par conséquent l'autonomie en veille. 	Se déplacer vers un endroit où le réseau est accessible ou couper temporairement votre téléphone.
Impossible de mettre le téléphone en marche.	<ul style="list-style-type: none"> La batterie est vide. 	Recharger la batterie du téléphone.
Erreur carte SIM	<ul style="list-style-type: none"> La carte SIM ne fonctionne pas ou est endommagée. 	Demander à votre opérateur de tester la carte SIM.
	<ul style="list-style-type: none"> La carte SIM est mal insérée. 	Insérer la carte SIM correctement.
	<ul style="list-style-type: none"> Contacts de la carte SIM encrassés. 	Nettoyer les contacts de la carte SIM avec un chiffon sec et doux.

Problème	Cause possible	Solution
Connexion au réseau impossible.	• Carte SIM non valide.	Contactez votre opérateur.
	• Sortie de la zone de couverture de l'opérateur.	Vérifier la zone de couverture de votre opérateur.
	• Signal faible.	Se déplacer vers un endroit plus dégagé ou se rapprocher d'une fenêtre si vous êtes dans un bâtiment.
Impossible de prendre des appels entrants.	• Vous avez activé N° autorisés rejetés dans le Gestionnaire confidentialité . ou N° l'option	Sélectionner Répertoire > Gestionnaire confidentialité et sélectionner Désactiver pour désactiver cette option.
	• Vous avez activé la fonction Restriction appels.	Sélectionner Paramètres > Paramètres d'appel > Restriction appels puis sélectionner Annuler tout .
Impossible de composer des appels sortants.	• Vous avez activé la fonction Restriction appels.	Sélectionner Paramètres > Appels > Restriction appels puis sélectionner Annuler tout .
	• Vous avez activé la fonction N° autorisé.	Sélectionner Paramètres > Paramètres d'appel > N° autorisé et sélectionner Désactiver pour désactiver cette fonction.
Code PIN bloqué.	• Vous avez entré un code PIN erroné trois fois de suite.	Contactez votre opérateur. Si l'opérateur vous fournit le code PUK de la carte SIM, utiliser le code PUK pour débloquer la carte SIM.

Problème	Cause possible	Solution
Impossible de charger la batterie.	<ul style="list-style-type: none"> • La batterie ou le chargeur de batterie est endommagé. 	Contacter le revendeur.
	<ul style="list-style-type: none"> • La température du téléphone est inférieure à 0° C ou supérieure à 45° C. 	Choisir un environnement propice au chargement de la batterie et éviter les températures extrêmes.
	<ul style="list-style-type: none"> • Problème de contact entre la batterie et le chargeur. 	Vérifier tous les connecteurs et s'assurer que toutes les connexions sont réalisées correctement.
Impossible d'enregistrer des informations dans le répertoire.	<ul style="list-style-type: none"> • La mémoire du répertoire est déjà remplie. 	Effacer les données inutiles dans le Répertoire.
Impossible de sélectionner certaines fonctions.	<ul style="list-style-type: none"> • Votre opérateur ne prend pas ces fonctions en charge ou vous n'avez pas souscrit d'abonnement aux services offrant ces fonctions. 	Contacter votre opérateur.
Impossible de lire des plages avec le lecteur MP3 .	<ul style="list-style-type: none"> • Si vous avez renommé ou déplacé un fichier musical dans le Centre multimédia, le lecteur MP3 n'arrive pas à localiser le fichier et est incapable de le lire. Vous devez mettre à jour la liste de lecture dans le dossier Lecteur MP3. 	Retirer l'ancien fichier MP3 de la liste de lecture et rajouter la plage portant un nouveau nom dans la liste de lecture.



Issued by
BenQ Mobile GmbH & Co. OHG
Haidenauplatz 1
D-81667 Munich

© BenQ Mobile GmbH & Co. OHG 2006
All rights reserved. Subject to availability.
Rights of modification reserved.
Manufactured by BenQ Mobile GmbH & Co. OHG
under trademark license of Siemens AG