

ESPAÑOL

Canon

PowerShot G3
DIGITAL CAMERA

Guía de usuario de la cámara



Canon

DIGITAL CAMERA

PowerShot G3

Guía de usuario de la cámara

Canon

- Lea la información contenida en Lea esta sección antes de empezar, en la página 4 de este manual.
Consulte la Guía de iniciación al software para obtener información acerca de cómo instalar el software y cómo descargar imágenes.
- Lea también la Guía de usuario de la impresora incluida con la impresora Canon.

Exif Print



Organigrama y guías de referencia

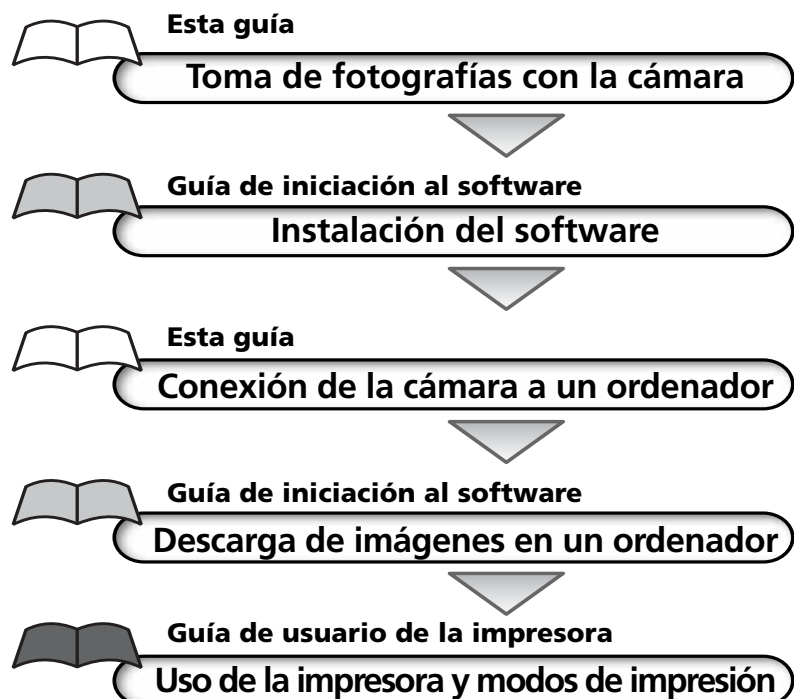

		AUTO						P	Tv	Av	M	Página de referencia	
Modo Macro			●	●	–	●	●	●	●		●	69	
Zoom digital	On		●	●	●	●	–	–	●	●	●	72	
	Off		●*	●*	●*	●*	–	–	●*	●*	●*		
Compensación de la exposición:		–	●	●	●	▲	●	●	●	●	–	85	
Método de medición de luz	Evaluativa	●	●	●	●	●	●	●*	●*	●*	●*	83	
	Promediada con ponderación central	–	–	–	–	–	–	●	●	●	●		
	Medición en un punto	Centro	–	–	–	–	–	–	●*	●*	●*		●*
		Punto AF	–	–	–	–	–	–	●	●	●		●
Bloqueo de AE/Bloqueo de FE		–	–	–	–	–	–	●	●	●	–	97/99	
Rango	AEB	–	–	–	–	–	–	●	●	●	–	93/95	
	Foco-BKT	–	–	–	–	–	–	● ⁽¹⁾	● ⁽¹⁾	● ⁽¹⁾	● ⁽¹⁾		
Balance de blancos ⁽²⁾ WB		– ⁽³⁾	●	●	●	▲	● ⁽⁴⁾	●	●	●	●	86	
Efecto Foto		–	●	●	●	▲	●	●	●	●	●	89	
Contraste/ Nitidez/Saturación		–	–	–	–	–	–	●	●	●	●		
Ajuste del enfoque	Continuo	●*	●*	●*	●*	▲*	●	●*	●*	●*	●*	108	
	Simple	●	●	●	●	▲	–	●	●	●	●		
Velocidad ISO ISO		– ⁽⁵⁾	– ⁽⁵⁾	– ⁽⁵⁾	– ⁽⁵⁾	– ⁽⁵⁾	– ⁽⁵⁾	●	●	●	● ⁽⁶⁾	92	
Autorrotación	On	●*	●*	●*	●*	▲*	–	●*	●*	●*	●*	111	
	Off	●	●	●	●	▲	–	●	●	●	●		
Filtro ND		–	–	–	–	–	–	●	●	●	●	110	

* Ajuste predeterminado.
 ● Selección de ajuste disponible.
 ▲ Sólo se puede seleccionar el ajuste para la primera imagen.
 – Selección de ajuste no disponible.
 ■ (Área sombreada) El ajuste permanecerá activado aunque se apague la cámara.
 Los valores predeterminados de los ajustes modificados mediante opciones de menú y botones se pueden restaurar, excepto los de [Fecha/Hora], [Idioma] y [Sistema vídeo] (p. 168).

- Sólo se puede seleccionar con enfoque manual.
- Los efectos fotográficos [Sepia] y [Blanco y Negro] no se pueden seleccionar.
- El balance de blancos se establece en [AUTO].
- El [flash] de balance de blancos no se puede ajustar.
- La cámara ajusta la velocidad ISO automáticamente.
- ISO [AUTO] no puede seleccionarse.

Precauciones

Esta cámara digital está diseñada para funcionar en condiciones óptimas cuando se usen accesorios para cámaras digitales originales de la marca Canon ("Accesorios de la marca Canon").
 Puede usar accesorios que no sean de la marca Canon con esta cámara digital. Sin embargo, Canon no ofrece ninguna garantía relativa al uso de accesorios que no sean de la marca Canon y no se hace responsable de los daños que puedan originarse del mismo.

Temperatura de la cámara

Si utiliza la cámara durante períodos prolongados, puede llegar a calentarse. Tenga esto en cuenta y extreme las precauciones cuando utilice la cámara durante largos períodos.

Acerca de la pantalla LCD

La pantalla LCD está fabricada con técnicas de alta precisión. Más del 99,99% de los píxeles funcionan de acuerdo con las especificaciones. Menos del 0,01% de los píxeles podría fallar ocasionalmente o aparecer como puntos negros o rojos. Esto no afecta en absoluto a la imagen grabada y no es un fallo de funcionamiento.

Formato de vídeo

Establezca el formato de vídeo de la cámara con el específico de su zona geográfica antes de usarla con un televisor (p. 165).

Ajustes de idioma

Consulte la página 26 para cambiar los ajustes de idioma.

Lea atentamente la información contenida en "Lea esta sección antes de empezar" (p. 4) antes de usar la cámara.

Aspectos legales

- A pesar de que no se han escatimado esfuerzos para garantizar que la información de esta guía sea precisa y completa, Canon no se hace responsable de los posibles errores u omisiones.
- Canon se reserva el derecho de cambiar en cualquier momento y sin previo aviso las especificaciones del hardware y software aquí descritos.
- Queda prohibida la reproducción, transmisión, transcripción, almacenamiento en sistemas de consulta y traducción a cualquier idioma, en cualquier forma y por cualquier medio, sin la previa autorización por escrito de Canon.
- Canon no asume ninguna responsabilidad por los daños ocasionados por datos defectuosos o perdidos debido a una operación errónea o a un mal funcionamiento de la cámara, el software, las tarjetas Compacta Flash, los ordenadores o los dispositivos periféricos, o por el uso de tarjetas Compacta Flash que no sean de la marca Canon.

Reconocimiento de marcas comerciales

- Canon, PowerShot y Bubble Jet son marcas comerciales de Canon Inc.
- Compacta Flash es una marca comercial de SanDisk Corporation.
- iBook e iMac son marcas comerciales de Apple Computer, Inc.
- Macintosh, PowerBook, Power Macintosh y QuickTime son marcas comerciales de Apple Computer Inc., registradas en los EE.UU. y en otros países.
- Microsoft, Windows y Windows NT son marcas registradas o marcas comerciales de Microsoft Corporation en EE.UU. y otros países.
- Es posible que otros nombres y productos no mencionados anteriormente también sean marcas registradas o marcas comerciales de sus compañías respectivas.

Copyright © 2002 Canon Inc. Todos los derechos reservados.

Acerca de esta Guía de usuario de la cámara

Símbolos utilizados



: Esta marca indica problemas que pueden afectar al funcionamiento de la cámara.



: Esta marca indica los temas adicionales que complementan a los procedimientos básicos de funcionamiento.

¿Alguna pregunta? Consulte aquí primero.

- ¿Cómo puedo desplazarme por los menús?
Selección de menús y ajustes (p. 42)

- ¿Qué ajustes hay disponibles para cada función?
y
¿Se conservarán mis ajustes si apago la cámara?
Funciones disponibles en cada modo de disparo (p. 204)

- ¿Cómo puedo obtener información sobre impresión?
Acerca de la impresión (p. 132)

- ¿Qué funciones hay disponibles a través de los menús?
Menú Grabación (p. 158)
Menú Play (p. 161)
Menú Configuración (p. 162)
Menú Mi cámara (p. 166)

Acerca del índice de miniaturas

Una introducción rápida dirigida a los nuevos usuarios que desean realizar ya sus primeras fotografías y aprender más adelante. Contiene información acerca de cómo preparar rápidamente la cámara para empezar a fotografiar y reproducir imágenes.

Iniciación rápida

Describe todos los componentes de la cámara y explica cómo cargar las baterías y utilizar el botón de obturación, además de otras funciones básicas. También explica cómo establecer la imagen de inicio y los sonidos de inicio, obturación y funcionamiento de la cámara.

Preparación de la cámara, Funciones básicas

Describe cómo tomar fotografías en cada modo de disparo para usar las diversas características de la cámara.

Toma de fotografías

Explica cómo revisar las imágenes grabadas o seleccionar los ajustes de reproducción, cómo proteger o borrar las imágenes y cómo editar películas.

Reproducción, Borrado

Explica cómo imprimir y ajustar la impresión, además de cómo seleccionar imágenes para transferirlas a un mensaje de correo electrónico.

Impresión, Transferencia

Explica cómo descargar imágenes a un ordenador. También explica cómo usar un televisor para fotografiar y revisar imágenes.

Conexión





Lea esta sección antes de conectar la cámara a un ordenador.















Muestra los menús Grabación, Play, Configuración y Mi cámara, así como los mensajes de error. También describe cómo utilizar el mando a distancia y varios accesorios que se adquieren por separado, como el cargador, el kit de cables para la batería del coche, las unidades de flash externas y las lentes de conversión.

Apéndice

Tabla de contenido

■ : Tablas de funciones y operaciones. Estas páginas tienen el borde derecho sombreado para facilitar su localización.

Lea esta sección antes de empezar	4
Iniciación rápida	8
Guía de componentes	10
Vista frontal	10
Vista posterior/inferior	11
Controles	12
Dial de modo	13
Dial principal	14
Pantalla	15
Preparación de la cámara	16
Carga de la batería	16
Instalación de la batería	19
Uso del alimentador de corriente	21
Instalación de una tarjeta Compacta Flash	22
Ajuste de fecha y hora	24
Ajuste del idioma	26
Montaje de la correa	27
Montaje de la tapa de objetivo	27
Uso del estuche blando (opcional)	27
Funciones básicas	28
Activación y desactivación de la alimentación	28
Cómo alternar entre los modos Disparo y Reproducción	31
Uso de la pantalla LCD	32
Uso del visor óptico para tomar fotografías	38
Pulsación del botón de obturación	39
Uso del zoom (distancia focal)	41
Selección de menús y ajustes	42
Personalización de la cámara (Ajustes de Mi cámara)	46
Modificación de los ajustes de Mi cámara	46
Registro de los ajustes de Mi cámara	48
Toma de fotografías: dejar que la cámara seleccione automáticamente el ajuste	51
 Modo Automático	51
Comprobación de una imagen justo después de disparar	53
Modificación de la resolución y la compresión	55
Modificación del formato de archivo	58
 Uso del flash	60
 Modo Retrato	63
 Modo Paisaje	63

	Modo Escena nocturna	64
	Modo Ayuda de Stitch	65
	Modo Película	68
	Modo Macro	69
	Temporizador	70
	Zoom digital	72
	Disparo continuo	73
Toma de fotografías: selección de determinados efectos		75
P	Programa AE	75
Tv	Ajuste de la velocidad de obturación	77
Av	Ajuste de la apertura	79
M	Ajuste manual de la velocidad de obturación y la apertura	81
	Selección de un marco AF	82
	Cómo alternar entre los modos de medición de la luz	83
	Ajuste de la exposición	85
WB	Ajuste del balance de blancos	86
	Modificación del Efecto Foto	89
ISO	Modificación de la velocidad ISO	92
	Rango estimado de exposición automática (modo AEB)	93
	Rango de enfoque (modo Foco-BKT)	95
*	Bloqueo del ajuste de la exposición (bloqueo de AE)	97
*	Bloqueo del ajuste de la exposición con flash (bloqueo de FE) ..	99
	Cómo alternar entre los ajustes del flash	100
	Cómo alternar la temporización de disparo del flash	102
	Toma de imágenes a intervalos definidos (Intervalómetro)	103
	Situaciones problemáticas al utilizar el enfoque automático	105
	Cómo alternar entre los ajustes de enfoque	108
C1 C2	Guardar los ajustes personalizados	109
	Uso del filtro ND	110
	Ajuste de la función Autorrotación	111
	Reajuste de los números de archivo	112
Reproducción		113
	Visualización de imágenes individuales	113
	Ampliación de imágenes	114
	Visualización de nueve imágenes al mismo tiempo (Reproducción de índices)	115
JUMP	Salto entre imágenes	116
	Visualización de películas	117
	Edición de películas	119
	Giro de imágenes en la pantalla	121
	Cómo agregar anotaciones de sonido a las imágenes	122
	Reproducción automatizada (Muestra de diapositivas)	124
	Protección de imágenes	128

Borrado	129
Borrado de imágenes individuales	129
Borrado de todas las imágenes	130
Formatear una tarjeta Compacta Flash	131
Impresión	132
Acerca de la impresión	132
Selección del menú Imprimir	134
Conexión de la cámara a una impresora	136
Impresión	139
Configuración de los ajustes de impresión (función Impresión directa)	141
Ajustes de impresión (DPOF)	145
Impresión con ajustes de impresión DPOF	150
Ajustes de transferencia de imágenes (Orden de descarga DPOF)	152
Selección de imágenes para descargar	152
Visualización de imágenes en un televisor	154
Descarga de imágenes en un ordenador	155
Descarga directa desde una tarjeta Compacta Flash	155
Conexión de la cámara a un ordenador mediante un cable USB	156
Lista de mensajes y opciones de menú	158
Menú Grabación	158
Menú Play	161
Menú Configuración	162
Menú Mi cámara	166
Restablecimiento de los valores predeterminados	168
Lista de códigos de error y de mensaje	169
Lista de mensajes	170
Apéndice	174
Uso del mando a distancia	174
Uso de un flash externo (opcional)	177
Uso de lentes de conversión (opcional) / lentes para primeros planos (opcional)	183
Uso de un cargador o kit de cables para la batería del coche (opcional)	186
Sustitución de la batería de fecha	188
Cuidado y mantenimiento de la cámara	190
Solución de problemas	191
Especificaciones	194
Índice	200
Funciones disponibles en cada modo de disparo	204

Lea esta sección antes de empezar

Lea

Tomas de prueba

Antes de intentar fotografiar una imagen importante, le recomendamos que fotografíe varias imágenes de prueba para confirmar que el funcionamiento y el uso de la cámara son correctos. Canon, sus filiales y sus distribuidores no se hacen responsables de ningún daño derivado de la mala utilización de una cámara o accesorio, incluidas las tarjetas Compacta Flash, que cause que la imagen no se grabe o lo haga en un formato inteligible.

Advertencia sobre el incumplimiento de la ley de copyright

Las cámaras digitales de Canon son para uso personal y no deben utilizarse de una manera que infrinja o contravenga las leyes y regulaciones de Copyright nacionales o internacionales. Recuerde que en ciertos casos, tomar imágenes de representaciones, exhibiciones o propiedades comerciales con una cámara o cualquier otro dispositivo, puede suponer una infracción de la ley de Copyright u otros derechos legales, incluso en el caso de que las imágenes se hayan tomado para uso personal.

Limitaciones de la garantía

Para obtener información acerca de la garantía de su cámara, consulte el folleto de Canon European Warranty System (EWS, Garantía del EWS), que se incluye con la misma.

Para ponerse en contacto con el Servicio de asistencia al cliente de Canon, consulte la parte posterior de esta documentación o el folleto European Warranty System (EWS, Garantía del EWS).

Precauciones de seguridad

- Antes de comenzar a utilizar la cámara, asegúrese de que ha leído y comprendido las normas de seguridad descritas a continuación. Asegúrese siempre de que está utilizando la cámara correctamente.
- Las normas de seguridad que se mencionan en las próximas páginas tienen como objetivo enseñarle a manejar la cámara y sus accesorios de forma correcta y segura para evitar posibles daños a su persona, a terceros o a otros equipos.
- En las próximas páginas, el término "equipo" se refiere fundamentalmente a la cámara y sus accesorios de alimentación, así como al alimentador de corriente opcional.

Advertencias

- No apunte con la cámara directamente al sol o a otras fuentes de luz intensa que pudieran dañarle la vista.
- No dispare el flash cerca de los ojos de personas o animales. La exposición a la luz intensa que produce el flash puede dañar la vista. Para mayor seguridad, manténgase al menos a un metro (39 pulgadas) de distancia de los niños cuando vaya a utilizar el flash.

-
- Guarde el equipo fuera del alcance de los niños. Un niño puede deteriorar accidentalmente la cámara o las baterías, lo que podría traer serias consecuencias. Por otra parte, un niño podría asfixiarse si se le enganchara la correa en el cuello.
-
- Tenga especial cuidado de mantener las baterías de fecha utilizadas fuera del alcance de los niños. Busque asistencia médica inmediatamente si un niño se traga una batería.
-
- No intente desmontar o cambiar ninguna parte del equipo si dicha acción no se especifica en esta guía. Desmontar o cambiar alguna pieza podría ocasionar una descarga eléctrica de alta tensión. Todas las reparaciones, modificaciones y revisiones internas, deben ser realizadas por personal cualificado debidamente autorizado por el distribuidor de la cámara o el Servicio de asistencia al cliente de Canon.
 - Para evitar el riesgo de una descarga eléctrica de alto voltaje, no toque la zona del flash de la cámara si ésta ha resultado dañada. Del mismo modo, nunca toque las partes interiores del equipo que pudieran quedar expuestas debido a cualquier daño. Existe el riesgo de descarga eléctrica de alto voltaje. Ante cualquier duda, consulte al distribuidor de su cámara o al Servicio de asistencia al cliente de Canon.
-
- Si observa que salen de la cámara humo o gases tóxicos, deje de manipular el equipo inmediatamente. Este tipo de avería puede producir fuego o descargas eléctricas. Apague inmediatamente la cámara, extraiga la batería y desenchufe el cable de alimentación de la toma de corriente de la pared. Verifique que la cámara ha dejado de emitir humo o gases tóxicos. Acuda al distribuidor de la cámara o al Servicio de asistencia al cliente de Canon más cercano.
-
- Deje de manipular el equipo si se le cae o si la carcasa está dañada. Este tipo de avería puede producir fuego o descargas eléctricas. Apague inmediatamente la cámara, extraiga la batería y desenchufe el cable de alimentación de la toma de corriente de la pared. Acuda al distribuidor de la cámara o al Servicio de asistencia al cliente de Canon más cercano.
-
- Tenga cuidado de no mojar o sumergir el equipo en agua u otros líquidos. No permita que entre líquido en la cámara. La cámara no está impermeabilizada. Si el exterior de la cámara entra en contacto con líquidos o con aire salado, séquela con un paño suave y absorbente. En caso de que caiga agua o alguna sustancia extraña en el interior de la cámara, apáguela inmediatamente y extraiga la batería o desenchufe el cable de alimentación de la toma de corriente de la pared. Si continúa utilizando el equipo podría producirse fuego o descargas eléctricas. Acuda al distribuidor de la cámara o al Servicio de asistencia al cliente de Canon más cercano.
-
- No utilice productos que contengan alcohol, benceno, disolventes u otras sustancias inflamables para la limpieza o el mantenimiento del equipo. Su uso podría ocasionar fuego.
 - Quite el cable de alimentación con cierta regularidad para limpiar el polvo y la suciedad acumulada en el enchufe, el exterior de la toma de corriente y la zona próxima. En entornos polvorientos, húmedos o grasientos, el polvo que se acumula alrededor del enchufe a lo largo del tiempo, puede llegar a saturarse de humedad y producir un cortocircuito, que podría originar fuego.
-

-
- No corte, deteriore o manipule el cable de alimentación, ni coloque objetos pesados sobre él. Cualquiera de estas acciones podría provocar un cortocircuito y producir fuego o una descarga eléctrica.
-
- No manipule el cable de alimentación con las manos húmedas. En caso contrario podría sufrir una descarga eléctrica. Siempre que desenchufe el cable, sujételo por la parte rígida del enchufe. Si tira de la parte flexible, podría estropear el aislante y dejar el cable al descubierto, lo que sería un origen potencial de descargas eléctricas o fuego.
-
- La utilización de fuentes de alimentación que no estén expresamente recomendadas para este equipo podría dar lugar a sobrecalentamiento, fuego, descargas eléctricas y otros problemas. Utilice únicamente los accesorios de alimentación recomendados.
-
- No deje las baterías cerca de una fuente de calor ni las exponga directamente a las llamas. Tampoco debe sumergirlas en agua. Esto podría deteriorar las baterías y provocar la salida de líquidos corrosivos, fuego, una descarga eléctrica, una explosión u otros problemas graves.
-
- No intente desmontar la batería, alterarla de algún modo o aplicarle calor. De lo contrario existiría un grave riesgo de lesiones por explosión. Lave con agua abundante cualquier parte del cuerpo, incluidos los ojos y la boca, o cualquier prenda que entre en contacto con el contenido de la batería. Si la boca o los ojos entran en contacto con estas sustancias, lávelos con agua abundante y busque inmediatamente asistencia médica.
-
- Evite dejar caer la batería o someterla a golpes fuertes que pudieran dañar la carcasa. La batería podría derramar líquidos y causar lesiones graves.
-
- No ocasione ningún cortocircuito entre los terminales de la batería con objetos metálicos, tales como llaveros. Esto podría producir un sobrecalentamiento, quemaduras y otros daños. Utilice la tapa del terminal suministrada para almacenar o transportar la batería.
-
- Antes de desechar la batería, cubra los terminales con cinta adhesiva u otro aislante para evitar que entren en contacto directo con otros objetos. El contacto con componentes metálicos de otros materiales en los contenedores de basura puede dar lugar a fuego y explosiones. Deposite las baterías en los contenedores de su zona destinados a tal efecto.
-
- El uso de baterías no recomendadas expresamente para este equipo podría dar lugar a explosiones o fugas que podrían desembocar en fuego, lesiones y daños al entorno. Utilice sólo las baterías y los accesorios recomendados.
-
- Desconecte el alimentador de corriente de la cámara y de la fuente de alimentación después de haber recargado la batería y cuando no esté utilizando la cámara, con el fin de evitar fuegos y otros peligros. El uso continuado durante largos períodos de tiempo puede sobrecalentar o deformar la unidad, lo que podría provocar fuego.
-
- El terminal del cable de alimentación suministrado está diseñado para ser utilizado exclusivamente con esta cámara. No los utilice con otros productos o baterías. Existe riesgo de fuego y otros problemas.
-

-
- Tenga cuidado al enroscar los accesorios que se venden por separado (lentes de conversión granangular, lentes de conversión tele, lentes para primeros planos y adaptador de lentes de conversión). Si se aflojan, desprenden y rompen, los fragmentos de cristal podrían causar lesiones. Nunca oriente la lente al sol o a fuentes de luz intensa. Esto podría dañarle la vista.
-

Precauciones

- Evite utilizar, colocar o guardar el equipo en lugares expuestos a la luz solar intensa o a altas temperaturas, por ejemplo, el salpicadero o el maletero del coche. La exposición a la luz solar y al calor intensos puede causar fugas, sobrecalentamiento o explosiones en la batería que den lugar a fuegos, quemaduras y otras lesiones. Las altas temperaturas también pueden hacer que se deforme la carcasa. Asegúrese de que la ventilación es buena en el momento de utilizar el alimentador de corriente para cargar la batería o encender la cámara.
 - No guarde el equipo en lugares húmedos o con polvo. Esto podría ocasionar fuego, descargas eléctricas y otros problemas.
 - Cuando lleve la cámara colgada al cuello, asegúrese de no someterla a fuertes impactos que pudieran causarle lesiones o dañar el equipo.
 - Asegúrese de que no tapa el flash con los dedos cuando vaya a disparar. Tampoco toque la superficie del flash después de tomar varias fotografías en un corto espacio de tiempo. En ambos casos podría sufrir quemaduras.
 - Si utiliza la cámara durante periodos prolongados, ésta puede llegar a calentarse. Extreme las precauciones cuando utilice la cámara durante un periodo prolongado, ya que podría notar una sensación de calor excesivo en las manos.
-

Cómo prevenir los fallos de funcionamiento

■ Evite acercarse a campos magnéticos fuertes

Nunca coloque la cámara cerca de motores eléctricos u otros equipos que generen campos electromagnéticos fuertes. La exposición a campos magnéticos fuertes puede causar averías o afectar a los datos de las imágenes.

■ Evite los problemas relacionados con la condensación

Someter el equipo a cambios bruscos de temperatura podría causar condensación (pequeñas gotas de agua) en las superficies externas e internas. Esto se puede evitar colocando el equipo en una bolsa hermética de plástico y dejando que se adapte a los cambios de temperatura lentamente antes de sacarlo.

■ Si la condensación tiene lugar dentro de la cámara

Deje de utilizar el equipo inmediatamente si detecta condensación. Si continúa utilizando la cámara, podría estropearla. Extraiga la tarjeta Compacta Flash y las baterías o la fuente de alimentación doméstica de la cámara, y espere hasta que la humedad se haya evaporado completamente antes de volver a utilizar el equipo.

Iniciación rápida

1

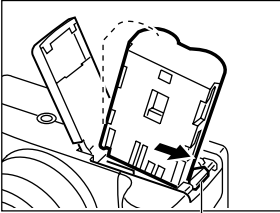

Cierre de la batería

Instale la batería (p. 19).

Abra la tapa de la batería y presione el cierre mientras inserta la batería.

2

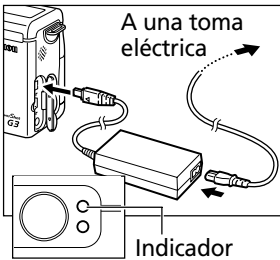

A una toma eléctrica

Indicador

Cargue la batería (p. 16).

Asegúrese de que la cámara está apagada. Cargue la batería.

El indicador situado junto al visor dejará de parpadear y cambiará a una luz naranja constante cuando se haya cargado aproximadamente el 90% de la batería (el nivel adecuado para utilizar la cámara). Después de la carga, desenchufe de la cámara la toma de CC del alimentador de corriente.

3

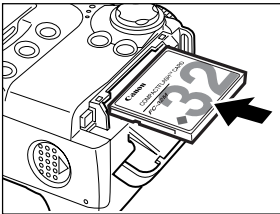

Instale la tarjeta Compacta Flash (p. 22).

4

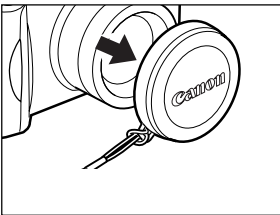

Quite la tapa de objetivo.

5

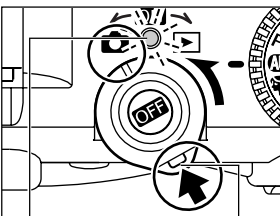

Indicador de encendido/modo

Botón de liberación

Encienda la cámara (p. 28).

Abra la pantalla LCD y coloque la palanca de modo en la posición  (Disparo) mientras mantiene pulsado el botón de liberación.

El indicador de encendido/modo se ilumina en naranja.

6

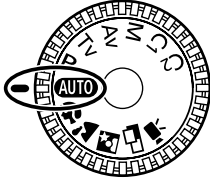

Coloque el dial de modo en la posición **AUTO** (p. 51).

7

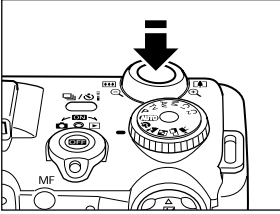

Enfoque (p. 39).

Oriente la cámara y pulse ligeramente el botón de obturación hasta la mitad. Sonarán dos zumbidos cuando se haya realizado el enfoque automático.

8

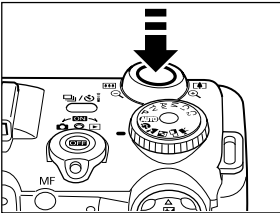

Dispare (p. 39).

Pulse completamente el botón de obturación. Al finalizar el disparo se escuchará el sonido de cierre del obturador.

9



Visualice la imagen obtenida (p. 53).

La imagen grabada se mostrará en la pantalla LCD durante dos segundos aproximadamente. Mantenga pulsado el botón de obturación o pulse el botón **SET** mientras la imagen se visualiza para continuar mostrándola después de haber soltado el botón.



Para eliminar inmediatamente la imagen visualizada.

1. Pulse el botón  mientras se muestra la imagen.
 2. Confirme que [Borrar] está seleccionado y pulse el botón **SET**.
- Una vez que haya terminado, pulse el botón **OFF** para apagar la cámara.



Vista frontal

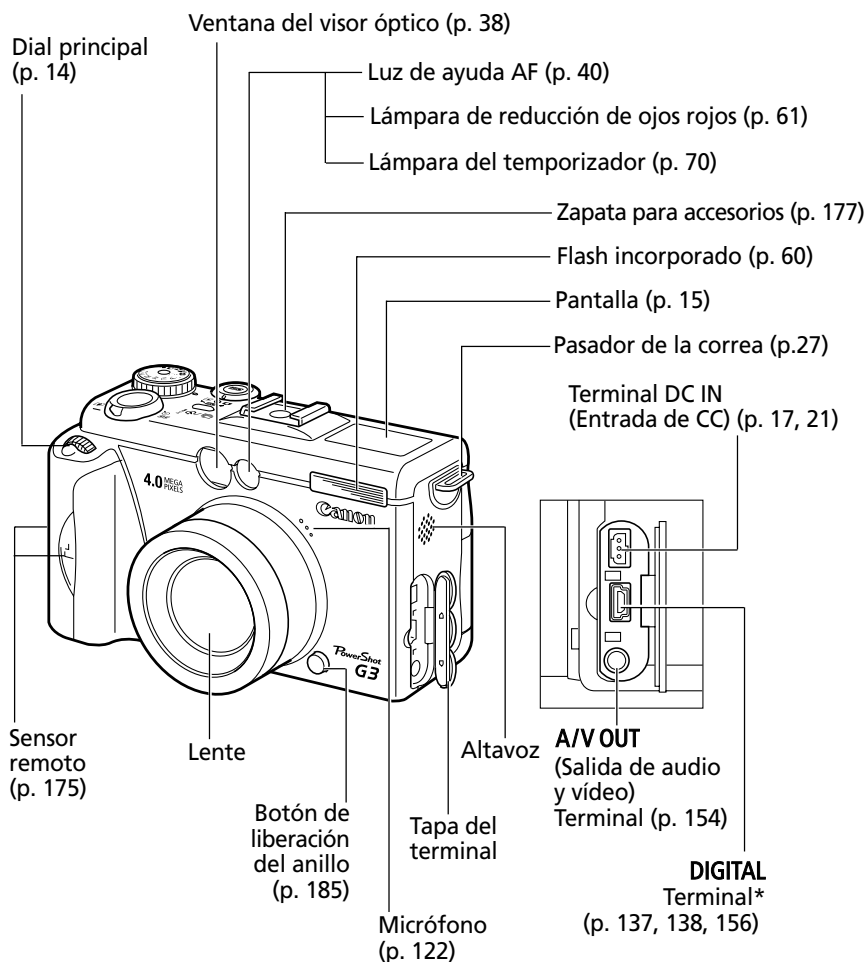

* Para conectar la cámara a un ordenador o a una impresora, utilice uno de los cables siguientes.

- Ordenador: cable de interfaz USB IFC-300PCU (suministrado con la cámara)
- Impresora compatible con la función de impresión directa (opcional): cable de conexión directa DIF-100 (se suministra con impresoras compatibles con la función de impresión directa)
- Impresora Bubble Jet con función de impresión directa (opcional): consulte la Guía de usuario de la impresora Bubble Jet.

Consulte el *Diagrama del sistema* para averiguar qué impresoras compatibles con la función de impresión directa se puede utilizar con esta cámara.

Vista posterior/inferior

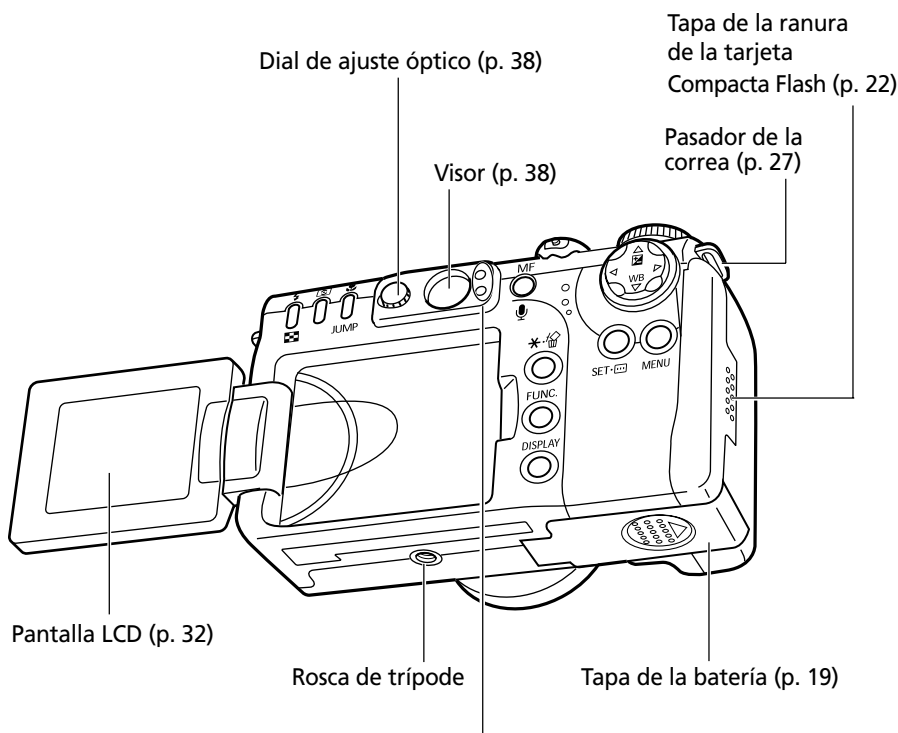

● Indicador superior

Los indicadores se encienden o parpadean cuando se pulsa el botón de obturación o mientras están en curso las siguientes operaciones.

- Verde: Preparada para grabar / Carga de batería completa (100%)*
- Parpadea en verde: Grabando en la tarjeta Compacta Flash / Leyendo en la tarjeta Compacta Flash / Borrando de la tarjeta Compacta Flash / Transmitiendo datos (durante una conexión a un ordenador)
- Naranja: Preparada para grabar (flash activado) / Carga de batería al 90%*
- Parpadea en naranja: Preparada para grabar (aviso de que la cámara se ha movido) / carga de la batería en curso (El intervalo entre los flashes puede variar en función del estado de carga de la batería.)*

*Sólo aparece cuando está conectada al alimentador compacto.

● Indicador inferior

- Amarillo: Modo Macro / Modo Enfoque manual
- Parpadea en amarillo: Dificultad para enfocar (aunque puede pulsar el botón de obturación, pruebe a usar el bloqueo de enfoque o ajústelo manualmente, p. 106)

Controles

Vista superior

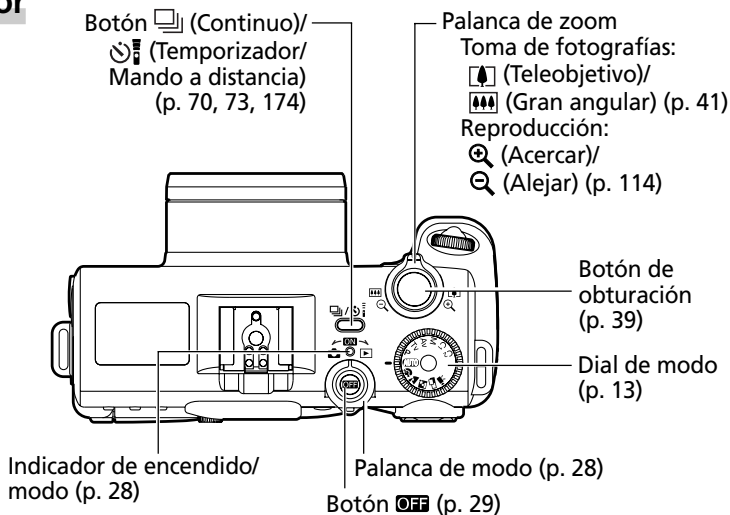

Vista posterior

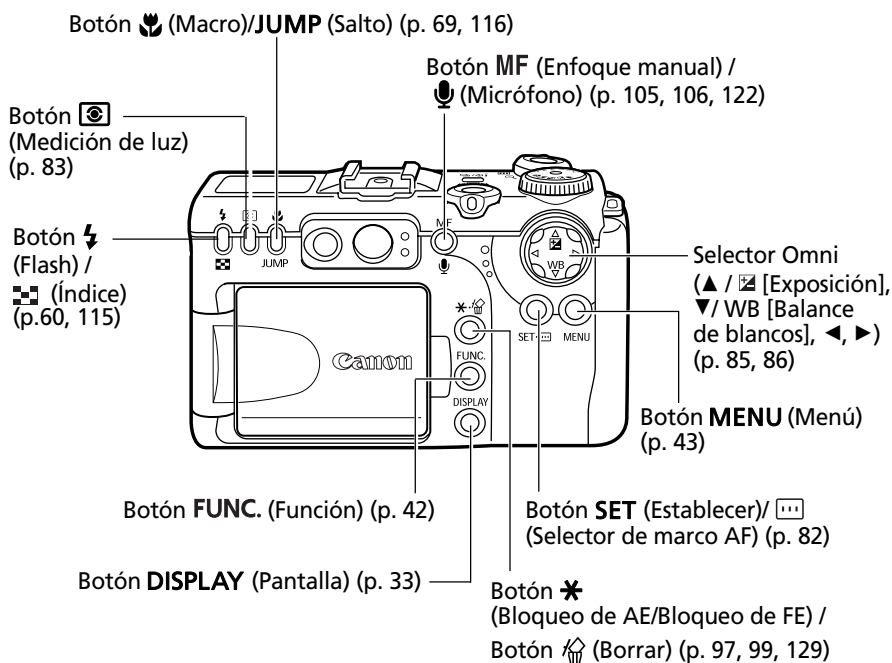

Dial de modo

Utilice el dial de modo para alternar entre los modos de disparo.

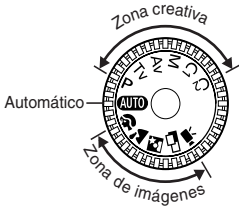





- **AUTO : Automático (p. 51)**

La cámara selecciona los ajustes automáticamente.

- **Zona de imágenes**

La cámara selecciona automáticamente los ajustes según el tipo de composición de la imagen.

-  : Retrato (p. 63)
-  : Paisaje (p. 63)
-  : Escena nocturna (p. 64)
-  : Ayuda de Stitch (p. 65)
-  : Película (p. 68)

- **Zona creativa**

El usuario selecciona la exposición, la apertura u otros ajustes para lograr efectos especiales.

- P** : Programa AE (p. 75)
- Tv** : AE con prioridad a la velocidad de obturación (p. 77)
- Av** : AE con prioridad a la apertura (p. 79)
- M** : Exposición manual (p. 81)
- C1** : Personalizada 1 (p. 109)
- C2** : Personalizada 2 (p. 109)

Dial principal

El dial principal se utiliza para seleccionar determinados menús y para mostrar imágenes. Permite seleccionar, confirmar y alternar entre menús de forma rápida y sencilla.

Si coloca el dial principal

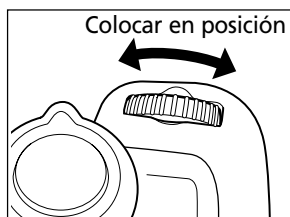

● En el modo Disparo

- Se selecciona el valor de apertura y la velocidad de obturación lenta (p. 77, 79).
- Se seleccionan los ajustes de menú al pulsar el botón **FUNC.** (p. 42).
- Se selecciona la compensación de la exposición y el balance de blancos (p. 85, 86).
- Se establece manualmente el enfoque (p. 106).

● En el modo Reproducción

- Se visualiza la imagen anterior y la siguiente (p. 113).

Si hace clic en el dial principal

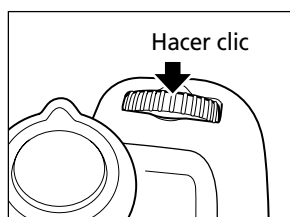

● En el modo Disparo:

- Se fijan los elementos de menú establecidos al pulsar el botón **FUNC.** (p. 42).
- Se alterna entre valores de apertura y velocidades de obturación en el modo **M** (p. 81).

Pantalla

La pantalla muestra los ajustes de la cámara, la capacidad de almacenamiento de imágenes restante, la duración de la película, la carga de la batería y otra información.

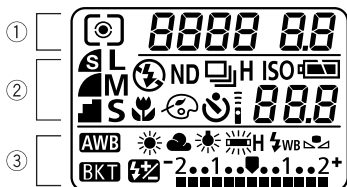

①		Medición evaluativa / Medición en un punto / Medición promediada con ponderación central	p. 83
	8888	Velocidad de obturación / Duración de la película / Balance de blancos / Velocidad ISO / Efecto Foto / Rango / Valor de resolución (para cada ajuste de función)	p. 55, 68, 77, 86, 89, 92, 93
	8.8	Valor de abertura	p. 79, 81
②		Compresión	p. 55
	L M S	Resolución, (no se muestra en las imágenes RAW).	p. 55
		Flash activado / Flash desactivado (no se muestra con Auto)	p. 60
	ND	Filtro ND	p. 110
		Disparo sencillo / Disparo continuo estándar / Disparo continuo de alta velocidad	p. 73
	ISO	Velocidad ISO	p. 92
		Estado de carga de la batería	p. 20
		Modo Macro	p. 69
		Efecto Foto	p. 89
		Temporizador / Mando a distancia	p. 70, 174
③	888	Capacidad de almacenamiento de imágenes restante / Código de mensaje / Código de error / <i>int</i> (Intervalómetro) / Disparos restantes para toma de fotografías a intervalos	p. 103, 169
	AWB	Ajuste de balance de blancos	p. 86
	BKT	Rango	p. 93, 95
		Compensación de la exposición con flash / Ajuste de salida del flash	p. 100
	-2..1..0..1..2+ 	Nivel de compensación de la exposición / Nivel AEB / Nivel de compensación de la exposición con flash	p. 85, 93, 100



- El diagrama anterior muestra todos los iconos a la vez. Por lo general, sólo aparecen los iconos aplicables al modo seleccionado y al estado de la cámara.

Preparación de la cámara

Carga de la batería

Realice los procedimientos siguientes para cargar la batería por primera vez y, posteriormente, cuando el mensaje "Cambie la batería" aparezca en la pantalla LCD o el icono de batería baja (☹) y el mensaje de batería baja (Lb) parpadeen en la pantalla.

1 Apague la cámara (p. 29).

- Compruebe que el indicador de encendido/modo está apagado.

2

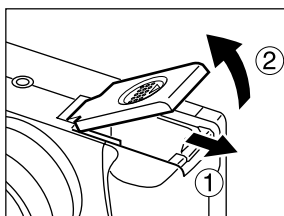

Deslice la tapa de la batería en la dirección de las flechas.

3

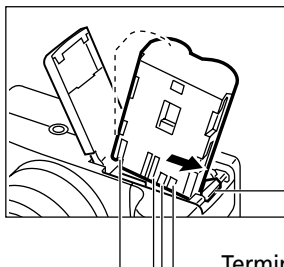

Presione el cierre de la batería mientras inserta la batería BP-511 y cierre la tapa.

Cierre de la batería

Terminales

4

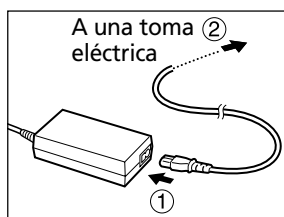

A una toma eléctrica

Conecte el cable de alimentación eléctrica al alimentador compacto y enchúfelo a la toma de corriente.

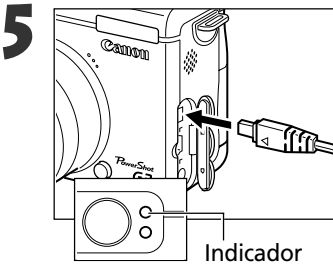

5 Conecte el enchufe de CC del alimentador compacto al terminal de entrada de CC de la cámara.

- El indicador situado junto al visor parpadeará en naranja mientras la batería se carga y mostrará una luz naranja constante cuando se haya cargado aproximadamente el 90% (el nivel adecuado para utilizar la cámara). Si se carga durante dos horas más aproximadamente, la batería quedará completamente cargada y la luz del indicador cambiará a color verde.
- Una vez que haya cargado la batería, extráigala de la cámara si ésta no se va a utilizar.



- Si la cámara está encendida mientras se realiza la carga, la batería dejará de cargarse y se utilizará el alimentador compacto como fuente de alimentación para la cámara.
- La batería es de ion-litio, lo que evita la necesidad de usarla por completo o descargarla antes de volver a cargarla. Se puede cargar en cualquier momento.
- Se tarda unos 80 minutos en cargar al 90% aproximadamente (nivel adecuado de uso) una batería totalmente descargada. Se necesita alrededor de dos horas más para cargarla por completo (según los criterios de prueba estándar de Canon). La temperatura ambiente para cargarla puede variar de 5 a 40° C (41 y 104° F).
- El tiempo de carga varía dependiendo de la humedad ambiente y del estado de carga de la batería.
- La batería BP-512 (opcional) también se puede usar con esta cámara.

Precauciones para la manipulación de baterías

- Mantenga la batería y los terminales de la cámara (⊕ ⊖ ⊕ ⊕) limpios en todo momento. La suciedad en los terminales podría provocar un contacto deficiente entre la batería y la cámara. Límpielos con un pañuelo de papel o un trapo seco antes de cargar o usar la batería.
- No cubra el alimentador de corriente con ningún elemento (por ejemplo, un mantel, un cojín o una manta) durante la carga. La batería podría recalentarse o incluso incendiarse.
- No utilice el equipo suministrado para cargar baterías distintas de los modelos BP-511 o BP-512. Podría dañar la cámara.
- Mientras la batería está instalada en la cámara, descarga continuamente una cantidad mínima de energía, incluso aunque la cámara esté apagada. Esto acorta la vida de la batería. Extráigala de la cámara, conecte la tapa de terminal suministrada y almacénela a temperatura ambiente (30° C / 86° F o menos) en un lugar seco. Cárguela antes de usarla.

Carga de la batería (continuación)

- Tenga cuidado de que ningún objeto metálico, como un llavero, toque los terminales "+" y "-" (fig. A), ya que podría dañarse la batería. Para transportar la batería o almacenarla durante los períodos en los que no se utilice, vuelva a colocar siempre la tapa del terminal (fig. B) o guárdela en el estuche suministrado y consérvela en un lugar seco y fresco. Recárguela completamente antes de utilizarla de nuevo.

Fig. A



Fig. B

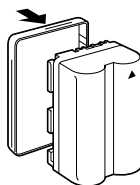

- Aunque las baterías estén cargadas, continuarán descargándose de forma natural. Es aconsejable que cargue la batería el día que vaya a utilizar la cámara, o un día antes, para garantizar una carga completa.
- Dado que almacenar una batería totalmente cargada durante largos períodos de tiempo (alrededor de 1 año) puede acortar su duración o afectar al rendimiento, se recomienda mantener la batería en la cámara hasta que aparezca el símbolo LB (batería baja) y almacenarla a temperatura ambiente (30° C/86° F o menos). Si no usa la batería durante largos períodos de tiempo, cárguela completamente y descárguela completamente en la cámara al menos una vez al año antes de volver a almacenarla.
- Si la cámara está encendida, consumirá la carga de la batería aunque no se utilice ninguna función. Para conservar la carga de la batería, tenga especial cuidado en apagar la cámara.
- Aunque el intervalo máximo de temperatura de funcionamiento de la batería oscila entre 0 y 40° C (32 y 104° F), el intervalo óptimo está comprendido entre 10 y 30° C (50 y 86° F). Si se utiliza a bajas temperaturas, por ejemplo, al esquiar, el rendimiento disminuirá temporalmente, lo que reducirá el tiempo de uso antes de recargarla.
- Si el tiempo de uso de la batería disminuye considerablemente aunque esté completamente cargada, deberá reemplazarla.

Instalación de la batería

Instale la batería BP-511 (suministrada) en la cámara tal como se indica a continuación. Utilice el Alimentador compacto CA-560 para alimentar la cámara durante períodos prolongados (p. 21).

1 Apague la cámara (p. 29).

- Compruebe que el indicador de encendido/modo no está encendido.

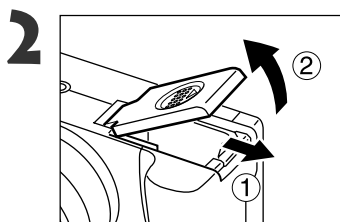

Deslice la tapa de la batería en la dirección de las flechas.

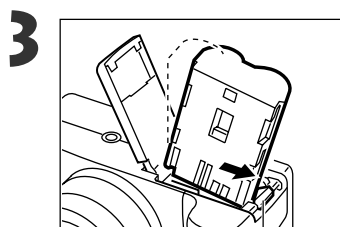

Presione el cierre de la batería mientras inserta la batería totalmente hasta que oiga un clic de bloqueo.

- Para quitar la batería, suelte el cierre.

Cierre de la batería

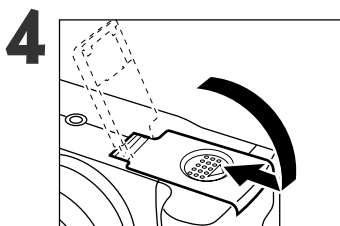

Cierre la tapa de la batería.



- Cargue la batería antes de utilizarla por primera vez (p. 16).
- Cuando el indicador superior de color verde del lado izquierdo del visor parpadee, significa que se están escribiendo o borrando datos en la tarjeta Compacta Flash o que se le están transmitiendo datos. No apague la cámara, abra la tapa de la batería ni abra la tapa de la ranura de la tarjeta Compacta Flash cuando el indicador de la cámara parpadee en verde.
- Extraiga la batería cuando no utilice la cámara.

Instalación de la batería (continuación)

Símbolos de estado de la batería

Los siguientes iconos indican el estado de la batería en la pantalla. No aparecerán si la cámara está enchufada a un alimentador compacto.

 : Carga de batería suficiente

 : Batería baja

 : Sustituya o recargue la batería



- Consulte *Rendimiento de la batería* (p. 196).

Uso del alimentador de corriente

Para períodos prolongados de uso y al conectar la cámara a una impresora o un ordenador, debe utilizar el Alimentador de corriente CA-560.

1

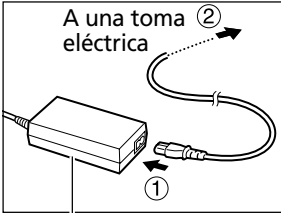

Alimentador de corriente CA-560

Conecte el cable de alimentación eléctrica al alimentador compacto y enchúfelo a la toma de corriente.

2

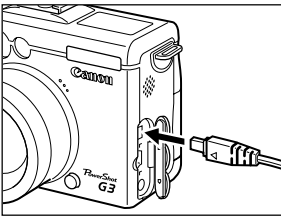

Abra la tapa del terminal y conecte el enchufe de CC del alimentador de corriente al terminal DC IN (Entrada de CC) de la cámara.

- Desconecte y desenchufe siempre el alimentador de corriente después de usarlo.



- Apague siempre la cámara antes de conectar o desconectar el alimentador de corriente.
- No se puede cargar la batería mientras se utiliza el alimentador de corriente para activar la cámara (con la cámara encendida).
- No utilice el alimentador de corriente CA-560 con ningún dispositivo que no sea uno de aquellos para los que está especificada la batería BP-511 o BP-512.

Instalación de una tarjeta Compacta Flash

1 Apague la cámara (p. 29).

- Compruebe que el indicador de encendido/modo no está encendido.

2

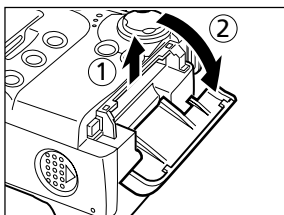

Deslice la tapa de la ranura de la tarjeta Compacta Flash en la dirección de la flecha y levántela para abrirla.

3

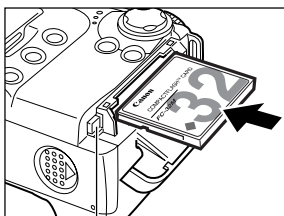

Botón de expulsión de la tarjeta Compacta Flash

Inserte la tarjeta Compacta Flash con la etiqueta hacia arriba.

- Inserte la tarjeta hasta que el botón de expulsión de la tarjeta Compacta Flash salga por completo.
- Para extraer la tarjeta Compacta Flash, pulse el botón de expulsión y saque la tarjeta Compacta Flash.



- El indicador del lado izquierdo del visor parpadea en verde cuando la cámara está escribiendo, leyendo, borrando o transmitiendo una imagen a la tarjeta o desde ésta. No realice ninguna de las acciones siguientes, ya que los datos de imágenes podrían perderse o dañarse:
 - No mueva la cámara.
 - No desconecte la fuente de alimentación ni abra la tapa de la ranura de la tarjeta Compacta Flash o de la batería.
- Tenga en cuenta que las tarjetas Compacta Flash formateadas o editadas en ordenadores, cámaras o aplicaciones de otros fabricantes pueden no funcionar correctamente en la cámara.



- Consulte *Tarjetas Compacta Flash y capacidades estimadas* (p. 197).

Precauciones para la manipulación de tarjetas Compacta Flash

- Las tarjetas Compacta Flash son dispositivos electrónicos de alta precisión. No las doble, fuerce ni someta a golpes o vibraciones.
- No intente desmontar o alterar una tarjeta Compacta Flash.
- Si se somete a una tarjeta Compacta Flash a cambios rápidos y extremos de temperatura, se puede producir condensación en la tarjeta, lo que podría perjudicar su funcionamiento. Para impedir que se forme condensación, coloque la tarjeta Compacta Flash en una bolsa de plástico cerrada herméticamente antes de llevarla a una zona con diferente temperatura, y déjela adaptarse poco a poco a la nueva temperatura. Si se forma condensación en la tarjeta, no la utilice hasta que las gotas de agua se hayan evaporado completamente.
- Para su almacenamiento, introduzca la tarjeta Compacta Flash en el estuche suministrado.
- No utilice ni almacene tarjetas Compacta Flash en los siguientes lugares.
 - Zonas en las que haya polvo o arena
 - Zonas con mucha humedad y altas temperaturas

Las microunidades son medios de grabación con un disco duro. Destacan por tener una gran capacidad y un bajo costo por megabyte. Sin embargo, suelen ser más sensibles a las vibraciones y los golpes que las tarjetas Compacta Flash, que usan memorias flash más duraderas. Por lo tanto, tenga cuidado de no someter la cámara a vibraciones o golpes cuando utilice una microunidad, especialmente al grabar o reproducir imágenes.

Ajuste de fecha y hora

El menú Ajustar Fecha/Hora aparecerá la primera vez que se conecte la alimentación de la cámara o siempre que la carga de la batería de litio de fecha esté baja. Comience desde el paso 5 para ajustar la fecha y la hora.

1 Encienda la cámara (p. 28).

2 Pulse el botón **MENU**.

- Aparecerá el menú [📷] (Grabación) o [▶] (Reproducción).



Menú [📷] (Grabación).

3 Pulse la flecha ▶ del selector Omni para seleccionar el menú [⚙️] (Configuración).

- Si pulsa el botón **JUMP** también podrá alternar entre los menús.



4 Pulse la flecha ▲ o ▼ del selector Omni para seleccionar [Fecha/Hora] y pulse el botón **SET**.

- En algunos países el valor predeterminado de fábrica para el formato de fecha puede ser distinto del que se muestra aquí.

5 Ajuste la fecha y la hora.

- Pulse la flecha ◀ o ▶ del selector Omni para seleccionar el campo que desee cambiar.
- Pulsela flecha ▲ o ▼ del selector Omni para definir los valores.
- La fecha puede ajustarse hasta el año 2030.

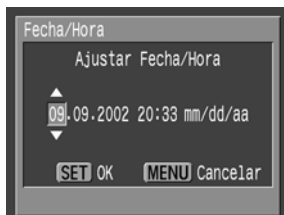

6 Pulse el botón **SET**.

- Después de haber realizado los ajustes, pulse el botón **MENU** para cerrar la ventana de menú.



- El ajuste de Fecha/Hora no se puede insertar en la imagen actual aunque se haya configurado dicha función.
- Para que la fecha aparezca impresa en las imágenes, consulte la página 141.
- *Sustitución de la batería de fecha* (p. 188).

Ajuste del idioma

1 Encienda la cámara (p. 28).

2 Pulse el botón **MENU**.

- Aparecerá el menú  (Grabación) o  (Reproducción).

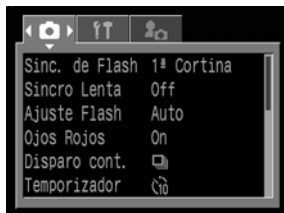

Menú  (Grabación).

3 Pulse la flecha **▶** del selector Omni para seleccionar el menú [ (Configuración)].

- Si pulsa el botón **JUMP** también podrá alternar entre los menús.



4 Pulse la flecha **▲** o **▼** del selector Omni para seleccionar [Idioma] y pulse el botón **SET**.

5 Pulse la flecha **▲, ▼, ◀** o **▶** del selector Omni para seleccionar un idioma.



6 Pulse el botón **SET**.

- Después de haber realizado los ajustes, pulse el botón **MENU** para cerrar la ventana de menú.



- En el modo Reproducción puede cambiar el idioma si mantiene pulsado el botón **SET** y pulsa el botón **JUMP**, excepto cuando la cámara está conectada a una impresora compatible con la función de impresión directa (opcional) o a una impresora Bubble Jet compatible con la función de impresión directa (opcional) o se está reproduciendo una película.

Montaje de la correa

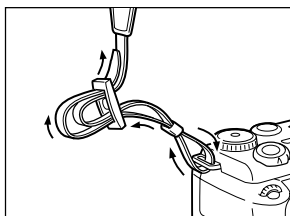

Pase el extremo de la correa por el pasador de la correa y después por la parte inferior de la hebilla de la correa. Ajuste firmemente la correa en la hebilla para que no se deslice. Realice los mismos pasos en el otro lado de la cámara.



- Procure no balancear la cámara o engancharla en algún sitio mientras la lleva colgada de la correa.

Montaje de la tapa de objetivo

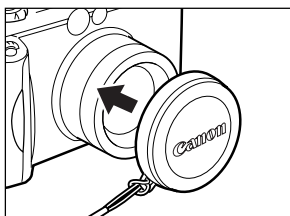

Ajuste la tapa sobre la carcasa del objetivo de modo que cubra la lente por completo. Vuelva a colocar siempre la tapa de objetivo después de usar la cámara.



- Ajuste el cordón de la tapa de la lente en la correa.
- Quite la tapa del objetivo antes de encender la cámara.

Uso del estuche blando (opcional)



El estuche blando SC-DC10 puede utilizarse para transportar la cámara, la tarjeta Compacta Flash y el mando a distancia.

- La apariencia y las especificaciones opcionales del estuche blando pueden variar en función del país.

Activación y desactivación de la alimentación

El indicador de encendido/modo permanece encendido mientras la cámara está conectada a la alimentación. El indicador de encendido/modo informa del estado de la cámara de la forma siguiente.

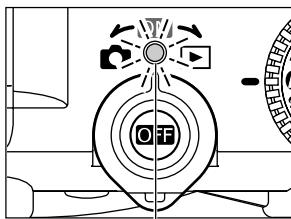

Indicador de encendido/modo

- Naranja: Modo Disparo
- Verde: Modo Reproducción/
Modo Conexión a la impresora*
- Amarillo: Modo Conexión al ordenador*
- Apagado: La cámara está desconectada.

* Para obtener información acerca del modo de conexión de la impresora, consulte *Conexión de la cámara a una impresora* (p. 136). Para obtener información acerca del modo de conexión, consulte la *Guía de iniciación al software* que se incluye con la cámara.

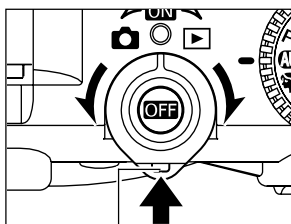

Botón de liberación

Palanca de modo

Use esta palanca para encender la cámara. Para utilizar la palanca de modo, pulse el botón de liberación como se muestra en la figura de la izquierda. La palanca de modo no funcionará a no ser que pulse el botón de liberación.

Una vez que la cámara esté encendida, suelte la palanca. La palanca volverá a su posición original (en el centro).

Encendido de la cámara en el modo Disparo

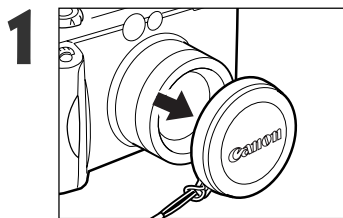

Extraiga la tapa del objetivo.

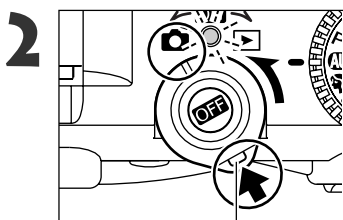

Botón de liberación

Coloque la palanca de modo en la posición  (Disparo) mientras mantiene pulsado el botón de liberación.

- El indicador de encendido/modo se ilumina en naranja.
- Si es necesario, abra la pantalla LCD (p. 32).



- Si enciende la cámara con la tapa de objetivo puesta, **LENS** aparecerá en la pantalla y sonará un zumbido de advertencia. Si esto ocurre, retire la tapa del objetivo y apague y vuelva a encender la cámara.
- Procure no tocar la lente al disparar. Evite también cualquier contacto de la lente con los dedos o cualquier objeto. Podría provocar averías o dañar la cámara. En caso de que ocurra esto, apague y vuelva a encender la cámara.

Encendido de la cámara en el modo Reproducción

1

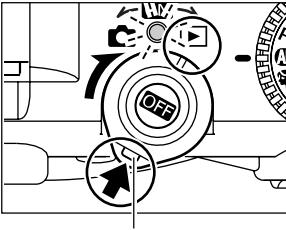

Botón de liberación

Abra la pantalla LCD y coloque la palanca de modo en la posición  (Reproducción) mientras mantiene pulsado el botón de liberación.

- El indicador de encendido/modo se ilumina en verde.

Apagado de la cámara

1

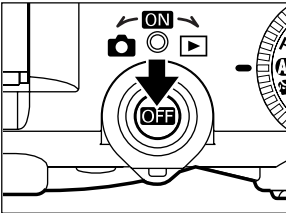

Pulse el botón **OFF**.

- La alimentación se desconecta.

Activación y desactivación de la alimentación (continuación)



- Cuando conecte la alimentación, oír un sonido de inicio y aparecerá la imagen de inicio. (Para cambiar el sonido y la imagen de inicio, consulte la información siguiente y las páginas 46 y 166.)
- La imagen de inicio no se muestra cuando la pantalla LCD está apagada o el terminal **A/V OUT** está conectado a un televisor.



Encendido de la cámara sin sonido ni imagen de inicio

Pulse y mantenga pulsado el botón  y, después, active la alimentación.

Función de ahorro de energía

La cámara viene equipada con una función de ahorro de energía. Si [Autodesconexión] está en [On], la alimentación se desactiva en función de las condiciones siguientes:



Modo Disparo:	La alimentación se desconectará aproximadamente tres minutos después de haber tenido acceso al último control. La pantalla LCD se desconectará aproximadamente tres minutos después de haber tenido acceso al último control, aunque la función de ahorro de energía esté desactivada.
Modo Reproducción:	La alimentación se desconectará aproximadamente cinco minutos después de haber tenido acceso al último control.
Modo Conexión a la impresora:	La alimentación se desconectará aproximadamente cinco minutos después de haber tenido acceso al último control o de haber utilizado la impresora.
Modo Conexión a PC:	Muestra un mensaje de advertencia en la pantalla del ordenador aproximadamente cinco minutos después de haber accedido al último control. La cámara se apagará después de un minuto si no se utiliza ningún control. No se activará cuando el ajuste de comunicación de la cámara se establezca en [PTP] (p. 157).

- Al colocar la palanca de modo en la posición  o , se restablecerá la alimentación en caso de que la cámara se haya apagado con la función de ahorro de energía activada.
- Tenga en cuenta que la cámara seguirá consumiendo una cantidad mínima de energía aunque se haya apagado con la función de ahorro de energía.
- La función de ahorro de energía se desactiva mientras se muestran diapositivas en la cámara (p. 124).
- Puede desactivar la función de ahorro de energía en el menú  (Configuración) (p. 162).

Cómo alternar entre los modos Disparo y Reproducción

Puede alternar de forma rápida entre el modo Disparo y el modo Reproducción. Esto resulta conveniente cuando se desea volver a disparar tras comprobar o eliminar una imagen inmediatamente después de haberla fotografiado.

● Modo Disparo

- 1 Abra la pantalla LCD y coloque la palanca de modo en la posición  (Reproducción) mientras mantiene pulsado el botón de liberación (p. 29).
 - La cámara se enciende en el modo Reproducción. En este caso, la lente no se retrae. (Si la palanca de modo se vuelve a colocar en la posición , la lente se retraerá.)
 - Para volver al modo Disparo, coloque la palanca de modo en la posición  (Disparo) mientras mantiene pulsado el botón de liberación o pulse el botón de obturación hasta la mitad.

● Modo Reproducción

- 1 Extraiga la tapa de objetivo.
- 2 Pulse el botón de obturación hasta la mitad o coloque la palanca de modo en la posición  (Disparo) mientras mantiene pulsado el botón de liberación. (p. 28).
 - La cámara cambia al modo Disparo.

Uso de la pantalla LCD

La pantalla LCD se puede utilizar para comprobar una imagen al disparar, reproducir imágenes grabadas o realizar ajustes en el menú. Puede abrirse en la siguiente gama de posiciones.

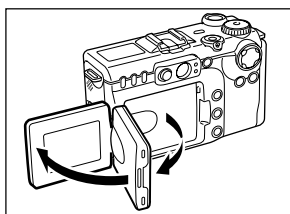

- Abierta 180 grados de izquierda a derecha. Se bloquea temporalmente a 90 grados.

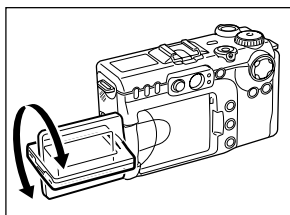

- Inclinada hacia la lente 180 grados hacia delante o 90 grados hacia atrás.

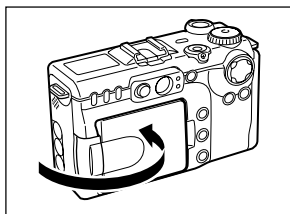

- La pantalla LCD se apaga automáticamente cuando se encaja en el cuerpo de la cámara. Como medida de protección, cierre siempre la pantalla LCD después de utilizarla.



- Procure evitar que el cable de alimentación toque la pantalla LCD cuando la cámara esté conectada a un alimentador de corriente.

La pantalla LCD también puede colocarse como se muestra a continuación.

1

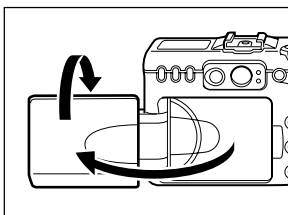

Abra la pantalla LCD 180 grados a la izquierda e inclínela 180 grados hacia la lente.

- En esta posición, los iconos y los mensajes no aparecen en la pantalla LCD.
- La imagen mostrada en la pantalla LCD se voltea e invierte automáticamente de modo que aparece correctamente como si estuviera delante de la lente.

2

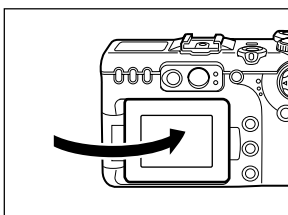

Vuelva a plegar la pantalla LCD en el cuerpo de la cámara.

- Pliéguela hasta que encaje en la carcasa. Si no está completamente cerrada, la imagen aparecerá invertida y los iconos y los mensajes no se mostrarán.
- Para que los iconos y los mensajes aparezcan y las imágenes se visualicen correctamente (no invertidas), la pantalla LCD debe encajarse en la cámara hasta hacer clic.

Cambio entre los modos de pantalla

Al pulsar el botón **DISPLAY** cambia el modo de visualización de la pantalla LCD.

● Modo Disparo

- Cada vez que pulse el botón **DISPLAY** la pantalla LCD cambiará al siguiente modo.





Encendida (Sin información) → Encendida (Vista de información)* → Apagada



* Dependiendo de la posición de la pantalla LCD, es posible que la vista de información no aparezca.

Uso de la pantalla LCD (continuación)



- También puede establecer los ajustes de presentación de la pantalla LCD en el modo Disparo mientras se revisa una imagen justo después de haberla fotografiado si pulsa primero el botón **SET** y, a continuación, el botón **DISPLAY**.
- El modo de presentación se memoriza al apagar la cámara. Al encenderla de nuevo presenta el último modo seleccionado. Sin embargo, cuando la pantalla LCD se usa para tomar fotografías y aparece el icono de batería baja , es posible que no se active automáticamente la próxima vez que encienda la cámara.
- Cuando la pantalla LCD se establece en On (sin información) o en Off, la información de disparo aparece aproximadamente durante seis segundos cuando se realiza alguna de las acciones siguientes.
 - La alimentación está conectada.
 - Se pulsa el botón    .
 - El enfoque se establece de forma manual.
 - Los valores de apertura o velocidad de obturación se cambian con el dial principal.
 - Se cambia el modo Disparo.
- Al colocar el dial de modo en la posición  o , la pantalla LCD se activará, independientemente de que se haya establecido como activada o desactivada.



- El icono de advertencia de que la cámara se ha movido  aparecerá en la pantalla LCD si hay suficiente luz mientras la cámara se prepara para disparar. Cuando aparezca este icono, ajuste el flash en On o Auto, o sujete la cámara con un trípode para disparar.

● Modo Reproducción

- Cada vez que pulse el botón **DISPLAY**, se mostrará el siguiente modo de vista de información.

Reproducción una

a una (p. 113): Visualización sencilla → Visualización detallada → No visualizar



Reproducción de

índices (p. 115): Visualización sencilla ↔ No visualizar

Información mostrada en la pantalla LCD

En el modo Disparo o Reproducción, la pantalla LCD muestra información como los ajustes de la cámara, la capacidad de almacenamiento de imágenes restante y la fecha y hora de realización de la fotografía.

● Modo Disparo



Los datos siguientes aparecen en el modo Vista de información.

-2 ... ±0 ... +2	Compensación de la exposición	p. 85
AWB	Balance de blancos	p. 86
	Modo disparo	p. 70, 73
ISO 50 100 200 400	Velocidad ISO	p. 92
	Efecto Foto	p. 89
	Rango	p. 93, 95
	Compensación de la exposición con flash/Salida de flash	p. 100
	Valores de compresión	p. 55
L M1 M2 S	Valores de resolución	p. 55
RAW	Tipo de archivo	p. 58
x4.0 x5.7 x7.1 x8.9 x11 x14	Ajuste del zoom digital*	p. 72
	Batería baja	p. 20
	Flash	p. 60
	Modo Macro	p. 69
	Modo Medición de luz	p. 83
	Autorrotación	p. 111
	Modo Disparo	p. 13
ND	Filtro ND	p.110
	Advertencia de movimiento de la cámara	p. 34
*	Bloqueo de AE/Bloqueo de FE	p. 97, 99
MF	Enfoque manual	p. 105, 106
● (Rojo)	Modo Grabación de películas	p. 68

- Los iconos de los cuadros que aparecen sombreados en la tabla aparecerán aunque la vista de información esté desactivada.
- Además de lo anterior, los indicadores de mensaje, velocidad de obturación, marco AF, marco de medición de luz en un punto, valor de apertura e indicador MF (si se selecciona el modo Enfoque manual) aparecen como se muestra en la parte superior izquierda del ejemplo.

* Los valores de zoom muestran los efectos de combinar el zoom digital y el óptico. Estos valores aparecen cuando se activa el zoom digital.

Uso de la pantalla LCD (continuación)

● Modo Reproducción

Número de archivo

En el modo Visualización sencilla, aparece la información siguiente.



Número de imagen y total (Mostrar imagen/total)

Fecha y hora de disparo

	Valores de compresión	p. 55
L M1 M2 S	Valores de resolución (imágenes fijas)	p. 55
RAW	Tipo de archivo	p. 58
	Anotación de sonido (archivo wave)	p. 122
AVI	Película	p. 117
	Estado de protección	p. 128

En el modo Visualización detallada, aparece también la información siguiente.



Valor de apertura
Velocidad de obturación

Histograma

ISO 50 100 200 400	Velocidad ISO	p. 92
	Efecto Foto	p. 89
	Modo Disparo	p. 13
320 160	Valores de resolución (películas)	p. 55
-2...±0...+2	Nivel de exposición	p. 85
-2...±0...+2	Compensación de la exposición con flash	p. 100
	Balance de blancos	p. 86
	Modo Medición de luz	p. 83
	Modo Macro	p. 69
MF	Enfoque manual	p. 105, 106

Duración de la película

- Además de lo anterior, aparece la velocidad de obturación, el valor de apertura, la duración de la película, el histograma y la advertencia de sobreexposición.

La información siguiente puede aparecer también con algunos archivos de imagen.

	Se adjunta un archivo de audio que no es wave o un archivo con un formato no reconocido.
	El formato del archivo JPEG no cumple con la norma de diseño para los estándares del sistema de archivos de cámara.
	Archivo con formato no reconocido.



- Tenga en cuenta que la información de imágenes grabadas por esta cámara podría no mostrarse correctamente en otras cámaras, y viceversa.

Acerca del histograma

El histograma es un gráfico que le permite juzgar el brillo de una imagen grabada. Cuanto más se desplace hacia la izquierda, más oscura será la imagen. Cuanto más se desplace hacia la derecha, más brillante será la imagen. Si la imagen es oscura, ajusta la compensación de la exposición a un número positivo. De igual manera, ajuste la compensación de la exposición a un número negativo si la imagen es luminosa (p. 85).

Ejemplos de histograma



Imagen oscura



Imagen equilibrada



Imagen brillante

Advertencia de sobreexposición

En el modo Visualización detallada, las partes sobreexpuestas de la imagen parpadearán.

Aviso relativo a la toma de fotografías

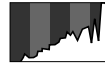
Cuando use la cámara para captar escenas que contengan elementos extremadamente iluminados, puede que aparezca una barra luminosa vertical de color rojo en la pantalla LCD. Se trata de un comportamiento normal en dispositivos que contienen CCD y no supone ningún fallo de funcionamiento. Esta barra luminosa de color rojo no quedará registrada al realizar fotos fijas, pero aparecerá al grabar películas.

Uso del visor óptico para tomar fotografías

Si ajusta la pantalla LCD en Off (p. 33) y utiliza el visor óptico, consumirá menos energía mientras realiza las fotografías.

- Puede ajustar el visor con el dial de ajuste de óptico para adaptar su visión de manera que el sujeto aparezca enfocado con nitidez. Es posible realizar ajustes de -3 a $+1\text{m}^{-1}$ (equivalente de dioptrías).
- El visor tiene un campo de visión de aproximadamente el 83% de la imagen real fotografiada.

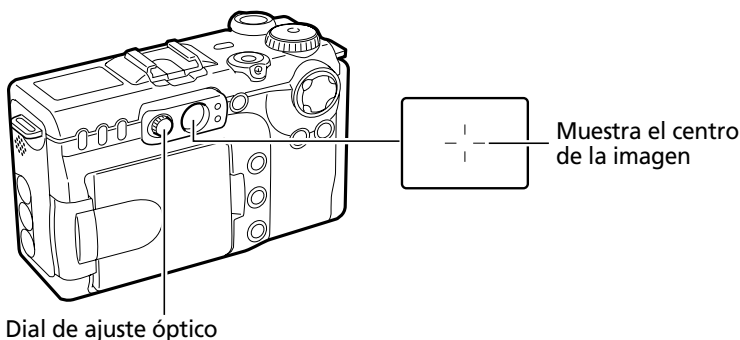

Imágenes visualizadas en el visor e imágenes grabadas

Observe que la imagen actual puede diferir de la imagen que aparece en el visor óptico debido a la separación física existente entre el visor y la imagen. Esto se conoce como fenómeno de paralaje y se acentúa más cuanto más cerca está el sujeto de la lente. En ocasiones, algunas partes de las imágenes fotografiadas como primeros planos aparecen en el visor, pero no aparecen en la imagen grabada. Se recomienda usar la pantalla LCD para realizar primeros planos.

Toma de fotografías cuando hay seleccionado un marco AF descentrado

Cuando ajuste el marco AF en la posición deseada para fotografiar una imagen, utilice la pantalla LCD (consulte *Selección de un marco AF*, p. 82).

Pulsación del botón de obturación

El botón de obturación presenta dos posiciones de funcionamiento.

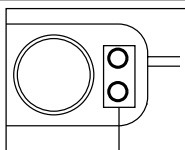
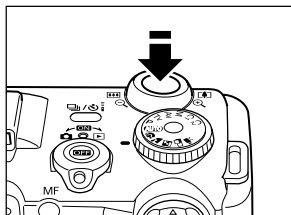

Indicadores



Marco AF

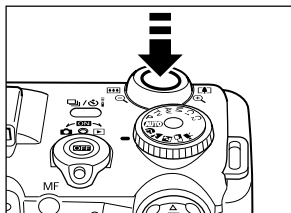

● Pulsación hasta la mitad

La cámara realiza automáticamente los ajustes de enfoque, exposición y balance de blancos.

- Los indicadores se iluminan o parpadean de la manera siguiente.

Indicador superior

- Verde: medición completa (suenan dos zumbidos)
- Naranja: el flash se disparará
- Parpadea en naranja: advertencia de movimiento de la cámara o exposición insuficiente

Indicador inferior

- Amarillo: modo Macro / modo Enfoque manual
- Parpadea en amarillo: dificultad para enfocar* (suenan dos zumbidos)

* Utilice el bloqueo de enfoque o ajústelo manualmente para disparar cuando el indicador parpadee en amarillo (p. 106).

- El marco AF aparece como se indica a continuación cuando la pantalla LCD está encendida.
 - Verde: medición completa
 - Amarillo: dificultad para enfocar

● Pulsación total

Al pulsar totalmente se libera el obturador.

- El indicador superior parpadea en verde mientras la imagen se graba en la tarjeta Compacta Flash.
- Al finalizar el disparo se escuchará el sonido de cierre del obturador. No mueva la cámara hasta que oiga este sonido.

Pulsación del botón de obturación (continuación)



- Si el indicador naranja o amarillo parpadea mientras pulsa el disparador hasta la mitad, aún puede presionarlo totalmente para realizar la fotografía.
- Las imágenes se guardan en la memoria interna de la cámara antes de grabarse en la tarjeta Compacta Flash, lo que permite fotografiar inmediatamente las imágenes siguientes siempre que haya suficiente espacio disponible en la memoria interna.
- El zumbido y el sonido del obturador pueden activarse o desactivarse en el menú Configuración (p. 162, 163).
- Si el sonido del obturador está desactivado pero el de zumbido está activado, sonará un zumbido al pulsar por completo el botón de disparo.
- En el modo Película, el obturador no produce ningún sonido.

Luz ayuda AF

- La luz de ayuda de AF se iluminará en ocasiones cuando el botón de obturación se presione hasta la mitad para ayudar a enfocar en condiciones difíciles, por ejemplo, en ambientes oscuros.
- La luz de ayuda de AF se puede desactivar (p. 159).
Cuando vaya a fotografiar animales, desactive la luz en ambientes oscuros para evitar alararlos (sin embargo, esto puede dificultar el enfoque de la cámara).

Uso del zoom (distancia focal)

El zoom se puede ajustar desde 35 hasta 140 mm (equivalente a un formato de película de 35 mm).

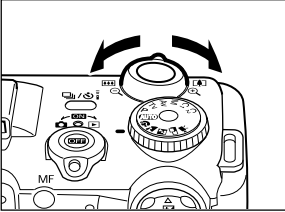

Teleobjetivo / gran angular

- Pulse la palanca de zoom hacia para acercar la imagen (teleobjetivo).
- Pulse la palanca de zoom hacia para alejar la imagen (gran angular).



Zoom digital

- A una imagen ya ampliada con la lente de zoom óptico se le puede aplicar más zoom digital hasta un factor aproximado de 14 (p. 72).

.....



- El zoom digital no se puede usar con determinados modos de disparo (p. 204).

.....



- Cuanto más se amplía digitalmente la imagen, peor es su calidad.

Selección de menús y ajustes

Los menús se utilizan para realizar los ajustes de disparo, reproducción, fecha y hora y sonidos electrónicos. Los menús se muestran al presionar el botón **FUNC.** o el botón **MENU**. Observe la pantalla LCD mientras realiza los procedimientos siguientes.

Selección de ajustes con el botón **FUNC.** (sólo en el modo Disparo)

1 Coloque la palanca de modo en la posición  (Disparo).



2 Pulse el botón **DISPLAY** para encender la pantalla LCD.

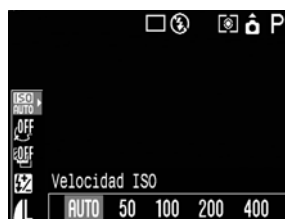

- Algunas funciones también pueden utilizarse desde la pantalla.

3 Pulse el botón **FUNC.**

- Los iconos de los ajustes que se pueden seleccionar aparecen en la parte izquierda de la pantalla LCD.
- Son los siguientes.



4 Seleccione un elemento de menú con la flecha  o  del selector Omni.

5 Para seleccionar los valores de ajuste, utilice la flecha  o  del selector Omni o cambie la posición del dial principal.

- Algunos elementos de menú sólo se pueden seleccionar después de hacer clic en el dial principal o presionar el botón ***** y mostrar el menú siguiente. Haga clic en el dial principal o vuelva a pulsar el botón ***** para confirmar el ajuste.



6 Pulse el botón **FUNC.**, el botón **SET** o haga clic en el dial principal

- El menú se cerrará.
- Si presiona el botón de obturación después del paso 5, podrá fotografiar inmediatamente las imágenes con los ajustes seleccionados.



- En los pasos 5 y 6 podrá seleccionar fácilmente los ajustes mediante el dial principal.

Selección de ajustes con el botón MENU

1 Pulse el botón **MENU**.

- En el modo Disparo, aparece el menú [📷] (Grabación). En el modo Reproducción, aparece el menú [📺] (Reproducción).

2 Pulse la flecha ◀ o ▶ del selector Omni para alternar entre las fichas del menú.

- El menú cambia de la manera siguiente:
[📷] (Grabación) o [📺] (Reproducción) ↔ [⚙️] (Configuración) ↔ [📷] (Mi cámara)
- Si pulsa el botón **JUMP** o la palanca de zoom, también podrá alternar entre las fichas de menú.



3 Pulse la flecha ▲ o ▼ del selector Omni para seleccionar un elemento de menú.



4 Pulse la flecha ◀ o ▶ del selector Omni para seleccionar el contenido de los ajustes.

- Pulse el botón **SET** en los elementos que vayan seguidos de puntos suspensivos (...) y, a continuación, seleccione un ajuste. Vuelva a pulsar el botón **SET** para confirmar el ajuste.



5 Pulse el botón **MENU**.

- El menú se cerrará.
- En el modo Disparo, puede pulsar el botón de obturación hasta la mitad para cerrar el menú. (En el modo Reproducción, el menú se cierra cuando el botón de obturación se pulsa hasta la mitad y la cámara cambia al modo Disparo.)

















- No se pueden seleccionar ajustes con el dial principal.

Selección de menús y ajustes (continuación)



Ajustes de menú y opciones predeterminadas de fábrica

En el gráfico siguiente se muestran las opciones de cada menú y los ajustes predeterminados.























Elementos de menú que puede seleccionar con el botón FUNC.

Elemento de menú	Ajustes disponibles	Referencia Página
Velocidad ISO	AUTO / 50 / 100 / 200 / 400	p. 92
Efecto Foto	 * /  /  /  /  /  / 	p. 89
Rango	 * /  / 	p. 93, 95
Exposición con flash/Salida Flash	-2 a +2 / 1 ~ 3 (LLENO)	p. 100, 101
Resolución, Tipo archivo, Compresión	(Imagen detenida) L* / M1 / M2 / S / RAW (Película)  * /  (Compresión)  /  * / 	p. 55, 58



Elementos de menú que puede seleccionar con el botón MENU

Elemento de menú	Ajustes disponibles	Referencia Página
Sinc. de Flash	1ª Cortina*, 2ª Cortina	p. 102
Sincro Lenta	On/Off*	p. 61
Ajuste Flash	Auto*/ Manual	p. 100
Ojos Rojos	On*/ Off	p. 61
Disparo cont.	 * (Normal) /  (Alta velocidad)	p. 73
Temporizador	10 seg.* / 2 seg.	p. 70
Temp sin Cable	0 seg. / 2 seg.* / 10 seg.	p. 174
Med. puntual AE	Centro* / Punto AF	p. 83
Filtro ND	On / Off*	p. 110
MF-Punto Zoom	On*/ Off	p. 106
Modo AF	continuo*/ simple	p. 108
Luz ayuda AF	On*/ Off	p. 159
Zoom Digital	On / Off*	p. 72
Revisar	Off / 2* a 10 seg.	p. 54
Intervalómetro	Fotografía las imágenes automáticamente en un intervalo de tiempo establecido	p. 103
Salvar Parám.	Guarda los ajustes personalizados	p. 109

 **Menú Grabación (Red)**

	Elemento de menú	Ajustes disponibles	Referencia Página
	Proteger	Activa y desactiva la protección de la imagen	p. 128
	Girar	Gira la imagen en la pantalla	p. 121
	Borrar todas	Borra todas las imágenes de la tarjeta Compacta Flash	p. 130
	Mostrar imagen	Reproduce las imágenes como una muestra de diapositivas	p. 124
	Orden impresión	Ajusta los valores de impresión	p. 145
	Orden descarga	Ajusta los valores de transferencia	p. 152
	Zumbido	On* / Off	p. 162
	Luminosid. LCD	 * / 	p. 162
	Autodesconexión	On* / Off	p. 162
	Fecha/Hora	Ajusta la fecha y la hora	p. 24
	Formatear	Formatea la tarjeta Compacta Flash	p. 131
	Sonido foto	Off / 1 / 2* / 3 / 4 / 5	p. 163
	Nivel sonido	Off / 1 / 2* / 3 / 4 / 5	p. 163
	Vol. Comienzo	Off / 1 / 2* / 3 / 4 / 5	p. 163
	Vol. Operación	Off / 1 / 2* / 3 / 4 / 5	p. 164
	Vol. Autodisp.	Off / 1 / 2* / 3 / 4 / 5	p. 164
	Reset archiv.	On / Off*	p. 112
	Autorrotación	On* / Off	p. 111
	Unid. Distancia	m/cm* / pies/pdas.	p. 164
	Idioma	English* / Deutsch / Français / Nederlands / Dansk / Suomi / Italiano / Norsk / Svenska / Español / Chinese / Japanese	p. 26
	Sistema vídeo	NTSC / PAL	p. 165
	Comunicación	Normal* / PTP	p. 157
	Tema	 / 1* /  / 	p. 46, 166
	Activar imagen	 / 1* /  / 	p. 46, 166
	Activar sonido	 / 1* /  / 	p. 46, 166
	Sonido oper.	 / 1* /  / 	p. 46, 166
	Sonido Temp.	 / 1* /  / 	p. 46, 167
	Sonido obturad.	 / 1* /  / 	p. 46, 167

* Valores predeterminados. Los idiomas y los ajustes del sistema de vídeo predeterminados variarán en función del país.

- Algunos elementos de menú no están disponibles en determinados modos de disparo.
- Puede aplicar una imagen y un sonido que elija a  y  en el menú Mi cámara. Para obtener información detallada, consulte *Registro de los ajustes de Mi cámara* (p. 48) o la *Guía de iniciación al software*.
- Los valores predeterminados de todas las configuraciones modificadas mediante operaciones de menú y botones se pueden restaurar, excepto las de [Fecha/Hora], [Idioma] y [sistema vídeo] (p. 168).

Personalización de la cámara (Ajustes de Mi cámara)

Mi cámara permite seleccionar los ajustes de Activar imagen, Activar sonido, Sonido obturad., Sonido oper. y Sonido Temp. Cada menú dispone de tres opciones.

p.ej. Activar imagen



[1]

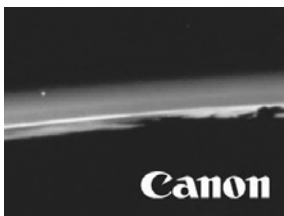

[2]



[3]

Como ajustes predeterminados, el ajuste Mi cámara [2] muestra un tema de ciencia ficción y el ajuste Mi cámara [3] muestra un tema de animales (pájaros).

Modificación de los ajustes de Mi cámara

1 Encienda la cámara (p. 28).

2 Pulse el botón **MENU**.

- Aparecerá el menú [📷 (Grabación)] o [▶ (Reproducción)].

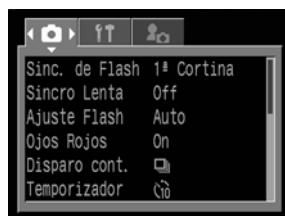

3 Seleccione el menú [👤 (Mi cámara)] con la flecha ▶ del selector Omni.

- Si pulsa el botón **JUMP** también podrá alternar entre las fichas del menú.

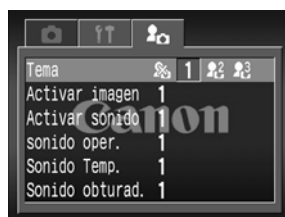

4 Seleccione un elemento de menú con la flecha ▲ o ▼ del selector Omni.

5 Seleccione un valor con la flecha ◀ ▶ del selector Omni.

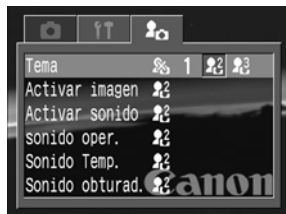

6 Pulse el botón MENU.

- Al pulsar el botón **MENU** se cierra el menú y los ajustes se aplican.
- En el modo Disparo, puede pulsar el botón de obturación hasta la mitad para cerrar el menú. (En el modo Reproducción, el menú se cierra cuando el botón de obturación se pulsa hasta la mitad y la cámara cambia al modo Disparo.)



- Si selecciona [Tema] en el paso 5, puede seleccionar un tema uniforme para cada uno de los ajustes de Mi cámara.
- Si la opción [Sonido] del menú [F1] (Configuración) se establece en [On], el sonido se emitirá aunque los ajustes [Activar sonido], [Sonido obturad.], [Sonido oper.] y [Sonido Temp.] del menú [F6] (Mi cámara) estén establecidos en [Off] (p. 162).

Registro de los ajustes de Mi cámara

Puede agregar fácilmente imágenes y sonidos grabados recientemente en la tarjeta Compacta Flash como ajustes de Mi cámara a los elementos de menú [L2] y [L3] de la cámara. También puede usar el software suministrado para cargar las imágenes y sonidos de su PC en la cámara.

Los elementos de menú siguientes se pueden guardar en la cámara.

- Activar imagen
- Activar sonido
- Sonido oper.
- Sonido Temp.
- Sonido obturad.

Registro de imágenes y sonidos de la tarjeta Compacta Flash



- 1 Coloque la palanca de modo en la posición  (Reproducción).
 - La cámara se enciende en el modo Reproducción.

- 2 Pulse el botón **MENU**.
 - Aparece el menú [ (Reproducción)].

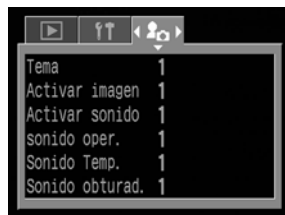

- 3 Seleccione el menú [ (Mi cámara)] con la flecha  del selector Omni.
 - Si pulsa el botón **JUMP** también podrá alternar entre las fichas del menú.



- 4 Seleccione el elemento de menú que desee registrar con la flecha  o  del selector Omni.

5 Seleccione [M2] o [M3] con la flecha ◀ o ▶ del selector Omni.

- Aparece [DISPLAY] .



6 Pulse el botón **DISPLAY**.

- Aparece una imagen.
[Activar imagen] → Paso 7a, 8a
[Activar sonido], [Sonido obturad.],
[Sonido Temp.] → Paso 7b, 8b



7a Seleccione la imagen que desee registrar con la flecha ◀ o ▶ del selector Omni.



8a Pulse el botón **SET**.

7b Seleccione [●] (Grabación) con la flecha ◀ o ▶ del selector Omni.

- La grabación comenzará.
- La grabación se detiene una vez transcurrido el tiempo indicado.
Activar sonido: 1 segundo, Sonido oper.: 0,3 segundos, Sonido Temp.: 2 segundos, Sonido obturad.: 0,3 segundos.



8b Seleccione [M2] (Registrar) con la flecha ◀ o ▶ del selector Omni.

9 Seleccione [OK] con la flecha ◀ o ▶ del selector Omni y presione el botón **SET**.



Registro de los ajustes de Mi cámara (continuación)



- Los sonidos de películas e imágenes RAW grabados con la función Anotación de sonido (p. 122) no se pueden registrar.
- Al registrar los nuevos ajustes de Mi cámara, los ajustes registrados previamente se borran.

Tipo de archivo de los ajustes de Mi cámara

Los ajustes de Mi cámara deben establecerse conforme a los tipos de archivo siguientes. Sin embargo, las imágenes de la tarjeta Compacta Flash realizadas con la cámara pueden registrarse como ajustes de Mi cámara independientemente de los formatos siguientes.

● Activar imagen

- Formato de grabación de imágenes JPEG (JPEG de línea de base)
- Velocidad de muestreo 4:2:0 ó 4:2:2
- Tamaño de la imagen 320 x 240 píxeles
- Capacidad de archivo 20 KB o menos

● Activar sonido, Sonido oper., Sonido Temp. y Sonido obturad.

- Formato de grabación ONDA [monaural]
- Bits de estandarización 8 bits
- Frecuencia de muestreo 11,025 kHz y 8 kHz
- Tiempo de grabación

	11,025 kHz	8,000 kHz
Activar sonido	1 segundo o menos	1,3 segundos o menos
Sonido oper.	0,3 segundos o menos	0,4 segundos o menos
Sonido Temp.	2,0 segundos o menos	2,0 segundos o menos
Sonido obturad.	0,3 segundos o menos	0,4 segundos o menos

Cualquier archivo distinto de los descritos anteriormente no se puede utilizar con esta cámara.

Un ejemplo de esta función es grabar "Pa-ta-ta" como sonido del temporizador, de manera que la cámara reproduzca este sonido durante dos segundos antes de que se tome la fotografía.

Consulte la *Guía de iniciación al software* para obtener información acerca de cómo crear y agregar los archivos de ajustes de Mi cámara.

Toma de fotografías: dejar que la cámara seleccione automáticamente el ajuste

Consulte *Funciones disponibles en cada modo de disparo* (p. 204) al final de este manual para averiguar qué ajustes se pueden cambiar en cada uno de los modos de disparo.

AUTO Modo automático

En este modo, sólo necesita pulsar el botón de obturación y dejar que la cámara haga el resto.

1 Compruebe que la cámara está en el modo Disparo (p. 28).

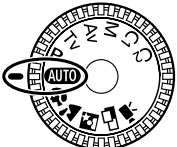
2  Coloque el dial de modo en la posición **AUTO**.

3 Oriente la cámara hacia el objeto.

4 Utilice la palanca del zoom para obtener la composición que desee (tamaño relativo del objeto en el visor).

5 Pulse el botón de obturación hasta la mitad (p. 39).

- Se oirán dos sonidos cuando la cámara haya terminado la medición y el indicador situado junto al visor se iluminará en verde o en naranja. Si la pantalla LCD está encendida, el marco AF aparecerá en verde.
- Los valores de apertura y velocidad de obturación se determinarán automáticamente y se mostrarán en la pantalla. También aparecerán en la pantalla LCD si está encendida.
- El indicador amarillo parpadeará y se oirá un zumbido si resulta difícil enfocar el objeto. El marco AF también se iluminará en amarillo.

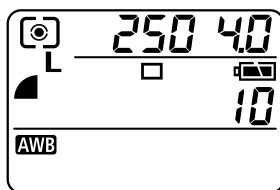

Marco AF

6 Pulse completamente el botón de obturación (p. 39).

- Se escuchará un zumbido del obturador al activarse.
- La imagen aparece durante dos segundos en la pantalla LCD si está encendida.



- *Funciones disponibles en cada modo de disparo* (p. 204)
- Con la función Revisar, podrá cambiar la cantidad de tiempo que las imágenes aparecen en la pantalla LCD después de tomar la fotografía o ajustar la cámara de manera que dichas imágenes no aparezcan en la pantalla (p. 54).

Comprobación de una imagen justo después de disparar

Comprobación de la imagen

Después de tomar una fotografía, la imagen se muestra en la pantalla LCD durante dos segundos (consulte la página 54 para cambiar el tiempo de visualización). Hay dos maneras de seleccionar imágenes durante más tiempo.

● Mantener pulsado el botón de obturación

La imagen permanecerá en la pantalla LCD mientras se mantenga totalmente pulsado el botón de obturación.

● Pulsar el botón **SET** mientras se muestra la imagen.

Si pulsa el botón **SET** mientras la imagen aparece en la pantalla LCD, seguirá visualizándose incluso después de que suelte el botón de obturación. Pulse de nuevo el botón de obturación hasta la mitad para dejar de visualizarla.

.....



- Mientras se muestran las imágenes, puede realizar las acciones siguientes.
 - Borrar imágenes individualmente (p. 9, 129)
 - Visualizar imágenes en el modo Visualización detallada (p. 34)
 - Ampliar imágenes (p. 114)
 - Cambiar el formato de grabación (p. 53)
 - Agregar anotaciones de sonido a las imágenes (p. 122)

Cambio del formato de grabación justo antes de disparar

Mediante las instrucciones siguientes, las imágenes tomadas en formato JPEG pueden guardarse en formato RAW (p. 58) justo después de disparar si la cámara se establece en **P**, **Tv**, **Av**, **M**, **C1** o **C2***. Puede procesar fácilmente las imágenes guardadas en formato RAW con un ordenador para editar la resolución, el efecto fotográfico y el balance de blancos sin perder calidad.

* La imagen en formato JPEG no se guardará.

1 Justo después de realizar la fotografía, presione el botón **FUNC.** mientras la imagen aparece en la pantalla LCD.

2 Seleccione [OK] con la flecha ◀ ◯ ▶ del selector Omni y pulse el botón **SET**.

- La imagen se graba en formato RAW.
- Al presionar el botón de obturación hasta la mitad, la cámara regresa a la pantalla de disparo.



Comprobación de una imagen justo después de disparar (continuación)



- Las operaciones anteriores no están disponibles si la imagen se realizó con el zoom digital o cuando **RAW** ya está seleccionado como el formato de grabación.

Modificación del tiempo de visualización de la imagen

El tiempo que se muestran las imágenes después de que se haya tomado una fotografía puede cambiarse en cualquier momento de 2 a 10 segundos o desactivarse.

1 En el menú [📷 (Grabación)], seleccione [Revisar].

- Consulte la sección *Selección de menús y ajustes* (p. 42).

2 Seleccione un ajuste de revisión y pulse el botón **MENU**.

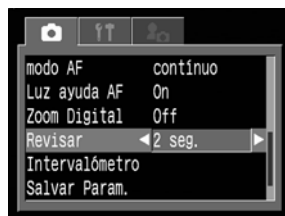

- Con la opción [Off], la imagen no se visualizará automáticamente.
- Con las opciones [2 seg.] o [10 seg.], la imagen aparecerá durante el tiempo seleccionado aunque suelte el botón de obturación.
- Puede continuar visualizando la imagen siempre que mantenga pulsado el botón de obturación, independientemente del ajuste de Revisar seleccionado.
- Podrá tomar otra fotografía aunque esté visualizando la última que tomó.





Modificación de la resolución y la compresión

Puede cambiar los ajustes de resolución y compresión (excepto con películas) para que se ajusten a los propósitos de la imagen que va a tomar. Para grabar la salida CCD sin compresión, seleccione el formato de archivo RAW (p. 58).

Resolución		Alta ↑ ↓ Baja	Propósito
L (Grande)	2272 x 1704 píxeles		
M1 (Media 1)	1600 x 1200 píxeles	• Imprimir en etiquetas pequeñas	
M2 (Media 2)	1024 x 768 píxeles	• Enviar imágenes como adjuntos de correo electrónico	
S (Pequeña)	640 x 480 píxeles	• Fotografiar más imágenes	

Compresión		Calidad alta ↑ ↓ Normal	Propósito
	Superfina		
	Fina	• Fotografiar imágenes de calidad normal	
	Normal	• Fotografiar más imágenes	

- Las películas se pueden realizar con la resolución siguiente.

Resolución	
	320 x 240 píxeles
	160 x 120 píxeles

1 Pulse el botón **DISPLAY** para encender la pantalla LCD.

- Los ajustes se pueden modificar aunque la pantalla LCD está apagada. No obstante, la compresión no se podrá cambiar.

2 Pulse el botón **FUNC.**

3 Seleccione **L*** (pantalla LCD) o **L*** (pantalla) con la flecha o del selector Omni.

- * Se muestra el ajuste actual.



Modificación de la resolución y la compresión (continuación)

- 4 Seleccione la resolución que desee establecer con la flecha ◀ o ▶ del selector Omni.

Número de imágenes grabables
(Sólo se muestra cuando se selecciona la resolución, la compresión o el formato.)

Resolución (excluida P)



- 5 Pulse el botón * · 🏠.

- 6 Seleccione la compresión que desee establecer con el dial principal o la flecha ◀ o ▶ del selector Omni.

- Puede fotografiar la imagen justo después de seleccionar los ajustes si presiona el botón de obturación.

Esta pantalla aparecerá nuevamente cuando haya fotografiado la imagen.

Compresión

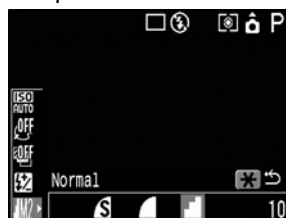

- 7 Pulse el botón **SET**, el botón **FUNC.** o haga clic en el dial principal.

- La resolución y compresión seleccionadas se mostrarán en la pantalla y en la pantalla LCD.

- 8 Fotografié la imagen.



- Algunos ajustes no están disponibles con determinados modos de disparo. Consulte *Funciones disponibles en cada modo de disparo* (p. 204)
- Tamaño de un archivo de imagen (aproximado) (p. 197)
- Tipos de tarjetas Compacta Flash y resolución (p. 197)
- Los ajustes de resolución y compresión se ven afectados por el modo de disparo seleccionado según se describe a continuación (solo la resolución en el modo).

Disparo inicial Modo	Modo Disparo siguiente	Resolución y compresión después de la modificación
C1 C2	P Tv Av M C1 C2	Los ajustes cambian a los del siguiente modo
		Los ajustes no cambian
	P Tv Av M C1 C2	Los ajustes cambian a los del siguiente modo
P Tv Av M	P Tv Av M	Los ajustes no cambian
	C1 C2	Los ajustes cambian a los del siguiente modo

Modificación del tipo de archivo

El tipo de archivo de grabación se puede cambiar al formato RAW antes de fotografiar la imagen.

Con el tipo de archivo JPEG estándar, la cámara procesa las imágenes tras haberlas capturado a fin de producir resultados óptimos. El formato JPEG comprime las imágenes de forma que se puedan almacenar más datos en una sola tarjeta Compacta Flash. Sin embargo, la compresión es irreversible, lo que significa que los datos de imagen originales no podrán recuperarse tras su procesamiento. Por el contrario, el formato RAW graba los datos de imagen tal como los ha capturado el CCD de la cámara, sin procesamiento adicional. Las imágenes RAW se comprimen, pero este proceso es reversible*, lo que permite obtener imágenes óptimas a partir del archivo descomprimido sin perder calidad de imagen. Además, aunque los archivos RAW tienen mayor tamaño que los archivos JPEG equivalentes, sólo ocupan aproximadamente una cuarta parte del tamaño* de un archivo con formato RGB TIFF sin comprimir, lo que los hace relativamente compactos.

Si se utiliza un tipo de archivo estándar sin comprimir, como RGB TIFF, la cámara procesará las imágenes y será necesario modificarlas mediante un programa de retoque a fin de ajustar los parámetros de imagen, lo que disminuirá su calidad.

Si embargo, con el formato RAW los datos originales pueden procesarse en programas especiales** para ajustar los parámetros de imagen (balance de blancos, contraste, nitidez y saturación), lo que permitirá mantener la calidad de la imagen mientras se realizan los cambios. En este tipo de imágenes no es posible modificar los valores de resolución (2272 x 1704) y compresión.

* De acuerdo con las mediciones realizadas en las condiciones estándar de prueba de Canon.

** El software incluido se puede usar para abrir o ajustar los parámetros de las imágenes grabadas en el tipo de archivo RAW. Para obtener más detalles, consulte la *Guía de iniciación al software*.

1 Coloque el Dial de modo en la posición **P**, **Tv**, **Av**, **M**, **C1** o **C2**.

2 Pulse el botón **DISPLAY** para encender la pantalla LCD.

3 Pulse el botón **FUNC**.

4 Seleccione **▲ L*** (pantalla LCD) o **L*** (pantalla) con la flecha **▲** o **▼** del selector Omni.

* Se muestra el ajuste actual.



5 Seleccione **RAW** (pantalla LCD) o **r** (**r**) (pantalla) en el dial principal o con la flecha ◀ o ▶ del selector Omni.

- Puede fotografiar la imagen justo después de seleccionar los ajustes si presiona el botón de obturación.
La pantalla anterior aparecerá nuevamente cuando haya fotografiado la imagen.

6 Pulse el botón **SET**, el botón **FUNC.** o haga clic en el dial principal.

- **RAW** se mostrará en la pantalla y en la pantalla LCD.





7 Fotografíe la imagen.



- Las imágenes tomadas en formato JPEG también se pueden cambiar al formato RAW mientras se muestran justo después de disparar (p. 53).

⚡ Uso del flash

Utilice el flash de acuerdo con las siguientes directrices.

 *	Reducción de ojos rojos, Automático	El flash se disparará automáticamente cuando los niveles de luz así lo requieran y la luz de reducción de ojos rojos se disparará al mismo tiempo que el flash.
 *	Auto	El flash se disparará automáticamente cuando los niveles de luz así lo requieran.
 *	Reducción de ojos rojos, Flash activado	La lámpara de reducción de ojos rojos y el flash siempre se disparan.
	Flash activado	El flash siempre se dispara.
	Flash desactivado	El flash no se dispara.

*En la pantalla no aparecerá ningún icono.

- Para obtener más información acerca del flash externo, consulte la página 177.

1 Pulse el botón para alternar entre los diferentes modos de flash.

- El modo de flash seleccionado aparece en la pantalla. También aparecerá en la pantalla LCD si está encendida.
- Para alternar entre los diversos ajustes, pulse el botón .

Cuando la función de reducción de ojos rojos está activada (p. 61)

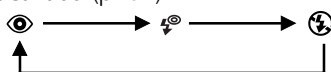

Cuando la función de reducción de ojos rojos está desactivada (p. 61)

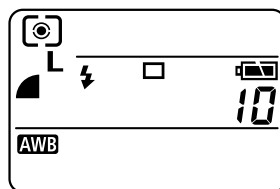
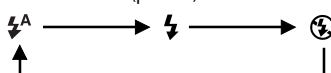

2 Fotografíe la imagen.

- El flash se disparará si el indicador que se encuentra junto al visor se ilumina en naranja al pulsar el botón de obturación hasta la mitad.
- Los procedimientos para tomar la fotografía son los mismos que en el caso del modo **AUTO** (p. 51).

.....



- Algunos ajustes no están disponibles con determinados modos de disparo. Consulte *Funciones disponibles en cada modo de disparo* (p. 204).

Ajuste de la función de reducción de ojos rojos

La luz de reducción de ojos rojos se disparará cuando se utilice el flash en zonas oscuras. Esto evita que la luz se refleje en los ojos y que éstos aparezcan rojos.

1 En el menú [📷 (Grabación)], ajuste [Ojos Rojos] en [On].



- Cuando tome fotografías con la función de reducción de ojos rojos, es necesario que los sujetos miren hacia la lámpara de reducción ojos rojos para que este modo sea efectivo. En estos casos, sugiera siempre que miren directamente a la lámpara. Obtendrá mejores resultados si toma las fotografías con la lente ajustada en gran angular, ya que aumentará la luminosidad en interiores o acercará la imagen del sujeto.

Ajuste de la función de sincronización lenta

Puede fotografiar imágenes con flash cuando utilice una velocidad de obturación lenta. Esto ayuda a evitar los fondos oscuros cuando se trata de fotografiar escenas nocturnas o con iluminación de interior.

1 En el menú [📷 (Grabación)], ajuste [Sincro Lenta] en [On].

⚡ Uso del flash (continuación)



- Cuando se realiza una fotografía con una sensibilidad ISO alta y con flash, la probabilidad de que se produzca una sobreexposición aumenta cuanto más cerca se está del objeto.



- Al tomar fotografías con el ajuste [Sincro Lenta] establecido en [On], se recomienda usar un trípode para evitar movimientos de la cámara.
- Algunos ajustes no están disponibles con determinados modos de disparo. Consulte *Funciones disponibles en cada modo de disparo* (p. 204).
- El flash se disparará dos veces. Primero se dispara un flash previo y después se dispara el flash principal. La cámara utiliza el flash previo para obtener los datos de exposición del objeto, de manera que el flash principal pueda ajustarse a la intensidad óptima para la fotografía.
- La velocidad de obturación más alta correspondiente a la sincronización del flash es de 1/250 segundos. La cámara reajusta automáticamente la velocidad de obturación a 1/250 segundos si se selecciona la velocidad más alta.
- El flash incorporado puede tardar aproximadamente 10 segundos en cargarse en algunos casos. El tiempo real variará en función del uso y la carga de la batería.
- El flash se dispara con ajustes automáticos cuando la opción [Ajuste Flash] se establece en [Auto] en el menú [Grabación]. Cuando se realizan fotografías en modo **M** o con [Ajuste Flash] establecido en [Manual], el flash se dispara por completo o con los ajustes establecidos manualmente.
- Los ajustes de exposición del flash y salida del flash se pueden cambiar (p. 100).
- El ajuste del flash se guarda al apagar la cámara en los modos de disparo **P**, **Tv**, **Av** y **M**.
- Al realizar fotografías con flash, la luz puede reflejarse en las partículas de polvo o en cualquier insecto y aparecer como puntos o asteriscos blancos en la imagen. Esta situación se produce con más frecuencia en las condiciones siguientes:
 - Al tomar fotografías en el valor máximo de gran angular.
 - Al realizar fotografías con un valor de abertura alto en el modo AE con prioridad a la abertura.Este fenómeno es normal en las cámaras digitales y no es un fallo de funcionamiento.

Modo Retrato

Utilice este modo cuando desee que el sujeto aparezca nítido y el fondo borroso.



1

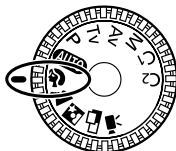

Coloque el dial de modo en la posición .

- Los procedimientos para tomar la fotografía son los mismos que en el caso del modo **AUTO** (p. 51).



- *Funciones disponibles en cada modo de disparo* (p. 204).
- Para lograr un mejor efecto en la difuminación gradual del fondo, componga la imagen de manera que la mitad superior del cuerpo del sujeto ocupe la mayor parte del visor o de la pantalla LCD.
- Cuanto más se ajuste la distancia focal hacia el teleobjetivo, más se difumina el fondo.

Modo Paisaje

Utilice este modo para fotografiar paisajes muy extensos.



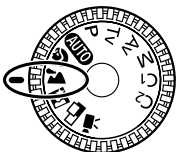

1



Coloque el dial de modo en la posición .

- Los procedimientos para tomar la fotografía son los mismos que en el caso del modo **AUTO** (p. 51).



- *Funciones disponibles en cada modo de disparo* (p. 204).
- Puesto que en el modo  suele seleccionarse una velocidad de obturación baja, utilice un trípode para tomar la fotografía si aparece el icono  (advertencia de movimiento de la cámara) en la pantalla LCD.

Modo Escena nocturna

Utilice este modo para retratar sujetos contra un fondo de un cielo de atardecer o una escena nocturna. La persona se ilumina con la luz que proviene del flash, mientras que el fondo se fotografía a una velocidad de obturación inferior, de manera que ambas aparecen expuestas correctamente.

1

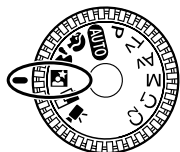



Coloque el dial de modo en la posición .

- Los procedimientos para tomar la fotografía son los mismos que en el caso del modo **AUTO** (p. 51).



- Utilice siempre un trípode para evitar que la cámara se mueva en este modo.



- *Funciones disponibles en cada modo de disparo* (p. 204).
- Advierta al sujeto que permanezca inmóvil durante unos segundos después de que se dispare el flash debido a la baja velocidad de obturación.
- El uso del modo  a la luz del día causará un efecto similar al del modo **AUTO**.
- Con el modo , la función de sincronización lenta se activa automáticamente (p. 61).



Modo Ayuda de Stitch

Utilice este modo para fotografiar series de fotogramas superpuestos a fin de fusionarlos en una imagen panorámica de gran tamaño en el ordenador.

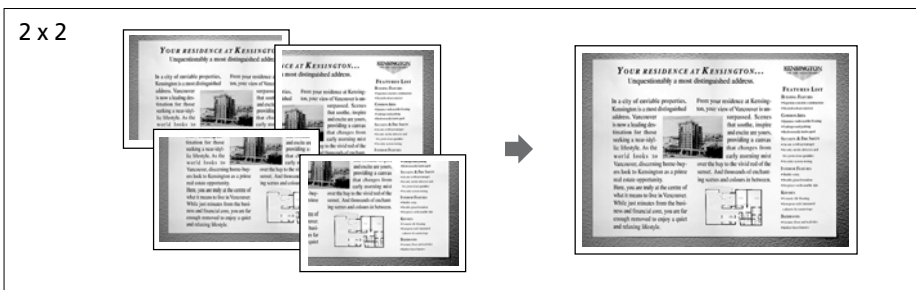
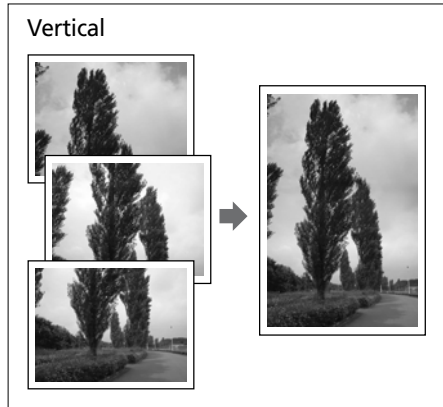
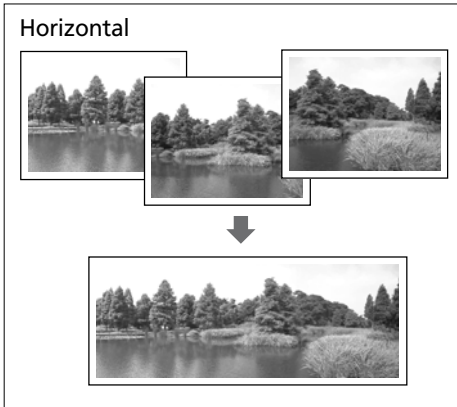

- Utilice el programa PhotoStitch suministrado para fusionar las imágenes en un ordenador.

Encuadrar un objeto

PhotoStitch detecta las zonas de superposición de imágenes colindantes y las fusiona. Cuando componga fotografías, trate de incluir elementos distintivos (puntos de referencia, etc.) en las zonas de superposición.



Toma de fotografías. Dejar que la cámara seleccione automáticamente el ajuste





Modo Ayuda de Stitch (continuación)



- Componga cada fotograma de manera que se superponga del 30% al 50% de la imagen adyacente. Trate de mantener la desalineación vertical dentro de un 10% de la altura de la imagen.
- No incluya elementos en movimiento en la superposición.
- No intente fusionar imágenes que incluyan simultáneamente sujetos cercanos y distantes. Los objetos pueden aparecer distorsionados o doblados.
- Haga que el brillo de cada imagen sea consistente. La imagen final aparecerá poco natural si la diferencia de brillo es demasiado grande.
- Para obtener buenos resultados, modifique la posición de la cámara (gírela) para tomar fotografías sucesivas.
- Para fotografiar primeros planos, deslice la cámara sobre el objeto, manteniéndola paralela mientras se mueve.

Toma de fotografías

Las imágenes se pueden fotografiar en las cinco secuencias siguientes del modo Ayuda de Stitch.

	Horizontalmente, de izquierda a derecha
	Horizontalmente, de derecha a izquierda
	Verticalmente, de abajo a arriba
	Verticalmente, de arriba a abajo
	En el sentido de las agujas del reloj, empezando por la parte superior izquierda

1

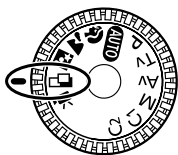

Abra la pantalla LCD y coloque el dial de modo en la posición .

- Se encenderá la pantalla LCD.

2

Seleccione la secuencia de disparo con la flecha ◀ o ▶ del selector Omni y pulse el botón **SET**.

- También puede pulsar el botón de obturación directamente para tomar una fotografía sin pulsar el botón **SET**.



3

Fotografíe la primera imagen.

- Los ajustes de exposición y balance de blancos se ajustan y fijan con la primera imagen.

4 Componga y fotografíe la siguiente imagen de manera que se superponga con la primera.

- Las pequeñas discordancias en la superposición se pueden corregir con el software.
- Es posible volver a tomar una imagen. Pulse la flecha ◀ o ▶ del selector Omni para volver a ese encuadre.



Secuencia



Secuencia

5 Siga los mismos procedimientos para disparar los restantes fotogramas.

- Se puede grabar un máximo de 26 imágenes en posición horizontal o vertical.

6 Pulse el botón **SET** después del último disparo.



- En el modo no puede establecerse un ajuste del balance de blancos personalizado (p. 87). Para utilizar un ajuste del balance de blancos personalizado, en primer lugar ajústelo en otro modo de disparo.
- Los ajustes seleccionados para la primera imagen se bloquean y no se pueden cambiar para las tomas siguientes.
- No se puede utilizar un televisor como pantalla para tomar fotografías en este modo.





- *Funciones disponibles en cada modo de disparo* (p. 204).

Modo Película

Utilice este modo para realizar fotogramas de película. La resolución se puede establecer en [ (320 X 240 (ajuste predeterminado))] o en [ (160 X 120)] (p. 55).

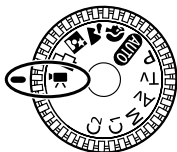
1



Abra la pantalla LCD y coloque el dial de modo en la posición .

- La pantalla LCD se encenderá y mostrará el tiempo de película grabable (en segundos).

2

Pulse completamente el botón de obturación.

- La toma y la grabación de sonido se iniciarán simultáneamente.
- Durante el disparo aparece un círculo rojo en la parte superior derecha de la pantalla LCD.

3

Pulse el botón de obturación hasta el final de su recorrido para detener la grabación de la película.

- La longitud máxima de las secuencias de películas individuales (aproximadamente 15 fotogramas/segundo) es de unos 3 minutos* con el ajuste (320 X 240) y de unos 120 minutos* con el ajuste (160 X 120). La secuencia finalizará automáticamente cuando transcurra el tiempo o cuando la tarjeta Compacta Flash esté llena.

* Los datos reflejan las condiciones de pruebas estándar de Canon. Las cifras actuales pueden variar en función de los objetos que se fotografíen y las condiciones ambientales.



- Tenga cuidado de no tocar el micrófono mientras esté grabando.
- Los ajustes de AE, AF, balance de blancos y zoom se establecen y fijan con respecto a los del primer fotograma.
- Si el indicador del lado izquierdo del visor parpadea en verde después de una toma, esto indica que la película se está escribiendo en la tarjeta Compacta Flash. No podrá grabar hasta que deje de parpadear.





- *Funciones disponibles en cada modo de disparo* (p. 204).
- El sonido se graba en modo monoaural.
- En el modo Película, el obturador no produce ningún sonido.
- Se requiere QuickTime 3.0 o superior para reproducir archivos de película (AVI o JPEG) en un ordenador. (QuickTime (para Windows) se incluye en el CD-ROM Canon Digital Camera Solution Disk suministrado. En la plataforma Macintosh, QuickTime 3.0 o posterior se incluye generalmente con el sistema operativo Mac OS 8.5 o posterior.)

Modo Macro

Utilice el modo Macro para fotografiar primeros planos de sujetos situados a una distancia comprendida en el intervalo de 5 a 50 cm. (0,16 a 1,6 pies) con el valor máximo de granangular de 15 a 50 cm. (0,49 a 1,6 pies) con el valor máximo de teleobjetivo.

1 Pulse el botón **DISPLAY** para encender la pantalla LCD.

2 Pulse el botón .

- El icono  se mostrará en la pantalla y en la pantalla LCD.
- Pulse el botón  otra vez para cancelar el modo Macro.

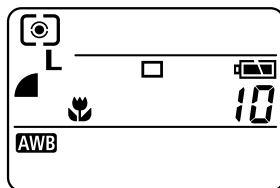

3 Fotografié la imagen.

- El indicador que se encuentra junto al visor se iluminará en amarillo al pulsar el botón de obturación hasta la mitad.
- Los procedimientos para tomar la fotografía son los mismos que en el caso del modo **AUTO** (p. 51).



- En el modo Macro, a veces no puede obtenerse un brillo de imagen correcto si se utiliza el flash. Ajuste el filtro ND en [On] y use el flash Ring Lite MR-14EX Macro o el flash Twin Lite MT-24EX Macro, que se adquieren por separado, para tomar fotografías con flash en el modo Macro. Utilice el modo **Av** o **M** y establezca la apertura en un valor mayor según lo requieran las condiciones de disparo.









- Algunos ajustes no están disponibles con determinados modos de disparo. Consulte *Funciones disponibles en cada modo de disparo* (p. 204).
- Utilice siempre la pantalla LCD para componer imágenes en el modo Macro. Es posible tomar fotografías con el visor, si bien, a causa del fenómeno de paralaje, las imágenes compuestas con el visor óptico pueden aparecer descentradas.
- Cuando la lente se ajusta al valor máximo de gran angular, el área grabable es de aproximadamente 74 x 54 mm (2,9 x 2,1 pdas.) a la distancia focal más cercana, mientras que con el valor máximo de teleobjetivo es de aproximadamente 55 x 41 mm (2,2 x 1,6 pdas.), un tamaño similar al de una tarjeta de crédito. Si se emplea la lente para primeros planos 250D de 58 mm (p. 184) en el modo Macro, el área grabable es de aproximadamente 37 x 27 mm (1,5 x 1,1 pdas.) con el valor máximo de teleobjetivo.

Temporizador

Puede tomar fotografías con el temporizador en cualquier modo de disparo.

1 Pulse el botón / .

- Pulse el botón  /  varias veces para que aparezca el icono  en la pantalla. También aparecerá en la pantalla LCD si está encendida.
- Para cancelar el temporizador, pulse el botón  /  hasta que desaparezca el icono .

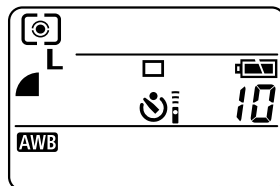

2 Fotográfíe la imagen.

- Cuando [Temporizador] se establece en [10 seg.], el indicador del temporizador parpadea al pulsar completamente el botón de obturación. El sonido del temporizador y el parpadeo se aceleran dos segundos antes de que se active el obturador.
- Si [Temporizador] se establece en [2 sec], el indicador del temporizador parpadea rápido desde el principio. El obturador se activa en dos segundos.
- Los procedimientos para tomar fotografías son los mismos que en el caso del modo **AUTO** (p. 51).



- Algunos ajustes no están disponibles con determinados modos de disparo. Consulte *Funciones disponibles en cada modo de disparo* (p. 204).
- El sonido del temporizador se puede cambiar si se modifica el ajuste de [Sonido Temp.] en el menú  (Mi cámara)] (p. 167).

Ajuste del número de segundos hasta el disparo

Puede establecer en un valor entre 10 y 2 segundos el tiempo que transcurrirá desde el momento en que se pulsa el botón de obturación al momento en que se fotografía la imagen.

1 Seleccione [Temporizador] el menú [📷 (Grabación)].

- Consulte la sección *Selección de menús y ajustes* (p. 42).



2 Seleccione [10 seg.] o [2 seg.] con la flecha ◀ o ▶ del selector Omni.



3 Pulse el botón **SET**.

Zoom digital

Las imágenes se pueden ampliar combinando las funciones de zoom digital y óptico con los valores siguientes:

4,0 veces; 5,7 veces; 7,1 veces, 8,9 veces, 11 veces y 14 veces

1 Pulse el botón **DISPLAY** para encender la pantalla LCD.

2 Coloque el dial de modo en cualquier modo de disparo excepto  o .



3 En el menú  (Grabación), seleccione [Zoom Digital].

- Consulte la sección *Selección de menús y ajustes* (p. 42).



4 Seleccione [On] y pulse el botón **MENU**.

5 Pulse la palanca de zoom hacia  y manténgala en esa posición.

- La lente se ajustará al valor máximo de teleobjetivo óptico y se detendrá. Suelte la palanca y púlsela hacia  de nuevo para ampliar más la imagen digitalmente.
- Deslice la palanca hacia  para alejar la imagen.



Se muestran las ampliaciones combinadas del zoom digital y óptico.

6 Fotografíe la imagen.

- Los procedimientos para tomar la fotografía son los mismos que en el caso del modo **AUTO** (p. 51).





- El zoom digital no se puede usar cuando la pantalla LCD está desactivada o con el formato de archivo RAW.







- Algunos ajustes no están disponibles con determinados modos de disparo. Consulte *Funciones disponibles en cada modo de disparo* (p. 204).
- La calidad de las imágenes será menor cuanto mayor sea el valor de zoom digital que se aplique.

Disparo continuo

Utilice este modo para tomar fotografías sucesivas mientras el botón de obturación está pulsado completamente.

	Estándar Disparo continuo	Use este modo para ver las imágenes como si disparara continuamente. El intervalo de disparo es mayor en este modo que en el modo  .
	Alta velocidad Disparo continuo	Utilice este modo para disparar continuamente con un intervalo de obturación corto. En el modo de disparo continuo no se pueden comprobar las imágenes.

1 Pulse el botón .

- Pulse el botón  varias veces para mostrar el icono  en la pantalla. El icono también aparecerá en la pantalla LCD si está encendida.
- Para cancelar el modo Disparo continuo, pulse el botón  hasta que el icono  desaparezca.

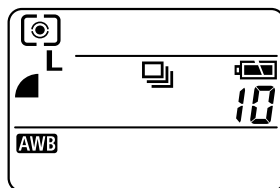

2 En el menú [CAM (Grabación)], seleccione [Disparo cont.].

- Consulte la sección *Selección de menús y ajustes* (p. 42).

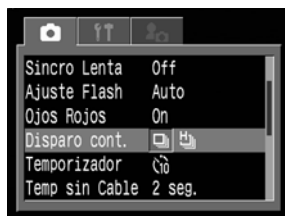

3 Seleccione o y pulse el botón SET.

4 Pulse el botón de obturación hasta la mitad para bloquear el enfoque.

5 Pulse completamente el botón de obturación para tomar fotografías.

- La toma de fotografías se detiene cuando se suelta el botón de obturación.
- La velocidad de disparo es la siguiente.*

Con  seleccionado: Aproximadamente 1,5 fotografías por segundo

Con  seleccionado: Aproximadamente 2,5 fotografías por segundo

* Modo Grande/Fina con la pantalla LCD apagada. (Estas cifras reflejan las condiciones de pruebas estándar de Canon. Las cifras actuales pueden variar en función de los ajustes y las condiciones de disparo.)

Disparo continuo (continuación)



- Algunos ajustes no están disponibles con determinados modos de disparo. Consulte *Funciones disponibles en cada modo de disparo* (p. 204).
- El intervalo entre fotogramas puede variar ligeramente cuando se llena la memoria interna.
- Puede utilizarse el flash incorporado, pero el intervalo entre las imágenes aumentará para ajustarse al tiempo de recarga del flash.
- En este modo no se disparará un flash externo.
- Al apagar la cámara se restaura el modo de disparo estándar. Sin embargo, la opción de disparo continuo seguirá establecida la próxima vez que se active el disparo continuo, lo que le permite ignorar los pasos 2 y 3 anteriores si desea utilizar la misma opción.

Toma de fotografías: selección de determinados efectos

Algunos ajustes de la cámara como la velocidad de obturación y la abertura, se pueden cambiar libremente para realizar fotografías.

Consulte *Funciones disponibles en cada modo de disparo* (p. 204) al final de este manual para averiguar qué ajustes se pueden cambiar en cada uno de los modos de disparo.



- Consulte el modo **AUTO** (p. 51) para conocer los procedimientos de toma de fotografías una vez modificado un valor.

P Programa AE

Utilice el modo de programa AE para que la cámara establezca automáticamente la velocidad de obturación y la abertura de manera que ambos valores se ajusten a la luminosidad de la escena.

1

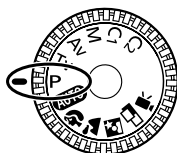

Coloque el dial de modo en la posición **P**.

2

Fotografíe la imagen.

- Los valores de abertura y velocidad de obturación se establecerán automáticamente y se mostrarán en la pantalla. También aparecerán en la pantalla LCD si está encendida.
- Si los valores de abertura y de velocidad de obturación aparecen en blanco en la pantalla LCD, la exposición se ha establecido correctamente.

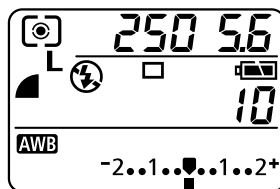

P Programa AE (continuación)



- *Funciones disponibles en cada modo de disparo* (p. 204)
- Si no se puede obtener la exposición adecuada, los valores de abertura y velocidad de obturación se muestran en rojo en la pantalla LCD. Utilice uno de los métodos siguientes para obtener la exposición correcta y hacer que se muestren en blanco.
 - Utilice el flash.
 - Cambie el valor de la velocidad ISO.
 - Cambie el modo de medición de la luz.

Diferencias y similitudes entre los modos P y **AUTO**.

- Ambos seleccionan automáticamente la velocidad y la abertura de obturación.
- Los valores siguientes se pueden ajustar en el modo **P**, pero no en el modo **AUTO**.
 - Compensación de la exposición
 - Velocidad ISO
 - Compensación de la exposición con flash
 - Flash incorporado (Flash activado, Sincro Lenta, flash con la 2ª cortina)
 - Efecto Foto
 - Disparo continuo
 - Modo Medición de la luz
 - Marco AF
 - Bloqueo de FE
 - Balance de blancos
 - Modo Rango
 - Ajustes de tipo de archivo
 - Enfoque manual
 - Bloqueo de AE
 - Filtro ND

Tv Ajuste de la velocidad de obturación

Al ajustar la velocidad de obturación en el modo AE con prioridad a la velocidad de obturación, la cámara selecciona automáticamente un valor de apertura adecuado para la luminosidad del objeto. Las velocidades de obturación más rápidas le permiten captar una imagen de un objeto en movimiento, mientras que las velocidades más lentas crean un efecto de corriente y permiten tomar fotografías sin flash en áreas oscuras.

1

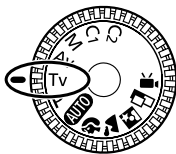

Coloque el dial de modo en la posición Tv.

- La velocidad de obturación aparecerá en la pantalla. También aparecerá en la pantalla LCD si está encendida.

2

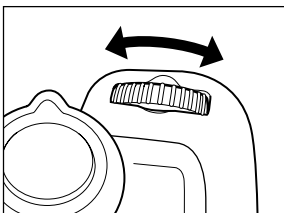

Coloque el dial principal y seleccione una velocidad de obturación.

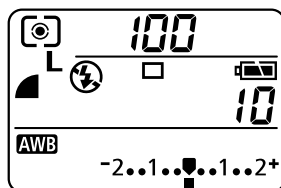

3

Fotografíe la imagen.

- Si los valores de apertura y velocidad de obturación aparecen en blanco en la pantalla LCD, la exposición se ha establecido correctamente.

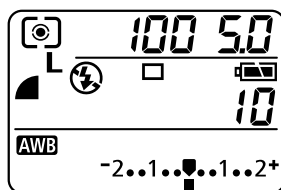

- Si el valor de apertura se muestra en rojo en la pantalla LCD, la imagen está subexpuesta (luz insuficiente) o sobreexpuesta (demasiada luz). Ajuste la velocidad de obturación con el dial principal hasta que el valor de apertura se muestre en color blanco en la pantalla.
- Las características de los sensores de imagen CCD son tales que el ruido de la imagen grabada aumenta con velocidades de obturación lentas. Sin embargo, esta cámara aplica un procesamiento especial a las fotografías tomadas con velocidades de obturación inferiores a 1,3 segundos a fin de eliminar el ruido, lo que permite obtener imágenes de alta calidad. Sin embargo, posiblemente deba transcurrir un tiempo de procesamiento determinado antes de poder fotografiar la siguiente imagen.

Tv Ajuste de la velocidad de obturación (continuación)



- *Funciones disponibles en cada modo de disparo* (p. 204)
- Observe que el movimiento de la cámara es un factor que debe tenerse en cuenta a velocidades de obturación lentas. Si aparece la advertencia de movimiento de la cámara  en el centro de la pantalla LCD, fije la cámara con un trípode para realizar la fotografía.
- La velocidad de obturación más alta correspondiente a la sincronización del flash es de 1/250 segundos. La cámara reajusta automáticamente la velocidad de obturación a 1/250 segundos si se selecciona la velocidad más alta.
- El valor de abertura y velocidad de obturación cambian de acuerdo con el estado del zoom del siguiente modo.

	Abertura	Velocidad de obturación (segundos)
Gran angular	F 2,0 - 3,5	a 1/1250
	F 4,0 - 8,0	a 1/2000
Teleobjetivo	F 3,0 - 5,0	a 1/1250
	F 5,6 - 8,0	a 1/2000

Pantalla de velocidad de obturación

Las velocidades de obturación comprendidas entre 2000 y 4 en la pantalla son en realidad el denominador de una fracción de segundo. Por ejemplo, 160 indica una velocidad de 1/160 segundos. En caso de velocidades inferiores, las comillas indican el signo decimal, por ejemplo, 0"3 indica 0,3 segundos y 2" indica 2 segundos.

2000	1600	1250	1000	800	640	500	400	320	250		
200	160	125	100	80	60	50	40	30	25	20	15
13	10	8	6	5	4						
0"3	0"4	0"5	0"6	0"8	1"	1"3	1"6	2"	2"5	3"2	
4"	5"	6"	8"	10"	13"	15"					

Las velocidades de obturación entre 1/4 y 1/2000 segundos no aparecen de la misma forma en la pantalla y en la pantalla LCD.

Velocidad de obturación	1/2000 seg. . . .	1/4 seg. . . .	0,8 seg. . . .	15 seg.
Pantalla	2000 . . .	4 . . .	0"8 . . .	15"
Pantalla LCD	1/2000 . . .	1/4 . . .	0"8 . . .	15"

Av Ajuste de la abertura

Al ajustar la abertura en el modo AE con prioridad a la abertura, la cámara selecciona automáticamente una velocidad de obturación adecuada para esa luminosidad. La selección de un valor de abertura menor (abrir el diafragma) le permitirá difuminar el fondo y crear un magnífico retrato. Con un valor de abertura mayor (cierre del diafragma) todo lo que se encuentra entre el primer plano y el fondo aparece enfocado. Cuanto mayor sea el valor de abertura, mayor será el intervalo de imagen que aparezca enfocado con nitidez.

1

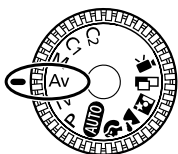

Coloque el dial de modo en la posición **Av**.

- El valor de abertura aparecerá en la pantalla. También aparecerá en la pantalla LCD si está encendida.

2

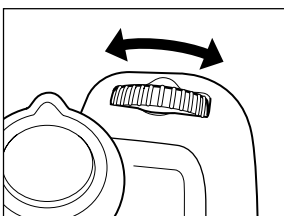

Coloque el dial principal y seleccione un valor de abertura.

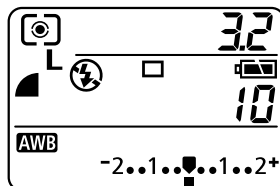

3

Fotografíe la imagen.

- Si los valores de abertura y velocidad de obturación aparecen en blanco en la pantalla LCD, la exposición se ha establecido correctamente.

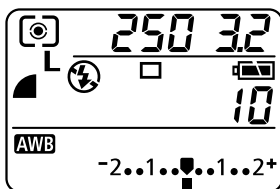

Av Ajuste de la abertura (continuación)



- Si la velocidad de obturación parpadea en rojo en la pantalla LCD, la imagen está subexpuesta (luz insuficiente) o sobreexpuesta (demasiada luz). Ajuste el valor de abertura con el dial principal hasta que la velocidad de obturación se muestre en color blanco en la pantalla.
- Puede que algunos valores de abertura no estén disponibles en ciertas posiciones de zoom.



- *Funciones disponibles en cada modo de disparo* (p. 204)
- Observe que el movimiento de la cámara es un factor que debe tenerse en cuenta a velocidades de obturación lentas. Si aparece la advertencia de movimiento de la cámara  en la pantalla LCD, fije la cámara con un trípode para realizar la fotografía.
- En este modo, la velocidad de obturación con flash sincronizado es de 1/60 segundos a 1/250 segundos. El valor de abertura puede, por lo tanto, cambiarse automáticamente para que coincida con la velocidad de flash sincronizado incluso si su valor se estableció previamente.
- Para conocer la correlación entre el valor de abertura y la velocidad de obturación, consulte la página 78.

Presentación del valor de abertura

Cuanto mayor sea el valor de abertura, menor será la abertura de la lente.

F2,0	F2,2	F2,5	F2,8	F3,0	F3,2	F3,5	F4,0	F4,5	F5,0
F5,6	F6,3	F7,1	F8,0						

El valor de abertura aparece de distinta manera en la pantalla y en la pantalla LCD.

Valor de abertura	F2,0	. . .	F8,0
Pantalla	2.0	. . .	8.0
Pantalla LCD	F2,0	. . .	F8,0

M Ajuste manual de la velocidad de obturación y la apertura

Puede ajustar manualmente la velocidad de obturación y la apertura a fin de obtener un efecto especial. Esta característica es adecuada para realizar fotografías de fuegos artificiales y otras imágenes en las que resulta difícil establecer automáticamente la exposición correcta.

1

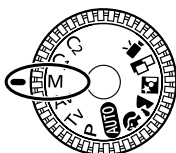

Coloque el dial de modo en la posición **M**.

- Los valores de apertura y velocidad de obturación se mostrarán en la pantalla. También aparecerán en la pantalla LCD si está encendida.

2

Haga clic en el dial principal y seleccione un ajuste (velocidad de obturación o valor de apertura).

- Con cada clic en el dial principal alternará entre el valor de velocidad de obturación y de apertura.

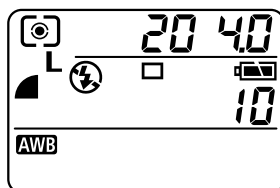

3

Coloque el dial principal y seleccione una velocidad de obturación o un valor de apertura.

4

Fotografíe la imagen.



- Al presionar el botón de obturación hasta la mitad, la barra de compensación de la exposición aparece en la pantalla y el número que se muestra en la pantalla LCD indica la diferencia entre la exposición estándar * y la seleccionada. Si la diferencia es mayor que ± 2 pasos, la pantalla LCD muestra "-2" o "+2" en rojo.



Se muestra en rojo

* La exposición estándar se calcula mediante la función AE según el método de medición de la luz seleccionado.



- *Funciones disponibles en cada modo de disparo* (p. 204)
- Para conocer la correlación entre el valor de apertura y la velocidad de obturación, consulte la página 78.
- Si desea cambiar la exposición, ajuste la velocidad de obturación o la apertura mediante el dial principal.
- Cuando se selecciona una velocidad de disparo rápida o se fotografía un sujeto en un lugar oscuro, se debe establecer el flash en  (Reducción de ojos rojos automática, Flash On) o en  (Flash On), o utilizar un flash externo, de manera que el brillo de la pantalla LCD se corresponda con los valores de velocidad de obturación y apertura seleccionados. La pantalla LCD siempre se enciende cuando el flash está activado.

Selección de un marco AF

El marco AF indica el área de la composición donde la cámara realiza el enfoque y puede establecerse manualmente en el área deseada. Esto resulta práctico para enfocar con exactitud sobre un objeto descentrado a fin de obtener la composición deseada.

No obstante, el marco AF se establece en un punto central cuando se fotografía una imagen mediante el visor, con la pantalla LCD apagada, o cuando se usa el zoom digital, aunque el marco AF se haya establecido previamente en la posición deseada.

1 Pulse el botón **DISPLAY** para encender la pantalla LCD.

2 Pulse el botón .

- El marco AF aparece en verde en la pantalla LCD.

3 Mueva el marco AF al área que desee con las flechas ▲, ▼, ◀ o ▶ del selector Omni.



4 Pulse el botón .

- Puede fotografiar inmediatamente la imagen con el marco AF seleccionado si pulsa el botón de obturación, en lugar de pulsar el botón .

5 Fotografíe la imagen.



- Algunos ajustes no están disponibles con determinados modos de disparo. Consulte *Funciones disponibles en cada modo de disparo* (p. 204).
- Para que el marco AF vuelva a su posición original (Centro), mantenga pulsado el botón .
- El marco AF también puede moverse en el modo Macro.
- El marco AF puede establecerse en el modo Macro y en el modo Estándar.
- El marco AF no se puede mover mientras se enfoca manualmente.
- Cuando el punto AE se selecciona como modo de medición de luz, puede utilizar el marco AF seleccionado como medición puntual AE (p. 83).
- Para obtener información acerca de los colores del marco AF, consulte la página 39.



Cómo alternar entre los modos de medición de la luz

El modo Medición evaluativa es el predeterminado. Se puede cambiar a otro modo de medición.

	Medición evaluativa de la luz	Adecuada para condiciones estándar de disparo, incluidas las escenas donde el sujeto está iluminado por detrás. Para la medición de la luz, la cámara divide las imágenes en varias zonas. La cámara evalúa las condiciones complejas de iluminación, como la posición del objeto, el brillo, el fondo, la luz directa y la luz posterior, y ajusta los valores con la exposición correcta para el objeto principal.	
	Medición promediada con ponderación central	Mide la exposición de toda la imagen, pero incide más en la zona central del objeto. Utilice este modo cuando el objeto esté iluminado por detrás o rodeado de mucha luminosidad.	
	Med. puntual AE	Centro	Mide el área que comprende el marco del punto AE en el centro de la pantalla LCD.
		Punto AF	Mide el punto AF que corresponde al marco AF.

1 Pulse el botón **DISPLAY** para encender la pantalla LCD.

2 Pulse el botón para seleccionar el modo de medición.

- Cada vez que se pulsa el botón , el modo de medición cambia de la forma siguiente:

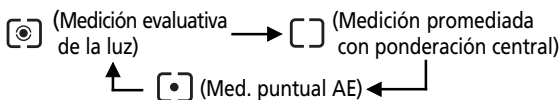

- El icono del modo de medición de luz seleccionado actualmente aparece en la pantalla. También aparece en la pantalla LCD si está encendida.

Si ha seleccionado (Med. puntual AE), vaya al paso 3.

Si ha seleccionado (Medición evaluativa de la luz) o (Medición promediada con ponderación central), vaya al paso 5.



Cómo alternar entre los modos de medición de la luz (continuación)

3 En el menú [ (Grabación)], seleccione [Med. puntual AE].

- Consulte la sección *Selección de menús y ajustes* (p. 42).



4 Seleccione la opción [Centro] o [Punto AF] y, después, pulse el botón **MENU**.

- Cuando [Med. puntual AE] está ajustado en [Centro], el marco de punto AE aparece en el centro de la pantalla LCD y cuando está ajustado en [Punto AF], [Med. puntual AE] aparece dentro del marco AF.

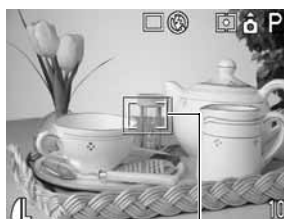

p.ej. Centro

Marco de medición
puntual AE

5 Fotografié la imagen.



- Algunos ajustes no están disponibles con determinados modos de disparo. Consulte *Funciones disponibles en cada modo de disparo* (p. 204).

Ajuste de la exposición

Ajuste la compensación de la exposición para evitar que el objeto quede demasiado oscuro si está iluminado por detrás o situado delante de un fondo brillante.

1 Pulse (▲ en el selector Omni).

- La barra de compensación de la exposición aparecerá en la pantalla. Dicha barra aparecerá también en la pantalla LCD si está encendida.

2 Seleccione un ajuste con el dial principal o con la flecha ◀ o ▶ del selector Omni.

- Los valores pueden establecerse en 1/3 de paso en el intervalo de 2EV a +2EV.
- Puede fotografiar la imagen justo después de seleccionar los ajustes si presiona el botón de obturación. Esta pantalla parecerá nuevamente cuando haya fotografiado la imagen.

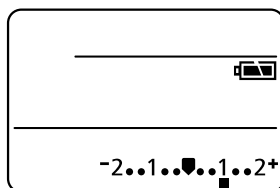

3 Pulse el botón **SET** o haga clic en el dial principal.

- Para cancelar la compensación de exposición, vuelva a establecer el ajuste en  con el dial principal o la flecha ◀ or ▶ del selector Omni.

4 Fotográfíe la imagen.









.....



- Algunos ajustes no están disponibles con determinados modos de disparo. Consulte *Funciones disponibles en cada modo de disparo* (p. 204).

WB Ajuste del balance de blancos

Una vez que el modo Balance de blancos se haya ajustado de forma que coincida con la fuente de luz, la cámara podrá reproducir los colores con más exactitud.

	Auto	La cámara establece automáticamente los ajustes
	Luz de día	Para la grabación en exteriores en un día luminoso
	Nublado	Para la grabación con cielo nublado, a la sombra o en penumbra
	Tungsteno	Para grabar con tungsteno y con luz fluorescente de 3 longitudes de onda de tipo bombilla
	Fluorescent	Para grabar con luz fluorescente blanca cálida o blanca fría con 3 longitudes de onda
	Fluorescent H	Para grabar con iluminación fluorescente de luz de día o con iluminación fluorescente de luz de día y 3 longitudes de onda
	Flash	Para fotografía con flash
	Personalizar1	Para ajustar un valor personalizado con una hoja de papel en blanco, etc., a fin de obtener el balance de blancos óptimo para las distintas condiciones. Hay dos valores personalizados: personalizar1 y personalizar2.
	Personalizar2	

1 Pulse **WB** (▼ en el selector Omni).

- El modo de balance de blancos actual aparecerá en la pantalla. El menú de ajuste de balance de blancos aparecerá en la pantalla LCD si está encendida.

2 Seleccione el ajuste deseado con el dial principal o con la flecha ◀ o ▶ del selector Omni.

- Consulte la página siguiente, relativa a la configuración personalizada de .
- Puede fotografiar la imagen justo después de seleccionar los ajustes si presiona el botón de obturación. Esta pantalla parecerá nuevamente cuando haya fotografiado la imagen.

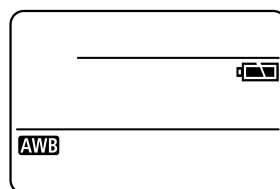



3 Pulse el botón **SET** o haga clic en el dial principal.

4 Fotografié la imagen.

.....



- El balance de blancos no se puede ajustar cuando Efecto Foto está establecido en  (Sepia) o en  (Blanco y Negro).

Ajuste personalizado del balance de blancos

Puede establecer un balance de blancos personalizado a fin de obtener un ajuste óptimo para las condiciones de fotografía; para ello, haga que la cámara evalúe un objeto, por ejemplo, una hoja de papel o una tela de color blanco, o una tarjeta gris. Puede establecer dos ajustes personalizados diferentes.

1 Pulse **WB** (▼ en el selector Omni).

- El modo Balance de blancos aparecerá en la pantalla y los ajustes de balance de blancos aparecerán en la pantalla LCD si está encendida.

2 Seleccione (Personalizar1) o (Personalizar2) con el dial principal o con la flecha ◀ o ▶ del selector Omni.



3 Oriente la cámara a la tarjeta gris, el papel o la tela blanca y pulse el botón *****.





- Oriente la cámara de manera que el papel o la tela blanca, o la tarjeta gris ocupen por completo el marco de la pantalla LCD o el visor antes de pulsar el botón *****. Al pulsar el botón *****, la cámara lee los datos de balance de blancos.
- Puede fotografiar la imagen justo después de seleccionar los ajustes si presiona el botón de obturación. La pantalla anterior parecerá nuevamente cuando haya fotografiado la imagen.

4 Pulse el botón **SET** o haga clic en el dial principal.

5 Fotográfíe la imagen.

WB Ajuste del balance de blancos (continuación)



- Algunos ajustes no están disponibles con determinados modos de disparo. Consulte *Funciones disponibles en cada modo de disparo* (p. 204).
- Para ajustar y usar un ajuste personalizado de balance de blancos, es aconsejable seleccionar el modo Disparo **P** y establecer la compensación de la exposición y la compensación de la exposición con flash en cero (± 0). Si la exposición es incorrecta, quizá no haya obtenido el balance de blancos correcto (la imagen es completamente blanca o negra).
- También es aconsejable utilizar la pantalla LCD para componer la toma y utilizar el valor máximo de teleobjetivo.
- Puesto que los datos del balance de blancos no se pueden leer en el modo , ajuste previamente el balance de blancos en otro modo de disparo antes de seleccionar el modo .
- Active o desactive el flash cuando establezca un balance de blancos personalizado. El balance de blancos puede no ser preciso si las condiciones de ajuste y las de disparo no son las mismas. Si el flash se dispara al establecer un balance de blancos personalizado con el flash ajustado en  o , asegúrese de que también lo utiliza cuando vaya a disparar.
- El ajuste de balance de blancos personalizado no se cancela incluso si los ajustes se restablecen con los valores predeterminados (p. 168).



Modificación del Efecto Foto

Puede disparar con diferentes efectos fotográficos.

OFF /	Efecto Foto desactivado	Graba sin aplicar efectos.
1 /	Intenso	Acentúa el contraste y la saturación de color para grabar con colores intensos.
2 /	Neutro	Reduce el contraste y la saturación de color para grabar con matices neutros.
3 /	Baja nitidez	Graba los objetos con contornos poco marcados.
4 /	Sepia	Graba en tonos sepia.
5 /	Blanco y Negro	Graba en blanco y negro.
6 /	Efectos Pers.	Puede ajustar libremente el contraste, nitidez y saturación de color.

1 Pulse el botón **DISPLAY** para encender la pantalla LCD.

- Los ajustes de Efecto Foto se pueden modificar aunque la pantalla LCD está apagada. No obstante, los ajustes de efectos personalizados no se pueden cambiar.

2 Pulse el botón **FUNC.**

3 Seleccione * (pantalla LCD) o * (pantalla) con la flecha ▲ o ▼ del selector Omni.

- * Se muestra el ajuste actual.
- El menú de ajuste Efecto Foto aparece en la pantalla LCD.

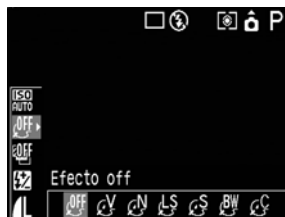

4 Seleccione el ajuste que desee con el dial principal o con la flecha ◀ o ▶ del selector Omni.

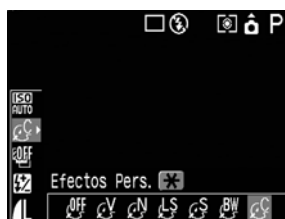

Modificación del Efecto Foto (continuación)

Cuando está seleccionado

- Aparece una pantalla que le permite ajustar el contraste, nitidez y saturación de color al presionar el botón .

En esta pantalla, seleccione el elemento que desee ajustar con las flechas ▲▼ del selector Omni y ajústelo con las flechas ◀▶ del selector Omni.

Contraste

- Seleccione entre — (Suave), 0 (Neutro) y + (Fuerte).
- Esta función permite ajustar el grado de luminosidad.



Nitidez

- Seleccione entre — (Suave), 0 (Neutro) y + (Fuerte).
- Esta función permite ajustar la nitidez con la que se definen los contrastes.

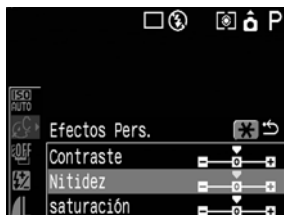

Saturación

- Seleccione entre - (Baja), 0 (Neutra) y + (Alta).
- Esta función permite ajustar la profundidad de color.

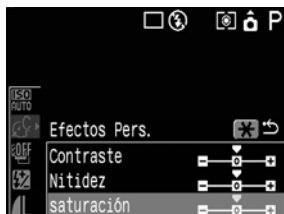



- Puede fotografiar la imagen justo después de seleccionar los ajustes si presiona el botón de obturación. Esta pantalla parecerá nuevamente cuando haya fotografiado la imagen.

5 Pulse el botón **FUNC.**, el botón **SET** o haga clic en el dial principal.

6 Fotografié la imagen.



- El balance de blancos no se puede ajustar cuando el modo  (Sepia) o  (Blanco y Negro) están seleccionados.



- Algunos ajustes no están disponibles con determinados modos de disparo. Consulte *Funciones disponibles en cada modo de disparo* (p. 204).

ISO Modificación de la velocidad ISO

Cambie la velocidad ISO cuando vaya a tomar fotografías en lugares oscuros o cuando desee usar una velocidad de obturación más rápida. Puede elegir entre las velocidades siguientes: Auto, 50, 100, 200 y 400.

1 Pulse el botón **DISPLAY** para encender la pantalla LCD.

2 Pulse el botón **FUNC.**

3 Seleccione **ISO AUTO*** (pantalla LCD) o **ISO Auto*** (pantalla) con la flecha **▲** o **▼** del selector Omni.

- * Se muestra el ajuste actual.
- El menú de ajuste Velocidad ISO aparece en la pantalla LCD.



4 Seleccione el ajuste que desee con el dial principal o con la flecha **◀** o **▶** del selector Omni.

- Puede fotografiar la imagen justo después de seleccionar los ajustes si presiona el botón de obturación. Esta pantalla aparecerá nuevamente cuando haya fotografiado la imagen.

5 Pulse el botón **SET**, el botón **FUNC.** o haga clic en el dial principal.

6 Fotografié la imagen.



- Una velocidad ISO superior aumenta el ruido de la imagen. Para tomar imágenes limpias, utilice una velocidad ISO tan baja como sea posible.



- Algunos ajustes no están disponibles con determinados modos de disparo. Consulte *Funciones disponibles en cada modo de disparo* (p. 204).
- La velocidad ISO se ajusta automáticamente entre ISO 50 e ISO 100 cuando [AUTO] está seleccionado.

Rango estimado de exposición automática (modo AEB)

En este modo, la cámara cambia la exposición automáticamente dentro de un intervalo establecido para realizar tres disparos tras pulsar el botón de obturación una vez. Puede ajustar la configuración de AEB en niveles de 1/3EV dentro del intervalo comprendido entre -2EV y +2EV del valor de exposición estándar. Los valores de AEB pueden combinarse con los de compensación de la exposición (p. 85) para ampliar el intervalo de ajuste. Las imágenes se obtienen en el orden siguiente: exposición estándar, subexposición y sobreexposición.

1 Pulse el botón **DISPLAY** para encender la pantalla LCD.

- El modo AEB se puede establecer aunque la pantalla LCD está apagada. No obstante, el rango de compensación no se podrá ajustar.

2 Pulse el botón **FUNC.**

3 Seleccione * (pantalla LCD) o **BKT OFF*** (pantalla) con la flecha **▲** o **▼** del selector Omni.

- * Se muestra el ajuste actual.
- El menú de ajuste Rango aparece en la pantalla LCD.



4 Seleccione (pantalla LCD) o **BKT AE-b** (pantalla) con el dial principal o con la flecha **◀** o **▶** del selector Omni y pulse el botón *****.

- El rango de compensación no se puede ajustar cuando la pantalla LCD está apagada, aunque se pulse el botón *****. Pulse el botón **FUNC.** o **SET** para finalizar la operación. Es posible utilizar las operaciones AEB con el rango de compensación seleccionado actualmente.



5 Aumente o disminuya el rango con el dial principal o con la flecha ◀ o ▶ del selector Omni.

- Utilice ▶ para aumentar el intervalo y ◀ para reducirlo.
- Al pulsar el botón ✖, la cámara volverá a la pantalla del paso 4.
- Puede fotografiar la imagen justo después de seleccionar los ajustes si presiona el botón de obturación. Esta pantalla parecerá nuevamente cuando haya fotografiado la imagen.



6 Pulse el botón **SET**, el botón **FUNC.** o haga clic en el dial principal.

- Seleccione  o **BKT OFF** en el paso 4 para cancelar el modo AEB.

7 Fotografié la imagen.



- El modo AEB no puede utilizarse para realizar fotografías con flash. Si el flash se dispara, sólo se grabará la primera imagen.



- Algunos ajustes no están disponibles con determinados modos de disparo. Consulte *Funciones disponibles en cada modo de disparo* (p. 204).

Rango de enfoque (modo Foco-BKT)

Puede tomar tres imágenes mientras el foco cambia automáticamente al disparar con enfoque manual (p. 106). Puede seleccionar tres rangos: pequeño, medio o grande. Al fotografiar las imágenes, la posición del foco cambia en el orden siguiente: posición seleccionada, más lejos y más cerca.

1 Pulse el botón **DISPLAY** para encender la pantalla LCD.

- Los ajustes de Foco-BKT se pueden seleccionar aunque la pantalla LCD está apagada. No obstante, el rango no se podrá ajustar.

2 Pulse el botón **FUNC.**

3 Seleccione * (pantalla LCD) o **BKT OFF*** (pantalla) con la flecha **▲** o **▼** del selector Omni.

- * Se muestra el ajuste actual.
- El menú de ajuste Rango aparece en la pantalla LCD.



4 Seleccione (pantalla LCD) o **BKT FC-b** (pantalla) con el dial principal o con la flecha **◀** o **▶** del selector Omni y pulse el botón *****.

- El rango no se puede ajustar cuando la pantalla LCD está apagada, aunque se pulse el botón *****. Pulse el botón **FUNC.** o **SET** para finalizar la operación. Es posible utilizar las operaciones de rango de enfoque con el rango seleccionado actualmente.



5 Seleccione un rango con el dial principal o con la flecha ◀ o ▶ del selector Omni.

- El rango aumenta al pulsar ▶ y disminuye al pulsar ◀.
- Al pulsar el botón ✱, la cámara volverá a la pantalla del paso 4.
- Puede fotografiar la imagen justo después de seleccionar los ajustes si presiona el botón de obturación. Esta pantalla parecerá nuevamente cuando haya fotografiado la imagen.



6 Pulse el botón **SET**, el botón **FUNC.** o haga clic en el dial principal.

7 Fotografié la imagen con enfoque manual (p. 106).



- El modo Foco-BKT no está disponible al disparar con el flash activado. La cámara cambiará al modo de disparo de una sola imagen cuando el flash esté activado.



- Algunos ajustes no están disponibles con determinados modos de disparo. Consulte *Funciones disponibles en cada modo de disparo* (p. 204).

✳ Bloqueo del ajuste de la exposición (bloqueo de AE)

Puede ajustar la exposición y el enfoque por separado. Esto resulta útil si el contraste es demasiado fuerte entre el objeto y el fondo o cuando el objeto está iluminado por detrás.

1 Pulse el botón **DISPLAY** para encender la pantalla LCD.

2 Enfoque el marco AF o el marco de medición en un punto sobre el objeto en el que desee bloquear el ajuste de exposición y pulse el botón de obturación hasta la mitad.

- Selección de un marco AF (p. 82).
- Cómo alternar entre los modos de medición de la luz (p. 83)

3 Mientras pulsa el botón de obturación hasta la mitad, pulse el botón **✳**.

- El ajuste de exposición (bloqueo de AE) se bloquea y el icono **✳** aparecen en la pantalla LCD.
- Si utiliza cualquier botón, palanca o conmutador que no sea el dial principal, se cancelará el bloqueo de AE.



4 Vuelva a componer la imagen y dispáre.

- El marco AF enfoca al sujeto.



* Bloqueo del ajuste de la exposición (bloqueo de AE) (continuación)



- La función de bloqueo de AE no se puede usar si la pantalla LCD está apagada.



- Algunos ajustes no están disponibles con determinados modos de disparo. Consulte *Funciones disponibles en cada modo de disparo* (p. 204).
- Con los procedimientos siguientes, las combinaciones de valores de apertura y velocidad de obturación seleccionadas de forma automática pueden cambiarse libremente sin alterar la exposición.
 - 1 Coloque el dial de modo en la posición **P**, **Tv** o **Av**.
 - 2 Pulse el botón **DISPLAY** para encender la pantalla LCD.
 - 3 Enfoque el objeto sobre el que desee bloquear la exposición.
 - 4 Pulse el botón *****.
 - El ajuste de exposición se bloqueará y aparecerá el icono ***** en la pantalla LCD.
 - 5 Gire el dial principal hasta obtener la velocidad de obturación o el valor de apertura deseados.
 - 6 Vuelva a componer la imagen y dispare.
 - El ajuste se cancelará después de tomar la fotografía.

* Bloqueo del ajuste de la exposición con flash (bloqueo de FE)

Puede obtener la exposición correcta independientemente de la ubicación del objeto en la composición.

1 Pulse el botón **DISPLAY** para encender la pantalla LCD.

2 Pulse el botón **⚡** (Flash) y ajuste el flash para que se dispare (p. 60).

- Si está utilizando un flash externo, consulte su manual para obtener las instrucciones de ajuste.

3 Enfoque el marco AF o el marco de medición en un punto sobre el objeto en el que desee bloquear el valor de exposición del flash y pulse el botón de obturación hasta la mitad.

4 Mientras pulsa el botón de obturación hasta la mitad, pulse el botón *****.

- El ajuste de compensación de la exposición con flash (bloqueo de FE) se bloquea y el icono ***** aparecerá en la pantalla LCD y en la pantalla.
- El flash realizará un disparo previo y la exposición con flash se bloqueará a la intensidad necesaria para iluminar el objeto. (Cada vez que pulse el botón *****, la exposición con flash quedará bloqueada con la intensidad necesaria para esa composición.)
- Si utiliza cualquier botón, palanca o conmutador que no sea el selector Omni, se cancelará el bloqueo de FE.

5 Vuelva a componer la imagen y dispare.



- El bloqueo de FE sólo funciona con el flash incorporado, un Speedlite de la serie EX montado externamente, un flash Ring Lite Macro o un flash Twin Lite Macro.
- La función de bloqueo de FE no está disponible cuando la opción [Ajuste Flash] está establecida en [Manual].
- Algunos ajustes no están disponibles dependiendo del modo de disparo. Consulte *Funciones disponibles en cada modo de disparo* (p. 204).



Cómo alternar entre los ajustes del flash

El flash incorporado y el flash externo* se disparan con los ajustes de flash automático (excepto en el modo **M**), pero pueden establecerse para que se disparen sin ningún ajuste.

*Flash Speedlite 220EX/380EX/420EX/550EX, flash Ring Lite MR14EX Macro, flash Twin Lite MT24EX Macro.

- 1 Seleccione [Ajuste Flash] en el menú [(Grabación)].
 - Consulte la sección *Selección de menús y ajustes* (p. 42).

- 2 Seleccione [Auto] o [Manual] y pulse el botón **MENU**.

Compensación del ajuste de flash ((Flash))

El ajuste de flash se puede cambiar si la opción [Ajuste Flash] se establece en [Auto]. Los valores pueden establecerse en incrementos de parada de 1/3 en el intervalo de -2EV a +2EV. Puede disfrutar de la fotografía con flash con ajustes de exposición en combinación con la función de compensación de la exposición de la cámara.

- 1 Pulse el botón **DISPLAY** para encender la pantalla LCD.

- 2 Pulse el botón **FUNC**.

- 3 Seleccione con la flecha ▲ o ▼ del selector Omni.

- 4 Ajuste la compensación con el dial principal o con la flecha ◀ o ▶ del selector Omni.

- Puede fotografiar la imagen justo después de seleccionar los ajustes si presiona el botón de obturación. Esta pantalla parecerá nuevamente cuando haya fotografiado la imagen.



Ejemplo de Ajustes del flash

5 Pulse el botón **SET**, el botón **FUNC.** o haga clic en el dial principal.

- Para cancelar la compensación de exposición, vuelva a establecer el ajuste en  con el dial principal o con la flecha ◀ o ▶ del selector Omni.

6 Fotografíe la imagen.

Compensación de la salida del flash

En el modo **M** o cuando la opción [Ajuste Flash] se establece en [Manual], la salida del flash se puede controlar en tres pasos, comenzando por LLENO, al disparar. Este ajuste también está activo en las fotografías con flash secundario donde varios flashes se disparan contra el objeto desde posiciones diferentes porque el disparo previo del flash no se produce. Si se conecta un flash externo, es posible controlar la salida del flash (hasta 1/16 a partir de Lleno, en niveles de 1/3).

1 Pulse el botón **DISPLAY** para encender la pantalla LCD.

2 Pulse el botón **FUNC.**

3 Seleccione  con la flecha ▲ o ▼ del selector Omni.

4 Ajuste la salida con el dial principal o con la flecha ◀ o ▶ del selector Omni.

- Puede fotografiar la imagen justo después de seleccionar los ajustes si presiona el botón de obturación. Esta pantalla parecerá nuevamente cuando haya fotografiado la imagen.



Ejemplo de Salida Flash

5 Pulse el botón **SET**, el botón **FUNC.** o haga clic en el dial principal.

6 Fotografíe la imagen.

.....



- Algunos ajustes no están disponibles con determinados modos de disparo. Consulte *Funciones disponibles en cada modo de disparo* (p. 204).

Cómo alternar la temporización de disparo del flash

1ª cortina	El flash se dispara justo después de que el obturador se abra, independientemente de la velocidad de obturación. Por lo general, la primera cortina se usa al tomar la fotografía.
2ª cortina	El flash se dispara justo antes de que el obturador se cierre, independientemente de la velocidad de obturación. En comparación con la primera cortina, el flash se dispara después, lo que le permite tomar imágenes en las que, por ejemplo, la luz trasera de un coche parece dejar una estela luminosa tras de sí.



Imagen tomada con el ajuste 1ª Cortina.



Imagen tomada con el ajuste 2ª Cortina.

- 1 En el menú  (Grabación)], seleccione [1ª Cortina] o [2ª Cortina] en [Sinc. de Flash].



- Algunos ajustes no están disponibles con determinados modos de disparo. Consulte *Funciones disponibles en cada modo de toma de fotografías* (p. 204)

Toma de imágenes a intervalos definidos (Intervalómetro)

Puede fotografiar imágenes en un intervalo establecido. Esta función se puede utilizar para la observación desde un punto fijo de plantas y flores. El tiempo del intervalo de disparo se puede establecer de 1 a 60 minutos y se pueden disparar de 2 a 100 imágenes.



- Dado que la cámara puede disparar continuamente durante un período de tiempo prolongado, se recomienda utilizar el alimentador de corriente CA-560 (p. 21).

1 Seleccione [Intervalómetro] en el menú [(Grabación)].

- Consulte la sección *Selección de menús y ajustes* (p. 42).



2 Seleccione un intervalo de tiempo con la flecha ◀ o ▶ del selector Omni.

- Si presiona el selector Omni continuamente, el tiempo del intervalo aumentará en unidades de 5 minutos cada vez.

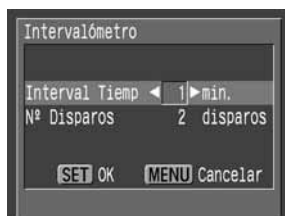

3 Pulse la flecha ▼ del selector Omni.

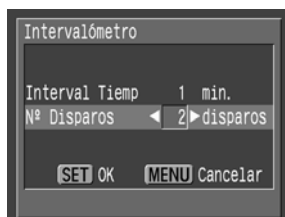

4 Seleccione el número de disparos con la flecha ◀ o ▶ del selector Omni.

- Si presiona el selector Omni continuamente, el número de disparos aumentará en unidades de 5 disparos cada vez.
- El número máximo de disparos* se determina según la capacidad restante en la tarjeta Compacta Flash.

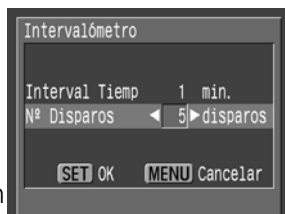

* El número máximo de disparos puede disminuir dependiendo de las imágenes fotografiadas.

5 Pulse el botón **SET**.

- *Int* aparece en la pantalla.

6 Pulse el botón de obturación.

- Se fotografía la primera imagen y comienza la sesión de disparos a intervalos.
- Una vez alcanzado el número de disparos establecido, la cámara se apaga de forma automática independientemente del ajuste de la función de ahorro de energía.
- Si se realiza alguna de las operaciones siguientes durante el proceso de toma de fotografías a intervalos, se cancelará la sesión.
 - Girar el dial de modo mientras la cámara espera a fotografiar la siguiente imagen
 - Presionar el botón de obturación hasta la mitad mientras la cámara espera a fotografiar la siguiente imagen
 - Abrir la ranura de la tarjeta Compacta Flash o la tapa de la batería
 - Cambiar al modo Reproducción
 - Desactivar la alimentación



- Una vez iniciada la sesión de toma de fotografías a intervalos, todos los botones de funcionamiento quedan inactivos. Al girar el dial de modo se cancela la sesión de toma de fotografías a intervalos.
- La lente permanece extendida hasta que se fotografía la imagen siguiente.
- Las imágenes no se muestran en la pantalla LCD justo después de disparar.
- Los ajustes Disparo continuo (normal, alta velocidad) y Temporizador no están disponibles.
- La toma de fotografías a intervalos no está disponible cuando la fecha y la hora no están establecidas.
- Los ajustes de modo AEB y Foco-BKT no se pueden configurar.
- La batería no se puede cargar en la cámara aunque el alimentador de corriente CA-560 esté conectado.



- Algunos ajustes no están disponibles con determinados modos de disparo. Consulte *Funciones disponibles en cada modo de disparo* (p. 204).

Situaciones problemáticas al utilizar el enfoque automático

Es posible que el enfoque automático no funcione correctamente en las situaciones siguientes.

- Objetos con contraste extremadamente bajo en comparación con su entorno
- Objetos que mezclan elementos cercanos y distantes
- Objetos con elementos extremadamente iluminados en el centro de la composición
- Objetos en rápido movimiento

Para fotografiar este tipo de objetos, en primer lugar, oriente la cámara a un elemento situado a una distancia similar, bloquee el enfoque y vuelva a componer la imagen con el objeto deseado o utilice el enfoque manual.

Toma de fotografías con el bloqueo de enfoque

Método de bloqueo de enfoque 1

- 1** Oriente el centro del visor óptico o, si ha seleccionado un marco AF, oriente el marco AF hacia un objeto situado a una distancia similar al objeto que desea fotografiar.
- 2** Pulse el botón de obturación hasta la mitad para bloquear el enfoque.
 - El ajuste AE también se bloqueará al pulsar este botón. A veces, la exposición puede ser incorrecta si la diferencia entre los dos elementos es demasiado grande. Utilice el método 2 o el procedimiento de bloqueo de AE cuando ocurra esto.
- 3** Mantenga pulsado el botón de obturación mientras vuelve a componer la imagen y púselo hasta el final de su recorrido para fotografiar la imagen.

Método de bloqueo de enfoque 2

- 1** Pulse el botón **DISPLAY** para encender la pantalla LCD.
- 2** Pulse el botón de obturación hasta la mitad para bloquear el enfoque. Manténgalo pulsado y pulse el botón **MF**.
 - El icono **MF** aparece en la pantalla LCD.
 - El ajuste de enfoque se bloqueará si suelta el botón de disparo y el botón **MF**.
 - El ajuste de enfoque manual se cancelará si se vuelve a pulsar el botón **MF**.

Situaciones problemáticas al utilizar el enfoque automático (continuación)

3 Vuelva a componer la imagen y pulse el botón de obturación hasta el final de su recorrido para fotografiar la imagen.



- El bloqueo del enfoque no se puede utilizar mientras el modo Disparo está establecido en **AUTO**.



- El método 2 resulta más conveniente puesto que le permite soltar el botón de obturación para volver a componer la imagen.
- Cuando fotografíe objetos a través de cristales, acérquese todo lo posible para evitar reflejos del cristal.

Toma de fotografías en modo Enfoque manual

El enfoque puede ajustarse manualmente.

1 Pulse el botón **DISPLAY** para encender la pantalla LCD.

2 Pulse el botón **MF**.

- El icono **MF** y el indicador MF (Manual Focus o Enfoque manual) aparecerán en la pantalla LCD.



Indicador de enfoque manual

3 Coloque el dial principal en la posición de enfoque.

- El área del marco AF se amplía cuando [MF-Punto Zoom] se establece en [On] en el menú [] (Grabación).*
- * Excepto en los modos [] y [], cuando está activado el zoom digital o se utiliza un televisor como pantalla.
- * También se puede establecer de manera que la imagen mostrada no se amplíe (p. 159).
- El indicador de enfoque manual muestra cifras aproximadas. Úselas sólo a modo de guía.
- Para ajustar el enfoque, cambie la posición del dial principal hasta que la imagen aparezca enfocada en la pantalla LCD.
- En el modo **Tv**, **Av** o **M**, es posible alternar entre las selecciones de enfoque manual, valor de abertura y velocidad de obturación; para ello, haga clic en el dial principal. Aparece una **▶** verde a la izquierda de los elementos que se pueden seleccionar.
- Al pulsar el botón **MF** una segunda vez se cancelará el modo Enfoque manual.

4 Fotografíe la imagen.

- El indicador que se encuentra junto al visor se iluminará en amarillo al pulsar el botón de obturación hasta la mitad.

Uso del enfoque manual en combinación con el enfoque automático

La cámara busca automáticamente el punto de enfoque más adecuado desde la ubicación enfocada manualmente en ese momento.

1 Enfoque la cámara de forma manual.

2 Pulse el botón SET.

- La cámara enfoca automáticamente a un punto de enfoque más preciso que esté próximo al punto de enfoque actual.



- El ajuste de marco AF no se puede cambiar mientras se enfoca manualmente. Cancele el modo de enfoque manual y, a continuación, cambie el ajuste de marco AF. Una vez cambiado el ajuste de marco AF, puede reanudar el modo Enfoque manual.



- Algunos ajustes no están disponibles con determinados modos de disparo. Consulte *Funciones disponibles en cada modo de disparo* (p. 204).
- Puede utilizar el enfoque manual en la distancia focal de macro comprendida entre 5 y 50 cm. (0,6 y 1,6 pies) con el valor máximo de gran angular y entre 15 y 50 cm. (0,49 y 1,6 pies) con el valor máximo de teleobjetivo. En este caso, se adopta la escala máxima.
- Puede cambiar las unidades de distancia mostradas en el indicador MF (p. 164).

Cómo alternar entre los ajustes de enfoque

Puede alternar entre diferentes ajustes de enfoque al tomar fotografías.

Continuo	La cámara enfocará continuamente a todo aquello a lo que se dirija, incluso cuando no se pulse el botón de disparo, lo que permite disparar sin perder ninguna oportunidad. Éste es el ajuste predeterminado.
Simple	La cámara sólo enfocará cuando se pulse el botón de obturación hasta la mitad, con lo que se conservará la carga de la batería.

1 En el menú [📷 (Grabación)], seleccione [Modo AF].

- Consulte la sección *Selección de menús y ajustes* (p. 42).



2 Seleccione [continuo] o [simple] y pulse el botón **MENU**.

3 Fotografíe la imagen.

.....



- Cuando la pantalla LCD está apagada, este ajuste se bloquea en el modo simple.

C1 C2 Guardar los ajustes personalizados

Puede guardar los modos de disparo que use con más frecuencia, así como diversos ajustes de toma de fotografías en el modo **C** (personalizado). Esta cámara está equipada con dos modos ([C1] y [C2]), lo que permite guardar dos tipos de ajustes personalizados. Cuando sea necesario, podrá fotografiar imágenes con los ajustes guardados si selecciona simplemente **C1** o **C2** en el dial de modo. Los ajustes que generalmente se pierden al cambiar de modo de disparo o cuando se desconecta la alimentación (como los modos Macro o Disparo), también se recuerdan.

Ajustes que pueden guardarse en el modo C1 o C2

- Modo Disparo (**P**, **Tv**, **Av**, **M**)
- Elementos de los modos **P**, **Tv**, **Av** y **M** que se pueden guardar (p. 204)
- Ajustes del menú Disparo
- Zona de zoom
- Zona de enfoque manual

1 Coloque el dial de modo en la posición **P**, **Tv**, **Av**, **M**, **C1** o **C2**.

2 Defina los ajustes que desee guardar.

3 Seleccione [Salvar Parám.] en el menú [📷 (Grabación)].

- Consulte la sección *Selección de menús y ajustes* (p. 42).



4 Seleccione [C1] o [C2] y pulse el botón **SET**.

- Seleccione la ubicación de destino donde se guardarán los elementos (C1 o C2).

5 Pulse el botón **MENU**.



- Cuando desee volver a guardar los ajustes modificados parcialmente (excepto los del modo Disparo) que se guardaron previamente en el modo **C1** / **C2**, seleccione **C1** / **C2** en el paso 1.
- El contenido de los ajustes seleccionados no influye en otros modos de disparo.
- Los ajustes guardados en la cámara se pueden restablecer (p. 168).

Uso del filtro ND

Para reducir el brillo, active el filtro ND. Esto le permitirá seleccionar una abertura y una velocidad de obturación menores de lo normal.

1 Pulse el botón **DISPLAY** para encender la pantalla LCD.

2 Seleccione [Filtro ND] en el menú [📷 (Grabación)].

- Consulte la sección *Selección de menús y ajustes* (p. 42).
-

3 Seleccione [On] y pulse el botón **MENU**.

- **ND** aparece en la pantalla. **ND** también aparecerá en la pantalla LCD si está encendida.



- Utilice siempre un trípode para evitar que la cámara se mueva en este modo.



- Algunos ajustes no están disponibles con determinados modos de disparo. Consulte *Funciones disponibles en cada modo de disparo* (p. 204).
- El brillo estándar disminuye aproximadamente en 1/8 cuando el filtro ND está activado. Por ejemplo, si el valor de abertura apropiado es 5,6, se convertirá en 2 al activar el filtro ND.

Ajuste de la función Autorrotación

Esta cámara está equipada con un sensor de orientación inteligente que detecta la orientación de una imagen fotografiada con la cámara en posición vertical y la gira automáticamente para corregir la orientación de visualización en la pantalla. Puede activar o desactivar esta función.

1 Seleccione [Autorrotación] en el menú [M] (Configuración)

- Consulte la sección *Selección de menús y ajustes* (p. 42).

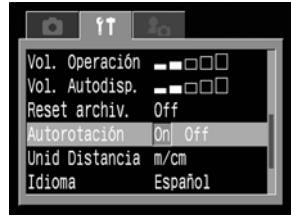

2 Seleccione [On] y pulse el botón MENU.

- Cuando esta función está activada, aparece un icono que indica la orientación de la cámara en la esquina superior derecha de la pantalla LCD (cuando la pantalla de información está activada).

	Normal
	Cámara hacia la derecha
	Cámara hacia la izquierda

.....



- Puede que esta función no se realice correctamente cuando la cámara se dirija hacia arriba o hacia abajo. Compruebe que la flecha apunta en la dirección correcta. De lo contrario, desactive la función Autorrotación.
- Aunque la función Autorrotación esté activada, la orientación de las imágenes descargadas en un ordenador dependerán del software utilizado para descargarlas.

.....



- Cuando se sujeta la cámara en posición vertical para tomar fotografías, el sensor de orientación inteligente identifica el extremo superior y el inferior convenientemente. A continuación regula los valores óptimos de balance de blancos y exposición para fotografía vertical. Esta función está activa independientemente de que la función Autorrotación esté activada.
- Al cambiar la orientación de la cámara entre las posiciones horizontal y vertical, puede que oiga un ruido producido por el mecanismo de detección de la orientación. No constituye un fallo de funcionamiento.

Reajuste de los números de archivo

Puede seleccionar la manera de asignar los números de archivo.

On	Los números de archivo se reajustan al inicio (100-0001) cada vez que se inserta una nueva tarjeta Compacta Flash. Las nuevas imágenes grabadas en tarjetas Compacta Flash con archivos existentes se asignan al siguiente número disponible.
Off	El número de archivo de la última imagen fotografiada se memoriza de forma que las imágenes grabadas en una tarjeta Compacta Flash nueva comienzan desde el siguiente número.

1 En el menú [F7] (Configuración), seleccione [Reset archiv.].

- Consulte la sección *Selección de menús y ajustes* (p. 42).



2 Seleccione [On] u [Off] y pulse el botón MENU.



- Resulta útil ajustar [Reset archiv.] en [Off] para evitar la duplicación de nombres de archivo cuando las imágenes se descargan a un ordenador.

Acerca de los números de archivo

- A las imágenes se les asignan números de archivo comprendidos entre 0001 y 9900, y se organizan en carpetas que pueden contener hasta 100 imágenes. A estas carpetas se les asignan números del 100 al 998.

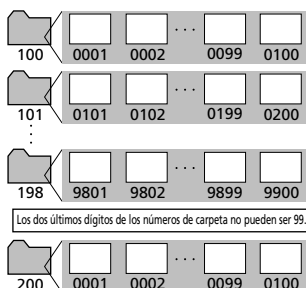

Dado que las imágenes tomadas en el modo Continuo o en el modo Ayuda de Stitch se guardan siempre en la misma carpeta, algunas carpetas pueden contener 101 o más imágenes.

Visualización de imágenes individuales

Puede visualizar las imágenes grabadas en la pantalla LCD.

1

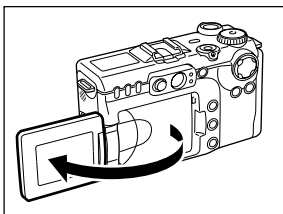

Abra la pantalla LCD.

- La pantalla LCD se puede abrir libremente en cualquier posición (p. 32).

2

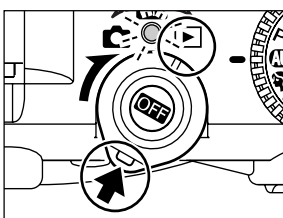

Coloque la palanca de modo en la posición

- Se mostrará la última imagen grabada (Reproducción de imágenes una a una).

3

Desplácese por las imágenes con el dial principal o con la flecha ◀ o ▶ del selector Omni.

- Utilice ◀ para desplazarse a la imagen anterior y ▶ para desplazarse a la imagen siguiente. Si mantiene pulsado ◀ o ▶, podrá moverse rápidamente de una imagen a otra, pero la reproducción de las imágenes no será tan nítida.
- Gire el dial principal a la izquierda para desplazarse a la imagen anterior, y a la derecha para desplazarse a la siguiente.
- Gire el dial principal o pulse la flecha ◀ o ▶ del controlador Omni después de haber presionado el botón **JUMP**, para saltar 10 imágenes hacia adelante o hacia atrás. Si presiona el botón **JUMP** una vez más, la cámara volverá a la pantalla de reproducción de imágenes una a una.



.....





- Pulse el botón **DISPLAY** para mostrar los datos de la imagen visualizada (p. 33).
- Pulse el botón para eliminar rápidamente la imagen mostrada (p. 129).
- Para cambiar el idioma utilizado en la pantalla LCD, mantenga pulsado el botón **SET** y, a continuación, pulse el botón **JUMP** (p. 26). (Esta función no se puede usar si la cámara está conectada a una impresora compatible con la función de impresión directa (opcional) o a la impresora Bubble Jet compatible con dicha función.)

Ampliación de imágenes

Las imágenes se pueden ampliar hasta aproximadamente 10 veces su tamaño.

1 Coloque la palanca de modo en la posición .

2 Mueva la palanca de zoom hacia el símbolo .

- Pulse las flechas ◀, ▶, ▲ o ▼ del selector Omni para mover el área ampliada por la imagen.
- Mueva la palanca del zoom hacia  mientras mantiene pulsado el botón **SET** para desplazarse por cada ajuste, desde aproximadamente 2,5 veces hasta aproximadamente 5 a 10 veces.



Posición aproximada

Cancelación de la imagen ampliada

1 Mueva la palanca de zoom hacia el símbolo .

- La pantalla ampliada se cancelará en cuanto pulse el botón .



- Los fotogramas de película y las imágenes de reproducción de índices no se pueden ampliar.



- Puede ampliar una imagen mientras se muestra en la pantalla LCD en el modo Disparo inmediatamente después de haberla fotografiado (p. 53).

Visualización de nueve imágenes al mismo tiempo (Reproducción de índices)

Es posible visualizar simultáneamente un máximo de nueve imágenes en el modo Reproducción de índices.

1 Coloque la palanca de modo en la posición

2 Pulse el botón

- Se muestran nueve imágenes al mismo tiempo (Reproducción de índices).
- Aparecerá el mismo contenido aunque pulse la palanca de zoom una vez hacia



Fotograma de película

Imagen seleccionada

3 Cambie la selección de imagen con el dial principal o con la flecha ▲, ▼, ◀ o ▶ del selector Omni.



← Si pulsa la flecha ▲ de esta fila, se muestra el conjunto de nueve imágenes anterior.

← Si pulsa la flecha ▼ de esta fila, se muestra el conjunto de nueve imágenes siguiente.

4 Pulse el botón

- La reproducción de índices se cancela y la pantalla vuelve al modo Reproducción de imágenes una a una.
- Aparecerá el mismo contenido incluso si pulsa la palanca de zoom una vez hacia



- Pulse el botón **DISPLAY** para mostrar los datos de la imagen visualizada (p. 33).

JUMP Salto entre imágenes

La pantalla puede desplazarse hacia adelante o hacia atrás 9 imágenes tanto en el modo Reproducción de imágenes una a una como en el modo Reproducción de índices.

1 Pulse el botón **JUMP** mientras se encuentra en el modo Reproducción de imágenes una a una (p. 113) o en el modo Reproducción de índices (p. 115).

- Aparecerá la barra de salto.

2 La imagen o imágenes mostradas cambiarán.

Reproducción una a una

- Puede saltar 9 imágenes hacia atrás o hacia adelante con el dial principal o con la flecha ◀ o ▶ del selector Omni.

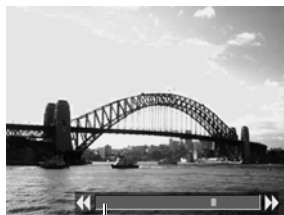

Barra de salto

Reproducción de índices

- Puede saltar al conjunto de nueve imágenes anterior o siguiente con el dial principal o con la flecha ◀ o ▶ del selector Omni.



Barra de salto

3 Pulse el botón **JUMP**.

- La barra de salto desaparece y se cancela el modo Salto.

Visualización de películas

Puede reproducir las imágenes fotografiadas en el modo .

1 Coloque la palanca de modo en la posición .



- Las películas no se pueden ver en el modo Reproducción de índices.

2 Seleccione una película con el dial principal o con la flecha o del selector Omni y presione el botón **SET**.

- Las películas se muestran con la instrucción .
- Aparecerá el panel de reproducción de películas.



3 Seleccione (Reproducción) con la flecha o del selector Omni y pulse el botón **SET**.

- Se reproduce el sonido y las imágenes de la película.
- El volumen puede ajustarse con la flecha  o  del selector Omni.
- Una vez finalizada la reproducción, se mostrará el último fotograma. Si se pulsa el botón **SET** en ese momento, la cámara volverá a mostrar el panel de reproducción de películas. Si se pulsa el botón **SET** de nuevo, la película empezará a reproducirse desde el primer fotograma.



Poner en pausa y reanudar la reproducción

- Pulse el botón **SET** para poner en pausa la película. Vuelva a presionarlo para reanudar la reproducción.

Avance rápido / Rebobinado

- Seleccione una de las siguientes operaciones con la flecha  o  del selector Omni y pulse el botón **SET**.

 : Volver a la Vista de imágenes una a una

 : Primer fotograma

 : Fotograma anterior (rebobina si el botón **SET** se mantiene pulsado)

 : Fotograma siguiente (avanza rápidamente si el botón **SET** se mantiene pulsado)

 : Último fotograma

Visualización de películas (continuación)



- Puede que se produzcan saltos de fotogramas y cortes de sonido al reproducir una película en un ordenador con recursos de sistema insuficientes.



- El volumen al que se reproducen las películas también puede ajustarse en el menú Reproducción (p. 163).
- Cuando vea archivos de películas en una televisión, ajuste el nivel de sonido de ésta.

Edición de películas

Puede eliminar partes no deseadas de la primera o la segunda mitad de una secuencia de película.

1 Seleccione la película que desee editar y pulse el botón **SET**.



- Consulte *Visualización de películas* (p. 117).

2 Seleccione (Edición) con la flecha ◀ o ▶ del selector Omni y pulse el botón **SET**.

- Aparecerán el panel de edición de películas y la barra de edición de películas.



3 Seleccione un método de edición con la flecha ▲ o ▼ del selector Omni.

-  : Elimina marcos en la primera mitad de la película
-  : Elimina marcos en la segunda mitad de la película
-  : Regresa al panel de edición de películas



4 Seleccione el rango que desee editar con la flecha ◀ o ▶ del selector Omni.



Posición de edición

5 Seleccione (Reproducción) con la flecha ▲ o ▼ del selector Omni y pulse el botón **SET**.

- La película editada temporalmente comenzará a reproducirse.
- La película quedará en pausa si presiona el botón **SET** durante la reproducción.

6 Seleccione (Guardar) con la flecha ▲ o ▼ del selector Omni y pulse el botón SET.

- Al seleccionar , la película editada no se guarda y la cámara vuelve al panel de edición de películas.



7 Seleccione [Sobrescribir] o [Archivo Nuevo] con la flecha ◀ o ▶ del selector Omni.

- [Sobrescribir] : Guarda la película editada con el mismo nombre de archivo que la película original. Los datos originales se eliminan.
- [Archivo Nuevo] : Guarda la película editada con un nuevo nombre de archivo. Los datos originales no se eliminan.
- Cuando no hay suficiente espacio en la tarjeta Compacta Flash, sólo está disponible la función Sobrescribir. En ese caso, se muestra ▲ en la pantalla de tiempo de la película.



- Las películas protegidas no se pueden editar.
- Puede llevar aproximadamente 3 minutos guardar una película editada. Si la batería se agota durante el proceso, las secuencias de película editadas no podrán guardarse. Al editar películas, utilice una batería completamente cargada o el alimentador de corriente CA-560 (p. 21).



- Las películas con una duración original de 2 segundos o más se pueden editar.
- La duración mínima para las secuencias de películas es de un segundo.

Giro de imágenes en la pantalla

Las imágenes se pueden girar 90° y 270° en el sentido de las agujas del reloj en la pantalla LCD.

Original



90°



270°



1 Seleccione [Girar] en el menú [] (Reproducción).

- Consulte la sección *Selección de menús y ajustes* (p. 42).



2 Seleccione la imagen que desea girar con el dial principal o con la flecha ◀ ▶ del selector Omni y pulse el botón SET.

- La imagen cambiará a la siguiente orientación (90° → 270° → original) cada vez que pulse el botón SET.



3 Pulse el botón SET.

- El menú Reproducción volverá a aparecer. Vuelva a pulsar el botón MENU para cerrarlo.



- Las imágenes de película no se pueden girar.
- Una vez que las imágenes giradas por la cámara se hayan descargado en un ordenador, su orientación dependerá del software utilizado para descargarlas.



- Las imágenes se pueden ampliar al girarlas (p. 114).
- Las imágenes tomadas en posición vertical con la función Autorrotación (p. 111) activada, se girarán automáticamente a la posición vertical al visualizarlas en la pantalla LCD.



Cómo agregar anotaciones de sonido a las imágenes

En el modo Reproducción (incluidos Reproducción de imágenes una a una, Reproducción de índices, Reproducción ampliada y Reproducción inmediata después de disparar en el modo Disparo) se pueden agregar anotaciones de sonido a una imagen (hasta 60 segundos). Los datos de sonido se guardan en formato WAVE.

1 Pulse el botón  mientras se reproducen las imágenes.

- Aparecerá el panel A / V.







2 Seleccione  con la flecha  o  del selector Omni y, a continuación, pulse el botón **SET**.

- La grabación se inicia y se muestra el tiempo transcurrido. Hable delante del micrófono de la cámara.
- Para detener la grabación, pulse el botón **SET**. Para reiniciar la grabación, pulse el botón **SET** de nuevo.
- Se pueden añadir tantas anotaciones de sonido como desee hasta que el tiempo total alcance 60 segundos.



Reproducción de las anotaciones de sonido

Seleccione  en el paso 2 anterior. Las imágenes con anotaciones de sonido se muestran con la marca  (Visualización sencilla o Visualización detallada). Para iniciar la reproducción, pulse el botón **SET**. Para detener la reproducción, vuelva a pulsar el botón **SET**. El volumen se puede ajustar con la flecha  o  del selector Omni.

Cómo borrar las anotaciones de sonido

Seleccione  en el paso 2 anterior.



- No se pueden anexar anotaciones de sonido a las películas.
- No puede grabar o reproducir anotaciones de sonido para imágenes que ya tengan incluido un archivo de sonido incompatible. Si intenta grabar o reproducir una imagen con el icono , aparecerá el mensaje "Archivo de sonido no identificado". Los archivos de sonido incompatibles se pueden eliminar con esta cámara.
- Las anotaciones de sonido en imágenes protegidas no se pueden borrar (p. 128).



- El volumen se puede ajustar en el menú Configuración (p.163).



Reproducción automatizada (Muestra de diapositivas)

Los ajustes de imagen de una muestra de diapositivas se basan en los estándares DPOF (p. 134).

Inicio de una muestra de diapositivas

Todas	Reproduce en orden todas las imágenes de la tarjeta Compacta Flash.
Mostrar 1 -3	Reproduce en orden las imágenes seleccionadas para cada muestra.

- 1 En el menú [▶ (Play)], seleccione [Mostrar imagen] y pulse el botón **SET**.
 - Consulte la sección *Selección de menús y ajustes* (p. 42).



- 2 Pulse la flecha ▲ o ▼ del selector Omni para seleccionar [Programa]. Pulse la flecha ◀ o ▶ para elegir entre [Todas] o una de las diapositivas [Mostrar 1]-[Mostrar 3].

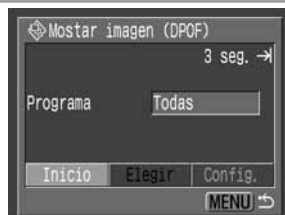

- 3 Pulse la flecha ▲ o ▼ del selector Omni para seleccionar [Inicio] y pulse el botón **SET**.

- La muestra de diapositivas se iniciará y se detendrá automáticamente cuando haya finalizado.

Poner en pausa y reanudar una muestra de diapositivas

- Pulse el botón **SET** para poner en pausa la muestra. Vuelva a presionarlo para reanudarla.

Avance rápido / Rebobinado de una muestra de diapositivas

- Utilice el dial principal o la flecha ◀ o ▶ del selector Omni para moverse a la imagen anterior o la siguiente.

Detención de una muestra de diapositivas

- Pulse el botón **MENU** durante la muestra de diapositivas para detenerla y presentar el menú Mostrar imagen.

- 4 Cuando finalice la muestra de diapositivas, pulse el botón **MENU**.
 - Aparece de nuevo el menú Mostrar imagen (DPOF). Vuelva a pulsar el botón **MENU** para cerrarlo.



- Los fotogramas de película se reproducen con la duración con que se grabaron independientemente del tiempo establecido en la configuración de muestra de diapositivas.
- La función de ahorro de energía se desactiva mientras se reproduce una muestra de diapositivas en la cámara (p. 30).

Selección de imágenes para muestras de diapositivas

Puede marcar imágenes para incluirlas en las muestras de diapositivas 1-3. Es posible marcar un máximo de 998 imágenes por cada muestra de diapositivas. Las imágenes se mostrarán en el orden en el que se seleccionaron.

1 Visualice el menú **Mostrar imagen** (p. 124).

2 Pulse la flecha ▲ del selector Omni para seleccionar [Programa]. Pulse la flecha ◀ o ▶ para seleccionar [Mostrar 1], [Mostrar 2] o [Mostrar 3].

- Aparecerá una marca de verificación junto a una muestra que ya contenga imágenes.



3 Pulse la flecha ▼, ◀ o ▶ del selector Omni para seleccionar [Elegir] y pulse el botón **SET**.

4 Marque las imágenes que se incluirán en la muestra.

Reproducción una a una

- Puede desplazarse de una imagen a otra con el dial principal o la flecha ◀ o ▶ del selector Omni y marcar o eliminar las marcas de las imágenes con la flecha ▲ o ▼ del selector Omni.
- El número de selección y una marca de verificación aparecerán en la parte superior de las imágenes seleccionadas.

Reproducción de índices

- Pulse el botón  para cambiar a la reproducción de índices (3 imágenes).
- Puede seleccionar una imagen con el dial principal o la flecha ◀ o ▶ del selector Omni y marcar o eliminar las marcas de las imágenes con la flecha ▲ o ▼ del selector Omni.
- El número de selección y una marca de verificación aparecerán en la parte superior de las imágenes seleccionadas.



Reproducción automatizada (Muestra de diapositivas) (continuación)

- Tras pulsar el botón **SET**, puede seleccionar todas las imágenes si selecciona [Marcar todo] con la flecha ▲ o ▼ del selector Omni y vuelve a pulsar el botón **SET**. (Para anular la selección de todas las imágenes, pulse [Borrar todo].)
- Puede seleccionar imágenes con el dial principal o la flecha ◀ o ▶ del selector Omni y cambiar los ajustes con la flecha ▲ o ▼ del selector Omni después de haber seleccionado [Marcar todo] o [Borrar todo].

5 Pulse el botón **MENU**.

- La pantalla de selección de imagen se cerrará.

Ajustes de la configuración de tiempo de visualización y repetición

Puede cambiar el tiempo de visualización de todas las imágenes de una muestra y hacer que ésta se repita de forma continuada.

Tiempo visual.	Establece el tiempo durante el que se visualizará cada imagen en una muestra de diapositivas. Las opciones disponibles son de 3 a 10 segundos, 15 segundos, 30 segundos y manual.
Repetir	Establece si la muestra de diapositivas se detiene cuando se hayan visualizado todas las diapositivas o si continúa la visualización hasta que se detenga manualmente.

1 Abra el menú Mostrar imagen.

2 Seleccione [Config.] con la flecha ◀ o ▶ del selector Omni y pulse el botón **SET**.

3 Seleccione [Tiempo visual.] o [Repetir] con la flecha ▲ o ▼ del selector Omni.



4 Seleccione un valor con la flecha ◀ o ▶ del selector Omni.

Tiempo visual.

- Seleccione un tiempo de visualización.

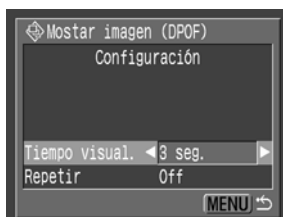

Repetir

- Seleccione [On] u [Off].

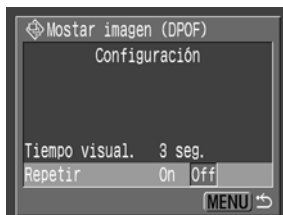

5 Pulse el botón **MENU**.

- Se cerrará el menú Config.



- El intervalo de visualización puede variar ligeramente para algunas imágenes.
- Las muestras de diapositivas se pueden editar fácilmente en un ordenador mediante los programas suministrados. Consulte la *Guía de iniciación al software*.

Protección de imágenes



Puede proteger imágenes importantes para evitar que se borren accidentalmente.

1 En el menú [▶] (Play), seleccione [Proteger] y pulse el botón **SET**.

- Consulte la sección *Selección de menús y ajustes* (p. 42).



2 Seleccione la imagen que desee proteger con el dial principal o con la flecha ◀ o ▶ del selector Omni y pulse el botón **SET**.

- El icono  aparecerá sobre las imágenes protegidas.
- Para quitar la protección, pulse de nuevo en el botón **SET** (en el modo Protección).
- Para facilitar la selección de imágenes, alterne entre el modo Reproducción de imágenes una a una y el modo Reproducción de índices con el botón .



3 Pulse el botón **MENU**.

- Se cerrará la ventana Proteger.



- Tenga en cuenta que al formatear (inicializar) una tarjeta Compacta Flash se borran todos los datos, incluidas las imágenes protegidas (p. 131) y otros tipos de archivos. Consulte el contenido de una tarjeta Compacta Flash antes de formatearla.

Borrado de imágenes individuales



- Tenga en cuenta que las imágenes borradas no se pueden recuperar. Tome las precauciones apropiadas antes de borrar un archivo.

1 Ajuste la cámara al modo Reproducción (p. 29).

2 Seleccione la imagen que desee borrar con el dial principal o con la flecha ◀ o ▶ del selector Omni y pulse el botón .

3 Seleccione [Borrar] con la flecha ◀ o ▶ del selector Omni y pulse el botón **SET**.

- Para cancelar en lugar de borrar, seleccione [Cancelar] y pulse el botón **SET**.



- Las imágenes protegidas no se pueden borrar con esta función (p. 128).

Borrado de todas las imágenes



- Tenga en cuenta que las imágenes borradas no se pueden recuperar. Tome las precauciones apropiadas antes de borrar un archivo.

1

En el menú [▶] (Play), seleccione [Borrar todas] y pulse el botón **SET**.

- Consulte la sección *Selección de menús y ajustes* (p. 42).



2

Pulse la flecha ◀ o ▶ del selector Omni para seleccionar [OK] y pulse el botón **SET**.

- Para cancelar en lugar de borrar, seleccione [Cancelar] y pulse el botón **SET**.

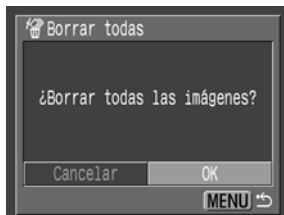

- Las imágenes protegidas no se pueden borrar con esta función (p. 128).

Formatear una tarjeta Compacta Flash

Debe formatear las tarjetas Compacta Flash nuevas o aquellas que desee borrar por completo.

Al formatear una tarjeta Compacta Flash se puede restaurar en caso de que haya dado un error o haya aparecido el mensaje "Compacta Flash".



- Tenga en cuenta que al formatear (inicializar) una tarjeta Compacta Flash se borran todos los datos, incluidas las imágenes protegidas y otros tipos de archivos. Consulte el contenido de una tarjeta Compacta Flash antes de formatearla.

1 En el menú **[f1]** (Configuración), seleccione **[Formatear]** y pulse el botón **SET**.

- Consulte la sección *Selección de menús y ajustes* (p. 42).



2 Pulse la flecha **◀** o **▶** del selector Omni para seleccionar **[OK]** y pulse el botón **SET**.

- Para cancelar la aplicación de formato, seleccione **[Cancelar]** y pulse el botón **SET**.



- Si la cámara no funciona adecuadamente, puede deberse a errores en la tarjeta Compacta Flash insertada. Volver a formatear la tarjeta Compacta Flash puede solucionar el problema.
- Cuando una tarjeta Compacta Flash no original de Canon no funciona correctamente, el problema puede resolverse al formatearla de nuevo.
- Es posible que las tarjetas Compacta Flash formateadas en otra cámara, ordenador o dispositivo periférico no funcionen correctamente. Cuando ocurra eso, vuelva a formatear la tarjeta Compacta Flash con la cámara.

Acerca de la impresión

Esta cámara admite impresión directa. Si conecta la cámara a una impresora opcional o a una impresora Bubble Jet (se vende por separado) que admita la función de impresión directa, podrá enviar imágenes de la tarjeta Compacta Flash directamente a la impresora mediante los botones de la cámara. O bien, puede especificar las imágenes de la tarjeta Compacta Flash que desea imprimir y cuántas copias desea (ajustes de impresión del menú DPOF*) y, a continuación, llevar la tarjeta Compacta Flash a un laboratorio fotográfico para recoger las copias impresas posteriormente.

* DPOF (Digital Print Order Format o Formato de orden de impresión digital)

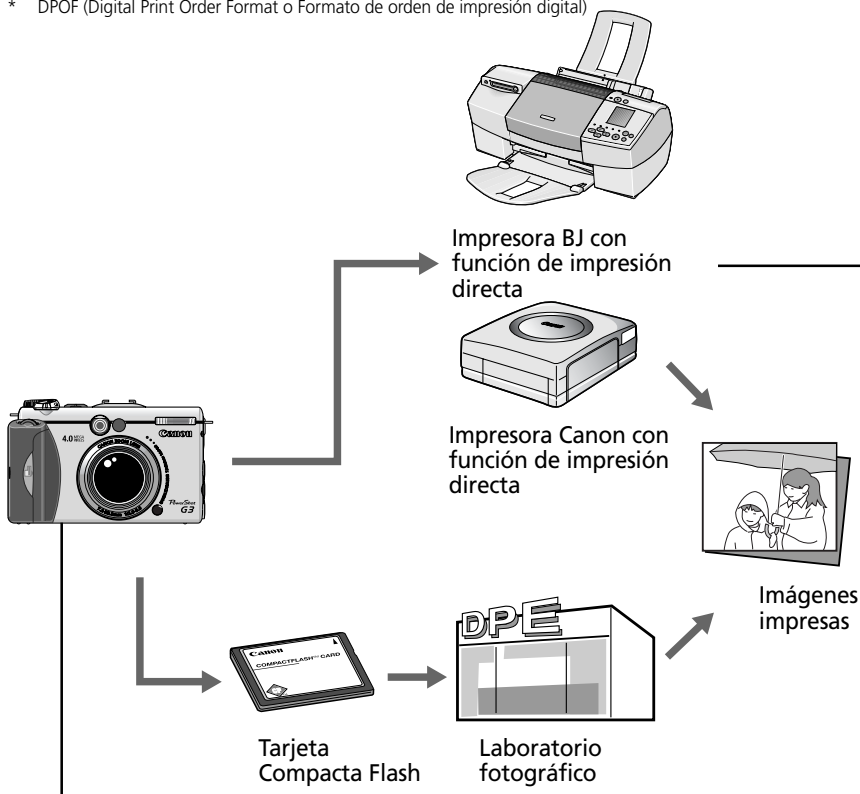

Consulte el *Diagrama del sistema* que se incluye con la cámara para obtener información sobre impresoras compatibles con la función de impresión directa.

Ajustes de impresión para la función de impresión directa

- Seleccione cuántas copias desea (p. 141)
↓
- Seleccione el estilo de impresión (p. 141)
 - Estándar / Múltiple (impresora compatible con la función de impresión directa)
 - Papel: Tarjetas 1 / Tarjetas 2 / Tarjetas 3 / LTR / A4 (Impresora BJ compatible con la función de impresión directa)
 - Bordeado / Sin bordes
 - Fecha On / Off↓
- Seleccione el área de impresión (Mejorar) (p. 143)

Ajustes de impresión DPOF

- Seleccione las imágenes que desee imprimir (p. 145)
↓
- Seleccione cuántas copias desea (p. 146)
↓
- Seleccione el estilo de impresión (p. 147)
 - Estándar / Índice
 - Fecha On / Off
 - Números de archivo On / Off

Orden de descarga DPOF

- Seleccione la imagen que desee enviar por correo electrónico* (p. 152)
* Se requiere el software compatible con DPOF para descargar las imágenes.

Selección del menú Imprimir

Utilice el menú Imprimir como se muestra a continuación para seleccionar todos los ajustes de impresión. Sin embargo, ajuste previamente la cámara en modo Reproducción.

Función de impresión directa



Ajustes DPOF





: Activa o desactiva el menú



: Selecciona elementos y ajustes



: Selecciona elementos y ajustes

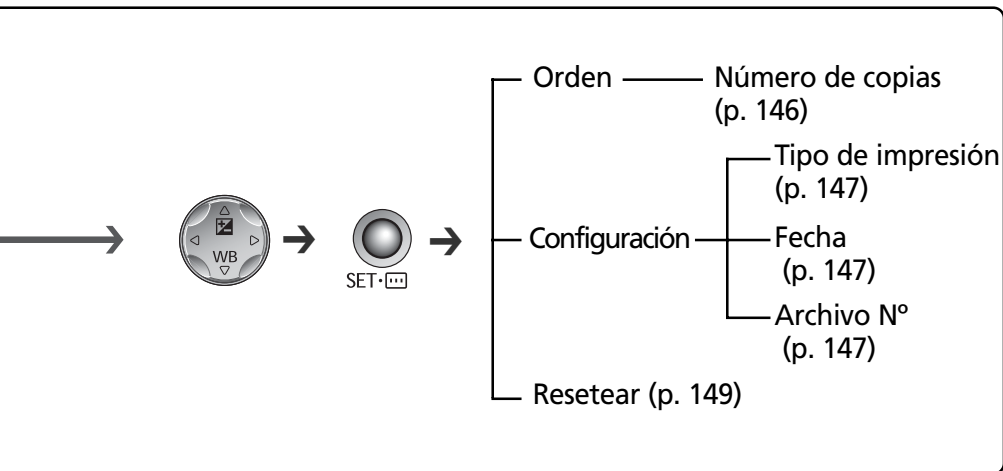
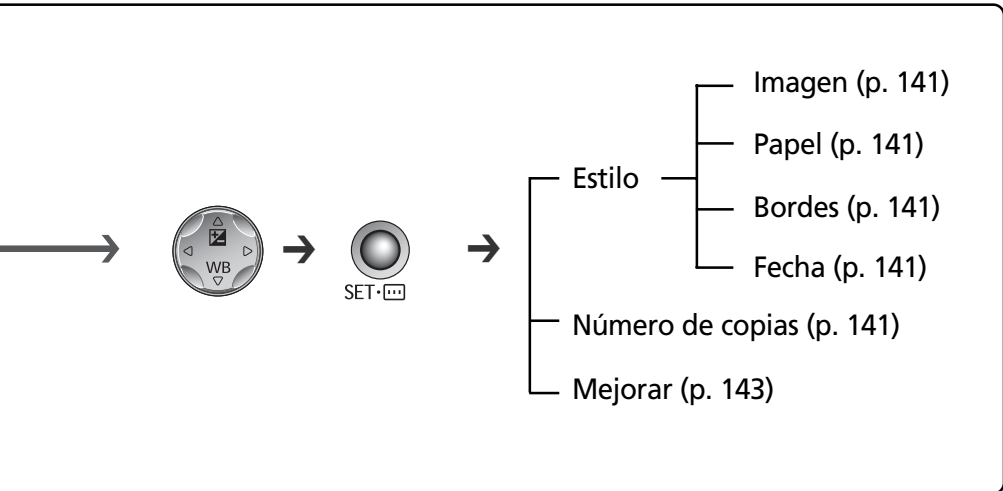

Conexión de la cámara a una impresora

Puede realizar nuevas impresiones fácil y rápidamente si conecta la cámara a una impresora compatible con la función de impresión directa o a una impresora Bubble Jet compatible con dicha función (ambas opcionales). También se puede usar con los ajustes de impresión DPOF.



- Se recomienda utilizar el alimentador de corriente CA-560 para alimentar la cámara cuando esté conectada a la impresora. Cuando utilice una batería, asegúrese de que está completamente cargada.



- Para obtener información sobre impresoras, consulte el *Diagrama del sistema* incluido con el kit de la cámara.
- Consulte la guía del usuario de la impresora para obtener instrucciones acerca de cómo cargar el papel e instalar cartuchos o depósitos de tinta.

Conexión a una impresora compatible con la función de impresión directa

Se suministran dos cables de conexión directa con la impresora. Utilice el cable (DIF-100) que tiene un símbolo ⇐ en el conector para conectar la cámara a la impresora.

1 Apague la cámara (p. 29).

2 Conecte un extremo del cable de alimentación a la impresora y el otro a la toma eléctrica, o instale la batería recargable de la impresora.

- El uso de baterías recargables dependerá del tipo de impresora. Consulte la guía de usuario de la impresora.

3

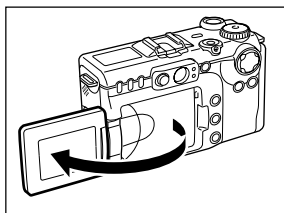

Abra la pantalla LCD.

4

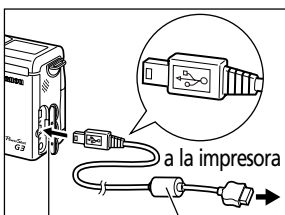

Terminal DIGITAL Cable de conexión directa DIF-100

Conecte la cámara y la impresora con el cable de conexión directa.

- Cuando inserte el cable, asegúrese de que la marca ← del cable señala hacia la parte frontal de la cámara.

5

Pulse el botón ON/OFF (Encendido/ Apagado) de la impresora para encenderla.

- Cuando la impresora está conectada correctamente a la cámara, además de encenderse, aparece en la pantalla LCD y el indicador de encendido/modo se ilumina en verde.
- Con la foto-impresora para tamaño tarjeta CP-10, la alimentación se activa cuando el cable de alimentación está conectado a la impresora como se muestra en el paso 2.



Conexión a una impresora Bubble Jet



- Consulte la guía de usuario suministrada con la impresora BJ para comprobar si es compatible con la función de impresión directa y para obtener instrucciones sobre los cables de conexión y diversas operaciones generales.

1

Apague la cámara (p. 29).

2

Encienda la impresora BJ después de haber conectado el cable de alimentación a la impresora BJ y a una toma de corriente.

3

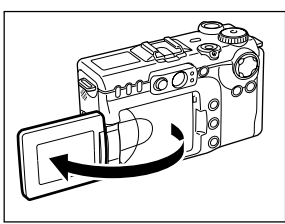

Abra la pantalla LCD.

Conexión de la cámara a una impresora (continuación)

4

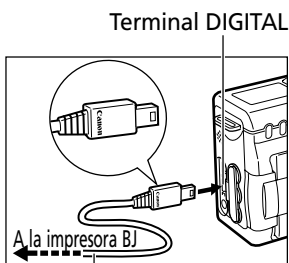

Cable de conexión

Conecte la cámara y la impresora con el cable.



- Cuando inserte el cable, asegúrese de que el logotipo de "Canon" del cable queda orientado hacia la parte posterior de la cámara (lado de la pantalla LCD).

-  aparece en la pantalla LCD y el indicador de encendido/modo se ilumina en verde cuando la impresora está conectada a la cámara correctamente.



- Siempre que desconecte el cable de la cámara, sujételo por el conector y no tire del cable.



- Las operaciones que se describen a continuación no deben realizarse cuando la impresora está conectada.
 - Reproducción de películas
 - Ajuste del idioma con la combinación de los botones **SET** y **JUMP**.
- Cuando la impresora está desconectada, el símbolo  o  desaparecerá de la pantalla LCD y la cámara volverá al modo estándar.

Impresión

Las ilustraciones siguientes muestran ejemplos de una impresora compatible con la función de impresión directa. Las opciones para la categoría Estilo pueden variar ligeramente en las impresoras BJ.

Una imagen se puede imprimir al visualizarla en el modo Reproducción una a una o cuando está seleccionada en el modo Reproducción de índices.

1 Seleccione una imagen con el dial principal o con la flecha ◀ ◯ ▶ del selector Omni y pulse el botón **SET**.

2 Establezca el número de copias, el estilo de impresión y los ajustes de mejora según sea necesario.

- Selección del número de copias (p. 141)
- Ajuste del estilo de impresión (p. 141)
- Mejora (impresión de una parte de la imagen) (p. 143)

3 Pulse las flechas ▲, ▼, ◀ ◯ ▶ del selector Omni para seleccionar [Imprimir] y pulse el botón **SET**.

- También puede seleccionar [Imprimir] si pulsa el botón **JUMP**.
- La imagen comenzará a imprimirse y, una vez finalizada la impresión, la pantalla volverá al modo de reproducción estándar.



Impresión (continuación)



- No se pueden imprimir películas o imágenes grabadas en formato RAW.



Cancelar la impresión

- Para cancelar la impresión antes de que haya finalizado, pulse el botón **SET**. Aparecerá un cuadro de diálogo de confirmación. Pulse la flecha ◀ o ▶ para seleccionar [OK] y pulse el botón **SET**.
 - Impresoras compatibles con la función de impresión directa
Una impresión en curso no se puede detener. La impresora se detendrá después de que finalice la impresión actual. En ese momento, la cámara mostrará la pantalla de reproducción.
 - Impresoras BJ
La impresora dejará de imprimir la imagen actual y expulsará el papel.

Errores de impresión

- Si durante el proceso de impresión se produce un error por cualquier motivo, aparecerá un mensaje de error. Pulse la flecha ◀ o ▶ del selector Omni para seleccionar [Parada] o [Reanudar] y presione el botón **SET** (con una impresora BJ, la impresión se reiniciará automáticamente si se soluciona el error).
 - Impresoras compatibles con la función de impresión directa
La opción [Reanudar] puede no aparecer con algunos tipos de error. En tal caso, seleccione [Parada].
 - Impresoras BJ
 - Puede que las opciones [Seguir] y [Parada] no aparezcan con algunos mensajes de error.
 - El número de error se muestra en el panel de control de la impresora Bubble Jet. Consulte la Guía de iniciación rápida de la impresora Bubble Jet para ver las soluciones correspondientes a los números de error.

Configuración de los ajustes de impresión (función Impresión directa)

Selección del número de copias

- 1 En el modo Reproducción, pulse el botón **SET** y la flecha ▲ o ▼ del selector Omni para seleccionar la opción [Copias].



- 2 Pulse la flecha ◀ o ▶ del selector Omni para especificar el número de copias deseado.

- Puede especificar de 1 a 99 copias impresas.

Configuración del estilo de impresión

Puede elegir entre los estilos de impresión siguientes.

Impresora compatible con la función de impresión directa

Imagen	Estándar	Imprime una imagen por página.
	Múltiple*	Imprime ocho copias de la misma imagen en la página.
Bordes	Sin bordes	Imprime la imagen en los bordes de la página.
	Bordeado	Imprime con un borde.
Fecha		Imprime la fecha de creación de la imagen.

* Sólo se puede seleccionar al imprimir con papel de tamaño tarjeta de crédito.

Impresora BJ compatible con la función de impresión directa

Papel		Seleccione el tamaño de papel entre los siguientes. [Tarjetas 1], [Tarjetas 2], [Tarjetas 3], [LTR] o [A4] Para el tipo de papel que se puede usar, consulte la Guía de usuario de la impresora Bubble Jet.
Bordes	Sin bordes	Imprime la imagen en los bordes de la página.
	Bordeado	Imprime con un borde.
Fecha		Imprime la fecha de creación de la imagen.

Configuración de los ajustes de impresión (función Impresión directa) (continuación)

- 1 En el menú de configuración de impresión, elija [Estilo] con la flecha ▲ o ▼ del selector Omni y pulse el botón SET.



- 2 Elija [Imagen], (o [Papel], [Bordes] o [Fecha]) con la flecha ▲ o ▼ del selector Omni.

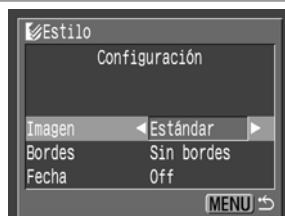

- 3 Pulse la flecha ▲ o ▼ del selector Omni para ajustar la selección.

 Ajustes de imagen
(Impresora compatible con la
función de impresión directa)



Seleccione [Estándar] o
[Múltiple].

 Papel
(Impresora BJ)

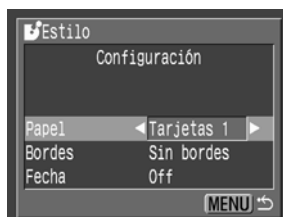

Seleccione [Tarjetas 1], [Tarjetas 2],
[Tarjetas 3], [LTR] o [A4].

 Bordes



Seleccione [Sin bordes] o
[Bordeado].

 Fecha



Seleccione [On] u [Off].

4 Pulse el botón **MENU**.

- Con la impresión sin bordes o múltiple, la parte superior, inferior y los bordes de la imagen pueden quedar ligeramente recortados. Si no ha especificado ningún ajuste de mejora, aparecerá un marco alrededor de la zona de imagen que se va a imprimir, lo que le permitirá comprobar la parte que se recortará.



Marco del área de impresión



- Los ajustes DPOF pueden sobrescribir los ajustes de fecha cuando se usan para imprimir (p. 145).
- Al imprimir múltiples copias, los bordes y la fecha no se pueden establecer. (Las imágenes se imprimen sin fecha ni borde.)
- Con la opción [Bordeado], el borde se imprime casi en el mismo espacio que la imagen grabada.

Ajustes del área de impresión (Mejorar)

Puede especificar la parte de una imagen que se va a imprimir.



Antes de realizar la mejora

Establezca el estilo de impresión (Ajustes de imagen, Papel, Bordes y Fecha) antes de definir los ajustes de mejora (p. 141).

1 En el modo Reproducción, pulse el botón **SET** y la flecha **▲** o **▼** del selector Omni para seleccionar [Mejorar] y pulse de nuevo el botón **SET**.



- El marco de mejora aparecerá en el centro de la imagen. Si ya se seleccionó un ajuste de mejora para la imagen, el marco aparecerá alrededor de la zona seleccionada.



Configuración de los ajustes de impresión (función Impresión directa) (continuación)

2 Mejore la imagen.

Cambio del tamaño del marco de mejora

- Mueva la palanca de zoom hacia el símbolo  o .
- El marco de mejora se puede cambiar a una selección mínima de aproximadamente la mitad de la imagen mostrada o a una selección máxima que virtualmente tiene el mismo tamaño que la imagen.
- Puede cancelar el ajuste de mejora si mueve de nuevo la palanca de zoom hacia el símbolo  cuando el marco de mejora esté establecido en el tamaño máximo.
- Al imprimir una imagen que se amplió con la opción de mejora, la calidad de la imagen será menor cuanto mayor sea el nivel de ampliación. Con impresoras compatibles con la función de impresión directa, el marco de mejora aparece en rojo.



Ajuste de la zona del marco de mejora

- Pulse las flechas , ,  o  del selector Omni para mover el marco de mejora.

Giro del marco de mejora

- Puede girar el marco de mejora si pulsa el botón **DISPLAY**.

3 Pulse el botón **MENU** para cerrar el menú de ajustes.



- El ajuste de mejora sólo se aplica a una imagen.
- El ajuste de mejora se cancela con las operaciones siguientes.
 - Cuando se establecen los ajustes de mejora para otra imagen.
 - Cuando se cierra el modo Impresión (al apagar la cámara, cambiar el modo o desconectar el cable de conexión directa).
 - Al intentar ampliar el marco de mejora mas allá de su tamaño máximo.



- Los ajustes de imagen, papel y borde seleccionados determinan la forma del marco de mejora.
- Utilice la pantalla LCD para establecer los ajustes de mejora. Puede que el marco de mejora no se muestre correctamente en una pantalla de televisión.

Ajustes de impresión (DPOF)

Puede seleccionar imágenes de una tarjeta Compacta Flash para imprimir y especificar el número de copias impresas con la cámara. Esto resulta conveniente para enviar las imágenes a un servicio de revelado fotográfico o para imprimir en una impresora compatible con la función de impresión directa o en una impresora BJ compatible con la función de impresión directa.





- La marca  aparecerá en las imágenes en las que se estableció alguna marca de impresión con otra cámara compatible con DPOF. Estos ajustes se sobrescribirán con cualquier marca de impresión realizada por la cámara.
- No es posible establecer valores de impresión para imágenes de película o imágenes RAW.
- El resultado obtenido en algunas impresoras digitales o en laboratorios de fotografía puede no reflejar los ajustes de impresión especificados.

Selección de imágenes para su impresión

1 En el menú [ (Play)], seleccione [Orden impresión] y pulse el botón **SET**.

- Consulte la sección *Selección de menús y ajustes* (p. 42).



2 Pulse la flecha  o  del selector Omni para seleccionar [Orden] y pulse el botón **SET**.



3 Seleccione las imágenes que desee imprimir. Imágenes individuales

- Cuando el tipo de impresión (p. 147) esté ajustado en [Estándar] o [Ambos], seleccione una imagen con el dial principal o la flecha ◀ o ▶ del selector Omni. Puede establecer el número de copias que se imprimirán (hasta 99) con la flecha ▲ o ▼ del selector Omni.
- Cuando el tipo de impresión (p. 147) esté establecido en [Índice], seleccione una imagen con el dial principal o la flecha ◀ o ▶ del selector Omni y marque o elimine las marcas de las imágenes con la flecha ▲ o ▼ del selector Omni.
- Los mismos procedimientos se pueden utilizar para seleccionar imágenes en la reproducción de índices (tres imágenes). Pulse el botón  para alternar entre la reproducción de imágenes una a una y la reproducción de índices.



Todas las imágenes de la tarjeta Compacta Flash

- Pulse el botón  para cambiar a la reproducción de índices (tres imágenes).
- Puede establecer una copia de cada imagen que desea imprimir si pulsa el botón **SET** y, después, selecciona [Marcar todo] con la flecha ▲ o ▼ del selector Omni y, a continuación, pulsa de nuevo el botón **SET**.
- Cuando el tipo de impresión está establecido en [Estándar] o [Ambos], pueden modificarse los ajustes correspondientes al número de copias impresas para cada imagen. Cuando está seleccionado [Índice], los ajustes de impresión se pueden eliminar. Para obtener instrucciones acerca de cómo modificar ajustes, vuelva a leer el paso 3 desde el principio.
- Puede cancelar todos los ajustes si selecciona [Borrar todo].

4 Pulse el botón **MENU**.

- El modo de selección se desactivará y volverá a aparecer el menú Orden impresión (DPOF).



- Las imágenes se imprimen en orden de la más antigua a la más reciente según la fecha de realización.
- Puede haber un máximo de 998 imágenes marcadas por cada tarjeta Compacta Flash.
- Cuando [Tipo Impresión] está establecido en [Ambos], el número de copias puede ajustarse. Cuando está establecido en [Índice], el número de copias no puede ajustarse (sólo se imprimirá una copia).
- Los ajustes de impresión también pueden asignarse a imágenes con los programas suministrados en un ordenador.

Configuración del estilo de impresión

Seleccione siempre un estilo de impresión después de haber seleccionado la imagen que desee imprimir.

Se pueden seleccionar los siguientes ajustes de impresión.

Tipo Impresión	Estándar	Imprime una imagen por página
	Índice	Imprime las imágenes seleccionadas juntas, en un tamaño reducido y en formato de índice
	Ambos	Imprime las imágenes en formato estándar y de índice
Fecha		Incluye la fecha en la copia impresa
Archivo N°		Agrega el número de archivo a la copia impresa

1 En el menú [(Play)], seleccione [Orden impresión] y pulse el botón **SET**.

- Consulte la sección *Selección de menús y ajustes* (p. 42).



2 Pulse la flecha ◀ o ▶ del selector Omni para seleccionar [Config.] y pulse el botón **SET**.



3 Pulse la flecha ▲ o ▼ del selector Omni para seleccionar [Tipo Impresión], [Fecha] o [Archivo N°].

Ajustes de impresión (DPOF) (continuación)

4 Pulse la flecha ◀ o ▶ del selector Omni para seleccionar un ajuste.

Tipo Impresión

- Seleccione [Estándar], [Índice] o [Ambos].



Fecha

- Seleccione [On] u [Off].



Archivo N°

- Seleccione [On] u [Off].



5 Pulse el botón **MENU**.

- El menú Configuración se cerrará y el menú Orden impresión volverá a aparecer.



- Cuando [Tipo Impresión] está establecido en [Índice], los ajustes de [Fecha] y [Archivo N°] no se pueden establecer en [On].
- Si [Tipo Impresión] se establece en [Ambos], los ajustes de [Fecha] y [Archivo N°] pueden establecerse en [On], aunque en la impresión del índice sólo se imprime el número de archivo.



- La fecha se imprime como fecha y hora en el formato especificado en el menú Ajustar Fecha/Hora (p. 24).

Cómo eliminar los ajustes de impresión

Es posible eliminar de una vez todos los ajustes de impresión. El tipo de impresión se reajusta a [Estándar] y las opciones de impresión de fecha o número de archivo se establecen en [Off].

- 1 En el menú [▶] (Play), seleccione [Orden impresión] y pulse el botón **SET**.
 - Consulte la sección *Selección de menús y ajustes* (p. 42).



- 2 Pulse la flecha ◀ o ▶ del selector Omni para seleccionar [Resetear] y pulse el botón **SET**.



- 3 Pulse la flecha ◀ o ▶ del selector Omni para seleccionar [OK] y pulse el botón **SET**.



Impresión con ajustes de impresión DPOF

Puede usar los ajustes de impresión DPOF para imprimir en una impresora compatible con impresión directa (opcional) o en una impresora BJ compatible con la función de impresión directa.

1 En el menú [▶ (Play)], seleccione [Orden impresión] y pulse el botón **SET**.

- Consulte la sección *Selección de menús y ajustes* (p. 42).



2 Pulse las flechas ▲, ▼, ◀ o ▶ del selector Omni para seleccionar [Imprimir] y pulse el botón **SET**.



3 Establezca los ajustes del estilo de impresión según sea necesario.

- Consulte la sección *Ajuste del estilo de impresión* (p. 141).
- No se puede definir un estilo de impresión si el tipo de ajuste de impresión DPOF está establecido en [Índice]. (También puede seleccionar el tipo de papel cuando vaya a imprimir con una impresora BJ.)

4 Pulse las flechas ▲, ▼, ◀ o ▶ del selector Omni para seleccionar [OK] y pulse el botón **SET**.

- La imagen comenzará a imprimirse y, una vez finalizada la impresión, la pantalla volverá al modo de reproducción estándar.





- Para imprimir la fecha, establezca en [On] el ajuste [Fecha] del menú Orden impresión del paso 2 mencionado en la página anterior. No se puede establecer la fecha de impresión con el menú [Estilo] del paso 3. Si el tipo de impresión se establece en [Índice], la fecha no se imprimirá aunque el ajuste [Fecha] se haya establecido en [On] en el paso 2.
- Cuando el tipo de impresión se establece en [Ambos], las opciones [Fecha] y [Archivo N°] se pueden establecer en [On], pero sólo el número de archivo se imprimirá en la impresión de índices. (Con una impresora BJ, el número de archivo y la fecha no se pueden imprimir en la opción [Índice].)
- Cuando el tipo de impresión se establece en [Estándar], los números de archivo no se imprimirán aunque se establezcan en [On].



- El número máximo de imágenes impresas en una página del tipo de impresión Índice depende del tamaño de papel seleccionado.
 - Tamaño carné: 20 imágenes
 - Tamaño L: 42 imágenes
 - Tamaño postal: 63 imágenes(Consulte la guía de usuario de la impresora Bubble Jet para obtener una explicación acerca del número de imágenes impresas con una impresora Bubble Jet.)

Cancelar la impresión (p. 140)

Reinicio de la impresión

- En el menú Orden impresión, pulse la flecha ◀ o ▶ del selector Omni para seleccionar [Reanudar] y pulse el botón **SET**. Las imágenes restantes se pueden imprimir.
- La impresión no se puede reiniciar ante las circunstancias siguientes.
 - Si los ajustes de impresión se cambiaron antes de reiniciar.
 - Si la imagen para la que se establecieron los ajustes de impresión se eliminó antes de reiniciar.
 - Si había muy poco espacio libre en la tarjeta Compacta Flash cuando se canceló la impresión.

Si se cumplen estas condiciones, puede seleccionar [OK] en el menú Orden impresión y volver a imprimir a partir de la primera imagen. Si la impresión se canceló porque la batería de la cámara se descargó totalmente, es aconsejable que utilice el alimentador de corriente CA-560 para alimentar la cámara. Si tiene que usar una batería, asegúrese de que está cargada completamente antes de realizar trabajos de impresión. Tras reemplazar la batería gastada, encienda la cámara nuevamente.

Errores de impresión (p. 140)

Ajustes de transferencia de imágenes (Orden de descarga DPOF)

Con la cámara puede marcar las imágenes que desee descargar y adjuntar a mensajes de correo electrónico. (Utilice el software suministrado para descargar las imágenes. Consulte la *Guía de iniciación al software* para obtener instrucciones acerca de cómo descargar las imágenes.) Estos ajustes son compatibles con los estándares Digital Print Order Format (DPOF, Formato de orden de impresión digital).



- La marca  aparecerá en las imágenes en las que se estableció alguna marca de descarga con otra cámara compatible con DPOF. Estos ajustes se sobrescribirán con cualquier marca realizada por la cámara.

Selección de imágenes para descargar

1 En el menú [ (Play)], seleccione [Orden descarga] y pulse el botón **SET**.

- Consulte la sección *Selección de menús y ajustes* (p. 42).



2 Seleccione [Orden] con la flecha ◀ o ▶ del selector Omni y pulse el botón **SET**.

- Al pulsar [Resetear] se cancelan los ajustes de descarga para todas las imágenes de la tarjeta Compacta Flash.



3 Seleccione las imágenes que desea descargar. Imágenes individuales

- Seleccione una imagen con el dial principal o la flecha ◀ o ▶ del selector Omni y marque o elimine las marcas de las imágenes con la flecha ▲ o ▼ del selector Omni.
- Los mismos procedimientos se pueden utilizar para seleccionar imágenes en la reproducción de índices (tres imágenes). Pulse el botón  para alternar entre la reproducción de imágenes una a una y la reproducción de índices.



Todas las imágenes de la tarjeta Compacta Flash

- Pulse el botón  para cambiar a la reproducción de índices (tres imágenes).
- A continuación, pulse el botón **SET**, seleccione [Marcar todo] con la flecha ▲ o ▼ del selector Omni y vuelva a pulsar el botón **SET**. (Si selecciona [Borrar todo] en lugar de [Marcar todo], se pueden eliminar las marcas de todas las imágenes.)
- Puede seleccionar imágenes con el dial principal o la flecha ◀ o ▶ del selector Omni y cambiar los ajustes con la flecha ▲ o ▼ del selector Omni después de haber seleccionado [Marcar todo] o [Borrar todo].



4 Pulse el botón MENU.

- El modo de selección se desactivará y volverá a aparecer el menú Orden descarga.

.....



- Las imágenes se descargan en orden de la más antigua a la más reciente según la fecha de realización.
- Puede haber un máximo de 998 imágenes marcadas por cada tarjeta Compacta Flash.
- Los ajustes de descarga también pueden asignarse a imágenes con los programas incluidos en un ordenador.

Visualización de imágenes en un televisor

Puede utilizar un televisor compatible con vídeo, conectado mediante el cable AV suministrado, modelo AVC-DC100, para visualizar las imágenes mientras las fotografía o las reproduce.

1 Apague la cámara (p. 29).

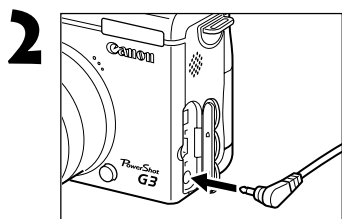

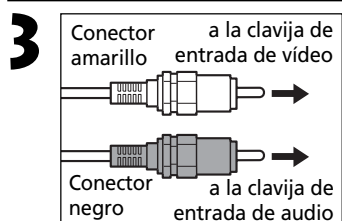

Conecte el cable AV modelo AVC-DC100 al terminal **A/V OUT** de la cámara.



Conecte los otros extremos del cable AV a las clavijas de entrada de vídeo y de audio del televisor.

4 Encienda el televisor y cámbielo al modo de vídeo.

5 Coloque la palanca de modo en la posición  o  (p. 28, 29).

- La imagen aparecerá en el televisor. Fotografié o reproduzca imágenes como lo haría normalmente.
- Si las imágenes no aparecen en el televisor al disparar, pulse el botón **DISPLAY**.



- Cuando la cámara esté conectada a un televisor, no aparecerá ninguna imagen en la pantalla LCD.
- Puede cambiarse la señal de salida de vídeo (NTSC o PAL) para que se ajuste a los diferentes estándares regionales (p. 165). El ajuste necesario variará de unos países a otros.
NTSC: Japón, EE.UU., Canadá, Taiwán, etc.
PAL: Europa, Asia (excepto Taiwán), Oceanía, etc.
Si se establece un sistema de vídeo incorrecto, la imagen no se mostrará correctamente.
- Si el televisor es un modelo estéreo, puede conectar el conector de audio en la clavija de entrada de audio derecha o izquierda. Consulte el manual del televisor para obtener información detallada.
- En el modo  no se puede utilizar una pantalla de televisión.

Descarga de imágenes en un ordenador

Descargue las imágenes fotografiadas con la cámara en un ordenador de una de las maneras siguientes:

- Directamente desde la tarjeta Compacta Flash
- Conecte la cámara a un ordenador con el cable USB.

Deberá instalar el software y el controlador USB incluido en el Canon Digital Camera Solution CD-ROM antes de conectar la cámara al ordenador.

Tras instalar el software suministrado, descargue las imágenes automáticamente conectando la cámara a un ordenador con el cable USB suministrado.

* Para obtener más información acerca de los requisitos del sistema e información detallada acerca de cómo instalar el software y descargar imágenes, consulte la *Guía de iniciación al software*.

Descarga directa desde una tarjeta Compacta Flash

1

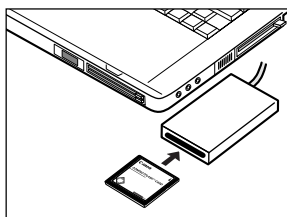

Extraiga la tarjeta Compacta Flash de la cámara e insértela en un lector de tarjetas Compacta Flash conectado al equipo.

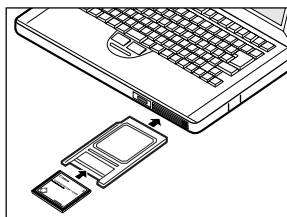

- Si utiliza un lector de tarjetas PC, inserte primero la tarjeta Compacta Flash en un adaptador de tarjetas PC (opcional) y, a continuación, inserte el adaptador en el lector de tarjetas PC del ordenador.

2

Haga doble clic en el icono de la unidad en la que insertó la tarjeta Compacta Flash.

3

Copie las imágenes de la tarjeta en una carpeta del disco duro.

- Las imágenes se almacenan en las carpetas [xxxCANON] ubicadas bajo la carpeta [DCIM] (donde xxx es un número de tres dígitos de 100 a 998).



- Algunos ordenadores o lectores de tarjetas de memoria deben estar apagados al insertar el adaptador de tarjetas Compacta Flash o PC. Puesto que este requisito varía en función de los modelos, consulte el manual de su equipo.

Conexión de la cámara a un ordenador mediante un cable USB

IMPORTANTE

Deberá instalar el software y el controlador USB incluido en el disco Canon Digital Camera Solution CD-ROM antes de conectar la cámara al ordenador. Consulte la *Guía de iniciación al software* para obtener instrucciones de instalación, descarga de imágenes y requisitos del sistema.

1 Conecte el cable interfaz USB suministrado al puerto USB del ordenador y al terminal DIGITAL de la cámara.

- No es necesario que apague el ordenador o la cámara al realizar esta conexión.
- Para obtener información acerca de la ubicación del puerto USB, consulte el manual de su ordenador.
- La pantalla LCD se quedará en blanco cuando la conexión al ordenador se haya completado y el indicador de encendido/modo se iluminará en amarillo.

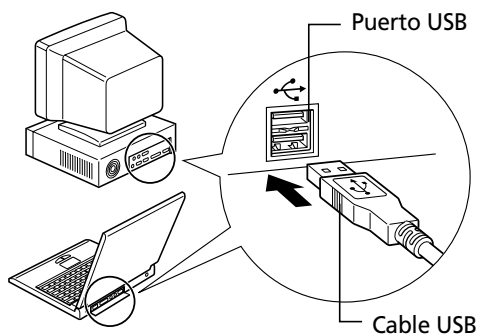

Terminal DIGITAL
1. Abra la tapa del terminal con la uña.
2. Inserte el conector hasta oír un clic.

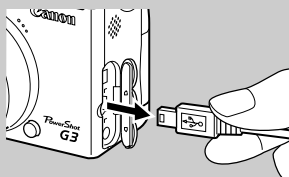
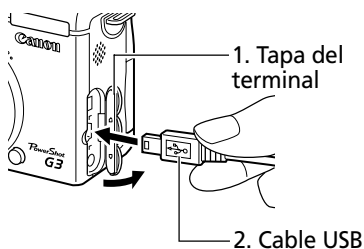

Para desconectar el cable de la cámara: sujete firmemente el conector del cable por ambos lados y tire de él.

Ajuste del modo de comunicación

Ajusta el modo de comunicación cuando se descargan imágenes con la cámara conectada al ordenador.

Normal (predeterminado)	Ajuste habitual. Tiene que instalar el controlador USB incluido en el disco Canon Digital Camera Solution CD-ROM antes de usar este modo.
PTP (PTP, Protocolo de transferencia de imágenes)	Las funciones siguientes están disponibles aunque el software y el controlador USB incluidos en el disco Canon Digital Camera Solution CD-ROM no se hayan instalado. <ul style="list-style-type: none">• Visualización de las imágenes de la cámara• Descarga de las imágenes de la cámara a un ordenador• Eliminación de las imágenes de la cámara Estas funciones están disponibles con Windows XP, Mac OS X (10.1) o un sistema operativo posterior*.

* No podrá usar [PTP] con ningún otro sistema operativo. Seleccione [Normal].

1 Compruebe que la cámara no está conectada al ordenador.

2 En el menú [ (Configuración)], seleccione [Comunicación].



- Consulte la sección *Selección de menús y ajustes* (p. 42).

3 Seleccione [Normal] o [PTP] con la flecha ◀ o ▶ del selector Omni y pulse el botón **MENU**.



- Puede que con determinados tipos de archivos se produzca algún problema al descargar imágenes en un ordenador en modo PTP. Para obtener información más detallada, consulte el folleto suministrado para el *modo Protocolo de transferencia de imágenes (PTP, Picture Transfer Protocol)*.



- Se recomienda alimentar la cámara con el alimentador de corriente CA-560 cuando vaya a conectarla a un ordenador (p. 21).
- Si desconecta el cable USB mientras la cámara está encendida, ésta se apagará automáticamente.
- Si no utiliza la cámara durante unos cinco minutos aproximadamente estando conectada al ordenador, éste mostrará un mensaje de advertencia en la pantalla. Si no realiza ninguna acción durante el minuto siguiente, la cámara se apagará. Puede volver a encenderla si mueve la palanca de modo hacia  o . Sin embargo, la función de ahorro de energía no está activada cuando los ajustes de comunicación se establecen en [PTP].
- No se garantiza el funcionamiento de los procedimientos realizados con una conexión a una tarjeta compatible con USB 2.0.





Para obtener información detallada acerca de qué hacer una vez realizada la conexión, consulte la *Guía de iniciación al software*.





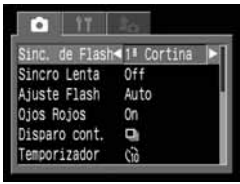
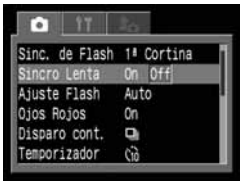
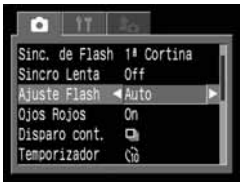
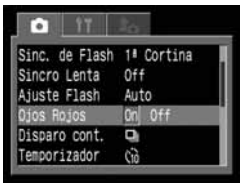

Lista de mensajes y opciones de menú

Menú Grabación

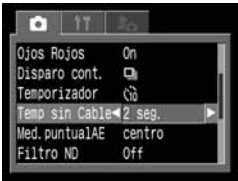



* Algunos elementos de menú podrían no aparecer en determinados modos de disparo (p. 204).

* Ajuste predeterminado

Elemento	Pantalla de menú	Ajustes	Referencia Página
Sinc. de Flash		Establece la temporización de disparo del flash. <ul style="list-style-type: none"> • 1ª Cortina* • 2ª Cortina 	102
Sincro Lenta		Establece la sincronización lenta. <ul style="list-style-type: none"> • On • Off* 	61
Ajuste Flash		Establece si el flash se ajusta o no automáticamente. <ul style="list-style-type: none"> • Auto* • Manual 	100
Ojos Rojos		Establece si la lámpara de reducción de ojos rojos se dispara o no. <ul style="list-style-type: none"> • On* • Off 	61
Disparo cont.		Establece la opción de disparo continuo. <ul style="list-style-type: none"> •  (Estándar)* •  (Alta velocidad) 	73
Temporizador		Establece la duración antes de que el temporizador libere el obturador una vez que se pulsa el botón de obturación. <ul style="list-style-type: none"> • 2 segundos • 10 segundos* 	70



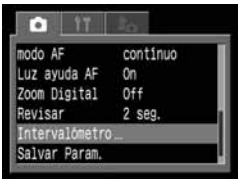









Elemento	Pantalla de menú	Ajustes	Referencia Página
Temp sin Cable		Establece la duración antes de que el temporizador libere el obturador una vez que se pulsa el botón de obturación del control remoto. <ul style="list-style-type: none"> • 0 segundos • 2 segundos* • 10 segundos 	175
Med. puntual AE		Establece la opción Med. puntual AE, Centro (el punto AE queda fijado en el centro) o Punto AF (el punto AE se corresponde con el punto AF). <ul style="list-style-type: none"> • Centro* • Punto AF 	83
Filtro ND		Establece el filtro ND. <ul style="list-style-type: none"> • On • Off* 	110
MF-Punto Zoom		Establece si el punto de enfoque se amplía o no cuando se utiliza el enfoque manual. <ul style="list-style-type: none"> • On* • Off 	106
Modo AF		Establece la frecuencia de activación del autoenfoco. Cuando la pantalla LCD está apagada, este ajuste queda bloqueado en el modo Sencillo. <ul style="list-style-type: none"> • Continuo* • Simple 	108
Luz ayuda AF		Establece el nivel de luz de ayuda AF según las condiciones de disparo al usar el enfoque automático. <ul style="list-style-type: none"> • On* • Off 	40

Menú Grabación (continuación)

Elemento	Pantalla de menú	Ajustes	Referencia Página
Zoom Digital	 <p>MF-Punto Zoom On modo AF continuo Luz ayuda AF On Zoom Digital On Off Revisar 2 seg. Intervalómetro</p>	<p>Establece si el zoom digital se combina o no con el zoom óptico para ampliar las imágenes.</p> <ul style="list-style-type: none"> • On • Off* 	72
Revisar	 <p>modo AF continuo Luz ayuda AF On Zoom Digital Off Revisar 2 seg. Intervalómetro Salvar Param.</p>	<p>Establece la duración de visualización de las imágenes en la pantalla LCD después de soltar el botón de obturación.</p> <ul style="list-style-type: none"> • Off • 2 seg.* a 10 seg. 	53
Intervalómetro	 <p>modo AF continuo Luz ayuda AF On Zoom Digital Off Revisar 2 seg. Intervalómetro Salvar Param.</p>	<p>Dispara automáticamente a intervalos definidos.</p>	103
Salvar Parám.	 <p>modo AF continuo Luz ayuda AF On Zoom Digital Off Revisar 2 seg. Intervalómetro Salvar Param. ...</p>	<p>Guarda los ajustes seleccionados en el menú de disparo y el menú de funciones en el modo C1 o C2 del dial de modo.</p>	109





Menú Play



* Ajuste predeterminado

Elemento	Pantalla de menú	Ajustes	Referencia Página
 Proteger		Protege las imágenes para que no se borren accidentalmente.	128
 Girar		Gira la imagen 90 ó 270 grados en sentido de las agujas del reloj en la pantalla.	121
 Borrar todas		Borra todas las imágenes de una tarjeta Compacta Flash (excepto las imágenes protegidas).	130
 Mostrar imagen		Reproduce las imágenes en una muestra de diapositivas automatizada.	124
 Orden impresión		Establece las imágenes que se imprimirán en una impresora compatible con DPOF o en un servicio de revelado de fotografías, el número de copias y otros parámetros.	145
 Orden descarga		Establece las imágenes que se transferirán con el software de correo electrónico.	152

Menú Configuración





* Ajuste predeterminado



Elemento	Pantalla de menú	Ajustes	Referencia Página
Zumbido		<p>Establece si el zumbido sonará o no al pulsar el botón de obturación o al realizar una operación de menú. (Aunque haga clic en el dial principal, éste no sonará.)</p> <p>Consulte también "Cómo se relaciona el ajuste [Zumbido] del menú [] (Configuración)] con cada sonido del menú [] (Mi cámara)]" en la página 167.</p> <ul style="list-style-type: none"> • On* • Off (sonará un zumbido para advertir de un error aunque esté desactivado) 	39
Luminosid. LCD		<p>Ajusta el nivel de brillo de la pantalla LCD.</p> <ul style="list-style-type: none"> • [] (Normal)* • [] (Brillo) 	-
Autodesconexión		<p>Establece si la cámara se apagará automáticamente una vez que transcurra un período de tiempo especificado sin que se haya pulsado ningún botón.</p> <ul style="list-style-type: none"> • On* • Off 	30
Fecha/Hora		<p>Ajusta la fecha, la hora y el formato de fecha.</p>	24
Formatear		<p>Formatea (inicializa) una tarjeta Compacta Flash.</p>	131

Elemento	Pantalla de menú	Ajustes	Referencia Página
Sonido foto		<p>Ajusta el volumen del sonido cuando se pulsa completamente el botón de obturación. En el modo Película, el obturador no produce ningún sonido.</p> <ul style="list-style-type: none"> • □□□□ (Off) • ■□□□ (1) • ■■□□ (2)* • ■■■□□ (3) • ■■■■□ (4) • ■■■■■ (5) 	46
Nivel sonido (Play)		<p>Ajusta el volumen de sonido cuando se reproduce una anotación de sonido o una película.</p> <ul style="list-style-type: none"> • □□□□ (Off) • ■□□□ (1) • ■■□□ (2)* • ■■■□□ (3) • ■■■■□ (4) • ■■■■■ (5) 	117 / 122
Vol. Comienzo		<p>Ajusta el volumen de sonido al encender la cámara.</p> <ul style="list-style-type: none"> • □□□□ (Off) • ■□□□ (1) • ■■□□ (2)* • ■■■□□ (3) • ■■■■□ (4) • ■■■■■ (5) 	29

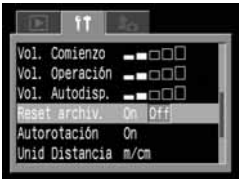
Menú Configuración (continuación)

* Ajuste predeterminado

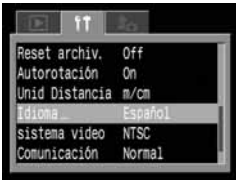









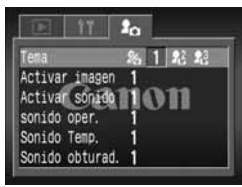



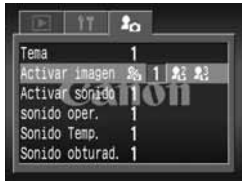

Elemento	Pantalla de menú	Ajustes	Referencia Página
Vol. Operación		Ajusta el volumen del sonido de operación. <ul style="list-style-type: none"> • □□□□ (Off) • ■□□□ (1) • ■■□□ (2)* • ■■■□□ (3) • ■■■■□ (4) • ■■■■■ (5) 	39
Vol. Autodisp.		Ajusta el volumen de sonido del ajuste Sonido Temp. <ul style="list-style-type: none"> • □□□□ (Off) • ■□□□ (1) • ■■□□ (2)* • ■■■□□ (3) • ■■■■□ (4) • ■■■■■ (5) 	70
Reset archiv.		Establece la manera en que se asignan números de archivo a las imágenes cuando se insertan tarjetas Compacta Flash nuevas. <ul style="list-style-type: none"> • On • Off* 	112
Autorrotación		Establece si las imágenes fotografiadas con la cámara en posición vertical se giran o no automáticamente en la pantalla. <ul style="list-style-type: none"> • On* • Off 	111
Unid. Distancia		Ajusta el formato de las unidades de distancia mostradas. <ul style="list-style-type: none"> • m / cm* • pies / pdas. 	106

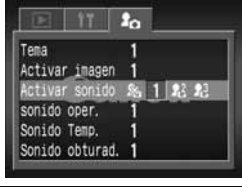
Elemento	Pantalla de menú	Ajustes	Referencia Página
Idioma		<p>Establece el idioma utilizado en los menús y los mensajes de la pantalla LCD. El menú puede tener una apariencia diferente en algunos países.</p> <ul style="list-style-type: none"> • English* • Deutsch • Français • Nederlands • Dansk • Suomi • Italiano • Norsk • Svenska • Español • Chinese • Japanese <p>También puede cambiar de idioma durante la reproducción de imágenes si mantiene pulsado el botón SET y pulsa el botón JUMP. (Excepto cuando la cámara está conectada a una impresora.)</p>	26
Sistema vídeo		<p>Ajusta la señal de salida de vídeo estándar.</p> <ul style="list-style-type: none"> • NTSC • PAL 	154
Comunicación		<p>Establece los ajustes de comunicación de la cámara y el ordenador.</p> <ul style="list-style-type: none"> • Normal* • PTP 	157

Menú Mi cámara

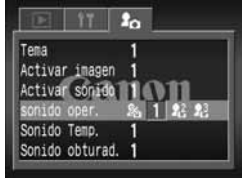
Puede seleccionar el tema y los ajustes de Activar imagen, Activar sonido, Sonido obturad., Sonido oper. y Sonido Temp. utilizados en la cámara. Todos ellos se conocen como los ajustes de Mi cámara. También puede personalizar las opciones [12] y [13] para cada elemento con sonidos e imágenes grabados en la tarjeta Compacta Flash o mediante el software suministrado. Para obtener más información, consulte la *Guía de iniciación al software*.

* Ajuste predeterminado

Elemento	Pantalla de menú	Ajustes	Referencia Página
Tema		<p>Selecciona un tema común para cada elemento de ajuste de Mi cámara.*¹</p> <ul style="list-style-type: none"> •  (Off) •  * •  * •  * 	46
Activar imagen		<p>Establece la imagen de inicio que aparecerá al encender la cámara.</p> <ul style="list-style-type: none"> •  (Off) •  * •  * •  * 	46
Activar sonido		<p>Establece el sonido de inicio que se oirá al encender la cámara.*¹</p> <ul style="list-style-type: none"> •  (Off) •  * •  * •  * 	46
Sonido oper.		<p>Establece el sonido que se oirá al utilizar el selector Omni o cualquier botón distinto del botón de obturación.*¹</p> <ul style="list-style-type: none"> •  (Off) •  * •  * •  * 	46

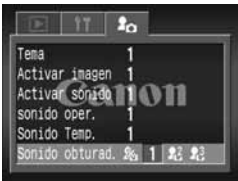
Elemento	Pantalla de menú	Ajustes	Referencia Página
Sonido Temp.		Establece el sonido que le informa de que la fotografía se realizará en 2 segundos.* ¹ <ul style="list-style-type: none"> ● (Off) ● 1 * ● ● 	46
Sonido obturad.		Establece el sonido que se oirá al pulsar el botón de obturación. El sonido del obturador no se oye cuando se graba una película.* ¹ <ul style="list-style-type: none"> ● (Off) ● 1 * ● ● 	46

*¹ Cómo se relaciona el ajuste [Zumbido] del menú (Configuración) con cada sonido del menú (Mi cámara)

- Para desactivar los ajustes Activar sonido, Sonido obturad., Sonido oper. y Sonido Temp. por separado, la opción [Zumbido] del menú (Configuración) debe establecerse en [Off]. Si la opción [Zumbido] está establecida en [On], los sonidos se activan aunque los elementos de sonido del menú (Mi cámara) estén establecidos en [Off]. Para obtener más información, consulte la tabla siguiente.

		Ajustes de [Zumbido] del menú (Configuración)	
		[On]	[Off]
Ajustes de los sonidos del menú (Mi cámara) ([Activar sonido]/[Sonido obturad.]/[Sonido oper.]/[Sonido Temp.])		● [Zumbido]	–
	1	● 1	● 1
		●	●
		●	●

- : el sonido especificado en [] sonidos.
- : ningún sonido

Restablecimiento de los valores predeterminados

Los ajustes de operaciones de botones y menús pueden restablecerse en sus valores predeterminados, excepto los ajustes [Fecha/Hora], [Idioma] y [Sistema vídeo].

1 Encienda la cámara.

- La cámara se puede encender en el modo Reproducción o Disparo.

2 Pulse el botón **MENU** durante más de 5 segundos.

- El mensaje "Establecer conf. Predeter." se muestra en la pantalla LCD.

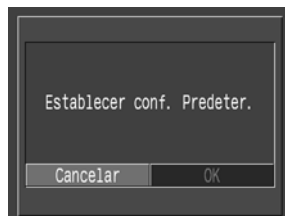

3 Seleccione [OK] con la flecha ◀ o ▶ del selector Omni y, a continuación, pulse el botón **SET**.

- La pantalla de la derecha se muestra mientras se restablecen los valores predeterminados. La pantalla normal vuelve aparecer cuando se han restablecido.
- Para cancelar en lugar de reajustar, seleccione [Cancelar] en lugar de [OK]

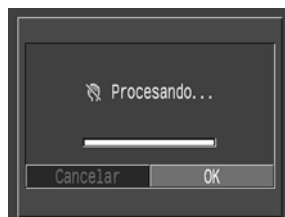

- Cuando la cámara está en modo Disparo, sólo los ajustes del modo **C1 / C2** se restablecerán con los valores predeterminados al establecer el dial de modo en **C1 / C2**.
- Los ajustes no se pueden restablecer cuando la cámara está conectada a un ordenador, a una impresora compatible con la función de impresión directa (opcional) o a una impresora BJ compatible con la función de impresión directa (opcional).

Lista de códigos de error y de mensaje

Los siguientes códigos de mensaje y de error pueden aparecer en la pantalla.

Códigos de error

E_{xx} :
(xx: número) Se ha producido un problema en la cámara. Apague la cámara, espere un segundo y, a continuación, intente tomar una fotografía o reproducir una imagen. Si aparece repetidamente el código de error, existe un problema. Anote el número del código de error y lleve a reparar la cámara. Si aparece un código de error inmediatamente después de un disparo, existe la posibilidad de que la imagen no se haya grabado. Compruebe la imagen en el modo Reproducción.

Códigos de mensaje

P_b : Reproduciendo imagen.

P_C : Conectada al ordenador en el modo Conexión a PC.

 : Carga de batería adecuada.

 : Carga de batería baja. Cargue la batería tan pronto como sea posible si piensa utilizarla durante un período de tiempo prolongado.

 : Carga de batería baja, la cámara no funcionará. Recargue o cambie la batería inmediatamente por otra nueva cargada.

L_b También puede indicar que la tapa de la batería está abierta. Cierre correctamente la tapa.

CF : No hay ninguna tarjeta Compacta Flash en la cámara, la tapa de la ranura de la tarjeta Compacta Flash está abierta o se ha producido un error en la tarjeta Compacta Flash.

LENS : Se ha conectado la alimentación con la tapa de objetivo puesta. Retire la tapa, apague la cámara y vuelva a encenderla.

int : El intervalómetro está ajustado (fotografía imágenes automáticamente a intervalos definidos). (el número de disparos restantes se muestra después de haber fotografiado la primera imagen).

Lista de mensajes

Los siguientes mensajes pueden aparecer en la pantalla LCD.

Establecer conf. Predeter.:	¿Desea restablecer todos los ajustes de menú y de la cámara a sus valores predeterminados?
Reajustando:	Se están restableciendo todos los ajustes de menú y de la cámara en los valores predeterminados.
Procesando... :	La imagen se está grabando o leyendo de la tarjeta Compacta Flash. Los ajustes se están restableciendo en los valores predeterminados.
No hay tarjeta Compacta Flash:	Intentó tomar o reproducir imágenes sin una tarjeta Compacta Flash instalada.
No se puede grabar:	Intentó fotografiar una imagen sin haber instalado una tarjeta Compacta Flash.
Error en la tarjeta Compacta Flash:	Se produjo una anomalía en la tarjeta Compacta Flash.
Tarjeta Compacta Flash llena:	La tarjeta Compacta Flash está demasiado llena para guardar más imágenes o ajustes de impresión.
Error de nombre:	No se pudo crear un archivo porque existe otro con el mismo nombre en ese directorio o se ha alcanzado el número máximo de archivos. En el menú Grabación, ajuste [Archivo N°] en [On]. Después de guardar todas las imágenes que desee conservar en el ordenador, formatee la tarjeta Compacta Flash (p. 131). Tenga en cuenta que al formatear borrará todas las imágenes existentes y otros datos.
Cambie la batería:	La carga de la batería no es suficiente para que la cámara pueda funcionar. Sustitúyala inmediatamente con una batería cargada o recárguela.
No hay imágenes:	No hay ninguna imagen grabada en la tarjeta Compacta Flash.
Imagen demasiado grande:	Intentó reproducir una imagen mayor de 3200 x 2400 píxeles.

Formato JPEG incompatible:	Intentó reproducir un archivo JPEG incompatible.
Datos dañados:	Intentó reproducir una imagen con datos dañados.
RAW:	Intentó reproducir una imagen grabada en un formato RAW incompatible.
No se puede ampliar:	Intentó ampliar una imagen fotografiada con otra cámara, grabada en diferente formato o editada en un ordenador.
No se puede girar:	Intentó girar una imagen fotografiada con otra cámara, grabada en diferente formato o editada en un ordenador.
Imagen no identificada:	Intentó reproducir una imagen grabada en formato especial (formato para su uso en cámaras propiedad de otro fabricante, etc.).
Formato WAVE incompatible:	No se puede agregar una anotación de sonido a la imagen porque ésta posee un archivo de sonido grabado con un formato incorrecto.
¡Protegida!:	Intentó borrar una imagen protegida.
Demasiadas marcas la imagen:	Se marcaron demasiadas imágenes para su impresión o inclusión en una muestra de diapositivas. No se pueden procesar más.
No se puede marcar:	Intentó configurar los ajustes de impresión en un archivo que no tiene formato JPEG.
¡No se puede completar!:	No se pudieron guardar los ajustes de impresión o los valores de la muestra de diapositivas.
¡No se puede editar!:	Los ajustes de la muestra de diapositivas están dañados.
Imposible registrar imagen:	Intentó registrar una imagen grabada con otra cámara como una imagen de inicio.
No se puede cambiar:	Intentó cambiar al formato RAW una imagen fotografiada con zoom digital o que ya estaba grabada con dicho formato.

Lista de mensajes (continuación)

Los mensajes siguientes pueden aparecer en la pantalla LCD de la cámara cuando una impresora compatible con la función de impresión directa está imprimiendo. Dependiendo del modelo de impresora, algunos mensajes no se mostrarán.

No hay papel:	La cassette de papel no está insertada correctamente o no tiene papel. O bien, la alimentación de papel no funciona correctamente.
No hay tinta:	El cartucho de tinta no se ha insertado o está gastado.
Tamaño papel incompatible:	Se cargó un tamaño de papel incorrecto en la impresora.
Tamaño cartucho incompatible:	Se cargó un tamaño de cartucho de tinta incorrecto en la impresora.
Error de cassette de tinta:	Hay un problema relacionado con el cartucho de tinta.
Papel y tinta incompatibles:	El papel y la tinta son de conjuntos de impresión diferentes.
Atasco de papel:	El papel se atascó durante la impresión.
Cambio papel:	Se cambió el papel después de que se mostrará el menú de impresión.
Recargue batería impresora:	La batería de la impresora está descargada.
Error de comunicación:	Existe un error de transmisión de datos en la impresora.
Reajustar mejoras:	Intentó imprimir la imagen con un estilo diferente del que utilizó al establecer los ajustes de mejora.
¡No se puede imprimir!:	Intentó imprimir una imagen fotografiada con otra cámara, grabada en un formato diferente o editada en un ordenador.
No se puede imprimir xx:	Intentó usar los ajustes de impresión DPOF para imprimir xx imágenes que son de otra cámara, se han grabado en un formato diferente o se han editado en un ordenador.

Los mensajes siguientes pueden aparecer cuando la cámara está conectada a la impresora Bubble Jet compatible con la función de impresión directa.

Compruebe el número de error que aparece en el panel de control de la impresora Bubble Jet y consulte la Guía de iniciación rápida de la impresora.

Impresora en uso:	La impresora está imprimiendo datos de la tarjeta de memoria insertada en el ordenador o en la impresora. La impresora iniciará automáticamente la impresión de las imágenes desde la cámara una vez completada la impresión actual.
Impresora calentando:	La impresora se está calentando. Cuando esté lista, iniciará la impresión automáticamente.
No cabezal impresión:	No hay ningún cabezal de impresión instalado.
Tapa impresora abierta:	Cierre la tapa frontal de la impresora correctamente.
Error de tipo papel:	Seleccionó un tipo de papel incompatible con la impresora. Seleccione un tipo de papel compatible en el menú Estilo de impresión.
Error de papel:	Coloque la palanca de espesor de papel en la posición correcta.
Bajo nivel de tinta:	El depósito de tinta debe sustituirse cuanto antes. Prepare un nuevo depósito de tinta. Si selecciona [Continuar] en la pantalla de error, puede reiniciar la impresión.
Depósito residual lleno:	Puede reiniciar la impresión si pulsa el botón RESUME/ CANCEL (Reanudar/Cancelar) de la impresora Bubble Jet. Solicite un repuesto para el depósito de tinta gastada en la tienda donde adquirió la impresora o en el Servicio de asistencia al cliente de Canon más cercano de los que aparecen en la Lista de contactos incluida con la impresora Bubble Jet o en la Guía de iniciación rápida de la impresora Bubble Jet.
Error de impresión:	Apague la impresora y, después, vuelva a encenderla. Si el error persiste, póngase en contacto con el Servicio de asistencia al cliente de Canon más cercano de los que se muestran en la Lista de contactos incluida con la impresora Bubble Jet o en la Guía de iniciación rápida de la impresora Bubble Jet.

Uso del mando a distancia

Instalación de la batería

Instale la batería de fecha (CR2025) en el mando a distancia WL-DC100 antes de usarlo.



- Tenga especial cuidado de mantener las baterías de fecha fuera del alcance de los niños. Busque asistencia médica inmediatamente si un niño se traga una batería, ya que los fluidos corrosivos de la batería podrían dañarle el estómago o la pared intestinal.

1

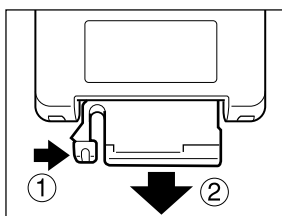

Coloque un dedo en ① y presione en la dirección de la flecha, mientras que, al mismo tiempo, coloca otro dedo en ② y quita el soporte de la batería.

2

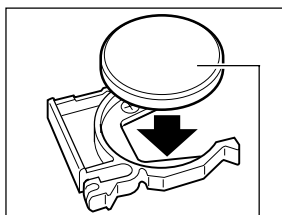

Terminal negativo (-)

Coloque la batería de fecha en el soporte correspondiente con el terminal negativo (-) hacia arriba.

3

Vuelva a colocar el soporte de la batería en el mando a distancia.

Extracción de la batería

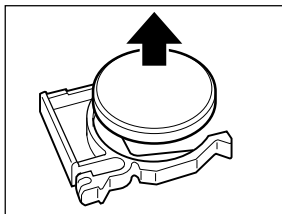

Para extraer la batería de fecha, tire de ella en la dirección de la flecha.

En caso de que deba desechar la cámara, extraiga previamente la batería de fecha para reciclarla de acuerdo con el sistema de reciclaje de su país.



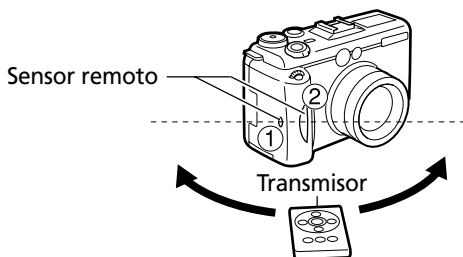

Toma de fotografías / Reproducción

El mando a distancia se puede usar para tomar o reproducir imágenes. El mando a distancia se puede usar a una distancia máxima aproximada de 5 m. (16,4 pies) de la parte frontal del sensor remoto (2) y aproximadamente a 3 m. (9,83 pies) del lateral del sensor remoto (1)



Si se ha montado en la cámara un flash Ring Lite MR-14EX Macro o Twin Lite MT-24EX Macro, el sensor remoto frontal (2) quedará bloqueado. En tal caso, oriente el mando a distancia hacia el sensor remoto lateral (1).

📷 Toma de fotografías

Pulse el botón  /  de la cámara hasta que el icono  aparezca en la pantalla y, a continuación, fotografíe la imagen.

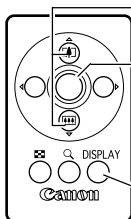

(1) Componga la imagen con los botones del zoom.

(2) Pulse el botón de obturación.

La cámara fotografiará la imagen una vez transcurrido el intervalo de tiempo establecido en [Temp sin Cable] en el menú Disparo (0 segundos, 2 segundos o 10 segundos).

- Cada vez que pulse este botón, la pantalla LCD cambiará al siguiente modo de visualización. El orden es pantalla LCD encendida (no visualizar), pantalla LCD encendida (visualización detallada) y pantalla LCD apagada.

Uso del mando a distancia (continuación)

▶ Reproducción

El icono  aparece en la pantalla.

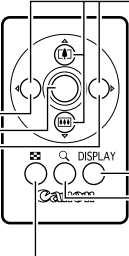
- 
- En el modo de ampliación, estos botones permiten desplazar el área ampliada por la imagen.
 - En el modo de reproducción de índices, estos botones mueven la selección de la imagen.
 - Cada vez que pulse este botón, cambiará el modo de visualización.
 - La visualización cambia entre ampliaciones de aproximadamente 2,5; 5 y 10.
 - Mostrar imágenes en conjuntos de nueve (reproducción de índices)
 - Mostrar la imagen anterior.
 - Reproducir imágenes de película
 - Mostrar la imagen siguiente



- El intervalo de funcionamiento del mando a distancia se reduce en las circunstancias siguientes.
 - Cuando el mando a distancia forma un ángulo con respecto al sensor remoto.
 - Cuando una luz intensa ilumina la cámara.
 - Cuando la carga de la batería es insuficiente.



- Las funciones de impresión y edición de películas no están disponibles.

Uso de un flash externo (opcional)

Mediante un flash externo (se vende por separado) puede conseguir que la apariencia de sus fotografías con flash sea aún más clara y natural. La función de exposición automática de la cámara es compatible con los dispositivos Canon Speedlite 220EX, 380EX, 420EX o 550EX, el flash Ring Lite MR-14EX Macro o el flash Twin Lite MT-24EX Macro (p. 180). (Excepto en el modo **M** o cuando la opción [Ajuste Flash] está establecida en [Manual].) Otros flashes podrían dispararse manualmente o no dispararse. Consulte el manual del flash.

- Algunas de las funciones especificadas en los manuales correspondientes a los modelos Speedlite 220EX, 380EX, 420EX, 550EX, al flash Ring Lite MR-14EX Macro y al flash Twin Lite MT-24EX Macro no podrán realizarse en esta cámara. Lea esta guía antes de utilizar uno de dichos flashes en la cámara.

1

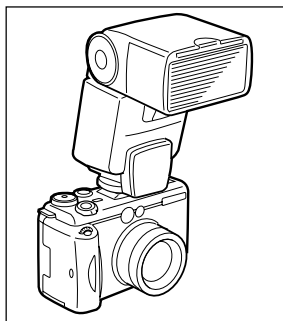







Coloque el flash en la zapata para accesorios de la cámara.

2

Encienda el flash externo y coloque la palanca de modo en la posición  (Disparo).

3

Coloque el dial de modo en una posición que no sea  o . Speedlite 220EX, 380EX, 420EX, 550EX, flash Ring Lite MR-14EX Macro o flash Twin Lite MT-24EX Macro

- El flash ajustará automáticamente su salida en los modos , , , , **P**, **Tv** y **Av** al establecer [Ajuste Flash] en [Auto]. La velocidad de obturación máxima para la sincronización del flash es de 1/250 segundos.
- En el modo **M** o cuando la opción [Ajuste Flash] esté establecida en [Manual], el flash se disparará con ajustes manuales. En este caso, la velocidad de obturación máxima para la sincronización del flash es de 1/250 segundos. Establezca la abertura en un valor adecuado según el número guía del flash y la distancia al sujeto. Compruebe el ajuste de sensibilidad ISO, ya que el número guía del flash cambiará con el valor ISO.

Uso de un flash externo (opcional) (continuación)

- Si establece la opción [Ajuste Flash] en [Manual], podrá ajustar la salida del flash. Si establece la opción [Ajuste Flash] en [Auto], podrá ajustar la compensación de la exposición con flash (p. 100).
- En el modo **M** o cuando [Ajuste Flash] está establecido en [Manual], la salida de un flash montado externamente se puede ajustar en la pantalla de ajuste de salida del flash (p. 101). Cuando en la cámara hay montado un flash Speedlite 550EX, Ring Lite MR-14EX Macro o Twin Lite MT-24EX Macro, la salida del flash puede ajustarse desde el propio flash o desde la cámara. Para hacerlo desde el flash, se recomienda usar el modo manual. También puede ajustar el flash cuando la cámara se establece en el modo de compensación de la exposición con flash automático E-TTL si cambia el ajuste de compensación de la exposición con flash. En esta situación, el ajuste +2 dispara el flash a intensidad máxima.
Para disparar con el flash, se recomienda establecer el balance de blancos en el ajuste WB (Flash).

Otros flashes de Canon



- Puesto que el resto de los flashes se dispara con intensidad completa, ajuste la velocidad de obturación y la apertura en consecuencia. Ajuste la velocidad de obturación en 1/125 segundos o menos, y la apertura en el valor más adecuado para el número guía del flash y la distancia al objeto. Se recomienda ajustar el balance de blancos en WB (Flash) para realizar fotografías.

4 Pulse el botón de obturación hasta la mitad para enfocar.

- El flash estará cargado cuando el piloto se encienda.

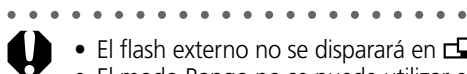
5 Pulse el botón de obturación hasta el final de su recorrido para fotografiar la imagen.



- El flash externo no se disparará en ,  o en el modo Disparo continuo.
- El modo Rango no se puede utilizar en fotografías con flash. Si el flash se dispara, sólo se grabará la primera imagen.
- Tenga en cuenta que los flashes de alto voltaje con contactos o accesorios múltiples de otros fabricantes podrían causar averías en la cámara.



- Las siguientes funciones pueden utilizarse con los modelos 220EX, 380EX, 420EX o 550EX de Speedlite.
 - Exposición Automática (utilice el modo E-TTL con el modelo 550EX)
 - Bloqueo de FE (esta función no está disponible en el modo **M**).
 - Sinc. de Flash (1ª Cortina/2ª Cortina) (la 2ª Cortina es prioritaria con Speedlite 550EX)
 - Sincronización con luz diurna
 - Sincronización lenta
 - Compensación de la exposición con flash (cuando se usa un Speedlite 550EX, si los ajustes de exposición del flash se realizan desde la cámara y el flash, el ajuste de compensación de la exposición con flash del 550EX tiene preferencia cuando el flash se establece en el modo E-TTL. El ajuste de compensación de la exposición con flash de la cámara no se activará.)
 - Zoom Automático (no disponible con el modelo 220EX)

Cómo montar el flash Ring Lite MR-14EX Macro y Twin Lite MT-24EX Macro

Es necesario utilizar el adaptador de lentes de conversión LA-DC58B (se vende por separado) para montar el flash Ring Lite MR-14EX Macro o Twin Lite MT-24EX Macro en la cámara.

1

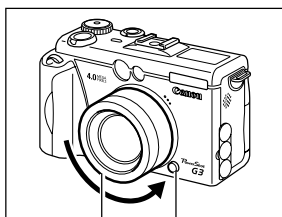

Anillo Botón de liberación del anillo

Pulse el botón de liberación del anillo y quite el anillo exterior de la lente.

2

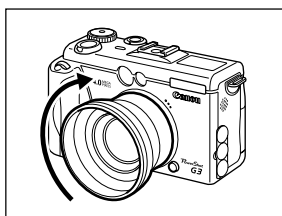

Coloque el adaptador de lentes de conversión de modo que el punto • coincida con el de la cámara y gírelo en la dirección de la flecha.

- Si piensa incorporar una lente para primeros planos 250D (p. 184), hágalo después de colocar este adaptador.

3

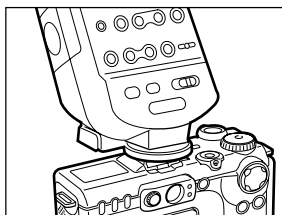

Coloque el controlador en la zapata para accesorios de la cámara.

4

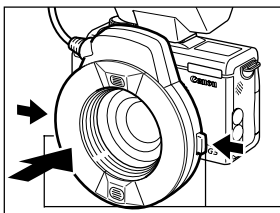

Ring Lite MR-14EX Macro

Mantenga pulsados los botones de liberación de ambos lados del flash Ring Lite MR-14EX Macro y ajústelo en el adaptador de lentes de conversión.

botones de liberación

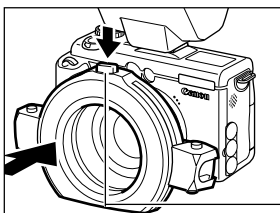

Twin Lite MT-24EX Macro

Mantenga pulsado el botón de liberación de la parte superior del anillo externo y ajústelo en el adaptador de lentes de conversión.

botón de liberación

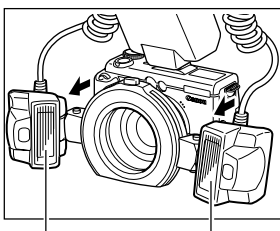

Coloque las cabezas del flash en los soportes correspondientes.

Cabezas del flash

5

Pulse el botón  y establezca el [filtro ND] en [ON].

- Modo Macro (p. 69)
- Filtro ND (p. 110)

Uso de un flash externo (opcional) (continuación)



- Cuando utilice un flash Ring Lite MR-14EX Macro o Twin Lite MT-24EX Macro, podrá disparar en el modo de compensación de la exposición con flash automático E-TTL si ajusta el modo de disparo de la cámara en **P**, **Tv** o **Av**. Se recomienda establecer la abertura en el modo **Av** o **M** para la fotografía macro con flash.
- Las funciones siguientes se pueden utilizar con un flash Ring Lite MR-14EX Macro o Twin Lite MT24EX Macro montados.
 - Compensación de la exposición con flash automático E-TTL
 - Bloqueo de FE
 - Sinc. de Flash (1ª Cortina/2ª Cortina) (la 2ª Cortina es prioritaria con el flash MR-14EX o MT-24EX)
 - Sincronización con luz diurna
 - Sincronización lenta
 - Compensación de la exposición con flash
- Cuando se utiliza el flash Ring Lite MR-14EX Macro o Twin Lite MT-24EX Macro, el ajuste de compensación de la exposición con flash del flash externo tiene preferencia cuando el flash se ajusta en el modo E-TTL y se establece un valor de compensación de la exposición con flash distinto de 0. La compensación de la exposición con flash de la cámara no se activará a menos que el ajuste de exposición con flash del flash externo esté establecido en 0.

Uso de lentes de conversión (opcional) / lentes para primeros planos (opcional)

Se requiere el adaptador de lentes de conversión LA-DC58B, que se vende por separado, para utilizar lentes de conversión y de primeros planos con la cámara, por ejemplo, el convertidor granangular WCDC58N, el convertidor tele TC-DC58N y la lente para primeros planos 250D (58 mm) (todos se venden por separado). (El convertidor granangular WC-DC58 y el convertidor tele TC-DC58 para PowerShot G1/G2 no se recomiendan, ya que pueden producirse problemas durante la toma de fotografías.)



- Asegúrese de que el convertidor granangular, el convertidor tele y la lente para primeros planos están firmemente enroscados en el adaptador. Si se aflojan y desprenden, los fragmentos de cristal podrían causar lesiones.
- Nunca oriente el convertidor granangular, el convertidor tele y la lente para primeros planos directamente al sol o a una fuente de luz intensa.

Convertidor granangular WC-DC58N

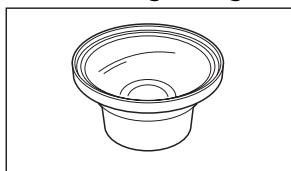

Esta lente de conversión y amplificación de 58 mm de diámetro, permite tomar fotografías de tipo gran angular. Asimismo, cambia la distancia focal de la lente de la cámara en un factor de 0,7x.

Convertidor tele TC-DC58N

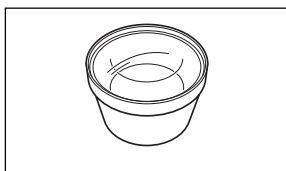

Esta lente de conversión y amplificación de 58 mm de diámetro, permite tomar fotografías de tipo teleobjetivo. Asimismo, cambia la distancia focal de la lente de la cámara en un factor de 1,75x.



- Es posible que los flashes externos no puedan ajustar automáticamente su salida si se ha montado una lente de conversión en la cámara.
- No coloque filtros ni parasoles en ninguno de los convertidores.
- Si utiliza el flash incorporado para disparar, es posible que el convertidor granangular o el convertidor tele bloqueen parte de la imagen, lo que la oscurecería.
- Si utiliza el visor para disparar, es posible que el convertidor utilizado bloquee parte de la imagen.
- Utilice la lente de conversión granangular con la distancia focal ajustada al valor máximo de gran angular.
- Utilice la lente de conversión tele con la distancia focal ajustada al valor máximo de teleobjetivo. En otros ajustes de zoom la imagen no se visualizará correctamente.

Uso de lentes de conversión (opcional) / lentes para primeros planos (opcional) (continuación)

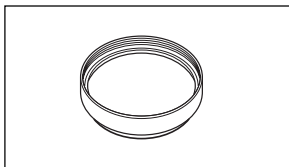

Lente para primeros planos 250D (58 mm)

Esta lente (diámetro: 58 mm) facilita la toma de fotografías en modo Macro. Con la cámara en este modo, podrá tomar fotografías de objetos que se encuentren a 10 cm. (3,9 pdas.) de distancia de la lente.



- Se recomienda utilizar un flash Ring Lite MR-14EX Macro o Twin Lite MT-24EX Macro para realizar fotografías con flash con la lente para primeros planos montada en la cámara.
- Si utiliza el flash incorporado para disparar, es posible que el convertidor granangular o el convertidor tele bloqueen parte de la imagen del visor, lo que la oscurecería.
- Si utiliza el visor para disparar, es posible que el convertidor utilizado bloquee parte de la imagen.
- Cuando utilice la lente para primeros planos, ajuste la distancia focal de la lente de la cámara a teleobjetivo.

Montaje de lentes

1

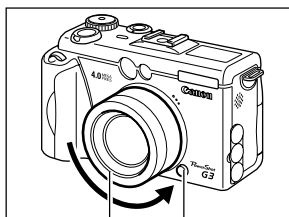

Anillo Botón de liberación del anillo

Pulse el botón de liberación del anillo y quite el anillo que rodea a la lente de la cámara.

2

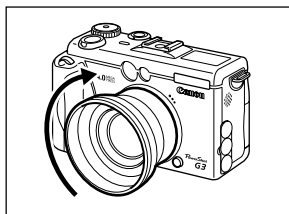

Coloque el adaptador de lentes de conversión de modo que el punto • coincida con el de la cámara y gírelo en la dirección de la flecha.

3

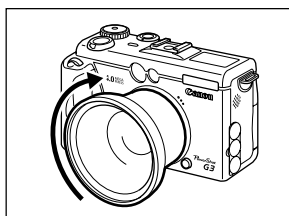

Convertidor granangular WC-DC58N montado

Enrosque la lente en la dirección de las flechas.



- Puesto que la imagen que aparece en el visor no cambia al instalar una lente de conversión, utilice la pantalla LCD para componer las imágenes.
- Tenga en cuenta que las imágenes no se fusionarán correctamente en el ordenador con el programa PhotoStitch suministrado si se disparan en el modo  con una lente de conversión o para primeros planos.
- Para proteger las lentes de conversión, sujételas con una mano mientras las enrosca a la cámara con la otra.
- Antes de utilizar la lente de conversión, elimine por completo la suciedad y el polvo acumulados mediante un cepillo con pera de aire. La cámara podría enfocar los restos de suciedad.
- Tome las precauciones apropiadas al manipular la lente de conversión, ya que podría ensuciarla fácilmente con la yema de los dedos.

Uso de un cargador o kit de cables para la batería del coche (opcional)

Es posible utilizar un cargador o un kit de cables para la batería del coche CR560 (opcional) para cargar las baterías o alimentar la cámara desde la toma del encendedor del coche. También puede cargar la batería BP-511 o BP-512 (opcional) desde una fuente de alimentación de uso doméstico sin necesidad de usar la cámara; para ello, conecte el alimentador de corriente CA-560 (suministrado con el adaptador de carga) al cargador o al kit de cables para la batería del coche CR-560.

Uso de la toma del encendedor del coche como fuente de alimentación

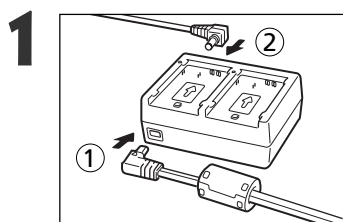

Conecte el cable de alimentación y el cable para batería de coche al cargador.

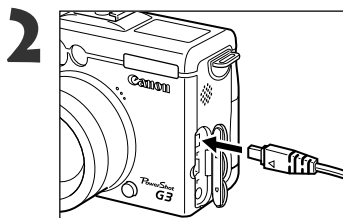

Conecte el cable de alimentación al terminal DC IN de la cámara.

- Confirme que la alimentación de la cámara está desconectada.

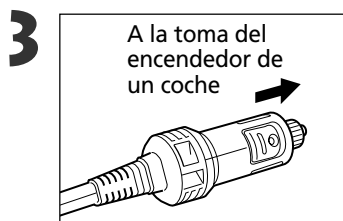

Con el motor en funcionamiento, enchufe el cable para batería de coche a la toma del encendedor.

- Asegúrese de que el motor está en funcionamiento también al desenchufar.

4 Encienda la cámara.



- Asegúrese siempre de que el motor del coche está en marcha al utilizar el cargador o el kit de cables para la batería del coche CR-560. En caso contrario, la batería del coche podría descargarse. Desenchufe siempre el kit antes de apagar el motor del coche.
- El cargador de batería de coche sólo se puede usar en un coche con conexión negativa a tierra. No se puede usar en coches con conexión positiva a tierra.

Sustitución de la batería de fecha

Si el menú Ajustar Fecha/Hora aparece cuando la cámara está encendida, se debe a que la carga de la batería de fecha está baja y los ajustes de fecha y hora se han perdido. Sustituya la batería por una batería genérica de litio tipo botón CR2016 mediante el siguiente procedimiento.

Tenga en cuenta que la primera batería de fecha puede agotarse relativamente pronto con respecto a la fecha de adquisición de la cámara. Esto se debe a que se instala en la cámara en el punto de fabricación, no en el punto de venta.



- Tenga especial cuidado en mantener las baterías de fecha fuera del alcance de los niños. Busque asistencia médica inmediatamente si un niño se traga una batería, ya que los fluidos corrosivos de la batería podrían dañarle el estómago o la pared intestinal.

1

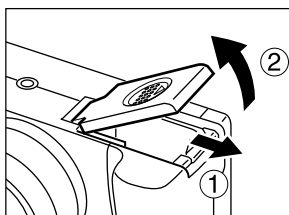

Apague la cámara y deslice la tapa de la batería en la dirección de las flechas (p. 19).

2

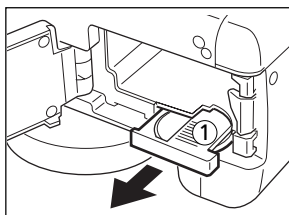

Empuje el punto ① con la punta del dedo mientras tira hacia afuera del soporte de la batería de fecha para extraerlo.

3

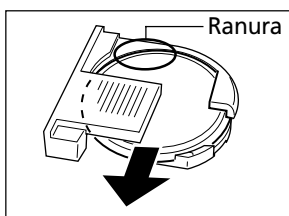

Inserte una uña en la ranura de la batería de fecha y empújela hacia afuera en la dirección que indica la flecha.

4

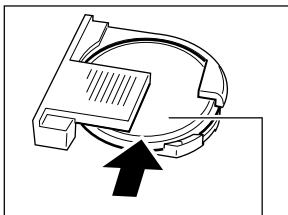

Terminal negativo (-)

Coloque la nueva batería de fecha en el soporte correspondiente con el terminal negativo (-) hacia arriba.

5

Vuelva a colocar el soporte de la batería de fecha y, después, cierre la tapa.

En caso de que deba desechar la cámara, extraiga previamente la batería de fecha para reciclarla de acuerdo con el sistema de reciclaje de su país.



Cuidado y mantenimiento de la cámara

Siga los procedimientos que se indican a continuación para limpiar el cuerpo de la cámara, la lente, el visor, la pantalla LCD y otras partes.

Cuerpo de la cámara	Limpié el cuerpo de la cámara con un paño suave o un limpiador para cristales de gafas.
Lente	En primer lugar, utilice un cepillo con pera de aire para eliminar el polvo y la suciedad; a continuación, limpie suavemente la lente con un trapo suave para quitar la suciedad restante. <ul style="list-style-type: none">• No utilice limpiadores sintéticos en el cuerpo o la lente de la cámara. Si no consigue eliminar la suciedad, póngase en contacto con el Servicio de asistencia al cliente de Canon más cercano.
Visor	Para eliminar el polvo y la suciedad, utilice un cepillo con pera de aire. En caso necesario, limpie suavemente el visor y la pantalla LCD con un trapo suave o un limpiador para cristales de gafas a fin de eliminar las acumulaciones de suciedad persistente.
Pantalla LCD	<ul style="list-style-type: none">• Nunca frote ni presione fuertemente la pantalla LCD. Estas acciones pueden dañarla u ocasionar otros problemas.





- Nunca utilice disolventes, benceno, limpiadores sintéticos o agua para limpiar la cámara. Estas sustancias pueden alterar o dañar el equipo.

Solución de problemas

Problema	Causa	Solución
La cámara no funciona	La alimentación no está conectada	<ul style="list-style-type: none"> • Encienda la cámara. ➔ Consulte <i>Activación y desactivación de la alimentación</i> (p. 28).
	La tapa de la ranura de la tarjeta Compacta Flash o de la batería está abierta	<ul style="list-style-type: none"> • Compruebe que la tapa de la ranura de la tarjeta Compacta Flash o de la batería está correctamente cerrada.
	Voltaje de la batería insuficiente (en la pantalla parpadea [Lb] (batería baja))	<ul style="list-style-type: none"> • Cargue completamente la batería o utilice una fuente de alimentación de uso doméstico. • Utilice un alimentador de corriente.
	Contacto deficiente entre los terminales de la cámara y la batería	<ul style="list-style-type: none"> • Limpie los terminales con un trapo limpio y seco.
La cámara no graba La lente no se retrae	La cámara está en el modo Reproducción o en el modo Ordenador/Impresora	<ul style="list-style-type: none"> • Ajuste la cámara en el modo Disparo. ➔ Consulte <i>Cómo alternar entre los modos Disparo y Reproducción</i> (p. 31).
	El flash se está cargando (indicador naranja parpadeando)	<ul style="list-style-type: none"> • Espere hasta que el indicador naranja deje de parpadear y quede fijo, lo que indicará que el flash está cargado; a continuación, pulse el botón de obturación.
	Tarjeta Compacta Flash llena	<ul style="list-style-type: none"> • Inserte una tarjeta Compacta Flash nueva. • Si es necesario, descargue las imágenes en un ordenador y elimínelas de la tarjeta CF para crear espacio.
	La tarjeta Compacta Flash no está formateada correctamente	<ul style="list-style-type: none"> • Formatee la tarjeta Compacta Flash. ➔ Consulte <i>Formatear una tarjeta Compacta Flash</i> (p. 131). • Si al formatear la tarjeta de nuevo no se soluciona el problema, es posible que los circuitos lógicos de la tarjeta estén dañados. Póngase en contacto con el Servicio de asistencia al cliente de Canon más cercano.
	La tapa de la ranura de la tarjeta Compacta Flash o de la batería está abierta con la cámara encendida	<ul style="list-style-type: none"> • Cierre la tapa de la ranura de la tarjeta Compacta Flash o de la batería y, a continuación, apague la cámara.
	La tapa de la batería o la tapa de la ranura de la tarjeta Compacta Flash estaban abiertas mientras la cámara grababa en la tarjeta Compacta Flash (suena una señal de advertencia)	<ul style="list-style-type: none"> • Cierre la tapa de la ranura de la tarjeta Compacta Flash o de la batería y, a continuación, cierre la tapa de la lente.

Solución de problemas (continuación)

Problema	Causa	Solución
La batería se consume rápidamente	La capacidad de la batería ha disminuido por haber estado en desuso durante un año o más después de haberla cargado completamente	<ul style="list-style-type: none"> • Sustituya la batería por una nueva.
	Se ha agotado la vida de la batería	<ul style="list-style-type: none"> • Sustituya la batería por una nueva.
La batería no se carga	¿Está encendida la cámara?	<ul style="list-style-type: none"> • Apague la cámara.
	Se ha agotado la vida de la batería	<ul style="list-style-type: none"> • Sustituya la batería por una nueva.
	Contacto deficiente entre la cámara y el alimentador de corriente	<ul style="list-style-type: none"> • Limpie los terminales de la batería con un trapo limpio y seco. • Conecte correctamente el enchufe CC del alimentador de corriente al terminal DC IN de la cámara. • Conecte el cable de alimentación al adaptador de corriente e inserte el enchufe correctamente en la toma eléctrica.
La imagen está borrosa o desenfocada	La cámara se ha movido	<ul style="list-style-type: none"> • Tenga cuidado de no mover la cámara cuando pulse el botón de obturación. • Utilice un trípode con velocidades de obturación lentas cuando aparezca la advertencia de movimiento de la cámara .
	La función de autoenfoco no funcionó correctamente debido a una obstrucción de la luz de ayuda de AF	<ul style="list-style-type: none"> • Tenga cuidado de no bloquear la luz de ayuda de AF con los dedos u otros elementos.
	La luz de ayuda de AF está desactivada	<ul style="list-style-type: none"> • Establezca la luz de ayuda de AF en [On]. ➔ Consulte <i>Menú Grabación</i> (p. 158)
	El objeto está fuera del rango de enfoque	<ul style="list-style-type: none"> • Asegúrese de que hay al menos 50 cm. (1,6 pies) entre la lente de la cámara y el objeto. • Utilice el modo Macro para tomar primeros planos de objetos situados a una distancia comprendida entre 5 y 50 cm. (0,16 y 1,6 pies) con el valor máximo de gran angular y entre 15 y 50 cm. (0,49 y 1,6 pies) con el valor máximo de teleobjetivo.
El objeto de la imagen grabada está demasiado oscuro	Luz insuficiente para tomar la fotografía	<ul style="list-style-type: none"> • Active el flash incorporado. • Utilice un flash externo de gran potencia.
	El objeto está oscuro en comparación con el fondo	<ul style="list-style-type: none"> • Ajuste la compensación de exposición con un valor positivo (+). • Utilice el bloqueo de AE o la función de medición en un punto. ➔ Consulte <i>Bloqueo del ajuste de la exposición (bloqueo de AE)</i> (p. 97) y <i>Cómo alternar entre los modos de medición de la luz</i> (p. 83)



Problema	Causa	Solución
El objeto de la imagen grabada está demasiado oscuro	El objeto está demasiado alejado del alcance del flash	<ul style="list-style-type: none"> • Para utilizar el flash incorporado, tome la fotografía dentro de una distancia comprendida en el intervalo de 70 cm. a 5 m. (2,3 a 16,4 pies) con el valor máximo de gran angular y de 70 cm. a 4 m. (2,3 a 13,1 pies) con el valor máximo de teleobjetivo. • Utilice un flash externo de gran potencia. • Aumente la sensibilidad ISO y realice la fotografía. Consulte <i>Modificación de la velocidad ISO</i> (p. 92)
El objeto de la imagen grabada está demasiado iluminado	El objeto está demasiado cerca	<ul style="list-style-type: none"> • Ajuste la salida del flash con la función de compensación de la exposición del flash (p. 100).
	El objeto está demasiado iluminado en comparación con el fondo	<ul style="list-style-type: none"> • Ajuste la compensación de la exposición con un valor negativo (-). • Utilice el bloqueo de AE o la función de medición en un punto. ➔ Consulte <i>Bloqueo del ajuste de la exposición (bloqueo de AE)</i> (p. 97) y <i>Cómo alternar entre los modos de medición de la luz</i> (p. 83)
	La luz brilla directamente en el objeto o se refleja en la cámara desde éste	<ul style="list-style-type: none"> • Cambie el ángulo de disparo.
	El flash está activado	<ul style="list-style-type: none"> • Ajuste el flash a automático o desactivado.
El flash no funciona	El flash está desactivado	<ul style="list-style-type: none"> • Ajuste el flash a automático o activado.
La imagen no aparece en el televisor	Ajuste incorrecto del sistema de vídeo	<ul style="list-style-type: none"> • Establezca el sistema de vídeo en el valor adecuado, NTSC o PAL, para su televisor (p. 165).
	El modo de disparo está establecido en  (Ayuda de Stitch)	<ul style="list-style-type: none"> • La imagen no aparecerá en un televisor en el modo  (Ayuda de Stitch). Fotografe la imagen en un modo diferente.
El zoom no funciona	Se movió la palanca de zoom mientras se disparaba en el modo Película	<ul style="list-style-type: none"> • Ajuste el zoom antes de disparar en el modo Película.
La lectura de imágenes de la tarjeta Compacta Flash es lenta	La tarjeta Compacta Flash en uso se formateó en un dispositivo diferente	<ul style="list-style-type: none"> • Utilice una tarjeta CF formateada con esta cámara. ➔ Consulte <i>Formatear una tarjeta Compacta Flash</i> (p. 131)
La grabación de imágenes en la tarjeta Compacta Flash tarda demasiado		

Especificaciones

Todos los datos están basados en los estándares de prueba de Canon. Sujetos a cambios sin previo aviso.

PowerShot G3

Píxeles efectivos de la cámara:	4 millones aprox.
Sensor de imagen:	1/1,8 pda. CCD (número total de píxeles: 4,1 millones aprox.)
Lente:	7,2 (W) - 28,8 (T) mm (equivalente a película de 35 mm: 35 - 140 mm) F 2,0 (W) - 3,0 (T)
Zoom digital:	Un máximo de aproximadamente 3,6 veces (hasta 14 veces en combinación con el zoom óptico)
Visor óptico:	Visor de zoom de imagen real Campo de visión de aproximadamente el 83% Ajuste óptico de -3 a +1m ⁻¹ (equivalente de dioptrías)
Pantalla LCD:	Pantalla LCD a color TFT de silicón policristalina de baja temperatura, 1,8 pdas./Campo de visión del 100%
Método de autoenfoque:	Autoenfoque TTL (continuo o simple) Puede utilizarse el Bloqueo de enfoque y el Enfoque manual
Punto de enfoque:	1 punto de enfoque (puede usarse cualquier posición)
Distancia de disparo: (desde el extremo del tubo de lente)	AF normal: 50 cm. (1,6 pies) - Macro AF: 5 cm. (W) / 15 cm. (T) - 50 cm. (0,16 pies (W) / 0,49 pies (T) — 1,6 pies) Enfoque manual: 5 cm. (W) / 15 cm. (T) - (0,16 pies (W) / 0,49 pies (T) - ∞)
Obturador:	Obturador mecánico y electrónico
Velocidades de obturación:	15 - 1/2000 seg. Las velocidades de obturación de 1,3 seg. o menos están disponibles en los modos Prioridad de obturación y Manual Las velocidades de obturación lentas de 1,3 segundos o superiores funcionan con reducción de ruido
Método de medición de luz:	Evaluación, Medición promediada con ponderación central o Medición en un punto (Central o Punto AF)
Método de control de exposición:	Programa AE, AE con prioridad de obturación, AE con prioridad a la abertura o Control de exposición manual Puede utilizarse el Bloqueo de AE
Compensación de la exposición:	± 2,0 paradas (a incrementos de parada de 1/3) Puede utilizarse el rango estimado de exposición automática (AEB)
Sensibilidad (velocidad de película equivalente):	Auto y equivalente a ISO 50, ISO 100, ISO 200 e ISO 400
Balance de blancos:	Balance de blancos automático TTL, balance de blancos preajustado (ajustes disponibles: Luz de día, Nublado, Tungsteno, Fluorescente, Fluorescente H o Flash) o Balance de blancos personalizado (Personalizado1 / Personalizado2)

Flash incorporado:	Auto, On, Off Reducción de ojos rojos activada: Reducción de ojos rojos automática / Reducción de ojos rojos activada / desactivada Reducción de ojos rojos desactivada: On / Off
Alcance del flash:	70 cm. -5,0 m. (2,3 - 16,5 pies) (W), 70 cm. - 4,0 m. (2,3 - 13,1 pies) (T) (Cuando la sensibilidad está ajustada a un equivalente ISO 100)
Terminales para flash externo:	Terminales de sincronización en la zapata para accesorios Se recomienda utilizar los siguientes flashes externos: Canon Speedlite 220EX, 380EX, 420EX, 550EX, Ring Lite MR-14EX Macro y Twin Lite MT-24EX Macro
Compensación de la exposición con flash:	±2,0 paradas (a incrementos de parada de 1/3), bloqueo de FE, Sinc. lenta y Flash 1ª Cortina/2ª Cortina
Modos de disparo:	Auto Zona creativa: Programa, prioridad a la velocidad de obturación, prioridad a la abertura, Manual, Personalizar1 y Personalizar2. Zona de imágenes: Retrato, Paisaje, Escena nocturna, Ayuda de Sticht y Película
Disparo continuo:	 : 1,5 imágenes/seg. aprox.  : 2,5 imágenes/seg. aprox. (Modo Grande / Fina con el visor LCD desactivado)
Temporizador:	Activa el obturador después de un retardo de 2 a 10 segundos
Mando a distancia:	Puede utilizarse con los modos Disparo y Reproducción (el mando a distancia se incluye en el kit de la cámara) Al disparar, la imagen se captura en el momento, 2 o 10 segundos después de haber pulsado el botón de obturación
Toma de fotografías con conexión al ordenador:	Disponible (se incluye un programa de software exclusivo en el kit de la cámara)
Soportes de grabación:	Tarjeta Compacta Flash (Tipo I y Tipo II)
Formato de archivos:	Norma de diseño para el sistema de archivos de la cámara, conforme al estándar DPOF
Formato de grabación	Imágenes fijas: JPEG (Exif 2.2)* ¹ o RAW
Películas de imágenes:	AVI (datos de imagen: JPEG, datos de audio: WAVE [monaural])
Modo de compresión JPEG:	Extra-máxima, Máxima, Normal
Número de píxeles de grabación:	Imágenes fijas: Grande: 2272 x 1704 píxeles Media 1: 1600 x 1200 píxeles Media 2: 1024 x 768 píxeles Pequeña: 640 x 480 píxeles Película: 320 x 240 píxeles (3 min. aprox.)* 160 x 120 píxeles (3 min. aprox.)* 15 imágenes/seg. aprox. * Los datos entre paréntesis se refieren a la longitud de película máxima por disparo.

Modos de reproducción:	Una a una (puede verse el histograma), Índice (9 miniaturas), Ampliada (10x aprox. (máx.) en pantalla LCD), Anotaciones de sonido (hasta 60 seg.), Muestra de diapositivas o Salida de imagen directa a la impresora (CP-100 / CP-10 e impresora Bubble Jet con función de impresión directa)
Idiomas:	12 idiomas disponibles para los menús y los mensajes (español, inglés, alemán, francés, holandés, danés, finlandés, italiano, noruego, sueco, chino y japonés)
Ajustes de Mi cámara (personalizar):	Los ajustes Activar imagen, Activar sonido, Sonido obturad., Sonido Oper. y Sonido Temp. se pueden personalizar a través de los métodos siguientes. 1. Con las imágenes y sonidos grabados en la cámara. 2. Con datos descargados del ordenador mediante el software suministrado.
Interfaz:	Bus serie universal (USB) (mini-B) (seleccione Normal o PTP), Salida de audio/vídeo (permite seleccionar NTSC o PAL, sonido monaural)
Fuente de alimentación:	1. Batería recargable de ion-litio (tipo: BP-511) (incluida en el kit de la cámara/opcional) 2. Batería recargable de ion-litio (tipo: BP-512) (opcional) 3. Alimentador de corriente CA-560 (incluido en el kit de la cámara) 4. Adaptador para batería de coche (se requiere el cargador o el kit de cables para batería de coche CR-560 opcional)

Temperatura de funcionamiento: 0 - 40° C (32 - 104° F)

Humedad de funcionamiento: 10 - 90 %

Dimensiones (ancho x fondo x alto): 121,0 x 73,9 x 69,9 mm (4,8 x 3,0 x 2,5 pdas.) sin contar los salientes

Peso: 410 g. (14,5 oz.) aprox. (sólo el cuerpo de la cámara)

*1 Esta cámara digital admite Exif 2.2 (también denominada "Impresión Exif"). La impresión Exif es un estándar que mejora la comunicación entre las cámaras digitales y las impresoras. Si establece una conexión con una impresora compatible con la impresión Exif, los datos de imágenes de la cámara se usarán y optimizarán en el momento de realizar la fotografía, lo que permite obtener imágenes impresas de gran calidad.

Rendimiento de la batería

	Número de fotografías		Tiempo de reproducción
	Pantalla LCD encendida	Pantalla LCD apagada	
Batería BP-511/512 (totalmente cargada)	450 imágenes aprox.	1050 imágenes aprox.	360 minutos aprox.

* Los datos anteriores reflejan las condiciones de prueba estándar de Canon. Las cifras actuales pueden variar en función de los ajustes y las condiciones de disparo.

* No se incluyen los datos de película.

* A bajas temperaturas, el rendimiento de la batería puede disminuir y el icono de batería baja puede aparecer rápidamente. Para mejorar el rendimiento en estas condiciones, puede calentar la batería en un bolsillo antes de usarla.















Toma de fotografías: A temperatura ambiente normal (23° C o 73° F), se alterna el valor máximo de gran angular y el valor máximo de teleobjetivo a intervalos de 20 segundos con flash en uno de cada cuatro disparos y se apaga y enciende la cámara cada ocho disparos. Se utiliza la tarjeta Compacta Flash. A temperatura ambiente normal (23° C o 73° F), reproducción continua de una imagen cada 5 segundos. Se utiliza la tarjeta Compacta Flash.





Reproducción:







- En la página 17 puede consultar las precauciones para la manipulación de baterías.

Tarjetas Compacta Flash y capacidades estimadas (imágenes grabables)

		FC-16M	FC-32M	FC-64M	FC-128M	FC-256MH*	
L (Grande)	2272 x 1704 píxeles		7	14	30	61	123
			13	27	54	110	222
			26	54	110	220	443
M 1 (Media)	1600 x 1200 píxeles		14	30	61	122	246
			26	54	109	219	440
			52	108	217	435	868
M 2 (Media)	1024 x 768 píxeles		25	53	107	215	431
			46	94	189	379	762
			84	174	349	700	1390
S (Pequeña)	640 x 480 píxeles		58	120	241	482	962
			94	196	393	788	1563
			165	337	676	1355	2720
RAW	2272 x 1704 píxeles	3	7	15	31	65	
Película	320 x 240 píxeles		44 seg.	91 seg.	183 seg.	368 seg.	735 seg.
	160 x 120 píxeles		118 seg.	242 seg.	486 seg.	973 seg.	1954 seg.

- Los números reflejan las condiciones estándar de disparo establecidas por Canon. Las cifras totales pueden variar de acuerdo con las condiciones de disparo y del objeto fotografiado, y dependiendo del modo de disparo.
 - Los valores siguientes son tiempos máximos aproximados de grabación para las secuencias de películas:
 : 3 minutos,  : 3 minutos. Los valores máximos del gráfico indican el modo de disparo continuo.
 -  (Extra-máxima),  (Máxima) y  (Normal) indican el índice de compresión relativa.
- * La tarjeta Compacta Flash Canon FC-256MH no se vende en algunos países.

Tamaños aproximados de archivos de imágenes (calculados)

Resolución	Compresión		
			
L (2272 x 1704 píxeles)	2002 KB	1116 KB	556 KB
M1 (1600 x 1200 píxeles)	1002 KB	558 KB	278 KB
M2 (1024 x 768 píxeles)	570 KB	320 KB	170 KB
S (640 x 480 píxeles)	249 KB	150 KB	84 KB
RAW	3780 KB		
Películas	 (320 x 240 píxeles)	330 KB/sec	
	 (160 x 120 píxeles)	120 KB/sec	

Batería BP-511 o BP-512 (opcional)

Tipo:	Batería recargable de ion-litio
Voltaje nominal:	7,4 V
Capacidad nominal:	1100 mAh
Ciclos de carga:	300 aprox.
Temperatura de funcionamiento:	0 a 40° C (32 a 104° F)
Dimensiones:	38 x 55 x 21 mm (1,5 x 2,2 x 0,8 pdas.)
Peso:	70 g. (2,5 oz.) aprox.

Alimentador de corriente CA-560

Voltaje de entrada	100 a 240 V de CA (50 a 60 Hz) 60 VA (100 V) a 75 VA (240 V)
Salida nominal:	9,5 V y 2,7 A
Temperatura de funcionamiento:	0 a 40° C (32 a 104° F)
Dimensiones:	57 x 28 x 104 mm (2,2 x 1,1 x 4,1 pdas.) (sólo el cuerpo)
Peso:	180 g. (6,3 oz.) aprox.

Mando a distancia WL-DC100

Alimentación eléctrica:	Batería de botón de litio CR2025
Temperatura de funcionamiento:	0 a 40° C (32 a 104° F)
Dimensiones:	35 x 6,5 x 56,6 mm (1,4 x 0,3 x 2,2 pdas.)
Peso:	10 g. (0,4 oz.) aprox.

Tarjeta Compacta Flash



Tipo de ranura de la tarjeta:	Tipo I
Dimensiones:	36,4 x 42,8 x 3,3 mm (1,4 x 1,7 x 0,1 pdas.)
Peso:	10 g. (0,4 oz.) aprox.

Cargador o kit de cables para la batería del coche CR-560 (opcional)

- Cargador CG-560

Voltaje de entrada:	CC 9,5 V (cuando se usa el modelo CA-560) CC 12/24 V (cuando se usa la batería automotriz)
Alimentación de entrada:	CC 2,5 A (al cargar la batería)
Salida nominal:	CC 8,4 V y 1,6 A (al cargar la batería) CC 9,5 V y 1,5 A (como adaptador)
Temperatura de funcionamiento:	0 a 40° C (32 a 104° F)
Dimensiones:	93 x 36 x 71 mm (3,7 x 1,4 x 2,8 pdas.)
Peso:	140 g. (5,0 oz.) aprox.

• Cable para la batería del coche CB-560

Vehículos en los que se puede utilizar:	Toma de encendedor con conexión negativa a tierra, batería de coche de 12 o 24 V de CC
Fusible:	125 V y 4 A  
Longitud:	1,8 m. (6,0 pies) aprox.
Peso:	80 g. (2,8 oz.) aprox.

Convertidor granangular WC-DC58N (opcional)

Ampliación:	0,7x aprox.
Distancia focal:	∞
Configuración de lente:	3 elementos en 3 grupos
Nivel de enfoque (desde el extremo de la lente):	5 cm. - ∞ (0,16 pies - ∞) (si se conecta a una PowerShot G3 en el gran angular)
Diámetro de rosca:	Roscas de filtro estándar de 58 mm (se requiere el adaptador de lentes de conversión LA-DC58B para poder instalar lentes en una PowerShot G3)
Dimensiones:	Diámetro: 94,5 mm (3,7 pdas.)/Longitud: 54,9 mm (2,2 pdas.)
Peso:	275 g. (9,7 oz.) aprox.

Convertidor tele TC-DC58N (opcional)

Ampliación:	1,75x aprox.
Distancia focal:	∞
Configuración de lente:	3 elementos en 3 grupos
Nivel de enfoque (desde el extremo de la lente):	50 cm. - ∞ (1,6 pies) (si se conecta a una PowerShot G3 en el teleobjetivo)
Diámetro de rosca:	Roscas de filtro estándar de 58 mm (se requiere el adaptador de lentes de conversión LA-DC58B para poder instalar lentes en una PowerShot G3)
Dimensiones:	Diámetro: 75 mm (3,0 pdas.)/Longitud: 50 mm (2,0 pdas.)
Peso:	185 g. (6,5 oz.) aprox.

Lente para primeros planos 250D (58 mm) (opcional)

Distancia focal:	250 mm
Nivel de enfoque (desde el extremo de la lente):	10 - 25 cm. (0,33 — 0,82 pies) (si se conecta a una PowerShot G3)
Diámetro de rosca:	Roscas de filtro estándar de 58 mm (se requiere el adaptador de lentes de conversión LA-DC58B para poder instalar lentes en una PowerShot G3)
Dimensiones:	Diámetro: 60 mm (2,4 pdas.)/Longitud: 12 mm (0,5 pdas.)
Peso:	80 g. (2,8 oz.) aprox.

Índice

A

- Advertencia de sobreexposición 37
- AE con prioridad a la abertura (**Av**) 79
 - AE con prioridad a la velocidad de obturación (**AUTO**) 77
 - AEB 93
- Ahorro de energía 30, 162
- Ajuste del enfoque 108
 - Ajustes 46, 108, 141, 159
- Ajustes de Formato de orden de impresión digital (DPOF)
- Ajustes de idioma 26, 165
 - Ajustes de impresión 145, 150
- Alimentador de corriente 16, 21
- Altavoz 10
 - Alternar desde el modo Disparo 31
 - Alternar desde el modo Reproducción 31
- Ampliación de imágenes 114
- Anotaciones de sonido 122
- Archivos WAVE 36, 50, 122
- Autorrotación 111, 164

B

- Balance de blancos 86
- Batería
 - Batería para la fecha 188
 - Bloqueo 105
 - Bloqueo de AE 97
 - Bloqueo de AE 97
 - Bloqueo de FE 99
- Borrado
- Botón de obturación 39
- Brillo 162

C

- Cable para la batería del coche 186
 - Cables 10, 137, 154
- cámara 190
 - Capacidad de grabación 197
- Características de la imagen 89
 - Carga 16
- Cargador 186
 - Cómo alternar la temporización 102
 - Compensación 85
- Compensación de exposición 85, 100
 - Compensación de la exposición con flash 100
- Compresión 55, 197
 - Comprobación de imágenes 53
- Comunicación 157, 165
 - Configuración 162 - 165

- Configuración personalizada 109, 160
 - Contraste 90
- Contraste 89
 - Convertidor granangular 183
 - Convertidor tele 183
- Correa 27

D

- Detallado 35, 36
- Dial 13
- Dial principal 14
- Disparo continuo () 73
- Distancia focal 41
- DPOF

E

- Edición 119
- Efecto Foto 89
 - Encuadre de objetos 65
- Enfoque (**MF**) 106
 - Ajuste de las características de imagen 89
 - Reproducción 161 - 163
- Especificaciones 194 - 199
 - Estado bajo 20
 - Estilo de impresión 147
- Estuche blando 27
- Evaluativa 83
- Exposición (**M**) 81
 - Extracción de la batería 175

F

- Fecha/Hora 24, 162
- Filtro ND 110, 159
- Flash 60
 - Flash externo 177
 - Flash Ring Lite Macro 180
 - Foco-BKT 95
 - Formatear 131
- Formato 131
 - Formato de archivo de grabación 53, 58
 - Formato de archivo RAW 53, 58
- Función de reducción de ojos rojos 61
 - Funciones disponibles 204

G

- Girar 121
 - Grabación 158
- Gran angular 41
- Guía de componentes 10

H

- Histograma 37

I

Imagen 30, 46 - 47, 166
 Imágenes individuales 129
 Imágenes mostradas 9
 Impresión 132, 139, 150
 Indicador de encendido/modo 28
 Indicadores 11
 Inicio 124
 Instalación 19, 22
 Instalación de la batería 174
 Interfaz
 Interruptor de encendido/apagado 28 - 29
 Intervalómetro 103, 160

L

Lente para primeros planos 184
 Lentes de conversión
 Limpieza 190
 Lista de opciones 158

M

Mando a distancia
 Manipulación 23
 Manual 106
 Exposición (**M**) 81
 Enfoque (**MF**) 106
 Marco AF 82
 Medición de la luz en un punto 83
 Medición de luz
 Medición promediada con
 ponderación central 83
 Medición puntual AE (Centro) 83
 Medición puntual AE (Punto AF) 83
 Mensajes 169
 Menú 166
 Mi cámara
 Modo AEB 93
 Modo Auto () 51
 Modo Ayuda de Stitch () 65
 Modo Blanco y negro 89
 Modo Conexión a PC 157, 165
 Modo Disparo 204
 Modo Disparo 81
 Modo Escena nocturna (**N**) 64
 Modo Foco-BKT 95

N

Nitidez 90
 Nitidez 90
 Números de archivo 112

O

Obturador
 Óptica 11, 38
 Orden de descarga
 Orden de descarga 152
 Orden de transferencia 152

P

Pantalla LCD 11, 32 - 37, 162
 Pantalla 15
 Película (**P**)
 Películas 117
 Precauciones de manipulación 17
 Programa AE (**P**) 75
 Protección 128, 161
 Pulsación hasta el final 39
 Pulsación hasta la mitad 39

R

Rango de enfoque (Modo Foco-BKT) 95
 Rango estimado de exposición automática
 (Modo AEB) 93
 Reajustar 152
 Registro 48
 Rendimiento 196
 Repetición 126
 Reproducción 117, 176
 Reproducción automática (Muestra de
 diapositivas) 124
 Reproducción de imágenes una a una 113
 Reproducción de imágenes una a una 113
 Reproducción de índices 115
 Reset archiv. 112
 Resolución 55
 Restablecer 149
 Restablecer los valores
 predeterminados 168
 Rosca de trípode 11

S

- Salto 116
- Saturación 90
 - Selección de imágenes 125, 145, 152
 - Selección de menús y ajustes 42
 - Sencillo 35, 36
- Sistema de vídeo 154, 165
- Solución de problemas 191 - 193
 - Sonido 30, 46 - 47, 163, 166
- Sonido de operación 46 - 47, 164

T

- Tapa de objetivo 27
- Tapa del terminal 10
- Tarjeta Compacta Flash
- Tarjeta Compacta Flash 22, 23, 131, 197
- Teleobjetivo 41
 - Televisor 154
- Temporizador 70
- Terminal de salida de AV 10, 154
- Terminal digital 10, 137, 156
 - Tiempo de visualización 126
- Tipo de archivo 53, 58
 - Todas las imágenes 130
- Toma de fotografías 28, 31, 38, 66, 68, 163, 175
 - TV 154

V

- Valores de abertura 75, 77, 79, 81
 - Velocidad 75, 77, 79, 81
- Velocidad ISO 92
- Visor
- Vista de información 35 - 36
- Visualización 113
- Volumen 163

Z

- Zona creativa 13
- Zona de imágenes 13
- Zoom 41, 72, 114
- Zoom digital 41, 72, 160
- Zumbido 162, 163, 164

Funciones disponibles en cada modo de disparo

En el gráfico siguiente se muestran las funciones disponibles en cada modo de disparo. Puede disparar con los ajustes guardados en el modo C1 o C2 (p. 109).

														Referencia Página
Resolución	Grande	L	●*	●*	●*	●*	▲*	–	●*	●*	●*	●*	55	
	Media 1	M1	●	●	●	●	▲	–	●	●	●	●		
	Media 2	M2	●	●	●	●	▲	–	●	●	●	●		
	Pequeña	S	●	●	●	●	▲	–	●	●	●	●		
Resolución	Película		–	–	–	–	–	●*	–	–	–	–	55	
	Película		–	–	–	–	–	●	–	–	–	–		
	Extra-máxima		●	●	●	●	▲	–	●	●	●	●		
Compresión	Máxima		●*	●*	●*	●*	▲*	–	●*	●*	●*	●*	55	
	Normal		●	●	●	●	▲	–	●	●	●	●		
Archivo	JPEG		●	●	●	●	●	–	●*	●*	●*	●*	58	
Formato	RAW	RAW	–	–	–	–	–	–	●	●	●	●		
Flash	Auto		●*	●*	●	●*	–	–	●	–	–	–	60	
	On		–	●	●	●	▲	–	●	●	●	●		
	Off		●	●	●*	●	▲*	●	●*	●*	●*	●*		
Reducción de ojos rojos, Flash activado			●	●	●	●	▲	–	●	●	●	●	61	
Sincro lenta		On	–	–	●	●	▲	–	●	–	●	–	61	
		Off	●	●	–	–	▲*	–	●*	●	●*	●		
Ajuste Flash		On	●	●	●	●	●	–	●	●*	●*	–	100	
		Off	–	–	–	–	–	–	–	●	●	●		
Sinc. de Flash	1ª Cortina		●	●	●	●	●	–	●*	●*	●*	●*	102	
	2ª Cortina		–	–	–	–	–	–	●	●	●	●		
Luz ayuda AF			●	●	●	●	▲	●	●	●	●	●	159	
Disparo sencillo			●*	●*	●*	●*	▲*	●*	●*	●*	●*	●*	73	
Modo continuo normal			–	●	●	●	–	–	●	●	●	●		
Modo disparo	Modo continuo de alta velocidad		–	●	●	●	–	–	●	●	●	●		
Intervalómetro		Temporizador (10 seg.)		●	●	●	●	●	●	●	●	●	70	
		Temporizador (2 seg.)		●	●	●	●	●	●	●	●	●		●
Intervalómetro			–	–	–	–	–	–	●	●	●	●	103	
Marco AF	Punto central		●	●	●	●	●	●	●*	●*	●*	●*	82	
	Manual		–	–	–	–	–	–	●	●	●	●		
Enfoque manual		MF	–	●	●	●	●	●	●	●	●	●	106	