

FRANÇAIS

Canon

PowerShot G3
DIGITAL CAMERA

Guide d'utilisation de l'appareil photo



Canon

DIGITAL CAMERA

PowerShot G3

Guide d'utilisation de l'appareil photo

Canon

- Veuillez commencer par lire la section « À lire en priorité » à la page 4 de ce manuel.
Pour plus d'informations sur l'installation des logiciels et le téléchargement des images, veuillez consulter le *Guide de démarrage des logiciels*.
- Veuillez également lire le guide d'utilisation de l'imprimante fourni avec votre imprimante Canon.

Exif Print



BUBBLE JET
DIRECT

Diagramme et guides de référence

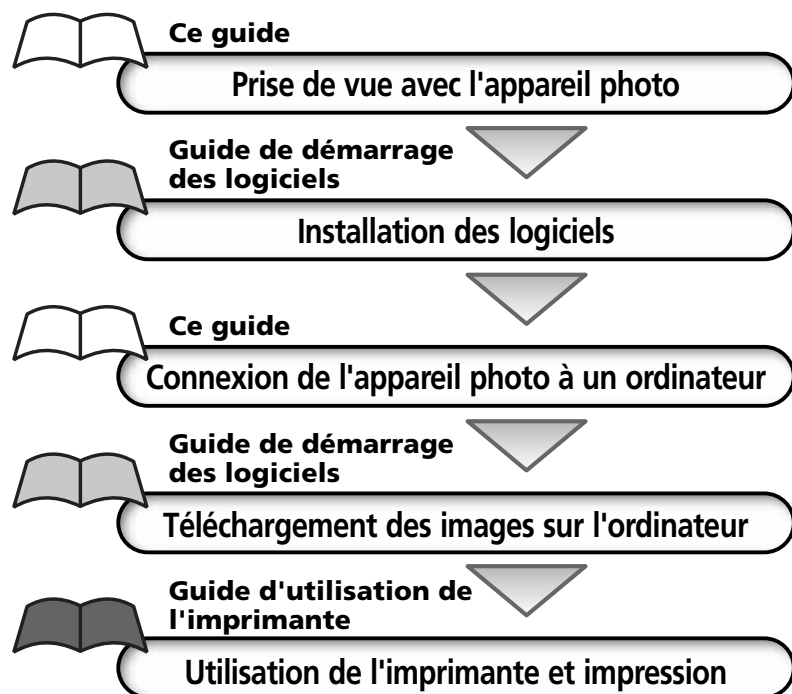

Précautions

Cet appareil photo numérique est conçu pour fonctionner de façon optimale lorsqu'il est utilisé avec des accessoires d'appareil photo numérique Canon d'origine (« Accessoires de marque Canon »).

Vous pouvez utiliser des accessoires d'une marque autre que Canon avec cet appareil photo numérique. Toutefois, Canon n'offre aucune garantie et ne peut être tenu pour responsable en cas de dommages résultant de l'utilisation d'accessoires d'une marque autre que Canon.

	AUTO						P	Tv	Av	M	Page de référence
Mode Macro	●	●	-	●	●	●	●	●	●	●	69
Zoom numérique	On	●	●	●	●	-	●	●	●	●	72
	Off	●*	●*	●*	●*	-	●*	●*	●*	●*	
Correction d'exposition	■	-	●	●	▲	●	●	●	●	-	85
Méthode de mesure de la lumière	Mesure évaluative [☉]	●	●	●	●	●	●*	●*	●*	●*	83
	Prédominance centrale [□]	-	-	-	-	-	●	●	●	●	
	Mesure spot [☒]	-	-	-	-	-	●	●	●	●	
	Centre	-	-	-	-	-	●*	●*	●*	●*	
	Zone AF	-	-	-	-	-	●	●	●	●	
Mémor. d'exp. auto./Mémor. d'exp. du flash *	✳	-	-	-	-	-	●	●	●	-	97/99
Bracketing	AEB [☒]	-	-	-	-	-	●	●	●	-	93/95
	Focus-BKT [☒]	-	-	-	-	-	● ⁽¹⁾	● ⁽¹⁾	● ⁽¹⁾	● ⁽¹⁾	
Balance des blancs ⁽²⁾	WB	- ⁽³⁾	●	●	●	▲	● ⁽⁴⁾	●	●	●	86
Effet photo	☞	-	●	●	●	▲	●	●	●	●	89
	Contraste/ Netteté/Saturation	-	-	-	-	-	●	●	●	●	
Paramètres de mise au point	En continu	●*	●*	●*	●*	▲*	●	●*	●*	●*	108
	Unique	●	●	●	●	▲	-	●	●	●	
Sensibilité ISO	ISO	- ⁽⁵⁾	- ⁽⁵⁾	- ⁽⁵⁾	- ⁽⁵⁾	- ⁽⁵⁾	●	●	●	● ⁽⁶⁾	92
Rotation auto	On	●*	●*	●*	●*	▲*	-	●*	●*	●*	111
	Off	●	●	●	●	▲	-	●	●	●	
Filtre ND	-	-	-	-	-	-	●	●	●	●	110

* Paramètre par défaut.

● La sélection du paramètre est possible.

▲ Le paramètre ne peut être sélectionné que pour la première image.

- La sélection du paramètre est impossible.

■ (Zone grisée) Le paramètre reste effectif même lorsque l'appareil est mis hors tension.

Les valeurs par défaut des paramètres modifiés par l'utilisation des menus et des boutons peuvent être restaurées toutes en même temps, à l'exception de [Date / Heure], [Langue] et [Système vidéo] (p. 168).

(1) Ne peut être sélectionné qu'en mode de mise au point manuelle.

(2) Les effets photo [Sepia] et [Noir et blanc] ne peuvent pas être sélectionnés.

(3) La balance des blancs est réglée sur [AUTO].

(4) Il est impossible de définir pour la balance des blancs [flash].

(5) La sensibilité ISO est automatiquement définie par l'appareil.

(6) ISO [AUTO] ne peut pas être sélectionné.

Température du boîtier de l'appareil photo

Si vous utilisez l'appareil pendant un temps assez long, son boîtier risque de chauffer. Tenez compte de cette remarque et prenez les précautions nécessaires lorsque vous utilisez l'appareil de façon prolongée.

À propos du moniteur LCD

Le moniteur LCD a été conçu sur la base de techniques de fabrication de très haute précision. Plus de 99,99 % des pixels se comportent conformément à la spécification. Moins de 0,01 % des pixels peuvent parfois ne pas s'afficher ou apparaître sous la forme de points noirs ou rouges. Cela n'a aucune incidence sur l'image enregistrée et ne constitue nullement un défaut de fonctionnement.

Format vidéo

Veillez régler le format du signal vidéo de l'appareil photo en fonction de celui utilisé dans votre région avant de l'utiliser avec un moniteur de télévision (p. 165).

Paramètre de langue

Veillez vous reporter à la page 26 pour modifier le paramètre de langue.

Veillez lire la section « A lire en priorité » (p. 4) avant d'utiliser l'appareil photo.

Dédit de responsabilité

- Canon s'est efforcé de garantir au maximum l'exactitude et l'exhaustivité des informations contenues dans ce manuel, mais ne peut être tenu pour responsable en cas d'erreur ou d'omission.
- Canon se réserve le droit de modifier à tout moment les caractéristiques du matériel et des logiciels décrits, sans préavis.
- Ce manuel ne peut être reproduit, transmis, transcrit, enregistré sur un système de stockage ou traduit dans toute autre langue, sous quelque forme et par quelque moyen que ce soit, en totalité ou en partie, sans l'autorisation écrite préalable de Canon.
- Canon n'offre aucune garantie pour les dommages résultant de la perte ou de l'altération de données par suite d'une erreur d'utilisation ou d'un dysfonctionnement de l'appareil, du logiciel, des cartes mémoire flash compacte, des ordinateurs personnels, des périphériques, ou de l'utilisation de cartes mémoire flash compactes provenant d'autres fabricants que Canon.

Marques déposées

- Canon, PowerShot et Bubble Jet sont des marques déposées de Canon Inc.
- CompactFlash est une marque déposée de SanDisk Corporation.
- iBook et iMac sont des marques déposées d'Apple Computer Inc.
- Macintosh, PowerBook, Power Macintosh et QuickTime sont des marques déposées d'Apple Computer Inc. aux États-Unis et dans d'autres pays.
- Microsoft, Windows et Windows NT sont des marques déposées ou des marques de Microsoft Corporation aux États-Unis et/ou dans d'autres pays.
- Les autres noms et produits non mentionnés ci-dessus sont des marques ou des marques déposées appartenant à leurs propriétaires respectifs.

Copyright © 2002 Canon Inc. Tous droits réservés.

À propos de ce guide d'utilisation de l'appareil photo

Symboles utilisés



: Ce signe indique des problèmes pouvant affecter le fonctionnement de l'appareil photo.



: Ce signe indique des rubriques supplémentaires pouvant vous aider pour les procédures de fonctionnement de base.

Vous avez des questions ? Consultez d'abord cette rubrique.

- Comment parcourir les menus ?

Sélection des menus et des paramètres (p. 42)

- Quels paramètres sont disponibles sous chaque fonction ?

et

Mes paramètres seront-ils conservés une fois l'appareil photo hors tension ?

Fonctions disponibles dans chaque mode de prise de vue (p. 204)

- Qu'en est-il de l'impression ?

À propos de l'impression (p. 132)

- Quelles sont les fonctions disponibles via les menus ?

Menu Enreg. (p. 158)

Menu Lecture (p. 161)

Menu Configurer (p. 162)

Menu Mon profil (p. 166)

À propos de l'index à encoches

Introduction succincte destinée aux nouveaux utilisateurs qui veulent prendre des photos dans un premier temps, puis approfondir leurs connaissances ultérieurement. Cette section explique comment faire fonctionner l'appareil photo et commencer à réaliser des prises de vue et à visualiser les images.

Guide de démarrage rapide

Présente tous les composants de l'appareil photo et explique comment charger la batterie, utiliser le déclencheur et d'autres fonctions de base. Cette section indique également comment régler la première image, ainsi que le son de départ, le son du déclencheur et le signal sonore de l'appareil photo.

Préparation de l'appareil photo, Fonctions de base

Décrit comment prendre des photos avec l'appareil, en détaillant chaque mode de prise de vue et l'utilisation des diverses fonctions de prise de vue de l'appareil.

Prise de vue

Explique comment visualiser des images enregistrées ou sélectionner des paramètres de lecture, comment protéger les images ou les effacer et comment modifier des vidéos.

Lecture, Effacement

Explique comment effectuer une impression et définir les paramètres d'impression, ainsi que comment sélectionner des images pour les transférer dans un message électronique.

Impression, Transfert

Explique comment transférer des images vers un ordinateur. Cette section indique également comment utiliser un téléviseur pour réaliser des prises de vue et visualiser des images.

Lisez cette section avant de connecter votre appareil photo à un ordinateur.



Connexion

















Contient une description des menus Enreg., Lecture, Configurer et Mon profil, ainsi que les messages d'erreur. Explique également comment utiliser le contrôleur sans fil et divers accessoires vendus séparément, tels que le kit batterie et chargeur, les flashes montés en externe et les objectifs de conversion.

Annexe

Table des matières

■ : Tables de fonctions et d'opérations. Ces pages comportent une bordure grisée sur la droite pour faciliter leur repérage.

À lire en priorité	4
Guide de démarrage rapide	8
Guide des composants	10
Vue avant	10
Vue arrière / du dessous	11
Contrôles	12
Molette de sélection des modes	13
Molette principale	14
Écran d'affichage	15
Préparation de l'appareil photo	16
Chargement de la batterie	16
Installation de la batterie	19
Utilisation d'un adaptateur secteur compact	21
Installation d'une carte mémoire flash compacte	22
Réglage de la date et de l'heure	24
Réglage de la langue	26
Fixation de la courroie	27
Fixation de la bonnette protège-objectif	27
Utilisation de l'étui souple (en option)	27
Fonctions de base	28
Mise sous/hors tension	28
Permutation entre modes de prise de vue et de lecture	31
Utilisation du moniteur LCD	32
Utilisation de l'écran de visée optique pour réaliser une prise de vue ..	38
Activation du déclencheur	39
Utilisation du zoom (distance focale)	41
Sélection des menus et des paramètres	42
Personnalisation de l'appareil photo (paramètres de Mon profil) ..	46
Modification des paramètres de Mon profil	46
Enregistrement des paramètres de Mon profil	48
Prise de vue - L'appareil photo sélectionne les paramètres	51
 Mode Auto	51
Visualisation d'une image immédiatement après la prise de vue	53
Modification de la résolution et de la compression	55
Modification du format des fichiers	58
 Utilisation du flash	60
 Mode Portrait	63

	Mode Paysage	63
	Mode nocturne	64
	Mode d'assemblage	65
	Mode vidéo	68
	Mode macro	69
	Retardateur	70
	Zoom numérique	72
	Mode de prise de vue Continu	73
Prise de vue - Sélection d'effets particuliers		75
P	Programme de l'exposition	75
Tv	Configuration de la vitesse d'obturation	77
Av	Configuration de l'ouverture	79
M	Configuration manuelle de la vitesse d'obturation et de l'ouverture ..	81
	Sélection d'un cadre d'autofocus	82
	Passage d'un mode de mesure de la lumière à un autre	83
	Réglage de l'exposition	85
WB	Réglage de la balance des blancs	86
	Modification de l'effet photo	89
ISO	Modification de la sensibilité ISO	92
	Bracketing auto (mode de bracketing auto)	93
	Mode Focus-BKT (bracketing avec mise au point)	95
*	Mémorisation du paramètre d'exposition (mémorisation d'exposition)	97
*	Mémorisation du paramètre d'exposition du flash (mémorisation d'exposition du flash) ..	99
	Permutation entre paramètres d'ajustement du flash	100
	Commande du moment du déclenchement du flash	102
	Prises de vue à intervalles définis (Intervalomètre)	103
	Prise de vue de sujets problématiques pour l'autofocus	105
	Passage d'un paramètre de mise au point à un autre	108
C1 C2	Enregistrement des réglages personnalisés	109
	Utilisation du filtre ND	110
	Configuration de la fonction Rotation auto	111
	Réinitialisation des numéros de fichier	112
Lecture		113
	Affichage d'images individuelles	113
	Agrandissement des images	114
	Affichage de neuf images à la fois (lecture d'index)	115
JUMP	Saut entre les images	116
	Lecture de films	117
	Modification des vidéos	119
	Rotation des images dans l'affichage	121
	Ajout d'accompagnements sonores aux images	122
	Lecture automatique (diaporama)	124

Protection des images	128
Effacement	129
Effacement d'images individuelles	129
Effacement de toutes les images	130
Formatage d'une carte mémoire flash compacte	131
Impression	132
À propos de l'impression	132
Sélection dans le menu d'impression	134
Connexion de l'appareil photo à une imprimante	136
Impression	139
Définition des paramètres d'impression (fonction d'impression directe) ...	141
Paramètres d'impression (paramètres d'impression DPOF)	145
Impression avec réglages DPOF	150
Paramètres de transfert d'image (Ordre de transfert DPOF) ..	152
Sélection des images pour le transfert	152
Affichage d'images sur une télévision	154
Téléchargement des images sur l'ordinateur	155
Téléchargement direct depuis une carte mémoire flash compacte ...	155
Connexion de l'appareil photo à un ordinateur à l'aide du câble USB	156
Listes des options de menu et des messages	158
Menu Enreg.	158
Menu Lecture	161
Menu Configurer	162
Menu Mon profil	166
Réinitialisation des valeurs par défaut pour les paramètres	168
Liste des codes d'erreur/codes de messages	169
Liste des messages	170
Annexe	174
Utilisation de la télécommande sans fil	174
Utilisation d'un flash monté en externe (en option)	177
Utilisation d'objectifs de conversion (en option) / Objectifs de gros plan (en option) ..	183
Utilisation d'un kit chargeur / câble de batterie de voiture (en option) ...	186
Remplacement de la pile d'horloge	188
Précautions d'utilisation et maintenance de l'appareil photo	190
Guide de dépannage	191
Spécifications	194
Index	200
Fonctions disponibles dans chaque mode de prise de vue	204

Veillez lire ce qui suit

Prises de vues test

Avant d'envisager de prendre en photo des sujets importants, nous vous recommandons vivement de faire des essais de prise de vue pour confirmer que l'appareil photo fonctionne et que vous le faites fonctionner correctement. Veuillez noter que Canon, ses filiales et revendeurs, ne peuvent être tenus responsables de dommages consécutifs au dysfonctionnement d'un appareil photo numérique ou d'un accessoire, y compris les cartes mémoire flash compactes, se traduisant par l'impossibilité d'enregistrer une image ou l'enregistrement de celle-ci dans un format non lisible par le système.

Avertissement contre l'atteinte aux droits d'auteur

Veillez noter que les appareils photo numériques Canon sont conçus pour un usage privé. Ils ne pourront en aucun cas être utilisés d'une façon susceptible d'enfreindre ou de contrevenir aux lois et règlements internationaux et nationaux en matière de droits d'auteur. Il convient de signaler que, dans certains cas, la copie d'images issues de spectacles, expositions ou d'autres biens à usage commercial au moyen d'un appareil photo ou de tout autre dispositif peut contrevenir à des lois en matière de droits d'auteur ou autres droits légaux, même si lesdites prises de vues ont été effectuées à des fins privées.

Limites de garantie

Pour plus d'informations sur la garantie de votre appareil photo, veuillez vous reporter à la brochure sur le système de garantie européenne de Canon, qui accompagne votre appareil photo.

Pour obtenir la liste des centres d'assistance Canon, veuillez vous reporter au verso de cette brochure ou à la brochure sur le système de garantie européenne.

Consignes de sécurité

- Avant d'utiliser l'appareil photo numérique, veuillez lire attentivement les consignes de sécurité exposées ci-après. Veillez à toujours utiliser l'appareil photo de manière appropriée.
- Les consignes de sécurité décrites dans les pages suivantes ont pour but de vous présenter le fonctionnement adéquat de l'appareil et de ses accessoires, et ce en vue d'éviter tout risque de dommages corporels ou matériels.
- Dans les pages suivantes, le terme « équipement » fait essentiellement référence à l'appareil photo numérique, à ses accessoires d'alimentation et à un adaptateur secteur compact en option.

Avertissements

- N'orientez pas l'appareil photo en direction du soleil ou d'une autre source de lumière intense qui pourrait endommager votre vue.
- Ne déclenchez pas le flash à proximité des yeux d'une personne ou d'un animal. La lumière intense générée par le flash pourrait en effet endommager la vue. Si le sujet est un enfant en bas âge, respectez une distance d'au moins un mètre (39 pouces).
- Rangez cet équipement hors de portée des enfants. Tout dommage accidentel occasionné par un enfant sur l'appareil photo ou les piles risque d'entraîner des blessures graves chez cet enfant. De plus, placée autour du cou de l'enfant, la courroie présente un risque de strangulation.

-
- Veillez tout particulièrement à conserver la pile d'horloge utilisée dans l'appareil hors de la portée des enfants. En cas d'ingestion d'une pile, veuillez recourir immédiatement à une aide médicale.
-
- N'essayez pas de démonter ou de modifier une pièce de l'équipement qui n'est pas expressément décrite dans ce guide. Tout démontage ou modification peut provoquer une décharge électrique haute tension. Les inspections, modifications et réparations internes doivent être effectuées par un personnel agréé par votre revendeur ou par un centre d'assistance Canon.
-
- Pour éviter tout risque de décharge électrique haute tension, ne touchez pas au flash de l'appareil s'il a été endommagé. De même, ne touchez jamais aux parties internes de l'équipement qui seraient exposées suite à des dommages. Vous risquez de recevoir une décharge électrique haute tension. Contactez dès que possible votre revendeur ou un centre d'assistance Canon.
-
- Arrêtez immédiatement d'utiliser votre équipement s'il émet de la fumée ou des émanations nocives. Le non-respect de cette consigne risque de provoquer un incendie ou une décharge électrique. Procédez à l'arrêt immédiat de l'appareil photo, retirez la batterie et débranchez le cordon d'alimentation de la prise électrique. Assurez-vous que l'équipement cesse d'émettre de la fumée ou de dégager des émanations nocives. Veuillez contacter votre revendeur ou le centre d'assistance Canon le plus proche.
-
- Arrêtez immédiatement d'utiliser votre équipement à la suite d'une chute ou si le boîtier est endommagé. Le non-respect de cette consigne risque de provoquer un incendie ou une décharge électrique. Procédez à l'arrêt immédiat de l'appareil photo, retirez la batterie et débranchez le cordon d'alimentation de la prise électrique. Veuillez contacter votre revendeur ou le centre d'assistance Canon le plus proche.
-
- Ne laissez pas l'équipement entrer en contact avec de l'eau ou être immergé dans de l'eau ou tout autre liquide. Évitez également toute infiltration de liquides dans l'appareil. Cet appareil photo n'est pas étanche. Si le boîtier a été en contact avec des liquides ou de l'air salin, essayez-le avec un chiffon doux et absorbant. Si de l'eau ou d'autres substances étrangères ont pénétré dans l'appareil photo, éteignez-le immédiatement et retirez la batterie ou débranchez le cordon d'alimentation de la prise électrique. En continuant à utiliser l'appareil, vous vous exposez à des risques d'incendie ou de décharge électrique. Veuillez contacter votre revendeur ou le centre d'assistance Canon le plus proche.
-
- N'utilisez pas de substances contenant de l'alcool, du benzène, des diluants ou autres substances inflammables pour nettoyer l'équipement ou assurer son entretien. L'utilisation de telles substances est de nature à provoquer un incendie.
-
- Retirez régulièrement le cordon d'alimentation et nettoyez la poussière et la saleté qui s'accumulent sur la prise, l'extérieur de la prise électrique et les zones environnantes. Dans des environnements poussiéreux, humide ou gras, la poussière qui s'accumule autour de la prise sur une longue période de temps peut devenir saturée d'humidité et court-circuiter, avec des risques d'incendie.
-
- Il est totalement déconseillé de couper, d'endommager ou de modifier le cordon d'alimentation de l'adaptateur ou de poser des objets lourds dessus. Le non-respect de ces consignes risque d'occasionner un court-circuit et de provoquer un incendie ou une décharge électrique.
-

-
- Ne manipulez pas le cordon d'alimentation lorsque vos mains sont humides, car cela risque de provoquer une décharge électrique. Lorsque vous débranchez le cordon, prenez bien soin de tenir la partie rigide de la fiche. En tirant sur la partie flexible du cordon, vous risquez d'endommager ou de dénuder le fil ou l'isolant, ce qui peut provoquer un incendie ou une décharge électrique.
-
- L'utilisation de sources d'alimentation non recommandées explicitement dans le présent guide peut provoquer une surchauffe, une déformation de l'équipement, un incendie, une décharge électrique ou d'autres incidents. N'utilisez que les accessoires électriques recommandés.
 - Ne placez pas les piles près d'une source de chaleur. Ne les exposez pas à une flamme ou à une source de chaleur directe. Ne les plongez en aucun cas dans l'eau. Une telle exposition pourrait endommager les piles et provoquer la fuite de liquides corrosifs, déclencher un incendie, une décharge électrique, une explosion, ou occasionner des blessures graves.
-
- N'essayez pas de démonter, transformer ou chauffer les piles. Cela risque d'entraîner une explosion provoquant des blessures graves. En cas de problème, nettoyez immédiatement à grande eau toute partie du corps, y compris les yeux et la bouche, ou vêtement, ayant été en contact avec les composants internes d'un module batterie. En cas de contact des yeux ou de la bouche avec ces substances, rincez immédiatement et abondamment et consultez un médecin.
-
- Évitez de faire tomber les batteries ou de leur faire subir des chocs violents susceptibles d'endommager les boîtiers. Cela risque d'entraîner des fuites et des blessures.
 - Ne court-circuitez pas les bornes de la batterie avec des objets métalliques, tels qu'un porte-clés. Cela risque d'entraîner une surchauffe, des brûlures ou autres blessures. Pour transporter ou ranger la batterie, utilisez le couvercle des bornes fourni à cet effet.
 - Avant de jeter une pile, recouvrez les bornes avec de l'adhésif ou un autre type d'isolant afin d'éviter tout contact direct avec d'autres objets. Tout contact avec les composants métalliques d'autres objets présents dans le conteneur à déchets peut entraîner un incendie ou une explosion. Débarrassez-vous de vos piles dans des centres de traitement de déchets spécialisés, s'il en existe dans votre région.
-
- L'utilisation de piles non recommandées expressément pour ce type d'équipement peut entraîner des explosions ou des fuites et donc présenter des risques d'incendie, de blessure et de détérioration de l'environnement. N'utilisez que des batteries et des accessoires recommandés par Canon.
-
- Déconnectez l'adaptateur secteur compact de l'appareil et de la prise murale après utilisation et lorsque l'appareil n'est pas utilisé afin, surtout, d'éviter tout risque d'incendie. Une utilisation en continu sur une grande période risque de provoquer une surchauffe ou distorsion de l'unité et le risque d'incendie.
 - La prise de l'appareil photo prévue pour le cordon d'alimentation compact fourni est conçue uniquement pour cet appareil photo. Ne l'utilisez pas avec d'autres produits ou batteries. Le non-respect de cette consigne risque d'entraîner un incendie.
-
- Faites très attention lors de la fixation des objectifs de convertisseur grand angle, convertisseur télé, téléobjectif et adaptateur de conversion optique achetés séparément. Si les objectifs se dévissent, tombent et se cassent, les éclats de verre risquent de blesser quelqu'un. Ne visez jamais le soleil ou une source lumineuse forte avec les objectifs. Le non-respect de cette consigne risque de provoquer des dommages au niveau de la vue.
-

Attention

- Évitez d'utiliser, de placer ou d'entreposer l'équipement dans des endroits exposés directement aux rayons solaires ou à des températures élevées, tels que le tableau de bord ou le coffre d'une voiture. L'exposition à la lumière solaire ou à une chaleur intense peut causer des fuites de substances des piles, leur surchauffe ou leur explosion et par conséquent, provoquer un incendie, des brûlures ou des blessures graves. Des températures élevées risquent également de déformer le boîtier. Lorsque vous utilisez l'adaptateur secteur compact, assurez-vous que l'endroit dans lequel vous rechargez la batterie est bien aéré.
- Ne conservez pas l'appareil dans un endroit humide ou poussiéreux. Le non-respect de cette consigne peut occasionner des incendies, des décharges électriques ou d'autres dommages.
- Prenez soin de ne pas cogner l'appareil photo ou de l'exposer à des chocs violents susceptibles de provoquer des blessures ou d'endommager l'équipement lorsque vous le tenez par la dragonne.
- Prenez soin de ne pas placer vos doigts devant le flash lorsque vous prenez une photo. Évitez également de toucher le flash après avoir pris plusieurs photos successives. Vous risqueriez de vous brûler.
- Si vous utilisez l'appareil photo pendant un temps assez long, son boîtier risque de chauffer. Soyez prudent lorsque vous utilisez l'appareil pendant une période assez longue, car vos mains sont susceptibles de ressentir une sensation de brûlure.

Pour éviter les mauvais fonctionnements

■ Évitez les champs magnétiques puissants

Ne posez jamais l'appareil à proximité de moteurs électriques ou de tout autre équipement générant un champ électromagnétique puissant. L'exposition à des champs magnétiques puissants risque d'entraîner des dysfonctionnements ou d'altérer des données d'image.

■ Pour éviter les problèmes liés à la condensation

Le fait de passer subitement d'un environnement chaud à un environnement froid peut entraîner la formation de condensation (gouttelettes d'eau) sur les surfaces internes et externes de l'appareil photo. Pour éviter cela, placez l'équipement dans un sac plastique hermétique et n'y touchez pas jusqu'à ce qu'il soit à la même température que le milieu ambiant, puis sortez-le du sac.

■ Si de la condensation se forme à l'intérieur de l'appareil photo

Si vous constatez la présence de condensation, arrêtez immédiatement d'utiliser l'appareil photo. Le non-respect de cette précaution risque d'endommager l'équipement. Enlevez la carte mémoire flash compacte et la batterie ou débranchez la source d'alimentation secteur de l'appareil, puis attendez que toute trace d'humidité ait disparu avant de le réutiliser.

Guide de démarrage rapide

1

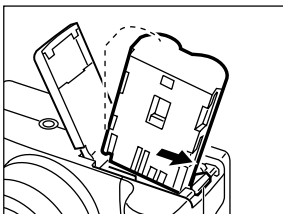

Verrou de la batterie

Installation de la batterie (p. 19).

Ouvrez le couvercle de la batterie et glissez la batterie à l'intérieur du compartiment tout en appuyant sur le verrou de la batterie.

2

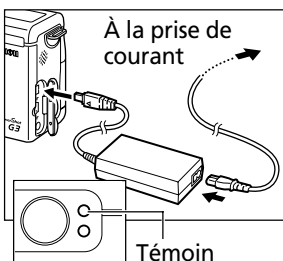

Chargement de la batterie (p. 16).

Vérifiez que l'appareil est éteint. Chargez la batterie. La batterie est chargée à environ 90% (charge suffisante pour l'utilisation) lorsque le témoin orange à côté de l'écran de visée arrête de clignoter et reste allumé. Après la recharge, débranchez de l'appareil photo la prise CC de l'adaptateur secteur compact.

3

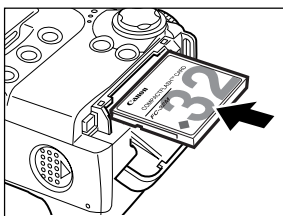

Installez la carte mémoire flash compacte (p. 22).

4

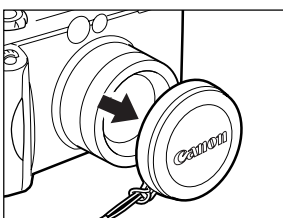

Retirez la bonnette protège-objectif.

5

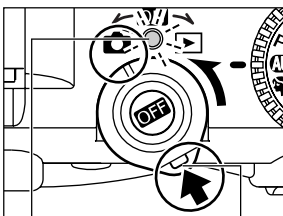

Témoin d'alimentation / mode Bouton Déclencher

Mettez l'appareil sous tension (p. 28).

Ouvrez le moniteur LCD et placez le sélecteur sur  (prise de vue) en maintenant le déclencheur enfoncé.

Le témoin alimentation / mode émet une lumière orange.

6

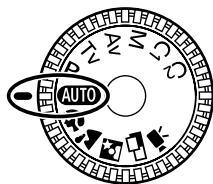

Positionnez la molette de sélection des modes sur **AUTO** (p. 51).

7

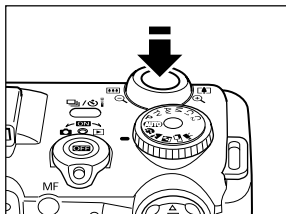

Mise au point (p. 39).

Visez le sujet avec l'appareil photo et appuyez en douceur sur le déclencheur jusqu'à mi-course. Deux signaux sonores se produisent lors du réglage de l'autofocus.

8

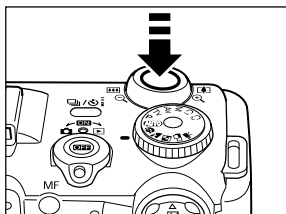

Prise de vue (p. 39)

Appuyez à fond sur le déclencheur. Vous devez entendre le bruit que fait l'obturateur lorsqu'il se ferme et que la prise de vue est terminée.

9



Visualisation de l'image enregistrée (p. 53).

L'image enregistrée s'affiche sur le moniteur LCD pendant environ 2 secondes. Gardez votre doigt sur le déclencheur ou appuyez sur la touche **SET** Réglage lorsque l'image apparaît pour pouvoir la visualiser encore une fois lorsque vous avez relâché le déclencheur.



Pour supprimer immédiatement l'image affichée

1. Appuyez sur le bouton  lorsque l'image est affichée.
2. Confirmez la sélection de [Effacer] et appuyez sur le bouton **SET**.
 - Lorsque vous avez terminé, appuyez sur le bouton **OFF** pour mettre l'appareil hors tension.



Vue avant

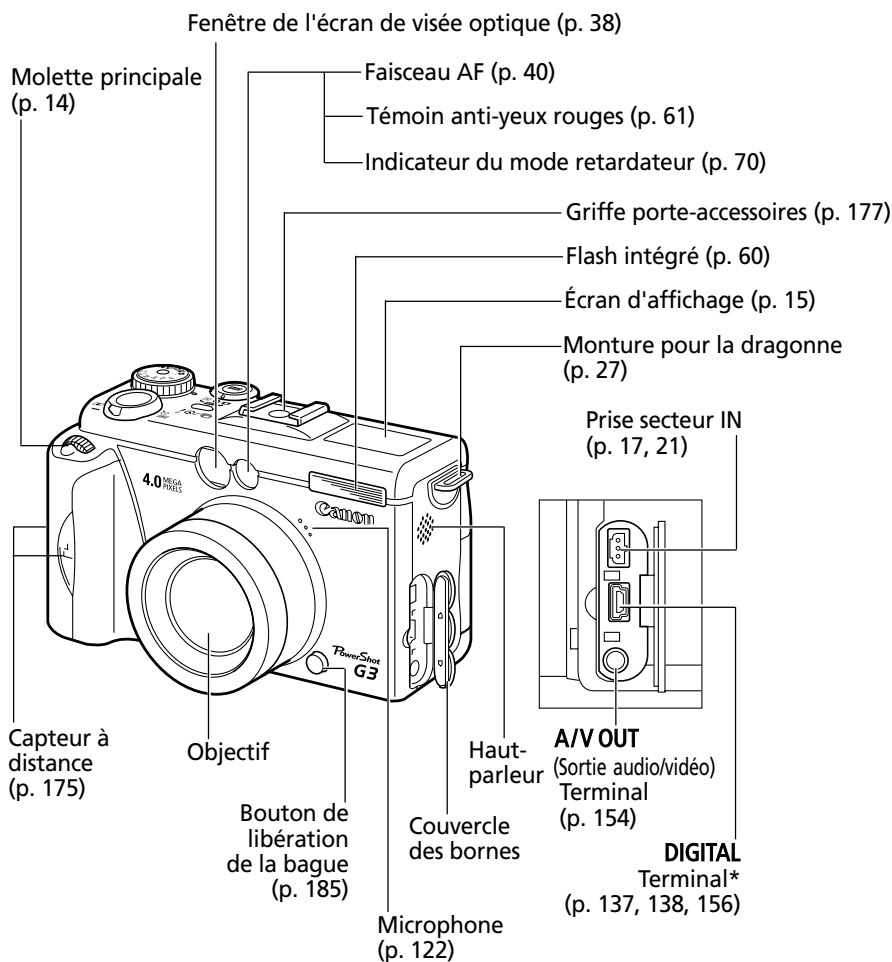

* Pour connecter l'appareil photo à un ordinateur ou une imprimante, utilisez un des câbles suivants.

- Ordinateur : câble d'interface USB IFC-300PCU (fourni avec cet appareil)
- Imprimante compatible avec la fonction d'impression directe (en option) : câble de liaison directe DIF-100 (fourni avec les imprimantes compatibles avec la fonction d'impression directe)
- Imprimante Bulle d'encre avec fonction d'impression directe (en option) : veuillez vous reporter au guide d'utilisation de l'imprimante Bulle d'encre.

Veuillez vous reporter à la *Carte du système* pour connaître les imprimantes compatibles avec la fonction d'impression directe pouvant être utilisées avec cet appareil photo.

Vue arrière / du dessous

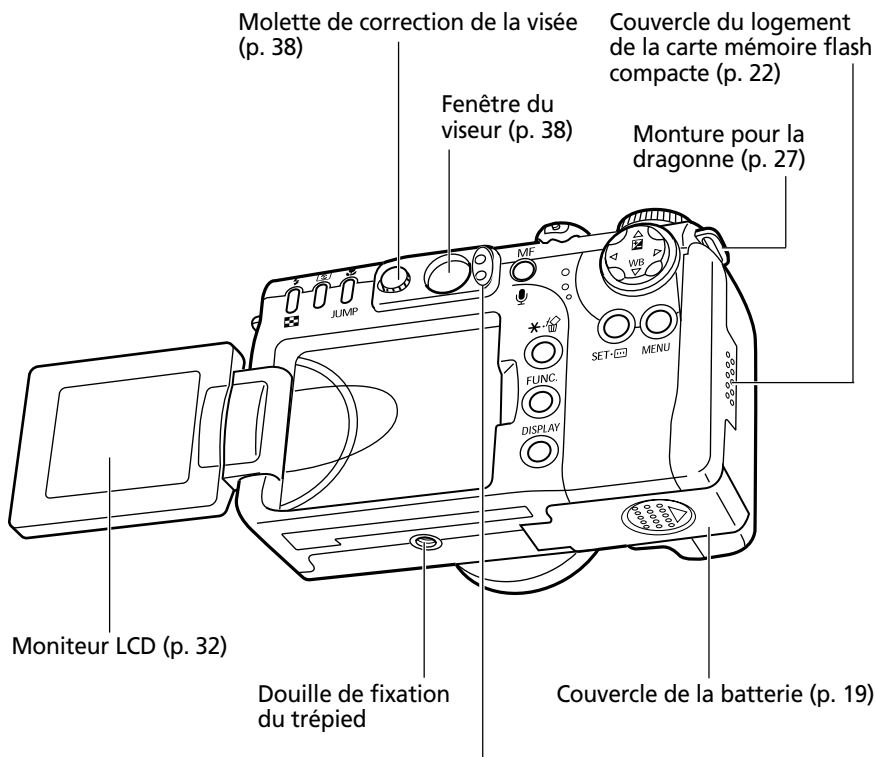

● Témoin supérieur

Les témoins sont allumés ou clignotent lorsque vous appuyez sur le déclencheur ou que les opérations suivantes sont en cours.

- Vert : Prêt à enregistrer / Charge de la batterie terminée (100%)*
- Vert clignotant : Enregistrement sur la carte mémoire flash compacte / Lecture de la carte mémoire flash compacte / Effacement de la carte mémoire flash compacte / Transmission de données (lors d'une connexion à un ordinateur)
- Orange : Prêt à enregistrer (flash activé) / Charge appropriée de la batterie à 90%*
- Orange clignotant : Prêt à enregistrer (avertissement de mouvement de l'appareil photo) / batterie en cours de chargement (L'intervalle entre les éclairs de flash peut varier en fonction de la charge de la batterie).*

*Ne peut afficher qu'une fois connecté à l'adaptateur secteur compact.

● Témoin inférieur

- Jaune : Mode macro / mode de mise au point manuelle
- Jaune clignotant : Mise au point difficile (bien qu'il soit possible d'appuyer sur le déclencheur, verrouiller la mise au point ou l'ajuster manuellement, p. 106)

Contrôles

Haut

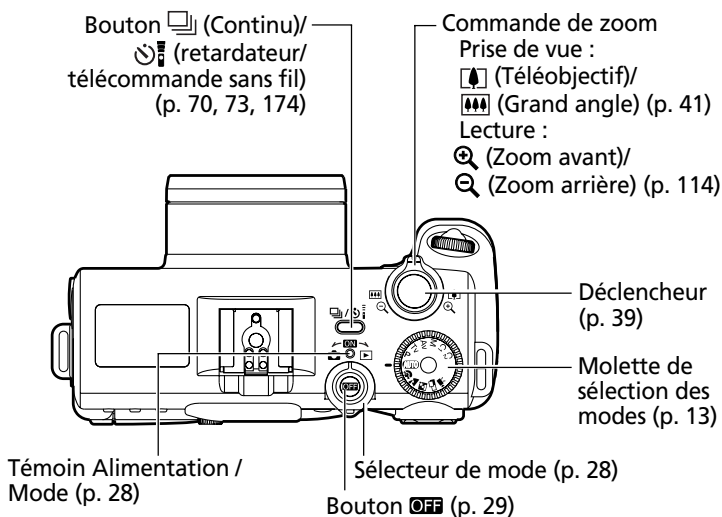

Vue arrière

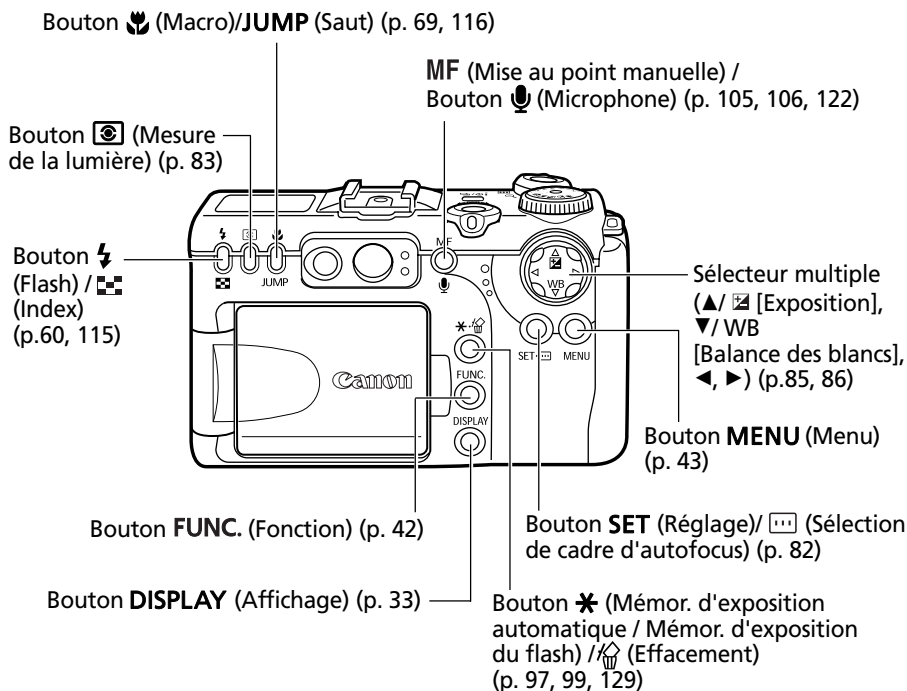

Molette de sélection des modes

Utilisez la molette de sélection des modes de prise de vue pour passer d'un mode de prise de vue à l'autre.

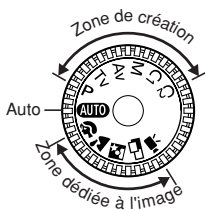





- **AUTO : Auto (p. 51)**

L'appareil photo sélectionne automatiquement les réglages.

- **Zone dédiée à l'image**

L'appareil photo sélectionne automatiquement les réglages en fonction du type de composition de l'image.

-  : Portrait (p. 63)
-  : Paysage (p. 63)
-  : Nocturne (p. 64)
-  : Assemblage (p. 65)
-  : Vidéo (p. 68)

- **Zone de création**

L'exposition, l'ouverture ou d'autres réglages sont sélectionnés par l'utilisateur pour obtenir des effets spéciaux.

- **P** : Programme d'exposition automatique (p. 75)
- **Tv** : Exposition automatique avec priorité à la vitesse d'obturation (p. 77)
- **Av** : Exposition automatique avec priorité à l'ouverture (p. 79)
- **M** : Exposition manuelle (p. 81)
- **C1** : Personnalisé 1 (p. 109)
- **C2** : Personnalisé 2 (p. 109)

Molette principale

La molette principale permet de sélectionner certains menus et d'afficher des images. Vous pouvez aisément et rapidement sélectionner, confirmer et permuter les menus.

Manipulation de la molette principale

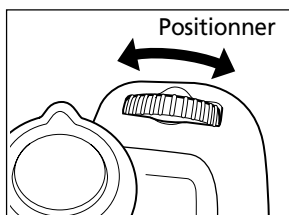

● En mode de prise de vue

- Sélectionne la valeur d'ouverture et la vitesse d'obturation (p. 77, 79)
- Sélectionne les paramètres de menu par pression sur le bouton **FUNC.** (p. 42)
- Sélectionne la correction d'exposition et la balance des blancs (p. 85, 86)
- Règle manuellement la mise au point (p. 106)

● En mode de lecture

- Affichage de l'image précédente et de l'image suivante (p. 113)

Clic sur la molette principale

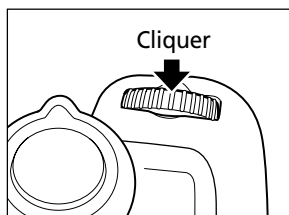

● En mode de prise de vue

- Règle les éléments du menu par pression sur le bouton **FUNC.** (p. 42)
- Permute entre les vitesses d'obturation et les valeurs d'ouverture en mode **M** (p. 81)

Écran d'affichage

L'écran d'affichage présente les paramètres de l'appareil photo, le nombre d'images restantes, la charge de la batterie et d'autres informations.

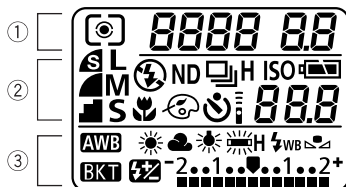

		Mesure évaluat. / Mes. au centre / Moyen. des mes. à prépondér. centrale	p. 83
①	8888	Vitesse d'obturation / Heure de prise de vue vidéo / Balance des blancs / Sensibilité ISO / Effet photo / Bracketing / Paramètre de valeur de résolution (pour chaque paramètre de fonction)	p. 55, 68, 77, 86, 89, 92, 93
	.8.8	Paramètre d'ouverture	p. 79, 81
②		Compression	p. 55
	L L M S	Résolution (pas affichée avec les images RAW)	p. 55
		Flash activé / Flash désactivé (pas affiché en mode Auto)	p. 60
	ND	Filtre ND	p. 110
		Prise de vue unique / Standard Prise de vue cont. / Prise de vue haute vit.	p. 73
	ISO	Sensibilité ISO	p. 92
		État de charge de la batterie	p. 20
		Mode Macro	p. 69
		Effet photo	p. 89
		Retardateur / Télécommande sans fil	p. 70, 174
③	888	Compte des vues restantes / Code de message / Code d'erreur / <i>Int</i> (Intervalomètre) / Prises de vue par intervalle restantes	p. 103, 169
		Paramètres de balance des blancs	p. 86
	BKT	Bracketing	p. 93, 95
		Correction d'exposition du flash / Ajustement de sortie flash	p. 100
	-2..1..0..1..2+ 	Niveau de correction d'exposition / Niveau de bracketing auto / Niveau de correction d'exposition du flash	p. 85, 93, 100



- Le diagramme ci-dessus présente toutes les icônes à la fois. Généralement, seules les icônes s'appliquant au mode sélectionné et état de l'appareil photo apparaissent.

Préparation de l'appareil photo

Chargement de la batterie

Procédez comme suit pour charger la batterie pour la première fois et par la suite, lorsque le message « Changez la batterie » s'affiche sur le moniteur LCD, ou lorsque l'icône Batterie faible (⚡) et le message Lb (Lb) clignotent à l'écran.

1 Mettez l'appareil photo hors tension (p. 29).

- Assurez-vous que le témoin d'alimentation / mode est éteint.

2

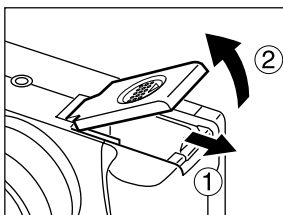

Faites glisser le couvercle du compartiment batterie en suivant les flèches.

3

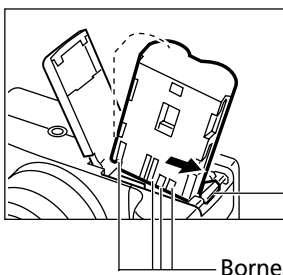

Appuyez sur le verrou de batterie tout en insérant la batterie BP-511, puis refermez le couvercle de la batterie.

Verrou de la batterie

Bornes

4

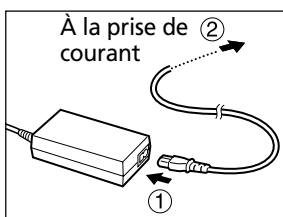

Reliez le cordon d'alimentation à l'adaptateur secteur compact et branchez-le dans une prise électrique.

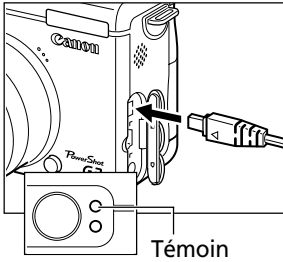
5

Branchez la prise CC de l'adaptateur secteur compact sur la prise DC IN (entrée CC) de l'appareil photo.

- Le témoin sous l'écran de visée devient orange et clignote tant que la batterie se charge et devient orange lorsque celle-ci est chargée à environ 90%, ce qui est suffisant pour fonctionner. En le chargeant environ 2 heures de plus, la batterie est complètement chargée et le témoin passe au vert.
- Après avoir chargé la batterie, retirez-la de l'appareil photo en cas de non-utilisation de ce dernier.



- Si l'appareil est mis sous tension pendant le chargement, la batterie cesse de charger et l'adaptateur secteur compact alimente l'appareil.
- La batterie est constituée d'une pile au lithium qu'il n'est pas nécessaire d'utiliser complètement ou de décharger avant de la recharger. Elle peut être chargée à tout moment.
- Il faut environ 80 minutes pour qu'une batterie complètement déchargée se charge à environ 90% (charge suffisante pour fonctionner). Il en faut environ 2 de plus pour la charger entièrement (sur la base des normes de test de Canon). La mise en charge doit se faire à une température comprise entre 5° C et 40° C (41° F et 104° F).
- Les temps de chargement varient en fonction de l'humidité ambiante et de l'état de charge de la batterie.
- La batterie BP-512 (en option) peut également être utilisée dans cet appareil photo.

Précautions de manipulation de la batterie

- Conservez la batterie et les bornes de l'appareil photo (⊕ ⊖ Ⓧ Ⓡ) dans un état de propreté constant. Des bornes sales risquent de provoquer un mauvais contact entre la batterie et l'appareil photo. Essayez les bornes avec un mouchoir ou un chiffon sec avant de charger ou d'utiliser la batterie.
- Ne recouvrez pas l'adaptateur secteur compact avec un torchon, tissu ou couverture en cours de charge. La chaleur risque de s'accumuler à l'intérieur et de provoquer un incendie.
- Ne chargez pas de batteries autres que la batterie BP-511 ou la batterie BP-512 avec l'équipement fourni. Vous risquez d'endommager l'appareil photo.
- La batterie continue de se décharger un peu lorsqu'elle est laissée dans l'appareil photo, même si celui-ci n'est pas mis sous tension. Cela réduit l'autonomie de la batterie. Retirez-la de l'appareil photo, fixez l'adaptateur de bornes fourni et stockez-la à température ambiante (30°C / 86°F au maximum) dans un endroit sec. Chargez-la avant toute utilisation.

Chargement de la batterie (suite)

- Ne laissez aucun objet métallique tel qu'un porte-clés toucher les bornes « + » et « - » (Fig. A), car cela peut endommager la batterie. Pour transporter la batterie ou la stocker pendant les périodes où elle n'est pas utilisée, replacez toujours le couvercle des bornes (Fig. B) ou conservez-la dans l'étui spécialement fourni à cet effet dans un endroit sec et frais. Rechargez-la complètement avant de l'utiliser à nouveau.

Fig. A



Fig. B

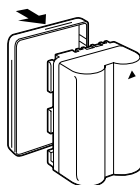

- Même les batteries chargées continuent de se décharger de façon naturelle. Il est conseillé de charger la batterie le jour où vous souhaitez l'utiliser, ou la veille, pour profiter d'une charge complète.
- Dans la mesure où le stockage d'une batterie complètement chargée pendant de longues périodes (environ un an) peut réduire sa durée de vie ou affecter ses performances, il est recommandé de l'utiliser dans l'appareil photo jusqu'à affichage à l'écran du symbole Lb, puis de la stocker à température normale (03° C / 86° F au maximum). Si vous n'utilisez pas la batterie pendant de longues périodes, chargez-la puis déchargez-la entièrement dans l'appareil photo au moins une fois par an avant de la stocker de nouveau.
- L'appareil photo consomme la charge de la batterie lorsqu'elle est sous tension, même si aucune fonction n'est utilisée. Pour conserver la charge de la batterie, n'oubliez pas de mettre l'appareil photo hors tension.
- Bien que les températures maximales de fonctionnement de la batterie soient comprises entre 0 et 40° C (32 et 104° F), la plage optimale se trouve entre 10 et 30° C (50 et 86° F). À basses températures, comme par exemple au ski, les performances déclinent momentanément, réduisant ainsi la durée d'utilisation avant la nouvelle recharge.
- Si la durée d'utilisation d'une batterie diminue de façon importante, même en pleine charge, cela signifie que vous devez la changer.

Installation de la batterie

Installez la batterie BP-511 (fournie) dans l'appareil photo de la façon suivante. Utilisez l'adaptateur secteur compact CA-560 pour alimenter l'appareil pendant des périodes prolongées (p. 21).

1 Mettez l'appareil photo hors tension (p. 29).

- Vérifiez que le témoin alimentation / mode n'est pas allumé.

2

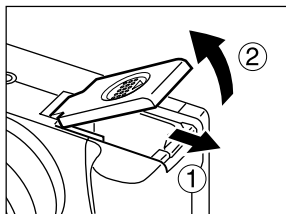

Faites glisser le couvercle du compartiment batterie en suivant les flèches.

3

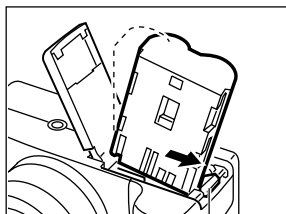

Appuyez sur le verrou du compartiment batterie tout en insérant la batterie jusqu'à ce qu'elle s'enclenche.

- Pour retirer la batterie, libérez le verrou.

Verrou de la batterie

4

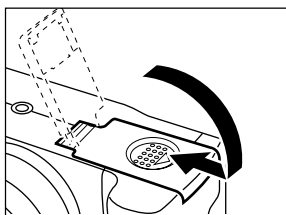

Refermez le couvercle du compartiment de batterie.



- Chargez la batterie avant la première utilisation (p. 16).
- Lorsque le témoin supérieur situé sur le côté gauche de l'écran de visée clignote en vert, une opération d'écriture, de lecture, d'effacement ou de transmission est en cours sur la carte mémoire flash compacte. Abstenez-vous de mettre l'appareil hors tension, d'ouvrir le couvercle de la batterie ou le compartiment de la carte mémoire flash compacte pendant que le témoin de l'appareil clignote en vert.
- Retirez la batterie lorsque vous n'utilisez pas l'appareil photo.

Installation de la batterie (suite)

Symboles d'état de la batterie

Les icônes suivantes indiquent à l'écran l'état de la batterie. Ces icônes n'apparaissent pas lorsque l'appareil est alimenté au moyen d'un adaptateur secteur compact.

 : Charge de batterie suffisante

 : Batterie faible

 : Remplacez ou rechargez la batterie



- Reportez-vous à la section *Performances de la batterie* (p. 196).

Utilisation d'un adaptateur secteur compact

Vous devez utiliser l'adaptateur secteur compact CA-560 pour les longues périodes d'utilisation ou pour établir une connexion avec un ordinateur ou une imprimante.

1

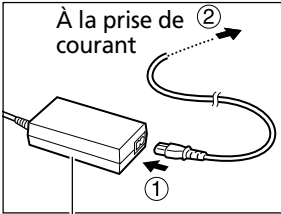

Adaptateur secteur compact CA-560

Reliez le cordon d'alimentation à l'adaptateur secteur compact et branchez-le dans une prise électrique.

2

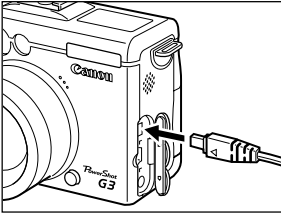

Ouvrez le couvercle des prises et branchez la prise CC de l'adaptateur secteur compact sur la prise DC IN (entrée CC) de l'appareil photo.

- Débranchez toujours l'adaptateur secteur compact après utilisation.



- Mettez toujours l'appareil photo hors tension avant de brancher ou débrancher l'adaptateur secteur compact.
- La batterie ne peut pas être chargée lorsque l'adaptateur secteur compact est utilisé pour alimenter l'appareil photo (sous tension).
- N'utilisez pas l'adaptateur secteur compact CA-560 pour alimenter un autre appareil que celui pour lequel la batterie BP-511 ou BP-512 est spécifiée.

Installation d'une carte mémoire flash compacte

1 Mettez l'appareil photo hors tension (p. 29).

- Vérifiez que le témoin alimentation / mode n'est pas allumé.

2

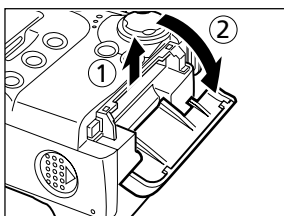

Faites glisser le couvercle du logement de la carte mémoire flash compacte en direction de la flèche et soulevez-le.

3

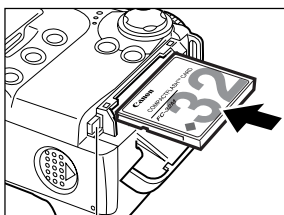

Bouton d'éjection des cartes mémoire flash compactes

Insérez la carte mémoire flash compacte face vers le haut.

- Poussez la carte jusqu'à ce que le bouton d'éjection des cartes mémoire flash compactes soit complètement sorti.
- Pour retirer la carte mémoire flash compacte, poussez le bouton d'éjection des cartes mémoire flash compactes et tirez celle-ci vers vous.



- Lorsque le témoin situé sur le côté gauche de l'écran de visée clignote en vert, l'appareil procède à une opération d'écriture, de lecture, d'effacement ou de transmission d'une image sur la carte. Respectez les consignes suivantes, sans quoi vous risquez de perdre ou d'endommager les données de l'image :
 - Ne secouez pas l'appareil photo.
 - Ne mettez pas l'appareil hors tension et n'ouvrez pas le couvercle de la batterie ou du logement de la carte mémoire flash compacte.
- Veuillez noter que des cartes mémoire flash compactes formatées ou modifiées avec des ordinateurs, des appareils photo ou des programmes d'application d'un autre fabricant risquent de ne pas fonctionner correctement sur cet appareil photo.



- Reportez-vous à la section *Cartes mémoire flash compactes et performances estimées* (p. 197).

Précautions de manipulation des cartes mémoire flash compactes

- Les cartes mémoire flash compactes sont des appareils électroniques de haute précision. Ne les pliez pas, n'exercez aucune pression sur elles et évitez de leur faire subir des chocs ou des vibrations.
- N'essayez pas de démonter ni de modifier une carte mémoire flash compacte.
- Les cartes mémoire flash compactes supportent mal les brusques variations de température. Cela peut en effet entraîner la formation de condensation sur la carte et d'éventuels dysfonctionnements. Pour éviter tout risque de condensation, placez la carte dans un sac plastique scellé avant de changer d'environnement thermique et laissez-la s'accommoder progressivement à la nouvelle température. En cas de formation de condensation sur la carte mémoire flash compacte, mettez-la de côté jusqu'à ce que les gouttelettes d'eau s'évaporent complètement.
- Rangez la carte mémoire flash compacte dans l'étui prévu à cet effet.
- N'utilisez pas ou n'entreposez pas de cartes mémoire flash compactes dans les types d'endroits mentionnés ci-dessous.
 - Environnements sujets à la poussière ou au sable
 - Environnements où peuvent régner une humidité et des températures élevées

Les microdisques sont des supports d'enregistrement avec un disque dur. Ils se distinguent par une grande capacité de stockage et un prix réduit par mégaoctet. Ils peuvent toutefois être plus sensibles aux vibrations et aux chocs que les cartes mémoire flash compactes, qui utilisent des mémoires flash durables. Veuillez par conséquent prendre garde à ne pas soumettre l'appareil photo aux vibrations ou aux chocs lors de l'utilisation d'un microdisque, notamment pendant l'enregistrement ou la lecture.

Réglage de la date et de l'heure

Le menu Réglage Date et Heure apparaît la première fois que vous mettez l'appareil sous tension ou lorsque la charge de la pile de date au lithium est faible. Commencez à partir de l'étape 5 pour régler la date et l'heure.

1 Mettez l'appareil photo sous tension (p. 28).

2 Appuyez sur la touche **MENU**.

- Le menu [📷] (Enreg.) ou [📺] (Lecture) apparaît.



[📷] Menu (Enreg.).

3 Appuyez sur la flèche ► du sélecteur multiple pour sélectionner le menu [⚙️] (Configurer).

- Pour passer d'un menu à un autre, vous pouvez également appuyer sur le bouton **JUMP** (Saut).

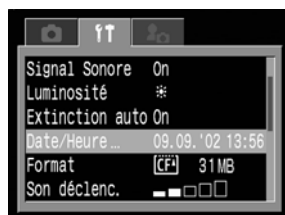

4 Appuyez sur la flèche ▲ ou ▼ du sélecteur multiple pour sélectionner [Date/Heure] puis appuyez sur le bouton **SET**.

- Les paramètres d'usine par défaut pour le format de date peuvent être différents selon les régions.

5 Réglez la date et l'heure.

- Appuyez sur la flèche ◀ ou ▶ du sélecteur multiple pour sélectionner un champ à modifier.
- Appuyez sur la flèche ▲ ou ▼ du sélecteur multiple pour régler les valeurs.
- La date peut être réglée jusqu'en 2030.

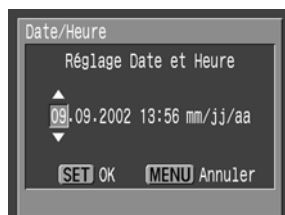

6 Appuyez sur la touche **SET**.

- Après avoir réglé les paramètres, appuyez sur le bouton **MENU** pour fermer la fenêtre du menu.





- Il est impossible d'insérer la date et l'heure dans l'image réelle même si le paramètre de Date/Heure a été défini.
- Pour imprimer des images sur lesquelles figure la date, reportez-vous à la page 141.
- *Remplacement de la pile d'horloge* (p. 188).

Réglage de la langue

1 Mettez l'appareil photo sous tension (p. 28).

2 Appuyez sur la touche **MENU**.

- Le menu  (Enreg.) ou  (Lecture) apparaît.



 Menu (Enreg.).

3 Appuyez sur la flèche **▶** du sélecteur multiple pour sélectionner le menu  (Configurer).

- Pour passer d'un menu à un autre, vous pouvez également appuyer sur le bouton **JUMP** (Saut).



4 Appuyez sur la flèche **▲** ou **▼** du sélecteur multiple pour sélectionner [Langue] puis appuyez sur le bouton **SET**.

5 Appuyez sur la flèche **▲, ▼, ◀** ou **▶** du sélecteur multiple pour sélectionner une langue.



6 Appuyez sur la touche **SET**.

- Après avoir réglé les paramètres, appuyez sur le bouton **MENU** pour fermer la fenêtre du menu.



- En mode lecture, vous pouvez changer de langue en maintenant enfoncé le bouton **SET** tout en appuyant sur le bouton **JUMP**, sauf lorsqu'une imprimante ou une imprimante Bulle d'encre compatibles avec la fonction d'impression directe (en option) sont connectées, ou encore pendant une lecture vidéo.

Fixation de la courroie

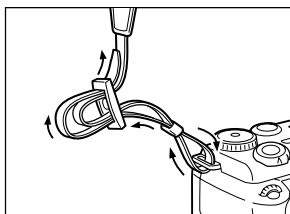

Passez l'extrémité de la courroie dans la monture pour courroie de l'appareil photo, puis à travers le dessous de la boucle de la courroie. Tirez sur la courroie pour la serrer dans la boucle afin qu'elle ne glisse pas. Procédez de même pour l'autre côté de l'appareil photo.



- Évitez de balancer l'appareil photo ou de l'accrocher à d'autres éléments lorsqu'il est suspendu par la courroie.

Fixation de la bonnette protège-objectif

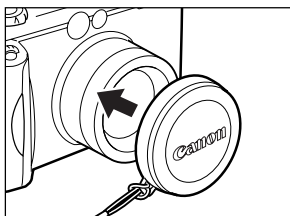

Fixez la bonnette protège-objectif sur le boîtier de l'objectif afin qu'elle couvre entièrement l'objectif. Remplacez toujours la bonnette protège-objectif après utilisation.



- Fixez le cordon de la bonnette protège-objectif sur la courroie.
- Retirez la bonnette protège-objectif avant de mettre l'appareil photo sous tension.

Utilisation de l'étui souple (en option)



L'étui souple SC-DC10 peut être utilisée pour porter l'appareil photo, la carte mémoire flash compacte et le contrôleur sans fil.

- L'aspect et les spécifications de l'étui souple en option peuvent varier en fonction des régions.

Mise sous / hors tension

Le témoin alimentation / mode est allumé lorsque l'appareil photo est sous tension. Le témoin alimentation / mode indique l'état de l'appareil photo comme suit.

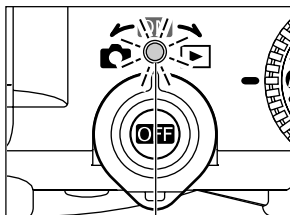

Témoin alimentation / mode

Orange : mode de prise de vue

Vert : mode de lecture / mode de connexion à l'imprimante*

Jaune : mode de connexion à l'ordinateur*

Off : l'appareil photo est hors tension.

* Pour le mode de connexion à l'imprimante, reportez-vous à la section *Connexion de l'appareil photo à une imprimante* (p. 136). Pour le mode de connexion à l'ordinateur, reportez-vous au *Guide de démarrage des logiciels* fourni avec l'appareil photo.

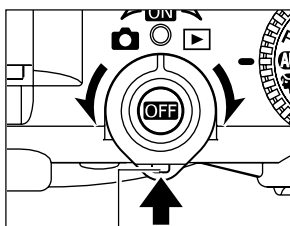

Déclencheur

Sélecteur de mode

Utilisez ce sélecteur pour mettre l'appareil sous tension. Pour faire fonctionner le sélecteur de mode, appuyez sur le déclencheur comme indiqué à gauche. Le sélecteur de mode ne fonctionne pas si vous n'appuyez pas sur le déclencheur.

Après la mise sous tension de l'appareil photo, relâchez le sélecteur. Le sélecteur de mode revient à sa position d'origine (centre).

Mise sous tension de l'appareil photo en mode de prise de vue

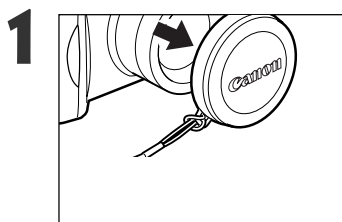

Retirez la bonnette protège-objectif.

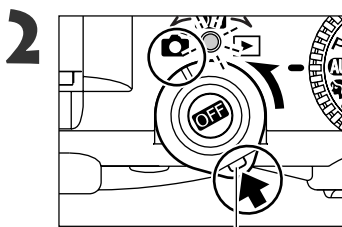

Placez le sélecteur sur  (prise de vue) en maintenant le déclencheur enfoncé.

- Le témoin alimentation / mode émet une lumière orange.
- Si nécessaire, déployez le moniteur LCD (p. 32).

Déclencheur



- L'écran d'affichage affiche **LENS** et un signal sonore d'avertissement se produit si l'appareil photo est mis sous tension avec la bonnette protège-objectif en place. Dans ce cas, retirez la bonnette protège-objectif et mettez l'appareil photo hors tension puis sous tension.
- Veillez à ne pas toucher l'objectif lors de la prise de vue. Veuillez également éviter de forcer sur l'objectif avec vos doigts ou tout autre objet. Cela risque de provoquer des mauvais fonctionnements ou d'endommager l'appareil photo. Dans un tel cas, mettez l'appareil photo hors tension et de nouveau sous tension.

Mise sous tension de l'appareil photo en mode de lecture

1

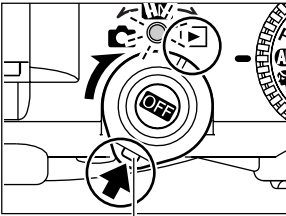

Déclencheur

Déployez le moniteur LCD et placez le sélecteur sur ▶ (prise de vue) en maintenant le déclencheur enfoncé.

- Le témoin alimentation / mode émet une lumière verte.

Mise hors tension

1

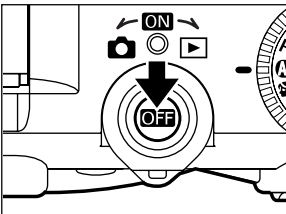

Appuyez sur la touche **OFF**.

- L'appareil est hors tension.

Mise sous / hors tension (suite)



- Vous entendrez un son de déclenchement et verrez une première image lors de la mise sous tension. (Pour modifier le son et l'image de démarrage, voir ci-dessous et les pages 46 et 166).
- L'image de démarrage n'apparaît pas sur le moniteur LCD lorsque l'appareil photo est hors tension ou lorsque la prise **A/V OUT** est branchée à un téléviseur.

Mise sous tension de l'appareil photo sans le son de départ et la première image

Appuyez sur le bouton  et maintenez-le enfoncé, puis mettez l'appareil sous tension.

Fonction d'économie d'énergie

L'appareil photo est équipé d'une fonction d'économie d'énergie. Si [Extinction auto] est réglé sur [On], l'appareil photo est mis hors tension en fonction des conditions suivantes.



Mode de prise de vue : mise hors tension environ trois minutes après le dernier accès à une commande de l'appareil. Le moniteur LCD s'éteint environ trois minutes après le dernier accès à une commande de l'appareil même si la fonction d'économie d'énergie est désactivée.

Mode Lecture : mise hors tension environ cinq minutes après le dernier accès à une commande de l'appareil.

Mode de connexion à l'imprimante : mise hors tension environ cinq minutes après le dernier accès à une commande sur l'appareil ou après une impression sur l'imprimante.

Mode de connexion à un ordinateur : affiche un message d'avertissement sur l'écran de l'ordinateur environ 5 minutes après le dernier accès à une commande. L'appareil photo se met hors tension si aucune commande n'est utilisée après l'écoulement d'une minute supplémentaire.

La fonction n'est pas activée lorsque les paramètres de communication de l'appareil photo sont réglés sur [PTP] (p. 157).



- Le fait de placer le sélecteur sur  ou  permet de restaurer l'alimentation lorsque l'appareil s'arrête avec la fonction d'économie d'énergie.
- Veuillez noter que l'appareil photo continue de consommer une petite quantité d'énergie même lorsque la fonction d'économie d'énergie provoque sa mise hors tension.
- La fonction d'économie d'énergie est désactivée lors de la lecture d'un diaporama sur l'appareil photo (p. 124).
- Vous pouvez désactiver la fonction d'économie d'énergie dans le menu  (Configurer)] (p. 162).

Permutation entre les modes de prise de vue et de lecture

Vous pouvez rapidement commuter entre les modes de prise de vue et de lecture. Cette manipulation est pratique lorsque vous envisagez de réaliser une prise de vue après avoir vérifié ou effacé une image immédiatement après l'avoir prise.

● Mode de prise de vue

1 Déployez le moniteur LCD et placez le sélecteur sur  (prise de vue) en maintenant le déclencheur enfoncé.

- L'appareil photo passe en mode de lecture. Dans ce cas, l'objectif ne se rétracte pas. (Si le sélecteur de mode est positionné à nouveau sur  (lecture), l'objectif se rétracte.)
- Pour revenir au mode de prise de vue, placez le sélecteur de mode sur  (prise de vue) tout en appuyant sur le déclencheur, ou enfoncez le déclencheur jusqu'à mi-course.

● Mode de lecture

1 Retirez la bonnette protège-objectif.

2 Enfoncez le déclencheur jusqu'à mi-course ou placez le sélecteur sur  (prise de vue) sans relâcher le déclencheur.

- L'appareil photo passe en mode de prise de vue.

Utilisation du moniteur LCD

Le moniteur LCD peut servir à confirmer une image lors de la prise de vue, pour lire les images enregistrées ou régler les paramètres de menu. Vous pouvez l'ouvrir dans les positions suivantes.

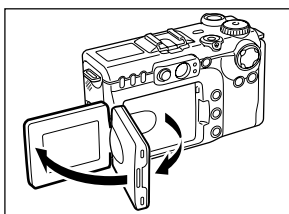

- Ouvert de gauche à droite à 180°. Il se verrouille de manière temporaire à 90°.

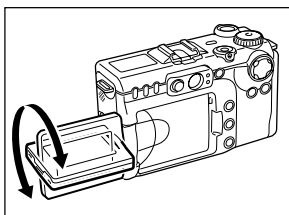

- Basculé en avant à 180° vers l'objectif ou en arrière à 90°.

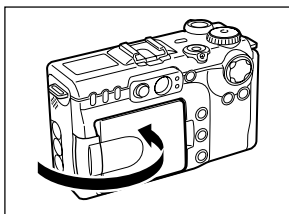

- Le moniteur LCD se met automatiquement hors tension lorsqu'il est remis en place contre le boîtier de l'appareil photo. Pour des questions de protection, fermez toujours le moniteur LCD après utilisation.



- Évitez que le câble secteur touche le moniteur LCD lorsque l'appareil photo est connecté à un adaptateur secteur compact.

Le moniteur LCD peut également prendre les positions suivantes.

1

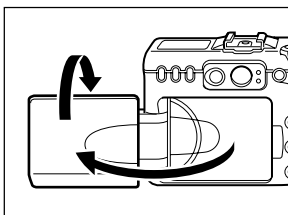

Déployez le moniteur LCD sur la gauche à 180° et faites-le basculer à 180° vers l'objectif.

- Dans cette position, les icônes et les messages n'apparaissent pas sur le moniteur LCD.
- L'image présentée sur le moniteur LCD est automatiquement basculée et inversée de façon à ce qu'elle vous apparaisse correctement devant l'objectif.

2

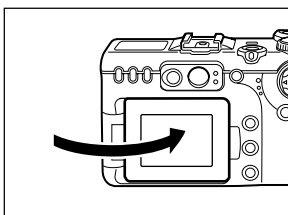

Remplacez le moniteur LCD contre le boîtier de l'appareil photo.

- Escamotez-le en le replaçant contre le boîtier de l'appareil photo. Si le moniteur n'est pas correctement remis en place, l'image apparaît inversée, et les icônes et les messages ne sont pas affichés.
- Les icônes et les messages apparaissent, et les images sont affichées correctement (et pas inversées) lorsque le moniteur LCD est replacé contre l'appareil photo jusqu'à entendre un clic.

Passage d'un mode d'affichage à un autre

Une pression sur le bouton **DISPLAY** (Affichage) fait commuter le mode d'affichage du moniteur LCD.

● Mode de prise de vue







- Chaque fois que vous appuyez sur le bouton **DISPLAY** (Affichage), le moniteur LCD passe au mode suivant.

Activé (pas d'informations) → Activé (affichage des informations)* → Désactivé

*En fonction de la position du moniteur LCD, il se peut que l'écran d'information ne s'affiche pas.

Utilisation du moniteur LCD (suite)



- Vous pouvez également définir les paramètres d'affichage du moniteur LCD en mode de prise de vue lorsqu'une image est affichée juste après avoir été prise en appuyant d'abord sur le bouton **SET** (Réglage), puis sur le bouton **DISPLAY** (Affichage).
- Le mode d'affichage est mémorisé lorsque l'appareil photo est mis hors tension. Il revient au dernier mode lorsqu'il est de nouveau mis sous tension. Lorsque le moniteur LCD est activé pour une prise de vue et que l'icône de batterie faible  apparaît, le moniteur LCD risque cependant de ne pas s'allumer à la prochaine mise sous tension de l'appareil photo.
- Lorsque le moniteur LCD est réglé sur On (pas d'informations) ou Off, les informations de prise de vue s'affichent pendant environ 6 secondes lorsque vous effectuez l'une des actions suivantes.
 - L'appareil photo est mis sous tension.
 - Le bouton     est enfoncé.
 - La mise au point est réglée sur une mise au point manuelle.
 - La vitesse d'obturation ou la valeur d'ouverture est réglée au moyen de la molette principale.
 - Le mode de prise de vue est modifié.
- Le positionnement de la molette de sélection des modes sur  ou  entraîne l'activation de le moniteur LCD, qu'il soit réglé sur On ou Off.



- L'icône d'avertissement de mouvement de l'appareil photo  apparaît sur le moniteur LCD dans des conditions de faible luminosité quand l'appareil se prépare à prendre une photo. Lorsque cette icône apparaît, réglez le flash sur la position On ou Auto ou fixez l'appareil sur un trépied pour réaliser la prise de vue.

● Mode de lecture

- Chaque fois que vous appuyez sur le bouton **DISPLAY** (Affichage), le moniteur LCD passe au mode écran d'information suivant.

Lecture simple (p. 113) : affichage simple → affichage détaillé → aucun affichage



Lecture d'index (p. 115) : affichage simple ↔ aucun affichage

Informations affichées sur le moniteur LCD

Le moniteur LCD affiche des informations en mode de prise de vue ou de lecture, telles que les paramètres de l'appareil photo, la capacité d'images disponible et les date et heure de prise de vue.

● Mode de prise de vue

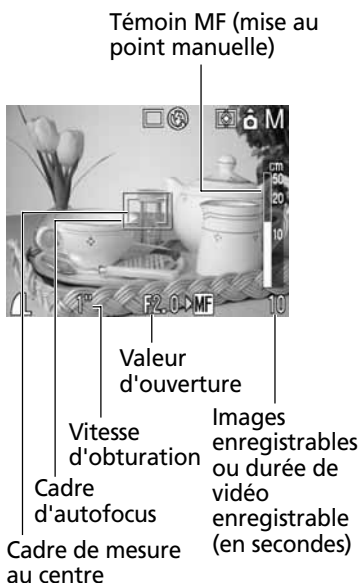

Ce qui suit apparaît dans l'écran d'information.

-2 ... ±0 ... +2	Correction d'exposition	p. 85
AWB ☀ ☁ ☀ ☀ ☀ ☀ ⚡	Balance des blancs	p. 86
□ □ □ □ □ □ □ □ □ □	Mode drive	p. 70, 73
ISO 50 ISO 100 ISO 200 ISO 400	Sensibilité ISO	p. 92
📷 📷 📷 📷 📷 📷 📷	Effet photo	p. 89
📷 📷	Bracketing	p. 93, 95
⚡	Correction d'exposition du flash / Sortie flash	p. 100
S 📷 📷	Paramètres de compression	p. 55
L M1 M2 S 320 160	Paramètres de résolution	p. 55
RAW	Format fichier	p. 58
x4.0 x5.7 x7.1 x8.9 x11 x14	Paramètre du zoom numérique*	p. 72
🔋	Batterie faible	p. 20
⚡ ⚡ 🔋 👁 ⚡*	Flash	p. 60
🌸	Mode Macro	p. 69
📷 □ □ 📷	Mode de mesure lumière	p. 83
📷 📷 📷	Rotation auto	p. 111
📷 📷 📷 📷 📷 📷 📷	Mode de prise de vue	p. 13
ND	Filtre ND	p.110
📷	Avertis. de mov. de l'appareil	p.34
*	Mémor.d'exp.auto./Mémor.d'exp.du flash	p. 97, 99
MF	Mise au point manuelle	p. 105, 106
● (Rouge)	Mode d'enregistrement Vidéo	p.68

- Les icônes dans les cases grisées ci-dessus apparaissent même lorsque l'écran d'information est désactivé.
- Hormis ce qui est décrit ci-dessus, le message, la vitesse d'obturation, le cadre d'autofocus (AF), le cadre de mesure spot, la valeur d'ouverture et le témoin MF (lorsque la mise au point manuelle est sélectionnée) sont affichés, comme dans l'exemple en haut à gauche.

* La puissance du zoom reflète les effets combinés du zoom optique et numérique. Cette valeur apparaît lorsque le zoom numérique est activé.

Utilisation du moniteur LCD (suite)

● Mode de lecture

Numéro de fichier



Numéro d'image et total (image affichée / total) Date / heure de prise de vue



Valeur d'ouverture
Vitesse d'obturation

Histogramme



Durée de la vidéo

En mode d'affichage simple, les informations suivantes apparaissent.

	Paramètres de compression	p. 55
L M1 M2 S	Paramètres de résolution (image fixe)	p. 55
RAW	Format fichier	p. 58
	Accompagnement sonore (fichier Wave)	p. 122
AVI	Vidéo	p. 117
	État de protection	p. 128

En mode d'affichage détaillé, les informations suivantes apparaissent également.

ISO 50 100 200 400	Sensibilité ISO	p. 92
	Effet photo	p. 89
	Mode de prise de vue	p. 13
320 160	Paramètres de résolution (vidéo)	p. 55
	Niveau d'exposition	p. 85
	Correction d'exposition du flash	p. 100
	Balance des blancs	p. 86
	Mode de mesure lumière	p. 83
	Mode Macro	p. 69
MF	Mise au point manuelle	p. 105, 106

- Hormis ce qui est décrit ci-dessus, la vitesse d'obturation, le paramètre d'ouverture, la durée de la vidéo, l'histogramme et l'avertissement de surexposition sont affichés.

Les informations suivantes peuvent aussi apparaître avec certains fichiers d'images.

	Un fichier audio autre qu'un fichier son Wave ou d'un format non reconnu est attaché.
	Fichier JPEG dont le format ne respecte pas la norme de conception pour le système de fichiers de l'appareil photo.
	Format de fichier non reconnu.



- Veuillez noter que les informations relatives aux images enregistrées par cet appareil photo risquent de ne pas s'afficher correctement sur d'autres appareils et que les informations concernant les images enregistrées par d'autres appareils photo peuvent ne pas s'afficher correctement sur cet appareil.

À propos de l'histogramme

L'histogramme est un graphique qui permet de connaître la luminosité de l'image enregistrée. L'image est d'autant plus sombre que la tendance du graphique est à gauche. L'image est d'autant plus lumineuse que la tendance est à droite. Si l'image est sombre, réglez la correction d'exposition sur une valeur positive. De même, ajustez la correction d'exposition sur une valeur négative si l'image est lumineuse (p. 85).

Exemples d'histogramme



Image sombre Image équilibrée Image lumineuse

Avertissement de surexposition

En mode d'affichage détaillé, les parties surexposées de l'image clignotent.

Avis concernant la prise de vue

Lors de l'utilisation de cet appareil photo pour photographier de scènes comprenant des sujets très lumineux, une barre verticale de lumière rouge peut apparaître sur le moniteur LCD. Ce phénomène est normal sur les appareils de technologie CCD et cela ne constitue pas une anomalie de fonctionnement. Cette barre de lumière rouge ne sera pas enregistrée lors de la prise de photos fixes, mais elle le sera lors de la prise de vidéos.

Utilisation de l'écran de visée optique pour réaliser une prise de vue

Si vous réglez le moniteur LCD en position Off (p. 33) et que vous utilisez l'écran de visée optique, vous pouvez économiser de l'énergie lors des prises de vue.

- Vous pouvez ajuster l'écran de visée avec la molette de réglage de la visée pour l'adapter à votre vue de manière à ce que le sujet apparaisse en mise au point très nette. Des ajustements de -3 à $+1\text{ m}^{-1}$ (équivalent en dioptrie) peuvent être effectués.
- L'écran de visée a un champ de vision d'environ 83% de l'image réellement prise.

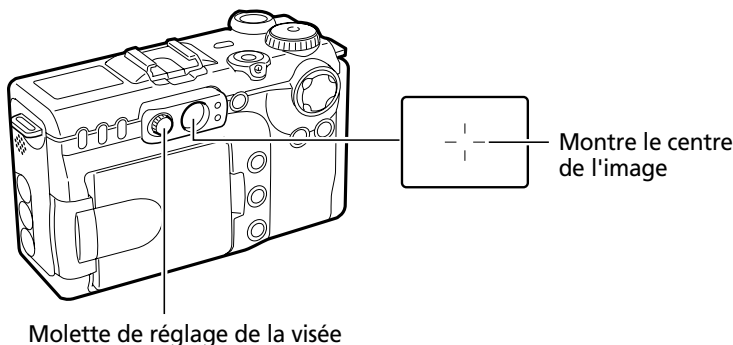

Image visualisée dans l'écran de visée et image enregistrée

Veillez noter que l'image réelle peut être différente de l'image vue dans l'écran de visée optique, en raison de la séparation physique entre l'écran de visée et l'objectif. On appelle ceci le phénomène de parallaxe. Il est d'autant plus perceptible que le sujet est proche de l'objectif. Il arrive que certaines parties des images prises rapprochées et s'affichant dans l'écran de visée n'apparaissent pas dans l'image enregistrée. Il est recommandé d'utiliser le moniteur LCD pour la prise de vue rapprochée.

Prise de vue avec la sélection d'un cadre d'autofocus excentré

Veillez utiliser le moniteur LCD lorsque vous réglez le cadre AF sur la position voulue pour réaliser une prise de vue (reportez-vous à la section *Sélection d'un cadre d'autofocus*, p. 82).

Activation du déclencheur

Le déclencheur a deux positions.

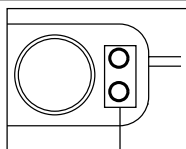
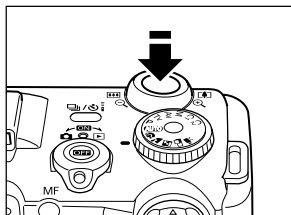

Témoins



Cadre d'autofocus

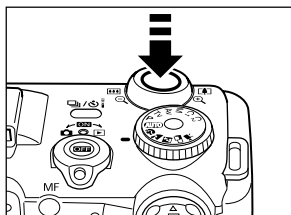

● Enclenchement à mi-course

En enfonçant le déclencheur à mi-course, vous réglez automatiquement l'exposition, la mise au point et la balance des blancs.

- Les témoins émettent les lumières ou les clignotements ci-après.

Témoin supérieur

- Vert : prise de mesure terminée (deux signaux sonores)
- Orange : le flash va se déclencher
- Orange clignotant : avertissement de mouvement de l'appareil photo / exposition insuffisante

Témoin inférieur

- Jaune : mode macro / mode de mise au point manuelle
- Jaune clignotant : mise au point difficile* (un seul signal sonore)

* Utilisez la mémorisation de la mise au point ou effectuez une mise au point manuelle pour la prise de vue lorsque le témoin est jaune clignotant (p. 106).

- Le cadre AF apparaît comme suit lorsque le moniteur LCD est allumé.
 - Vert : prise de mesure terminée
 - Jaune : mise au point difficile

● Enclenchement à fond

Un enclenchement complet active l'obturateur.

- Le témoin supérieur est vert clignotant pendant l'enregistrement de l'image sur la carte mémoire flash compacte.
- Vous devez entendre le son du déclencheur lorsque la prise de vue est terminée. Ne bougez pas l'appareil photo avant d'entendre ce son.

Activation du déclencheur (suite)



- Si le témoin orange ou jaune clignote lorsque vous appuyez sur le déclencheur à mi-course, vous pouvez tout de même appuyer à fond pour prendre la photo.
- Les images sont enregistrées dans la mémoire interne de l'appareil photo avant d'être enregistrées sur la carte mémoire flash compacte, ce qui permet de prendre immédiatement les images suivantes tant que vous disposez de place suffisante dans la mémoire interne.
- Le signal sonore et le son du déclencheur peuvent être réglés sur la position On / Off dans le menu Configurer (p. 162, 163).
- Lorsque le son du déclencheur est en position Off, mais que le signal sonore est en position On, un seul signal sonore est émis lorsque le déclencheur est enfoncé à fond.
- Il n'y a pas de son de déclencheur en mode Vidéo.

Faisceau AF



- Le faisceau AF est parfois émis lorsque le déclencheur est enfoncé à mi-course pour vous aider à faire la mise au point dans certaines circonstances, par exemple dans la pénombre.
- Le faisceau AF peut être désactivé (p. 159).
Si vous photographiez des animaux, désactivez le faisceau lors des prises de vue dans la pénombre pour éviter de les effrayer (la mise au point de l'appareil photo peut cependant être plus difficile).

Utilisation du zoom (distance focale)

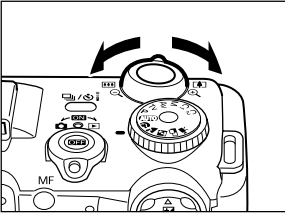
Le zoom peut être réglé entre 35 et 140 mm (équivalent du format de pellicule 35 mm).



Téléobjectif / Grand angle

- Appuyez sur la commande du zoom vers  pour effectuer un zoom avant (téléobjectif).
- Appuyez sur la commande du zoom vers  pour effectuer un zoom arrière (grand angle).



Zoom numérique

- Une image zoomée à l'aide de l'objectif du zoom optique peut l'être encore davantage à l'aide du zoom numérique jusqu'à un facteur d'environ 14 fois (p. 72).

.....



- Le zoom numérique ne peut pas être utilisé avec certains modes de prise de vue (p. 204).

.....



- La résolution de l'image diminue en fonction du facteur de zoom numérique.

Sélection des menus et des paramètres

Les menus servent à régler les paramètres de prise de vue, de lecture, de date/heure et de signal sonore. Vous pouvez afficher les menus en appuyant sur le bouton **FUNC.** ou sur le bouton **MENU**. Contrôlez le moniteur LCD lorsque vous effectuez les procédures qui suivent.

Sélection des paramètres en appuyant sur le bouton **FUNC.** (uniquement en mode de prise de vue)

1 Placez le sélecteur de mode sur  (Prise de vue).

2 Appuyez sur le bouton **DISPLAY** (Affichage) pour activer le moniteur LCD.

- Certaines fonctions peuvent être déclenchées à partir de l'écran d'affichage.

3 Appuyez sur la touche **FUNC.**

- Les icônes des paramètres qui peuvent être sélectionnés s'affichent sur le côté gauche de le moniteur LCD.
- Les icônes des paramètres actuels s'affichent.



4 Sélectionnez un élément du menu à l'aide de **▲** ou **▼** sur le sélecteur multiple.

5 Sélectionnez le contenu du paramètre à l'aide de la flèche **◀** ou **▶** du sélecteur multiple ou en faisant pivoter la molette principale.

- Vous ne pouvez sélectionner certains éléments de menu qu'en cliquant sur la molette principale ou en appuyant sur le bouton ***** et en affichant le menu suivant. Cliquez sur la molette principale ou appuyez à nouveau sur la touche ***** pour confirmer le paramètre.



6 Appuyez sur le bouton **FUNC.** ou sur le bouton **SET**, ou cliquez sur la molette principale.

- Le menu se ferme.
- Vous pouvez immédiatement prendre des photos avec les paramètres sélectionnés après l'étape 5 en appuyant sur le déclencheur.



- Aux étapes 5 et 6, vous pouvez facilement sélectionner les paramètres à l'aide de la molette principale.

Sélection des paramètres en appuyant sur le bouton MENU

1 Appuyez sur la touche **MENU**.

- En mode de prise de vue, le menu [] (Enreg.) apparaît. En mode de lecture, le menu [] (Lecture) apparaît.

2 Appuyez sur la flèche ◀ ou ▶ sur le sélecteur multiple pour passer d'un onglet de menu à un autre.

- Les onglets de menu permutent comme suit : [] (Enreg.) ou [] (Lecture) ↔ [] (Configurer) ↔ [] (Mon profil)
- Pour passer d'un onglet de menu à un autre, vous pouvez également appuyer sur le bouton **JUMP** (Saut) ou sur la commande de zoom.

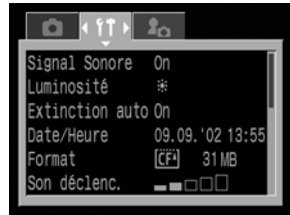

3 Appuyez sur la flèche ▲ ou ▼ sur le sélecteur multiple pour sélectionner un élément du menu.

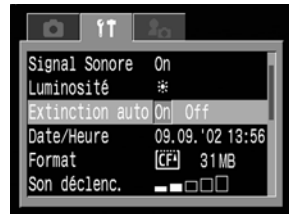

4 Appuyez sur la flèche ◀ ou ▶ sur le sélecteur multiple pour sélectionner le contenu des paramètres.

- Appuyez sur le bouton **SET** (Réglage) pour les éléments suivis d'une parenthèse (...) puis sélectionnez un paramètre. Appuyez à nouveau sur le bouton **SET** pour valider le paramètre.

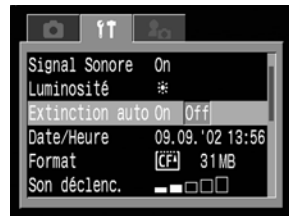

5 Appuyez sur la touche **MENU**.

- Le menu se ferme.
- En mode de prise de vue, le menu peut être fermé en appuyant à mi-course sur le déclencheur. (En mode de lecture, le menu se ferme lorsque vous appuyez à mi-course sur le déclencheur et que l'appareil photo passe en mode de prise de vue).

















- Les paramètres ne peuvent pas être sélectionnés à l'aide de la molette principale.

Sélection des menus et paramètres (suite)



Paramètres du menu et paramètres d'usine par défaut

Ce diagramme présente les options disponibles pour chaque menu et les paramètres par défaut.























Éléments de menu pouvant être sélectionnés avec le bouton FUNC.

Élément de menu	Paramètres disponibles	Page de référence
Sensibilité ISO	AUTO / 50 / 100 / 200 / 400	p. 92
Effet photo	 * /  /  /  /  /  / 	p. 89
Bracketing	 * /  / 	p. 93, 95
Exposition du flash/Sortie Flash	-2 à +2 / 1 ~ 3 (FULL) (plein)	p. 100, 101
Résolution, Format fichier, Compression	(Image fixe) L* / M1 / M2 / S / RAW (Vidéo)  * /  (Compression)  /  * / 	p. 55, 58



Éléments de menu pouvant être sélectionnés avec le bouton MENU

Élément de menu	Paramètres disponibles	Page de référence
Synch Flash	1er rideau* / 2e rideau	p. 102
Synchro lente	On / Off*	p. 61
Ajust. Flash	Auto* / Manuel	p. 100
Yeux Rouges	On* / Off	p. 61
Suite prise de vue	 * (Normal) /  (Haute vitesse)	p. 73
Retardateur	10 sec.* / 2 sec.	p. 70
Délai vue	0 sec. / 2 sec.* / 10 sec.	p. 174
Mesure spot	Centre* / Zone AF	p. 83
Filtre ND	On / Off*	p. 110
Point Zoom MF	On* / Off	p. 106
Mode Autofocus	Continu* / Vue par vue	p. 108
Faisceau AF	On* / Off	p. 159
Zoom numérique	On / Off*	p. 72
Affichage	Off / 2* à 10 sec.	p. 54
Intervalomètre	Permet de prendre des photos autom. à des intervalles de temps définis	103
Enr. Réglage	Permet d'enregistrer les paramètres personnalisés	p. 109

 **Menu Enreg. (Rouge)**

	Élément de menu	Paramètres disponibles	Page de référence
 Menu Lecture (Bleu)	Protéger	Permet d'activer et de désactiver la protection de l'image	p. 128
	Rotation	Permet de faire pivoter l'image dans l'affichage	p. 121
	Effacer tout	Permet d'effacer toutes les images de la carte mémoire flash compacte	p. 130
	Diaporama	Permet de lire les images sélectionnées en diaporama	p. 124
	Impression	Permet de régler les paramètres d'impression	p. 145
	Ordre transfert	Permet de régler les paramètres de transfert	p. 152
 Menu Configurer (Jaune)	Signal Sonore	On* / Off	p. 162
	Luminosité	 * / 	p. 162
	Extinction auto	On* / Off	p. 162
	Date/Heure	Permet de régler la date et l'heure	p. 24
	Format	Permet de formater la carte mémoire flash compacte	p. 131
	Son déclenc.	Off / 1 / 2* / 3 / 4 / 5	p. 163
	Vol. Lecture	Off / 1 / 2* / 3 / 4 / 5	p. 163
	Vol. Démarrage	Off / 1 / 2* / 3 / 4 / 5	p. 163
	Vol. Opération	Off / 1 / 2* / 3 / 4 / 5	p. 164
	Vol. Retard.	Off / 1 / 2* / 3 / 4 / 5	p. 164
	Réinit.fich.No.	On / Off*	p. 112
	Rotation auto	On* / Off	p. 111
	Unité distance	m/cm* / pied/pouce	p. 164
	Langue	English* / Deutsch / Français / Nederlands / Dansk / Suomi / Italiano / Norsk / Svenska / Español / Chinois / Japonais	p. 26
	Système vidéo	NTSC / PAL	p. 165
	Communication	Normal* / PTP	p. 157
	 Menu Mon profil (Violet)	Thème	 / 1 * /  / 
Première image		 / 1 * /  / 	p. 46, 166
Son départ		 / 1 * /  / 	p. 46, 166
Signal sonore		 / 1 * /  / 	p. 46, 166
Son retardateur		 / 1 * /  / 	p. 46, 167
Son déclenc.		 / 1 * /  / 	p. 46, 167

* Valeurs par défaut. Les paramètres de langue et de système vidéo par défaut varient en fonction des régions.

- Certains éléments de menu ne sont pas disponibles dans tous les modes de prise de vue.
- Vous pouvez appliquer une image et un son de votre choix à  et à  dans le menu Mon profil. Pour plus d'informations, reportez-vous à la section *Enregistrement des paramètres de Mon profil* (p. 48) ou au *Guide de démarrage des logiciels*.
- Les valeurs par défaut de tous les paramètres modifiés par l'utilisation des menus et des boutons peuvent être restaurées toutes en même temps, à l'exception de [Date / Heure], [Langue] et [Système vidéo] (p. 168).

Personnalisation de l'appareil photo (paramètres de Mon profil)

Mon profil vous permet de personnaliser la première image et le son de départ, le son du déclencheur, le signal sonore et le son du retardateur. Chaque élément du menu possède trois choix.

ex. Première image

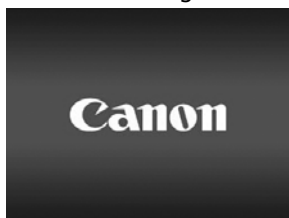

[1]

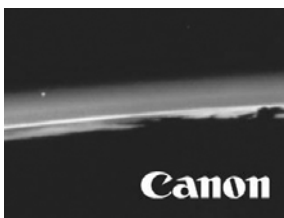

[2]

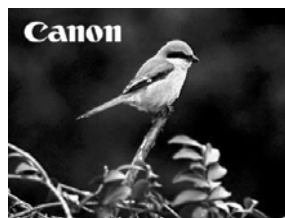

[3]

Les paramètres par défaut de Mon profil pour [2] est un thème de science fiction ; celui pour [3] est un thème animalier (un oiseau).

Modification des paramètres de Mon profil

1 Mettez l'appareil photo sous tension (p. 28).

2 Appuyez sur la touche **MENU**.

- Le menu [📷] (Enreg.) ou [📺] (Lecture) apparaît.



3 Sélectionnez le menu [👤] (Mon profil) à l'aide de ► sur le sélecteur multiple.

- Pour passer d'un onglet de menu à un autre, vous pouvez également appuyer sur le bouton **JUMP** (Saut).



4 Sélectionnez un élément du menu à l'aide de ▲ ou ▼ sur le sélecteur multiple.

5 Sélectionnez le contenu du paramètre à l'aide de la flèche ◀ ou ▶ sur le sélecteur multiple.



6 Appuyez sur la touche **MENU**.

- En appuyant sur le bouton **MENU**, vous fermez le menu et appliquez les paramètres.
- En mode de prise de vue, le menu peut être fermé en appuyant à mi-course sur le déclencheur. (En mode de lecture, le menu se ferme lorsque vous appuyez à mi-course sur le déclencheur et que l'appareil photo passe en mode de prise de vue).



- Si vous sélectionnez [Thème] à l'étape 5, vous pouvez choisir un thème uniforme pour chacun des paramètres de Mon profil.
- Si [Signal Sonore] est réglé sur la position [On] dans le menu [T] (Configurer), le signal retentit même si chacun des éléments sonores, tels que [Son départ], [Son déclenc.] [Signal sonore] et [Son retardateur], du menu [P] (Mon profil) est réglé sur [X] (Off) (p. 162).

Enregistrement des paramètres de Mon profil

Il est facile d'ajouter des images et des sons récemment enregistrés, qui sont sauvegardés sur la carte mémoire flash compacte, en tant que paramètres de Mon profil aux éléments de menu [L2] et [L3] de l'appareil photo. Vous pouvez également vous servir du logiciel fourni pour télécharger sur l'appareil photo les images et les sons de votre ordinateur.

Les éléments de menu suivants peuvent être enregistrés sur l'appareil photo.

- Première image
- Signal sonore
- Son déclenc.
- Son départ
- Son retardateur

Enregistrement des images et des sons de la carte mémoire flash compacte

1 Placez le sélecteur de mode sur [▶] (Lecture).

- L'appareil photo passe en mode de lecture.

2 Appuyez sur la touche **MENU**.

- Le menu [▶] (Lecture) apparaît.



3 Sélectionnez le menu [L2] (Mon profil) à l'aide de ▶ sur le sélecteur multiple.

- Pour passer d'un onglet de menu à un autre, vous pouvez également appuyer sur le bouton **JUMP** (Saut).



4 Sélectionnez l'élément de menu que vous voulez enregistrer à l'aide de la flèche ▲ ou ▼ sur le sélecteur multiple.

5 Sélectionnez [L2] ou [L3] à l'aide de la flèche ◀ ou ▶ ou sur le sélecteur multiple.

- [DISPLAY]  apparaît.

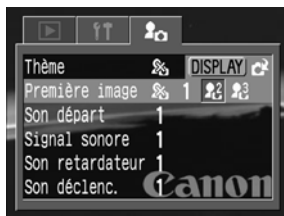

6 Appuyez sur la touche **DISPLAY**.

- Une image apparaît.

[Première image] → Étape 7a, 8a

[Son départ], [Son déclenc.], [Son retardateur]

→ Étape 7b, 8b



7a Sélectionnez l'image que vous voulez enregistrer à l'aide de la flèche ◀ ou ▶ sur le sélecteur multiple.



8a Appuyez sur la touche **SET**.

7b Sélectionnez [●] (Enregistrer) à l'aide de la flèche ◀ ou ▶ du sélecteur multiple.

- L'enregistrement commence.
- L'enregistrement s'arrête lorsque la durée définie est écoulée.

Son départ : 1 seconde, Signal sonore : 0,3 seconde, Son retardateur : 2 secondes, Son déclenc. : 0,3 seconde.



8b Sélectionnez [Inscrire] à l'aide de la flèche ◀ ou ▶ ou sur le sélecteur multiple.

9 Sélectionnez [OK] à l'aide de la flèche ◀ ou A ou à l'aide du sélecteur multiple et appuyez sur le bouton **SET**.



Enregistrement des paramètres de Mon profil (suite)



- Il est impossible d'enregistrer les sons d'images vidéo et RAW enregistrés avec la fonction d'accompagnement sonore (p. 122).
- Lorsque vous enregistrez de nouveaux paramètres de Mon profil, ceux précédemment enregistrés sont effacés.

Format de fichier des paramètres de Mon profil

Les formats de fichier ci-dessous doivent être respectés pour les paramètres de Mon profil. Les images sur la carte mémoire flash compacte prises avec cet appareil photo peuvent toutefois être enregistrées en tant que paramètres de Mon profil, sans devoir se conformer à ces formats.

● Première image

- Format d'enregistrement des images JPEG (JPEG de référence)
- Taux d'échantillonnage 4:2:0 ou 4:2:2
- Taille de l'image 320 x 240 pixels
- Capacité du fichier 20 Ko au maximum

● Son départ, Signal sonore, Son retardateur et Son déclenc.

- Format d'enregistrement WAVE (monophonique)
- Bits standard 8 bits
- Fréquence d'échantillonnage 11.025 kHz et 8.000 kHz
- Durée d'enregistrement

	11.025 kHz	8.000 kHz
Son départ	1,0 seconde ou moins	1,3 seconde ou moins
Signal sonore	0,3 seconde ou moins	0,4 seconde ou moins
Son retardateur	2,0 seconde ou moins	2,0 seconde ou moins
Son déclenc.	0,3 seconde ou moins	0,4 seconde ou moins

Aucun format de fichier autre que ceux décrits ci-dessus ne peut être utilisé avec cet appareil photo.

Un exemple de cette fonction consiste à enregistrer « Dites ouistiti » en tant que son du retardateur de façon à ce que l'appareil photo lise ce son deux secondes avant de prendre la photo.

Reportez-vous au *Guide de démarrage des logiciels* fourni pour plus d'informations sur la création et l'ajout de fichiers de paramètres de Mon profil.

Prise de vue - L'appareil photo sélectionne les paramètres

Reportez-vous à la section *Fonctions disponibles dans chaque mode de prise de vue* (p. 204) à la fin de ce manuel pour connaître les paramètres que vous pouvez changer dans chaque mode de prise de vue.

AUTO Mode Auto

Dans ce mode, il suffit d'appuyer sur le déclencheur et de laisser l'appareil photo faire tout le reste.

1 Vérifiez que l'appareil photo est en mode de prise de vue (p. 28).

2

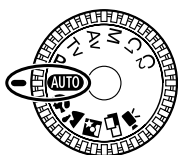

Positionnez la molette de sélection des modes sur **AUTO**.

3 Visez le sujet avec l'appareil photo.

4 Utilisez la commande de zoom pour obtenir la composition souhaitée (taille du sujet relative dans l'écran de visée).

5 Appuyez sur le déclencheur à mi-course (p. 39).

- Deux signaux sonores sont émis lorsque l'appareil a terminé les mesures et le témoin situé à côté de l'écran de visée émet une lumière verte ou orange. Si le moniteur LCD est allumé, le cadre d'autofocus (AF) apparaît en vert.
- La valeur d'ouverture et la vitesse d'obturation sont déterminées automatiquement et présentées dans l'écran d'affichage. Ils apparaissent également sur le moniteur LCD si ce dernier est activé.
- Le témoin jaune clignote et un signal sonore est émis en cas de difficulté de mise au point sur le sujet. Le cadre AF apparaît également en jaune.

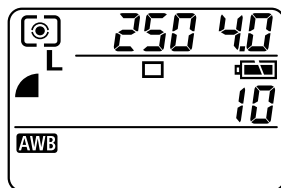

Cadre d'autofocus

6 Appuyez à fond sur le déclencheur (p. 39).

- Vous allez entendre le son du déclencheur lorsque ce dernier s'active.
- L'image apparaît pendant deux secondes sur le moniteur LCD, s'il est allumé.



- *Fonctions disponibles dans chaque mode de prise de vue* (p. 204)
- La fonction Affichage vous permet de modifier la durée d'affichage des images sur le moniteur LCD après la prise de vue ou de définir cette durée de manière à ne pas afficher du tout les images (p. 54).

Visualisation d'une image immédiatement après la prise de vue

Affichage de l'image

Après la prise de vue, l'image apparaît pendant deux secondes sur le moniteur LCD. (Consultez la p. 54 pour modifier la durée d'affichage). Il existe deux manières d'afficher les images plus longtemps.

● Garder le déclencheur enfoncé

L'image continue d'être affichée sur le moniteur LCD tant que vous gardez le déclencheur enfoncé à fond.

● Appuyez sur le bouton **SET** lorsque l'image est affichée.

Si vous appuyez sur le bouton **SET** lorsque l'image est affichée sur le moniteur LCD, celle-ci reste affichée même si le déclencheur est relâché. Appuyez à nouveau sur le déclencheur à mi-course pour arrêter l'affichage.

.....



- Pendant que les images sont affichées, vous pouvez effectuer les opérations ci-dessous.
 - Effacement d'images individuelles (p. 9, 129)
 - Affichage des images en mode d'affichage détaillé (p. 34)
 - Agrandissement des images (p. 114)
 - Modification du format d'enregistrement (p. 53)
 - Ajout d'accompagnements sonores (p. 122)

Modification du format d'enregistrement juste après la prise de vue

Les instructions ci-dessous vous permettent d'enregistrer au format RAW (p. 58) des images prises au format JPEG juste après la prise de vue, si l'appareil photo est réglé sur **P**, **Tv**, **Av**, **M**, **C1**, ou **C2***. Il est facile de traiter à l'aide d'un ordinateur des images enregistrées au format RAW, afin d'en modifier la résolution, l'effet photo et la balance des blancs, sans engendrer de baisse de qualité.

* L'image au format JPEG ne sera pas enregistrée.

1 Juste après avoir réalisé la prise de vue, appuyez sur le bouton **FUNC.** pendant que l'image est affichée sur le moniteur LCD.

2 Sélectionnez [OK] à l'aide de la flèche ◀ ou ▶ du sélecteur multiple et appuyez sur le bouton **SET**.

- L'image est enregistrée au format RAW.
- Lorsque vous appuyez sur le déclencheur à mi-course, l'appareil photo retourne à l'écran de prise de vue.



Visualisation d'une image immédiatement après la prise de vue (suite)



- Les opérations indiquées ci-dessus ne peuvent pas être effectuées si l'image a été prise en utilisant le zoom numérique ou lorsque **RAW** est déjà sélectionné en tant que format d'enregistrement.

Modification de la durée d'affichage de l'image

La durée d'affichage des images après la prise de vue peut être modifiée de 2 secondes à 10 secondes ou désactivée.

1 Dans le menu [M] (Enreg.), sélectionnez [Affichage].

- Consultez la section *Sélection des menus et des paramètres* (p. 42).

2 Sélectionnez un paramètre d'affichage et appuyez sur le bouton **MENU**.



- Avec l'option [Off] (désactivé), l'image n'est pas affichée automatiquement.
- Avec les options [2 sec.] à [10 sec.], l'image apparaîtra pendant la durée sélectionnée même si vous relâchez le déclencheur.
- Vous pouvez continuer à afficher l'image tant que le déclencheur est enfoncé, quel que soit le paramètre d'affichage.
- Une autre photo peut être prise même si la dernière image est encore affichée.





Modification de la résolution et de la compression

Vous pouvez modifier les paramètres de résolution et de compression pour les adapter à votre prise de vue (cela ne fonctionne pas pour les vidéos). Pour enregistrer la sortie du capteur CCD sans compression, sélectionnez le format de fichier RAW (p. 58).

Résolution			But
L (Haute)	2272 x 1704 pixels		Élevée ↑ ↓ Basse
M1 (Moyenne 1)	1600 x 1200 pixels		
M2 (Moyenne 2)	1024 x 768 pixels		
S (Basse)	640 x 480 pixels		

Compression			But
	Superfin		Qualité élevée ↑ ↓ Normal
	Fin		
	Normal		

- Les vidéos peuvent être prises avec les résolutions suivantes.

Résolution	
	320 x 240 pixels
	160 x 120 pixels

1 Appuyez sur la touche **DISPLAY** pour activer l'écran à cristaux liquides.

- Les paramètres peuvent être ajustés même si le moniteur LCD est éteint. Il est toutefois impossible de modifier la compression.

2 Appuyez sur la touche **FUNC.**

3 Sélectionnez **L*** (écran à cristaux liquides) ou **L*** (écran d'affichage) à l'aide de la flèche ou du sélecteur multiple.

- * Le paramètre actuel est affiché.



Modification de la résolution et de la compression (suite)

- 4** Sélectionnez la résolution que vous voulez définir à l'aide de la molette principale ou de la flèche ◀ ou ▶ du sélecteur multiple.

Résolution (à l'exception de [icône])



Nombre d'images enregistrables
(Affiché uniquement lorsque la résolution, la compression ou le format de fichier sont sélectionnés)

- 5** Appuyez sur la touche * · [icône].

- 6** Sélectionnez la compression que vous voulez définir à l'aide de la molette principale ou de la flèche ◀ ou ▶ du sélecteur multiple.

Compression

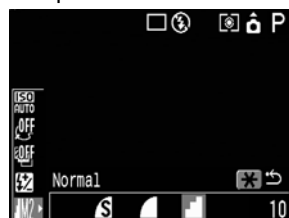

- Vous pouvez prendre la photo immédiatement après avoir sélectionné les paramètres en appuyant sur le déclencheur.
Cet écran apparaît une nouvelle fois lorsque la photo est prise.





















- 7** Appuyez sur le bouton **SET** ou sur le bouton **FUNC.**, ou cliquez sur la molette principale.

- Les paramètres de résolution et compression apparaissent dans l'écran à cristaux liquides et l'écran d'affichage.

- 8** Prise de vue de l'image.



- Certains paramètres ne sont pas disponibles avec des modes de prise de vue spécifiques. Veuillez vous reporter à la section *Fonctions disponibles dans chaque mode de prise de vue* (p. 204).
- Taille d'un fichier image (approximatif) (p. 197)
- Types de cartes mémoire flash compactes et résolution (p. 197)
- Les paramètres de résolution et de compression sont affectés par le choix du mode de prise de vue, comme suit (uniquement pour la résolution en mode )

Mode de prise de vue	Mode de prise de vue suivant	Résolution et compression après changement
  C1 C2	     P Tv Av M C1 C2	Les paramètres prennent les valeurs du mode suivant
  	  	Les paramètres ne changent pas
	 P Tv Av M C1 C2 	Les paramètres prennent les valeurs du mode suivant
P Tv Av M	P Tv Av M	Les paramètres ne changent pas
	     C1 C2	Les paramètres prennent les valeurs du mode suivant

Modification du format des fichiers

Le format du fichier d'enregistrement peut être changé en format RAW avant de prendre la photo.

Avec le format de fichier JPEG standard, l'appareil photo traite les images après leur capture afin d'obtenir des résultats optimaux. Le format JPEG compresse les images de façon à pouvoir en stocker plus sur une seule carte mémoire flash compacte.

Cependant, la compression est irréversible ce qui signifie que les données de l'image d'origine ne peuvent pas être récupérées après le traitement. Par opposition, le format RAW enregistre les données de l'image comme elle a été capturée par le capteur CCD de l'appareil photo, sans autre traitement. Les images au format RAW sont compressées, mais leur compression est réversible* et une image de grande qualité peut être obtenue depuis le fichier décompressé sans perte de qualité. En outre, bien qu'un fichier au format RAW soit plus volumineux qu'un fichier équivalent au format JPEG, sa taille ne fait que 25 % de plus environ que la taille* d'un fichier au format RVB TIFF non compressé, ce qui le rend particulièrement compact.

Avec les formats de fichiers standards non compressés, tels que RVB TIFF, les images sont d'abord traitées dans l'appareil photo puis les paramètres de l'image sont réglés à l'aide d'un logiciel de montage, ce qui réduit la qualité de l'image. Avec le format RAW en revanche, les données d'origine peuvent être utilisées dans des logiciels spécifiques** pour régler les paramètres de l'image (balance des blancs, contraste, netteté et saturation), ce qui permet de conserver la qualité de l'image tout en réalisant des modifications. Les paramètres de résolution (2272 x 1704) et de compression ne peuvent pas être réglés pour ces images.

* Mesure effectuée selon le standard de test Canon.

** Vous pouvez utiliser le logiciel fourni pour ouvrir ou régler les paramètres des images enregistrées au format de fichier RAW. Veuillez vous reporter au *Guide de démarrage des logiciels* pour plus de détails.

1 Positionnez la molette de sélection des modes sur **P**, **Tv**, **Av**, **M**, **C1** ou **C2**.

2 Appuyez sur la touche **DISPLAY** pour activer l'écran à cristaux liquides.

3 Appuyez sur la touche **FUNC.**

4 Sélectionnez **L*** (écran à cristaux liquides) ou **L*** (écran d'affichage) à l'aide de la flèche **▲** ou **▼** du sélecteur multiple.

* Le paramètre actuel est affiché.



5 Sélectionnez **RAW** (écran à cristaux liquides) ou **r (r)** (écran d'affichage) à l'aide de la molette principale ou de la flèche ◀ ou ▶ du sélecteur multiple.

- Vous pouvez prendre la photo immédiatement après avoir sélectionné les paramètres en appuyant sur le déclencheur.
L'écran précédent apparaît une nouvelle fois lorsque la photo est prise.

6 Appuyez sur le bouton **SET** ou sur le bouton **FUNC.**, ou cliquez sur la molette principale.

- **RAW** apparaît sur l'écran à cristaux liquides et sur l'écran d'affichage.





7 Prise de vue de l'image.



- Les images prises au format JPEG peuvent également être changées au format RAW lorsqu'elles sont affichées juste après la prise de vue (p. 53).

⚡ Utilisation du flash

Utilisez le flash conformément aux consignes ci-dessous.

 *	Fonction anti-yeux rouges, Auto	Le flash se déclenche automatiquement en fonction de la luminosité, et la lampe anti-yeux rouges se déclenche à chaque déclenchement du flash principal.
 *	Auto	Le flash se déclenche automatiquement en fonction du niveau d'éclairage.
 *	Anti-yeux rouges, flash activé (On)	La lampe anti-yeux rouges et le flash se déclenchent toujours.
	Flash activé (On)	Le flash se déclenche toujours.
	Flash désactivé (Off)	Le flash ne se déclenche pas.

* Aucune icône n'apparaît sur l'écran.

- Reportez-vous à la page 177 pour des informations concernant le flash externe.

1 Appuyez sur le bouton ⚡ pour passer d'un mode de flash à un autre.

- Le mode de flash sélectionné apparaît sur l'écran. Il apparaît également sur le moniteur LCD si ce dernier est activé.
- Vous pouvez passer d'un paramètre à un autre en appuyant sur le bouton ⚡.

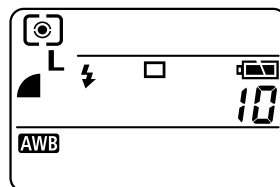

Lorsque la fonction anti-yeux rouges est activée (p. 61)

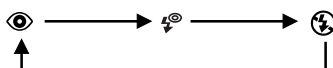

Lorsque la fonction anti-yeux rouges est désactivée (p. 61)

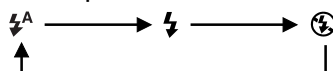

2 Prise de vue de l'image.

- Le flash se déclenche si le témoin à côté de l'écran de visée est orange lorsque le déclencheur est enfoncé à mi-course.
- Les procédures de prise de vue sont les mêmes que pour le mode **AUTO** (p. 51).

.....



- Certains paramètres ne sont pas disponibles avec des modes de prise de vue spécifiques. Veuillez vous reporter à la section *Fonctions disponibles dans chaque mode de prise de vue* (p. 204).

Réglage de la fonction anti-yeux rouges

La lampe anti-yeux rouges se déclenche lorsque le flash est utilisé dans des zones sombres. Elle permet d'empêcher que la lumière du flash ne se reflète dans les yeux des sujets, ce qui les fait apparaître rouges.

1 Dans le menu [📷 (Enreg.)], réglez [Yeux Rouges] sur [On].



- Lorsque vous prenez des photos avec cette fonction activée, les sujets doivent bien regarder en direction de la lampe anti-yeux rouges pour garantir de bons résultats. Demandez-leur de regarder la lampe bien en face. Vous pouvez obtenir de meilleurs résultats en prenant les vues en mode grand angle, en augmentant l'éclairage en intérieur ou en vous rapprochant du sujet.

Réglage du paramètre Synchro lente

Vous pouvez prendre des photos en utilisant le flash avec une vitesse d'obturation lente. Vous éviterez ainsi les arrière-plans sombres lorsque vous prenez des photos de nuit ou dans des conditions d'éclairage intérieur.

1 Dans le menu [📷 (Enreg.)], réglez [Synchro lente] sur [On].

Comment utiliser le flash (suite)



- Lors de la prise de vue avec une sensibilité ISO élevée et l'utilisation du flash intégré, les chances de surexposition sont d'autant plus grandes que vous êtes plus près du sujet.



- Lorsque vous prenez des photos avec le paramètre [Synchro lente] réglé sur [On], il est recommandé d'utiliser un trépied pour éviter tout mouvement de l'appareil photo.
- Certains paramètres ne sont pas disponibles avec des modes de prise de vue spécifiques. Veuillez vous reporter à la section *Fonctions disponibles dans chaque mode de prise de vue* (p. 204).
- Le flash se déclenche deux fois. Un flash préalable se déclenche, suivi par le flash principal. Le flash préalable fournit à l'appareil photo les données d'exposition du sujet afin que le flash principal puisse se régler sur l'intensité optimale pour la prise de vue.
- La vitesse d'obturation la plus rapide pour la synchronisation du flash est de 1/250^{ème} de seconde. L'appareil photo règle automatiquement la vitesse d'obturation sur 1/250^{ème} de seconde si une vitesse plus élevée est sélectionnée.
- Le flash intégré peut prendre jusqu'à 10 secondes environ pour se charger dans certains cas. Les durées varient selon l'utilisation et la charge de la batterie.
- Le flash se déclenche en utilisant des réglages automatiques lorsque [Ajust. Flash] est réglé sur [Auto] dans le menu [] (Enreg.). Lors de prises de vue en mode **M** ou avec le paramètre [Ajust. Flash] réglé sur [Manuel], le flash se déclenche complètement ou avec des réglages définis manuellement.
- Il est possible de changer l'exposition du flash et la Sortie Flash (p. 100).
- Le paramètre du flash est enregistré lorsque l'appareil photo est mis hors tension dans les modes de prise de vue **P**, **Tv**, **Av** et **M**.
- Lorsque vous prenez des photos avec le flash, sa lumière peut refléter des particules de poussière ou des insectes dans l'air, qui apparaissent sous la forme de points ou d'astérisques blancs sur les photos. Ce phénomène est plus fréquent dans les conditions suivantes :
 - Prise de vue en grand angle.
 - Prise de vue avec une valeur d'ouverture élevée en mode d'exposition automatique avec priorité à l'ouverture.Il s'agit d'un phénomène se produisant avec les appareils photos numériques, qui ne constitue pas un dysfonctionnement.

Mode Portrait

Utilisez ce mode lorsque vous souhaitez que le sujet apparaisse très nettement sur un arrière-plan flou.



1

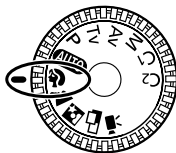

Positionnez la molette de sélection des modes sur .

- Les procédures de prise de vue sont les mêmes que pour le mode **AUTO** (p. 51).



- Fonctions disponibles dans chaque mode de prise de vue (p. 204)
- Pour améliorer l'effet de l'arrière-plan qui disparaît progressivement en fondu, composez l'image de façon à ce que la partie supérieure du corps du sujet remplisse presque complètement l'écran de visée ou le moniteur LCD.
- L'arrière-plan devient de moins en moins distinct au fur et à mesure de l'ajustement de la distance focale vers le téléobjectif.

Mode paysage

Utilisez ce mode pour réaliser des prises de vue de grands paysages.



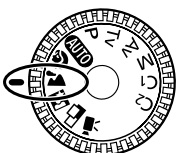

1



Positionnez la molette de sélection des modes sur .

- Les procédures de prise de vue sont les mêmes que pour le mode **AUTO** (p. 51).



- Fonctions disponibles dans chaque mode de prise de vue (p. 204)
- Dans la mesure où le mode  utilise souvent une vitesse d'obturation lente, servez-vous d'un trépied pour réaliser la prise de vue si l'icône  (avertissement de mouvement de l'appareil photo) apparaît sur le moniteur LCD.



Mode Nocturne

Utilisez ce mode pour capturer les sujets humains avec en toile de fond un ciel du soir ou scène nocturne. Les personnages sont éclairés par la lumière du flash alors que la toile de fond est capturée à une vitesse d'obturation lente de sorte que tous les éléments de la photo soient suffisamment exposés.

1

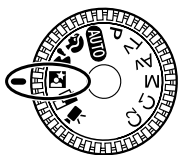



Positionnez la molette de sélection des modes sur .

- Les procédures de prise de vue sont les mêmes que pour le mode **AUTO** (p. 51).



- Utilisez toujours un trépied pour éviter que l'appareil photo ne bouge dans ce mode.



- *Fonctions disponibles dans chaque mode de prise de vue* (p. 204)
- Veillez à ce que les sujets restent immobiles quelques secondes après le déclenchement du flash en raison de la faible vitesse d'obturation.
- L'utilisation du mode  en plein jour produit un effet similaire à celui du mode **AUTO**.
- Avec le mode , la fonction de synchro lente est automatiquement activée (p. 61).



Mode d'assemblage

Utilisez ce mode pour réaliser des prises de séries de vues qui se chevauchent pour les fusionner (assembler) en une image panoramique plus grande à l'aide d'un ordinateur.

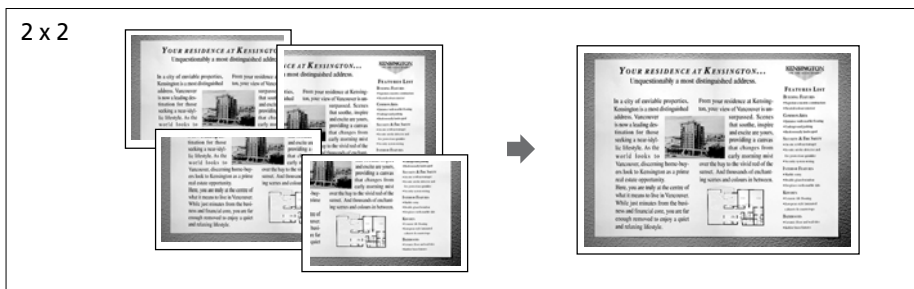
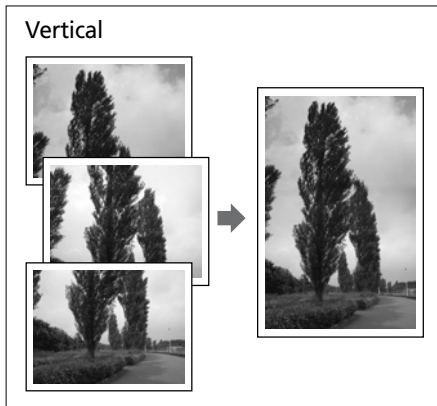
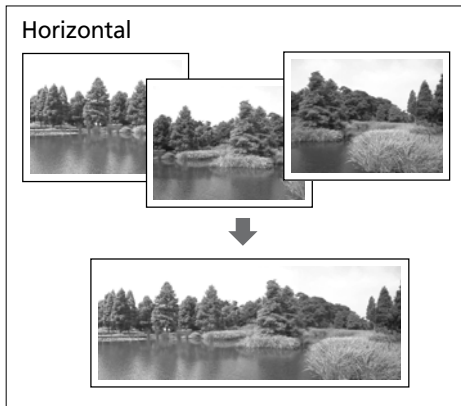

- Veuillez utiliser le logiciel PhotoStitch fourni pour fusionner les images sur un ordinateur.

Encadrement d'un sujet

PhotoStitch détecte les portions d'images contiguës qui se chevauchent et les fusionne. Au moment des prises de vue, essayez d'inclure un élément distinctif (repère, etc.) dans les portions qui se chevauchent.







Mode Assemblage (suite)



- Composez chaque image de sorte qu'elle chevauche l'image contiguë à hauteur de 30 % à 50 %. Essayez de limiter le décalage vertical à moins de 10 % de la hauteur d'image.
- N'incluez pas d'éléments mobiles dans la zone de chevauchement.
- Ne tentez pas d'assembler des images comportant à la fois des sujets proches et lointains. Les objets peuvent apparaître dédoublés ou distordus.
- Faites en sorte que la luminosité soit aussi consistante que possible. L'image finale n'aura pas l'air naturelle si la différence de luminosité est trop importante.
- Pour obtenir de bons résultats, faites pivoter l'appareil photo autour de son axe vertical pour prendre plusieurs prises de vue successives.
- Pour photographier des gros plans, déplacez l'appareil au-dessus du sujet, parallèlement à sa surface.

Prise de vue

En mode d'assemblage, les images peuvent être prises dans les 5 séquences suivantes.

	Horizontalement, de gauche à droite
	Horizontalement, de droite à gauche
	Verticalement, de bas en haut
	Verticalement, de haut en bas
	Dans le sens des aiguilles d'une montre en commençant par le côté supérieur gauche

1

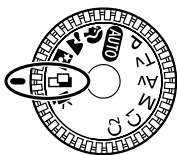

Ouvrez le moniteur LCD et positionnez la molette de sélection des modes sur .

- Le moniteur LCD sera activé.

2

Sélectionnez la séquence de prises de vues à l'aide de la flèche ◀ ou ▶ du sélecteur multiple et appuyez sur le bouton **SET**.

- Vous pouvez également appuyer directement sur le déclencheur pour réaliser une prise de vue sans appuyer sur le bouton **SET**.



3

Prise de vue de la première image.

- Les paramètres d'exposition et de balance des blancs sont réglés et mémorisés avec la première photo.

4 Composez et prenez la seconde image de telle sorte qu'elle chevauche la première.

- Les différences mineures de chevauchement peuvent être corrigées par le logiciel.
- Il est possible de refaire une prise de vue. Appuyez sur la flèche ◀ ou ▶ sur le sélecteur multiple pour revenir à cette vue.



Séquence 



Séquence 

5 Utilisez les mêmes procédures pour réaliser la prise de vue des images restantes.

- Il est possible d'enregistrer un nombre maximal de 26 images, horizontalement ou verticalement.

6 Appuyez sur le bouton **SET** (Réglage) après la dernière prise de vue.



- Il est impossible de définir un paramètre de balance des blancs (p. 87) personnalisé en mode . Pour utiliser un paramètre de balance des blancs personnalisé, réglez-le d'abord dans un autre mode de prise de vue.
- Les paramètres utilisés pour la première photo sont mémorisés et ne peuvent pas être changés pour les prises suivantes.
- Il est impossible d'utiliser un téléviseur comme écran pour les prises de vue effectuées dans ce mode.





- *Fonctions disponibles dans chaque mode de prise de vue (p. 204)*

Mode vidéo

Utilisez ce mode pour réaliser des prises de vue vidéo. La résolution peut être réglée sur [] (320 X 240 (paramètre par défaut)) ou [] (160 X 120)] (p. 55).

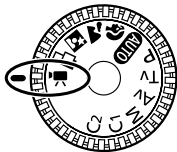
1



Ouvrez le moniteur LCD et positionnez la molette de sélection des modes sur .

- Le moniteur LCD s'allume et affiche la durée maximale d'enregistrement (en secondes).

2

Appuyez à fond sur le déclencheur.

- La prise de vue et l'enregistrement sonore démarrent en même temps.
- Pendant la prise de vue, un cercle rouge apparaît dans le coin supérieur droit du moniteur LCD.

3

Appuyez sur le déclencheur à fond pour arrêter l'enregistrement de la vidéo.

- La durée maximale d'un clip vidéo individuel (environ 15 images par seconde) est de l'ordre de 3 minutes* avec le réglage (320 x 240) et de l'ordre de 3 minutes* avec le réglage (160 x 120). Le clip se termine automatiquement à la fin de ce temps ou lorsque la carte mémoire flash compacte est pleine.

* Les données reflètent le standard de test Canon. Les valeurs réelles peuvent varier en fonction des objets et des conditions de prise de vue.



- Veillez à ne pas toucher le microphone lors de la prise de vue.
- Les paramètres d'exposition automatique, d'autofocus (AF), de balance des blancs et de zoom sont réglés et mémorisés sur ceux de la première photo.
- Si le témoin situé sur la gauche de l'écran de visée est vert clignotant après une prise de vue, cela signifie que la vidéo est en cours d'écriture sur la carte mémoire flash compacte. Vous ne pouvez pas réaliser d'autres prises de vue tant que le clignotement ne s'est pas arrêté.





- *Fonctions disponibles dans chaque mode de prise de vue* (p. 204)
- Le son est enregistré en mode monophonique.
- Il n'y a pas de son de déclencheur en mode Vidéo.
- QuickTime 3.0 ou version supérieure est nécessaire pour lire les fichiers vidéo (AVI / Motion JPEG) sur un ordinateur. (QuickTime (pour Windows) est contenu dans le CD-ROM Digital Camera Solution Disk fourni. Sur la plate-forme Macintosh, QuickTime 3.0, ou version ultérieure, est généralement intégré au système d'exploitation Mac OS 8.5 ou version ultérieure.)

Mode macro

Utilisez le mode macro pour réaliser des prises de vue en gros plan de sujets se trouvant entre 5 et 50 cm (0,16 et 1,6 pied) en grand angle et entre 15 et 50 cm (0,49 et 1,6 pied) au téléobjectif.

1 Appuyez sur la touche **DISPLAY** pour activer le moniteur LCD.

2 Appuyez sur la touche .

- L'icône  apparaît sur l'écran d'affichage et le moniteur LCD.
- Appuyez à nouveau sur le bouton  pour annuler le mode macro.

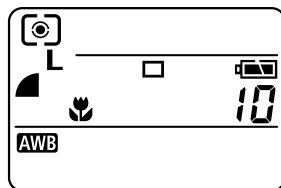

3 Prise de vue de l'image.

- Le témoin situé à côté de l'écran de visée émet une lumière jaune lorsque le déclencheur est enfoncé à mi-course.
- Les procédures de prise de vue sont les mêmes que pour le mode **AUTO** (p. 51).



- En mode macro, la luminosité de l'image ne peut pas toujours être obtenue au flash. Veuillez régler le filtre ND sur [Activé] et utiliser la bague macro pour flash MR-14EX ou le flash macro à double-réflecteur MT-24EX, vendues séparément, pour la photographie au flash en mode macro. Utilisez le mode **Av** ou **M** et réglez l'ouverture sur une valeur plus élevée que celle requise par les conditions de prise de vue.









- Certains paramètres ne sont pas disponibles avec des modes de prise de vue spécifiques. Veuillez vous reporter à la section *Fonctions disponibles dans chaque mode de prise de vue* (p. 204).
- Utilisez toujours le moniteur LCD pour composer des images en mode macro. Il est possible d'effectuer des prises de vue avec l'écran de visée ; toutefois, le phénomène de parallaxe risque de provoquer un mauvais centrage des images ainsi composées.
- Lorsque l'objectif est mis en position de zoom arrière, en grand angle, la zone enregistrable est environ de 74 x 54 mm (2,9 x 2,1 pouces) pour la distance focale la plus proche et, au téléobjectif, elle est environ de 55 x 41 mm (2,2 x 1,6 pouce), soit plus ou moins la taille d'une carte de visite. Si vous utilisez l'objectif de gros plan 250D 58 mm en option (p. 184) en mode macro, la zone enregistrable est environ de 37 x 27 mm (1,5 x 1,1 pouce) au téléobjectif maximum.

Retardateur

Vous pouvez prendre des photos avec le retardateur dans n'importe quel mode de prise de vue.

1 Appuyez sur la touche / .

- Appuyez plusieurs fois sur la touche  /  pour afficher l'icône  dans l'écran d'affichage. L'icône apparaît également dans l'écran à cristaux liquides si celui-ci est activé.
- Vous pouvez annuler le retardateur en appuyant sur la touche  /  jusqu'à ce que l'icône  disparaisse.

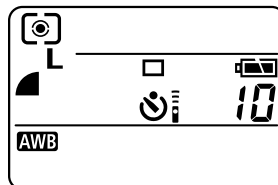

2 Prise de vue de l'image.

- Lorsque le [retardateur] est réglé sur [10 sec], le témoin du retardateur commence à clignoter une fois que le déclencheur est enfoncé à fond. Le retardateur émet un son et le clignotement s'accélère deux secondes avant l'activation du déclencheur.
- Lorsque le [retardateur] est réglé sur [2 sec], le témoin du retardateur clignote rapidement depuis le début. Le déclencheur est activé au bout de deux secondes.
- Les procédures de prise de vue sont les mêmes que pour le mode **AUTO** (p. 51).



- Certains paramètres ne sont pas disponibles avec des modes de prise de vue spécifiques. Veuillez vous reporter à la section *Fonctions disponibles dans chaque mode de prise de vue* (p. 204).
- Vous pouvez modifier le son du retardateur en changeant le paramètre [Son retardateur] dans le menu  (Mon profil)) (p. 167).

Réglage du nombre de secondes précédant la prise de vue

Vous pouvez régler le nombre de secondes entre le moment où le bouton du déclencheur est enfoncé et le moment de la prise de vue sur 10 secondes ou 2 secondes.

1 Sélectionnez [retardateur] dans le menu [📷 (Enreg.)].

- Reportez-vous à la section *Sélection des menus et des paramètres* (p. 42).

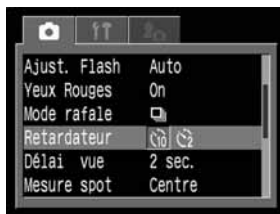

2 Sélectionnez [10 sec] ou [2 sec] à l'aide de la flèche ◀ ou ▶ sur le sélecteur multiple.



3 Appuyez sur la touche **SET** .

Zoom numérique

En combinant les fonctions de zoom optique et numérique, les images peuvent être agrandies comme suit.

4,0 fois ; 5,7 fois ; 7,1 fois ; 8,9 fois ; 11 fois et 14 fois.

1 Appuyez sur la touche **DISPLAY** pour activer le moniteur LCD.

2 Positionnez la molette de sélection des modes sur n'importe quel mode de prise de vue à l'exception de  ou .



3 Dans le menu  (Enreg.), sélectionnez [Zoom numérique].

- Reportez-vous à la section *Sélection des menus et des paramètres* (p. 42).



4 Sélectionnez [On] et appuyez sur le bouton **MENU**.

5 Appuyez sur la commande de zoom vers  et maintenez-la.

- L'objectif effectue un zoom jusqu'au maximum du réglage téléobjectif optique et s'arrête. Libérez la commande et poussez-la vers  de nouveau pour agrandir encore l'imagenumériquement.
- Déplacez la commande vers  pour effectuer un zoom arrière.



Les agrandissements combinés du zoom optique et du zoom numérique sont affichés.

6 Prise de vue de l'image.

- Les procédures de prise de vue sont les mêmes que pour le mode **AUTO** (p. 51).





- Le zoom numérique ne peut pas être utilisé lorsque le moniteur LCD est éteint ou avec le format de fichier RAW.









- Certains paramètres ne sont pas disponibles avec des modes de prise de vue spécifiques. Veuillez vous reporter à la section *Fonctions disponibles dans chaque mode de prise de vue* (p. 204).
- Plus l'image est agrandie avec le zoom numérique, plus sa résolution diminue.

Mode de prise de vue Continu

Utilisez ce mode pour réaliser des prises de vue successives tant que le déclencheur est entièrement enfoncé.

	Standard Mode de prise de vue continu	Utilisez ce mode pour visualiser les images pendant la prise de vue en continu. L'intervalle entre les prises de vue est plus long dans ce mode que dans le mode  .
	Vitesse élevée Mode de prise de vue continu	Utilisez ce mode pour prendre des vues en continu avec un court intervalle entre les prises. Il est impossible de vérifier les photos lorsque vous réalisez des prises de vue en rafale.

1 Appuyez sur la touche / .

- Appuyez plusieurs fois sur la touche  /  pour afficher l'icône  dans l'écran d'affichage. L'icône apparaît également dans l'écran à cristaux liquides si celui-ci est activé.
- Vous pouvez annuler le mode continu en appuyant sur la touche  /  jusqu'à ce que l'icône  disparaisse.

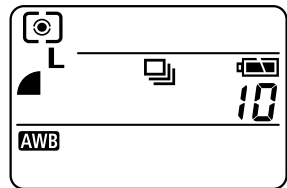

2 Dans le menu [RECALL (Rec.)], sélectionnez [Mode rafale].



- Reportez-vous à *Sélection des menus et paramètres* (p. 42).



3 Utilisez le bouton ou le bouton pour sélectionner SET.

4 Appuyez sur le déclencheur à mi-course pour mémoriser la mise au point.

5 Appuyez sur le déclencheur à fond pour réaliser la prise de vue.

- La prise de vue s'arrête lorsque vous relâchez le déclencheur.
- La vitesse de prise de vue est comme suit.*
Lorsque  est sélectionné : environ 1,5 images par seconde
Lorsque  est sélectionné : environ 2,5 images par seconde

* Mode haute / fine avec moniteur LCD désactivé. (Ces données reflètent le standard de test Canon. Les données varient en fonction des conditions et paramètres de prise de vue.)

Mode de prise de vue Continu (suite)



- Certains paramètres ne sont pas disponibles avec des modes de prise de vue spécifiques. Veuillez vous reporter à la section *Fonctions disponibles dans chaque mode de prise de vue* (p. 204).
- L'intervalle entre les prises est susceptible de s'allonger quelque peu lorsque la mémoire interne parvient à saturation.
- Le flash intégré peut être utilisé, mais l'intervalle entre les images augmente pour ajuster le temps de recharge du flash.
- Un flash monté extérieurement ne fonctionne pas.
- La mise hors tension de l'appareil photo annule le paramètre. Cependant, l'option Mode rafale reste valide, ce qui évite de passer par les étapes 1,2 et 3 si vous souhaitez utiliser la même option la prochaine fois que vous activerez le Mode rafale.

Prise de vue - Sélection d'effets particuliers

Les réglages de l'appareil, comme la vitesse d'obturation et l'ouverture, peuvent être modifiés comme bon vous semble pour la prise de vue.

Reportez-vous à la section *Fonctions disponibles dans chaque mode de prise de vue* (p. 204) à la fin de ce manuel pour connaître les paramètres que vous pouvez changer dans chaque mode de prise de vue.



- Reportez-vous à la section **AUTO** Mode auto (p. 51) pour les procédures de prise de vue après modification des paramètres.

P Programme AE

Utilisez le mode de programme d'exposition automatique pour que l'appareil photo règle automatiquement la vitesse d'obturation et la valeur d'ouverture en fonction de la luminosité de la scène.

1

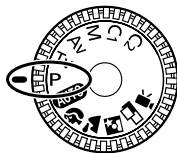

Positionnez la molette de sélection des modes sur **P**.

2

Prise de vue de l'image.

- Les valeurs de vitesse d'obturation et d'ouverture sont réglées automatiquement et apparaissent sur l'écran d'affichage. Ils apparaissent sur le moniteur LCD s'il est activé.
- Lorsque l'exposition est correctement réglée, la vitesse d'obturation et la valeur d'ouverture s'affichent en blanc sur le moniteur LCD.

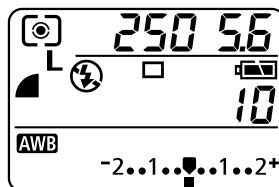

P Programme d'exposition automatique (suite)



- *Fonctions disponibles dans chaque mode de prise de vue* (p. 204)
- S'il est impossible d'obtenir une exposition correcte, la vitesse d'obturation et la valeur d'ouverture apparaissent en rouge sur le moniteur LCD. Utilisez les méthodes suivantes pour régler l'exposition correcte et les faire apparaître en blanc.
 - Utilisez le flash.
 - Modifiez le paramètre de sensibilité ISO.
 - Modifiez le mode de mesure de la lumière.

Différences et ressemblances entre les modes P et AUTO.

- Les deux modes sélectionnent automatiquement la vitesse d'obturation et la valeur d'ouverture.
- Les paramètres suivants peuvent être réglés en mode **P**, mais pas en mode **AUTO**.

• Correction d'exposition	• Balance des blancs
• Sensibilité ISO	• Mode de bracketing
• Correction d'exposition du flash	• Effet photo
• Flash (Flash activé (On), Synchro lente, flash 2e rideau)	• Paramètres de format fichier
• Mode de prise de vue Continu	• Mise au point manuelle
• Mode de mesure lumière	• Mémorisation d'exposition automatique
• Cadre AF	• Filtre ND
• Mémorisation d'exposition du flash	

Tv Réglage de la vitesse d'obturation

Lorsque vous définissez la vitesse d'obturation en mode d'exposition automatique avec priorité à la vitesse d'obturation, l'appareil photo sélectionne automatiquement une valeur d'ouverture en fonction de la luminosité. Des vitesses d'obturation plus rapides vous donnent la possibilité de capturer une image instantanée d'un sujet en mouvement tandis que des vitesses plus lentes permettent de créer un effet de flou ou d'effectuer des prises de vue sans flash dans des zones sombres.

1

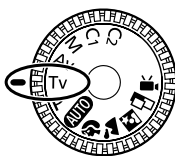

Positionnez la molette de sélection des modes sur Tv.

- La vitesse d'obturation apparaît sur l'écran d'affichage. Ils apparaissent également sur l'écran à cristaux liquides si celui-ci est activé.

2

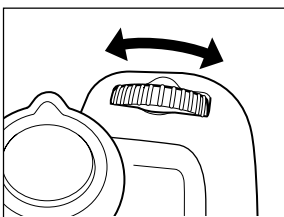

Faites pivoter la molette principale pour choisir une vitesse d'obturation.

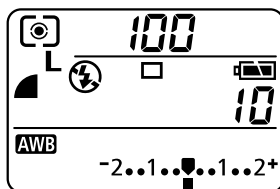

3

Prise de vue de l'image.

- Lorsque l'exposition est correctement réglée, la vitesse d'obturation et la valeur d'ouverture s'affichent en blanc sur le moniteur LCD.

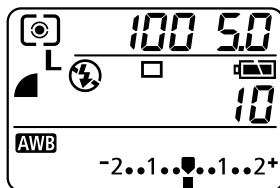

- Si la vitesse d'obturation est affichée en rouge sur le moniteur LCD, l'image est sous-exposée (lumière insuffisante) ou surexposée (lumière trop importante). Ajustez la vitesse d'obturation à l'aide de la molette principale jusqu'à ce que la valeur d'ouverture apparaisse en blanc.
- La nature des capteurs d'image CCD fait que les parasites de l'image enregistrée augmentent à des vitesses d'obturation lentes. Cependant, cet appareil photo applique un traitement spécial aux images prises à des vitesses d'obturation inférieures à 1,3 seconde afin d'éliminer le bruit et de produire des images de grande qualité. Un certain laps de temps peut être néanmoins nécessaire avant de pouvoir effectuer la prise de vue de l'image suivante.

Tv Réglage de la vitesse d'obturation (suite)



- Fonctions disponibles dans chaque mode de prise de vue (p. 204)
- Évitez de faire bouger l'appareil lorsque la vitesse d'obturation est lente. Si l'appareil photo bouge, un avertissement  apparaît au centre du moniteur LCD. Fixez l'appareil à un trépied avant d'effectuer la prise de vue.
- La vitesse d'obturation la plus rapide pour la synchronisation du flash est de 1/250ème de seconde. L'appareil photo règle automatiquement la vitesse d'obturation sur 1/250ème de seconde si une vitesse plus élevée est sélectionnée.
- La valeur d'ouverture et la vitesse d'obturation changent selon l'état du zoom comme suit.

	Ouverture	Vitesse d'obturation (en secondes)
Grand angle	F 2,0 à 3,5	jusqu'à 1/1250
	F 4,0 à 8,0	jusqu'à 1/2000
Téléobjectif	F 3,0 à 5,0	jusqu'à 1/1250
	F 5,6 à 8,0	jusqu'à 1/2000

Affichage de la vitesse d'obturation

Les vitesses d'obturation comprises entre 2000 et 4 sur l'écran représentent en fait le dénominateur d'une fraction de seconde. Par exemple, 160 indique une vitesse de 1/160ème de seconde. Pour les vitesses plus lentes, les guillemets indiquent la place de la décimale. 0"3 équivaut à 0,3 seconde et 2" à 2 secondes.

2000	1600	1250	1000	800	640	500	400	320	250		
200	160	125	100	80	60	50	40	30	25	20	15
13	10	8	6	5	4						
0"3	0"4	0"5	0"6	0"8	1"	1"3	1"6	2"	2"5	3"2	
4"	5"	6"	8"	10"	13"	15"					

L'affichage des vitesses d'obturation comprises entre 1/4 et 1/2000ème de seconde diffère selon qu'il s'agit de l'écran d'affichage ou de l'écran à cristaux liquides.

Vitesse d'obturation	1/2000 sec. . . .	1/4 sec. . . .	0,8 sec. . . .	15 sec.
Écran d'affichage	2000 . . .	4 . . .	0"8 . . .	15"
Moniteur LCD	1/2000 . . .	1/4 . . .	0"8 . . .	15"

Av Définition de l'ouverture

Lorsque vous définissez l'ouverture en mode de priorité d'ouverture, l'appareil photo sélectionne automatiquement une vitesse d'obturation en fonction de la luminosité. La sélection d'une valeur d'ouverture basse (qui ouvre l'obturateur) vous permet d'atténuer l'arrière-plan et de créer un portrait superbe. Une valeur d'ouverture supérieure (qui ferme l'obturateur) rapproche la plage totale de l'avant-plan à l'arrière-plan dans la mise au point. Plus la valeur d'ouverture est grande et plus la plage de l'image est clairement mise au point.

1

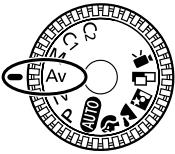

Positionnez la molette de sélection des modes sur **Av**.

- La valeur d'ouverture apparaît sur l'écran d'affichage. Ils apparaissent également sur l'écran à cristaux liquides si celui-ci est activé.

2

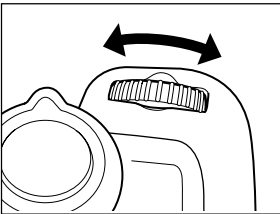

Faites pivoter la molette principale pour choisir une valeur d'ouverture.

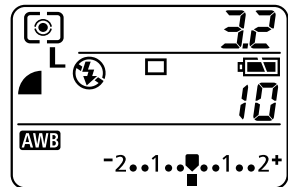

3

Prise de vue de l'image.

- Lorsque l'exposition est correctement réglée, la vitesse d'obturation et la valeur d'ouverture s'affichent en blanc sur le moniteur LCD.

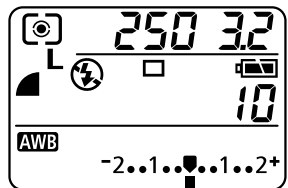

Av Réglage de l'ouverture (suite)



- Si la vitesse d'obturation est affichée en rouge sur le moniteur LCD, l'image est sous-exposée (lumière insuffisante) ou surexposée (lumière trop importante). Ajustez la valeur d'ouverture à l'aide de la molette principale jusqu'à ce que la vitesse d'obturation apparaisse en blanc.
- En fonction de la position du zoom, certaines valeurs d'ouverture risquent de ne pas être disponibles.



- *Fonctions disponibles dans chaque mode de prise de vue* (p. 204)
- Évitez de faire bouger l'appareil lorsque la vitesse d'obturation est lente. Si l'avertissement de mouvement de l'appareil  apparaît sur le moniteur LCD, fixez-le à un trépied avant d'effectuer la prise de vue.
- Dans ce mode, la vitesse d'obturation avec le flash synchronisé est comprise entre 1/60ème de seconde et 1/250ème de seconde. Le paramètre de valeur d'ouverture peut par conséquent être changé automatiquement pour correspondre à la vitesse du flash synchronisé, même si sa valeur a été précédemment définie.
- Pour le rapport entre la valeur d'ouverture et la vitesse d'obturation, reportez-vous à la page 78.

Affichage des paramètres d'ouverture

Plus la valeur d'ouverture est grande et plus l'ouverture de l'objectif est petite.

F2,0	F2,2	F2,5	F2,8	F3,0	F3,2	F3,5	F4,0	F4,5	F5,0
F5,6	F6,3	F7,1	F8,0						

L'affichage des paramètres d'ouverture diffère selon qu'il s'agit de l'écran d'affichage ou de l'écran à cristaux liquides.

Valeur d'ouverture	F2,0	. . .	F8,0
Écran d'affichage	2.0	. . .	8.0
Moniteur LCD	F2,0	. . .	F8,0

M Réglage manuel de la vitesse d'obturation et de l'ouverture

Vous pouvez définir manuellement la vitesse d'obturation et l'ouverture pour obtenir un effet spécial. Cette méthode vous permet de prendre des feux d'artifice et d'autres photos lorsqu'il est difficile de définir l'exposition correcte automatiquement.

1

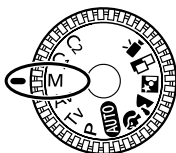

Positionnez la molette de sélection des modes sur M.

- Les paramètres de vitesse d'obturation et d'ouverture apparaissent sur l'écran d'affichage. Ils apparaissent également sur l'écran à cristaux liquides si celui-ci est allumé.

2

Cliquez sur la molette principale et sélectionnez un contenu de paramètre (vitesse d'obturation ou valeur d'ouverture).

- Cliquer sur la molette principale permet de modifier la vitesse d'obturation et la valeur d'ouverture.

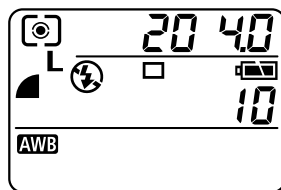

3

Faites pivoter la molette principale pour choisir une valeur d'ouverture.

4

Prise de vue de l'image.

- Quand vous appuyez jusqu'à mi-course sur le déclencheur, la barre de correction d'exposition apparaît sur l'écran d'affichage. Sur l'écran à cristaux liquides, un nombre indique la différence entre l'exposition standard* et l'exposition sélectionnée. Si la différence est supérieure à ± 2 arrêts, le moniteur LCD affiche « -2 » ou « +2 » en rouge.

* L'exposition standard est calculée par la fonction Exposition en fonction de la méthode de mesure d'exposition choisie.



Apparaît en rouge



- Fonctions disponibles dans chaque mode de prise de vue (p. 204)
- Pour le rapport entre la valeur d'ouverture et la vitesse d'obturation, reportez-vous à la page 78.
- Pour modifier l'exposition, ajustez la vitesse d'obturation ou l'ouverture à l'aide de la molette principale.
- Si vous sélectionnez une vitesse d'obturateur élevée ou photographiez un sujet dans un endroit sombre, réglez le flash sur (Réduction yeux rouges, flash activé) ou (Flash activé), ou annexe un flash externe pour que la luminosité du moniteur LCD corresponde à la vitesse d'obturation et à la valeur d'ouverture. Le moniteur LCD s'allume toujours lorsque le flash est activé.



Sélection d'un cadre d'autofocus

Le cadre AF indique la zone sur laquelle l'appareil doit effectuer la mise au point et peut être réglée manuellement sur cette zone. Ainsi, vous pouvez sans problème effectuer la mise au point sur un sujet excentré et obtenir la composition que vous souhaitez.

Cependant, lorsqu'une photo est prise à l'aide de l'écran de visée et que le moniteur LCD est éteint ou lorsque vous utilisez le zoom numérique, le cadre AF est réglé sur la position de point de centrage, même si vous aviez précédemment défini la position de votre choix.

1 Appuyez sur la touche **DISPLAY** pour mettre sous tension le moniteur LCD.

2 Appuyez sur la touche .

- Le cadre AF apparaît en vert sur le moniteur LCD.

3 Placez le cadre AF sur la zone désirée à l'aide des flèches ▲, ▼, ◀ ou ▶ sur le sélecteur multiple.



4 Appuyez sur la touche .

- Vous pouvez prendre immédiatement la photo avec le cadre AF sélectionné en appuyant sur le déclencheur au lieu d'appuyer sur la touche .



5 Prise de vue de l'image.



- Certains paramètres ne sont pas disponibles avec des modes de prise de vue spécifiques. Veuillez vous reporter à la section *Fonctions disponibles dans chaque mode de prise de vue* (p. 204).
- Le cadre AF reviendra à sa position d'origine (Centre) si vous maintenez la touche  enfoncée.
- Le cadre AF peut aussi être déplacé en mode macro.
- Le cadre AF peut être réglé en mode macro et en mode standard.
- Le cadre AF ne peut pas être déplacé pendant une mise au point manuelle.
- Lorsque le paramètre Mesure spot est sélectionné en tant que mode de mesure de la lumière, vous pouvez utiliser le cadre AF sélectionné comme mesure spot (p. 83).
- Pour avoir des explications sur les couleurs du cadre AF, veuillez vous reporter à la page 39.

Passage d'un mode de mesure de la lumière à un autre

Le mode de mesure de la lumière par défaut est le mode de mesure évaluative. Il est possible de passer à un autre mode de mesure.

	Mesure de la lumière Mesure lumière	Approprié pour des conditions de prise de vue standard, y compris les scènes éclairées à contre-jour. L'appareil photo divise les images en plusieurs zones pour les mesures de la lumière. L'appareil photo évalue les conditions de luminosité complexes, telles que la position du sujet, la luminosité, l'arrière-plan, la lumière directe, et le contre-jour, et ajuste les paramètres pour une exposition correcte du sujet principal.
	Prédominance centrale	Fait la moyenne de l'exposition pour l'image entière, mais place l'accent sur le sujet au centre. Utilisez cette option lorsque le sujet est éclairé à contre-jour ou entouré d'une forte lumière.
	Mesure spot	Centre Mesure la zone à l'intérieur du cadre de mesure spot au centre du moniteur LCD.
		Zone AF Mesure la zone AF correspondant au cadre d'autofocus (AF).

1 Appuyez sur le bouton **DISPLAY** (Affichage) pour activer le moniteur LCD.



2 Appuyez sur le bouton  pour sélectionner le mode de mesure.

- Chaque fois que vous appuyez sur le bouton , vous modifiez le mode de mesure comme suit.



- L'icône du mode de mesure de la lumière actuellement sélectionné apparaît sur l'écran d'affichage. Il apparaît également sur le moniteur LCD si ce dernier est activé.

Si vous avez sélectionné  (Mesure spot), allez à l'étape 3.

Si vous avez sélectionné  (Mesure de lumière évaluative) ou  (Prédominance centrale), allez à l'étape 5.

Passage d'un mode de mesure de la lumière à un autre (suite)

3 Dans le menu [ (Enreg.)], sélectionnez [Mesure spot].

- Reportez-vous à la section *Sélection des menus et des paramètres* (p. 42).

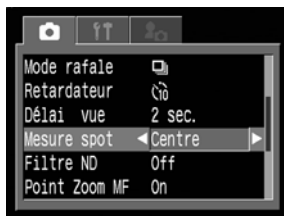

4 Sélectionnez l'option [Centre] ou l'option [Zone AF], puis appuyez sur le bouton **MENU**.

- Lorsque le paramètre [Mesure spot] est réglé sur [Centre], le cadre de mesure spot apparaît au centre du moniteur LCD, alors qu'il s'affiche à l'intérieur du cadre AF sélectionné quand le paramètre [Mesure spot] est réglé sur [Zone AF].

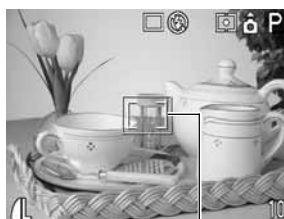

ex. Centre

Cadre de mesure spot

5 Prise de vue de l'image.



- Certains paramètres ne sont pas disponibles avec des modes de prise de vue spécifiques. Veuillez vous reporter à la section *Fonctions disponibles dans chaque mode de prise de vue* (p. 204).

Réglage de l'exposition

Ajustez le paramètre de correction d'exposition pour éviter de réaliser un sujet trop foncé lorsqu'il est à contre-jour ou prendre une photo face à un arrière-plan lumineux.

1 Appuyez sur (▲ sur le sélecteur multiple).

- La barre de correction d'exposition apparaît dans l'écran d'affichage. Elle apparaît également dans l'écran à cristaux liquides si celui-ci est allumé.

2 Sélectionnez un paramètre à l'aide de la molette principale ou de la flèche ◀ ou ▶ sur le sélecteur multiple.

- Les paramètres peuvent être ajustés par paliers de 1/3 dans la plage de -2EV à +2EV.
- Vous pouvez prendre la photo immédiatement après avoir sélectionné les paramètres en appuyant sur le déclencheur. Cet écran apparaît une nouvelle fois lorsque la photo est prise.

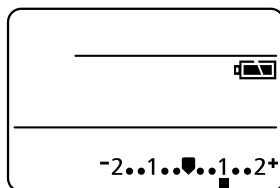

3 Appuyez sur la touche **SET** ou cliquez sur la molette principale.

- Pour annuler la correction de l'exposition, restaurez le réglage à 0 en utilisant la molette principale ou la flèche ◀ ou ▶ sur le sélecteur multiple.









4 Prise de vue de l'image.



- Certains paramètres ne sont pas disponibles avec des modes de prise de vue spécifiques. Veuillez vous reporter à la section *Fonctions disponibles dans chaque mode de prise de vue* (p. 204).

WB Réglage de la balance des blancs

Lorsque le mode de balance des blancs est défini pour correspondre à la source lumineuse, l'appareil photo reproduit les couleurs de façon plus précise.

	Auto	Les paramètres sont définis automatiquement par l'appareil photo
	Lum.Naturel.	Pour des prises de vue en extérieur par beau temps
	Ombagé	Pour des prises de vue par temps couvert, ciel ombragé ou pénombre
	Lum.Tungsten	Pour des prises de vue sous éclairage par lumière artificielle et éclairage fluorescent à longueur d'ondes de type 3
	Lum.Fluo	Pour des prises de vue sous éclairage fluorescent blanc chaud, blanc froid ou blanc chaud (à longueur d'ondes de type 3)
	Lum.Fluo H	Pour des prises de vue sous éclairage fluorescent lumière du jour, ou éclairage fluorescent lumière du jour à longueur d'ondes de type 3
	Flash	Pour la photographie avec flash
	Personnalisé1	Pour le réglage d'une valeur personnalisée avec une feuille de papier blanc, etc., afin d'obtenir la meilleure balance des blancs pour les conditions données. Il existe deux valeurs personnalisées : Personnalisé1 et Personnalisé2.
	Personnalisé2	

1 Appuyez sur **WB** (▼ sur le sélecteur multiple).

- Le mode de balance des blancs en cours d'utilisation apparaît dans l'écran d'affichage. Le menu des paramètres de balance des blancs apparaît sur l'écran à cristaux liquides si celui-ci est allumé.

2 Sélectionnez le paramètre désiré à l'aide de la molette principale ou de la flèche ◀ ou ▶ sur le sélecteur multiple.

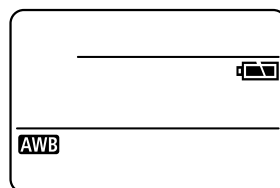

- Veuillez vous reporter à la page suivante pour le réglage personnalisé .
- Vous pouvez prendre la photo immédiatement après avoir sélectionné les paramètres en appuyant sur le déclencheur. Cet écran apparaît une nouvelle fois lorsque la photo est prise.



3 Appuyez sur la touche **SET** ou cliquez sur la molette principale.

4 Prise de vue de l'image.



- La balance des blancs ne peut pas être réglée lorsque l'effet photo est positionné sur  (Sepia) ou  (Noir et blanc).

Réglage d'une balance des blancs personnalisée

Vous pouvez définir une balance des blancs personnalisée pour obtenir le réglage optimal pour les conditions de prise de vue, en présentant à l'appareil photo une feuille de papier blanc, un tissu blanc ou une carte grise de qualité photo afin qu'il puisse l'évaluer. Vous pouvez définir deux réglages personnalisés différents.

1 Appuyez sur **WB** (▼ sur le sélecteur multiple).

- Le mode de balance des blancs apparaît sur l'écran d'affichage et les paramètres de balance des blancs apparaissent sur le moniteur LCD s'il est activé.

2 Sélectionnez (Personnalisé1) ou (Personnalisé2) à l'aide de la molette principale ou de la flèche ◀ ou ▶ sur le sélecteur multiple.



3 Visez la feuille de papier, le tissu blanc ou la carte grise avec l'appareil photo et appuyez sur le bouton *.





- Visez la feuille de papier blanc, le tissu blanc ou le carton gris avec l'appareil photo de sorte qu'ils remplissent complètement le cadre du moniteur LCD ou l'écran de visée avant d'appuyer sur le bouton *. Si vous appuyez sur le bouton *, l'appareil photo lit les données de balance des blancs.
- Vous pouvez prendre la photo immédiatement après avoir sélectionné les paramètres en appuyant sur le déclencheur. L'écran précédent apparaît une nouvelle fois lorsque la photo est prise.

4 Appuyez sur la touche **SET** ou cliquez sur la molette principale.

5 Prise de vue de l'image.

WB Réglage de la balance des blancs (suite)

















- Certains paramètres ne sont pas disponibles avec des modes de prise de vue spécifiques. Veuillez vous reporter à la section *Fonctions disponibles dans chaque mode de prise de vue* (p. 204).
- Pour régler et utiliser un paramètre personnalisé pour la balance des blancs, il est conseillé de sélectionner le mode de prise de vue **P** et de régler la correction d'exposition et la correction d'exposition du flash sur zéro (± 0). Il peut être impossible de parvenir à une balance des blancs correcte lorsque l'exposition est incorrecte (l'image sera totalement noire ou blanche).
- Il est également conseillé d'utiliser le moniteur LCD pour composer la prise de vue et changer de plan avec le paramètre de téléobjectif maximum.
- Dans la mesure où les données de la balance des blancs ne peuvent pas être lues en mode , vous devez d'abord régler la balance des blancs dans un autre mode de prise de vue, puis sélectionner le mode .
- Réglez le flash sur la position On (activé) ou Off (désactivé) lorsque vous définissez une balance des blancs personnalisée. La balance des blancs risque de ne pas être exacte si les conditions de réglage et les conditions de prise de vue ne sont pas les mêmes. Si le flash se déclenche lors du réglage d'une balance des blancs personnalisée alors qu'il est réglé sur  ou , veuillez à utiliser également le flash lorsque vous réalisez la prise de vue.
- Le paramètre de balance des blancs personnalisé n'est pas annulé, même en cas de rétablissement des valeurs par défaut pour les paramètres (p. 168).



Modification de l'effet photo

Vous pouvez effectuer des prises de vue avec des effets photo différents.

 OFF / 	Effet Off	Prend des photos dépourvues d'effet.
 1 / 	Éclatant	Souligne le contraste et la saturation des couleurs pour l'enregistrement en couleurs vives.
 2 / 	Neutre	Affaiblit le contraste et la saturation des couleurs pour l'enregistrement en nuances neutres.
 3 / 	Contraste bas	Prend les sujets en photo avec des contours adoucis.
 4 / 	Sepia	Prend les photos dans les tons sépia.
 5 / 	Noir et blanc	Prend les photos en noir et blanc.
 6 / 	Effet perso.	Vous pouvez régler comme bon vous semble le contraste, la netteté et la saturation des couleurs.

1 Appuyez sur la touche **DISPLAY** pour activer l'écran à cristaux liquides.

- Les paramètres d'effet photo peuvent être ajustés même si le moniteur LCD est éteint. Il est toutefois impossible de modifier les paramètres des effets personnalisés.

2 Appuyez sur la touche **FUNC.**

3 Sélectionnez * (moniteur LCD) ou  OFF* (écran d'affichage) à l'aide de la flèche ▲ ou ▼ sur le sélecteur multiple.

- * Le paramètre actuel est affiché.
- Le menu de réglage des effets photo apparaît sur le moniteur LCD.

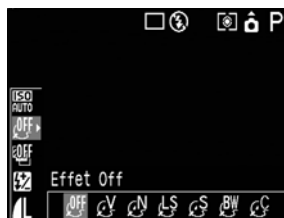





4 Sélectionnez le paramètre désiré à l'aide de la molette principale ou de la flèche ◀ ou ▶ sur le sélecteur multiple.



Modification de l'effet photo (suite)

Lorsque  est sélectionné

- Un écran vous permettant de régler le contraste, la netteté et la saturation des couleurs s'affiche lorsque vous appuyez sur le bouton .
Dans cet écran, sélectionnez l'élément que vous voulez régler à l'aide des flèches   sur le sélecteur multiple, puis réglez-le à l'aide des flèches  .

Contraste

- Sélectionnez entre - (Faible), 0 (Neutre) et + (Fort).
- Cette fonction permet de régler le degré de luminosité.



Netteté

- Sélectionnez entre - (Faible), 0 (Neutre) et + (Fort).
- Cette fonction permet de régler la netteté des contours.



Saturation

- Sélectionnez entre - (Faible), 0 (Neutre) et + (Fort).
- Cette fonction permet de régler le degré de couleur.



- Vous pouvez prendre la photo immédiatement après avoir sélectionné les paramètres en appuyant sur le déclencheur. Cet écran apparaît une nouvelle fois lorsque la photo est prise.

5 Appuyez sur le bouton **FUNC.**, le bouton **SET** ou cliquez sur la molette principale.

6 Prise de vue de l'image.



- Il n'est pas possible de régler la balance des blancs lorsque le mode  (Sepia) ou  (Noir et blanc) est sélectionné.



- Certains paramètres ne sont pas disponibles avec des modes de prise de vue spécifiques. Veuillez vous reporter à la section *Fonctions disponibles dans chaque mode de prise de vue* (p. 204).

ISO Modification de la sensibilité ISO

Changez la sensibilité ISO lorsque vous prenez des photos dans des endroits sombres ou lorsque vous voulez utiliser une vitesse d'obturation plus rapide pour les prises de vue. Vous avez le choix entre les sensibilités suivantes : Auto, 50, 100, 200 et 400.

1 Appuyez sur la touche **DISPLAY** pour activer le moniteur LCD.

2 Appuyez sur la touche **FUNC.**

3 Sélectionnez * (moniteur LCD) ou **ISO Auto*** (écran d'affichage) à l'aide de la flèche ▲ ou ▼ sur le sélecteur multiple.

* Le paramètre actuel est affiché.

- Le menu de réglage de la sensibilité ISO apparaît sur le moniteur LCD.



4 Sélectionnez le paramètre désiré à l'aide de la molette principale ou de la flèche ◀ ou ▶ sur le sélecteur multiple.

- Vous pouvez prendre la photo immédiatement après avoir sélectionné les paramètres en appuyant sur le déclencheur. Cet écran apparaît une nouvelle fois lorsque la photo est prise.

5 Appuyez sur le bouton **SET**, le bouton **FUNC.** ou cliquez sur la molette principale.

6 Prise de vue de l'image.



- Des sensibilités ISO plus élevées augmentent les parasites sur l'image. Pour prendre des images nettes, utilisez la sensibilité ISO la plus faible possible.



- Certains paramètres ne sont pas disponibles avec des modes de prise de vue spécifiques. Veuillez vous reporter à la section *Fonctions disponibles dans chaque mode de prise de vue* (p. 204).
- La sensibilité ISO est automatiquement réglée entre l'équivalent de 50 et 100 ISO lorsque [AUTO] est sélectionné.



Mode Bracketing (bracketing avec exposition automatique)

Dans ce mode, l'appareil photo modifie automatiquement l'exposition dans une gamme de réglage définie de façon à prendre trois prises de vue après avoir appuyé une fois sur le déclencheur. Vous pouvez ajuster les paramètres de bracketing en étapes de 1/3EV dans la plage de -2EV à +2EV du paramètre d'exposition standard. Les paramètres de bracketing peuvent être combinés avec les paramètres de correction d'exposition (p. 85) pour augmenter la plage de réglages. Les images sont photographiées dans l'ordre suivant : exposition standard, sous-exposition et surexposition.

- 1 Appuyez sur la touche **DISPLAY** pour activer le moniteur LCD.
 - Les mode bracketing auto peut être ajusté même si le moniteur LCD est éteint. Cependant, la plage de correction ne peut pas être ajustée.

- 2 Appuyez sur la touche **FUNC.**

- 3 Sélectionnez * (moniteur LCD) ou **BKT OFF*** (écran d'affichage) à l'aide de la flèche ▲ ou ▼ sur le sélecteur multiple.

* Le paramètre actuel est affiché.

- Le menu de réglage du bracketing apparaît sur le moniteur LCD.



- 4 Sélectionnez  (moniteur LCD) ou **BKT RE-b** (écran d'affichage) à l'aide de la molette principale ou la flèche ◀ ou ▶ sur le sélecteur multiple et appuyez sur le bouton *.

- La plage de correction ne peut pas être ajustée lorsque le moniteur LCD est éteint, même si vous appuyez sur le bouton *. Appuyez sur le bouton **FUNC.** ou le bouton **SET** pour mettre fin à l'opération. Vous pouvez utiliser les opérations de bracketing auto avec la plage de correction sélectionnée.



5 Augmentez ou diminuez la plage à l'aide de la molette principale ou de la flèche ◀ ou ▶ sur le sélecteur multiple.

- Utilisez ▶ pour augmenter la plage et ◀ pour la réduire.
- L'appareil photo revient à l'écran de l'étape 4 si vous appuyez sur le bouton *.
- Vous pouvez prendre la photo immédiatement après avoir sélectionné les paramètres en appuyant sur le déclencheur. Cet écran apparaît une nouvelle fois lorsque la photo est prise.



6 Appuyez sur le bouton **SET**, le bouton **FUNC.** ou cliquez sur la molette principale.

- Sélectionnez **OFF** ou **BKT OFF** à l'étape 4 pour annuler le mode Bracketing.

7 Prise de vue de l'image.



- Le mode Bracketing ne peut pas être utilisé pour la photographie au flash. Si le flash se déclenche, seule une image peut être prise.



- Certains paramètres ne sont pas disponibles avec des modes de prise de vue spécifiques. Veuillez vous reporter à la section *Fonctions disponibles dans chaque mode de prise de vue* (p. 204).

Mode Focus-BKT (bracketing avec mise au point)

Vous pouvez réaliser trois prises de vue alors que la mise au point change automatiquement lorsque vous prenez des photos avec la mise au point manuelle (p. 106). Vous avez le choix entre trois plages : petite, moyenne ou grande. Les photos sont prises avec une position de mise au point changeant dans l'ordre suivant : position sélectionnée, plus éloignée et plus rapprochée.

1 Appuyez sur la touche **DISPLAY** pour activer le moniteur LCD.

- Les paramètres de bracketing avec mise au point peuvent être sélectionnés même si le moniteur LCD est éteint. Cependant, la plage ne peut pas être ajustée.

2 Appuyez sur la touche **FUNC.**

3 Sélectionnez * (moniteur LCD) ou **BKT OFF*** (écran d'affichage) à l'aide de la flèche ▲ ou ▼ du sélecteur multiple.

- * Le paramètre actuel est affiché.
- Le menu de réglage du bracketing apparaît sur le moniteur LCD.



4 Sélectionnez (moniteur LCD) ou **BKT FC-b** (écran d'affichage) à l'aide de la molette principale ou de la flèche ◀ ou ▶ sur le sélecteur multiple et appuyez sur le bouton *.

- La plage ne peut pas être ajustée lorsque le moniteur LCD est éteint, même si vous appuyez sur le bouton *. Appuyez sur le bouton **FUNC.** ou le bouton **SET** pour mettre fin à l'opération. Vous pouvez utiliser les opérations de bracketing avec mise au point avec la plage actuellement sélectionnée.



5 Sélectionnez une plage à l'aide de la molette principale ou de la flèche ◀ ou ▶ sur le sélecteur multiple.

- La plage augmente lorsque vous appuyez sur ▶ et se réduit lorsque vous appuyez sur ◀.
- L'appareil photo revient à l'écran de l'étape 4 si vous appuyez sur le bouton *.
- Vous pouvez prendre la photo immédiatement après avoir sélectionné les paramètres en appuyant sur le déclencheur. Cet écran apparaît une nouvelle fois lorsque la photo est prise.



6 Appuyez sur le bouton **SET**, le bouton **FUNC.** ou cliquez sur la molette principale.

7 Prenez la photo en utilisant la mise au point manuelle (p. 106).



- Le mode Focus-BKT n'est pas disponible lors de prises de vue avec le flash activé. Lorsque le flash est activé, l'appareil photo repasse en mode de prise de vue unique.



- Certains paramètres ne sont pas disponibles avec des modes de prise de vue spécifiques. Veuillez vous reporter à la section *Fonctions disponibles dans chaque mode de prise de vue* (p. 204).

* Mémorisation du paramètre d'exposition (mémorisation d'exposition automatique)

Vous pouvez régler l'exposition et la mise au point séparément. Ces réglages sont possibles lorsque le contraste est trop fort entre le sujet et l'arrière-plan ou lorsqu'un sujet est à contre-jour.

1 Appuyez sur le bouton **DISPLAY** (Affichage) pour activer le moniteur LCD.

2 Faites la mise au point du cadre AF ou du cadre de mesure spot sur le sujet pour lequel vous voulez mémoriser le paramètre d'exposition et appuyez à mi-course sur le déclencheur.

- *Sélection d'un cadre d'autofocus (p. 82)*
- *Passage d'un mode de mesure de la lumière à un autre (p. 83)*

3 Tout en appuyant sur le déclencheur à mi-course, appuyez sur le bouton *.

- Le paramètre d'exposition est mémorisé (mémorisation d'exposition automatique) et l'icône * s'affiche sur le moniteur LCD.
- Hormis la molette principale, l'utilisation d'un bouton, d'un sélecteur ou d'un commutateur annule la mémorisation de l'exposition automatique.



icône mémorisation d'exposition

4 Recomposez l'image et prenez la vue.

- Le cadre AF met au point sur le sujet.



* Mémorisation du paramètre d'exposition (mémorisation d'exposition) (suite)



- La fonction de mémorisation d'exposition automatique ne peut pas être utilisée lorsque le moniteur LCD est éteint.



- Certains paramètres ne sont pas disponibles avec des modes de prise de vue spécifiques. Veuillez vous reporter à la section *Fonctions disponibles dans chaque mode de prise de vue* (p. 204).
- Les combinaisons automatiques de vitesse d'obturation et de valeurs d'ouverture peuvent être modifiées à l'aide des procédures suivantes sans que cela altère la valeur d'exposition.
 - 1 Positionnez la molette de sélection des modes sur **P**, **Tv** ou **Av**.
 - 2 Appuyez sur le bouton **DISPLAY** (Affichage) pour activer le moniteur LCD.
 - 3 Faites la mise au point sur le sujet pour lequel vous voulez mémoriser l'exposition.
 - 4 Appuyez sur le bouton *.
 - Le paramètre d'exposition est mémorisé et l'icône * s'affiche sur le moniteur LCD.
 - 5 Faites pivoter la molette principale jusqu'à atteindre la vitesse d'obturateur ou la valeur d'ouverture souhaitée.
 - 6 Recomposez l'image et prenez la photo.
Ce paramètre s'efface dès que la vue est prise.

* Mémorisation de l'exposition du flash

Vous pouvez obtenir l'exposition adéquate quel que soit l'endroit où se trouve votre sujet dans la composition.

1 Appuyez sur le bouton **DISPLAY** (Affichage) pour activer le moniteur LCD.

2 Appuyez sur le bouton **⚡** (Flash) et définissez le déclenchement du flash (p. 60).

- Si vous utilisez un flash externe, veuillez vous reporter au manuel pour des instructions de réglage.

3 Faites la mise au point du cadre **AF** ou du cadre de mesure **spot** sur le sujet pour lequel vous voulez mémoriser le paramètre d'exposition du flash et appuyez à mi-course sur le déclencheur.

4 Tout en appuyant sur le déclencheur à mi-course, appuyez sur le bouton *****.

- Le paramètre de correction d'exposition du flash est mémorisé (mémorisation d'exposition du flash) et l'icône ***** s'affiche sur l'écran d'affichage et le moniteur LCD.
- Le flash se déclenche une première fois et mémorise l'exposition nécessaire pour éclairer le sujet. (À chaque fois que vous appuyez sur le bouton *****, l'exposition du flash est mémorisée par rapport à l'intensité nécessaire pour la composition.)
- Hormis le sélecteur multiple, l'utilisation d'un bouton, d'un sélecteur ou d'un commutateur annule la mémorisation de l'exposition du flash.

5 Recomposez l'image et prenez la vue.

.....



- La mémorisation de l'exposition de flash ne fonctionne qu'avec le flash intégré, avec le flash Speedlite de série EX monté en externe, avec la bague macro pour flash ou le flash macro à double-réflecteur.
- La fonction de mémorisation d'exposition du flash n'est pas disponible lorsque le paramètre [Ajust. Flash] est réglé sur [Manuel].
- Selon le mode de prise de vue, certains réglages ne sont pas disponibles. Veuillez vous reporter à la section *Fonctions disponibles dans chaque mode de prise de vue* (p. 204).





Permutation entre paramètres d'ajustement du flash

Le flash intégré et le flash monté en externe* se déclenchent avec les ajustements du flash automatique (sauf en mode **M**, mais il est possible de les régler pour qu'ils se déclenchent sans réglage.

*Speedlite 220EX/380EX/420EX/550EX, bague macro pour flash MR-14EX et flash macro à double-réflecteur MT-24EX

- 1 Sélectionnez [Ajust. Flash] dans le menu [📷 (Enreg.)].
 - Reportez-vous à la section *Sélection des menus et des paramètres* (p. 42).

- 2 Sélectionnez [Auto] ou [Manuel] et appuyez sur le bouton **MENU**.

Correction du réglage du flash (⚡ (Flash))

Il est possible de modifier l'ajustement du flash lorsque [Ajust. Flash] est réglé sur [Auto]. Les paramètres peuvent être ajustés par incréments de paliers de 1/3 dans la plage de -2EV à +2EV. Vous pouvez bénéficier de la photographie au flash tout en pouvant procéder à des réglages d'exposition en utilisant conjointement la fonction de correction d'exposition de l'appareil photo.

- 1 Appuyez sur le bouton **DISPLAY** (Affichage) pour activer le moniteur LCD.
- 2 Appuyez sur la touche **FUNC.**
- 3 Sélectionnez ⚡ à l'aide de ▲ ou ▼ sur le sélecteur multiple.
- 4 Ajustez la correction à l'aide de la molette principale ou de la flèche ◀ ou ▶ sur le sélecteur multiple.

- Vous pouvez prendre la photo immédiatement après avoir sélectionné les paramètres en appuyant sur le déclencheur. Cet écran apparaît une nouvelle fois lorsque la photo est prise.



ex. Paramètres d'ajustement du flash

5 Appuyez sur le bouton **SET**, le bouton **FUNC.** ou cliquez sur la molette principale.

- Pour annuler la correction, restaurez le réglage à  en utilisant la molette principale ou la flèche ◀ ou ▶ sur le sélecteur multiple.

6 Prise de vue de l'image.

Correction de la sortie du flash.

En mode **M** ou lorsque [Ajust. Flash] est réglé sur [Manuel], la sortie du flash peut être contrôlée en trois paliers, en commençant par FULL (plein), lors des prises de vue. Ce paramètre est également actif avec la photographie au flash asservi, lorsque plusieurs flashes sont déclenchés en direction du sujet à partir de différents emplacements, en raison de l'absence de déclenchement du flash préalable. Lorsqu'un flash est monté en externe, sa sortie flash peut être contrôlée (jusqu'à 1/16 de sa puissance, par pas de 1/3).

1 Appuyez sur le bouton **DISPLAY** (Affichage) pour activer le moniteur LCD.

2 Appuyez sur la touche **FUNC.**

3 Sélectionnez à l'aide de ▲ ou ▼ sur le sélecteur multiple.

4 Ajustez la correction à l'aide de la molette principale ou de la flèche ◀ ou ▶ sur le sélecteur multiple.

- Vous pouvez prendre la photo immédiatement après avoir sélectionné les paramètres en appuyant sur le déclencheur. Cet écran apparaît une nouvelle fois lorsque la photo est prise.



ex. Sortie Flash

5 Appuyez sur le bouton **SET**, le bouton **FUNC.** ou cliquez sur la molette principale.

6 Prise de vue de l'image.



- Certains paramètres ne sont pas disponibles avec des modes de prise de vue spécifiques. Veuillez vous reporter à la section *Fonctions disponibles dans chaque mode de prise de vue* (p. 204).

Commande du moment du déclenchement du flash

1er rideau	Le flash se déclenche juste après l'ouverture de l'obturateur, quelle que soit la vitesse d'obturation. Le paramètre de 1er rideau est généralement utilisé lors des prises de vue.
2e rideau	Le flash se déclenche juste avant la fermeture de l'obturateur, quelle que soit la vitesse d'obturation. Par rapport au 1er rideau, le flash se déclenche plus tard ; vous pouvez ainsi prendre des photos dans lesquelles, par exemple, les feux arrière d'une voiture semblent émettre une traînée.



Image prise avec le paramètre 1er rideau



Image prise avec le paramètre 2e rideau.

- 1 Dans le menu [📷 (Enreg.)], sélectionnez [1er rideau] ou [2e rideau] dans [Synch Flash].



- Certains paramètres ne sont pas disponibles avec des modes de prise de vue spécifiques. Veuillez vous reporter à la section *Fonctions disponibles dans chaque mode de prise de vue* (p. 204).

Prises de vue à intervalles définis (Intervalomètre)

Vous pouvez prendre des photos à intervalles de temps définis. Cette fonction peut être utilisée pour l'observation de plantes et des fleurs en épanouissement à point fixe. L'intervalle de prise de vue peut être réglé entre 1 et 60 minutes et vous pouvez prendre entre 2 et 100 photos.



- Dans la mesure où l'appareil photo peut effectuer des prises en continu pendant une période prolongée, il est recommandé d'utiliser l'adaptateur secteur compact CA-560 (p. 21).

1 Sélectionnez [Intervalomètre] dans le menu [Enreg.].

- Reportez-vous à la section *Sélection des menus et des paramètres* (p. 42).



2 Sélectionnez un intervalle de temps à l'aide de la flèche ◀ ou ▶ sur le sélecteur multiple.

- Si vous appuyez en continu sur le sélecteur multiple, l'intervalle de temps augmente par incrément de 5 minutes à chaque fois.

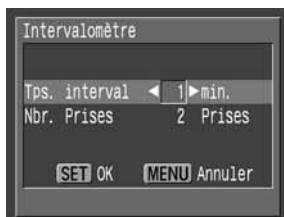

3 Appuyez sur la flèche ▼ sur le sélecteur multiple.

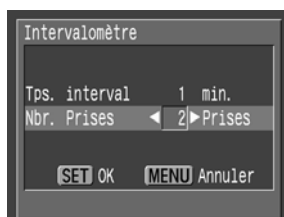

4 Sélectionnez le nombre de prises de vue à l'aide de la flèche ◀ ou ▶ sur le sélecteur multiple.

- Si vous appuyez en continu sur le sélecteur multiple, le nombre de prises augmente par incrément de 5 prises à chaque fois.
- Le nombre maximal de prises* dépend de la capacité restante sur la carte mémoire flash compacte.

* Le nombre maximum de prises peut se réduire en fonction des clichés pris.

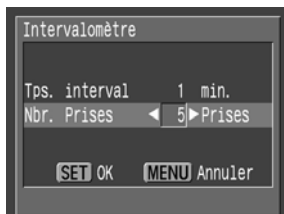

5 Appuyez sur la touche **SET**.

- *Int* apparaît sur l'écran d'affichage.

6 Appuyez sur le déclencheur.

- La première photo est prise et la session de prises de vue à intervalles commence.
- Une fois que le nombre défini de photos est pris, l'appareil photo se met automatiquement hors tension, quels que soient les paramètres de la fonction d'économie d'énergie.
- Si les opérations ci-dessous sont effectuées alors que la session de prises de vue à intervalles est en cours, cette dernière est annulée.
 - Utilisation de la molette de sélection des modes lorsque l'appareil photo est en attente pour effectuer la prise suivante
 - Utilisation du déclencheur, en l'appuyant à mi-course, lorsque l'appareil photo est en attente pour effectuer la prise suivante
 - Ouverture du couvercle du logement de la carte mémoire flash compacte et de la batterie
 - Passage en mode de lecture
 - Mise hors tension



- Une fois que la session de prises de vue à intervalles est commencée, tous les boutons d'opération deviennent inactifs. L'utilisation de la molette de sélection des modes annule la session de prises de vue à intervalles.
- L'objectif reste ouvert jusqu'à la prise de vue suivante.
- Les photos ne sont pas affichées sur le moniteur LCD juste après la prise.
- Le mode de prise de vue Continu (vitesse normale et élevée) et le retardateur ne sont pas disponibles.
- Le mode de prises de vue à intervalles n'est pas disponible lorsque la date et l'heure ne sont pas réglées.
- Les paramètres des modes Bracketing et Focus-BKT ne peuvent pas être définis.
- La batterie ne peut pas être chargée dans l'appareil, même si l'adaptateur secteur compact CA-560 est connecté.



- Certains paramètres ne sont pas disponibles avec des modes de prise de vue spécifiques. Veuillez vous reporter à la section *Fonctions disponibles dans chaque mode de prise de vue* (p. 204).

Prise de vue de sujets problématique pour l'autofocus

L'autofocus risque de ne pas fonctionner correctement sur les types de sujets suivants.

- Sujets entourés d'un très faible contraste
- Sujets avec objets proches et lointains
- Sujets avec des objets très lumineux au centre de la composition
- Sujets se déplaçant rapidement

Pour prendre ces sujets, visez tout d'abord avec l'appareil photo un objet situé à la même distance, mémorisez la mise au point et recomposez l'image avec le sujet souhaité (ou faites une mise au point manuelle).

Prise de vue avec mémorisation de la mise au point

Méthode n° 1 de mémorisation de mise au point

1 Visez le centre du viseur optique ou, si un cadre d'autofocus sélectionné, cadrez un objet situé à la même distance que le sujet que vous voulez photographier.

2 Appuyez sur le déclencheur à mi-course pour mémoriser la mise au point.

- Le paramètre d'exposition automatique est également mémorisé dans ce cas. L'exposition peut être parfois incorrecte si la différence entre les deux éléments est trop grande. Utilisez la méthode n° 2 ou la procédure de mémorisation d'exposition le cas échéant.

3 Maintenez le déclencheur enfoncé lorsque vous recomposez l'image et appuyez sur le déclencheur à fond pour prendre la photo.

Méthode n° 2 de mémorisation de mise au point

1 Appuyez sur le bouton **DISPLAY** (Affichage) pour activer le moniteur LCD.

2 Appuyez sur le déclencheur à mi-course pour mémoriser la mise au point. Maintenez-le enfoncé et appuyez sur le bouton **MF**.

- L'icône **MF** apparaît sur le moniteur LCD.
- Le paramètre de mise au point est mémorisé même si le déclencheur et le bouton **MF** sont relâchés.
- Le paramètre de mise au point manuelle s'annule si vous appuyez de nouveau sur le bouton **MF**.

Prise de vue de sujets problématique pour l'autofocus (suite)

3 Recomposez l'image et appuyez complètement sur le déclencheur pour la saisir.



- La mémorisation de la mise au point ne peut pas être utilisée quand le mode de prise de vue est réglé sur **AUTO**.



- La méthode n°2 est très pratique, car vous pouvez recomposer l'image sans toucher au déclencheur.
- Lors d'une prise de vue à travers du verre, approchez-vous le plus possible pour éviter les reflets.

Prise de vue en mode de mise au point manuelle

La mise au point peut être réglée manuellement.

1 Appuyez sur le bouton **DISPLAY** (Affichage) pour activer le moniteur LCD.

2 Appuyez sur la touche **MF**.

- L'icône **MF** et l'indicateur de mise au point manuelle apparaissent dans le moniteur LCD.



Indicateur de mise au point manuelle

3 Positionnez la molette principale pour faire la mise au point.

- La zone du cadre AF est agrandie lorsque [Point Zoom MF] est réglé sur [On] dans le menu [] (Enreg.).*
- * Sauf en mode **□** et **■**, lorsque le zoom numérique est activé ou qu'un téléviseur est utilisé en tant qu'écran.
- * Possibilité de paramétrage pour que l'image affichée ne soit pas agrandie (p. 159).
- Les chiffres donnés par le témoin de mise au point manuelle (MF) sont approximatifs. Ils ne constituent qu'une indication.
- Réglez la mise au point en faisant pivoter la molette principale jusqu'à ce que l'image apparaisse nette sur le moniteur LCD.
- En mode **Tv**, **Av** ou **M**, vous pouvez passer de la mise au point manuelle à la sélection d'une valeur d'ouverture et d'une vitesse d'exposition en cliquant sur la molette principale. Un **▶** de couleur verte s'affiche à gauche des éléments à sélectionner.
- Pour annuler le mode de mise au point manuelle, appuyez de nouveau sur le bouton **MF**.

4 Prise de vue de l'image.

- Le témoin situé à côté de l'écran de visée émet une lumière jaune lorsque le déclencheur est enfoncé à mi-course.

Utilisation de la mise au point manuelle combinée à la mise au point automatique

L'appareil photo recherche automatiquement un point mieux adapté pour la mise au point, à partir de l'emplacement actuel mis en point manuellement.

1 Effectuez la mise au point de l'appareil photo avec la mise au point manuelle.

2 Appuyez sur la touche **SET**.

- L'appareil effectue automatiquement une mise au point vers un point plus précis, situé à côté du point actuel.



- Vous ne pouvez pas modifier le paramètre du cadre d'autofocus (AF) lors de la mise au point manuelle. Annulez le mode de mise au point manuelle, puis modifiez le paramètre du cadre AF. Le paramètre du cadre AF étant modifié, vous pouvez retourner au mode de mise au point manuelle.



- Certains paramètres ne sont pas disponibles avec des modes de prise de vue spécifiques. Veuillez vous reporter à la section *Fonctions disponibles dans chaque mode de prise de vue* (p. 204).
- Vous pouvez utiliser la mise au point manuelle dans la distance de focale macro de 5 à 50 cm (0,16 à 1,6 pied) en grand angle et de 15 à 50 cm (0,49 à 1,6 pied) au téléobjectif. Dans ce cas, l'échelle fine est utilisée.
- Vous pouvez modifier les unités de distance affichées pour le témoin MF (p. 164).

Passage d'un paramètre de mise au point à un autre

Vous pouvez passer d'un paramètre de mise au point à l'autre pour la prise de vue.

Continu	L'appareil photo effectue en continu la mise au point de l'objet visé, même lorsque vous n'appuyez pas sur le déclencheur. Cela vous permet de faire des photos sans risquer de manquer la moindre occasion. C'est le paramètre par défaut.
Vue par vue	L'appareil photo ne fait la mise au point qu'au moment où le déclencheur arrive à mi-course. Cela permet de ne pas trop solliciter la batterie.

1 Dans le menu [📷 (Enreg.)], sélectionnez [Mode autofocus].

- Reportez-vous à la section *Sélection des menus et des paramètres* (p. 42).



2 Sélectionnez [Continu] ou [Vue par vue] et appuyez sur la touche **MENU**.

3 Prise de vue de l'image.

.....



- Lorsque le moniteur LCD est désactivé, ce paramètre se verrouille en mode unique.

C1 C2 Enregistrement des réglages personnalisés

Vous pouvez enregistrer les modes et les différents paramètres de prise de vue que vous utilisez fréquemment dans le mode **C** (Personnalisé). Cet appareil photo possède deux modes, ([C1] et [C2]), qui vous permettent d'enregistrer deux types de réglage personnalisé. Au moment voulu, vous pouvez alors prendre des photos en utilisant des paramètres précédemment enregistrés en positionnant simplement la molette de sélection des modes de prise de vue sur **C1** ou sur **C2**.

Les paramètres qui sont généralement oubliés lors du changement du mode de prise de vue ou lors de la mise hors tension de l'appareil (comme le mode macro ou drive) sont également conservés.

Paramètres pouvant être enregistrés dans le mode C1/C2

- Mode de prise de vue (**P**, **Tv**, **Av**, **M**)
- Éléments des modes **P**, **Tv**, **Av** et **M** qui peuvent être enregistrés (p. 204)
- Paramètres des menus de prise de vue
- Emplacement du zoom
- Emplacement de la mise au point manuelle

1 Positionnez la molette de sélection des modes sur **P**, **Tv**, **Av**, **M**, **C1** ou **C2**.

2 Définissez le contenu des paramètres que vous voulez enregistrer.

3 Sélectionnez [Enr. Réglage] dans le menu [☐] (Enreg.).

- Reportez-vous à la section *Sélection des menus et des paramètres* (p. 42).



4 Sélectionnez [C1] ou [C2] et appuyez sur la touche **SET**.

- Sélectionnez une destination d'enregistrement (C1 ou C2).

5 Appuyez sur la touche **MENU**.

.....



- Lorsque vous voulez réenregistrer des paramètres partiellement modifiés (à l'exception du mode de prise de vue) qui étaient précédemment enregistrés dans le mode **C1** / **C2**, sélectionnez **C1** / **C2** à l'étape 1.
- Le contenu des paramètres n'a aucune influence sur les autres modes de prise de vue.
- Les paramètres enregistrés peuvent être redéfinis (p. 168).

Utilisation du filtre ND

La luminosité peut être réduite en activant le filtre ND. Ceci vous permet de sélectionner une ouverture plus petite et une vitesse d'obturation plus lente que d'accoutumée.

1 Appuyez sur le bouton **DISPLAY** (Affichage) pour activer le moniteur LCD.

2 Sélectionnez [Filtre ND] dans le menu [ (Enreg.)].

- Reportez-vous à la section *Sélection des menus et des paramètres* (p. 42).

3 Sélectionnez [On] et appuyez sur le bouton **MENU**.

- **ND** apparaît sur l'écran d'affichage. **ND** apparaît également sur le moniteur LCD si ce dernier est activé.



- Utilisez toujours un trépied pour éviter que l'appareil photo ne bouge dans ce mode.



- Certains paramètres ne sont pas disponibles avec des modes de prise de vue spécifiques. Veuillez vous reporter à la section *Fonctions disponibles dans chaque mode de prise de vue* (p. 204).
- La luminosité standard est réduite à environ 1/8 lorsque le filtre ND est activé. Par exemple, si l'ouverture adéquate est de 5.6, elle devient 2 lorsque le filtre ND est activé.

Configuration de la fonction Rotation auto

Cet appareil photo est équipé d'un détecteur d'inclinaison qui détecte l'orientation d'une image prise avec l'appareil incliné et la fait pivoter automatiquement de sorte qu'elle soit correctement affichée à l'écran. Vous pouvez régler cette fonction sur On ou Off.

1 Sélectionnez [Rotation auto] dans le menu [M] (Configurer).

- Reportez-vous à la section *Sélection des menus et des paramètres* (p. 42).

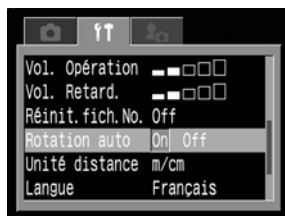

2 Sélectionnez [On] et appuyez sur le bouton MENU.

- Lorsque cette fonction est activée (On), une icône affichant l'orientation de l'appareil photo s'affiche dans l'angle supérieur droit du moniteur LCD (lorsque l'affichage des informations est activé).

	Normal
	Appareil incliné du côté droit
	Appareil incliné du côté gauche



- Elle peut ne pas fonctionner correctement lorsque vous pointez l'appareil photo directement vers le haut ou vers le bas. Vérifiez que la flèche pointe dans la direction appropriée et, dans le cas contraire, réglez la fonction Rotation auto sur Off (désactivée).
- Même si la fonction Rotation auto est activée (On), l'orientation des images téléchargées sur un ordinateur dépend du logiciel utilisé pour le téléchargement des images.



- Lorsque vous orientez l'appareil lors de la prise de vue, le détecteur d'inclinaison identifie la partie supérieure comme étant le « haut » et la partie inférieure comme étant le « bas ». Il règle alors la balance des blancs et l'exposition optimales pour une photo verticale. Cette fonction est opérationnelle, quel que soit l'état On/Off de la fonction Rotation auto.
- Lorsque vous changez l'orientation de l'appareil et passez d'une position horizontale à verticale et inversement, vous pouvez entendre un bruit provenant du mécanisme de détection de l'inclinaison. Il ne s'agit pas d'un dysfonctionnement.

Réinitialisation des numéros de fichier

Vous pouvez sélectionner la méthode d'attribution des numéros de fichier.

On	Les numéros de fichier sont réinitialisés au début (100-0001) à chaque nouvelle insertion d'une carte mémoire flash compacte. Les nouvelles images enregistrées sur les cartes mémoire flash compactes déjà dotées de fichiers se voient attribuer le prochain numéro disponible.
Off	Le numéro de fichier de la dernière image prise est mémorisé afin que les images enregistrées sur une nouvelle carte mémoire flash compacte commencent au numéro suivant.

1 Dans le menu [F6] (Configurer), sélectionnez [Réinit.fich.No.].

- Reportez-vous à la section *Sélection des menus et des paramètres* (p. 42).

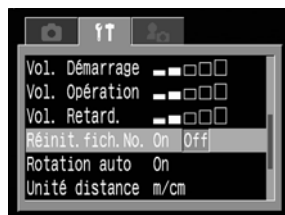

2 Sélectionnez [On] ou [Off] et appuyez sur la touche MENU.



- Le réglage de [Réinit.fich.No.] sur [Off] est utile pour éviter la duplication de noms de fichier lorsque les images sont téléchargées sur un ordinateur.

À propos des numéros de fichier

- Les images reçoivent des numéros de fichier de 0001 à 9900 et sont classées dans des dossiers contenant généralement jusqu'à 100 images. Les numéros attribués aux dossiers vont de 100 à 998.

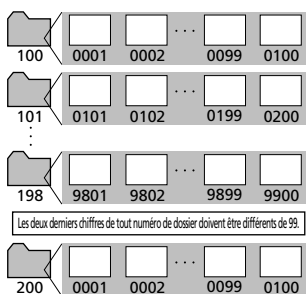

Puisque les images prises en mode en continu ou en mode d'assemblage sont toujours enregistrées dans le même dossier, certains dossiers peuvent contenir plus de 100 images.

Affichage d'images individuelles

Vous pouvez afficher les images enregistrées sur le moniteur LCD.

1

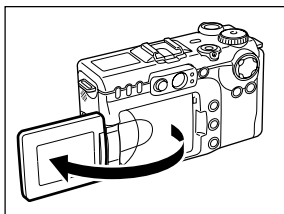

Ouvrez le moniteur LCD.

- Le moniteur LCD peut être ouvert dans toute position (p. 32).

2

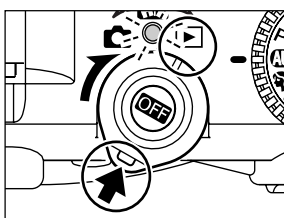

Positionnez le sélecteur de mode sur .

- La dernière image enregistrée apparaît (lecture d'une seule image).

3

Passez d'une image à l'autre à l'aide de la molette principale ou de la flèche ◀ ou ▶ sur le sélecteur multiple.

- Utilisez ◀ pour passer à l'image précédente et ▶ pour passer à la suivante. Pour se déplacer plus rapidement entre les images, maintenez enfoncé ◀ ou ▶ mais les images n'apparaîtront pas aussi nettement.
- Faites pivoter la molette principale vers la gauche pour passer à l'image précédente et vers la droite pour passer à la suivante.
- Faites pivoter la molette principale ou appuyez sur la flèche ◀ ou ▶ sur le sélecteur multiple après avoir appuyé sur le bouton **JUMP** pour sauter 10 images vers l'arrière ou l'avant. Si vous appuyez sur le bouton **JUMP** une fois de plus, l'appareil retourne à l'écran de lecture d'une seule image.





- Appuyez sur le bouton **DISPLAY** (Affichage) pour afficher les données relatives à l'image affichée (p. 33).
- Appuyez sur le bouton  pour supprimer rapidement l'image affichée (p. 129).
- Vous pouvez modifier la langue d'affichage sur le moniteur LCD en maintenant enfoncée la touche **SET** et en appuyant sur la touche **JUMP** (p. 26). (Cette fonction ne peut pas être utilisée lorsqu'une imprimante compatible avec la fonction d'impression directe (en option) ou l'imprimante Bulle d'encre compatible avec la fonction d'impression directe est connectée à l'appareil photo).

Agrandissement des images

Les images peuvent être agrandies jusqu'à 10 fois environ.

1 Positionnez le sélecteur de mode sur .

2 Placez le sélecteur de zoom sur le symbole .

- Appuyez sur la flèche ◀, ▶, ▲ ou ▼ sur le sélecteur multiple pour déplacer la zone agrandie autour de l'image.
- Placez le sélecteur de zoom sur  en maintenant le bouton **SET** enfoncé pour passer d'un paramètre d'agrandissement à l'autre, à savoir environ 2,5 fois à environ 5 et 10 fois.



Position approximative

Annulation de l'affichage agrandi

1 Placez le sélecteur de zoom sur le symbole .

- Lorsque vous appuyez sur le bouton , l'agrandissement est annulé.



- Il est impossible d'agrandir les images vidéo et les images en mode de lecture d'index.



- Vous pouvez agrandir une image pendant qu'elle est affichée sur le moniteur LCD en mode de prise de vue immédiatement après la prise (p. 53).

Affichage de neuf images à la fois (lecture d'index)

Il est possible de visualiser jusqu'à neuf images à la fois en mode de lecture d'index.

1 Positionnez le sélecteur de mode sur .

2 Appuyez sur la touche .

- Neuf images apparaissent en même temps (lecture d'index).
- Le même affichage apparaît, même si vous appuyez sur la commande de zoom vers .



Image vidéo

Image sélectionnée

3 Changez la sélection de l'image en faisant pivoter la molette principale ou à l'aide de la flèche ▲, ▼, ◀ ou ▶ sur le sélecteur multiple.



← Appuyer sur la flèche ▲ dans cette ligne fait apparaître l'ensemble des neuf images précédentes.

← Appuyer sur la flèche ▼ dans cette ligne fait apparaître l'ensemble des neuf images suivantes.

4 Appuyez sur la touche .

- La lecture d'index est annulée et l'affichage revient au mode de lecture d'une seule image.
- Le même affichage apparaît, même si vous appuyez sur la commande de zoom vers .



- Appuyez sur le bouton **DISPLAY** (Affichage) pour afficher les données relatives à l'image affichée (p. 33).

JUMP Saut entre les images

Vous pouvez avancer et reculer de 9 images en mode de lecture d'image unique ou en mode de lecture d'index.

1 Appuyez sur le bouton **JUMP** (Saut) en lecture d'image unique (p. 113) ou en lecture indexée (p. 115).

- La barre de saut apparaît.

2 Les images affichées changent.

Lecture d'une seule image

- Sautez 9 images vers l'arrière ou vers l'avant en faisant pivoter la molette principale ou à l'aide de la flèche ◀ ou ▶ sur le sélecteur multiple.

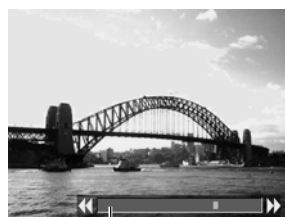

Barre de saut

Lecture d'index

- Sautez à l'ensemble de neuf images précédent ou suivant en faisant pivoter la molette principale ou à l'aide de la flèche ◀ ou ▶ sur le sélecteur multiple.



Barre de saut

3 Appuyez sur la touche **JUMP**.

- La barre de saut disparaît et le mode de saut est annulé.



Lecture de films

Vous pouvez lire les images prises en mode .

1 Positionnez le sélecteur de mode sur .

- Il est impossible de visualiser les vidéos en mode de lecture d'index.

2 Sélectionnez une vidéo à l'aide de la molette principale ou de la flèche ◀ ou ▶ sur le sélecteur multiple et appuyez sur le bouton **SET**.

- Une vidéo s'affiche avec l'instruction  **SET** .
- L'écran de lecture vidéo apparaît.



3 Sélectionnez (Lecture) à l'aide de la flèche ◀ ou ▶ sur le sélecteur multiple et appuyez sur le bouton **SET**.

- La lecture des images et du son de la vidéo commence.
- Vous pouvez ajuster le volume à l'aide de la flèche ▲ ou ▼ du sélecteur multiple.
- À la fin d'une vidéo, la dernière image s'affiche. Si vous appuyez sur le bouton **SET** lorsque l'appareil photo est dans cet état, il revient à l'écran de lecture vidéo. Si vous appuyez de nouveau sur le bouton **SET**, la lecture de la vidéo recommence à partir de la première image.



Interruption et reprise de la lecture

- Appuyez sur le bouton **SET** pour que la vidéo s'arrête. Appuyez à nouveau dessus pour reprendre la lecture.

Avance / Retour rapide

- Sélectionnez une des opérations suivantes à l'aide de la flèche ◀ ou ▶ du sélecteur multiple et appuyez sur le bouton **SET**.

 : revenir à l'affichage d'une seule image

 : première image

 : Image précédente (effectue un retour rapide si le bouton **SET** est maintenu enfoncé)

 : Image suivante (effectue une avance rapide si le bouton **SET** est maintenu enfoncé)

 : dernière image

Lecture de vidéos (suite)



- Vous pouvez éventuellement constater des défauts d'image et de son si vous lisez une vidéo sur un ordinateur dont les ressources système sont insuffisantes.



- Il est également possible de régler le volume de lecture des vidéos dans le menu Lecture (p. 163).
- Veuillez régler le niveau sonore sur la télévision lors de la visualisation de fichiers vidéo sur une télévision.



Modification des vidéos

Vous pouvez supprimer des parties indésirables de la première ou la seconde moitié de séquences vidéo.

- 1** Sélectionnez la vidéo à modifier et appuyez sur **SET** (Réglage).
 - Reportez-vous à la section *Lecture de vidéos* (p. 117).

- 2** Sélectionnez  (Modification) à l'aide de la flèche ◀ ou ▶ sur le sélecteur multiple et appuyez sur le bouton **SET**.
 - L'écran de modification des vidéos ainsi que la barre correspondante s'affichent.



- 3** Sélectionnez une méthode de modification à l'aide de ▲ ou ▼ sur le sélecteur multiple.
 -  : supprime les images de la première moitié de la vidéo
 -  : supprime les images de la seconde moitié de la vidéo
 -  : Revient à l'écran de modification des vidéos



- 4** Sélectionnez la plage que vous voulez modifier à l'aide de la flèche ◀ ou ▶ sur le sélecteur multiple.



Position de modification

- 5** Sélectionnez  (lecture) à l'aide de la flèche ▲ ou ▼ sur le sélecteur multiple et appuyez sur le bouton **SET**.
 - La lecture de la vidéo temporairement modifiée commence.
 - La lecture de la vidéo sera interrompue si vous appuyez sur le bouton **SET** pendant la lecture.

Modification de vidéos (suite)

6 Sélectionnez  (enregistrement) à l'aide de la flèche ▲ ou ▼ sur le sélecteur multiple et appuyez sur le bouton **SET**.

- Lorsque  est sélectionné, la vidéo modifiée n'est pas enregistrée et l'appareil photo retourne à l'écran de modification des vidéos.



7 Sélectionnez [Écraser] ou [Nouveau fichier] à l'aide de la flèche ◀ ou ▶ sur le sélecteur multiple.

- [Écraser] : enregistre la vidéo modifiée sous le même nom de fichier que celle d'origine. Les données d'origine sont supprimées.
- [Nouv. Fichier] : enregistre la vidéo modifiée sous un nouveau nom de fichier. Les données d'origine ne sont pas supprimées.
- Lorsqu'il ne reste plus assez de place sur la carte mémoire flash compacte, seule la fonction Écraser est disponible. Si ceci se produit, ▲ apparaît dans l'affichage de l'heure sur la vidéo.



- Il est impossible de modifier les vidéos protégées.
- L'enregistrement d'une vidéo modifiée nécessite approximativement 3 minutes. Si la batterie est en partie déchargée, les séquences vidéo modifiées ne peuvent pas être enregistrées. Pour modifier des vidéos, utilisez une batterie à pleine charge ou l'adaptateur secteur compact CA-560 (p. 21).



- Il est possible de modifier les vidéos dont la durée d'origine est de deux secondes ou plus.
- La durée minimale d'une séquence vidéo est d'une seconde.

Rotation des images dans l'affichage

Il est possible de faire pivoter les images selon des angles de 90° et 270° dans le sens des aiguilles d'une montre sur le moniteur LCD.

Originale



90°



270°



1 Sélectionnez [Rotation] dans le menu [Lecture].

- Reportez-vous à la section *Sélection des menus et des paramètres* (p. 42).



2 Sélectionnez une image à faire pivoter à l'aide de la molette principale ou de la flèche ◀ ou ▶ sur le sélecteur multiple et appuyez sur le bouton SET.

- L'image tourne selon l'orientation suivante (90° → 270° → position initiale) chaque fois que vous appuyez sur la touche **SET**.



3 Appuyez sur la touche MENU.

- Le menu Lecture s'affiche à nouveau. Appuyez de nouveau sur le bouton **MENU** pour fermer le menu.



- Il est impossible de faire pivoter les images d'une vidéo.
- Lorsque les images sont téléchargées sur un ordinateur, l'orientation des images pivotées par l'appareil photo dépend du logiciel utilisé pour le téléchargement.



- Il est possible d'agrandir les images lorsqu'elles font l'objet d'une rotation (p. 114).
- Les images prises verticalement avec la fonction Rotation auto (p. 111) réglée sur [On] pivoteront automatiquement en position verticale lors de leur affichage sur le moniteur LCD.

Ajout d'accompagnements sonores aux images

En mode de lecture (y compris la lecture d'une seule image, la lecture d'index, la lecture agrandie et la lecture immédiate après la prise de vue en mode de prise de vue), vous pouvez ajouter à une image jusqu'à 60 secondes d'accompagnement sonore. Les données sonores sont enregistrées au format WAVE.

1 Appuyez sur le bouton pendant la lecture des images.

- L'écran audio / vidéo apparaît.





2 Sélectionnez à l'aide de la flèche ◀ ou ▶ sur le sélecteur multiple, puis appuyez sur le bouton SET.

- L'enregistrement commence et la durée écoulée s'affiche. Parlez en direction du microphone de l'appareil photo.
- Pour arrêter l'enregistrement, appuyez sur le bouton **SET**. Pour reprendre l'enregistrement, appuyez de nouveau sur le bouton **SET**.
- Vous pouvez ajouter autant d'accompagnements sonores que vous le souhaitez jusqu'à une durée totale de 60 secondes.



Lecture des accompagnements sonores

Sélectionnez  dans l'étape 2 ci-dessus. Les images avec des accompagnements sonores s'affichent avec la marque  (affichage simple ou détaillé). Pour commencer la lecture, appuyez sur le bouton **SET**. Pour commencer la lecture, appuyez à nouveau sur le bouton **SET**. Vous pouvez ajuster le volume à l'aide de la flèche ▲ ou ▼ du sélecteur multiple.

Suppression des accompagnements sonores

Sélectionnez  dans l'étape 2 ci-dessus.



- Il n'est pas possible d'ajouter des accompagnements sonores aux vidéos.
- Vous ne pouvez pas enregistrer ni lire des notes vocales pour des images qui possèdent déjà un fichier son incompatible. Si vous tentez d'enregistrer ou de lire une image dotée de l'icône , le message « Fichier son non identifié » s'affiche. Les fichiers son non compatibles peuvent être supprimés avec cet appareil photo.
- Les accompagnements sonores des images protégées ne peuvent pas être effacés. (p. 128).



- Il est possible de régler le volume dans le menu Configurer (p. 163).

Lecture automatique (diaporama)

Les paramètres des images de diaporama sont basés sur les normes DPOF (p. 134).

Début d'un diaporama

Toutes les images, ou une sélection d'images contenues sur une carte mémoire flash compacte, peuvent être affichées l'une après l'autre dans un diaporama à lecture automatique.

Toutes vues	Lit dans l'ordre toutes les images de la carte mémoire flash compacte
Diaporamas 1 à 3	Lit les images sélectionnées pour chaque diaporama dans l'ordre.

1 Dans le menu [⏏] (Lecture), sélectionnez [Diaporama] et appuyez sur la touche **SET**.

- Reportez-vous à la section *Sélection des menus et des paramètres* (p. 42).

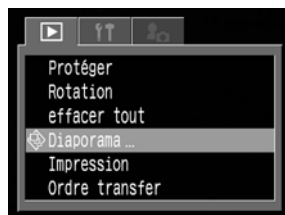

2 Appuyez sur la flèche ▲ ou ▼ sur le sélecteur multiple pour sélectionner [Programme]. Appuyez sur la flèche ◀ ou ▶ pour sélectionner [Toutes les images] ou l'un des [Diaporama 1]-[Diaporama 3].

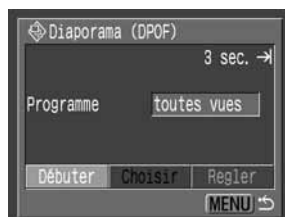

3 Appuyez sur la flèche ▲ ou ▼ du sélecteur multiple pour sélectionner [Démarrage], puis appuyez sur le bouton **SET**.

- Le diaporama démarre et s'arrête automatiquement à la fin.

Interruption et reprise d'un diaporama

- Appuyez sur le bouton **SET** pour que le diaporama s'arrête. Appuyez à nouveau dessus pour reprendre la lecture.

Avance / Retour rapide d'un diaporama

- Faites pivoter la molette principale ou utilisez la flèche ◀ ou ▶ sur le sélecteur multiple pour passer à l'image précédente ou à l'image suivante.

Arrêt d'un diaporama

- Pour arrêter un diaporama et afficher le menu Diaporama, appuyez sur le bouton **MENU** lors de la lecture.

4 Lorsque le diaporama est terminé, appuyez sur le bouton **MENU**.

- Le menu Diaporama apparaît de nouveau. Appuyez de nouveau sur le bouton **MENU** pour fermer le menu.



- Les images des vidéos sont lues pendant la durée correspondant à celle de leur enregistrement, quelle que soit la durée définie dans les paramètres du diaporama.
- La fonction d'économie d'énergie est désactivée lors de la lecture d'un diaporama sur l'appareil photo (p. 30).

Sélection d'images pour les diaporamas

Vous pouvez marquer des images de façon à les inclure dans les diaporamas 1 à 3. Il est possible de marquer jusqu'à 998 images par diaporama. La lecture des images se fait dans l'ordre de leur sélection.

1 Affichez le menu Diaporama (p. 124).

2 Appuyez sur la flèche ▲ sur le sélecteur multiple pour sélectionner [Programme]. Appuyez sur la flèche ◀ ou ▶ pour sélectionner [Montrer 1], [Montrer 2] ou [Montrer 3].

- Une marque apparaît à côté du diaporama qui contient déjà des images.

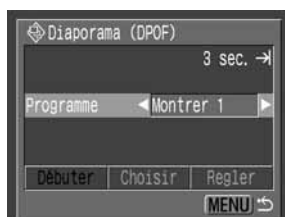

3 Appuyez sur la flèche ▼ et ◀ ou ▶ sur le sélecteur multiple pour choisir [Sélectionner], puis appuyez sur le bouton SET.

4 Marquage des images à inclure dans le diaporama.

Lecture d'une seule image

- Permutez entre les images à l'aide de la molette principale ou de la flèche ◀ ou ▶ sur le sélecteur multiple et ajoutez ou retirez les marquages d'images à l'aide de la flèche ▲ ou ▼ sur le sélecteur multiple.
- Le numéro de sélection et une marque apparaissent en haut des images sélectionnées.



Lecture d'index

- Appuyez sur le bouton  pour passer en mode de lecture d'index (3 images).
- Sélectionnez une image à l'aide de la molette principale ou de la flèche ◀ ou ▶ sur le sélecteur multiple et ajoutez ou retirez les marquages d'images à l'aide de la flèche ▲ ou ▼ sur le sélecteur multiple.
- Le numéro de sélection et une marque apparaissent en bas des images sélectionnées.



Lecture automatique (diaporama) (suite)

- Après avoir appuyé sur le bouton **SET**, vous pouvez sélectionner toutes les images en choisissant [Toutes] à l'aide de ▲ ou ▼ sur le sélecteur multiple et en appuyant de nouveau sur le bouton **SET**. (Vous pouvez désélectionner toutes les images en choisissant [Effacer tout]).
- Vous pouvez sélectionner des images à l'aide de la molette principale ou de la flèche ◀ ou ▶ sur le sélecteur multiple et modifier les paramètres à l'aide de la flèche ▲ ou ▼ sur le sélecteur multiple après avoir sélectionné [Toutes] ou [Effacer tout].

5 Appuyez sur la touche **MENU**.

- L'écran de sélection des images se ferme.

Ajustement des paramètres de durée de lecture et répétition

Vous pouvez modifier la durée de lecture pour toutes les images d'un diaporama et faire en sorte que le diaporama se répète en continu.

Durée lecture	Définit la durée d'affichage de chaque image dans un diaporama. Les options sont : 3 à 10 secondes, 15 secondes, 30 secondes et une option manuelle.
Répéter	Définit si le diaporama s'arrête une fois que toutes les images ont été affichées ou si la lecture continue jusqu'à ce que vous l'arrêtiez.

1 Affichage du menu Diaporama.

2 Sélectionnez [Configurer] à l'aide de la flèche ◀ ou ▶ sur le sélecteur multiple et appuyez sur le bouton **SET**.

3 Sélectionnez [Durée lecture] ou [Répéter] à l'aide de ▲ ou ▼ sur le sélecteur multiple.

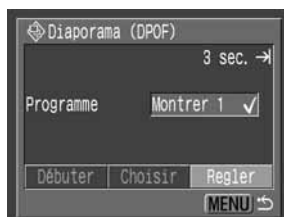

4 Sélectionnez un paramètre à l'aide de la flèche ◀ ou ▶ sur le sélecteur multiple.

Durée lecture

- Sélectionnez une durée de lecture.

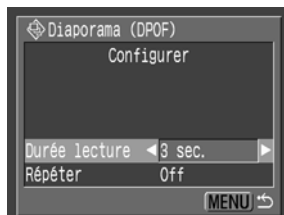

Répéter

- Sélectionnez [On] ou [Off].

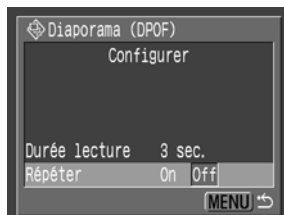

5 Appuyez sur la touche **MENU**.

- Le menu Configurer se ferme.



- L'intervalle d'affichage peut varier quelque peu d'une image à une autre.
- Il est facile de modifier les diaporamas sur un ordinateur à l'aide du logiciel fourni. Reportez-vous au *Guide de démarrage des logiciels*.

Protection des images

Vous pouvez protéger les images d'un effacement accidentel.

1 Dans le menu [] (Lecture), sélectionnez [Protéger] et appuyez sur la touche **SET**.

- Reportez-vous à la section *Sélection des menus et des paramètres* (p. 42).



2 Sélectionnez une image à protéger à l'aide de la molette principale ou de la flèche ◀ ou ▶ sur le sélecteur multiple et appuyez sur le bouton **SET**.

- L'icône [] apparaît sur les images protégées.
- Pour retirer la protection, appuyez à nouveau sur la touche **SET** (en mode protection).
- Il est possible de sélectionner les images plus facilement en passant de la lecture d'une seule image à la lecture d'index à l'aide du bouton [].



3 Appuyez sur la touche **MENU**.

- La fenêtre Protéger se ferme.



- Veuillez noter que le formatage (initialisation) d'une carte mémoire flash compacte efface toutes les données, y compris les images protégées (p. 131) et les autres types de fichier. Veuillez vérifier le contenu des cartes mémoire flash compactes avant de les formater.

Effacement d'images individuelles



- Veuillez noter qu'il n'est pas possible de récupérer les images effacées. Avant d'effacer un fichier, assurez-vous que vous souhaitez vraiment le supprimer.

1 Réglez l'appareil photo sur le mode de lecture (p. 29).

2 Sélectionnez une image à effacer à l'aide de la molette principale ou de la flèche ◀ ou ▶ sur le sélecteur multiple et appuyez sur le bouton .

3 Sélectionnez [Effacer] à l'aide de la flèche ◀ ou ▶ sur le sélecteur multiple et appuyez sur le bouton **SET**.

- Pour annuler au lieu d'effacer, sélectionnez [Annuler] et appuyez sur la touche **SET**.



- Les images protégées ne peuvent pas être effacées avec la fonction d'effacement (p. 128).

Effacement de toutes les images



- Veuillez noter qu'il n'est pas possible de récupérer les images effacées. Avant d'effacer un fichier, assurez-vous que vous souhaitez vraiment le supprimer.

1 Dans le menu [] (Lecture), sélectionnez [Effacer tout] et appuyez sur la touche **SET**.

- Reportez-vous à la section *Sélection des menus et des paramètres* (p. 42).

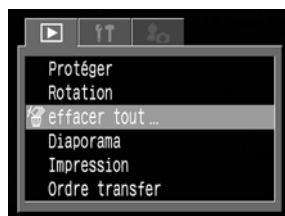

2 Appuyez sur la flèche ◀ ou ▶ du sélecteur multiple pour sélectionner [OK] et appuyez sur la touche **SET**.

- Pour annuler au lieu d'effacer, sélectionnez [Annuler] et appuyez sur la touche **SET**.



- Les images protégées ne peuvent pas être effacées avec la fonction d'effacement (p. 128).

Formatage d'une carte mémoire flash compacte

Ne formatez que les cartes mémoire flash compactes neuves ou celles dont vous voulez effacer tout le contenu (images et données).

Le formatage risque de restaurer une carte mémoire flash compacte si elle renvoie une erreur ou si le message « CF » s'affiche.



- Veuillez noter que le formatage (l'initialisation) d'une carte mémoire flash compacte efface toutes les données, y compris les images protégées et les autres types de fichier. Veuillez vérifier le contenu de la carte mémoire flash compacte avant de la formater.

1 Dans le menu [F1] (Configurer), sélectionnez [Formater] et appuyez sur la touche **SET**.

- Reportez-vous à la section *Sélection des menus et des paramètres* (p. 42).



2 Appuyez sur la flèche ◀ ou ▶ du sélecteur multiple pour sélectionner [OK] et appuyez sur la touche **SET**.

- Pour annuler le formatage, sélectionnez [Annuler] et appuyez sur la touche **SET**.



Lecture, Effacement



- Si l'appareil photo ne fonctionne pas correctement, ceci peut être dû à un mauvais fonctionnement de la carte mémoire flash compacte insérée. Un reformatage de la carte mémoire flash compacte peut résoudre le problème.
- Lorsqu'une carte mémoire flash compacte d'une autre marque que Canon fonctionne mal, reformatez-la pour tenter de résoudre le problème.
- Les cartes mémoire flash compactes formatées dans un autre appareil photo, ordinateur ou périphérique risquent de ne pas fonctionner correctement. Dans ce cas, reformatez la carte mémoire flash compacte avec cet appareil photo.

À propos de l'impression

Cet appareil photo prend en charge l'impression directe. En connectant l'appareil photo à une imprimante en option ou une imprimante Bulle d'encre (vendue séparément) qui prend en charge la fonction d'impression directe, vous pouvez envoyer les images à partir de la carte mémoire flash compacte directement à l'imprimante, à l'aide des boutons de l'appareil photo. Vous avez aussi la possibilité de spécifier les images se trouvant sur la carte mémoire flash compacte que vous voulez imprimer et d'indiquer le nombre d'exemplaires (unités) voulu (paramètres d'impression DPOF*), puis d'emmener la carte mémoire flash compacte à un laboratoire photo spécialisé pour les faire imprimer plus tard.

* Format d'impression numérique (DPOF, Digital Print Order Format)

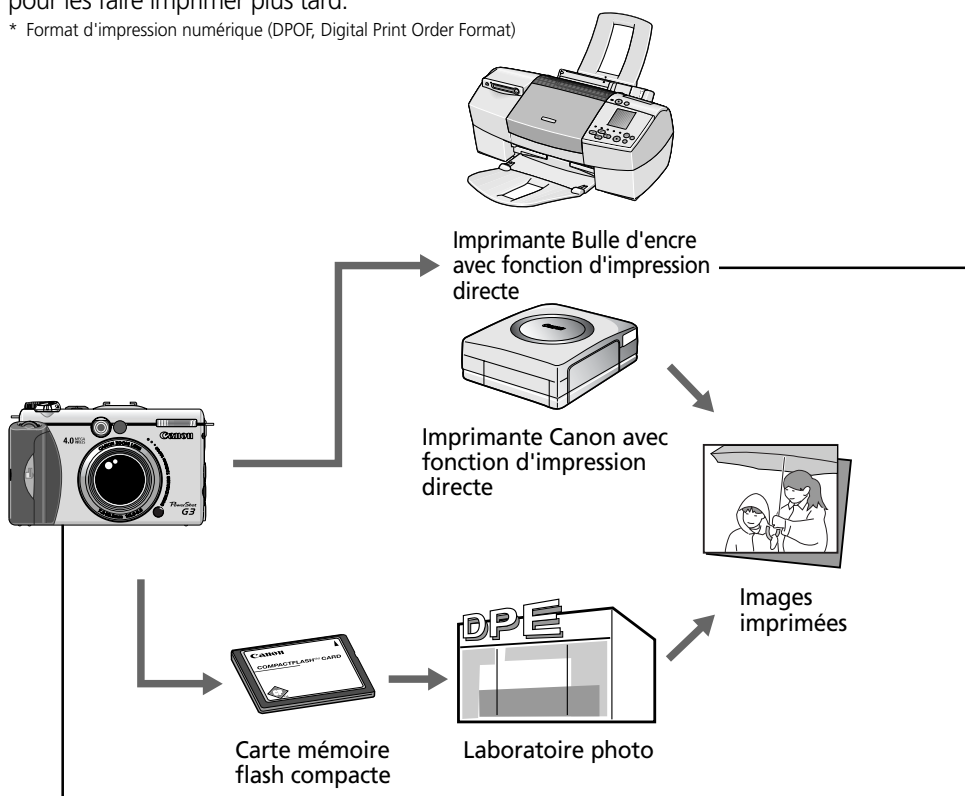

Veillez vous reporter à la *Carte du système* fournie avec l'appareil photo pour plus d'informations sur les imprimantes compatibles avec la fonction d'impression directe.

Paramètres d'impression pour la fonction d'impression directe

- Sélectionner le nombre d'unités voulu (p. 141)
↓
- Sélectionner le style d'impression (p. 141)
 - Standard/Multiple (Fonction d'impression directe)
 - Papier : Carte 1/Carte 2/Carte 3/LTR/A4
(Imprimante Bulle d'encre compatible avec la fonction d'impression directe)
 - Avec bords / Sans bords
 - Date On / Off
↓
- Sélectionner la zone d'impression (Rogner) (p. 143)

Paramètres d'impression DPOF

- Sélectionner l'image à imprimer (p. 145)
↓
- Sélectionner le nombre d'unités voulu (p. 146)
↓
- Sélectionner le style d'impression (p. 147)
 - Standard / Index
 - Date On / Off
 - Fichier No On / Off

Ordre de transfert DPOF

- Sélectionner l'image à envoyer par la messagerie électronique* (p. 152)
* Le logiciel compatible DPOF est nécessaire pour le transfert en pratique des images.

Sélection dans le menu d'impression

Utilisez le menu Impression comme illustré ci-dessous pour sélectionner l'ensemble des paramètres d'impression. Vous devez auparavant mettre l'appareil photo en mode lecture.

Fonction d'impression directe



Paramètres DPOF





: Active ou désactive le menu



: Sélectionne des éléments et des paramètres



: Définit des éléments et des paramètres

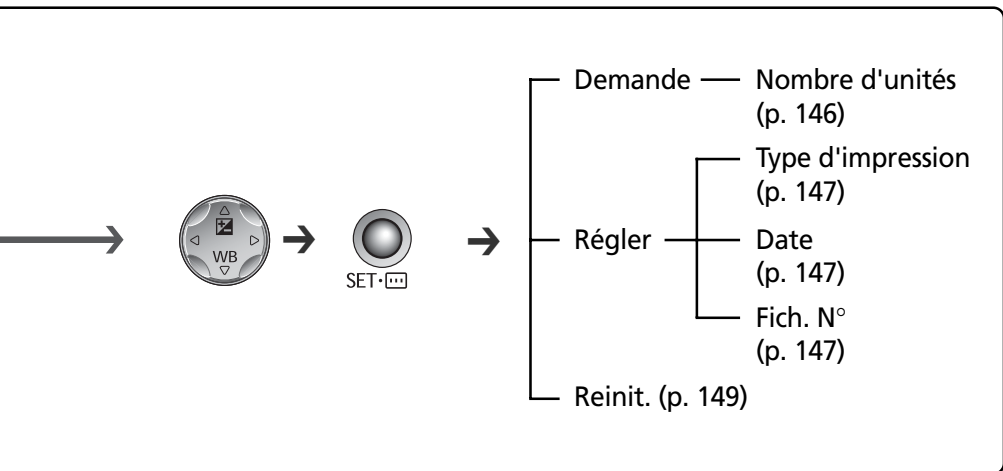
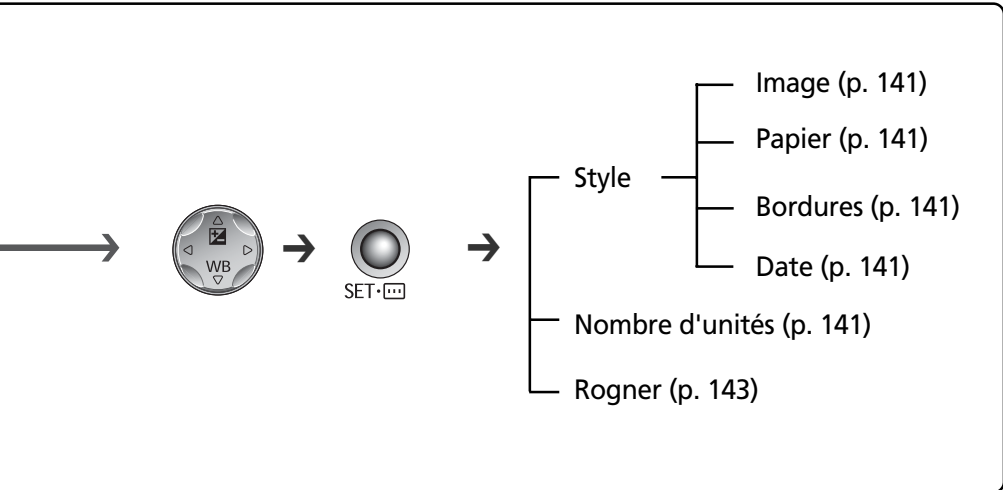

Connexion de l'appareil photo à une imprimante

Vous pouvez réaliser de bonnes impressions facilement et rapidement lorsque vous connectez l'appareil photo à une imprimante compatible avec la fonction d'impression directe (en option) ou une imprimante Bulle d'encre compatible avec la fonction d'impression directe (en option). Cette imprimante peut également être utilisée avec les paramètres d'impression DPOF.



- Nous vous recommandons d'utiliser l'adaptateur secteur compact CA-560 pour alimenter l'appareil photo lorsqu'il est connecté à l'imprimante. Si vous utilisez une batterie, veillez à ce qu'elle soit à pleine charge.



- Reportez-vous à la *Carte du système* incluse dans ce kit d'appareil photo pour avoir des informations sur l'imprimante.
- Veuillez vous reporter au guide d'utilisation de votre imprimante pour connaître les instructions à suivre pour charger le papier et installer les cartouches / réservoirs d'encre.

Connexion à une imprimante compatible avec la fonction d'impression directe

Deux câbles de liaison directe sont fournis avec l'imprimante. Pour la connecter à l'appareil photo, utilisez le câble (DIF-100) dont le connecteur porte le symbole ↵.

1 Mettez l'appareil photo hors tension (p. 29).

2 Connectez le câble d'alimentation à l'imprimante et branchez l'autre extrémité au secteur ou installez la batterie rechargeable de l'imprimante.

- Selon le type d'imprimante, des batteries rechargeables peuvent ou non être utilisées. Reportez-vous au guide d'utilisation de votre imprimante.

3

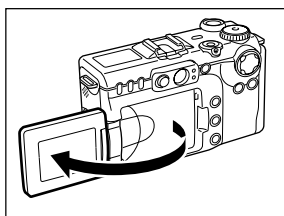

Ouvrez le moniteur LCD.

4

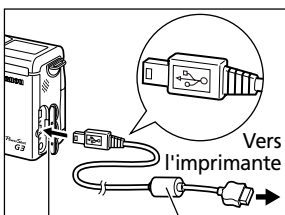

Prise DIGITAL (Numérique) Câble de liaison directe DIF-100

Connectez l'appareil photo à l'imprimante avec le câble de liaison directe.

- Lorsque vous insérez le câble, veillez à ce que la marque ↔ du câble soit dirigée vers l'avant de l'appareil photo.

5

Appuyez sur le bouton ON/OFF de l'imprimante pour la mettre sous tension.

- Lorsque l'imprimante est correctement connectée à l'appareil photo, elle se met sous tension, apparaît sur le moniteur LCD de l'appareil photo et le témoin alimentation / mode est allumé en vert.
- Avec l'imprimante photo format carte de crédit CP-10, la mise sous tension se fait lorsque le cordon d'alimentation est connecté à l'imprimante, comme illustré à l'étape 2.



Connexion à une imprimante Bulle d'encre



- Veuillez lire le guide d'utilisation fourni avec votre imprimante Bulle d'encre pour savoir si elle est compatible avec la fonction d'impression directe et pour obtenir des informations sur les câbles de connexion et les opérations d'ordre général.

1

Mettez l'appareil photo hors tension (p. 29).

2

Mettez l'imprimante Bulle d'encre sous tension après avoir connecté le cordon d'alimentation à l'imprimante et branché l'autre extrémité dans une prise électrique.

3

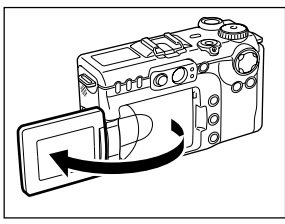

Ouvrez le moniteur LCD.

Connexion de l'appareil photo à une imprimante (suite)

4 Prise DIGITAL (Numérique)

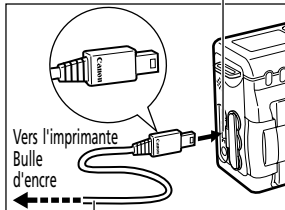

Câble d'interface

Connectez l'appareil photo à l'imprimante avec le câble.



- Lorsque vous insérez le câble, veillez à ce que le logo « Canon » du câble soit dirigé vers l'arrière de l'appareil photo (côté moniteur LCD).

-  apparaît sur le moniteur LCD de l'appareil photo et le témoin alimentation / mode est allumé en vert lorsque l'imprimante est correctement connectée à l'appareil photo.



- Tenez toujours le câble par sa prise lorsque vous le détachez de l'appareil photo, ne tirez pas par le câble.



- Les opérations suivantes sont impossibles tant que l'imprimante est connectée.
 - Lecture de vidéos
 - Paramétrage de la langue à l'aide de la combinaison des boutons **SET** (Réglage) et **JUMP** (Saut).
- Lorsque l'imprimante est déconnectée, le symbole  ou  disparaît du moniteur LCD et l'appareil photo repasse en mode de lecture standard.

Impression

Les illustrations suivantes montrent des exemples à partir d'une imprimante compatible avec la fonction d'impression directe. Les options de la catégorie Style sont légèrement différentes pour les imprimantes BJ.

Une image peut être imprimée lorsqu'elle s'affiche en mode de lecture d'une seule image ou qu'elle est sélectionnée en lecture d'index.

1 Choisissez une image à l'aide de la molette principale ou de la flèche ◀ ou ▶ sur le sélecteur multiple, puis appuyez sur le bouton **SET**.

2 Définissez le nombre de copies, le style d'impression et les paramètres de découpe (rognage) souhaités.

- *Sélection du nombre d'unités* (p. 141)
- *Définition du style d'impression* (p. 141)
- *Rogner (impression d'une partie d'une image)* (p. 143)

3 Appuyez sur les flèches ▲, ▼, ◀ ou ▶ sur le sélecteur multiple pour choisir [Imprimer], puis appuyez sur le bouton **SET**.

- Vous pouvez également sélectionner [Imprimer] en appuyant sur le bouton **JUMP** (Saut).
- L'impression de l'image commence. Lorsqu'elle est terminée, l'écran retourne au mode de lecture standard.



Impression (suite)



- Il est impossible d'imprimer les images ou les vidéos enregistrées au format RAW.



Annuler l'impression

- Pour annuler l'impression entre deux images, appuyez sur le bouton **SET**. Une boîte de dialogue de confirmation s'affiche. Appuyez sur la flèche ◀ ou ▶ pour sélectionner [OK], puis appuyez sur la touche **SET**.
 - Imprimantes compatibles avec la fonction d'impression directe
Une fois lancée, l'impression ne peut pas être arrêtée. L'imprimante s'arrête une fois l'impression en cours terminée et l'appareil photo affiche son écran de lecture à ce stade.
 - Imprimantes Bulle d'encre
L'imprimante arrête l'impression de l'image en cours et éjecte le papier.

Erreurs d'impression

- Si une erreur se produit lors de l'impression, un message le signale. Appuyez sur la flèche ◀ ou ▶ sur le sélecteur multiple pour choisir [Arrêt] ou [Reprise], puis appuyez sur le bouton **SET** (avec une imprimante Bulle d'encre, l'impression reprend automatiquement lorsque le problème est résolu).
 - Imprimantes compatibles avec la fonction d'impression directe
L'option [Reprise] peut ne pas s'afficher avec certains types d'erreur. Dans ce cas, sélectionnez [Stop].
 - Imprimantes Bulle d'encre
 - Les options [Continuer] et [Stop] peuvent s'afficher avec certains messages d'erreur.
 - Le numéro de l'erreur est affiché sur le panneau de commandes de l'imprimante Bulle d'encre. Pour des solutions correspondant aux numéros des erreurs signalées, veuillez vous reporter au Guide de démarrage rapide de l'imprimante Bulle d'encre.

Définition des paramètres d'impression (fonction d'impression directe)

Sélection du nombre de copies

- 1** En mode Lecture, appuyez sur la touche **SET** et sur les flèches ▲ ou ▼ du sélecteur multiple pour sélectionner l'option [Unités].



- 2** Appuyez sur la flèche ◀ ou ▶ sur le sélecteur multiple pour spécifier le nombre d'unités désiré.

- Vous pouvez spécifier l'impression de 1 à 99 exemplaires.

Réglage du style d'impression

Vous avez le choix entre les styles d'impression indiqués ci-dessous.

Imprimante compatible avec la fonction d'impression directe

Image	Standard	Imprime une image par page.
	Multiple*	Imprime huit exemplaires de la même image sur une même page.
Bordures	Sans bords	Imprime l'image jusqu'aux bords de la page.
	Avec bords	Imprime avec une bordure.
Date		Imprime la date de création de l'image.

* Possibilité de sélection uniquement lors de l'impression sur du papier au format carte de crédit.

Imprimante Bulle d'encre compatible avec la fonction d'impression directe

Papier		Sélectionnez le format de papier parmi les suivants : [Carte 1], [Carte 2], [Carte 3], [LTR] ou [A4]. Pour connaître le type de papier pouvant être utilisé, veuillez vous reporter au guide d'utilisation de l'imprimante Bulle d'encre.
Bordures	Sans bords	Imprime l'image jusqu'aux bords de la page.
	Avec bords	Imprime avec une bordure.
Date		Imprime la date de création de l'image.

Définition des paramètres d'impression (fonction d'impression directe) (suite)

- 1** Dans le menu des paramètres d'impression, choisissez [Style] à l'aide de ▲ ou ▼ sur le sélecteur multiple, puis appuyez de nouveau sur **SET**.



- 2** Choisissez [Image] (ou [Papier], [Bordures] ou [Date]) à l'aide de ▲ ou ▼ sur le sélecteur multiple.



- 3** Appuyez sur la flèche ◀ ou ▶ sur le sélecteur multiple pour sélectionner le contenu des paramètres.

 Paramètres Image
(Imprimante compatible avec
la fonction d'impression directe)

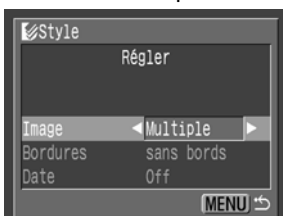

Sélectionnez [Standard] ou [Multiple].

 Papier
(Imprimante Bulle d'encre)



Sélectionnez [Carte 1], [Carte 2], [Carte 3], [LTR] ou [A4].

 Bordures



Choisissez [Sans bords] ou [Avec bords].

 Date



Sélectionnez [On] ou [Off].

4 Appuyez sur la touche **MENU**.

- Dans le cas des impressions sans bords ou multiples, les côtés supérieur, inférieur et latéraux de l'image peuvent être légèrement rognés. Si aucun paramètre de rognage n'a été spécifié, un cadre apparaît autour de l'image imprimable, permettant de vérifier ce qui sera rogné.



Cadre de surface à imprimer



- Les paramètres de date sont remplacés par les paramètres DPOF si vous utilisez ces derniers pour effectuer l'impression (p. 145).
- Lorsque vous imprimez plusieurs exemplaires, il est impossible de définir les bordures et la date (les images sont imprimées sans date ni bordure).
- Avec l'option [Avec bords], la bordure est imprimée pratiquement dans le même espace que l'image enregistrée.

Définition de la zone d'impression (Rogner)

Vous pouvez spécifier quelle partie de l'image vous voulez imprimer.



Avant de rogner les images

Veillez définir le style d'impression (paramètres Image, Papier, Bordures et Date) avant de spécifier les paramètres de rognage (p. 141).

1 En mode Lecture, appuyez sur la touche **SET** et sur les flèches ▲ ou ▼ du sélecteur multiple pour sélectionner l'option [Rogner] et appuyez à nouveau sur le bouton **SET**.

- Le cadre de rognage apparaît au centre de l'image. Si un paramètre de rognage est déjà attribué à l'image, le cadre s'inscrit autour de la partie sélectionnée.



2 Rognez l'image

Modification de la taille du cadre de rognage

- Déplacez la commande du zoom vers le symbole  ou le symbole .
- La plage de variation du cadre de rognage va approximativement de la moitié de l'image affichée (sélection minimale) à pratiquement la totalité de l'image (sélection maximale).
- Vous pouvez annuler le paramètre de rognage en déplaçant de nouveau la commande vers le symbole  lorsque le cadre de rognage est déjà réglé sur la taille maximale.
- Lorsque vous imprimez une image qui a été agrandie à l'aide de l'option de rognage, sa qualité peut diminuer et le grain être moins fin selon le taux d'agrandissement. Avec les imprimantes compatibles avec la fonction d'impression directe, le cadre de rognage est affiché en rouge.



Définition de la taille du cadre de rognage

- Appuyez sur les flèches ▲, ▼, ◀ ou ▶ du sélecteur multiple pour déplacer le cadre de rognage.

Rotation du cadre de rognage

- Vous pouvez faire pivoter le cadre de rognage en appuyant sur le bouton **DISPLAY** (Affichage).

3 Appuyez sur le bouton **MENU** pour fermer le menu des paramètres.



Cadre de rognage



- Le paramètre de rognage ne s'applique qu'à une seule image.
- Le paramètre de rognage est annulé lorsque les opérations suivantes sont effectuées.
 - Définition de paramètres de rognage pour une autre image.
 - Fermeture du mode d'impression (mise hors tension de l'appareil photo, changement de mode de l'appareil ou déconnexion du câble de liaison directe).
 - Tentative d'extension du cadre de rognage au-delà de sa taille maximale.



- Les paramètres Image, Papier et Bordures sélectionnés déterminent la forme du cadre de rognage.
- Veuillez utiliser le moniteur LCD pour définir les paramètres de rognage. Le cadre de rognage peut ne pas s'afficher correctement sur un écran de télévision.

Paramètres d'impression (paramètres d'impression DPOF)

Vous pouvez sélectionner les images à imprimer sur une carte mémoire flash compacte et indiquer le nombre d'unités à imprimer au préalable à l'aide de l'appareil photo. Cette procédure vous permet d'envoyer les images à un laboratoire photo ou d'imprimer sur une imprimante, BJ ou autre, compatible avec la fonction d'impression directe.





- La marque  apparaît sur les images comportant des marquages d'impression définis par un autre appareil photo compatible DPOF. Ces paramètres seront remplacés par les marquages de votre appareil photo.
- Les paramètres d'impression ne peuvent pas être définis pour les images de vidéos ou au format RAW.
- La sortie de certaines imprimantes numériques ou services de laboratoires de photo risque de ne pas refléter les paramètres d'impression spécifiés.

Sélection des images pour l'impression

1 Dans le menu [] (Lecture), sélectionnez [Impression] et appuyez sur la touche **SET**.

- Reportez-vous à la section *Sélection des menus et des paramètres* (p. 42).



2 Appuyez sur la flèche  ou  du sélecteur multiple pour sélectionner [Demande] et appuyez sur la touche **SET**.



3 Sélection des images pour l'impression. Images individuelles

- Lorsque le type d'impression (p. 147) est réglé sur [Standard] ou [Toutes], sélectionnez une image à l'aide de ◀ ou ▶ sur le sélecteur multiple. Vous pouvez régler le nombre de copies à imprimer (jusqu'à 99) à l'aide de ▲ ou ▼ sur le sélecteur multiple.
- Lorsque le type d'impression (p. 147) est réglé sur [Index], sélectionnez une image à l'aide de la molette principale sur la flèche ◀ ou ▶ sur le sélecteur multiple et marquez ou supprimez les marques des images à l'aide de la flèche ▲ ou ▼ sur le sélecteur multiple.
- Vous pouvez utiliser les mêmes procédures pour sélectionner les images en mode de lecture d'index (3 images). Appuyez sur le bouton  pour passer du mode de lecture d'une seule image à la lecture d'index.



Toutes les images d'une carte mémoire flash compacte

- Appuyez sur le bouton  pour passer en mode de lecture d'index (trois images).
- Vous pouvez définir l'impression d'une copie de chaque image en appuyant sur la touche **SET**, puis en sélectionnant [Annoter tout] à l'aide de la flèche ▲ ou ▼ sur le sélecteur multiple, puis en appuyant à nouveau sur la touche **SET**.
- Lorsque le type d'impression est réglé sur [Standard] ou [Toutes], le paramètre relatif au nombre de copies à imprimer peut être modifié pour chaque image. Lorsque [Index] est sélectionné, les paramètres d'impression peuvent être supprimés. Pour toute instruction relative aux paramètres de modification, veuillez relire la section 3.
- Vous pouvez annuler tous les paramètres en sélectionnant [Effacer tout].



4 Appuyez sur la touche **MENU**.

- Le mode de sélection se désactive et le menu Impression apparaît de nouveau.



- Les images sont imprimées dans l'ordre des dates de prise de vue, de la plus ancienne à la plus récente.
- Il est possible de marquer 998 images au maximum par carte mémoire flash compacte.
- Lorsque [Type d'impres.] est réglé sur [Toutes], le nombre d'unités à imprimer peut être défini. Lorsqu'il est réglé sur [Index], il ne peut pas être défini (seul un exemplaire peut être imprimé).
- Les paramètres d'impression peuvent également être affectés aux images à l'aide des logiciels fournis sur un ordinateur.

Réglage du style d'impression

Sélectionnez toujours un style d'impression après avoir sélectionné l'image à imprimer. Les paramètres d'impression suivants peuvent être sélectionnés.

		Standard	Imprime une image par page
Type d'impres.		Index	Imprime les images sélectionnées ensemble à taille réduite sous la forme d'index
		Toutes	Imprime les images dans les deux formats, standard et index
Date			Ajoute la date à l'impression
Fichier No			Ajoute le numéro de fichier à l'impression

1 Dans le menu [(Lecture)], sélectionnez [Impression] et appuyez sur la touche **SET**.

- Reportez-vous à la section *Sélection des menus et des paramètres* (p. 42).

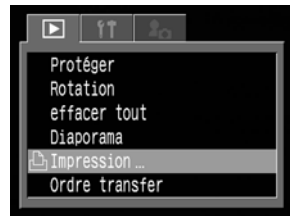

2 Appuyez sur la flèche ◀ ou ▶ du sélecteur multiple pour sélectionner [Configurer] et appuyez sur la touche **SET**.



3 Appuyez sur la flèche ▲ ou ▼ sur le sélecteur multiple pour sélectionner [Type d'impres.], [Date] ou [Fichier No].

Paramètres d'impression (paramètres d'impression DPOF) (suite)

4 Appuyez sur la flèche ◀ ou ▶ sur le sélecteur multiple pour sélectionner un paramètre.

Type d'impression

- Sélectionnez [Standard], [Index] ou [Toutes].

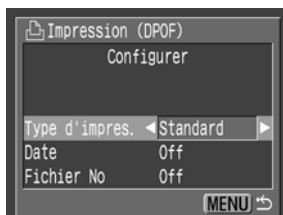

Date

- Sélectionnez [On] ou [Off].

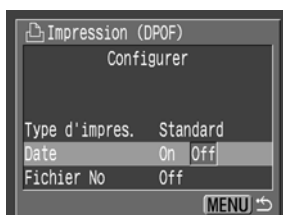

Fichier No

- Sélectionnez [On] ou [Off].

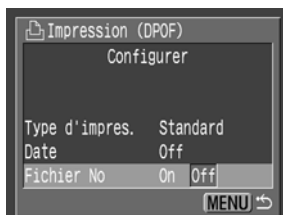

5 Appuyez sur la touche **MENU**.

- Le menu Configurer se ferme et le menu Impression apparaît de nouveau.



- Lorsque [Type d'impres.] est réglé sur [Index], les paramètres [Date] et [Fichier No] ne peuvent pas être réglés sur [On].
- Si [Type d'impres.] est réglé sur [Toutes], les paramètres [Date] et [Fichier No] peuvent être réglés sur [On] ; toutefois, seul le numéro de fichier est imprimé pour l'impression d'index.



- La date s'imprime selon le format de date et heure spécifié dans le menu Réglage Date et Heure (p. 24).

Réinitialisation des paramètres d'impression

Les paramètres d'impression peuvent être supprimés tous à la fois. Le type d'impression est réinitialisé à la valeur [Standard] et les options de date et de numéro de fichier sont réglées sur [Off].

1 Dans le menu [▢] (Lecture), sélectionnez [Impression] et appuyez sur la touche **SET**.

- Reportez-vous à la section *Sélection des menus et des paramètres* (p. 42).

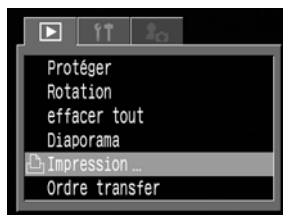

2 Appuyez sur la flèche ◀ ou ▶ du sélecteur multiple pour sélectionner [Réinit.] et appuyez sur la touche **SET**.



3 Appuyez sur la flèche ◀ ou ▶ du sélecteur multiple pour sélectionner [OK] et appuyez sur la touche **SET**.



Impression avec réglages DPOF

Vous pouvez utiliser les paramètres d'impression DPOF pour effectuer des impressions avec une imprimante compatible avec la fonction d'impression directe (en option) ou avec une imprimante Bulle d'encre compatible avec la fonction d'impression directe.

1 Dans le menu [▶] (Lecture), sélectionnez [Impression] et appuyez sur la touche **SET**.

- Reportez-vous à la section *Sélection des menus et des paramètres* (p. 42).



2 Appuyez sur les flèches ▲, ▼, ◀ ou ▶ sur le sélecteur multiple pour choisir [Imprimer], puis appuyez sur le bouton **SET**.



3 Définissez les paramètres de style d'impression souhaités.

- Reportez-vous à la section *Définition du style d'impression* (p. 141).
- Si le type d'impression est réglé sur [Index] dans les paramètres d'impression DPOF, il est impossible de définir un style d'impression. (Vous pouvez également sélectionner le type de papier lors d'une impression avec une imprimante Bulle d'encre).

4 Appuyez sur les flèches ▲, ▼, ◀ ou ▶ sur le sélecteur multiple pour choisir [OK], puis appuyez sur le bouton **SET**.

- L'impression de l'image commence. Lorsqu'elle est terminée, l'écran retourne au mode de lecture standard.





- Pour imprimer la date, réglez le paramètre [Date] sur [On] dans le menu Impression (à l'étape 2 de la page précédente). Il est impossible de spécifier l'impression de la date avec le menu [Style] à l'étape 3 de la page précédente. Si le type d'impression est réglé sur [Index], la date n'est pas imprimée (même si le paramètre [Date] a été réglé sur [On] à l'étape 2).
- Lorsque le type d'impression est réglé sur [Toutes], il est possible de régler à la fois les options [Date] et [Fichier No] sur [On], mais seul le numéro du fichier s'imprimera sur l'impression d'index. (Avec une imprimante Bulle d'encre, le numéro de fichier et la date ne peuvent pas être imprimés avec l'option [Index]).
- Lorsque la valeur du type d'impression est [Standard], les numéros de fichier ne s'impriment pas, même si le paramètre correspondant est réglé sur [On].



- Le nombre maximal d'images imprimées sur une page avec le type d'impression Index dépend du format de papier sélectionné.
 - Format carte : 20 images
 - Format L : 42 images
 - Format carte postale : 63 images(Veuillez vous reporter au guide d'utilisation de votre imprimante Bulle d'encre pour en savoir plus sur le nombre d'images imprimées avec une imprimante Bulle d'encre.)

Annuler l'impression (p. 140)

Reprise de l'impression

- Dans le menu impression, appuyez sur les flèches ◀ ou ▶ du sélecteur multiple pour sélectionner [Reprise], puis appuyez sur la touche **SET**. Les images restantes peuvent alors être imprimées.
- L'impression ne peut pas être reprise dans les conditions suivantes.
 - Modification des paramètres d'impression avant la reprise.
 - Suppression de l'image pour laquelle les paramètres d'impression ont été définis, avant la reprise.
 - Manque d'espace libre sur la carte mémoire flash compacte lors de l'annulation de l'impression.

Dans tous ces cas de figure, vous pouvez sélectionner [OK] dans le menu Impression et recommencer l'impression à partir de la première image. Si l'impression a été annulée parce que la batterie s'est déchargée, nous vous recommandons d'alimenter l'appareil à l'aide de l'adaptateur secteur compact CA-560. Si vous devez utiliser une batterie, assurez-vous qu'elle est à pleine charge au moment d'imprimer. Après avoir remplacé la batterie, remettez l'appareil photo sous tension.

Erreurs d'impression (p. 140)

Paramètres de transfert d'image (Ordre de transfert DPOF)

Avec l'appareil photo, vous pouvez marquer (annoter) les images que vous souhaitez transférer et joindre à des messages électroniques. (Veuillez utiliser le logiciel fourni pour transférer en pratique les images. Reportez-vous au *Guide de démarrage des logiciels* pour obtenir des instructions sur le transfert d'images). Ces paramètres sont compatibles avec les standards DPOF (Digital Print Order Format).



- La marque  apparaît sur les images comportant des marquages de transfert définis par un autre appareil photo compatible DPOF. Ces paramètres seront remplacés par les marquages de votre appareil photo.

Sélection des images pour le transfert

1 Dans le menu [ (Lecture)], sélectionnez [Ordre transfert] et appuyez sur la touche **SET**.

- Reportez-vous à la section *Sélection des menus et des paramètres* (p. 42).

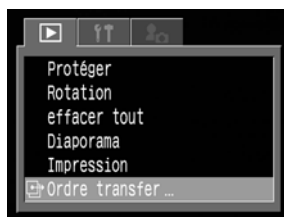

2 Sélectionnez [Demande] à l'aide de la flèche ◀ ou ▶ sur le sélecteur multiple et appuyez sur le bouton **SET**.

- Si vous appuyez sur [Réinit.], les paramètres de transfert sont annulés pour toutes les images de la carte mémoire flash compacte.

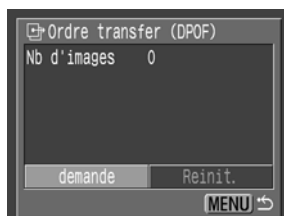

3 Sélectionnez des images pour le transfert. Images individuelles

- Sélectionnez une image à l'aide de la molette principale ou de la flèche ◀ ou ▶ sur le sélecteur multiple et ajoutez ou retirez les marquages d'images à l'aide de la flèche ▲ ou ▼ sur le sélecteur multiple.
- Vous pouvez utiliser les mêmes procédures pour sélectionner les images en mode de lecture d'index (3 images). Appuyez sur le bouton  pour passer du mode de lecture d'une seule image à la lecture d'index.



Toutes les images d'une carte mémoire flash compacte

- Appuyez sur le bouton  pour passer en mode de lecture d'index (trois images).
- Ensuite, appuyez sur la touche **SET** et sélectionnez [Annoter tout] à l'aide de la flèche ▲ ou ▼ sur le sélecteur multiple, puis appuyez à nouveau sur la touche **SET**. (Si vous sélectionnez [Effacer tout] au lieu de [Annoter tout], vous pouvez supprimer les annotations de toutes les images).
- Vous pouvez sélectionner des images à l'aide de la molette principale ou de la flèche ◀ ou ▶ sur le sélecteur multiple et modifier les paramètres à l'aide de la flèche ▲ ou ▼ sur le sélecteur multiple après sélection de [Annoter tout] ou de [Effacer tout].



4 Appuyez sur la touche MENU.

- Le mode de sélection se désactive et le menu Ordre transfert apparaît de nouveau.



- Les images sont transférées dans l'ordre des dates de prise de vue, de la plus ancienne à la plus récente.
- Il est possible de marquer 998 images au maximum par carte mémoire flash compacte.
- Les paramètres de transfert peuvent également être attribués aux images à l'aide des logiciels fournis sur l'ordinateur.

Affichage d'images sur une télévision

Une télévision compatible vidéo, branchée par l'intermédiaire du câble AV fourni (AVC-DC100), peut être utilisée pour visualiser les images lors de leur prise de vue ou de leur lecture.

1 Mettez l'appareil photo hors tension (p. 29).

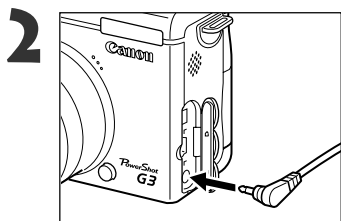

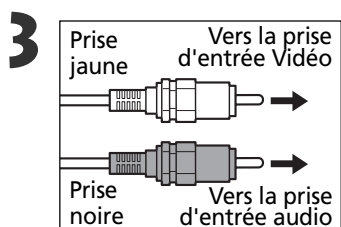

Reliez le câble AV AVC-DC100 sur la borne **A/V OUT** (Sortie A / V) de l'appareil photo.



Branchez les autres extrémités du câble AV dans les prises d'entrée vidéo et audio du téléviseur.

4 Allumez le téléviseur et passez en mode vidéo.

5 Positionnez le sélecteur de mode sur  ou  (p. 28, 29).

- L'image apparaît sur le téléviseur. Effectuez des prises de vue ou lisez les images comme d'habitude.
- Si l'image n'apparaît pas sur le téléviseur lors de la prise de vue, appuyez sur le bouton **DISPLAY**.



- Aucune image n'apparaît sur le moniteur LCD lorsque l'appareil photo est connecté à un écran de télévision.
- Le signal de sortie vidéo peut être modifié (NTSC ou PAL) afin de s'adapter aux différentes normes nationales (p. 165). Le réglage par défaut varie en fonction des pays.
NTSC : Japon, États-Unis, Canada, Taiwan, etc.
PAL : Europe, Asie (sauf Taiwan), Océanie, etc.
Si le mauvais système vidéo est choisi, l'image de sortie ne s'affichera pas correctement.
- Si le téléviseur est un modèle stéréo, vous pouvez brancher la prise audio dans la prise d'entrée audio gauche ou droite. Veuillez consulter le manuel de votre téléviseur pour plus de détails.
- L'écran d'un téléviseur ne peut pas être utilisé en mode .

Téléchargement des images sur l'ordinateur

Téléchargez les images prises avec l'appareil photo sur un ordinateur de l'une des façons suivantes :

- Directement à partir de la carte mémoire flash compacte
- Par connexion de l'appareil photo à un ordinateur à l'aide du câble USB

Vous devez installer le logiciel et le pilote USB inclus dans le CD-ROM Canon Digital Camera Solution Disk avant de connecter l'appareil photo à l'ordinateur.

Après l'installation du logiciel fourni, téléchargez automatiquement les images en connectant simplement l'appareil photo à un ordinateur à l'aide du câble USB fourni.

* Pour plus d'informations sur la configuration système requise et sur le mode d'installation du logiciel et de téléchargement des images, reportez-vous au *Guide de démarrage des logiciels*.

Téléchargement direct depuis une carte mémoire flash compacte

1

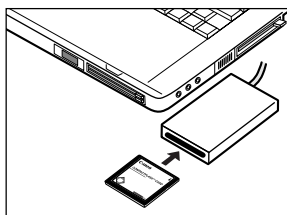

Éjectez la carte mémoire flash compacte de l'appareil photo et insérez-la dans un lecteur de carte mémoire flash compacte connecté à l'ordinateur.

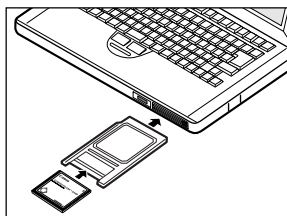

- Si vous utilisez un lecteur de carte PC, insérez d'abord la carte mémoire flash compacte dans un adaptateur de carte PC (en option), puis insérez l'adaptateur dans le lecteur de carte PC de l'ordinateur.

2

Double-cliquez sur l'icône du lecteur dans lequel se trouve la carte mémoire flash compacte.

3

Copiez les images de la carte mémoire flash compacte dans le dossier de votre choix sur le disque dur.

- Les images sont stockées dans des dossiers [xxxCANON] situés sous le dossier [DCIM] (où xxx correspond à un nombre à trois chiffres compris entre 100 et 998).

.....



- Certains ordinateurs ou lecteurs de carte mémoire doivent d'être hors tension lors de l'insertion de la carte mémoire flash compacte ou de l'adaptateur de carte PC. Comme cette contrainte varie selon les modèles, veuillez vous reporter au manuel de votre équipement.

Connexion de l'appareil photo à un ordinateur à l'aide du câble USB

IMPORTANT

Vous devez installer le logiciel et le pilote USB inclus dans le CD-ROM Canon Digital Camera Solution Disk avant de connecter l'appareil photo à l'ordinateur. Veuillez vous reporter au *Guide de démarrage des logiciels* pour obtenir des instructions d'installation et de téléchargement d'images, ainsi que pour avoir des informations sur la configuration système requise.

1 Connectez le câble d'interface USB fourni au port USB de l'ordinateur et à la borne DIGITAL de l'appareil photo.

- Il n'est pas nécessaire de mettre l'ordinateur ou l'appareil hors tension lors de cette connexion.
- Veuillez vous reporter au manuel de votre ordinateur pour connaître l'emplacement du port USB.
- Le moniteur LCD se désactive lorsque la connexion à l'ordinateur est établie et le témoin alimentation / mode émet une lumière jaune.

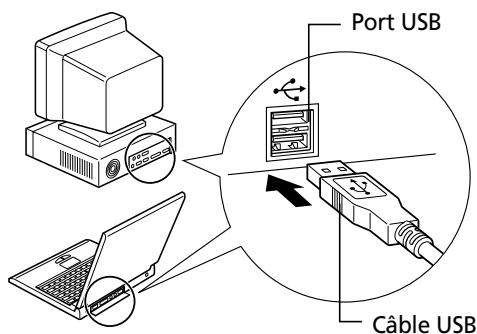

Borne DIGITAL

1. Ouvrez le couvercle des bornes à l'aide d'un ongle.
2. Insérez le connecteur jusqu'à enclenchement.

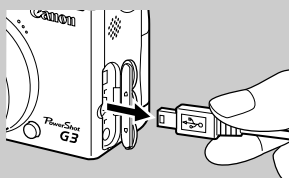
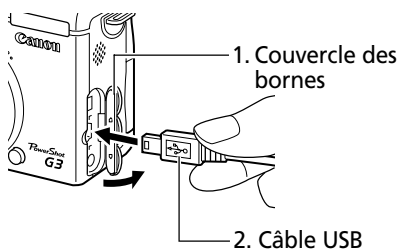

Pour déconnecter le câble de l'appareil photo : Tenez fermement le connecteur de câble des deux côtés et tirez-le vers vous.

Définition du mode de communication

Permet de définir le mode de communication lors du téléchargement d'images avec l'appareil photo connecté à l'ordinateur.

Normal (valeur par défaut)	Paramètre habituel. Vous devez installer le pilote USB inclus dans le CD-ROM Canon Digital Camera Solution Disk avant d'utiliser ce mode.
PTP (Picture Transfer Protocol)	Les fonctions ci-dessous sont disponibles même si le logiciel et le pilote USB inclus dans le CD-ROM Canon Digital Camera Solution Disk n'ont pas été installés. <ul style="list-style-type: none">• Visualisation des images de l'appareil photo• Téléchargement des images de l'appareil photo sur un ordinateur• Suppression des images de l'appareil photo Ces fonctions sont disponibles avec les systèmes d'exploitation Windows XP ou Mac OS X (10.1) ou une version ultérieure*.

* Avec n'importe quel autre système d'exploitation, [PTP] ne peut pas être utilisé. Veuillez sélectionner [Normal].

1 Vérifiez que l'appareil photo n'est pas connecté à l'ordinateur.

2 Dans le menu  (Configurer), sélectionnez [Communication].



- Reportez-vous à la section *Sélection des menus et des paramètres* (p. 42).

3 Sélectionnez [Normal] ou [PTP] à l'aide de la flèche ◀ ou ▶ du sélecteur multiple et appuyez sur le bouton **MENU**.



- Des problèmes peuvent se présenter avec certains types de fichier lors du téléchargement des images sur un ordinateur en mode PTP. Pour plus de détails, veuillez vous reporter à la brochure fournie pour le *mode PTP (Picture Transfer Protocol)*.



- Nous vous recommandons d'alimenter l'appareil photo à l'aide de l'adaptateur secteur compact CA-560 lorsqu'il est connecté à un ordinateur (p. 21).
- Si vous déconnectez le câble USB alors que l'appareil photo est sous tension, ce dernier se mettra automatiquement hors tension.
- Si vous n'utilisez pas l'appareil photo pendant approximativement 5 minutes alors qu'il est connecté à l'ordinateur, l'écran de l'ordinateur affiche un message d'avertissement. Si vous n'effectuez aucune opération dans la minute qui suit, l'appareil photo est mis hors tension. Vous pouvez remettre l'appareil photo sous tension en positionnant le sélecteur de mode sur  ou sur . La fonction d'économie d'énergie n'est toutefois pas active lorsque les paramètres de communication sont réglés sur [PTP].
- Les procédures effectuées à l'aide d'une connexion avec une carte compatible USB 2.0 ne sont pas garanties.







Pour plus d'informations sur les opérations à effectuer après l'établissement de la connexion, veuillez vous reporter au *Guide de démarrage des logiciels*.





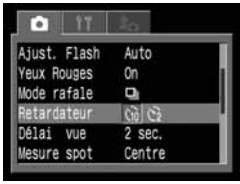

Listes des options de menu et des messages

Menu Enreg.



* Certains éléments peuvent ne pas apparaître dans certains modes de prise de vue (p. 204).

*Paramètre par défaut

Élément	Écran de menu	Contenu des paramètres	Page de référence
Synch Flash		Définit le moment où le flash se déclenche. <ul style="list-style-type: none"> • 1er rideau* • 2e rideau 	102
Synchro lente		Définit la synchronisation lente. <ul style="list-style-type: none"> • On • Off* 	61
Ajust. Flash		Définit l'ajustement automatique ou non du flash. <ul style="list-style-type: none"> • Auto* • Manuel 	100
Yeux Rouges		Définit le déclenchement ou non de la lampe anti-yeux rouges. <ul style="list-style-type: none"> • On* • Off 	61
Mode rafale		Configure l'option de prise de vue continue. <ul style="list-style-type: none"> •  (Standard)* •  (Haute vitesse) 	73
Retardateur		Règle le délai de temporisation respecté par retardateur lorsque vous appuyez sur le bouton du déclencheur. <ul style="list-style-type: none"> • 2 secondes • 10 secondes* 	70





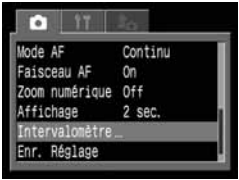
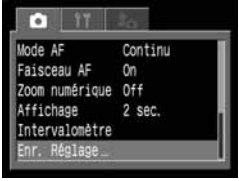





Élément	Écran de menu	Contenu des paramètres	Page de référence
Délai vue		Règle le délai de temporisation respecté par le retardateur lorsque vous appuyez sur le bouton du déclencheur de la commande à distance. <ul style="list-style-type: none"> • 0 secondes • 2 secondes* • 10 secondes 	175
Mesure spot		Définit l'option de mesure spot, Centre (le point de mesure est fixé au centre) ou Zone AF (le point de mesure correspond à la zone AF). <ul style="list-style-type: none"> • Centre* • Zone AF 	83
Filtre ND		Règle le filtre ND. <ul style="list-style-type: none"> • On • Off* 	110
Point Zoom MF		Définit l'agrandissement ou non du point pour la mise au point lors de l'utilisation de la mise au point manuelle. <ul style="list-style-type: none"> • On* • Off 	106
Mode AF		Définit la fréquence d'activation de l'autofocus. Lorsque le moniteur LCD est désactivé, ce paramètre se verrouille en mode unique. <ul style="list-style-type: none"> • Continu* • Unique 	108
Faisceau AF		Définit la sortie du faisceau AF en fonction des conditions de prise de vue lors de l'utilisation de la mise au point automatique. <ul style="list-style-type: none"> • On* • Off 	40

Menu Enreg. (suite)

Élément	Écran de menu	Contenu des paramètres	Page de référence
Zoom numérique		Définit l'utilisation combinée ou non du zoom numérique et du zoom optique pour effectuer un zoom sur les images. <ul style="list-style-type: none"> • On • Off* 	72
Affichage		Définit la durée d'affichage des images sur le moniteur LCD une fois que vous avez relâché le déclencheur. <ul style="list-style-type: none"> • Off • 2 sec.* à 10 sec. 	53
Intervalomètre		Permet de prendre automatiquement des photos à intervalles définis.	103
Enr. Réglage		Enregistre, dans le mode C de la molette de sélection des modes de prise de vue, les paramètres sélectionnés dans le menu de fonction de la molette de sélection des modes C1 ou le mode C2 .	109

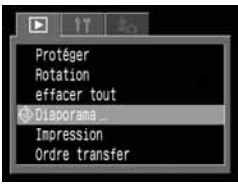

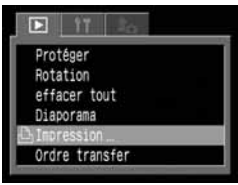
Menu Lecture

*Paramètre par défaut

Élément	Écran de menu	Contenu des paramètres	Page de référence
 Protéger		Protège les images de tout effacement accidentel.	128
 Rotation		Fait pivoter les images à 90° ou 270° dans le sens des aiguilles d'une montre dans l'affichage.	121
 Effacer tout		Efface toutes les images d'une carte mémoire flash compacte (sauf les images protégées).	130
 Diaporama		Lit les images dans un diaporama automatique.	124
 Impression		Définit les images à imprimer sur une imprimante compatible DPOF ou dans un laboratoire photographique, le nombre d'unités à imprimer et d'autres paramètres.	145
 Ordre transfert		Définit les images qui seront transférées avec votre logiciel de courrier électronique.	152

Menu Configurer

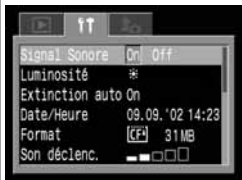
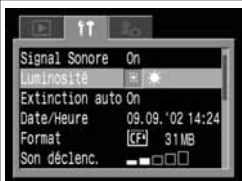
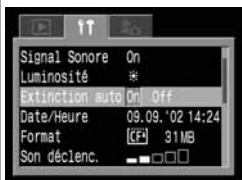
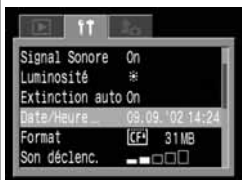

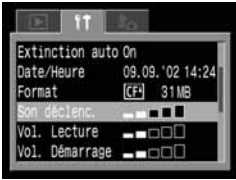
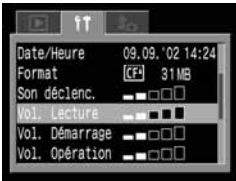
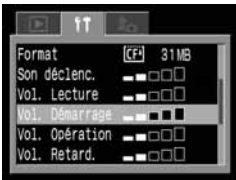

*Paramètre par défaut

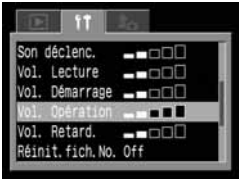
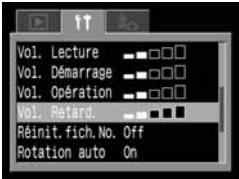

Élément	Écran de menu	Contenu des paramètres	Page de référence
Signal Sonore		Définit si le signal sonore est émis ou non lorsque vous appuyez sur le déclencheur ou en cas d'exécution d'une opération du menu. (La molette principale n'émet aucun son, même lorsque vous cliquez dessus). Reportez-vous également à la section « Relation entre le paramètre [Signal Sonore] du menu [TT] (Configurer) et les paramètres de son du menu [M] (Mon profil) » à la page 167. <ul style="list-style-type: none"> • On* • Off (signal sonore toujours émis pour avertir d'une erreur, même en position Off) 	39
Luminosité		Définit le niveau de luminosité du moniteur LCD. <ul style="list-style-type: none"> • ☼ (Normal)* • ☀ (Lumineux) 	–
Extinction auto		Définit si l'appareil photo s'éteint automatiquement ou non après écoulement d'une durée spécifiée sans avoir appuyé sur aucun bouton. <ul style="list-style-type: none"> • On* • Off 	30
Date/Heure		Règle la date, l'heure et le format de la date.	24
Format		Formate (initialise) une carte mémoire flash compacte.	131

Élément	Écran de menu	Contenu des paramètres	Page de référence
Son déclenc.		<p>Règle le volume sonore une fois que vous avez appuyé à fond sur le déclencheur. Il n'y a pas de son de déclencheur en mode Vidéo.</p> <ul style="list-style-type: none"> • □□□□ (Off) • ■□□□ (1) • ■■□□ (2)* • ■■■□□ (3) • ■■■■□ (4) • ■■■■■ (5) 	46
Vol. Lecture (Lecture)		<p>Règle le volume sonore lors de la lecture d'un accompagnement sonore ou d'une vidéo.</p> <ul style="list-style-type: none"> • □□□□ (Off) • ■□□□ (1) • ■■□□ (2)* • ■■■□□ (3) • ■■■■□ (4) • ■■■■■ (5) 	117 / 122
Vol. Démarrage		<p>Règle le volume sonore lors du démarrage de l'appareil photo.</p> <ul style="list-style-type: none"> • □□□□ (Off) • ■□□□ (1) • ■■□□ (2)* • ■■■□□ (3) • ■■■■□ (4) • ■■■■■ (5) 	29

Menu Configurer (suite)

*Paramètre par défaut

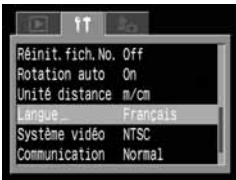



Élément	Écran de menu	Contenu des paramètres	Page de référence
Vol. Opération		Règle le volume sonore du Signal sonore. <ul style="list-style-type: none"> • □□□□ (Off) • ■□□□ (1) • ■■□□ (2)* • ■■■□□ (3) • ■■■■□□ (4) • ■■■■■ (5) 	39
Vol. Retard.		Règle le volume sonore du Son retardateur. <ul style="list-style-type: none"> • □□□□ (Off) • ■□□□ (1) • ■■□□ (2)* • ■■■□□ (3) • ■■■■□□ (4) • ■■■■■ (5) 	70
Réinit.fich.No.		Définit l'affectation des numéros de fichier aux images lors de l'insertion de nouvelles cartes mémoire flash compactes. <ul style="list-style-type: none"> • On • Off* 	112
Rotation auto		Définit si les images prises avec l'appareil photo incliné pivotent ou non automatiquement dans l'affichage. <ul style="list-style-type: none"> • On* • Off 	111
Unité distance		Règle le format des unités de distance affichées. <ul style="list-style-type: none"> • m / cm* • pied / pouce 	106





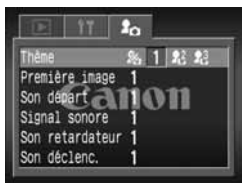



Élément	Écran de menu	Contenu des paramètres	Page de référence
Langue		<p>Définit la langue utilisée dans les menus et les messages sur le moniteur LCD. Le menu peut être différent dans certaines régions.</p> <ul style="list-style-type: none"> • English* • Deutsch • Français • Nederlands • Dansk • Suomi • Italiano • Norsk • Svenska • Español • Chinois • Japonais <p>Il est possible de modifier la langue lors de la lecture d'une image en maintenant le bouton SET (Réglage) enfoncé et en appuyant sur le bouton JUMP (Saut) (sauf lorsque l'appareil photo est connecté à une imprimante).</p>	26
Système vidéo		<p>Définit la norme du signal de sortie vidéo.</p> <ul style="list-style-type: none"> • NTSC • PAL 	154
Communication		<p>Définit les paramètres de communication de l'appareil photo et de l'ordinateur.</p> <ul style="list-style-type: none"> • Normal* • PTP 	157

Menu Mon profil



Vous pouvez sélectionner le thème, la première image, le son de départ, le son du déclencheur, le signal sonore et le son du retardateur utilisés sur cet appareil photo. Il s'agit des paramètres de Mon profil. Vous pouvez également personnaliser les options [L2] et [L3] de chaque élément avec des sons et des images enregistrés sur la carte mémoire flash compacte ou à l'aide du logiciel fourni. Pour plus d'informations, reportez-vous au *Guide de démarrage des logiciels*.









*Paramètre par défaut

Élément	Écran de menu	Contenu des paramètres	Page de référence
Thème		Sélectionne un thème commun pour chaque élément des paramètres de Mon profil. * ¹ <ul style="list-style-type: none"> • [L2] (Off) • [L3] * • [L4] • [L5] 	46
Première image		Définit la première image lors de la mise sous tension de l'appareil photo. <ul style="list-style-type: none"> • [L2] (Off) • [L3] * • [L4] • [L5] 	46
Son départ		Définit le son de départ lors de la mise sous tension de l'appareil photo.* ¹ <ul style="list-style-type: none"> • [L2] (Off) • [L3] * • [L4] • [L5] 	46
Signal sonore		Définit le son émis lorsque le sélecteur multiple ou tout autre bouton que le déclencheur est utilisé.* ¹ <ul style="list-style-type: none"> • [L2] (Off) • [L3] * • [L4] • [L5] 	46

Élément	Écran de menu	Contenu des paramètres	Page de référence
Son retardateur		Définit le son qui vous informe que la photo sera prise dans 2 secondes.* ¹ <ul style="list-style-type: none"> ●  (Off) ● 1 * ●  ●  	46
Son déclenc.		Définit le son du déclencheur lorsque vous appuyez sur le déclencheur. Il n'y a pas de son de déclencheur pendant la prise d'une vidéo.* ¹ <ul style="list-style-type: none"> ●  (Off) ● 1 * ●  ●  	46

*1 Relation entre le paramètre [Signal Sonore] du menu (Configurer) et les paramètres de son du menu (Mon profil)

- Pour pouvoir désactiver réellement les paramètres de son de départ, de son du déclencheur, de signal sonore et de son du retardateur individuellement, le paramètre [Signal Sonore] du menu  (Configurer) doit être réglé sur [Off]. Si [Signal Sonore] est réglé sur [On], le signal sonore est émis, même si chaque élément sonore du menu  (Mon profil) est réglé sur [Off]. Reportez-vous au tableau ci-dessous pour plus de détails.

		Paramètres de [Signal Sonore] dans le menu  (Configurer)	
		[On]	[Off]
Le réglage de chaque élément sonore dans le menu  (Mon profil) ([Son départ]/[Son déclenc.]/[Signal sonore]/[Son retardateur])		● [Signal Sonore]	—
	1	● 1	● 1
		● 	● 
		● 	● 

- : le son spécifié en [] sons.
- : pas de son

Réinitialisation des valeurs par défaut pour les paramètres

Les paramètres des menus et des boutons peuvent être réinitialisés à leurs valeurs par défaut, à l'exception des paramètres [Date/Heure], [Langue] et [Système vidéo].

1 Mettez l'appareil photo sous tension.

- L'appareil photo peut être mis sous tension en mode de prise de vue ou de lecture.

2 Appuyez sur le bouton **MENU** pendant plus de 5 secondes.

- Le message « Réinit. paramètres ? » apparaît sur le moniteur LCD.



3 Sélectionnez [OK] à l'aide de la flèche ◀ ou ▶ sur le sélecteur multiple, puis appuyez sur le bouton **SET**.

- L'écran à droite apparaît pendant la réinitialisation. L'écran normal réapparaît lorsque la réinitialisation est terminée.
- Pour annuler la réinitialisation, sélectionnez [Annuler] au lieu de [OK].

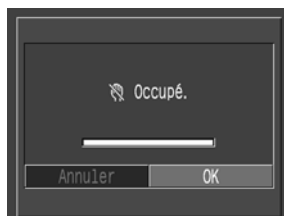

- Lorsque l'appareil photo est en mode de prise de vue, seuls les paramètres du mode **C1 / C2** sont réinitialisés à leurs valeurs par défaut lorsque la molette de sélection des modes de prise de vue est réglée sur **C1 / C2**.
- Les paramètres ne peuvent pas être réinitialisés lorsque l'appareil photo est connecté à un ordinateur, à une imprimante compatible avec la fonction d'impression directe (en option) ou à une imprimante Bulle d'encre compatible avec la fonction d'impression directe (en option).

Liste des codes d'erreur / codes de messages

Les codes de message et d'erreurs suivants risquent d'apparaître sur l'écran d'affichage.

Codes d'erreur

E_{xx} :
(xx : chiffre) L'appareil photo a détecté un problème. Mettez l'appareil hors tension, attendez une seconde, puis essayez de réaliser une prise de vue ou lecture. Si le code d'erreur réapparaît, cela signifie qu'il y a un problème. Veuillez noter le numéro de code d'erreur et amenez l'appareil photo au service clientèle Canon. Si un code d'erreur apparaît immédiatement après une prise de vue, cela signifie vraisemblablement que l'image n'a pas été enregistrée. Vérifiez l'image en mode lecture.

Codes de message

P_b : Lecture de l'image.

P_C : Branché à l'ordinateur en mode Connexion au PC.

 : Charge de batterie normale.

 : Charge de batterie faible. Chargez la batterie dès que possible pour pouvoir l'utiliser pour toute durée.

L_b : Faible niveau de charge de la batterie, l'appareil photo ne fonctionnera pas. Rechargez immédiatement ou remplacez la batterie par une batterie chargée. Peut également indiquer que le couvercle du compartiment à batterie est ouvert. Dans ce cas, fermez-le correctement.

C_F : Aucune carte mémoire flash compacte n'est installée ; le couvercle du connecteur de carte est ouvert ou la carte est défectueuse.

LENS : Mise sous tension avec la bonnette protège-objectif en place. Retirez la bonnette puis mettez à nouveau hors tension et sous tension.

int : L'intervalomètre est réglé (les prises de vue se font automatiquement à l'intervalle de temps fixé). (Le nombre de prises restantes s'affiche après que la première prise de vue.)

Liste des messages

Les messages suivants peuvent s'afficher sur le moniteur LCD.

Réinit. paramètres? :	désirez-vous réinitialiser tous les paramètres de l'appareil et des menus à leurs valeurs par défaut ?
Réinit. :	réinitialisation de tous les paramètres de l'appareil photo et des menus aux valeurs par défaut
Occupé... :	l'image est enregistrée sur une carte mémoire flash compacte ou est lue depuis cette dernière. Réinitialisation des valeurs par défaut des paramètres.
Pas de carte CF :	vous avez essayé de prendre une photo ou de lire des images alors qu'aucune carte mémoire flash compacte n'est installée.
Enregistrement impossible :	vous avez essayé de prendre une photo alors que la carte mémoire flash compacte n'était pas installée.
Erreur sur carte CF ! :	la carte mémoire flash compacte présente une anomalie.
Carte CF pleine :	la carte mémoire flash compacte est saturée, elle ne peut contenir davantage d'images ou de réglages d'impression.
Nom incorrect ! :	le fichier n'a pu être créé car le répertoire contient déjà un fichier du même nom, ou le nombre maximum de fichiers a été atteint. Dans le menu Enreg., veuillez régler [Fichier No] sur [On]. Après avoir enregistré toutes les images que vous souhaitez conserver sur un ordinateur, formatez la carte mémoire flash compacte (p. 131). Veuillez noter que le formatage va effacer toutes les images existantes et toutes les autres données.
Remplacez la batterie :	la charge de batterie est insuffisante pour faire fonctionner l'appareil photo. Remplacez-la immédiatement par une batterie chargée ou rechargez-la.
Aucune image :	aucune image n'est enregistrée sur la carte mémoire flash compacte.
Image trop grande :	vous avez essayé de lire une image dépassant les 3200 x 2400 pixels.
Format JPEG incompatible :	vous avez essayé de visualiser un fichier au format JPEG incompatible.

Données corrompues :	vous avez essayé de lire une image contenant des données corrompues.
RAW :	l'image que vous essayez de lire est enregistrée dans un format RAW incompatible.
Agrandissement impossible :	vous avez essayé d'agrandir une image prise avec un autre appareil photo, enregistrée dans un format différent ou éditée sur ordinateur.
Rotation impossible :	vous voulez faire pivoter une image prise avec un autre appareil photo, enregistrée dans un format différent ou éditée sur ordinateur.
Image inconnue :	vous avez essayé de lire une image enregistrée dans un format spécial (format déposé utilisé par un appareil provenant d'un autre fabricant, etc.).
Format WAVE incompatible :	impossible d'ajouter un accompagnement sonore à l'image, car elle possède un fichier son enregistré dans un format non approprié.
Protégée ! :	Vous tentez d'effacer une image protégée.
Trop d'annotations :	trop d'images ont été annotées pour l'impression ou pour l'inclusion dans un diaporama. Plus aucun traitement n'est possible.
Annotation impossible :	vous avez essayé de régler les paramètres d'impression pour un fichier non JPEG.
Clôture impossible ! :	impossible d'enregistrer les paramètres du diaporama ou d'impression.
Édition impossible :	le fichier des paramètres du diaporama est corrompu.
Enreg. image impossible ! :	vous avez essayé d'enregistrer en tant que première image une image prise avec un autre appareil photo.
Changement impossible ! :	vous avez essayé de changer en format RAW une image qui a été prise avec le zoom numérique ou qui a déjà été enregistrée au format RAW.

Liste des messages (suite)

Les messages suivants peuvent s'afficher sur le moniteur LCD de l'appareil photo lors de l'impression sur une imprimante compatible avec la fonction d'impression directe. Selon le modèle d'imprimante, certains messages peuvent ne pas s'afficher.

Manque papier :	la cassette papier est mal enclenchée ou est vide. Il est également possible que le système d'alimentation du papier fonctionne mal.
Manque encre :	la cartouche d'encre n'a pas été insérée ou est vide.
Format papier incompatible :	le format du papier chargé dans l'imprimante n'est pas approprié.
Cartouche incompatible :	la cartouche d'encre chargée dans l'imprimante n'est pas de taille appropriée.
Erreur cartouche encre :	problème au niveau de la cartouche d'encre.
Papier/encre incompatibles :	le papier et l'encre proviennent de jeux différents.
Bourrage papier :	bourrage de papier au cours de l'impression.
Le papier a été changé :	le papier a été changé après l'affichage du menu d'impression.
Charger batterie imprimante :	la batterie de l'imprimante est déchargée.
Erreur communication :	erreur de transmission des données au niveau de l'imprimante.
Ajuster cadrage :	vous avez essayé d'imprimer l'image avec un style différent de celui utilisé lorsque les paramètres de rognage ont été définis.
Impossible d'imprimer ! :	vous avez essayé d'imprimer une image provenant d'un autre appareil photo, enregistrée dans un format différent ou modifiée sur un ordinateur.
xx images non imprimées :	vous avez essayé d'utiliser les paramètres d'impression DPOF pour imprimer xx images provenant d'un autre appareil photo, enregistrées dans un format différent ou modifiées sur un ordinateur.

Les messages suivants peuvent s'afficher lorsque l'appareil photo est connecté à l'imprimante Bulle d'encre compatible avec la fonction d'impression directe.

Vérifiez le numéro d'erreur affiché sur le panneau de commandes de l'imprimante Bulle d'encre et reportez-vous au Guide de démarrage rapide de l'imprimante Bulle d'encre.

Impression en cours :	impression en cours des données à partir de la carte mémoire insérée dans l'ordinateur ou l'imprimante. L'imprimante commence automatiquement l'impression des images de l'appareil photo après avoir terminé l'impression en cours.
Préchauffage imprimante :	l'imprimante est en phase de préchauffage. Lorsqu'elle est prête, l'imprimante commence automatiquement l'impression.
Tête d'impression absente :	aucune tête d'impression n'est installée dans l'imprimante.
Capot ouvert :	fermez bien le capot avant de l'imprimante.
Erreur support papier :	vous avez sélectionné un type de papier qui n'est pas compatible avec l'imprimante. Sélectionnez un type de papier compatible dans le menu de style d'impression.
Erreur prise papier :	réglez la commande d'épaisseur du papier dans la bonne position.
Niveau d'encre faible :	le réservoir d'encre doit bientôt être remplacé. Préparez un nouveau réservoir d'encre. Si vous sélectionnez [Continuer] dans l'écran d'erreur, vous pouvez reprendre l'impression.
Collecteur d'encre plein :	vous pouvez reprendre l'impression en appuyant sur le bouton RESUME/CANCEL (Reprendre / Annuler) de l'imprimante Bulle d'encre. Veuillez demander le remplacement du collecteur d'encre au magasin où vous avez acheté l'imprimante ou au centre d'assistance Canon le plus proche répertorié dans la liste de contacts fournie avec l'imprimante Bulle d'encre dans le Guide de démarrage rapide de l'imprimante Bulle d'encre.
Erreur imprimante :	mettez l'imprimante hors tension, puis remettez-la sous tension. Si l'erreur persiste, veuillez consulter le centre d'assistance Canon le plus proche répertorié dans la liste de contacts fournie avec l'imprimante Bulle d'encre ou dans le Guide de démarrage rapide de l'imprimante Bulle d'encre.

Utilisation de la télécommande sans fil

Installation de la pile

Installez la pile d'horloge (CR2025) dans la télécommande sans fil WL-DC100 avant usage.



- Veillez particulièrement à conserver les piles d'horloge hors de portée des enfants. Dans le cas où un enfant avalerait une pile, appelez immédiatement un médecin car les fluides corrosifs de la pile risquent d'endommager l'estomac ou la paroi de l'intestin.

1

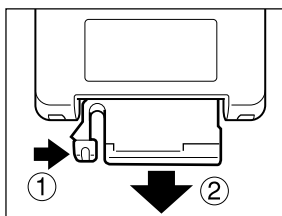

Placez votre doigt sur ① et appuyez dessus dans la direction de la flèche tout en plaçant l'autre doigt sur ② et en retirant le compartiment pour pile.

2

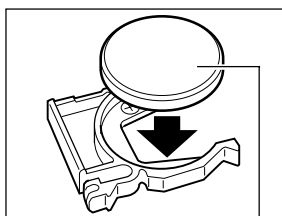

Borne négative (-)

Placez la pile d'horloge dans le compartiment prévu à cet effet avec la borne négative (-) vers le haut.

3

Remplacez le compartiment pour pile dans la télécommande.

Retrait de la pile

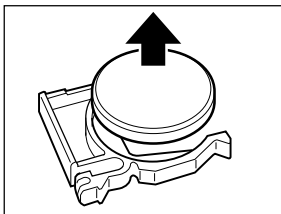

Pour retirer la pile d'horloge, tirez-la dans le sens indiqué par la flèche.

Si vous souhaitez mettre votre appareil photo au rebut, retirez d'abord la pile d'horloge et recyclez-la conformément aux normes de protection de l'environnement du pays.



Prise de vue / Lecture

La télécommande peut être utilisée pour les prises de vues et pour la lecture. La télécommande sans fil peut être utilisée à une distance approximative de 5 m (16,4 pieds) du capteur à distance à l'avant de l'appareil (②) et de 3 m (9,83 pieds) du capteur à distance latéral (①).

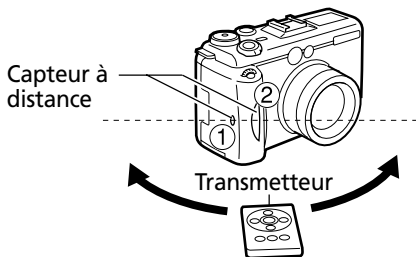

Lorsque la bague macro pour flash MR-14EX ou le flash macro à double-reflecteur MT-24EX sont montés sur l'appareil photo, ils bloquent le capteur à distance avant (②). Dans ce cas, dirigez le contrôleur sans fil vers le capteur à distance latéral (①).

📷 Prise de vue

Appuyez sur la touche / de l'appareil photo jusqu'à ce que l'icône apparaisse dans l'écran d'affichage, puis effectuez la prise de vue.

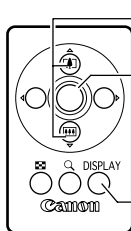

(1) Composez l'image avec les touches de zoom.

(2) Appuyez sur le bouton de l'obturateur.

L'appareil prendra la photo après le délai de temporisation défini dans [Délai vue], dans le menu de prise de vue (0 secondes, 2 secondes ou 10 secondes).

• Chaque pression sur cette touche fait passer le moniteur LCD au mode d'affichage suivant. Dans l'ordre : moniteur LCD actif sans affichage, moniteur LCD actif avec affichage détaillé et moniteur LCD désactivé.

Utilisation de la télécommande sans fil (sans fil)

▶ Lecture

L'icône  apparaît sur l'écran.

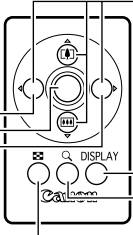
- 
- Affichage de l'image précédente
 - Lecture des images vidéo
 - Affichage de l'image suivante
 - En mode Agrandissement, ces touches déplacent la zone agrandie autour de l'image.
 - En mode Lecture indexée, ces touches déplacent la sélection d'images.
 - Le mode Affichage change à chaque pression sur la touche.
 - L'affichage montre successivement des agrandissements d'environ 2,5 ; de 5 et de 10.
 - Affichage des images par ensembles de neuf unités (lecture indexée).



- La gamme de fonctionnement du contrôleur sans fil se réduit dans certains cas.
 - Lorsque la télécommande est utilisée hors de portée du capteur à distance.
 - Lorsqu'une forte luminosité entoure l'appareil photo.
 - Lorsque la batterie est faible.



- Les fonctions de modification vidéo et d'impression ne sont pas disponibles.

Utilisation d'un flash monté en externe (en option)

Vous pouvez rendre vos photos au flash encore plus claires et naturelles en utilisant un flash monté en externe, vendu séparément. La fonction d'exposition automatique de l'appareil photo fonctionne avec un flash Speedlite Canon 220EX, 380EX, 420EX ou 550EX, une bague macro pour flash MR-14EX ou un flash macro à double-réflecteur MT-24EX (p. 180). (Sauf en mode **M** ou lorsque [Ajust Flash] est réglé sur [Manuel]). Les autres flashes peuvent fonctionner manuellement ou ne pas fonctionner du tout. Veuillez consulter le manuel de votre flash.

- Certaines des fonctions précisées dans les manuels des flashes Speedlite 220EX, 380EX, 420EX et 550EX, de la bague macro pour flash MR-14EX et du flash macro à double-réflecteur MT-24EX ne peuvent pas être réalisées lorsqu'ils sont montés sur cet appareil photo. Veuillez lire ce guide avant d'utiliser l'un de ces flashes sur l'appareil photo.

1

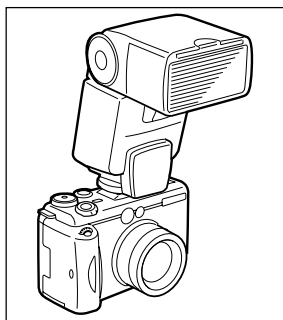

Fixez le flash sur la griffe porte-accessoires de l'appareil photo.



2

Activez le flash externe et placez le sélecteur de mode sur  (Prise de vue).

3

Positionnez la molette de sélection des modes sur une position différente de  ou .

Speedlite 220EX, 380EX, 420EX, 550EX, bague macro pour flash MR-14EX, flash macro à double-réflecteur MT-24EX

- Le flash ajuste automatiquement sa sortie dans les modes **AUTO**, , , , **P**, **Tv**, et **Av**, lorsque [Ajust Flash] est réglée sur [Auto]. La vitesse d'obturation de synchronisation de flash maximale est de 1/250ème de seconde.
- En mode **M** ou lorsque [Ajust Flash] est réglé sur [Manuel], le flash se déclenchera selon les réglages manuels. Dans ce cas, la vitesse d'obturation de synchronisation de flash maximale est de 1/250ème de seconde. Réglez l'ouverture en fonction du numéro de guide du flash et de la distance au sujet. Vérifiez la sensibilité en ISO de l'appareil photo ; le numéro de guide du flash varie en fonction de la sensibilité ISO.

Utilisation d'un flash monté en externe (en option) (suite)

- Lorsque [Ajust. Flash] est positionné sur [Manuel], la sortie flash peut être réglée. Lorsque [Ajust. Flash] est positionné sur [Auto], la correction d'exposition du flash peut être réglée (p. 100).
- En mode **M**, ou lorsque [Ajust. Flash] est positionné sur [Manuel], la sortie d'un flash monté en externe peut être réglé à l'écran de réglage de sortie (p. 101). Si vous avez monté un flash Speedlite 550EX, une bague macro pour flash MR-14EX ou un flash macro à double-réflecteur MT-24EX sur l'appareil photo, vous pouvez régler la sortie du flash au niveau de celui-ci ou au niveau de l'appareil photo. Pour la régler au niveau du flash, il est conseillé d'utiliser son mode manuel. Vous pouvez aussi régler la sortie du flash lorsque l'appareil photo est en mode de correction d'exposition automatique E-TTL en modifiant le paramètre de correction. Dans ce cas, le paramètre à deux étapes fait agir le flash à pleine intensité. Pour toute prise de vue avec le flash, il est conseillé de donner au paramètre de balance des blancs la valeur WB (Flash).

Autres flashes Canon

- Comme les autres flashes se déclenchent à pleine puissance, réglez la vitesse d'obturation et l'ouverture en fonction. Réglez la vitesse d'obturation sur 1/125ème de seconde ou plus bas et réglez l'ouverture en fonction du numéro de guide du flash et de la distance au sujet. Il est conseillé de régler la balance des blancs sur WB (Flash).

4 Enfoncez le déclencheur à mi-course pour la mise au point.

- Le flash est chargé lorsque les lampes pilote s'allument.

5 Appuyez sur le déclencheur à fond pour réaliser la prise de vue de l'image.



- Le flash monté en externe ne se déclenchera pas en  ou prise de vue en continu.
- Le mode Bracketing ne peut pas être utilisé pour la photographie au flash. Si le flash se déclenche, seule une image peut être prise.
- Veuillez noter que les flashes à haute tension de marque déposée avec plusieurs contacts ou accessoires de flash fabriqués par d'autres fabricants risquent de provoquer un mauvais fonctionnement de l'appareil photo.



- Les fonctions suivantes peuvent être utilisées avec un Speedlite 220EX, 380EX, 420EX ou 550EX.
 - Exposition Auto (utilisez le mode E-TTL avec un 550EX)
 - Mémorisation d'exposition du flash (non disponible en mode **M**)
 - Flash Sync (1er rideau/2e rideau) (priorité au 2e rideau avec Speedlite 550EX)
 - Synchro Lumière du jour
 - Synchro lente
 - Correction d'exposition pour flash (avec le Speedlite 550EX, si les réglages d'exposition pour flash sont effectuées au niveau de l'appareil et du flash lui-même, le paramètre de correction d'exposition du flash 550EX prend la priorité lorsque le flash est réglé en mode E-TTL. Le paramètre de correction d'exposition du flash de l'appareil photo ne s'active pas).
 - Zoom Auto (non disponible avec le 220EX)

Montage de la bague macro pour flash MR-14EX et du flash macro à double-réflecteur MT-24EX

L'adaptateur de conversion optique LA-DC58B est nécessaire pour le montage sur l'appareil de la bague macro pour flash MR-14EX ou du flash macro à double-réflecteur MT-24EX.

1

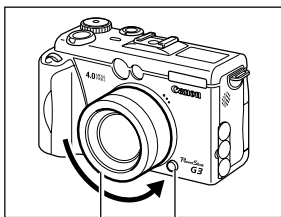

Bague Bouton de libération
de la bague

Appuyez sur le bouton de libération de la bague et ôtez la bague externe de l'objectif.

2

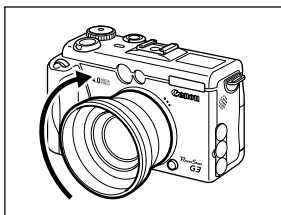

Fixez l'adaptateur de conversion optique de telle manière qu'il • touche l'appareil •, puis faites-le pivoter dans le sens de la flèche.

- Si vous comptez fixer l'objectif Close-up Lens 250D (p. 184), commencez par fixer le présent adaptateur.

3

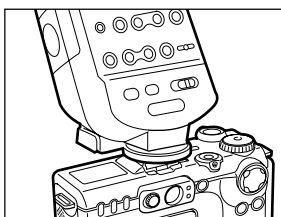

Fixez le contrôleur sur la griffe porte-accessoires de l'appareil photo.

4

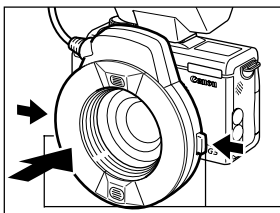

Bague Macro Pour Flash MR-14EX

Appuyez et maintenez enfoncées les sécurités situées de part et d'autre de la bague macro pour flash MR-14EX et insérez-la dans l'adaptateur de conversion.

déclencheurs

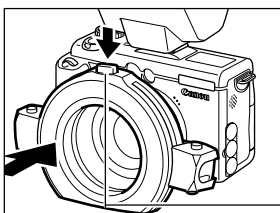

Flash macro à double-réflecteur MT-24EX

Appuyez sur le bouton de libération au sommet de la bague externe et maintenez-le enfoncé ; introduisez-le dans l'adaptateur de conversion.

déclencheur

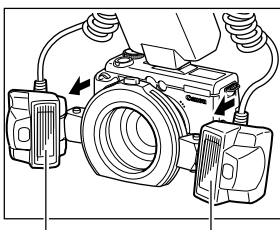

Fixez les têtes du flash dans leur logement de montage.

Têtes de flash

5

Appuyez sur le bouton  et réglez [filtre ND] sur [ON].

- Mode macro (p. 69)
- Filtre ND (p. 110)

Utilisation d'un flash monté en externe (en option) (suite)



- Lorsque vous utilisez la bague macro pour flash MR-14EX et le flash macro à double-réflecteur MT-24EX, vous pouvez prendre des vues en mode de correction d'exposition de flash automatique E-TTL en fixant le mode de prise de vue de l'appareil sur **P**, **Tv** ou **Av**.
Il est recommandé d'utiliser le mode **Av** ou **M** pour la véritable macrophotographie avec flash.
- Les fonctions suivantes sont possibles avec la bague macro pour flash MR-14EX ou avec le flash macro à double-réflecteur MT-24EX
 - Correction d'exposition de flash automatique E-TTL
 - Mémorisation d'exposition du flash
 - Flash Sync (1er rideau/2e rideau) (priorité au 2e rideau avec Speedlite MR-14EX ou MT-24EX)
 - Synchro Lumière du jour
 - Synchro lente
 - Correction d'exposition au flash
- Lorsqu'on utilise la bague macro pour flash MR-14EX ou le flash macro à double-réflecteur MT-24EX, le paramètre de correction d'exposition du flash externe est prioritaire lorsque le flash est en mode E-TTL et que la valeur de correction d'exposition est différente de 0. Le réglage de correction d'exposition de flash de l'appareil photo ne s'applique que si la correction d'exposition du flash est réglée sur 0.)

Utilisation d'objectifs de conversion (en option) / Objectifs de gros plan (en option)

L'adaptateur de conversion optique LA-DC58 B vendu séparément est nécessaire pour utiliser les objectifs de gros plan et conversion avec l'appareil photo, tels que les objectifs Convertisseur grand angle WC-DC58N, Convertisseur télé TC-DC58N et objectif gros plan 250D (58 mm). Le convertisseur grand angle WC-DC58 et le convertisseur télé TC-DC58 pour PowerShot G1/G2 ne sont pas recommandés car ils peuvent donner lieu à des problèmes de prise de vue.



- Vérifiez que le convertisseur grand angle, le convertisseur télé et l'objectif de gros plan sont bien vissés sur l'adaptateur. Vous risquez de vous blesser avec des éclats de verre si l'objectif se dévisse et tombe.
- Ne visez jamais le soleil ou les zones lumineuses brillantes directement avec le convertisseur grand angle, le convertisseur télé et l'objectif de gros plan.

Convertisseur grand angle WC-DC58N Convertisseur télé TC-DC58N

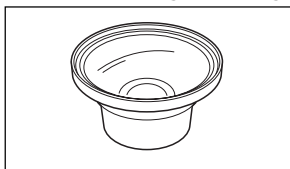

Cet objectif de conversion d'agrandissement à visser d'un diamètre de 58 mm est utilisé pour réaliser les prises de vue en grand angle. L'objectif augmente la distance focale de l'objectif du boîtier de l'appareil photo par un facteur de 0,7x.

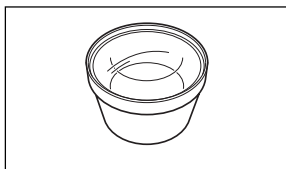

Cet objectif de conversion d'agrandissement à visser d'un diamètre de 58 mm est utilisé pour réaliser les prises de vue au téléobjectif. L'objectif augmente la distance focale de l'objectif du boîtier de l'appareil photo selon un facteur de 1,75x.



- Un flash monté en externe risque de ne pas s'ajuster automatiquement lors du montage d'un objectif de conversion sur l'appareil photo.
- Ne fixez pas de filtres ou de pare-soleil sur le convertisseur grand angle ou le convertisseur télé.
- Lorsque vous utilisez le flash intégré pour réaliser une prise de vue, une partie de l'image risque d'être bloquée par le convertisseur grand angle ou convertisseur télé et risquent d'apparaître en sombre.
- Lorsque vous utilisez l'écran de visée pour réaliser une prise de vue, une partie de l'image dans l'écran de visée d'être bloquée par le convertisseur grand angle ou convertisseur télé.
- Utilisez l'objectif de convertisseur grand angle avec la distance focale réglée sur le paramètre de grand angle maximum.
- Utilisez le convertisseur télé avec la distance focale réglée sur le paramètre de téléobjectif maximum. Pour les autres paramètres du zoom, l'image n'apparaît pas correctement.

Objectifs de gros plan 250D (58 mm)

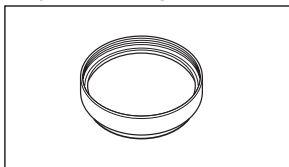

Cet objectif à visser de gros plan de diamètre 58 mm facilite la prise de vue de macro. Avec l'appareil en mode macro, il peut photographier des sujets jusqu'à une distance de 10 cm (3,9 pouces) de son extrémité.



- Il est conseillé d'utiliser la bague macro pour flash MR-14EX ou le flash macro à double-réflecteur MT-24EX pour la photographie avec flash et objectif de gros plan.
- Lorsque vous utilisez le flash intégré pour réaliser une prise de vue, une partie de l'image du viseur risque d'être bloquée par le convertisseur grand angle, ou par le convertisseur télé, et d'apparaître en sombre.
- Lorsque vous utilisez l'écran de visée pour réaliser une prise de vue, une partie de l'image dans l'écran de visée d'être bloquée par le convertisseur grand angle ou convertisseur télé.
- Réglez la distance focale de l'appareil sur Téléobjectif lorsque vous utilisez l'objectif de gros plan.

Montage des objectifs

1

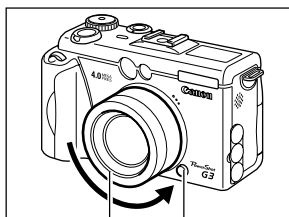

Bague Bouton de libération
de la bague

Appuyez sur le bouton de libération de la bague et ôtez la bague qui entoure l'objectif sur le corps de l'appareil.

2

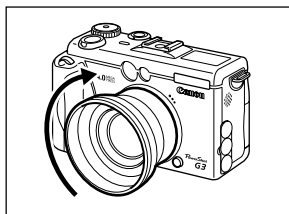

Fixez l'adaptateur de conversion optique de telle manière qu'il • touche l'appareil •, puis faites-le pivoter dans le sens de la flèche.

3

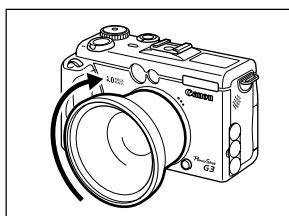

Convertisseur grand angle
WC-DC58N monté

Vissez l'objectif dans le sens des flèches.



- Comme l'image que vous voyez dans l'écran de visée ne change pas lors de l'installation d'un objectif de conversion, utilisez le moniteur LCD pour composer les images.
- Veuillez noter que les images ne sont pas fusionnées correctement avec le logiciel intégré PhotoStitch sur l'ordinateur lorsqu'elles sont prises en mode  avec un objectif de conversion ou gros plan installé.
- Pour protéger les objectifs de protection, maintenez-les d'une main tout en les vissant sur l'appareil de l'autre.
- Enlevez toute la poussière ou saleté pouvant se trouver sur les objectifs de conversion avec un soufflet pour objectif avant usage. L'appareil photo risque de faire la mise au point sur la poussière qui reste.
- Faites très attention lors de la manipulation des objectifs de conversion car vous pouvez facilement les salir avec vos doigts.

Utilisation d'un kit chargeur / câble de batterie de voiture (en option)

Le kit Chargeur / Câble de batterie de voiture CR-560 (facultatif) peut être utilisé pour charger les packs batterie ou pour alimenter l'appareil photo à partir d'une prise allume-cigare de voiture. Vous pouvez également charger une batterie BP-511 ou BP-512 (en option) à partir d'une source d'alimentation secteur sans utiliser l'appareil photo en branchant l'adaptateur secteur compact CA-560 (fourni avec le kit chargeur) sur le kit chargeur/Câble de batterie de voiture CR-560.

Utilisation d'une prise allume-cigare de voiture comme source d'alimentation

1

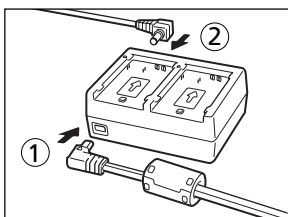

Fixez le câble CC et le câble de batterie de voiture sur le chargeur.

2

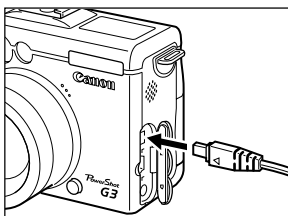

Branchez le câble CC sur la prise DC IN (Entrée CC) de l'appareil photo.

- Assurez-vous que l'appareil photo est hors tension.

3

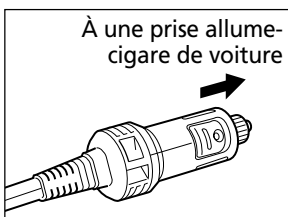

À une prise allume-cigare de voiture

Le moteur en route, branchez le câble de batterie de voiture dans la prise allume-cigare de la voiture.

- Vérifiez que le moteur tourne également lorsque vous débranchez la prise.

4 Mettez l'appareil photo sous tension.



- Vérifiez toujours que le moteur de la voiture fonctionne lorsque vous utilisez le kit Chargeur / Câble de batterie de voiture CR-560. Son utilisation sans le moteur qui tourne risque de mettre à plat la batterie de la voiture. Débranchez toujours le kit avant d'arrêter le moteur.
- Le chargeur allume-cigare ne peut être utilisé que dans une voiture avec prise à la terre négative. Il ne peut pas être utilisé dans une voiture avec prise à la terre positive.

Remplacement de la pile d'horloge

Si le menu Configurer Date/Heure apparaît lorsque vous mettez sous tension l'appareil photo, cela signifie que la charge de la pile d'horloge est faible et que les paramètres de date et d'heure ont été perdus. Veuillez remplacer la pile par une pile au lithium générique CR2016 en procédant comme suit.

La première pile d'horloge peut éventuellement expirer relativement tôt après l'achat de l'appareil. Ceci est dû au fait qu'elle est installée au moment de la fabrication de l'appareil, et non de son achat.



- Veillez particulièrement à conserver les piles d'horloge hors de portée des enfants. Dans le cas où un enfant avalerait une pile, appelez immédiatement un médecin car les fluides corrosifs de la pile risquent d'endommager l'estomac ou la paroi de l'intestin.

1

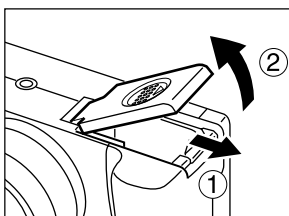

Mettez l'appareil hors tension et faites coulisser le couvercle de la batterie dans la direction des flèches (p. 19).

2

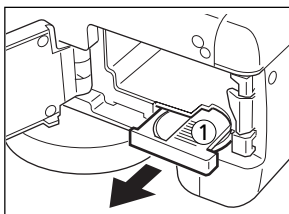

Poussez le point ① avec votre doigt tout en tirant sur le support de la pile d'horloge pour le retirer.

3

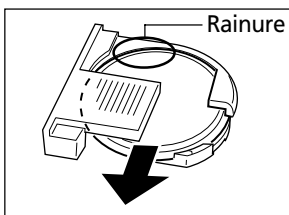

Insérez un ongle dans la rainure de la pile d'horloge et poussez celle-ci en direction de la flèche.

4

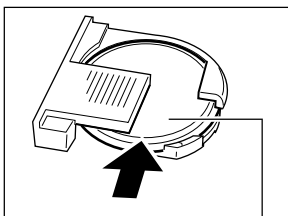

Borne négative (-)

Placez une nouvelle pile d'horloge dans le compartiment en présentant la borne négative (-) vers le haut.

5

Remplacez le support de la pile d'horloge et le pack batterie et fermez le couvercle de batterie.

Si vous souhaitez mettre votre appareil photo au rebut, retirez d'abord la pile d'horloge et recyclez-la conformément aux normes de protection de l'environnement du pays.



Précautions d'utilisation et maintenance de l'appareil photo

Procédez comme suit pour nettoyer le boîtier de l'appareil photo, les objectifs, l'écran de visée, le moniteur LCD et autres éléments.

Boîtier de l'appareil photo	Nettoyez le boîtier avec un chiffon doux ou une lingette pour lunettes.
Objectif	Utilisez tout d'abord un soufflet pour retirer la poussière et la saleté, puis retirez toute poussière restante en essuyant doucement l'objectif avec un chiffon doux. <ul style="list-style-type: none">• N'utilisez jamais de nettoyeurs synthétiques sur le boîtier ou l'objectif de l'appareil photo. Si la poussière ne disparaît pas, veuillez vous adresser au centre d'assistance Canon le plus proche.
Écran de visée, moniteur LCD	Utilisez un soufflet pour retirer la poussière et la saleté. Si nécessaire, frottez doucement l'écran de visée et le moniteur LCD avec un chiffon doux ou une lingette pour lunettes pour enlever la poussière persistante. <ul style="list-style-type: none">• Ne frottez et n'appuyez jamais avec force sur le moniteur LCD. Ces actions risquent de l'endommager ou de provoquer d'autres problèmes.





- N'utilisez jamais de solvants, de benzène, de nettoyeurs synthétiques ou d'eau pour nettoyer l'appareil photo. Ces substances risquent de le déformer ou de l'endommager.

Guide de dépannage

Problème	Cause	Solution
L'appareil photo ne fonctionne pas	Appareil hors tension	<ul style="list-style-type: none"> • Mettez l'appareil photo sous tension. ➔ Reportez-vous à la section <i>Mise sous / hors tension</i> (p. 28).
	Couvercle du logement de la carte mémoire flash compacte et de la batterie ouvert	<ul style="list-style-type: none"> • Vérifiez la fermeture du couvercle du logement de la carte mémoire flash compacte et de la batterie.
	Tension de la pile insuffisante ((Lb) clignote sur l'écran d'affichage)	<ul style="list-style-type: none"> • Chargez complètement la batterie ou utilisez une source d'alimentation secteur. • Utilisez un adaptateur secteur compact.
	Mauvais contact entre l'appareil photo et les bornes de la batterie	<ul style="list-style-type: none"> • Nettoyez les bornes de la batterie avec un chiffon propre et sec.
L'appareil photo n'enregistre pas	L'appareil est en mode de lecture ou en mode ordinateur / imprimante	<ul style="list-style-type: none"> • Passez en mode de prise de vue. ➔ Reportez-vous à la section <i>Permutation entre les modes de prise de vue et de lecture</i> (p. 31).
	Le flash se charge (témoin orange clignotant)	<ul style="list-style-type: none"> • Attendez que le témoin orange cesse de clignoter et s'allume en continu, ce qui signifie que le flash est chargé, puis appuyez sur le déclencheur.
	Carte CF pleine	<ul style="list-style-type: none"> • Insérez une nouvelle carte mémoire flash compacte. • Si nécessaire, téléchargez les images sur un ordinateur et effacez-les de la carte mémoire flash compacte pour libérer de l'espace.
	Carte CF mal formatée	<ul style="list-style-type: none"> • Formatez la carte mémoire flash compacte. ➔ Reportez-vous à la section <i>Formatage d'une carte mémoire flash compacte</i> (p. 131). • Si un nouveau formatage ne fonctionne pas, il se peut que les circuits logiques de la carte mémoire flash compacte soient endommagés. Dans ce cas, veuillez vous adresser au centre d'assistance Canon le plus proche.
L'objectif ne se rétracte pas	Couvercle du logement de la carte mémoire flash compacte et de la batterie ouvert alors que l'appareil est sous tension	<ul style="list-style-type: none"> • Fermez le couvercle du logement de la carte mémoire flash compacte et de la batterie, puis mettez l'appareil hors tension.
	Couvercle du logement de la carte mémoire flash compacte et de la batterie ouvert alors que l'appareil procède à un enregistrement sur la carte mémoire flash compacte (signal d'avertissement)	<ul style="list-style-type: none"> • Fermez le couvercle du logement de la carte mémoire flash compacte et de la batterie, puis fermez le protège-objectif.

Guide de dépannage (suite)

Problème	Cause	Solution
Déchargement rapide de la batterie	La capacité de la batterie a réduit, car elle n'a pas été utilisée pendant un an ou plus après son chargement complet	<ul style="list-style-type: none"> Remplacez la batterie.
	Durée de vie de la batterie dépassée	<ul style="list-style-type: none"> Remplacez la batterie.
La batterie ne se charge pas	L'appareil est sous tension.	<ul style="list-style-type: none"> Mettez l'appareil photo hors tension.
	Durée de vie de la batterie dépassée	<ul style="list-style-type: none"> Remplacez la batterie.
	Mauvais contact entre l'appareil photo et l'adaptateur secteur compact	<ul style="list-style-type: none"> Nettoyez les bornes de la batterie avec un chiffon propre et sec. Branchez la prise secteur de l'adaptateur secteur compact plus fermement dans la borne IN du secteur de l'appareil photo. Branchez le cordon d'alimentation dans l'adaptateur secteur compact et insérez la prise plus fermement dans la prise électrique.
L'image est floue ou la mise au point est mauvaise	L'appareil a bougé	<ul style="list-style-type: none"> Veillez à maintenir l'appareil immobile lorsque vous enfoncez le déclencheur. Utilisez un trépied, lors de l'apparition de l'avertissement de mouvement de l'appareil photo .
	La fonction Autofocus est entravée par un objet obstruant le faisceau AF	<ul style="list-style-type: none"> Prenez soin de ne pas bloquer le faisceau AF avec votre doigt ou un autre objet.
	Le faisceau AF est désactivé	<ul style="list-style-type: none"> Réglez le faisceau AF sur la position [On]. ➔ Reportez-vous à la section <i>Menu Enreg.</i> (p. 158)
	Le sujet n'est plus dans le champ focal	<ul style="list-style-type: none"> Vérifiez qu'il y a au moins 50 cm (1,6 pied) entre l'objectif de l'appareil photo et le sujet. Utilisez le mode pour prendre des gros plans entre 5 et 50 cm (0,16 et 1,6 pied) au grand angle maximum, et 15 et 50 cm (0,49 et 1,6 pied) au téléobjectif maximum.
Le sujet de l'image est trop sombre	Lumière insuffisante pour la prise de vue	<ul style="list-style-type: none"> Réglez le flash intégré sur Activé. Utilisez un flash externe à débit élevé.
	Sujet sombre par rapport à l'arrière-plan	<ul style="list-style-type: none"> Réglez la correction d'exposition sur une valeur positive (+). Utilisez la fonction de mémorisation d'exposition automatique ou de mesure spot. ➔ Reportez-vous à la section Mémorisation du paramètre d'exposition (mémorisation d'exposition automatique) (p. 97) et à la section <i>Passage d'un mode de mesure de la lumière à un autre</i> (p. 83)



Problème	Cause	Solution
Le sujet de l'image est trop sombre	Sujet trop loin pour le flash	<ul style="list-style-type: none"> • Avec le flash intégré, photographiez à des distances de 70 cm à 5 m (2,3 à 16,4 pieds) du sujet au grand angle maximum et de 70 cm à 4 m (2,3 à 13,1 pieds) au téléobjectif maximum. • Utilisez un flash externe avec un débit élevé. • Augmentez la sensibilité ISO, puis effectuez la prise de vue. Reportez-vous à la section <i>Modification de la sensibilité ISO</i> (p. 92)
Le sujet de l'image est trop lumineux	Sujet trop près	<ul style="list-style-type: none"> • Ajustez la sortie du flash avec la fonction de correction d'exposition du flash (p. 100).
	Sujet lumineux par rapport à l'arrière-plan	<ul style="list-style-type: none"> • Réglez la correction d'exposition sur une valeur négative (-). • Utilisez la fonction de mémorisation d'exposition automatique ou de mesure spot. <ul style="list-style-type: none"> ➔ Reportez-vous à la section <i>Mémorisation du paramètre d'exposition (mémorisation d'exposition automatique)</i> (p. 97) et à la section <i>Passage d'un mode de mesure de la lumière à un autre</i> (p. 83)
	Lumière brillant directement sur le sujet ou se reflétant dans l'appareil photo	<ul style="list-style-type: none"> • Modifiez l'angle de prise de vue.
	Flash réglé sur On	<ul style="list-style-type: none"> • Réglez le flash sur la position Auto ou Off.
Le flash ne se déclenche pas	Flash réglé sur Off	<ul style="list-style-type: none"> • Réglez le flash sur la position Auto ou On.
L'image ne s'affiche pas sur la TV	Paramètre du système vidéo incorrect	<ul style="list-style-type: none"> • Définissez le paramètre approprié de système vidéo, NTSC ou PAL, pour le téléviseur (p. 165).
	Mode de prise de vue réglé sur  (Assemblage)	<ul style="list-style-type: none"> • La sortie n'apparaît pas sur un écran de télévision en mode  (Assemblage). Prenez la photo en utilisant un mode différent.
Le zoom ne fonctionne pas	Commande de zoom actionnée lors de la prise de vue en mode Vidéo	<ul style="list-style-type: none"> • Faites fonctionner le zoom avant les prises de vue en mode Vidéo.
La lecture d'images sur la carte mémoire flash compacte est lente	La carte mémoire flash compacte actuellement utilisée a été formatée dans un appareil différent	<ul style="list-style-type: none"> • Utilisez une carte mémoire flash compacte formatée avec cet appareil photo. <ul style="list-style-type: none"> ➔ Reportez-vous à la section <i>Formatage d'une carte mémoire flash compacte</i> (p. 131)
L'enregistrement d'images sur la carte mémoire flash compacte prend trop de temps		

Spécifications

Toutes les données sont basées sur le standard de test Canon. Elles peuvent faire l'objet de modifications sans avis préalable.

PowerShot G3

Résolution effective de l'appareil photo :	Environ 4 millions de pixels
Capteur d'images :	CCD 1/1,8 pouce (nombre total de pixels : environ 4,1 millions)
Objectif :	7,2 (W) - 28,8 (T) mm (équivalent au film 35 mm : 35 - 140 mm) F 2,0 (W) - 3,0 (T)
Zoom numérique :	Jusqu'à 3,6X (environ 14 fois en combinaison avec le zoom optique)
Écran de visée optique :	Viseur zoom à image réelle Champ de visée d'environ 83% Correction dioptrique -3 à +1m ⁻¹ (équivalent dpt)
Moniteur LCD :	LCD à champ de visée 100 % 1,8 pouce, couleur TFT silicium polycristallin à basse température
Méthode d'autofocus :	Autofocus TTL (continu ou simple) La mémorisation de la mise au point et la mise au point manuelle sont disponibles
Point de focalisation :	1 point de focalisation (n'importe quelle position est disponible)
Prise de vue : (à partir du barillet de l'objectif)	Autofocus normal : 50 cm (1,6 pied) - ∞ Autofocus macro : 5 cm (W) / 15 cm (T) - 50 cm (0,16 pied (W) / 0,49 pied (T) - 1,6 pied) Mise au point manuelle : 5 cm (W) / 15 cm (T) - ∞ (0,16 pied (W) / 0,49 pied (T) - ∞)
Obturateur :	Obturateur mécanique + obturateur électronique
Vitesses d'obturation :	15 - 1/2000ème sec. Des vitesses d'obturateur inférieures ou égales à 1,3 sec sont possibles en mode Obturateur-Priorité ou en mode Manuel. Les vitesses d'obturations lentes de 1,3 sec. ou plus fonctionnent avec la réduction de bruit
Système de mesure de la lumière :	Évaluation, Moyenne des mesures à prépondérance centrale ou Spot (centre ou mesure sur repère)
Méthode de contrôle de l'exposition :	Programme d'exposition automatique, exposition automatique avec priorité à la vitesse d'obturation, exposition automatique avec priorité à l'ouverture ou contrôle de l'exposition manuelle La mémorisation d'exposition est disponible
Correction d'exposition :	± 2,0 arrêts (en incréments d'arrêts de 1/3) Le mode de bracketing auto est disponible
Sensibilité (vitesse de film équivalente) :	Sensibilité équivalente à Auto, ISO 50, ISO 100, ISO 200 et ISO 400
Balance des blancs :	TTL auto avec balance des blancs, balance des blancs pré-définie (paramètres proposés : Lumière du jour, Ombragé, Tungstène, Lum Fluo, H Lum Fluo ou Flash) ou balance des blancs personnalisée (Custom 1 / Custom 2)

Flash intégré :	Auto, On, Off Anti-yeux rouges On (activé) : Anti-yeux rouges auto / Anti-yeux rouges On / flash Off Anti-yeux rouges Off : On / Off
Portée du flash :	70 cm - 5,0 m (2,3 - 16,5 pieds) (W), 70 cm - 4,0 m (2,3 pieds - 13,1 pieds) (T) (Lorsque la sensibilité est réglée sur l'équivalent de 100 ISO)
Prises pour le flash externe :	Les prises de synchronisation à la griffe d'accessoires L'utilisation des flashes externes suivants est recommandée : Speedlite 220EX, 380EX, 420EX, 550EX, bague macro pour flash MR-14EX et flash macro à double-réflecteur MT-24EX
Correction de l'exposition du flash :	±2,0 arrêts (en incrément de 1/3 d'arrêt), mémorisation d'exposition du flash, synchro lente et 1er rideau / 2e rideau sont disponibles
Modes de prise de vue :	Auto Zone de création : Programme, priorité à la vitesse de l'obturateur, priorité à l'ouverture priorité, Manuel, Custom1 et Custom2 Zone dédiée à l'image : Portrait, Paysage, Nocturne, Assemblage et Vidéo
Prise de vue en continu :	 : environ 1,5 image/s  : environ 2,5 image/s (Mode Haute / Fine avec l'écran de visée LCD désactivé)
Retardateur :	Active l'obturateur après un délai de 2 à 10 secondes
Télécommande :	Prise de vue et lecture disponibles (télécommande fournie avec le kit de l'appareil photo) Lors de la prise de vue, l'image est capturée immédiatement / 2 secondes / 10 secondes après avoir appuyé sur le déclencheur
Prise de vue connectée au PC :	Disponible (un logiciel exclusif est fourni avec le kit de l'appareil photo)
Support d'enregistrement :	Carte mémoire flash compacte (CF) (Type I et Type II)
Format de fichier :	Norme de conception pour le système de fichiers de l'appareil photo, conforme à DPOF
Image pixels format :	Images fixes : JPEG (Exif 2.2)*1 ou RAW Vidéos : AVI (données image : Motion JPEG, Audio données : WAVE [monophonique])
Mode de compression JPEG :	Superfin, Fin ou Normal
Nombre de pixels d'enregistrement :	Images fixes : Haute : 2272 x 1704 pixels Moyenne 1 : 1600 x 1200 pixels Moyenne 2 : 1024 x 768 pixels Basse : 640 x 480 pixels Vidéo : 320 x 240 pixels (environ 3 minutes)* 160 x 120 pixels (environ 3 minutes)* Environ 15 images/s * Les données entre parenthèses se rapportent à la durée vidéo maximale par prise de vue

Modes de lecture :	Unique (Histogramme affichable), Index (9 images miniature), Agrandissement (environ 10 x (max.) sur le moniteur LCD), Annotations sonores (max. 60 s), Diaporama ou Sortie image vers imprimante directe (CP-100 / CP-10 et Imprimante Bulle d'encre avec fonction d'impression directe)
Langues :	Les menus et messages sont proposés en 12 langues (anglais, allemand, français, néerlandais, danois, finnois, italien, norvégien, suédois, espagnol, chinois et japonais)
Paramètres de Mon profil (personnalisation) :	Les paramètres Première image, Son départ, Son déclenc., Signal sonore Son et retardateur peuvent être personnalisés à l'aide des méthodes suivantes. 1. Utilisation des images et son enregistrés sur l'appareil photo. 2. Utilisation de données téléchargées à partir de votre ordinateur à l'aide du logiciel fourni.
Interface :	USB (mini-B) (option Normal ou PTP), sortie audio/vidéo (option NTSC ou PAL, audio mono)
Source d'alimentation :	1. Batterie au lithium rechargeable (type : BP-511) (fourni dans le kit de l'appareil photo / en option) 2. Batterie au lithium rechargeable (type : BP-512) (en option) 3. Adaptateur secteur compact (CA-560) (fourni dans le kit de l'appareil photo) 4. Un adaptateur allume-cigare (kit chargeur / câble batterie de voiture CR-560 facultatif est nécessaire)
Températures de fonctionnement :	0° C - 40° C (32° F - 104° F)
Taux d'humidité :	10 - 90 %
Dimensions (L x H x P) :	121,0 x 73,9 x 69,9 mm (4,8 x 3,0 x 2,5 pouces) avec objectif rétracté
Poids :	Environ 410 g (14,5 onces) (uniquement le boîtier de l'appareil photo)

*1 Cet appareil photo numérique prend en charge Exif 2.2 (également appelé « Exif Print »). Exif Print est une norme permettant d'améliorer les communications entre l'appareil photo numérique et les imprimantes. En se connectant à une imprimante compatible Exif Print, les données d'images de l'appareil photo au moment de la prise de vue sont utilisées et optimisées, ce qui permet de produire des impressions d'une qualité extrêmement élevée.

Performances de la batterie

	Nombre de prises de vue		Durée de lecture
	Moniteur LCD activé	Moniteur LCD désactivé	
Batterie BP-511/512 (à pleine charge)	Environ 450 images	Environ 1050 images	Environ 360 minutes

* Les données ci-dessus reflètent les conditions de test standard Canon. Les valeurs réelles peuvent varier en fonction des conditions et paramètres de prise de vue.

* Les données vidéo sont exclues.

* À basses températures, les performances de la batterie peuvent diminuer et l'icône de batterie faible peut apparaître très rapidement. Dans ce cas, les performances peuvent être améliorées en chauffant la batterie dans votre poche avant de l'utiliser.

<Conditions de test>















Prise de vue : température normale (23° C, 73° F), en alternant les prises de vue en grand angle et au téléobjectif à des intervalles de 20 secondes avec déclenchement du flash toutes les 4 prises de vue et mise hors tension / sous tension de l'appareil photo toutes les 8 prises de vue. La carte mémoire flash compacte est utilisée.





Lecture : température normale (23° C, 73° F), lecture continue d'une image toutes les 5 secondes. La carte mémoire flash compacte est utilisée.



- Voir page 17 pour plus d'informations sur les précautions à adopter pour manipuler de la batterie.





Cartes mémoire flash compactes et performances estimées (images enregistrables)

		FC-16M	FC-32M	FC-64M	FC-128M	FC-256MH*	
L (Haute)	2272 x 1704 pixels		7	14	30	61	123
			13	27	54	110	222
			26	54	110	220	443
M 1 (Moyenne)	1600 x 1200 pixels		14	30	61	122	246
			26	54	109	219	440
			52	108	217	435	868
M 2 (Moyenne)	1024 x 768 pixels		25	53	107	215	431
			46	94	189	379	762
			84	174	349	700	1390
S (Basse)	640 x 480 pixels		58	120	241	482	962
			94	196	393	788	1563
			165	337	676	1355	2720
RAW	2272 x 1704 pixels		3	7	15	31	65
Vidéo	320 x 240 pixels		44 sec	91 sec	183 sec	368 sec	735 sec
	160 x 120 pixels		118 sec	242 sec	486 sec	973 sec	1954 sec

- Les chiffres donnés ici reflètent des conditions de prise de vue standard établies par Canon. Ces chiffres peuvent varier en fonction du sujet et des conditions et modes de prises de vue.
- Ce qui suit est la durée maximale approximative des enregistrements des séquences vidéo :
 : 3 minutes,  : 3 minutes. Les valeurs maximales du tableau correspondent à une prise en continu.
-  (Superfin),  (Fin) and  (Normal) indiquent le taux de compression relatif.

* La carte mémoire flash compacte FC-256MH Canon n'est pas vendue dans certains pays.

Tailles approximatives des fichiers d'image (estimation)

Résolution	Compression		
			
L (2272 x 1704 pixels)	2002 KB	1116 KB	556 KB
M1 (1600 x 1200 pixels)	1002 KB	558 KB	278 KB
M2 (1024 x 768 pixels)	570 KB	320 KB	170 KB
S (640 x 480 pixels)	249 KB	150 KB	84 KB
RAW	3780 KB		
Vidéos	 (320 x 240 pixels)	330 KB/sec	
	 (160 x 120 pixels)	120 KB/sec	

Kit batterie BP-511/Kit batterie BP-512 (Facultatif)

Type :	Pile au lithium rechargeable
Tension nominale :	7,4 V
Capacité nominale :	1100 mAh
Cycles de charge :	Environ 300
Températures de fonctionnement :	0° C - 40° C (32° F - 104° F)
Dimensions :	38 x 55 x 21 mm (1,5 x 2,2 x 0,8 pouces)
Poids :	Environ 70 g (2,5 onces)

Adaptateur secteur compact CA-560

Tension d'entrée :	CA 100 à 240 V (50/60 Hz) 60 VA (100 V) - 75 VA (240 V)
Puissance nominale :	9,5 V/2,7 A
Températures de fonctionnement :	0° C - 40° C (32° F - 104° F)
Dimensions :	57 x 28 x 104 mm (2,2 x 1,1 x 4,1 pouces) (uniquement le boîtier)
Poids :	Environ 180 g (6,3 onces)

Télécommande sans fil WL-DC100

Alimentation :	Pile bouton au lithium CR2025
Températures de fonctionnement :	0° C - 40° C (32° F - 104° F)
Dimensions :	35 x 6,5 x 56,6 mm (1,4 x 0,3 x 2,2 pouces)
Poids :	Environ 10 g (0,4 once)



Carte mémoire flash compacte

Type de logement de carte :	Type I
Dimensions :	36,4 x 42,8 x 3,3 mm (1,4 x 1,7 x 0,1 pouces)
Poids :	Environ 10 g (0,4 once)

Kit Chargeur / Câble de batterie de voiture CR-560 (Facultatif)

• Chargeur CG-560	
Tension d'entrée :	CC 9,5 V (avec CA-560) CC 12/24 V (avec batterie de voiture)
Courant en entrée :	CC 2,5 A (batterie en charge)
Sortie nominale :	CC 8,4 V, 1,6 A (batterie en charge) CC 9,5 V, 1,5 A (mode adaptateur)
Températures de fonctionnement :	0° C - 40° C (32° F - 104° F)
Dimensions :	93 x 36 x 71 mm (3,7 x 1,4 x 2,8 pouces)
Poids :	Environ 140 g (5,0 onces)

• Câble de batterie de voiture CB-560

Véhicules concernés :	Prise pour allume-cigare alimenté par une prise à la terre négative, batterie de voiture 12 V ou 24 V
Fusible :	125 V / 4 A  
Longueur :	Environ 1,8 m
Poids :	Environ 80 g (2,8 onces)

Convertisseur grand angle WC-DC58N (Facultatif)

Agrandissement :	Environ 0,7x
Distance focale :	∞
Configuration de l'objectif :	3 éléments en 3 groupes
Plage de mise au point (de l'extrémité de l'objectif) :	5 cm - ∞ (0,16 pied - ∞) (fixé sur un PowerShot G3 en grand angle)
Diamètre de pas de vis :	Pas de filtres standard de 58 mm (L'adaptateur de conversion optique LA-DC58B est nécessaire pour installer l'objectif sur un PowerShot G3)
Dimensions :	Diamètre : 94,5 mm (3,7 pouces)/Longueur : 54,9 mm (2,2 pouces)
Poids :	Environ 275 g (9,7 onces)

Convertisseur télé TC-DC58N (Facultatif)

Agrandissement :	Environ 1,75x
Distance focale :	∞
Configuration de l'objectif :	3 éléments en 3 groupes
Plage de mise au point (de l'extrémité de l'objectif) :	50 cm - ∞ (1,6 pied - ∞) (fixé sur PowerShot G3 au téléobjectif)
Diamètre de pas de vis :	Pas de filtres standard de 58 mm (L'adaptateur de conversion optique LA-DC58B est nécessaire pour installer l'objectif sur un PowerShot G3)
Dimensions :	Diamètre : 75 mm (3,0 pouces)/Longueur : 50 mm (2,0 pouces)
Poids :	Environ 185 g (6,5 onces)

Objectifs de gros plan 250D (58 mm) (Facultatif)

Distance focale :	250 mm
Plage de mise au point (de l'extrémité de l'objectif) :	10 - 25 cm (0,33 - 0,82 pied) (fixé à un PowerShot G3)
Diamètre de pas de vis :	Pas de filtres standard de 58 mm (L'adaptateur de conversion optique LA-DC58B est nécessaire pour installer l'objectif sur un PowerShot G3)
Dimensions :	Diamètre : 60 mm (2,4 pouces)/Longueur : 12 mm (0,5 pouce)
Poids :	Environ 80 g (2,8 onces)

Index

A

Accompagnements sonores 122
Adaptateur secteur compact 16, 21
Agrandissement des images 114
Avertissement de surexposition 37

B

Bague macro pour flash 180
Balance des blancs 86
Batterie
 Faible charge 20
 Installation 19
 Mise en charge 16
 Performances 196
 Précautions de manipulation 17
Bonnnette protège-objectif 27
Borne DIGITAL (Numérique) 10, 137, 156
Bracketing avec mise au point
 (Mode Focus-BKT) 95
Bracketing (Mode Bracketing) 93

C

Cadre AF 82
Caractéristiques de l'image 89
 Contraste 90
 Netteté 90
 Saturation 90
Carte mémoire flash compacte
 Capacité d'enregistrement 197
 Formatage 131
 Installation 22
 Manipulation 23
Chargeur 186
Communication 157, 165
CompactFlash™, carte 22, 23, 131, 197
Compression 55, 197
Contraste 89
Correction d'exposition 85
Courroie 27
Couvercle des bornes 10

D

Date / Heure 24, 162
Déclencheur 39
 Enfoncer à fond 39
 Enfoncer jusqu'à mi-course 39
Démarrage
 Image 30, 46 - 47, 166
 Son 30, 46 - 47, 166
Dépannage 191 - 169
Diaporama 124, 161
 Démarrage 124
 Durée lecture 126
 Répétition 126
 Sélection d'images 125

Distance focale 41
DPOF
 Ordre de transfert 152
 Paramètres d'impression 145, 150

E

Économie d'énergie 30, 162
Écran de visée
 Moniteur LCD 11, 32
 Optique 11, 38
Écran d'affichage 15
Écran d'information 35 - 36
Effacement
 Images affichées 9
 Images individuelles 129
 Toutes les images 130
Effet photo 89
Étui souple 27
Exposition
 Balance des blancs 86
 Bracketing 93
 Correction 85
 Correction d'exposition au flash 100
 Exposition automatique avec priorité
 à la vitesse d'obturation (**Tv**) 77
 Exposition automatique avec priorité
 à l'ouverture (**Av**) 79
 Mémorisation d'exposition automatique 97
Exposition automatique avec priorité
 à l'ouverture (**Av**) 79

F

Fichiers WAVE 36, 50, 122
Filetage pour trépied 11
Filtre ND 110, 159
Flash 60
 Commande du moment du
 déclenchement 102
 Correction d'exposition 100
Flash externe 177
Format 131
Format de fichier 53, 58
Format de fichier d'enregistrement 53, 58
Format de fichier RAW 53, 58

G

Grand angle 41
Guide des composants 10

H

Haut-parleur 10
Histogramme 37

I

- Impression 132, 139, 150
 - Style d'impression 147
 - Réinitialisation 149
 - Sélection d'images 145
 - Paramètres 141
- Interface
 - Câbles 10, 137, 154
- Intervalomètre 103, 160

J

- JUMP, bouton 116

K

- Kit Câble de batterie de voiture 186

L

- Lecture 113
- Lecture
 - Agrandissement des images 114
 - Aller à une autre image 116
 - Diaporama 124
 - Lecture d'index 115
 - Lecture d'une image unique 113
 - Moniteur LCD 36
 - Passage du mode de prise de vue au mode de lecture 31
 - Rotation 121
 - TV 154
 - Vidéos 117
 - Volume 163
- Lecture automatique (Diaporama) 124
- Lecture d'index 115
- Lecture d'une image unique 113
- Luminosité
 - Moniteur LCD 162

M

- Manuel
 - Exposition (M) 81
 - Mise au point (MF) 106
 - Mode Prise de vue 81
 - Réglage des caractéristiques de l'image 89
- Mémoire d'exposition automatique 97
- Mémorisation d'exposition du flash 99
- Menu
 - Configuration 162 - 165
 - Enreg. 158
 - Lecture 161
 - Liste des options 158
 - Sélection des menus et paramètres 42
- Messages 169

- Mesure de la lumière
 - Évaluative 83
 - Mesure spot (Centre) 83
 - Mesure spot (Zone AF) 83
 - Moyenne des mesures à prépondérance centrale 83
- Mesure spot de la lumière 83
- Mise au point
 - Focus-BKT 95
 - Manuel 106
 - Paramètres 108, 159
 - Verrouillage 105
- Mise sous / hors tension 28 - 29
- Mode Anti-yeux rouges 61
- Mode Assemblage (☐) 65
 - Cadrage des sujets 65
 - Prise de vue 66
- Mode Auto (AUTO) 51
- Mode Bracketing 93
- Mode de connexion au PC 157, 165
- Mode de prise de vue Continu (☐) 73
- Mode Focus-BKT 95
- Mode Macro (M) 69
- Mode Nocturne (N) 64
- Mode noir et blanc 89
- Mode Paysage (P) 63
- Mode Portrait (P) 63
- Mode Prise de vue 204
 - Fonctions disponibles 204
 - Molette de sélection 13
- Modes d'affichage 32 - 37
 - Détaillé 35, 36
 - Simple 35, 36
- Molette principale 14
- Mon profil
 - Enregistrement 48
 - Menu 166
 - Paramètres 46
- Moniteur LCD 32 - 37
 - Luminosité 162

N

- Netteté 90
- Nettoyage 190
- Numéros de fichier 112

O

- Objectifs de conversion
 - Convertisseur grand angle 183
 - Convertisseur télé 183
 - Montage des objectifs 185
 - Objectif pour gros plan 184

Obturbateur
Exposition automatique avec priorité
à la vitesse d'obturation (**Tv**) 77
Son 46 - 47, 163
Vitesse 75, 77, 79, 81
Volume 163

Ordre transfert
Réinitialisation 152
Sélection d'images 152

P

Paramètre de langue 26, 165
Paramètre de mise au point 108
Paramètres DPOF (Digital Print Order Format)
Ordre de transfert 152
Paramètres d'impression 145, 150
Pile de l'horloge 188
Précautions d'utilisation et maintenance
de l'appareil photo 190
Prise de vue 28, 31, 38
Contrôle des images 53
Passage du mode de lecture au mode
de prise de vue 31
Téléviseur 154
Programme d'exposition automatique (**P**) 75
Protection 128, 161

R

Réglages personnalisés 109, 160
Réinitialisation des numéros de fichier 112
Réinitialisation des valeurs par défaut
pour les paramètres 168
Résolution 55
Retardateur 70
Son 46 - 47, 164
Rotation 121
Rotation auto 111, 164

S

Saturation 90
Sensibilité ISO 92
Signal sonore 162, 163, 164
Signal sonore 46 - 47, 164
Sortie audio/vidéo 10, 154
Spécifications 194 - 199
Système vidéo 154, 165

T

Télécommande sans fil
Installation de la pile 174
Lecture 176
Prise de vue 175
Retrait de la pile 175

Téléobjectif 41
Témoin d'alimentation / de mode 28
Témoins 11

V

Valeur d'ouverture 75, 77, 79, 81
Vidéo (**ⓧ**)
Lecture 117
Modification 119
Prise de vue 68
Volume
Lecture 163
Prise de vue 163

Z

Zone de création 13
Zone dédiée à l'image 13
Zoom 41, 72, 114
Zoom numérique 41, 72, 160

Fonctions disponibles dans chaque mode de prise de vue

Ce graphique présente les fonctions disponibles dans chaque mode de prise de vue. Vous pouvez photographier avec les paramètres enregistrés en mode C1 ou C2 (p. 109).

		AUTO						P	Tv	Av	M	Page de référence
Résolution	Haute L	●*	●*	●*	●*	▲*	–	●*	●*	●*	●*	55
	Moyenne 1 M1	●	●	●	●	▲	–	●	●	●	●	
	Moyenne 2 M2	●	●	●	●	▲	–	●	●	●	●	
	Basse S	●	●	●	●	▲	–	●	●	●	●	
Résolution	Vidéo	–	–	–	–	–	●*	–	–	–	–	55
	Vidéo	–	–	–	–	–	●	–	–	–	–	
Compression	Superfin	●	●	●	●	▲	–	●	●	●	●	55
	Fin	●*	●*	●*	●*	▲*	–	●*	●*	●*	●*	
	Normal	●	●	●	●	▲	–	●	●	●	●	
Format de fichier	JPEG	●	●	●	●	●	–	●*	●*	●*	●*	58
	RAW RAW	–	–	–	–	–	–	●	●	●	●	
Flash	Auto	●*	●*	●	●*	–	–	●	–	–	–	60
	On	–	●	●	●	▲	–	●	●	●	●	
	Off	●	●	●*	●	▲*	●	●*	●*	●*	●*	
Anti-yeux rouges, Flash activé (On)		●	●	●	●	▲	–	●	●	●	●	61
Synchro lente	On	–	–	●	●	▲	–	●	–	●	–	61
	Off	●	●	–	–	▲*	–	●*	●	●*	●	
Ajust. Flash	On	●	●	●	●	●	–	●	●*	●*	–	100
	Off	–	–	–	–	–	–	–	●	●	●	
Synch Flash	1er rideau	●	●	●	●	●	–	●*	●*	●*	●*	102
	2e rideau	–	–	–	–	–	–	●	●	●	●	
Faisceau AF		●	●	●	●	▲	●	●	●	●	●	159
Mode drive	Prise de vue unique	●*	●*	●*	●*	▲*	●*	●*	●*	●*	●*	73
	Mode Continu normal	–	●	●	●	–	–	●	●	●	●	
	Mode Continu vitesse élevée	–	●	●	●	–	–	●	●	●	●	
	Retardateur (10 sec.)	●	●	●	●	●	●	●	●	●	●	70
	Retardateur (2 sec.)	●	●	●	●	●	●	●	●	●	●	
Intervalomètre		–	–	–	–	–	–	●	●	●	●	103
Cadre AF	Point de centrage	●	●	●	●	●	●	●*	●*	●*	●*	82
	Manuel	–	–	–	–	–	–	●	●	●	●	
Mise au point manuelle MF		–	●	●	●	●	●	●	●	●	●	106