

ESPAÑOL

Canon

DIGITAL  
IXUS 55



Antes de empezar a utilizar la cámara

Toma de fotografías

Reproducción/Borrado

Ajustes de transferencia e impresión

Visualización de imágenes en un televisor

Personalización de la cámara

Solución de problemas

Lista de mensajes

Apéndices

**Avanzada**

## Guía del usuario de la cámara

Esta guía explica detalladamente las funciones y los procedimientos de la cámara.

DiGiC II



Exif Print



# Funciones principales



## Toma de fotografías

- Configura automáticamente los ajustes de disparo para que se adapten a las condiciones específicas (Modo de escena)
- Detecta automáticamente la orientación de la cámara con un sensor de orientación inteligente
- Cambia los colores de las imágenes para crear efectos especiales (modos Mis colores)

## Reproducción

- Reproduce películas con sonido
- Reproduce automáticamente proyecciones continuas de imágenes

## Edición

- Graba memos de sonido para imágenes fijas
- Edita películas

## Impresión

- Facilita la impresión con el botón Imprimir/Compartir
- También admite impresoras que no son de marca Canon compatibles con *PictBridge*

## Uso de imágenes grabadas

- Las puede transferir fácilmente a un ordenador con el botón Imprimir/Compartir
- Puede personalizar según sus preferencias la imagen o el sonido de inicio mediante Ajustes Mi cámara

# Convenciones utilizadas en esta guía

Los iconos que aparecen debajo de los títulos indican los modos en los que puede utilizarse el procedimiento.

Conmutador de modo



Consulte *Funciones disponibles en cada modo de disparo* (pág. 123).

En esta guía, a la *Guía básica del usuario de la cámara* se hace referencia como *Guía básica* y a la *Guía avanzada del usuario de la cámara* se hace referencia como *Guía avanzada*.



Esta marca indica problemas que pueden afectar al funcionamiento de la cámara.



Esta marca indica los temas adicionales que complementan a los procedimientos básicos de funcionamiento.

Con esta cámara puede utilizar tarjetas de memoria SD\* y tarjetas MultiMedia. En esta guía estas tarjetas se denominan de forma general tarjetas de memoria.

\* SD significa Secure Digital, un sistema de protección de los derechos de autor.

## Se recomienda el uso de accesorios originales de Canon.

Este producto se ha diseñado para alcanzar un rendimiento excelente utilizado con accesorios originales de la marca Canon. Canon no asume ninguna responsabilidad por los daños o accidentes ocasionados a este producto, tales como incendios, etc., que se deriven del funcionamiento incorrecto de accesorios no originales de la marca Canon (por ejemplo, una filtración o la explosión de una batería). Tenga en cuenta que esta garantía no se aplica a las reparaciones relacionadas con el mal funcionamiento de accesorios no originales de la marca Canon, si bien puede solicitar dichas reparaciones mediante el pago de las mismas.

# Contenido

Los elementos marcados con ☆ son listas o gráficos que resumen los procedimientos o las funciones de la cámara.

Convenciones utilizadas en esta guía	1
Precauciones de manejo	5
Lea esta sección	5
Precauciones de seguridad	6
Prevención de fallos de funcionamiento	11
Antes de empezar a utilizar la cámara—Guía de componentes	12
Antes de empezar a utilizar la cámara—Operaciones básicas	15
Uso de la pantalla LCD	15
Luminosidad de la pantalla LCD	17
Información mostrada en la pantalla LCD	18
Uso del visor	21
Indicadores	22
Función de ahorro de energía	22
Formateo de tarjetas de memoria	23
Ajuste de hora mundial	24
Menús y ajustes	26
Lista de menús	28
Cómo restablecer los ajustes a sus valores predeterminados	31
Toma de fotografías	32
Modificación de la resolución y la compresión (Imágenes fijas)	32
Modificación de resoluciones y tasas de imagen (Vídeos)	34
Disparo de primeros planos ampliados (Macro digital)	35
Uso del zoom digital	36
📄 Disparo continuo	37
Modo de impresión de fecha en postales	38
🕒 Uso del temporizador	39
🎬 Filmación de una película	41
Toma de imágenes panorámicas (Stitch Assist)	43



Cambio entre los modos de enfoque . . . . .	45
Toma de fotografías de motivos difíciles de enfocar (Bloqueo de enfoque, Bloqueo AF) . . . . .	46
Bloqueo del ajuste de la exposición (Bloqueo AE) . . . . .	47
Bloqueo del ajuste de exposición del flash (Bloqueo FE) . . . . .	48
Cambio entre los modos de medición . . . . .	49
Ajuste de la compensación de la exposición . . . . .	50
Toma de fotografías en el modo Exp. lenta . . . . .	51
Ajuste del tono (Balance Blancos) . . . . .	53
Modificación del Efecto Foto . . . . .	56
Fotografiar en un modo Mis colores . . . . .	57
<b>ISO</b> Ajuste de la velocidad ISO . . . . .	63
Ajuste de la función Autorotación . . . . .	64
Creación de un destino de imagen (Carpeta) . . . . .	65
Reajuste de los números de archivo . . . . .	66
<b>Reproducción/Borrado . . . . .</b>	<b>68</b>
🔍 Ampliación de imágenes . . . . .	68
🗖 Visualización de imágenes en conjuntos de nueve (Reproducción de índices) . . . . .	69
🏠 Saltar imágenes . . . . .	70
Visualización de películas . . . . .	71
Edición de películas . . . . .	72
Giro de imágenes en la pantalla . . . . .	74
Reproducción con efectos de transición . . . . .	75
Adición de memos de sonido a las imágenes . . . . .	75
Reproducción automatizada (Mostrar diapos) . . . . .	77
Protección de imágenes . . . . .	81
Borrado de todas las imágenes . . . . .	81
<b>Ajustes de transferencia e impresión . . . . .</b>	<b>82</b>
Configuración de los ajustes de impresión DPOF . . . . .	82
Configuración de los ajustes de transferencia DPOF . . . . .	86

Visualización de imágenes en un televisor . . . . .	88
Personalización de la cámara (Ajustes Mi cámara) . . . . .	89
Modificación de Ajustes Mi cámara . . . . .	89
Registro de Ajustes Mi cámara . . . . .	90
Solución de problemas . . . . .	92
Cámara . . . . .	92
Cuando se enciende la cámara . . . . .	92
Pantalla LCD . . . . .	93
Toma de fotografías . . . . .	94
Filmación de películas . . . . .	98
Reproducción . . . . .	99
Batería/Cargador de batería . . . . .	100
Salida de pantalla del televisor . . . . .	100
Lista de mensajes . . . . .	101
Apéndices . . . . .	104
Manipulación de la batería . . . . .	104
Manejo de la tarjeta de memoria . . . . .	106
Uso de un Kit Adaptador de CA (se vende por separado) . . . . .	108
Uso de un flash de montaje externo (se vende por separado) . . . . .	109
Cuidado y mantenimiento de la cámara . . . . .	111
Especificaciones . . . . .	112
ÍNDICE . . . . .	119
☆ Funciones disponibles en cada modo de disparo . . . . .	123

# Precauciones de manejo

## Lea esta sección

### Disparos de prueba

Antes de intentar fotografiar una imagen importante, le recomendamos que fotografíe varias imágenes de prueba para confirmar que el funcionamiento y el uso de la cámara son correctos.

Canon Inc, sus subsidiarias, sus filiales y sus distribuidores no se hacen responsables de ningún daño derivado de la mala utilización de una cámara o accesorio, incluidas las tarjetas de memoria, que cause que la imagen no se grabe o sea ininteligible para el equipo.

### Advertencia sobre el incumplimiento de la ley de derechos de autor

Las cámaras digitales de Canon son para uso personal y no deberán utilizarse de una manera que infrinja o contravenga las leyes y normativas de derechos de autor nacionales o internacionales. Recuerde que en ciertos casos, tomar imágenes de representaciones, exhibiciones o propiedades comerciales con una cámara o cualquier otro dispositivo, puede suponer una infracción de la ley de derechos de autor u otros derechos legales, incluso en el caso de que las imágenes se hayan tomado para uso personal.

### Limitaciones de la garantía

Para obtener información acerca de la garantía de su cámara, consulte el folleto Canon European Warranty System (Garantía EWS), que se incluye con la misma.

**Para ponerse en contacto con el Servicio de asistencia al cliente de Canon, consulte el folleto European Warranty System (Garantía EWS).**

### **Temperatura del cuerpo de la cámara**

Si utiliza la cámara durante períodos prolongados, ésta puede llegar a calentarse. Tenga esto en cuenta y extreme las precauciones cuando utilice la cámara durante largos períodos.

### **Acerca de la pantalla LCD**

La pantalla LCD está fabricada con técnicas de alta precisión. Más del 99,99% de los píxeles funcionan con arreglo a las especificaciones. Menos del 0,01% de los píxeles podría fallar ocasionalmente o aparecer como puntos negros o rojos. Esto no afecta en absoluto a la imagen grabada y no es un fallo de funcionamiento.

### **Formato de vídeo**

Establezca el formato de la señal de vídeo de la cámara en el específico de su zona geográfica antes de usarla con un monitor de televisión (pág. 88).

### **Ajustes de idioma**

Consulte la *Guía básica* (pág. 4) para cambiar los ajustes de idioma.

## **Precauciones de seguridad**

- Antes de empezar a utilizar la cámara, asegúrese de que lee las precauciones de seguridad descritas a continuación y en la sección "Precauciones de seguridad" de la *Guía básica del usuario de la cámara*. Asegúrese siempre de que está utilizando la cámara correctamente.
- Las normas de seguridad que se mencionan en las próximas páginas tienen como objetivo enseñarle a manejar la cámara y sus accesorios de forma correcta y segura para evitar posibles daños a su persona, a terceros o a otros equipos. Asegúrese de que lo ha entendido correctamente antes de leer el resto del manual.
- Equipo se refiere a la cámara, el cargador de batería o el alimentador de corriente opcional.



## Advertencias

### Equipo

- **No oriente la cámara directamente al sol o a otras fuentes de luz intensa que pudieran dañarle la vista.**

- **Guarde el equipo fuera del alcance de los niños.**

- Correa de Muñeca: si un niño se colocara la correa alrededor del cuello, podría asfixiarse.
- Tarjeta de memoria: es peligroso si se traga por accidente. De ser así, póngase en contacto con un médico inmediatamente.

- **No intente desmontar o cambiar ninguna parte del equipo si dicha acción no se especifica en esta guía.**

- **Para evitar el riesgo de una descarga eléctrica de alto voltaje, no toque la zona del flash de la cámara si ésta ha resultado dañada.**

- **Si observa que la cámara emite humo o gases tóxicos, deje de manipular el equipo inmediatamente.**

- **Tenga cuidado de no mojar o sumergir el equipo en agua u otros líquidos. Si el exterior de la cámara entra en contacto con líquidos o con aire salado, séquela con un paño suave y absorbente.**

Si continúa utilizando el equipo podría ocasionar incendios o descargas eléctricas. Apague inmediatamente la cámara y extraiga la batería o desconecte el cable de alimentación de la toma de corriente. Acuda al distribuidor de la cámara o al Servicio de asistencia al cliente de Canon más cercano.

- **No utilice productos que contengan alcohol, gasolina, disolventes u otras sustancias inflamables para la limpieza o el mantenimiento del equipo.**

- **No corte, deteriore o manipule el cable de alimentación, ni coloque objetos pesados sobre éste.**

- **Utilice únicamente los accesorios de alimentación recomendados.**

- **Extraiga periódicamente el cable de alimentación y limpie la suciedad y el polvo que se hayan acumulado en el enchufe, en la parte exterior de la fuente de alimentación y en el área circundante.**

- **No manipule el cable de alimentación con las manos húmedas.**

Si continúa utilizando el equipo podría ocasionar incendios o descargas eléctricas.

## Batería

- **No deje la batería cerca de una fuente de calor ni la esponga directamente a las llamas o a calor intenso.**
- **No sumerja la batería en agua dulce o salada.**
- **No intente desmontar la batería, alterarla de algún modo o aplicarle calor.**
- **Evite dejar caer la batería o someterla a golpes fuertes que pudieran dañar la carcasa.**
- **Utilice sólo la batería y los accesorios recomendados.**

El uso de una batería no recomendada expresamente para este equipo puede causar explosiones o fugas que podrían provocar incendios, lesiones y daños al entorno. En caso de que la batería tenga fugas y los ojos, la boca, la piel o la ropa entren en contacto con estas sustancias, lávelos con agua abundante y busque asistencia médica.

- **Desconecte el cargador de batería y el alimentador de corriente tanto de la cámara como de la fuente de alimentación después de haber recargado la batería o cuando no esté utilizando ninguno de estos dispositivos, con el fin de evitar incendios y otros peligros.**
- **No coloque ningún objeto, como manteles, alfombras, sábanas o cojines encima del cargador de batería mientras se realiza la carga.**

El uso continuado durante largos períodos de tiempo puede sobrecalentar o deformar las unidades, lo que podría ocasionar incendios.

- **Use sólo el cargador de batería especificado para cargar la batería.**
- **El cargador de batería y el alimentador de corriente están diseñados para su uso exclusivo con esta cámara. No los utilice con otros productos o baterías.**

Existe un riesgo de sobrecalentamiento y alteración que podría provocar incendios o descargas eléctricas.

- **Antes de desechar una batería, cubra los terminales con cinta adhesiva u otro aislante para evitar que entren en contacto directo con otros objetos.**

El contacto con los componentes metálicos de otros materiales en los contenedores de desecho podría dar lugar a incendios o explosiones.

## Otros

- **No dispare el flash cerca de los ojos de personas o animales. La exposición a la luz intensa que produce el flash puede dañar la vista.**

Para mayor seguridad, manténgase al menos a un metro (39 pulgadas) de distancia de los niños cuando vaya a utilizar el flash.

- **Mantenga los objetos sensibles a campos magnéticos, como las tarjetas de crédito, lejos del altavoz de la cámara.**

Dichos objetos pueden perder datos o dejar de funcionar.

## ⚠ Precauciones

### Equipo

- **Tenga cuidado de no golpear la cámara o someterla a impactos fuertes que puedan causar lesiones o dañar el equipo cuando utilice la correa para llevarla.**

- **No guarde el equipo en lugares húmedos o con polvo.**
- **Evite que ningún objeto metálico, como chinchetas o llaves, ni ningún tipo de suciedad entre en contacto con la clavija o los terminales del cargador.**

Dichas condiciones podrían producir un incendio, una descarga eléctrica u otro daño.

- **Evite utilizar, colocar o guardar el equipo en lugares expuestos a la luz solar intensa o a altas temperaturas, por ejemplo, el salpicadero o el maletero del coche.**
- **Asegúrese de que el cargador de batería está conectado a una fuente de alimentación de la potencia indicada, no por encima de ésta. No lo utilice si el cable de alimentación o el enchufe están dañados o si no está bien insertado en la toma de corriente.**
- **No lo utilice en ubicaciones con poca ventilación.**

Lo citado anteriormente puede producir fugas, sobrecalentamiento o explosiones, lo que puede dar lugar a incendios, quemaduras y otras lesiones. Las altas temperaturas también pueden hacer que se deforme la carcasa.

- **Cuando no vaya a utilizar la cámara durante un período de tiempo prolongado, extraiga la batería de la cámara o del cargador y guarde el equipo en un lugar seguro.**

La batería se puede agotar.

## Flash

- **No utilice el flash cuando queden residuos de suciedad, polvo u otras partículas en la superficie del flash.**
- **Asegúrese de no tapar el flash con los dedos o con la ropa cuando vaya a disparar.**

El flash puede resultar dañado y emitir humo o ruido. La acumulación de calor resultante podría dañarlo.

- **No toque la superficie del flash después de tomar varias fotografías en un corto espacio de tiempo.**

Si lo hace, podría sufrir quemaduras.

# Prevención de fallos de funcionamiento

## Evite acercarse a campos magnéticos fuertes

- **Nunca coloque la cámara cerca de motores eléctricos u otros equipos que generen campos electromagnéticos fuertes.**  
La exposición a campos magnéticos fuertes puede causar averías o afectar a los datos de las imágenes.

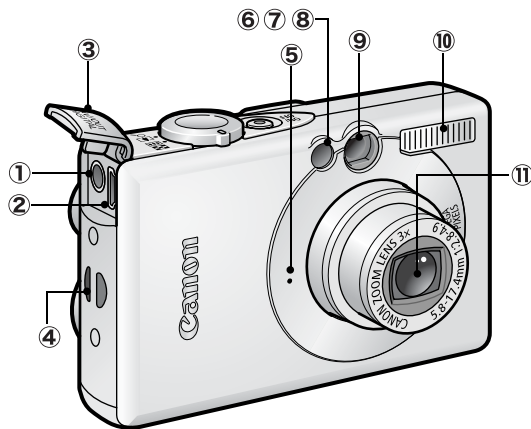
## Evite los problemas relacionados con la condensación

- **Si va a someter el equipo a cambios bruscos de temperatura, puede evitar la condensación colocando el equipo en una bolsa hermética de plástico y dejando que se adapte a los cambios de temperatura lentamente antes de sacarlo.**  
Someter el equipo a cambios bruscos de temperatura podría causar la aparición de condensación (pequeñas gotas de agua) en las superficies externas e internas.

## Si la condensación tiene lugar dentro de la cámara

- **Deje de utilizar la cámara inmediatamente.**  
Si continúa utilizándola, podría estropearse. Extraiga la tarjeta de memoria, la batería o el alimentador de corriente de la cámara y espere hasta que la humedad se haya evaporado por completo antes de volver a utilizar el equipo.

## Vista frontal

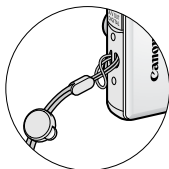


- ① Terminal A/V OUT (salida de audio y vídeo) (pág. 88)
- ② Terminal DIGITAL (Guía básica pág. 19)
- ③ Tapa de terminales (Guía básica pág. 19)
- ④ Enganche de la correa de muñeca
- ⑤ Micrófono (pág. 75)
- ⑥ Luz ayuda AF (pág. 28)
- ⑦ Lámpara de reducción de ojos rojos (Guía básica pág. 9)
- ⑧ Lámpara del temporizador (pág. 39)
- ⑨ Ventana del visor (pág. 21)
- ⑩ Flash (Guía básica pág. 9)
- ⑪ Lente

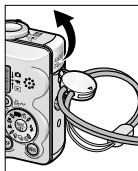


El cable interfaz y el cable AV no se pueden conectar simultáneamente.

### Montaje de la correa de muñeca\*



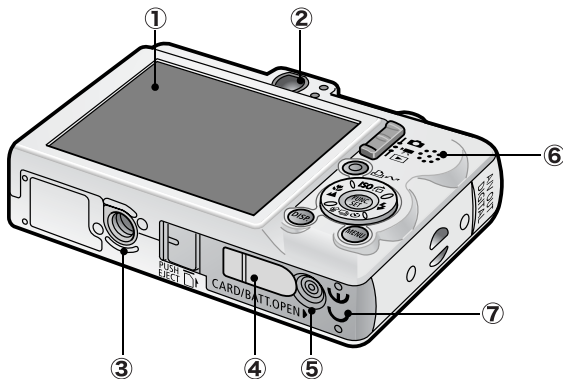
### Cómo abrir la tapa de terminales



Puede utilizar este resorte para abrir la tapa de terminales o la tapa de la ranura de la tarjeta de memoria y de la batería.

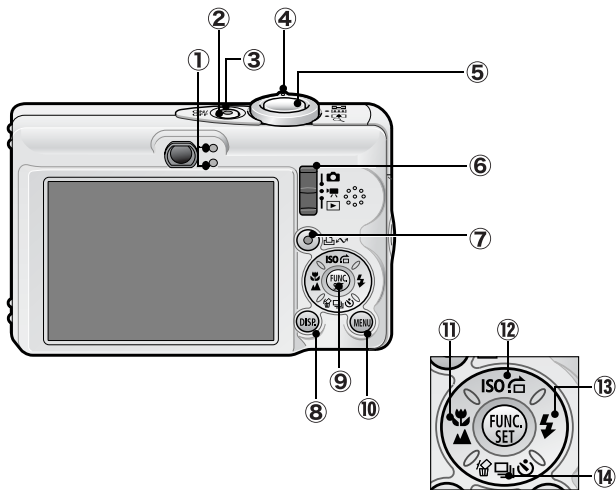
\* Cuando lleve la cámara sujeta por la correa, asegúrese de no balancearla y evite que se enganche con otros elementos.

## Vista posterior



- ① Pantalla LCD (pág. 15)
- ② Visor (pág. 21)
- ③ Rosca para el trípode
- ④ Tapa del adaptador DC
- ⑤ Tapa de la ranura de la tarjeta de memoria o de la batería (Guía básica pág. 2)
- ⑥ Altavoz
- ⑦ Compartimento de la batería (Tarjeta de memoria/ Compartimento de la batería)

## Panel de control



- ① Indicadores (pág. 22)
- ② Botón de encendido (*Guía básica* pág. 5)
- ③ Lámpara de encendido
- ④ Palanca de zoom (pág. 68, *Guía básica* pág. 9)  
Toma de fotografías: (Gran angular)/ (Teleobjetivo)  
Reproducción: (Índice)/ (Ampliar)
- ⑤ Botón de disparo (*Guía básica* pág. 5)
- ⑥ Conmutador de modo (*Guía básica* págs. 5, 6)
- ⑦ Botón (Imprimir/Compartir) (*Guía básica* pág. 14)
- ⑧ Botón **DISP.** (Pantalla) (pág. 15)
- ⑨ Botón **FUNC./SET** (Función/Establecer) (pág. 26)
- ⑩ Botón **MENU** (pág. 27)
- ⑪ Botón (Macro)/ (Infinito)/ (*Guía básica* pág. 10)
- ⑫ Botón **ISO** (Velocidad ISO)/ (Saltar)/ (págs. 63, 70)
- ⑬ Botón (Flash)/ (*Guía básica* pág. 9)
- ⑭ Botón (Borrado de imágenes una a una)/ (Continuo)/ (Temporizador)/ (págs. 37, 39, *Guía básica* pág. 11)

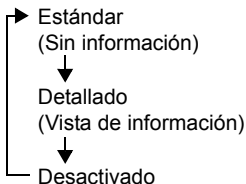


## Uso de la pantalla LCD

### 1 Pulsar .

- El modo de presentación cambia de la manera siguiente con cada pulsación.

#### Modo de disparo o







#### Modo de reproducción



- En los modos de disparo, la información de disparo aparece aproximadamente durante 6 seg. cuando se cambia un ajuste, independientemente del modo de presentación seleccionado.



- El ajuste de la pantalla LCD (On u Off) está conservado incluso después de haber apagado la cámara.
- La pantalla LCD no se cierra en el modo , ,  o .
- La pantalla LCD no cambiará a la presentación detallada del modo de reproducción de índices (pág. 69).

## Uso del reloj

Puede mostrar la fecha y la hora actuales durante un intervalo de 5 segundos\* siguiendo estos dos métodos.

\* Ajuste predeterminado




### Método 1

Mantenga pulsado el botón **FUNC./SET** mientras activa la alimentación.

### Método 2

En un modo de disparo, mantenga pulsado el botón **FUNC./SET**.

Si sostiene la cámara de forma horizontal, muestra la hora. Si la sostiene de forma vertical, aparecen la hora y la fecha. Sin embargo, si sostiene la cámara de forma vertical y utiliza el método 1 para mostrar la fecha y la hora, la hora se mostrará inicialmente de la misma forma que cuando se sostenía la cámara de forma horizontal.

- Puede cambiar el color de la pantalla al pulsar el botón ◀ o ▶.
- La pantalla del reloj se detendrá cuando termine el intervalo de visualización o cuando pulse cualquiera de los botones **FUNC./SET**, **MENU** o de disparo o el conmutador de modo.
- El intervalo de visualización de la pantalla del reloj se puede cambiar en el menú  (Configuración) ([pág. 30](#)).

# Luminosidad de la pantalla LCD

## Ajustes de luminosidad de la pantalla LCD

La luminosidad de la pantalla LCD se puede cambiar de las dos siguientes maneras.

- Cambiando los ajustes mediante el menú Configuración (pág. 30).
- Cambiando los ajustes mediante el botón **DISP.** (función de luminosidad rápida de la pantalla LCD).  
Puede configurar la pantalla LCD con el valor máximo de luminosidad independientemente de la opción seleccionada en el menú Configuración al pulsar el botón **DISP.** durante más de un segundo.\*
  - Para restaurar el ajuste de luminosidad anterior, pulse el botón **DISP** de nuevo durante más de un segundo.
  - La próxima vez que encienda la cámara, la pantalla LCD tendrá la configuración de luminosidad que haya seleccionado en el menú Configuración.

\* No puede cambiar la luminosidad de la pantalla LCD con esta función si ya la ha configurado con su valor máximo en el menú Configuración.

## Presentación nocturna

Al disparar en ambientes oscuros, la cámara iluminará automáticamente la pantalla LCD para adaptarse a la luminosidad del motivo\*, haciendo que sea más fácil encuadrar el motivo.

\* Aparecerá ruido y los movimientos del motivo aparecerán de forma irregular en la pantalla LCD. La imagen grabada no se verá afectada. La luminosidad de la imagen mostrada en la pantalla y la luminosidad de la imagen real grabada serán diferentes.

# Información mostrada en la pantalla LCD

## Información de disparo (modo de disparo)

[ ] \* Recuadro de medición

\* Recuadro AF (pág. 45)

\* Batería baja (pág. 104)

Valor de zoom\* (pág. 36)

Retrícula\* (pág. 28)

• Fotos fijas: Imágenes que se pueden grabar

• Películas (Seg.): Tiempo restante/ transcurrido

ISO 50 ISO 100 ISO 200 ISO 400

Velocidad ISO (pág. 63)

Método de disparo (págs. 37, 39)

Macro/Infinito (Guía básica pág. 10)

Flash (Guía básica pág. 9)

Autorrotación (pág. 64)

● (Rojo)\*

Grabación de películas (pág. 41)

**AEL** \* Bloqueo AE (pág. 47)

**FEL** \* Bloqueo de FE (pág. 48)

**AFL** \* Bloqueo AF (pág. 46)

Zona horaria (pág. 24)

\* Crear carpeta (pág. 65)

Modo de medición (pág. 49)

Compresión (pág. 33)

Tasa de imagen (Película) (pág. 34)

**L** **M1** **M2** **S** Resolución (págs. 32, 34)

(Rojo)\* Aviso de movimiento de la cámara (págs. 52, 93)

(La velocidad de obturación también aparecerá cuando me muestre )

Barra de cambio de la exposición (Película) (pág. 43)

Modo de disparo (págs. 35, 41, 43, 57, Guía básica págs. 7, 8)

**-2** ... **+2**

Compensación de exposición (pág. 50)

**1"** ... **15"**

Modo Exp. lenta (pág. 51)



Balance Blancos (pág. 53)

Efecto Foto (pág. 56)

**AP** **AL** **AD** **AB** **AG** **AR** **EA** **ES** **BC**


Mis colores (pág. 57)




Si el indicador parpadea en naranja y aparece el icono de movimiento de la cámara , significa que no hay suficiente iluminación y que se seleccionará una velocidad de obturación lenta. Aumente la velocidad ISO (pág. 63) o seleccione un valor distinto de  (flash desactivado), o fije la cámara a un trípode o a otro dispositivo.

## Información de reproducción (Modo de reproducción)


### Normal










 Sonido del formato WAVE (pág. 75)

Número de carpeta-Número de archivo

Fecha y hora de disparo

 Estado de protección (pág. 81)

   Compresión (imágenes fijas) (pág. 33)

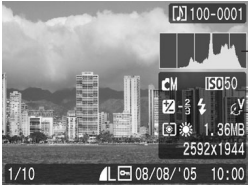
    Resolución (imágenes fijas) (pág. 32)

**AVI**  
Película (pág. 34)








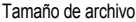
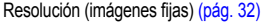

Número total de imágenes





Número de imagen mostrado

## Detallado







Histograma

 -2...+2 Compensación de exposición (pág. 50)
 Flash (Guía básica pág. 9)
 Macro/Infinito (Guía básica pág. 10)
 Efecto Foto (pág. 56)
 Mis colores (pág. 57)
 Modo de medición (pág. 49)
 Balance Blancos (pág. 53)
 Tamaño de archivo
 Resolución (imágenes fijas) (pág. 32)
 Longitud de la película mostrada en las películas (pág. 41)

 Modo de disparo (págs. 35, 41, 43, 57, Guía básica pág. 7, 8)
 1" ... 15" Modo Exp. lenta (pág. 51)
 ISO 50 ISO 100 ISO 200 ISO 400 Velocidad ISO (pág. 63)
 640 820 1160 1600 2300 3200 Resolución (Películas) (pág. 34)
Tasa de imagen (Películas) (pág. 34)

La información siguiente puede aparecer también con algunas imágenes.

	Se incluye un archivo de sonido en un formato que no es WAVE o no se reconoce el formato de archivo.
	La imagen JPEG no cumple la norma de diseño para los estándares del sistema de archivos de cámara
	Imagen RAW
	Tipo de datos no reconocido



La información de imágenes tomadas con otras cámaras puede que no aparezca correctamente.

## Función de histograma

El histograma es un gráfico que le permite juzgar la luminosidad de una imagen tomada. Cuanto más se desplace hacia la izquierda del gráfico, más oscura será la imagen. Cuanto más se desplace hacia la derecha, más brillante será la imagen.

Si la imagen es demasiado oscura, ajuste la compensación de la exposición en un valor positivo. Del mismo modo, ajuste la compensación de la exposición a un valor negativo si la imagen es demasiado luminosa (pág. 50).

Histogramas de ejemplo



Imagen oscura



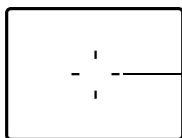
Imagen equilibrada



Imagen brillante

## Uso del visor

El visor óptico se puede utilizar para ahorrar energía mediante el apagado de la pantalla LCD (pág. 15) mientras se dispara.



Muestra el centro de la imagen

Visor

# Indicadores

Los indicadores se encienden o parpadean cuando se pulsa el botón de encendido o el de disparo.



No realice ninguno de los siguientes procedimientos mientras esté encendido un indicador. Estas acciones pueden dañar los datos de la imagen.

- Agitar o sacudir la cámara
- Apagar la cámara o abrir la tapa de la ranura de la tarjeta de memoria o de la batería

## ●Indicador superior

Verde:	Preparada para disparar
Parpadea en verde:	Grabación/lectura/borrado/transferencia de imágenes (cuando esté conectado a un equipo)
Naranja:	Preparada para disparar (flash activado)
Parpadea en naranja:	Preparada para disparar (aviso de movimiento de cámara)

## ●Indicador inferior

Amarillo:	Modo Macro/Modo Infinito/Modo Bloqueo AF
Parpadea en amarillo:	Dificultad para enfocar (se oye un pitido)

# Función de ahorro de energía

Esta cámara incluye una función de ahorro de energía. La cámara se apagará en las siguientes circunstancias. Pulse el botón de encendido de nuevo para restaurar la alimentación.

<b>Modo de disparo</b>	La alimentación se desactiva aproximadamente 3 minutos después de que se haya accedido al último control de la cámara. La pantalla LCD se desactiva automáticamente 1 minuto* después de que se haya accedido al último control incluso si la función [Autodesconexión] está desactivada. Pulse cualquier botón que no sea el botón de encendido o cambie la orientación de la cámara para reactivar la pantalla LCD.
<b>Modo de reproducción Conectado a la impresora</b>	La alimentación se desactiva aproximadamente 5 minutos después de que se haya accedido al último control de la cámara.

\* Este valor temporal se puede cambiar.



- La función de ahorro de energía no se activará durante una proyección continua de imágenes o si la cámara está conectada a un ordenador.
- Los ajustes de la función de ahorro de energía se pueden cambiar (pág. 30).



# Formateo de tarjetas de memoria

Debería formatear siempre una tarjeta de memoria nueva o aquellas cuyos datos desee borrar en su totalidad.

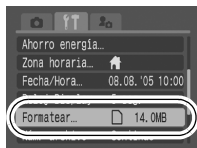


Tenga en cuenta que al formatear (inicializar) una tarjeta de memoria se borran todos los datos, incluidas las imágenes protegidas y otros tipos de archivos.

1

## Menú (Configuración) ► [Formatear].

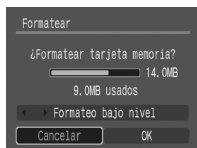
Consulte *Menús y ajustes* (pág. 27).



2

## Seleccione [OK] y pulse .

- Para realizar un formateo de bajo nivel, utilice el botón **▲** para seleccionar [Formateo bajo nivel] y el botón **◀** o **▶** para añadir una marca de verificación.
- Puede detener el formateo de una tarjeta cuando se selecciona [Formateo bajo nivel] al pulsar el botón **FUNC./SET**. Podrá seguir utilizando una tarjeta sin problemas cuando se detenga el formateo pero sus datos se borrarán.



### Formateo bajo nivel

Se recomienda que seleccione [Formateo bajo nivel] cuando crea que se ha reducido la velocidad de lectura o de grabación de una tarjeta de memoria. Es posible que el formateo de bajo nivel de algunas tarjetas de memoria tarde 2 ó 3 minutos.

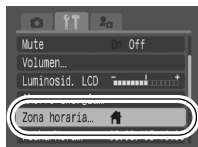
# Ajuste de hora mundial

Cuando viaje a otro país, puede grabar imágenes con horas y fechas locales simplemente al cambiar el ajuste de la zona horaria si registra con anterioridad las zonas horarias de destino. Puede disfrutar de las ventajas de no tener que cambiar los ajustes de hora y fecha.

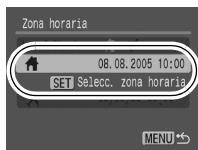
## Ajuste de la zona horaria Local/Mundo

### 1 Menú (Configuración) ► [Zona horaria] ►




Consulte *Menús y ajustes* (pág. 27).



### 2 ►



### 3 **Utilice el botón ◀ o ▶ para seleccionar una zona horaria local** ►

- Para establecer la opción de horario de verano, utilice el botón  o  para que aparezca . El tiempo avanzará en intervalos de una hora.



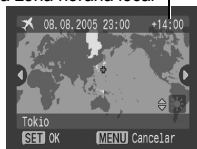
### 4 ►



## 5 Utilice el botón **←** o **→** para seleccionar una zona horaria de destino .

- Como en el paso 3, puede establecer la opción de horario de verano.

Diferencia horaria desde la zona horaria local

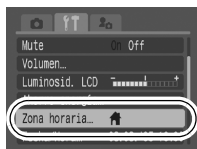


## 6 Utilice el botón **↑** o **↓** para seleccionar [Local/Mundo] y el botón **←** o **→** para seleccionar .

### Cambio a la zona horaria de destino

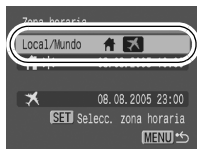
#### 1 Menú (Configuración) [Zona horaria] .

Consulte *Menús y ajustes* (pág. 27).



#### 2 Utilice el botón **←** o **→** para seleccionar .

- Para cambiar la zona horaria de destino, utilice el botón **FUNC./SET**.



Si cambia la fecha y la hora cuando está seleccionada la opción Mundo, la hora y la fecha Local también se cambiarán automáticamente.

# Menús y ajustes

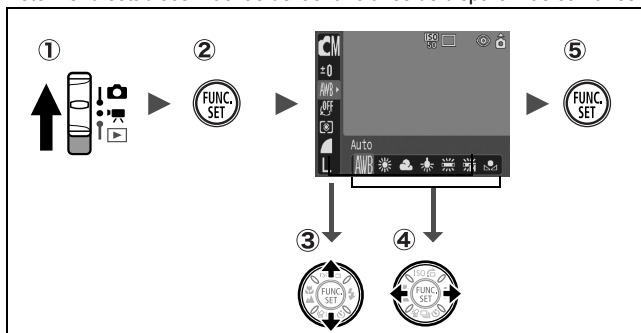
Los menús se utilizan para establecer los ajustes de reproducción y de disparo así como los ajustes de la cámara como la hora/fecha o el pitido electrónico. Están disponibles los siguientes menús.

● **Menú FUNC.**

● **Menú Grabación, Play, Configuración y Mi cámara**

## Menú FUNC.

Este menú establece muchas de las funciones de disparo más comunes.





① Coloque el conmutador de modo en la posición  o .

② Pulse el botón **FUNC./SET**.

③ Utilice el botón  o  para seleccionar un elemento del menú.

Algunos elementos no se pueden seleccionar en algunos modos de disparo.

④ Utilice el botón  o  para seleccionar una opción del elemento del menú.

Puede seleccionar más opciones con el botón **MENU** para algunas opciones.

Una vez seleccionada una opción, puede pulsar el botón de disparo para realizar una fotografía inmediatamente. Después de realizar la fotografía, este menú aparecerá de nuevo, permitiéndole ajustar la configuración fácilmente.

⑤ Pulse el botón **FUNC./SET**.

## Menús Grabación, Play, Configuración y Mi cámara

Con estos menús se pueden configurar los ajustes adecuados para la reproducción o el disparo.

Menú (Grabación)      Menú (Configuración)

Menú (Play)      Menú (Mi cámara)

① (MENU)      ⑤ (MENU)

② Puede pasar de un menú a otro con el botón ← o → cuando está seleccionada esta parte.

③      ④

- Este ejemplo muestra el menú Grabación.
- En el modo de reproducción, aparece el menú Play.

**① Pulse el botón MENU.**

**② Utilice el botón ← o → para cambiar entre los menús.**

También puede utilizar la palanca de zoom para cambiar entre los menús.

**③ Utilice el botón ↑ o ↓ para seleccionar los elementos de menú.**

Algunos elementos no se pueden seleccionar en algunos modos de disparo.

**④ Utilice el botón ← o → para seleccionar una opción.**













Los elementos de menú seguidos de puntos suspensivos (...) sólo se pueden configurar después de pulsar el botón **FUNC./SET** para mostrar el menú siguiente.

Vuelva a pulsar el botón **FUNC./SET** para confirmar el ajuste.

**⑤ Pulse el botón MENU.**




# Lista de menús

## Menú FUNC. Los iconos que aparecen a continuación son los ajustes predeterminados.









Elemento de menú	Página	Elemento de menú	Página
 Modo de disparo	<i>Básica</i> pág. 5	 Mis colores	pág. 57
 Modo Película	pág. 41	 Modo de medición	pág. 49
 Compensación de exposición	pág. 50	 Compresión	pág. 33
 Modo Exp. lenta	pág. 51	 Tasa de imagen (Película)	pág. 34
 Balance Blancos	pág. 53	 Resolución (Imagen fija)	pág. 32
 Efecto Foto	pág. 56	 Resolución (Película)	pág. 34

## Menú Grabación

\* Ajuste predeterminado

Elemento de menú	Opciones	Página/Tema
AiAF	On* / Off	pág. 45
Temporizador	 10 segundos* /  2 segundos* /  Temporizador [personal.] (Retardo: 0–10*, 15, 20, 30 seg.) (Disparos: 1–3*–10)	pág. 39
Luz ayuda AF	On* / Off	–
Zoom Digital	On / Off* (Activado en modo de película estándar.)	pág. 36
Revisar	Off/De 2* a 10 segundos/ Retención	<i>Guía básica</i> pág. 6
Guardar orig.	On / Off*	pág. 59
Retícula	On / Off*	Puede mostrar la retícula (divide la pantalla en nueve áreas) para que sea más fácil evaluar la alineación horizontal y vertical de un motivo fotográfico y para que sea más fácil realizar la composición. Las líneas no se grabarán en las imágenes.
Mostrar Fecha	Off* / Fecha / Fecha y Hora	pág. 38
Exp. lenta	On / Off*	pág. 51

## Menú Play

Elemento de menú	Página	Elemento de menú	Página
 Proteger	pág. 81	 Mostrar diapos	pág. 77
 Girar	pág. 74	 Orden impresión	pág. 82
 Memo de Sonido	pág. 75	 Orden descarga	pág. 86
 Borrar todas	pág. 81	 Transición	pág. 75





## Menú Configuración

\* Ajuste predeterminado

Elemento de menú	Opciones	Página/Tema
Mute	On / Off*	Está establecido en [On] para silenciar los sonidos de inicio, operación, temporizador y disparo al mismo tiempo. Sin embargo, los sonidos de advertencia sonarán aunque la opción Mute esté [On]. (Básica pág. 5)
Volumen	Off/1/2*/3/4/5	Ajusta el volumen de los sonidos de inicio, operación, temporizador, obturador y reproducción. El volumen no se puede ajustar si la opción [Mute] se establece en [On].
Vol. Comienzo		Ajusta el volumen del sonido inicial cuando se enciende la cámara.
Vol. Operación		Ajusta el volumen del sonido de funcionamiento que se escucha cuando se pulsa cualquier botón distinto del botón de disparo.
Vol. Autodisp.		Ajusta el volumen del sonido del temporizador reproducido 2 segundos antes de la liberación del obturador.
Sonido foto		Ajusta el volumen del sonido reproducido cuando se libera el obturador. El sonido del obturador no se reproduce cuando se está grabando una película.
Nivel sonido		Ajusta el volumen de los sonidos de las películas y de las memos de sonido.

Luminosid. LCD	De -7 a 0* a +7	Use el botón ◀ o ▶ para ajustar la luminosidad. Si pulsa el botón ▲ o ▼, la pantalla vuelve al menú Configuración. Puede comprobar la luminosidad en la pantalla LCD mientras ajusta el valor de configuración.
Ahorro energía		<a href="#">pág. 22</a>
Autodesconexión	On* / Off	Establece si la cámara se apagará automáticamente o no después de un período de tiempo especificado sin que se haya usado la cámara.
Display Off	10 seg./20 seg./ 30 seg./1 min.*/ 2 min./3min.	Establece el tiempo que transcurre antes de que la pantalla LCD se apague cuando no se realiza ninguna operación en la cámara.
Zona horaria	Local*/Mundo	<a href="#">pág. 24</a>
Fecha/Hora		<i>Guía básica</i> pág. 4
Reloj Display	0–5*–10 seg./ 20 seg./30 seg./ 1 min./2 min./ 3 min.	<a href="#">pág. 16</a>
Formatear		<a href="#">pág. 23</a>
Núm. archivo	Auto Reset/ Continuo*	<a href="#">pág. 66</a>
Crear carpeta		<a href="#">pág. 65</a>
Crear nueva carpeta	Activar la marca de verificación (On)/ Desactivar la marca de verificación (Off)	Crea una carpeta para la siguiente sesión de realización de fotografías.
Autocreación	Off*/Diario/ Lunes–Domingo/ Mensual	También puede establecer un tiempo de creación.
Autorotación	On* / Off	<a href="#">pág. 64</a>
Idioma		<i>Guía básica</i> pág. 4
sistema video	NTSC/PAL	<a href="#">pág. 88</a>
Reiniciar todo		<a href="#">pág. 31</a>

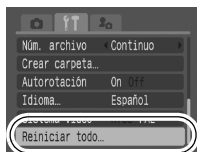


Elemento de menú	Ajustes disponibles	Página
Tema	Selecciona un tema común para cada elemento de Ajustes Mi cámara.	pág. 89
Imagen Inicio	Establece la imagen que aparece cuando se enciende la cámara.	
Sonido Inicio	Establece el sonido que se reproduce al encender la cámara.	
sonido oper.	Ajusta el sonido que se reproduce cuando se pulsa cualquier botón distinto del botón de disparo.	
Sonido Temp.	Establece el sonido que se reproduce 2 segundos antes de que el obturador se libere en el modo temporizador.	
Sonido obturad.	Establece el sonido que se reproduce al pulsar el botón de disparo. No hay ningún sonido de disparo para las películas.	
Contenido del Menú Mi cámara	 (Off) /  /  / 	

## Cómo restablecer los ajustes a sus valores predeterminados


### 1 Menú (Configuración) ► [Reiniciar todo].

Consulte *Menús y ajustes* (pág. 27).



### 2 Seleccione [OK] y pulse .



- Los ajustes no se pueden restablecer si la cámara está conectada a un ordenador o a una impresora.
- Los ajustes siguientes no se pueden restaurar.
  - Modo de disparo
  - Las opciones [Zona horaria], [Fecha/Hora], [Idioma] y [sistema video] del  menú (Configuración) (pág. 30)
  - Información de balance de blancos grabada con la función de balance de blancos personalizado (pág. 54)
  - Los colores especificados en los modos [Acentuar color] (pág. 60) o [Intercambiar color] (pág. 61) de Mis colores.
  - Nuevos ajustes de Mi cámara añadidos (pág. 90)

# Toma de fotografías

## Modificación de la resolución y la compresión (Imágenes fijas)

Modo de disparo



### 1 Menú FUNC. ► **L**\* (Resolución)/ **■**\* (Compresión).

Consulte *Menús y ajustes* (pág. 26).

\* Ajuste predeterminado.

- Use el botón ◀ o ▶ para seleccionar los ajustes de Resolución/Compresión y pulse el botón FUNC./SET.






### Valores aproximados para las resoluciones

Resolución		Propósito
<b>L</b> (Grande)	2592 x 1944 píxeles	Alta
	<b>M1</b> (Media 1)	2048 x 1536 píxeles
<b>M2</b> (Media 2)		1600 x 1200 píxeles
	<b>S</b> (Pequeña)	640 x 480 píxeles
<b>■</b> (Modo de impresión de fecha en postales)		1600 x 1200 píxeles
		Enviar imágenes como adjuntos de correo electrónico Fotografiar más imágenes
		Quando se impriman en postales (pág. 38).

\* Los tamaños de papel varían de un país a otro.

## Valores aproximados para los ajustes de compresión



Compresión		Propósito
 Superfina	Calidad alta ↑ ↓ Normal	Fotografiar imágenes de calidad superior
 Fina		Fotografiar imágenes de calidad normal
 Normal		Fotografiar más imágenes



- Consulte *Tamaños de datos de imágenes (estimados)* (pág. 117).
- Consulte *Tarjetas de memoria y capacidades estimadas* (pág. 116).

# Modificación de resoluciones y tasas de imagen (Vídeos)

Modo de disparo  

Puede cambiar la resolución y la tasa de imagen cuando el modo de película esté configurado como  (Estándar) o  (Mis colores).

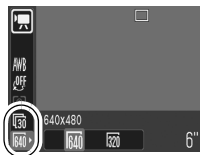
## 1 Menú FUNC. ► \* (Resolución)/

### \* (Tasa de imagen).












Consulte *Menús y ajustes* (pág. 26).

\*Ajuste predeterminado.



- Use el botón ◀ o ▶ para seleccionar una resolución/tasa de imagen y pulse el botón FUNC./SET.



## Resoluciones y tasas de imagen

	Resolución	Tasa de imagen (fotogramas/seg.)		
				
 Estándar	 640 x 480 píxeles	–	<input type="radio"/>	<input type="radio"/>
 Mis colores	 320 x 240 píxeles	–	<input type="radio"/>	<input type="radio"/>
 Secuencia rápida	 320 x 240 píxeles	<input type="radio"/>	–	–
 Compacto	 160 x 120 píxeles	–	–	<input type="radio"/>


\* Las tasas de imagen indican el número de fotogramas grabados o reproducidos cada segundo. Cuanto más alta sea la tasa de imagen, más homogéneo será el aspecto del movimiento.

\* La tasa de imagen y la resolución son fijas en los modos  y .



- Consulte *Tamaños de datos de imágenes (estimados)* (pág. 117).
- Consulte *Tarjetas de memoria y capacidades estimadas* (pág. 116).

# Disparo de primeros planos ampliados (Macro digital)

Modo de disparo 

Puede fotografiar un motivo que se encuentre de 3 a 10 cm (1,2 – 3,9 pda) desde el final de la lente con el ajuste máximo de gran angular. Con el zoom digital, el área de la imagen es 9 x 7 mm (0,35 x 0,28 pda) con el valor máximo de zoom (aproximadamente 4 veces).

## 1 Menú FUNC. ► \* (Auto) ► (Macro digital).

Consulte *Menús y ajustes* (pág. 26).

\*Ajuste predeterminado.



## 2 Elija el ángulo de visión con la palanca de zoom y realice la fotografía.



Puede realizar fotografías de imágenes a las que se les haya aplicado el zoom mediante el zoom óptico y digital combinados.

- Imágenes fijas: se amplía aproximadamente 12 veces
- Películas (Estándar): se amplía aproximadamente 12 veces

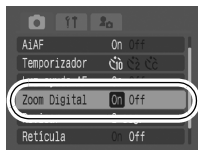


El zoom digital no se puede usar cuando la pantalla LCD está apagada.

1




## **Menú (Grabación) ► [Zoom Digital] ► [On].**

Consulte *Menús y ajustes* (pág. 27).



2

## **Deslice la palanca de zoom hacia y realice la fotografía.**

- El ajuste del zoom óptico y digital combinado aparecerá en la pantalla LCD.
- Al deslizar la palanca de zoom hacia , el zoom se detiene cuando la lente alcanza el ajuste máximo de teleobjetivo óptico (al fotografiar imágenes fijas). Deslice nuevamente la palanca de zoom hacia  para activar el zoom digital y ampliar más la imagen digitalmente.
- Deslice la palanca hacia  para alejarse.



Las imágenes pierden definición al aumentar el efecto de zoom digital.



En este modo, la cámara dispara continuamente mientras se mantiene pulsado el botón de disparo.

Si utiliza la tarjeta de memoria recomendada\*, puede realizar fotografías de forma continua (disparo continuo lento) a un intervalo de disparo establecido hasta que la tarjeta de memoria esté llena (pág. 116).

### \*Tarjeta de memoria recomendada

La tarjeta de memoria SDC-512 MSH de máxima velocidad (se vende por separado) inmediatamente después de un formateo de bajo nivel (pág. 23).



- Esto refleja las condiciones estándar de disparo establecidas por Canon. Los resultados reales pueden variar dependiendo del motivo fotografiado y de las condiciones de disparo.
- Aunque el modo de disparo continuo se detenga de forma repentina, puede que la tarjeta de memoria no esté llena.

**1** Pulse el botón  para mostrar .

**2** Realice la fotografía.

- La cámara seguirá grabando imágenes sucesivas mientras esté pulsado por completo el botón de disparo. La grabación se detiene cuando se suelta el botón de disparo.

### Para cancelar el disparo continuo

Pulse el botón  dos veces para mostrar .



- El intervalo entre disparos aumenta cuando se llena la memoria incorporada de la cámara.
- Si se utiliza el flash, el intervalo entre disparos aumenta porque el flash debe cargarse.

# Modo de impresión de fecha en postales

Modo de disparo




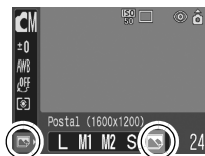
Puede fotografiar imágenes con los ajustes óptimos para postales al encuadrarlos dentro del área de impresión (una relación longitud-anchura de aproximadamente 3:2) que aparecen en la pantalla LCD.

## 1 Menú FUNC. ► **L** \* (Resolución) ► (Impresión de fecha en postales).

Consulte *Menús y ajustes* (pág. 26).

\*Ajuste predeterminado.

- La resolución se establece en **M2** (1600 x 1200) y la compresión en  (Fina).
- Cuando se pulsa el botón de disparo hasta la mitad, el área que no se va a imprimir aparece atenuada.




El zoom digital no se puede utilizar en este modo.



Para obtener instrucciones sobre cómo imprimir, consulte la *Guía del usuario de impresión directa*.

## Inserción de la fecha en los datos de imagen


Puede insertar la fecha en los datos de imagen si está seleccionada la opción  (Modo de impresión de fecha en postales).

### 1 Menú (Grabación) ► [Mostrar Fecha] ► [Fecha]/[Fecha y Hora].

Consulte *Menús y ajustes* (pág. 27).

● Pantalla LCD

 : [Off]

 : [Fecha]/[Fecha y Hora]







- Asegúrese antes de que la fecha y la hora estén establecidas en la cámara (pág. 30).
- La marca de fecha no se puede eliminar de la imagen una vez establecida.



## Uso del temporizador



Modo de disparo



Puede establecer un retardo de 10 seg. (🕒) o 2 seg. (🕒), o un tiempo de retardo personalizado y el número de disparos (🕒 Temporizador personal.), para realizar fotografías después de pulsar el botón de disparo.

**1 Pulse el botón 🕒 para mostrar 🕒, 🕒 o 🕒.**

**2 Realice la fotografía.**

- Cuando se pulsa el botón de disparo por completo, el temporizador se activa y la luz del temporizador parpadea. Cuando utiliza la reducción de ojos rojos, la lámpara del temporizador parpadea y, a continuación, permanece encendida durante los dos últimos segundos.

### Para cancelar el temporizador

Pulse el botón 🕒 para mostrar 🕒.



Puede cambiar el sonido del temporizador (pág. 31).

## Cambio del tiempo de cuenta atrás del temporizador (🕒/🕒)

**1 📷 Menú (Grabación) ▶ [Temporizador] ▶ 🕒 o 🕒.**

Consulte *Menús y ajustes* (pág. 27).

- Con cada opción ocurre lo siguiente.
  - 🕒: 2 seg. antes de soltar el botón de disparo, la lámpara y el sonido del temporizador se activan.
  - 🕒: Se oír el sonido del temporizador al pulsar el botón de disparo y el obturador se libera 2 seg. más tarde.



## Modificación del tiempo de retardo y del número de disparos (📷).

Puede cambiar el tiempo de retardo (0–10, 15, 20, 30 seg.) y el número de disparos (1–10). Sin embargo, estos ajustes no pueden establecerse para el modo Ayuda de Stitch, el modo de película o Mis Colores.

1



Consulte *Menús y ajustes* (pág. 27).



2

### Cambiar [Retardo]/[Disparos] ▶ [FUNC. SET].

● El sonido del temporizador se reproducirá de la siguiente manera.

- El sonido del temporizador comenzará 2 seg. antes de que finalice el retardo especificado para el disparo.
- Si se han especificado varios disparos para la opción [Disparos], el sonido sólo se oirá en el primer disparo.



Si la opción [Disparos] está configurada como 2 o más disparos, sucederá lo siguiente.

- La exposición y el balance de blancos están bloqueados en la configuración seleccionada para el primer disparo.
- Si se utiliza el flash, el intervalo entre disparos aumenta porque el flash debe cargarse.
- El intervalo entre disparos aumenta cuando se llena la memoria incorporada de la cámara.
- La realización de fotografías se detendrá automáticamente si se llena la tarjeta de memoria.



Existen los cuatro modos siguientes de película:



## Normal

Puede seleccionar la resolución y la tasa de imagen y grabar hasta que la tarjeta de memoria esté llena (si se utiliza una tarjeta de memoria de máxima velocidad, se recomienda utilizar el modelo SDC-512MSH). Puede utilizarse el zoom digital mientras se realizan fotografías en este modo. (pág. 36)

- Resolución: (640 x 480), (320 x 240)
- Tasa de imagen: (30 fotogramas/seg.), (15 fotogramas/seg.)
- Tamaño máximo: 1 GB/película



## Secuencia rápida

Utilice este modo para capturar motivos que se mueven rápidamente, por ejemplo en fotografía deportiva.

- Resolución: (320 x 240)
- Tasa de imagen: (60 fotogramas/seg.)
- Longitud máxima de secuencia: 1 minuto



## Compacto

Debido a que la resolución es baja, este modo resulta conveniente para enviar películas como adjuntos de correo electrónico o cuando la capacidad de la tarjeta de memoria es baja.

- Resolución: (160 x 120)
- Tasa de imagen: (15 fotogramas/seg.)
- Longitud máxima de secuencia: 3 minutos



## Mis colores

Puede cambiar los colores de la imagen y, a continuación, realizar fotografías (pág. 57). Al igual que ocurre en el modo Normal, puede seleccionar la resolución y la tasa de imagen y grabar hasta que la tarjeta de memoria esté llena (si se utilizan tarjetas de memoria de máxima velocidad, se recomienda utilizar el modelo SDC-512MSH).



- Resolución: (640 x 480), (320 x 240)
- Tasa de imagen: (30 fotogramas/seg.), (15 fotogramas/seg.)
- Tamaño máximo: 1 GB/película

- El tiempo de grabación variará en función de la capacidad de la tarjeta de memoria utilizada (pág. 116).

## 1 Menú FUNC. ► \* (Estándar).

Consulte *Menús y ajustes* (pág. 26).

\*Ajuste predeterminado.

- Use el botón ◀ o ▶ un modo de película y pulse el botón **FUNC./SET**.
- En el modo  o , puede cambiar la resolución y la tasa de imagen (pág. 34).



## 2 Realice la fotografía.

- Al pulsar el botón de disparo hasta la mitad del recorrido se establece automáticamente la configuración de la exposición, el enfoque y el balance de blancos.
- Al pulsar el botón de disparo por completo se inicia la grabación de vídeo y sonido simultáneamente.
- Durante la toma, el tiempo de grabación (en segundos) y [●Grab.] aparecen en la pantalla LCD.
- Pulse de nuevo el botón de disparo por completo para detener la grabación.

La grabación se detendrá automáticamente en las siguientes circunstancias.

- Cuando transcurra el tiempo máximo de grabación
- Cuando la memoria incorporada o la tarjeta de memoria estén llenas



- Para filmar películas se recomienda utilizar una tarjeta de memoria que haya sido formateada en su cámara (pág. 23). La tarjeta suministrada con la cámara puede utilizarse sin necesidad de formatearla.
- Mientras graba, deberá tener en cuenta lo siguiente.
  - Intente no tocar el micrófono.
  - No pulse ningún botón que no sea el botón de disparo. El sonido que hace el botón se grabará en la película.
  - La cámara se ajustará automáticamente a la exposición y al balance de blancos para adaptarse a las condiciones de disparo durante la grabación. No obstante, tenga en cuenta que es posible que los sonidos realizados por la cámara durante el ajuste automático se graben también.
- Los ajustes del zoom óptico y el enfoque permanecen fijos para los fotogramas siguientes con los valores seleccionados para el primer fotograma.



- Antes de iniciar la grabación, puede configurar el bloqueo AE (pág. 47) y el cambio de la exposición.
  1. Pulse el botón ISO.

La exposición se bloqueará (Bloqueo AE) y la barra de cambio de exposición aparecerá en la pantalla LCD.
  2. Use el botón ◀ o ▶ para ajustar la exposición.

Pulse el botón ISO de nuevo para anular la configuración. Además, la configuración se cancelará si pulsa el botón **MENU** o cambia la configuración del modo de disparo, del efecto foto o del balance de blancos.
- Se requiere QuickTime 3.0 o posterior para reproducir archivos de película (Tipos de datos: Método de compresión/AVI: Motion JPEG) en un equipo. QuickTime (para Windows) se incluye en el Disco Canon Digital Camera Solution Disk. En la plataforma Macintosh, este programa se instala de forma estándar con Mac OS X o posterior.

## Toma de imágenes panorámicas (Stitch Assist)

Modo de disparo 

El modo Ayuda de Stitch se puede utilizar para fotografiar imágenes que se solapan y que, posteriormente, se pueden fusionar (ensamblar) a fin de crear una imagen panorámica en un ordenador.



Las uniones solapadas de varias imágenes adyacentes se pueden unir en una sola imagen panorámica.





1

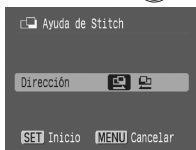
 (Grab.) Menú ▶ [Ayuda de Stitch] ▶  .

Consulte Menús y ajustes (pág. 27).



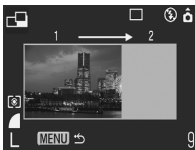
## 1 Seleccione una dirección de disparo

- Puede realizar la selección desde las dos siguientes direcciones de disparo.
  -  De izquierda a derecha horizontalmente
  -  De derecha a izquierda horizontalmente





## 2 Realice la primera imagen de la secuencia.

- Los ajustes de exposición y balance de blancos se ajustan y fijan con la primera imagen.



## 3 Encadre la segunda imagen de forma que se solape con parte de la primera y realice la fotografía.

- Puede volver a capturar la fotografía al pulsar el botón  o  y volver a la pantalla de imagen grabada anteriormente.
- Las pequeñas discordancias en las zonas de solapamiento se pueden corregir cuando se unen las imágenes.

## 4 Repita el procedimiento para obtener imágenes adicionales.

- Una secuencia puede contener hasta 26 imágenes.
- Pulse el botón **MENU** después del último disparo.



- No puede mostrar las imágenes en un televisor cuando realiza fotografías en el modo Ayuda de Stitch.
- La configuración de la primera imagen se aplica a partir de la segunda.



Use PhotoStitch, un programa de software proporcionado, para fusionar las imágenes en un ordenador.

# Cambio entre los modos de enfoque



Modo de disparo

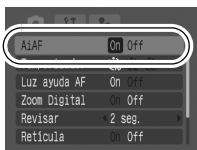


Puede seleccionar entre los dos siguientes modos de enfoque según la configuración de AiAF.

(Sin recuadro)	On	La cámara detecta el motivo y resalta los recuadros AF, desde 9 puntos disponibles, que utilizará para determinar el enfoque.
<input type="checkbox"/>	Off	La cámara enfoca con el recuadro AF central. Esto resulta adecuado para enfocar una parte específica de un motivo con mayor precisión.

## 1 Menú (Grabación) ► [AiAF] ► [On]/[Off].

Consulte *Menús y ajustes* (pág. 27).



- El enfoque se bloquea en el recuadro AF central cuando se utiliza el zoom digital.
- El recuadro AF aparece de la forma siguiente (cuando la pantalla LCD está encendida) cuando el botón de disparo se pulsa hasta la mitad.
  - Verde: Preparaciones de disparo finalizadas
  - Amarillo: Dificultad de enfoque (AiAF establecido como [Off])

# Toma de fotografías de motivos difíciles de enfocar (Bloqueo de enfoque, Bloqueo AF)



Modo de disparo



Puede resultar difícil enfocar los tipos de motivos siguientes.

- Motivos con un contraste extremadamente bajo en comparación con su entorno
- Escenas con una mezcla de motivos alejados o cercanos
- Motivos con elementos extremadamente brillantes en el centro de la composición
- Motivos en movimiento rápido
- Motivos a través de un cristal: Cuando tome fotografías a través de un cristal, acérquese a éste todo lo posible para evitar reflejos del mismo.

## Toma de fotografías con el bloqueo de enfoque

El bloqueo de enfoque se puede usar en cualquier modo de disparo.

- 1 Apunte con la cámara a un motivo situado a la misma distancia focal que el motivo principal y céntralo en el visor o en el recuadro AF mostrado en la pantalla LCD.**
- 2 Pulse el botón de disparo hasta la mitad.**
- 3 Vuelva a orientar la cámara para encuadrar la escena de la forma deseada y pulse el botón de disparo por completo.**

## Toma de fotografías con el bloqueo AF

El bloqueo AF se puede utilizar en el modo , , o .

- 1 Encienda la pantalla LCD.**
- 2 Apunte con la cámara a un motivo situado a la misma distancia focal que el motivo principal y céntralo en el recuadro AF.**
- 3 Pulse el botón de disparo hasta la mitad y pulse el botón /▲.**

- Aparecerá el icono y el indicador inferior se iluminará en amarillo.



## 4 Vuelva a orientar la cámara para encuadrar la escena de la forma deseada y realice la fotografía.

### Para anular el bloqueo AF

Pulse el botón .



- Al disparar con el bloqueo de enfoque o el bloqueo AF utilizando la pantalla LCD, la configuración de [AiAF] como [Off] (pág. 28) hace que la realización de fotografías sea más fácil porque la cámara enfoca sólo mediante el Recuadro AF central.
- La función Bloqueo AF resulta conveniente, ya que permite soltar el botón de disparo para encuadrar la imagen. Además, el bloqueo AF permanece activo después de realizar la fotografía, lo que le permite capturar una segunda imagen con el mismo enfoque.

## Bloqueo del ajuste de la exposición (Bloqueo AE)

Modo de disparo



Puede establecer la exposición y el enfoque por separado. Esto resulta útil si el contraste entre el motivo y el fondo es demasiado fuerte o si el motivo está a contraluz.




Debe establecer el flash en [☑]. El bloqueo AE no se puede establecer cuando el flash está en funcionamiento.

### 1 Encienda la pantalla LCD.

### 2 Enfoque en la parte del motivo sobre la que desea bloquear el ajuste de la exposición.

### 3 Pulse el botón de disparo hasta la mitad y pulse el botón ISO.


- Aparecerá el icono .

### 4 Vuelva a orientar la cámara para encuadrar la escena de la forma deseada y pulse el botón de disparo por completo.

### Para anular el bloqueo AE

Pulse el botón ISO.






- El bloqueo AE también puede ajustarse y anularse en el modo  (pág. 43).
- Puede utilizar el bloqueo FE cuando use el flash.

## Bloqueo del ajuste de exposición del flash (Bloqueo FE)

Modo de disparo  

Puede bloquear la exposición con flash de manera que el ajuste de exposición se establezca correctamente independientemente de la composición del motivo.

- 1 Encienda la pantalla LCD.**
- 2 Pulse el botón  y configúrelo como  (flash activado).**
- 3 Enfoque en la parte del motivo sobre la que desea bloquear el ajuste de la exposición con flash.**
- 4 Pulse el botón de disparo hasta la mitad y pulse el botón ISO.**
  - El flash realizará un disparo previo y aparecerá .
- 5 Vuelva a orientar la cámara para encuadrar la escena de la forma deseada y pulse el botón de disparo por completo.**

Para anular el bloqueo FE  
Pulse el botón ISO.



# Cambio entre los modos de medición

Modo de disparo   

## 1 Menú FUNC. \* (Evaluativa).




Consulte *Menús y ajustes* (pág. 26).

\*Ajuste predeterminado.

- Use el botón  o  para seleccionar el modo de medición y pulse el botón **FUNC./SET**.



## Métodos de medición

	<b>Evaluativa</b>	Adecuada para condiciones de disparo normales, incluidas las escenas a contraluz. Para la medición, la cámara divide las imágenes en varias zonas. Evalúa las condiciones complejas de iluminación, como la posición del motivo, la luminosidad, la luz directa y la existencia de contraluz, y ajusta los valores a la exposición correcta para el motivo principal.
	<b>Medición Ponder. Centro</b>	Realiza un promedio de la luz medida de toda la imagen, pero da mayor importancia al motivo situado en el centro.
	<b>Puntual</b>	Mide el área dentro del punto de autoenfoco del centro de la pantalla LCD. Use este ajuste cuando desee establecer la exposición sobre el motivo situado en el centro de la pantalla.

# Ajuste de la compensación de la exposición



Modo de disparo



Ajuste el valor de compensación de la exposición para evitar que el objeto quede demasiado oscuro si está a contraluz o situado delante de un fondo brillante, o bien para evitar que las luces de las tomas nocturnas aparezcan demasiado luminosas.

## 1 Menú FUNC. ► \* (Compensación de exposición).

Consulte *Menús y ajustes* (pág. 26).

\*Ajuste predeterminado.

- Use el botón ◀ o ▶ para ajustar la compensación de exposición y pulse el botón **FUNC./SET**.



### Para cancelar la compensación de la exposición

Vuelva a establecer el valor de compensación en [0].



- La compensación de la exposición no está disponible en los modos o de Mis colores.
- En el modo , el cambio de exposición se puede establecer o cancelar (pág. 43).

# Toma de fotografías en el modo Exp. lenta



Modo de disparo

Puede ajustar la velocidad de obturación a un valor lento para que los motivos oscuros aparezcan más luminosos.

## 1 **Menú (Grabación) ► [Exp. lenta] ► [On].**

Consulte *Menús y ajustes* (pág. 27).



## 2 **Menú FUNC. ► \* (Compensación de exposición)**



Consulte *Menús y ajustes* (pág. 26).

\*Ajuste predeterminado.



## 3 **Use el botón o para seleccionar la velocidad de obturación ► .**

- Cuanto mayor sea el valor, más clara será la imagen y cuanto menor sea éste, más oscura será la imagen.





### **Para cancelar el modo Exp. lenta**

Pulse el botón **MENU** cuando aparezca la opción Exp. lenta en el menú FUNC.



Las características de los sensores de imagen CCD son tales que el ruido de la imagen grabada aumenta con velocidades de obturación largas. Sin embargo, esta cámara aplica un procesamiento especial a las imágenes fotografiadas con velocidades de obturación inferiores a 1,3 segundos a fin de eliminar el ruido, lo que permite obtener imágenes de alta calidad. No obstante, posiblemente deba transcurrir cierto tiempo de procesamiento antes de poder fotografiar la siguiente imagen.



- Use la pantalla LCD para confirmar que la imagen se grabó con la luminosidad deseada.
- Observe que el movimiento de la cámara es un factor que debe tenerse en cuenta a velocidades de obturación lentas. Si aparece el aviso de que la cámara se ha movido  en la pantalla LCD, fije la cámara con un trípode para realizar la fotografía.
- El uso del flash puede producir una imagen sobreexpuesta. Si esto ocurre, realice la fotografía con el flash configurado como .
- Los ajustes siguientes no están disponibles:
  - Compensación de exposición
  - Medición
  - Bloqueo AE
  - Bloqueo FE
  - Velocidad ISO: Auto
  - Flash: Auto, Auto con reducción de ojos rojos

# Ajuste del tono (Balance Blancos)

Modo de disparo



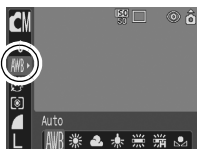
Normalmente, el ajuste de balance de blancos como **AWB** (Auto) selecciona un balance de blancos óptimo. Cuando el ajuste **AWB** no puede producir colores de aspecto natural, cambie el balance de blancos mediante un ajuste adecuado para la fuente de luz.

## 1 Menú FUNC. ► **AWB** \* (Auto).








Consulte *Menús y ajustes* (pág. 26).

\*Ajuste predeterminado.

- Use el botón ◀ o ▶ para seleccionar un ajuste de balance de blancos y pulse el botón **FUNC./SET**.



## Ajuste de balance de blancos

	<b>Auto</b>	La cámara establece automáticamente los ajustes.
	<b>Luz de día</b>	Para la grabación en exteriores en un día luminoso.
	<b>Nublado</b>	Para la grabación con cielo nublado, a la sombra o al anochecer.
	<b>Tungsteno</b>	Para grabar con tungsteno y con luz fluorescente de 3 longitudes de onda de tipo bombilla.
	<b>Fluorescent</b>	Para grabar con luz fluorescente blanca cálida, blanca fría o blanca cálida con 3 longitudes de onda.
	<b>Fluorescent H</b>	Para grabar con iluminación fluorescente de luz de día o con iluminación fluorescente de luz de día y 3 longitudes de onda.
	<b>Personalizar</b>	Para grabar con los datos de balance de blancos óptimos guardados en la cámara utilizando un motivo de color blanco, como papel o tela blancos.



Esta configuración no se puede establecer cuando están seleccionados los efectos fotográficos **S** o **BW**.

## Uso del balance de blancos personalizado

Puede establecer un balance de blancos personalizado con el fin de obtener los ajustes adecuados para las condiciones de disparo; para ello, haga que la cámara evalúe un objeto, por ejemplo, una hoja de papel o una tela de color blanco o una tarjeta gris de calidad fotográfica, con el fin de establecerlo como color blanco estándar.

En concreto, realice una lectura de balance de blancos personalizada para las siguientes situaciones que resultan difíciles de detectar con el ajuste **AWB** (Auto).

- Toma de primeros planos
- Toma de fotografías con un único tono de color (como cielos, mares o bosques)
- Toma de fotografías con fuentes de luz específicas (como una lámpara de vapor de mercurio)

### 1 Menú FUNC. ► **AWB** \* (Auto) ► (Personalizar).

Consulte *Menús y ajustes* (pág. 26).

\* Ajuste predeterminado.




### 2 Oriente la cámara hacia un trozo de tela o papel blanco y pulse .

- Si lo está viendo con la pantalla LCD, asegúrese de que la imagen en blanco ocupa completamente el recuadro central. Si está utilizando el visor óptico, asegúrese de que ocupa todo el campo.





- Se recomienda establecer el modo de disparo en  y el ajuste de compensación de la exposición en  $[\pm 0]$  antes de establecer un balance de blancos personalizado.


Si la exposición es incorrecta, puede que no se obtenga el balance de blancos adecuado (la imagen es completamente blanca o negra).


- Realice las fotografías con los mismos ajustes que cuando se leen los datos de balance de blancos. Si los ajustes son distintos, puede que no se establezca un balance de blancos óptimo.

En concreto, no se deben cambiar los siguientes.

- Velocidad ISO
- Flash

Se recomienda establecer el flash en On u Off.

Si el flash se activa al leer los datos del balance de blancos con el flash establecido como 

(auto) o  (auto con reducción de ojos rojos), asegúrese de que también utiliza el flash cuando realice la fotografía.

- Dado que los datos del balance de blancos no se pueden leer en el modo Ayuda de Stitch, deberá preestablecer el balance de blancos en otro modo de disparo con antelación.
- La cámara guardará el ajuste de balance de blancos personalizado que registró incluso si vuelve a establecer los ajustes predeterminados (pág. 31).



Si ajusta un efecto fotográfico antes de disparar, puede cambiar la apariencia de las imágenes fotografiadas.

## 1 Menú FUNC. ► \* (Efecto off).

Consulte *Menús y ajustes* (pág. 26).

\*Ajuste predeterminado.

- Use el botón ◀ o ▶ para seleccionar un efecto fotográfico y pulse el botón **FUNC./SET**.



## Ajustes del Efecto Foto








	<b>Efecto off</b>	Graba normalmente con este ajuste.
	<b>Intenso</b>	Acentúa el contraste y la saturación de color para grabar colores intensos.
	<b>neutro</b>	Reduce el contraste y la saturación de color para grabar con matices neutros.
	<b>Baja nitidez</b>	Graba los motivos con contornos más suaves.
	<b>sepia</b>	Graba en tonos sepia.
	<b>Blanco y Negro</b>	Graba en blanco y negro.

Un modo Mis colores cambia fácilmente los colores de una imagen cuando se realiza la fotografía, permitiéndole alterar el balance entre rojos, verdes y azules, transformar colores de piel claros o bronceados o cambiar un color especificado en la pantalla LCD por otro color. Puesto que funciona con imágenes fijas y películas, estos modos le permiten disfrutar creando diversos efectos en imágenes y películas.

Sin embargo, en función de las condiciones de disparo, las imágenes pueden aparecer desiguales o es posible que no obtenga el color deseado. Antes de intentar fotografiar motivos importantes, recomendamos que realice disparos de prueba y compruebe los resultados.

Además, la cámara grabará tanto la imagen de Mis colores como la imagen original sin alterar si establece [Guardar orig.] (pág. 28) en [On].

## Ajustes de Mis colores

	<b>Película positiva</b>	Utilice esta opción para intensificar los rojos, verdes o azules como los efectos Rojo vivo, Verde vivo o Azul vivo. Puede generar colores de intensidad natural como los obtenidos con la película positiva.
	<b>Aclarar tono piel*</b>	Utilice esta opción para aclarar los tonos de piel.
	<b>Osc. tono piel*</b>	Utilice esta opción para oscurecer los tonos de piel.
	<b>Azul vivo</b>	Utilice esta opción para enfatizar los matices azulados. Aviva los motivos azules, como el cielo o el océano.
	<b>Verde vivo</b>	Utilice esta opción para enfatizar los matices verdosos. Aviva los motivos verdosos, como las montañas, los nuevos brotes, las flores y el césped.
	<b>Rojo vivo</b>	Utilice esta opción para enfatizar los matices rojizos. Aviva los motivos rojizos, como las flores o los coches.
	<b>Acentuar color</b>	Utilice esta opción para que permanezca únicamente el color especificado en la pantalla LCD y transformar el resto de colores en blanco y negro.

<b>B<sub>S</sub></b>	<b>Intercambiar color</b>	Utilice esta opción para transformar un color especificado en la pantalla LCD en otro. El color especificado sólo puede intercambiarse por otro color; no se pueden seleccionar varios colores.
<b>B<sub>C</sub></b>	<b>Color Personal.</b>	Utilice esta opción para ajustar libremente el balance de colores entre rojo, verde, azul y tonos de piel*. Puede utilizarse para realizar ligeros ajustes, como avivar los colores azulados o iluminar los colores de la cara.

\* Los colores de la piel de motivos no humanos también pueden modificarse.

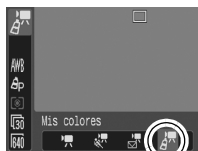
\* Es posible que no obtenga los resultados deseados en función del color de piel.

## 1 **Menú FUNC.** ► **[Función]** (Mis colores: Fotos fijas)/ **[Función]** (Mis colores: Películas).

Consulte  
*Menús y  
ajustes*  
(pág. 26).



Fotos fijas



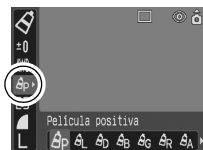
Películas

## 2 **Menú FUNC.** ► **[Función]**\* (Película positiva).

Consulte *Menús y ajustes* (pág. 26).

\*Ajuste predeterminado.

- Use el botón ◀ o ▶ para seleccionar un modo Mis colores.



## 3 **Realice la fotografía.**

- Modos **[Función]** **[Función]** **[Función]** **[Función]** **[Función]** **[Función]**

Pulse el botón **FUNC./SET**. Aparecerá la pantalla de disparo y podrá realizar la fotografía.

- Modos **[Función]** **[Función]** **[Función]**

**[Función]**: Consulte *Ajustar la cámara al modo Acentuar color* (pág. 60).

**[Función]**: Consulte *Ajuste de la cámara en el modo Intercambiar color* (pág. 61).

**[Función]**: Consulte *Ajuste de la cámara al modo Color Personal*. (pág. 62).



La velocidad ISO aumentará con algunos ajustes, lo que puede aumentar "el ruido" de la imagen.

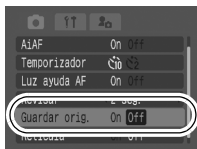
## Cambio del método Guardar la imagen original

Al fotografiar imágenes fijas con el modo Mis colores, puede especificar si desea grabar la imagen alterada y la original.

### 1 **Menú (Grabación) ► [Guardar orig.] ► [On]/[Off].**

Consulte *Menús y ajustes* (pág. 27).

- Si selecciona [On], las dos imágenes se enumerarán consecutivamente comenzando por la imagen alterada.



### **Cuando [Guardar orig.] está establecido como [On]**

- Durante el disparo, la pantalla LCD sólo muestra la imagen alterada.
- La imagen que aparece en la pantalla LCD inmediatamente después de la grabación es la imagen alterada. Si ahora borra la imagen, la imagen original se borrará junto con la alterada. Tome las precauciones adecuadas antes de borrar un archivo.
- Puesto que se graban dos imágenes con cada disparo, el número de disparos restantes será aproximadamente la mitad del número que se muestra si el ajuste de esta función es [Off].

## Ajustar la cámara al modo Acentuar color

Los colores distintos al especificado en la pantalla LCD se muestran en blanco y negro.

### 1 (Acentuar color)

Consulte *Menús y ajustes* (pág. 26).

- Se activará el modo de entrada de color de la cámara y se mostrará alternativamente la imagen original y la imagen con color acentuado (utilizando el color establecido previamente).



### 2 Oriente la cámara de manera que el color que desee conservar aparezca en el centro de la pantalla LCD y pulse el botón ←.

- Sólo puede especificarse un color.
- Puede utilizar el botón ↑ o ↓ para especificar la gama de colores que desea mantener.
  - -5: Sólo se aplica el color que desea mantener
  - +5: También aplica colores cercanos al que desea mantener

### 3

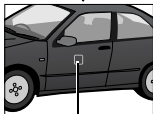
- Esto finaliza la configuración.
- Si pulsa el botón **MENU** en este momento, volverá a la pantalla en la que puede seleccionar un modo Mis colores.



- El color acentuado de manera predeterminada es el verde.
- Puede que no obtenga los resultados esperados después del modo de entrada de color si utiliza el flash o cambia la configuración de medición o el balance de blancos.
- El color acentuado especificado se mantiene incluso si se apaga la cámara.

## Ajuste de la cámara en el modo Intercambiar color

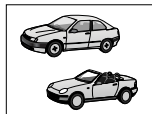
Este modo le permite transformar un color especificado en la pantalla LCD en otro.



Color original  
(antes del intercambio)



Color deseado  
(después del intercambio)



1

### (Intercambiar color)



Consulte *Menús y ajustes* (pág. 26).

- Se activará el modo de entrada de color de la cámara y se mostrará alternativamente la imagen original y la imagen con intercambio de color (utilizando el color establecido previamente).



2

### Orienté la cámara de manera que el color original aparezca en el centro de la pantalla LCD y pulse el botón .

- Sólo puede especificarse un color.
- Utilice el botón  o  para especificar el rango de colores que desea intercambiar.
  - -5: Sólo se aplica el color que desea intercambiar
  - +5: También aplica colores cercanos al que desea intercambiar

3

### Orienté la cámara de manera que el color deseado aparezca en el centro de la pantalla LCD y pulse el botón .

- Sólo puede especificarse un color.

4



- Esto finaliza la configuración.
- Si pulsa el botón **MENU** en este momento, volverá a la pantalla en la que puede seleccionar un modo Mis colores.



- El ajuste predeterminado del modo de intercambio de color cambia el verde a blanco.
- Puede que no obtenga los resultados esperados después del modo de entrada de color si utiliza el flash o cambia la configuración de medición o el balance de blancos.
- Los colores especificados en el modo Intercambiar color se mantienen incluso si se apaga la cámara.

## Ajuste de la cámara al modo Color Personal.

Este modo le permite ajustar el balance de colores para los rojos, verdes, azules y los tonos de piel.

1

**(Color Personal.)**

Consulte *Menús y ajustes* (pág. 26).



2

Use el botón **↑** o **↓** para seleccionar **[Rojo]**, **[Verde]**, **[Azul]** o **[Tono de piel]** y los botones **←** o **→** para ajustar el balance de colores.



Seleccione un color.

Ajuste el balance de colores.

- Aparecerá el color alterado.

3



- Esto finaliza la configuración.
- Si pulsa el botón **MENU** en este momento, volverá a la pantalla en la que puede seleccionar un modo Mis colores.





Aumente la velocidad ISO cuando desee reducir los efectos del movimiento de la cámara, desactivar el flash al tomar fotografías en un área oscura o usar una velocidad de obturación rápida.

## 1 Pulse el botón ISO y cambie los ajustes.

- Puede cambiar entre las opciones **ISO** / **ISO** / **ISO** / **ISO** /Auto de velocidad ISO con cada pulsación del botón ISO.
- Al seleccionar [Auto] se ajusta la sensibilidad para crear una calidad de imagen óptima.



Modo de disparo



La cámara está equipada con un sensor de orientación inteligente que detecta la orientación de una imagen fotografiada con la cámara en posición vertical y la gira automáticamente a la orientación correcta cuando se visualiza en la pantalla LCD.

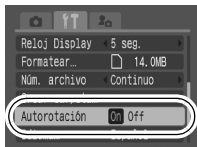
1

## Menú (Configuración)

### ▶ [Autorotación] ▶ [On]/[Off].

Consulte *Menús y ajustes* (pág. 27).

- Cuando la función Autorotación está establecida en [On] y la pantalla LCD se establece en el modo de presentación detallada, el icono (normal), (extremo derecha abajo) o (extremo izquierdo abajo) aparece en la pantalla.



- Puede que esta característica no funcione correctamente cuando la cámara apunta directamente hacia arriba o hacia abajo. Compruebe que la flecha apunta en la dirección correcta y, si no es así, establezca la función Autorotación en [Off].
- Aunque la función Autorotación esté establecida en [On], la orientación de las imágenes descargadas a un ordenador dependerá del software utilizado para descargarlas.



- Cuando la cámara se utiliza en posición vertical para realizar fotografías, el sensor de orientación inteligente identifica el extremo superior como "arriba" y el inferior como "abajo". A continuación se regula el balance de blancos, la exposición y el enfoque óptimos para la fotografía vertical. Esta característica funciona independientemente de que la función Autorotación esté activada o desactivada.
- Cuando la función Autorotación esté establecida en [On] en el modo de disparo, la orientación de la cámara se graba cuando se realiza la fotografía.
- Cuando la función Autorotación está establecida en [On] en el modo de reproducción, las imágenes girarán hacia la orientación correcta en la pantalla LCD según sea necesario cuando la orientación de la cámara cambie (sólo se aplica a imágenes realizadas cuando la función Autorotación se estableció en [On]).

# Creación de un destino de imagen (Carpeta)

Modo de disparo



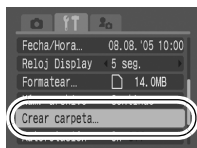
Puede crear una nueva carpeta en cualquier momento y las imágenes grabadas se guardarán automáticamente en esa carpeta.

<b>Crear nueva carpeta</b>	Creará una nueva carpeta la próxima vez que fotografíe imágenes. Para crear una carpeta adicional, inserte otra marca de verificación.
<b>Autocreación</b>	También puede especificar una fecha y una hora si desea crear una nueva carpeta mediante el tiempo de disparo después de la hora y la fecha especificadas (pág. 30).

## 1 **Menú (Configuración)**


### ▶ **[Crear carpeta].**

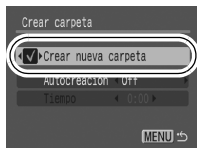
Consulte *Menús y ajustes* (pág. 27).



## 2 **Coloque una marca de verificación al lado de [Crear nueva carpeta]**

### **[Crear nueva carpeta]**


-  aparece en la pantalla LCD. El símbolo dejará de aparecer una vez que se haya creado la nueva carpeta.

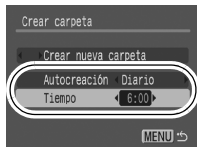


## Ajuste de fecha y hora para la creación automática de carpetas.

## 2 **Seleccione un día para la opción [Autocreación] y una hora en la opción**

### **[Tiempo]**

-  aparece cuando se cumple el tiempo especificado. El símbolo dejará de aparecer una vez que se haya creado la nueva carpeta.





Se pueden guardar hasta 2000 imágenes en una carpeta. Se creará automáticamente una nueva carpeta cuando registre más de dicho número, incluso si no está creando nuevas carpetas.

## Reajuste de los números de archivo

Modo de disparo

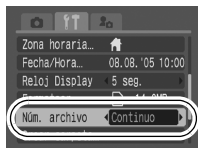


A las imágenes fotografiadas se les asigna un número de archivo automáticamente. Puede seleccionar la manera en que se asignará dicho número.

1

 **Menú (Configuración) ► [Núm. archivo]**  
 ► **[Auto reset]/[Continuo].**

Consulte *Menús y ajustes* (pág. 27).



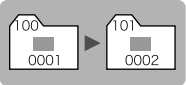
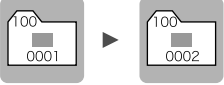
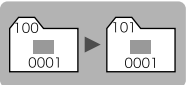
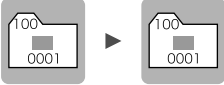
### Función Reset archiv.

<b>Continuo</b>	A la siguiente imagen se le asigna un número mayor al registrado anteriormente. Esto resulta muy conveniente para gestionar todas las imágenes juntas en un ordenador porque se evita la duplicación de nombres de archivo al cambiar las carpetas o las tarjetas de memoria.*
<b>Auto reset</b>	El número de carpeta y de imagen se restablece al valor inicial (100-0001).* Esto resulta adecuado para gestionar imágenes carpeta por carpeta.

\*Cuando se utiliza una tarjeta de memoria en blanco. Si se utiliza una tarjeta de memoria con datos grabados, el número de 7 dígitos para la última imagen y carpeta grabada se compara con el último de la tarjeta y el mayor de los dos se utiliza como base para las nuevas imágenes.

## Números de archivo y de carpeta

A las imágenes grabadas se les asignan números consecutivos de archivos que empiezan por 0001 y van hasta 9999, mientras que a las carpetas se les asignan números que empiezan con 100 y van hasta 999. Se pueden grabar hasta 2000 imágenes en una sola carpeta.

	Nueva carpeta creada	Tarjeta de memoria intercambiada por otra
<b>Continuo</b>	Tarjeta de memoria 1 	Tarjeta de memoria 1 Tarjeta de memoria 2 
<b>Auto Reset</b>	Tarjeta de memoria 1 	Tarjeta de memoria 1 Tarjeta de memoria 2 

- Las imágenes pueden grabarse en una nueva carpeta cuando no hay espacio suficiente aunque el número total de imágenes de la carpeta sea inferior a 2000 porque los siguientes tipos de imágenes siempre se guardan juntos en la misma carpeta.
  - imágenes de disparo continuo
  - Imágenes de temporizador (personal.)
  - Imágenes de modo Ayuda de Stitch
  - Imágenes de Mis colores ([Guardar orig.] establecidas como [On])
- Las imágenes no se pueden reproducir cuando los números de carpeta se duplican o los números de imagen se duplican dentro de las carpetas.
- Consulte la *Guía de iniciación al software* para obtener información relativa a los tipos de imágenes y estructuras de carpetas.

Consulte también la *Guía básica del usuario de la cámara* (pág. 11).

## 🔍 Ampliación de imágenes

### 1 Deslice la palanca de zoom hacia 🔍.

- **SET** 📏 aparece en la pantalla además de una parte ampliada de la imagen.
- Las imágenes se pueden ampliar hasta un factor de aproximadamente 10x.



Ubicación aproximada del área mostrada

### 2 Use los botones ←, →, ↑ o ↓ para moverse por la imagen.

- Si pulsa el botón **FUNC./SET** mientras se encuentra en la visualización ampliada, la cámara pasa al modo de avance de imágenes y **SET** 📏 aparecerá en la pantalla. Puede utilizar el botón ← o → para ir a la imagen siguiente o anterior en el mismo nivel de aumento. El modo de avance de imágenes se cancela al pulsar de nuevo el botón **FUNC./SET**.
- Puede cambiar el nivel de ampliación con la palanca de zoom.

#### Para cancelar la pantalla de ampliación

Deslice la palanca de zoom hacia 📏. (También puede cancelarla de forma inmediata si pulsa el botón **MENU**.)



Los fotogramas de película y las imágenes de reproducción de índices no se pueden ampliar.

# Visualización de imágenes en conjuntos de nueve (Reproducción de índices)

## 1 Deslice la palanca de zoom hacia .






- Es posible visualizar simultáneamente un máximo de nueve imágenes.
- Use los botones , ,  o  para cambiar la selección de imagen.





Imagen seleccionada



Película

## Cambio entre conjuntos de nueve imágenes


La barra de salto aparecerá si desliza la palanca de zoom hacia  mientras se encuentra en la reproducción de índices y puede cambiar la pantalla entre los conjuntos de nueve imágenes.

- Use el botón  o  para ir al conjunto de nueve imágenes siguiente o anterior.
- Mantenga pulsado el botón **FUNC./SET** y pulse el botón  o  para pasar al primer o al último conjunto.








Barra de salto

**Para volver al modo de visualización de una única imagen**

Deslice la palanca de zoom hacia .

## Saltar imágenes

Cuando tiene muchas imágenes grabadas en una tarjeta de memoria, es práctico utilizar las cinco claves de búsqueda siguientes para saltar imágenes con el fin de encontrar el objeto que busca.

	<b>Saltar 10 imag</b>	salta 10 imágenes de una vez.
	<b>Saltar 100 imag</b>	salta 100 imágenes de una vez.
	<b>Salt fecha disp</b>	salta a la primera imagen de cada fecha de disparo.
	<b>Camb. a video</b>	salta a una película.
	<b>Pasar a carpeta</b>	muestra la primera imagen de cada carpeta.

### 1 **En el modo de visualización de una única imagen, pulse el botón .**

- La cámara cambiará al modo de búsqueda de saltos.
- La pantalla de ejemplo variará ligeramente en función de la clave de búsqueda.



Ubicación de la imagen mostrada actualmente.

Número de imágenes que coinciden con la clave de búsqueda.

### 2 **Use el botón o para seleccionar una clave de búsqueda y pulse el botón o .**

Para volver al modo de visualización de una única imagen  
Pulse el botón **MENU**.




# Visualización de películas





Las películas no se pueden reproducir en el modo de reproducción de índices.

## 1 Muestre una película y pulse

- Las imágenes con un icono  son películas.














Panel de control de películas  
Nivel de volumen  
(Ajústelo con los botones  o  )

## 2 Seleccione (Visualizar) y pulse

- La película se detendrá si pulsa el botón **FUNC./SET** durante la reproducción. Continuará cuando pulse el botón de nuevo.
- Cuando la reproducción finaliza, la película se detiene en el último fotograma mostrado. Pulse el botón **FUNC./SET** para mostrar el panel de control de películas.

## Funcionamiento del panel de control de películas

	Finaliza la reproducción y vuelve la visualización de una única imagen
	Imprimir (Aparece un icono cuando hay una impresora conectada. Consulte la <i>Guía del usuario de impresión directa</i> para obtener más información.)
	Visualizar
	Cámara lenta (puede utilizar el botón  para reducir la velocidad o el botón  para aumentar la velocidad de la reproducción.)
	Muestra el primer fotograma
	Anterior Fotograma (rebobina si se mantiene pulsado el botón <b>FUNC./SET</b> )
	Siguiente Fotograma (avanza si se mantiene pulsado el botón <b>FUNC./SET</b> )
	Muestra el último fotograma
	Editar (cambia el modo de edición de películas) ( <a href="#">pág. 72</a> )



- Utilice los controles del televisor para ajustar el volumen al reproducir una película en un televisor ([pág. 88](#)).
- En el modo de reproducción a cámara lenta no se puede reproducir audio.

# Edición de películas

Puede eliminar partes de las películas grabadas.



Las películas con un segundo de duración o más largas antes de la edición se pueden editar en incrementos de un segundo pero las que están protegidas o tienen una duración inferior a un segundo no se pueden editar.

## 1 Seleccione (Editar) en el panel de control de películas y pulse .



- Aparecerán el panel de edición de películas y la barra de edición de películas.

Panel de edición de películas



Barra de edición de películas

## 2 Use el botón o para seleccionar (Comienzo Corte) o (Fin Corte) y el botón o para especificar el punto de corte ().

- Para comprobar una película editada temporalmente, seleccione  (Visualizar) y pulse el botón **FUNC./SET**.
- Al seleccionar  (Salir) se cancela la edición y se restaura el panel de control de películas.

## 3 Seleccione (Salvar) y pulse .

## 4 Seleccione [Archivo Nuevo] o [Sobrescribir] y pulse .

- [Archivo Nuevo] guarda la película editada con un nombre de archivo nuevo. Los datos previos a la modificación permanecen inalterados. Tenga en cuenta que si pulsa el botón **FUNC./SET** mientras está guardando la película, este proceso se cancelará.



- [Sobrescribir] guarda la película editada con su nombre original. Los datos previos a la modificación se pierden.
- Cuando no hay espacio suficiente en la tarjeta de memoria, sólo se puede seleccionar [Sobrescribir].



Puede llevar aproximadamente 3 minutos guardar una película editada. Si la batería se agota durante el proceso, las secuencias de película editadas no podrán guardarse. Al editar películas, se recomienda utilizar una batería completamente cargada o bien el Kit Adaptador de CA ACK-DC10 que se vende por separado ([pág. 108](#)).

# Giro de imágenes en la pantalla

Las imágenes se pueden girar en la pantalla 90° ó 270° en el sentido de las agujas del reloj.



Original



90°



270°

## 1 Menú (Play) .

Consulte *Menús y ajustes* (pág. 27).



## 2 Use el botón o para seleccionar una imagen que desee girar y pulse para girarla.

- Puede cambiar entre las orientaciones de 90°/270°/original cada vez que pulse el botón **FUNC./SET**.
- También se puede ajustar en el modo de reproducción de índices.



- Las películas no se pueden girar.
- Una vez que las imágenes giradas por la cámara se hayan descargado en un ordenador, su orientación dependerá del software utilizado para descargarlas.

## Reproducción con efectos de transición

Puede seleccionar el efecto de transición que aparece al cambiar entre imágenes.



La imagen en pantalla se oscurece y la siguiente imagen se ilumina gradualmente hasta que aparece en pantalla.



Pulse el botón ◀ para que aparezca la imagen anterior desde la izquierda y el botón ▶ para que aparezca la siguiente imagen desde la derecha.

1

**Menú (Play)** ▶ ▶ / .

Consulte Menús y ajustes (pág. 27).



El efecto de transición no aparecerá cuando se cambie de imagen mientras la cámara está leyendo la imagen desde la tarjeta de memoria.

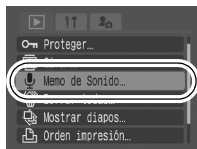
## Adición de memos de sonido a las imágenes

En el modo de reproducción (que incluye visualización de una única imagen y reproducción de índices), se pueden adjuntar memos de sonido (de un máximo de 60 segundos) a una imagen. Los datos de sonido se guardan en formato WAVE.

1

**Menú (Play)** ▶ .

Consulte Menús y ajustes (pág. 27).



## 2 Use el botón **← o →** para seleccionar una imagen a la que adjuntar un memo de sonido y pulse **FUNC./SET**.

- Aparecerá el panel de memos de sonido.







## 3 Seleccione **□** (Grabar) y pulse **FUNC./SET**.

- Se mostrará el tiempo transcurrido y el tiempo restante.
- Al pulsar el botón **FUNC./SET**, se detiene la grabación. Al pulsarlo de nuevo, la grabación continúa.
- Se pueden añadir grabaciones de un máximo de 60 segundos a una imagen.



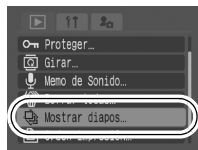
# Reproducción automatizada (Mostrar diapos)

Reproducción automatizada de imágenes de tarjeta de memoria. Los ajustes de la imagen de la proyección continua se basan en el estándar Formato de orden de impresión digital (DPOF, Digital Print Order Format) (pág. 82).









	<b>Todas</b>	Reproduce todas las imágenes de una tarjeta de memoria en orden.
	<b>Fecha</b>	Reproduce las imágenes con una fecha concreta en orden.
	<b>Carpeta</b>	Reproduce las imágenes de una carpeta concreta en orden.
	<b>Videos</b>	Reproduce sólo los archivos de película y lo hace en orden.
	<b>Fotos fijas</b>	Reproduce sólo fotos fijas y lo hace en orden.
	<b>Person. 1-3</b>	Reproduce las imágenes seleccionadas para cada proyección continua, Person. 1, Person. 2 o Person. 3 y lo hace en orden (pág. 79).

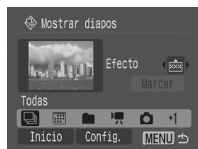
## 1 **Menú (Play)** .

Consulte *Menús y ajustes* (pág. 27).



## 2 **Seleccione** , , , , o .

- Para  o , seleccione la carpeta o la fecha de la imagen que desee reproducir (pág. 79).
- Para ,  o , seleccione las imágenes que va a reproducir (pág. 79).
- Si desea añadir un efecto de transición para reproducir imágenes, use el botón  para seleccionar [Efecto] y elija el tipo de efecto con el botón  o  (consulte la página siguiente).



### 3 Seleccione [Inicio] y




pulse .

- Las siguientes funciones están disponibles durante las proyecciones continuas.
  - Poner en pausa/Reanudar la proyección continua: pulse el botón **FUNC./SET**
  - Avance rápido/Rebobinado de una proyección continua: pulse el botón **←** o **→** (mantenga pulsado el botón para pasar de una imagen a otra más rápidamente)
  - Detención de la proyección continua: pulse el botón **MENU**.




## Efectos de transición

Puede seleccionar el efecto de transición utilizado cuando se sustituye una imagen por otra.

	La nueva imagen se ilumina gradualmente mientras se desplaza de abajo a arriba.
	Primero aparecerá la nueva imagen de forma cruzada y gradualmente se amplía para mostrar la imagen completa.
	Algunas partes de la nueva imagen se desplazan horizontalmente y, a continuación, la imagen se amplía para mostrar la imagen completa.






En el modo de visualización de una única imagen (cuando aparezca una imagen fija), puede iniciar una proyección continua desde la imagen actual que aparece al mantener pulsado el botón **FUNC./SET** mientras pulsa el botón . Tenga en cuenta que si realiza esto mientras se muestra la última imagen fotografiada, la proyección continua se iniciará desde la primera imagen que tenga la misma fecha.



## Selección de una carpeta o fecha de imagen para reproducción ( / )

**1** Seleccione  o  y pulse .

**2** Use el botón  o  para seleccionar la fecha o carpeta que se va a reproducir y pulse .



Fecha












Carpeta

## Selección de imágenes para reproducción ( - )

Seleccione sólo las imágenes que desea reproducir y guárdelas como una proyección continua (Person. 1, 2 ó 3). Se pueden seleccionar hasta un máximo de 998 imágenes. Se reproducirán en el orden de selección.

**1** Seleccione ,  o  y pulse .

- Al principio sólo aparecerá el icono . Cuando configure , el icono cambiará a  y aparecerá .  y  cambiarán de la misma forma cuando se configuren.

**2** Use el botón  o  para desplazarse por las imágenes para reproducción y el botón  para seleccionarlas o anular la selección.

- También puede seleccionar imágenes en el modo de reproducción de índices.
- Al pulsar el botón **MENU** se cancela el ajuste.

Marca de verificación que indica la selección  
Número que indica el orden de selección





### Selección de todas las imágenes

- 1 Una vez seleccionado **F1**–**F3** en el paso 1 (pág. 79), use el botón **▲** para seleccionar [Marcar] y pulse el botón **FUNC./SET**.
  - 2 Use el botón **▲** para seleccionar [Marcar] y pulse el botón **FUNC./SET**.
  - 3 Use el botón **▶** para seleccionar [OK] y, a continuación, pulse el botón **FUNC./SET**.
- Para anular la selección de todas las imágenes, seleccione [Resetear].

## Ajustes de la configuración de tiempo de visualización y repetición

### ●Tiempo visual.

Establece el tiempo que se mostrará cada imagen.

Seleccione entre 3–10 segundos, 15 segundos y 30 segundos. El tiempo de visualización puede variar un poco en función de la imagen.

### ●Repetir

Establece si la proyección continua se detiene cuando se han visualizado todas las diapositivas o si continúa la visualización hasta que se detenga manualmente.

**1** Seleccione [Config.] y pulse .

**2** Seleccione [Tiempo visual.] o [Repetir] y, a continuación, la opción deseada.

- Al pulsar el botón **MENU** se cancela el ajuste.

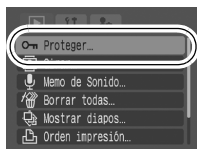


# Protección de imágenes

Puede proteger películas e imágenes importantes para evitar que se borren accidentalmente.

## 1 Menú (Play) .

Consulte *Menús y ajustes* (pág. 27).



## 2 **Seleccione una imagen que desee proteger y pulse** .

- Al pulsar el botón **FUNC./SET** de nuevo se cancela la configuración.
- También puede proteger las imágenes en el modo de reproducción de índices.



Icono de protección

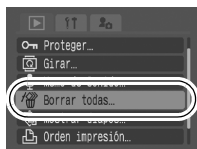
# Borrado de todas las imágenes



- Tenga en cuenta que las imágenes borradas no se pueden recuperar. Tome las precauciones apropiadas antes de borrar una imagen.
- Las imágenes protegidas no se pueden borrar con esta función.

## 1 Menú (Play) .

Consulte *Menús y ajustes* (pág. 27).



## 2 **Seleccione [OK] y pulse** .


- Para salir en lugar de borrar, seleccione [Cancelar].



Formatee la tarjeta de memoria cuando desee borrar no sólo datos de imágenes, sino también todos los datos contenidos en la tarjeta (pág. 23).

## Configuración de los ajustes de impresión DPOF

Puede seleccionar las imágenes almacenadas en una tarjeta de memoria que desea imprimir y especificar con anterioridad el número de copias impresas con la cámara. Esto resulta muy útil para imprimir en una impresora compatible con la función de impresión directa o para enviar las imágenes a un servicio de revelado fotográfico que admita DPOF.

El icono  puede aparecer para una tarjeta de memoria con ajustes de impresión establecidos mediante una cámara que no sea compatible con DPOF. Estos ajustes se sobrescribirán con cualquier ajuste realizado por la cámara.

### Imágenes individuales

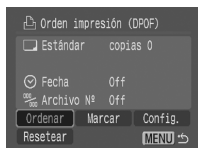
#### 1 Menú (Play) .

Consulte *Menús y ajustes* (pág. 27).





#### 2 **Seleccione [Ordenar] y pulse .**



- Al seleccionar [Resetear] se cancela toda la configuración de impresión de las imágenes.



### 3 Seleccione imágenes para su impresión.

● Los métodos de selección son distintos para los ajustes de Tipo Impresión (pág. 84).

-  (Estándar) /  (Ambos)

Seleccione una imagen, pulse el botón **FUNC./SET** y use el botón  o  para seleccionar el número de copias impresas (hasta 99).

-  (Índice)

Seleccione una imagen y, a continuación, pulse el botón **FUNC./SET** para seleccionarla o anular la selección.

● También puede seleccionar imágenes en el modo de reproducción de índices.

Número de copias a imprimir



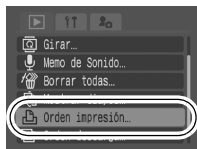
Selección de impresión de índice



## Todas las imágenes de la tarjeta de memoria

### 1 Menú (Play) .

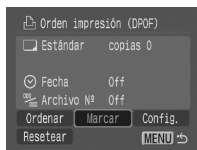
Consulte *Menús y ajustes* (pág. 27).



### 2 Seleccione [Marcar] y pulse .

● Al seleccionar [Resetear] se cancela toda la configuración de impresión de las imágenes.

● Se configurará una copia de cada imagen para imprimir.



### 3 Seleccione [OK] y pulse .



- El resultado obtenido en algunas impresoras o servicios de revelado fotográfico puede no reflejar los ajustes de impresión especificados.
- No se pueden establecer ajustes de impresión para películas.



- Las imágenes se imprimen en orden según el número de archivo.
- Se puede seleccionar un máximo de 998 imágenes.
- Cuando [Tipo Impresión] está establecido como [Ambos], se puede configurar el número de copias. Cuando está establecido en [Índice], el número de copias no puede ajustarse (sólo se imprimirá una copia).
- No establezca la fecha en los ajustes de impresión DPOF cuando imprima imágenes en las que se ha insertado la fecha con la función [Mostrar Fecha]. Esto puede hacer que la fecha se imprima dos veces.

## Configuración del estilo de impresión

Configure el estilo de impresión después de seleccionar la imagen que se va a imprimir. Se pueden seleccionar los siguientes ajustes de impresión.

Tipo Impresión	<input checked="" type="checkbox"/> Estándar	Imprime una imagen por página.
	<input type="checkbox"/> Índice	Imprime las imágenes seleccionadas juntas, en un tamaño reducido y en formato de índice.
	<input checked="" type="checkbox"/> Ambos	Imprime las imágenes tanto en formato estándar como de índice.
<input checked="" type="checkbox"/> Fecha		Agrega la fecha a la copia impresa.
<input checked="" type="checkbox"/> Archivo N°		Agrega el número de archivo a la copia impresa.

1

**Menú (Play)**

Consulte *Menús y ajustes* (pág. 27).




## 2 Seleccione [Config.] y pulse .



## 3 Seleccione [Tipo Impresión], [Fecha] o [Archivo N°] y, a continuación, especifique la configuración.




- La configuración de Fecha y Archivo N° cambia según Tipo Impresión como se indica a continuación.
  - Índice  
[Fecha] y [Archivo N°] no se pueden establecer en [On] al mismo tiempo.
  - Estándar o Ambos  
[Fecha] y [Archivo N°] se pueden establecer como [On] al mismo tiempo, sin embargo, la información imprimible puede variar entre las impresoras.
- Las fechas integradas en  (Modo de impresión de fecha en postales) (pág. 38) se imprimen incluso si el ajuste [Fecha] está establecido en [Off].
- Las fechas se imprimen en el estilo especificado en el menú [Fecha/Hora] (pág. 30).

# Configuración de los ajustes de transferencia DPOF

Puede usar la cámara para especificar ajustes para las imágenes antes de descargarlas en un ordenador. Consulte la *Guía de iniciación al software* para obtener instrucciones sobre cómo descargar imágenes a su ordenador.

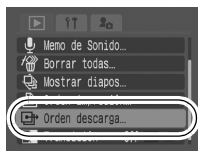
Los ajustes usados en la cámara cumplen los estándares del Formato de orden de impresión digital (DPOF).

El icono  puede mostrarse para una tarjeta de memoria con ajustes de transferencia configurados con una cámara que no sea compatible con DPOF. Estos ajustes se sobrescribirán con cualquier ajuste realizado por la cámara.

## Imágenes individuales

### 1 Menú (Play) .

Consulte *Menús y ajustes* (pág. 27).



### 2 **Selección [Ordenar] y pulse** .

- Al seleccionar [Reseteo] se cancelan todos los ajustes de orden de descarga.



### 3 **Selección una imagen para descargar y pulse** .

- Al pulsar el botón **FUNC./SET** de nuevo se anula la selección de configuración.
- También puede seleccionar imágenes en el modo de reproducción de índices.

Selección de transferencia

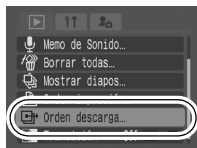




# Todas las imágenes de la tarjeta de memoria

## 1 Menú (Play) .

Consulte *Menús y ajustes* (pág. 27).



## 2 **Seleccione [Marcar] y pulse** .

- Al seleccionar [Resetear] se cancelan todos los ajustes de orden de descarga.



## 3 **Seleccione [OK] y pulse** .



- Las imágenes se transfieren en orden según el número de archivo.
- Se puede seleccionar un máximo de 998 imágenes.

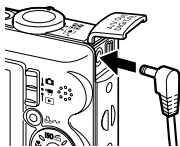
# Visualización de imágenes en un televisor

Puede usar un televisor compatible con vídeo como pantalla para tomar o reproducir imágenes si se conecta a la cámara con el cable AV.

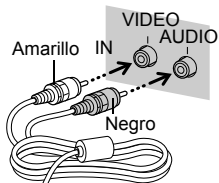
## 1 Apague la cámara y el televisor.

## 2 Conecte el cable AV al terminal A/V OUT de la cámara.

- Utilice el resorte de la correa de muñeca para abrir la tapa de terminales (pág. 13) e inserte el cable AV correctamente.



## 3 Conecte los demás extremos del cable AV a los terminales VIDEO IN y AUDIO IN (entrada de vídeo y audio) del televisor.



## 4 Encienda el televisor y cámbielo al modo de vídeo.

## 5 Encienda la cámara.



Puede cambiarse la señal de salida de vídeo (NTSC o PAL) para que se ajuste a los diferentes estándares regionales (pág. 30). El ajuste predeterminado variará de unos países a otros.

- NTSC: Japón, EE.UU., Canadá, Taiwán y otros.
- PAL: Europa, Asia (excepto Taiwán), Oceanía y otros.

Si el sistema de vídeo no se establece correctamente, es posible que las imágenes de la cámara no se muestren correctamente.

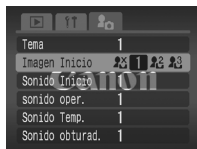
# Personalización de la cámara (Ajustes Mi cámara)

Mi cámara permite personalizar los ajustes de Imagen Inicio, Sonido Inicio, sonido oper., Sonido Temp. y Sonido obturad. Puede cambiar y registrar esta configuración, lo que le permite personalizar la cámara para que se adapte a sus propios gustos.

## Modificación de Ajustes Mi cámara

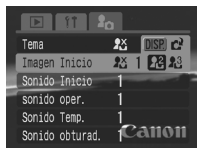
### 1 **Menú (Mi cámara) ▶ Elemento de menú.**

Consulte *Menús y ajustes* (pág. 27).



### 2 **Seleccione el contenido que desee establecer.**

- Seleccione [Tema] para establecer todo con los mismos ajustes.



# Registro de Ajustes Mi cámara

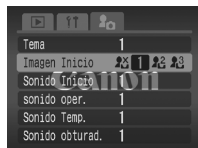
Las imágenes grabadas en la tarjeta de memoria y los sonidos grabados recientemente se pueden añadir como Ajustes Mi cámara a los elementos de menú **[2]** y **[3]**. También puede utilizar el software suministrado para cargar los sonidos y las imágenes del ordenador en la cámara.



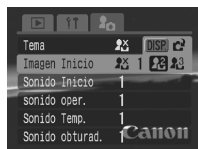
Un ordenador debe recuperar Ajustes Mi cámara como valores predeterminados. Utilice el software suministrado (ZoomBrowser EX/ImageBrowser) para restaurar los ajustes predeterminados en la cámara.

## 1 Coloque el conmutador de modo en la posición **[▶]** (Reproducción) **[▶]** **[Mi]** Menú (Mi cámara) **[▶]** Elemento de menú para registrar.

Consulte *Menús y ajustes* (pág. 27).



## 2 Seleccione **[2]** o **[3]** y pulse **[DISP.]**.



### 3 Seleccione una imagen o grabe un sonido.

#### ● Imagen Inicio

Seleccione la imagen que desee registrar y pulse el botón **FUNC./SET**.



#### ● Sonido Inicio, sonido oper., Sonido Temp. y Sonido obturad.

Seleccione  (Grabar) y pulse el botón **FUNC./SET**. Una vez realizada la grabación, seleccione  (Registrar) y pulse el botón **FUNC./SET**.



- La grabación se detendrá automáticamente cuando se supere el tiempo de grabación.
- Para reproducirlo, seleccione  (Play).
- Para salir en lugar de continuar con la grabación, pulse  (Salir).

### 4 Seleccione [OK] y pulse

● Para cancelar el registro, seleccione [Cancelar].



- Los siguientes elementos no se pueden registrar como Ajustes Mi cámara.
  - Vídeos
  - Sonidos grabados con la función Memo de Sonido (pág. 75)
- El ajuste anterior se borrará cuando se añada un nuevo ajuste de Mi cámara.



Consulte la *Guía de iniciación al software* para obtener información acerca de cómo crear y agregar los datos de Mi cámara.

# Solución de problemas

## Cámara

### La cámara no funciona.

La alimentación no está conectada.	● Pulse el botón de encendido ( <i>Guía básica</i> pág. 5).
La tapa de la ranura de la tarjeta de memoria o de la batería está abierta.	● Compruebe que la tapa de la ranura de la tarjeta de memoria o de la batería está correctamente cerrada ( <i>Guía básica</i> pág. 2).
Voltaje de la batería insuficiente (aparece el mensaje "Cambie la batería").	● Inserte en la cámara una batería totalmente cargada ( <i>Guía básica</i> pág. 2). ● Use el Kit Adaptador de CA ACK-DC10 (se vende por separado) (pág. 108).
Contacto deficiente entre los terminales de la cámara y la batería.	● Límpielos con un bastoncillo de algodón suave antes de cargar o usar la batería (pág. 104).

### Se oyen sonidos dentro de la cámara.

La orientación horizontal o vertical de la cámara ha cambiado.	● El mecanismo de orientación de la cámara está activado. La cámara funciona correctamente.
--	---

## Cuando se enciende la cámara

### Aparece el mensaje ¡Tarjeta bloqueada!

La protección contra escritura de la tarjeta de memoria SD está ajustada contra escritura.	● Suba la pestaña para poder grabar, borrar o formatear datos de la tarjeta de memoria SD (pág. 106).
--	---

### Aparece el menú Fecha/Hora.

La batería de litio recargable incorporada está baja.	● Recargue la batería incorporada inmediatamente ( <i>Guía básica</i> pág. 4).
---	--

## La pantalla se oscurece.

La imagen de la pantalla LCD se oscurecerá ante condiciones de luz solar intensa o luz brillante.

- Esto no es un fallo de funcionamiento y no afecta a las imágenes grabadas.

## Parpadea.

Parpadea cuando realiza fotografías con luz fluorescente.

- Esto no es un fallo de funcionamiento de la cámara (parpadeo grabado en películas pero no en imágenes fijas).


## Aparece una barra luminosa (roja, púrpura) en la pantalla LCD.

El motivo es demasiado luminoso.

- Se trata de un comportamiento normal en dispositivos que contienen CCD y no supone ningún fallo de funcionamiento. Esta barra luminosa no quedará registrada al realizar fotos fijas, pero aparecerá al grabar películas.

## Aparece .

Es probable que se haya seleccionado una velocidad de obturación baja debido a una iluminación insuficiente.

- Aumente la velocidad ISO ([pág. 63](#)) o configure el flash en cualquier ajuste distinto de  (flash desactivado), o fije la cámara a algún sitio, como por ejemplo, un trípode (*Guía básica* pág. 9).

## Aparece .

Esto aparece cuando se utiliza una tarjeta de memoria que cuenta con selecciones de imagen de una proyección continua, ajustes de transferencia o ajustes de impresión establecidos por otras cámaras compatibles con DPOF.

- Estos ajustes se sobrescribirán con cualquier ajuste realizado por la cámara ([pág. 82](#)).


## Aparece ruido./Los movimientos del motivo son irregulares.



La cámara ilumina automáticamente la imagen que aparece en la pantalla LCD para que sea más fácil verla cuando se hacen fotografías en una zona oscura (pág. 17).

- No afecta a la imagen grabada.

## Toma de fotografías

### La cámara no graba.

El conmutador de modo está colocado en la posición  (Reproducción).

- Coloque el conmutador de modo en la posición  o  (Guía básica pág. 6).

El flash se está cargando.

- El indicador se encenderá de color naranja cuando esté cargado. Entonces podrá pulsar el botón de disparo (pág. 22).

La tarjeta de memoria está llena.

- Inserte una tarjeta de memoria nueva (Guía básica pág. 2).
- Si es necesario, descargue las imágenes en un ordenador y elimínelas de la tarjeta de memoria para crear espacio.

La tarjeta de memoria no está formateada correctamente.

- Formatee la tarjeta de memoria (pág. 23).
- Si al formatearla de nuevo no se soluciona el problema, es posible que los circuitos lógicos de la tarjeta de memoria estén dañados. Póngase en contacto con el Servicio de asistencia al cliente de Canon más cercano.

La tarjeta de memoria SD está protegida contra escritura.

- Suba la pestaña de protección contra escritura de la tarjeta de memoria SD (pág. 106).

### Imágenes visualizadas en el visor e imágenes grabadas.

Generalmente, la imagen grabada contiene una mayor parte de la escena con respecto a lo que aparece en el visor.

- Confirme el tamaño real de la imagen con la pantalla LCD. Use la pantalla LCD cuando tome primeros planos (pág. 15).




## La imagen está borrosa o desenfocada.

La luz de ayuda de AF se ha configurado en [Off].

● En los lugares oscuros en los que resulta más difícil que enfoque la cámara, se emite la luz de ayuda de AF para ayudar a enfocar. Como la luz de ayuda de AF no funciona si está apagada, deberá estar en [On] para activarla (pág. 28). Cuando utilice la luz de ayuda de AF, tenga cuidado de no obstruirla con la mano.

La cámara se mueve al pulsar el botón de disparo.

● Si ajusta el temporizador en  (2 segundos) retrasará 2 segundos la liberación del botón de disparo, por lo que evitará el movimiento de la cámara y la imagen no saldrá borrosa (pág. 39). Se obtendrán mejores resultados si coloca la cámara sobre una superficie estable o si utiliza un trípode para realizar fotografías.

El motivo está fuera del rango de enfoque.


● Realice la fotografía del motivo a la distancia de disparo correcta (pág. 112).

Es difícil enfocar el motivo.

● Utilice el bloqueo de enfoque o el bloqueo AF para realizar la fotografía (pág. 46).

## El motivo de la imagen grabada está demasiado oscuro.

Luz insuficiente para realizar la fotografía.

● Establezca el flash en la posición  (flash activado) (*Guía básica* pág. 9).

El motivo está oscuro en comparación con el fondo.

● Establezca la compensación de la exposición en un valor positivo (+) (pág. 50).  
● Utilice el bloqueo AE o la función de medición puntual (págs. 47, 49).

El motivo está demasiado alejado del alcance del flash.

● Realice la fotografía del motivo a la distancia de disparo correcta cuando utilice el flash incorporado (pág. 113).  
● Aumente la sensibilidad ISO y realice la fotografía (pág. 63).

## El motivo de la imagen grabada aparece demasiado brillante.

El motivo está demasiado cerca, por lo que el flash resalta demasiado.

- Realice la fotografía del motivo a la distancia de disparo correcta cuando utilice el flash incorporado (pág. 113).


El motivo está demasiado luminoso en comparación con el fondo.

- Establezca la compensación de la exposición en un valor negativo (-) (pág. 50).
- Utilice el bloqueo AE o la función de medición puntual (págs. 47, 49).

Hay demasiada luz que brilla directamente en la cámara o que se refleja desde el motivo.






- Cambie el ángulo de disparo.

El flash está activado.

- Establezca el flash en la posición  (flash desactivado) (*Guía básica* pág. 9).

## La imagen parpadea en blanco. La imagen contiene ruido.

La velocidad ISO es demasiado alta.

- Una velocidad ISO superior aumenta el ruido de la imagen. Para tomar imágenes limpias, utilice una velocidad ISO tan baja como sea posible (pág. 63).
- En los modos , , ,  y , la velocidad ISO aumenta y puede aparecer ruido.


## En la imagen aparecen puntos blancos.

La luz del flash ha reflejado partículas de polvo o insectos en el aire. Esto se aprecia especialmente cuando se dispara en gran angular.

- Este fenómeno es normal en las cámaras digitales y no es un fallo de funcionamiento.

## Los ojos aparecen rojos.

El reflejo de la luz en los ojos puede hacer que éstos aparezcan rojos cuando se utilice el flash en lugares oscuros.

- Use el modo  (auto con reducción de ojos rojos) (*Guía básica* pág. 9). Para que este modo resulte efectivo, las personas deben mirar hacia la lámpara de reducción de ojos rojos. En estos casos, pida siempre que miren directamente a la lámpara.
- Obtendrá aún mejores resultados si aumenta la iluminación en interiores o se acerca al motivo. El obturador no se activará hasta aproximadamente un segundo después de que la lámpara de reducción de ojos rojos se haya disparado para mejorar el efecto.

## Se ha reducido la velocidad del disparo continuo.

Se ha reducido el rendimiento de la tarjeta de memoria.

- Para mejorar el rendimiento de disparo continuo cuando considere que la velocidad se ha reducido, se recomienda formatear la tarjeta de memoria en la cámara tras guardar todas las imágenes de ésta en el ordenador ([pág. 23](#)).

## La grabación de imágenes en la tarjeta de memoria lleva mucho tiempo.

La tarjeta de memoria se formateó en otro dispositivo.

- Utilice una tarjeta de memoria formateada con esta cámara ([pág. 23](#)).

## La lente no se retrae.

Se abrió la tapa de la ranura de la tarjeta de memoria o de la batería con la cámara encendida.

- Primero cierre la tapa de la batería o ranura de la tarjeta de memoria y, a continuación, apague la cámara (*Guía básica* pág. 2).

# Filmación de películas

## Puede que el tiempo de grabación no se muestre adecuadamente o que la grabación se detenga de forma inesperada.

Se utilizan los siguientes tipos de tarjetas de memoria.

- Tarjetas de grabación lenta.
- Tarjetas formateadas en otra cámara o en un ordenador.
- Tarjetas en las que se han grabado y borrado imágenes repetidamente.

- Aunque es posible que el tiempo de grabación no se muestre adecuadamente durante la toma, la película se grabará correctamente en la tarjeta de memoria. El tiempo de grabación se mostrará correctamente si formatea la tarjeta de memoria en esta cámara, a excepción de las tarjetas de memoria de grabación lenta (pág. 23).

## Aparece "!" con frecuencia en la pantalla LCD.

Si el espacio disponible en la memoria incorporada de la cámara llega a ser muy reducido, aparecerá en rojo el símbolo "!" en la pantalla LCD y la cámara dejará de grabar automáticamente transcurrido un breve espacio de tiempo.

- Pruebe los procedimientos siguientes.
  - Vuelva a formatear la tarjeta de memoria antes de grabar (pág. 23).
  - Reduzca la resolución o la tasa de imagen (pág. 34).
  - Utilice una tarjeta de memoria de máxima velocidad (SDC-512MSH, etc.).

## El zoom no funciona.

Se presionó la palanca de zoom durante la grabación en modo Película.

- Ajuste el zoom antes de grabar en modo Película (*Guía básica* pág. 9). Tenga en cuenta que el zoom digital puede utilizarse mientras realiza fotografías pero sólo en el modo de película Estándar (pág. 36).

## No se puede reproducir.

Intentó reproducir imágenes fotografiadas con otra cámara o editadas con un ordenador.

- Las imágenes de ordenador que no se pueden reproducir, lo harán si se añaden a la cámara utilizando el programa de software incluido ZoomBrowser EX o ImageBrowser.

Se ha modificado el nombre de archivo con un ordenador o se ha cambiado la ubicación del mismo.

- Establezca el nombre o la ubicación del archivo en el formato o estructura de archivos de la cámara. (Consulte la *Guía de iniciación al software* para obtener más información).


## Las películas no se pueden editar.

Algunas películas filmadas con otra cámara no se pueden editar.

## Las películas no se reproducen correctamente.

La reproducción de películas grabadas con resoluciones y tasas de imágenes altas puede detenerse momentáneamente si se reproducen en tarjetas de memoria de lectura lenta.

Puede experimentar irregularidades de la imagen e interrupciones del sonido si reproduce una película en un ordenador que no tiene suficientes recursos de sistema.

Puede que las películas grabadas con el ajuste  Secuencia rápida y con la señal de vídeo establecida en formato PAL se reproduzcan con una tasa de imagen inferior a la grabada cuando se visualicen en un televisor o vídeo. Puede reproducir cada fotograma utilizando la reproducción a cámara lenta.

- Para comprobar la tasa de imagen original, se recomienda volver a reproducir la película en la pantalla LCD de la cámara o en un ordenador.

## La lectura de imágenes de la tarjeta de memoria es lenta.

La tarjeta de memoria se formateó en otro dispositivo.

- Utilice una tarjeta de memoria formateada con esta cámara (pág. 23).

## Batería/Cargador de batería

### La batería se consume rápidamente.

La vida de la batería se ha agotado si ésta pierde su carga rápidamente a temperatura ambiente (23 °C/73 °F).

- Sustituya la batería por una nueva (*Guía básica* pág. 2).

### La batería no se carga.

Las baterías o pilas han caducado.

- Sustituya la batería por una nueva (*Guía básica* pág. 2).

## Salida de pantalla del televisor

### La imagen no se muestra en la pantalla del televisor.

Ajuste incorrecto del sistema de vídeo.

- Establezca el sistema de vídeo en el valor adecuado, NTSC o PAL, para su televisor (pág. 30).

Disparo en modo de Ayuda de Stitch.

- La imagen no aparece en un televisor en el modo Ayuda de Stitch. Cancele el modo Ayuda de Stitch (*Guía básica* pág. 6).

# Lista de mensajes

Los siguientes mensajes pueden aparecer en la pantalla LCD durante la toma o la reproducción de imágenes. Consulte la *Guía del usuario de impresión directa* para los mensajes que aparecen durante la conexión a la impresora.

## Procesando...

- La imagen se está grabando en la tarjeta de memoria o leyéndose desde ésta. Se está iniciando el modo de reproducción.

## No hay tarjeta

- Encendió la cámara sin una tarjeta de memoria instalada.

## ¡Tarjeta bloqueada!

- La tarjeta de memoria SD está protegida contra escritura.

## No se puede grabar

- Intentó fotografiar una imagen sin una tarjeta de memoria instalada o intentó adjuntar una memo de sonido a una película.

## Error tarjeta memoria

- Hay alguna anomalía con la tarjeta de memoria.

## Tarjeta memo. llena

- La tarjeta de memoria está llena de imágenes y no se puede grabar ni guardar nada más. Ni se pueden grabar más memos de sonido ni más ajustes de imágenes.

## ¡Error de nombre!

- No se pudo crear una imagen porque ya existe una con el mismo nombre que el directorio que la cámara está intentando crear o se ha alcanzado el número máximo de archivos. En el menú Configuración, establezca la opción Núm. archivo como [Auto Reset]. Guarde todas las imágenes que desee conservar en su ordenador y vuelva a dar formato a la tarjeta de memoria. Tenga en cuenta que al formatear borrará todas las imágenes existentes y otros datos.

## **Cambie la batería**

- La carga de la batería no es suficiente para que la cámara pueda funcionar. Sustitúyala inmediatamente por una batería cargada o recárguela.

## **N° imagen**

- No hay ninguna imagen grabada en la tarjeta de memoria.

## **Imagen demasiado grande**

- Intentó reproducir una imagen mayor de 4992 x 3328 píxeles o con un tamaño de datos grande.

## **Formato JPEG incompatible**

- Intentó reproducir una imagen JPEG incompatible.

## **Datos dañados**

- Intentó reproducir una imagen con datos dañados.

## **RAW**

- Intentó reproducir una imagen RAW.

## **Imagen no identificada**

- Intentó reproducir una imagen grabada en un tipo de datos especial (tipo de datos utilizado en cámaras de otro fabricante, etc.) o una secuencia de película grabada con otra cámara.

## **¡No se puede ampliar!**

- Intentó ampliar una imagen grabada con una cámara o tipo de datos diferente, una imagen editada con un ordenador o una película.

## **No puede girar**

- Intentó girar una imagen grabada con una cámara o tipo de datos diferente, una imagen editada con un ordenador o una película.

## **Formato WAVE incompatible**

- No se puede añadir una memo de sonido a esta imagen porque el tipo de datos de la memo de sonido existente es incorrecto.
-



### **Imposible registrar imagen**

- Intentó registrar una imagen grabada con otra cámara o una secuencia de película como imagen de inicio.

### **¡Protegida!**

- Intentó borrar una imagen, una película o una memo de sonido protegida.

### **Demasiadas marcas**

- Se han marcado demasiadas imágenes con ajustes de impresión, de transferencia o de proyección continua. No se pueden procesar más.

### **¡No se puede completar!**

- No se pudieron guardar los ajustes de impresión, de transferencia o de proyección continua.

### **Imagen no seleccionable**

- Intentó definir los ajustes de impresión para una imagen que no sea JPEG.

### **Exx**

- (xx: número) Avería de la cámara. Desconecte la alimentación y vuelva a conectarla. A continuación, realice una fotografía o reproduzca alguna imagen. Si vuelve a aparecer un código de error, existe un problema. Anote el número y acuda al Servicio de asistencia al cliente de Canon. Si aparece un código de error directamente después de haber tomado una fotografía, tal vez no se haya grabado la imagen. Compruebe la imagen en el modo de reproducción.

## Manipulación de la batería

### Carga de batería

Aparecerá el siguiente icono y mensaje.



La carga de la batería está baja. Recárguela tan pronto como sea posible, si la va a utilizar durante un período prolongado.


#### Cambie la batería

La carga de la batería no es suficiente para que la cámara pueda funcionar. Sustituya la batería inmediatamente.

### Precauciones de manejo de batería

- **Mantenga los terminales de la batería  $\oplus$   $\ominus$  limpios en todo momento.**

Unos terminales sucios podrían provocar un contacto deficiente entre la batería y la cámara. Límpielos con un bastoncillo de algodón suave antes de cargar o usar la batería.

- **A bajas temperaturas, el rendimiento de la batería puede disminuir y el icono de batería baja () puede aparecer antes de lo habitual.**

Bajo estas condiciones, reactive la batería calentándola en un bolsillo justo antes de utilizarla.

- **No obstante, asegúrese de que el bolsillo no contiene elementos metálicos, como llaveros, que puedan causar un cortocircuito en la batería.**

Puede producirse un cortocircuito de la batería.

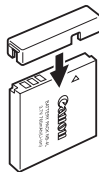
- **Procure que ningún objeto metálico, como un llavero, toque los terminales ( $\oplus$ ) y ( $\ominus$ ) (Fig. A). Para transportar la batería o almacenarla durante los períodos en los que no se use, vuelva a colocar siempre la tapa de terminales (Fig. B).**

Estas condiciones pueden dañar la batería.

Fig. A

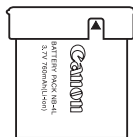


Fig. B



Es posible comprobar el estado de carga dependiendo de la forma en que se coloque la tapa de terminales (Fig. C, D).

Fig. C



**Batería cargada**  
Colóquela de forma que ▲ esté visible

Fig. D



**Batería agotada**  
Colóquela en el sentido opuesto al de la Fig. C.

- **Se recomienda usarla en la cámara hasta que se descargue por completo y almacenarla en una ubicación interior con una humedad relativa baja donde la temperatura oscile entre 0 y 30 °C (32 y 86 °F).**

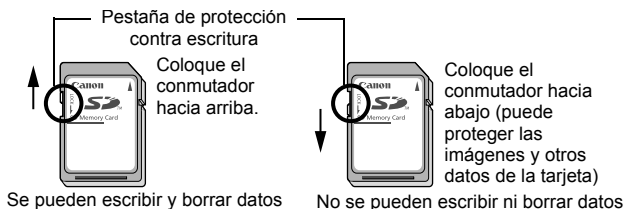
Almacenar una batería totalmente cargada durante largos períodos de tiempo (alrededor de un año) puede acortar su duración o afectar al rendimiento. Si no utiliza la batería durante períodos de tiempo prolongados, cárguela y descárguela completamente en la cámara al menos una vez al año antes de volver a guardarla.

## Carga de la batería

- **Como esta batería es de ion-litio, no es necesario usarla por completo o descargarla antes de volver a cargarla.**  
Se puede cargar en cualquier momento.
- **Se tarda aproximadamente 90 minutos en cargar completamente la batería a partir de un estado de descarga completa (según los estándares de pruebas de Canon).**
  - Se recomienda cargarla dentro de un intervalo de temperatura entre 5 y 40 °C (41 y 104 °F).
  - El tiempo de carga puede variar dependiendo de la temperatura ambiente y del estado de carga de la batería.
- **Es aconsejable que cargue la batería el día que vaya a utilizar la cámara, o un día antes, para garantizar una carga completa.**  
Aunque las baterías estén cargadas, continuarán descargándose de manera natural.
- **Si el rendimiento de la batería disminuye considerablemente incluso si está cargada por completo, se habrá agotado definitivamente y será necesario reemplazarla.**

# Manejo de la tarjeta de memoria

## Pestaña de protección contra escritura



## Precauciones de manejo

- Las tarjetas de memoria son dispositivos electrónicos de alta precisión. No las doble, fuerce ni someta a golpes o vibraciones.
- No intente desmontar ni alterar una tarjeta de memoria.
- No deje que la suciedad, el agua u objetos extraños entren en contacto con los terminales de la parte posterior de la tarjeta. No toque los terminales con las manos u objetos metálicos.
- No retire la etiqueta original de la tarjeta de memoria ni la tape con otra etiqueta o pegatina.
- Cuando escriba en la tarjeta de memoria, no utilice un bolígrafo con punta dura o un lápiz. Use sólo dispositivos de punta blanda (por ejemplo, rotuladores).
- No utilice ni almacene tarjetas de memoria en los siguientes lugares.
  - Zonas en las que haya polvo o arena
  - Zonas con mucha humedad y altas temperaturas
- Se recomienda hacer una copia de seguridad de los datos importantes grabados en la tarjeta de memoria ya que todos o parte de estos datos pueden perderse o resultar dañados por ruido eléctrico, electricidad estática o un funcionamiento defectuoso de la tarjeta o de la cámara.

## Formateo

- **Tenga en cuenta que al formatear (inicializar) una tarjeta de memoria se borran todos los datos, incluidas las imágenes protegidas.**
- **Se recomienda utilizar tarjetas de memoria que hayan sido formateadas en su cámara.**
  - La tarjeta suministrada con la cámara puede utilizarse sin necesidad de formatearla.
  - Cuando la cámara no funciona correctamente, la causa puede ser una tarjeta de memoria dañada. Al volver a formatear la tarjeta de memoria se puede solucionar el problema.
  - Cuando una tarjeta de memoria que no es de la marca Canon no funciona correctamente, puede resolverse el problema si se formatea de nuevo.
  - Es posible que las tarjetas de memoria formateadas en otras cámaras, ordenadores o dispositivos periféricos no funcionen correctamente en esta cámara. Cuando ocurra eso, vuelva a formatear la tarjeta de memoria con esta cámara.
- **Si el formateo de la cámara no se realiza correctamente, apague la cámara y vuelva a insertar la tarjeta de memoria. A continuación, vuelva a encenderla y formatee de nuevo.**

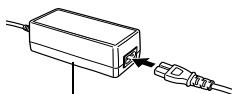
# Uso de un Kit Adaptador de CA (se vende por separado)

Si va a utilizar la cámara durante largos períodos de tiempo o desea conectarla a un ordenador es preferible que use el Kit Adaptador de CA ACK-DC10 (se vende por separado).



Apague la cámara antes de conectar o desconectar el adaptador de CA.

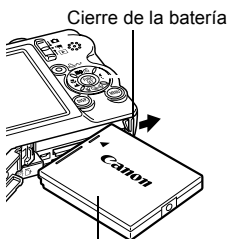
- 1 En primer lugar, conecte el cable de alimentación al alimentador de corriente y, a continuación, conecte el otro extremo a la fuente de alimentación.**



Alimentador de corriente  
CA-DC10

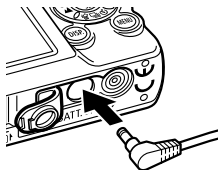
- 2 Abra la tapa de la ranura de la tarjeta de memoria o de la batería y, a continuación, inserte el Adaptador DC hasta que quede bloqueado.**

- Cierre la tapa de la ranura de la tarjeta de memoria o de la batería.



Adaptador DC DR-10

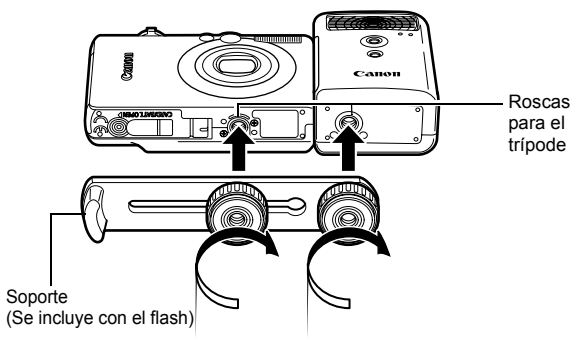
- 3 Abra la tapa de terminales del Adaptador DC y conecte el cable al terminal de DC.**



# Uso de un flash de montaje externo (se vende por separado)

## Flash alta potencia HF-DC1

Este flash se utiliza como complemento del flash integrado en la cámara cuando el motivo está demasiado lejos para obtener una iluminación adecuada. Realice los procedimientos siguientes para sujetar la cámara y el Flash alta potencia al soporte de sujeción. Lea las instrucciones que se incluyen con el flash además de esta explicación.



- El tiempo de carga del flash se alargará a medida que la carga de la batería se reduzca. Establezca siempre el interruptor de alimentación/selectores de modo en [OFF] cuando termine de utilizar el flash.
- Asegúrese de que no toca las ventanas del sensor o la ventana del flash con los dedos mientras está utilizando el flash.
- Puede que se active el flash si se está utilizando otro flash cerca.
- Puede que el Flash alta potencia no se active en el exterior con la luz del día o si no hay elementos reflectantes.
- Para el modo de disparo continuo, aunque el flash se activa para el primer disparo, no se activa para los disparos siguientes.
- Apriete los tornillos de sujeción de forma segura para que no se suelten. Si no lo realiza de este modo, pueden caerse la cámara y el flash y dañarse.



- Antes de fijar el soporte al flash, compruebe que está instalada la pila de litio (CR123A o DL123).
- Para iluminar los motivos de forma adecuada, instale el flash de forma vertical en un lateral de la cámara y paralelo al panel frontal de la cámara.
- Se puede utilizar un trípode incluso cuando se coloque el flash.

## **Pilas**

### **●Carga notablemente reducida**

Si el tiempo de uso de la pila ha disminuido considerablemente, limpie los terminales de la pila con un paño seco. Los terminales pueden haberse ensuciado con las huellas.

### **●Uso en temperaturas bajas (Inferior a 0 °C/32 °F)**

Obtenga una pila adicional de litio genérica (CR123A o DL123). Se recomienda colocar la pila adicional en el bolsillo para calentarla antes de cambiarla por la pila del flash.

### **●Sin uso durante largos períodos**

Dejar las pilas en el Flash alta potencia podría hacer que se produjera alguna fuga de fluidos de la pila y que se dañara el producto. Quite la pila del Flash alta potencia y almacénela en un lugar frío y seco.



# Cuidado y mantenimiento de la cámara

**Nunca utilice disolventes, gasolina, limpiadores sintéticos o agua para limpiar la cámara. Estas sustancias pueden alterar o dañar el equipo.**

## Cuerpo de la cámara

Limpie cuidadosamente la suciedad del cuerpo de la cámara con un trapo suave o un paño limpiador para cristales de gafas.

## Lente

En primer lugar, utilice un cepillo con pera de aire para eliminar el polvo y la suciedad; a continuación, limpie suavemente la lente con un trapo suave para quitar la suciedad restante.



No utilice limpiadores sintéticos en el cuerpo de la cámara ni en la lente. Si sigue habiendo suciedad, póngase en contacto con el Servicio de asistencia al cliente de Canon más cercano; consulte el folleto European Warranty System (Garantía EWS).

## Visor y pantalla LCD

Para eliminar el polvo y la suciedad, use un cepillo con pera de aire para lentes. Si fuera necesario, use un trapo suave o un paño limpiador para cristales de gafas para eliminar las acumulaciones de suciedad persistente.



Nunca frote ni pulse con fuerza la pantalla LCD. Estas acciones pueden dañarla u ocasionar otros problemas.

# Especificaciones

Todos los datos están basados en los métodos de comprobación estándar de Canon. Sujetos a cambios sin previo aviso.

## DIGITAL IXUS 55

(G): gran angular máximo (T): teleobjetivo máximo

<b>Píxeles efectivos de la cámara</b>	5,0 millones aprox.
<b>Sensor de imagen</b>	1/2,5 pulgadas CCD (número total de píxeles: 5,3 millones aproximadamente)
<b>Lente</b>	5,8 (G) – 17,4 (T) mm (equivalente en película de 35 mm: 35 (G) – 105 (T) mm) f/2,8 (G) – f/4,9 (T)
<b>Zoom Digital</b>	Aproximadamente 4,0x (máximo de 12x aprox. con zoom óptico)
<b>Visor óptico</b>	Visor zoom de imagen real
<b>Pantalla LCD</b>	2,5 pulgadas, pantalla LCD a color TFT de silicón policristalina a baja temperatura, aproximadamente 115,000 píxeles (cobertura de imagen 100%)
<b>Sistema AF</b>	Autoenfoco TTL Recuadro de enfoque: AiAF de 9 puntos/ Autoenfoco de 1 punto (fijado en el centro)
<b>Distancia de disparo (Desde la lente)</b>	Normal: 30 cm (1,0 pies) – infinito Macro: 3 – 50 cm (G)/30 – 50 cm (T) (1,2 pda – 1,6 pies (G)/1,0 – 1,6 pies (T)) Infinito: 3 m (9,8 pies) – infinito
<b>Obturador</b>	Obturador mecánico + obturador electrónico
<b>Velocidades de obturación</b>	15 – 1/1500 seg. La velocidad de obturación varía en función del modo de disparo. Las velocidades de obturación lentas (1,3 seg. o menos) funcionan con reducción de ruido.
<b>Método de medición</b>	Evaluativa, Medición Ponder. Centro o Puntual (fijada en el centro)
<b>Compensación de exposición</b>	± 2 puntos en incrementos de 1/3 de punto
<b>Velocidad ISO</b>	Auto* y equivalente a 50/100/200/400 ISO * La cámara establece automáticamente la velocidad óptima.
<b>Balance Blancos</b>	Auto, preestablecido (ajustes disponibles: Luz de día, Nublado, Tungsteno, Fluorescent o Fluorescent H) o Personalizar

<b>Flash incorporado</b>	Auto, auto con reducción de ojos rojos, flash activado con reducción de ojos rojos, flash activado, flash desactivado, sincro lenta
<b>Alcance del flash</b>	Normal: 50 cm – 3,5 m (1,6 – 12 pies) (G), 50 cm – 2,0 m (1,6 – 6,6 pies) (T) Macro: 30 cm – 50 cm (1,0 – 1,6 pies.) (G/T) (Cuando la velocidad ISO está establecida en AUTO.)
<b>Modos de disparo (Imágenes fijas)</b>	Auto, Manual <sup>1</sup> , Macro digital, Retrato, Instantánea nocturna, Mis colores, Escena especial <sup>2</sup> , Ayuda de Stitch <sup>3</sup> 1 Modo Exp. lenta disponible 2 Niños y Mascotas, Fiesta, Vegetación, Nieve, Playa, Fuegos Artific, Bajo el Agua 3 Se puede seleccionar en modo Manual.
<b>(Vídeos)</b>	Normal, Secuencia rápida, Compacto, Mis colores
<b>Disparo continuo</b>	Aproximadamente 2,1 disparos/seg. (Modo Grande/Fina)
<b>Temporizador</b>	Activa el obturador después de un retardo aproximado de 10 seg./2 seg., Temporizador [personal.]
<b>Soporte de grabación</b>	Tarjeta de memoria SD/tarjeta MultiMedia Esta cámara se ha comprobado con tarjetas de memoria mediante 2GB. No se pueden garantizar todas las funciones de la tarjeta de memoria.
<b>Tipo de archivo</b>	Norma de diseño para el sistema de archivos de cámara, conforme al estándar DPOF
<b>Tipo de datos (Imágenes fijas)</b>	Exif 2.2 (JPEG)* <sup>1</sup>
<b>(Vídeos)</b>	AVI (datos de imagen: Motion JPEG; datos de audio: WAVE (monoaural))
<b>Compresión</b>	Superfina, Fina, Normal
<b>Número de píxeles de grabación (Imágenes fijas)</b>	Grande: 2592 x 1944 píxeles Media 1: 2048 x 1536 píxeles Media 2: 1600 x 1200 píxeles Pequeña: 640 x 480 píxeles Modo de impresión de fecha en postales: 1600 x 1200 píxeles

<b>Número de píxeles de grabación (Vídeos)</b>	<p>Normal, Mis colores: 640 x 480 píxeles (30 fotogramas/seg., 15 fotogramas/seg.) 320 x 240 píxeles (30 fotogramas/seg., 15 fotogramas/seg.)</p> <p>La grabación puede continuar hasta que la tarjeta de memoria esté llena* (puede grabar hasta un máximo de 1 GB a la vez).</p> <p>Secuencia rápida: (puede grabar durante 1 min.) 320 x 240 píxeles (60 fotogramas/seg.) Compacto: (puede grabar durante 3 min.) 160 x 120 píxeles (15 fotogramas/seg.)</p> <p>* Si se utilizan tarjetas de memoria de máxima velocidad (se recomienda SDC-512MSH).</p>
<b>Modos de reproducción</b>	<p>Una única imagen (histograma visualizable), índices (9 imágenes miniatura), vista ampliada (10x aprox. (máx.) en la pantalla LCD, posibilidad de avance o retroceso de imágenes ampliadas), salto (salta 10 ó 100 imágenes, a la primera imagen de las que comparten una determinada fecha de disparo, a las películas, o a la primera imagen de una carpeta. En el modo de reproducción de índices, muestra 9 imágenes a la vez.), memos de sonido (hasta 60 seg.), proyección continua de imágenes o película (posibilidad de reproducción a cámara lenta).</p>
<b>Impresión directa</b>	Compatible con las funciones <i>PictBridge</i> , y con la <i>impresión directa</i> y <i>Bubble Jet Direct</i> de Canon
<b>Ajustes Mi cámara</b>	Imagen Inicio, Sonido Inicio, sonido oper., sonido del temporizador y Sonido obturad.
<b>Interfaz</b>	USB 2.0 de alta velocidad (mini-B), Protocolo de transferencia de imágenes (PTP, Picture Transfer Protocol) Salida de audio/vídeo (selección de NTSC o PAL, audio monoaural)
<b>Fuente de alimentación</b>	Batería NB-4L (Batería recargable de ion-litio) Kit Adaptador de CA ACK-DC10
<b>Temperatura de funcionamiento</b>	0 – 40 °C (32 – 104 °F)
<b>Humedad de funcionamiento</b>	10 – 90%
<b>Dimensiones</b>	86,0 x 53,5 x 21,6 mm (3,39 x 2,11 x 0,85 pda)
<b>Peso (sólo el cuerpo de la cámara)</b>	Aproximadamente 140 g (4,93 onzas) (sólo el cuerpo de la cámara)

\*1 Esta cámara digital admite Exif 2.2 (también denominado "Exif Print"). Exif Print es un estándar que mejora la comunicación entre las impresoras y las cámaras digitales. Si establece una conexión con una impresora compatible con Exif Print, los datos de imágenes de la cámara en el momento de realizar la fotografía se usarán y optimizarán, lo que permite obtener imágenes impresas de gran calidad.

## Capacidad de la batería (Batería NB-4L, totalmente cargada)

Número de imágenes fotografiadas		Tiempo de reproducción
Pantalla LCD activada (Basado en el estándar CIPA)	Pantalla LCD desactivada	
150 imágenes aprox.	500 imágenes aprox.	3 horas aprox.

- Las cifras reales pueden variar en función de los ajustes y las condiciones de disparo.
- No se incluyen los datos de películas.
- A bajas temperaturas, el rendimiento de la batería puede disminuir y el icono de batería baja aparece inmediatamente. En estas circunstancias, el rendimiento puede mejorarse si la batería se calienta en un bolsillo antes de su uso.


### Condiciones de la prueba















- Disparo: A temperatura ambiente ( $23\text{ °C} \pm 2\text{ °C}/73\text{ °F} \pm 3,6\text{ °F}$ ), humedad relativa normal ( $50\% \pm 20\%$ ), alternando el valor máximo de gran angular y el valor máximo de teleobjetivo a intervalos de 30 segundos utilizando flash en uno de cada dos disparos y apagando la cámara cada diez disparos. La cámara se mantiene apagada durante el tiempo suficiente\* y, a continuación, se vuelve a encender y se repite la prueba.
- Se utiliza una tarjeta de memoria de la marca Canon.
- \*Hasta que la batería vuelva a la temperatura ambiente
- Reproducción: A temperatura ambiente ( $23\text{ °C} \pm 2\text{ °C}/73\text{ °F} \pm 3,6\text{ °F}$ ), humedad relativa normal ( $50\% \pm 20\%$ ), reproducción continua de una imagen cada 3 segundos.




Consulte *Precauciones de manejo de batería* (pág. 104).















# Tarjetas de memoria y capacidades estimadas



: Tarjeta incluida con la cámara

Resolución	Compresión	SDC-16M	SDC-128M	SDC-512MSH
<b>L</b> (Grande) 2592 x 1944 píxeles		5	49	190*
		9	87	339
		19	173	671
<b>M1</b> (Media 1) 2048 x 1536 píxeles		8	76	295
		15	136	529
		30	269	1041
<b>M2</b> (Media 2) 1600 x 1200 píxeles		13	121	471
		24	217*	839
		46	411	1590
<b>S</b> (Pequeña) 640 x 480 píxeles		52	460	1777
		80	711	2747
		127	1118	4317
 (Modo de impresión de fecha en postales) 1600 x 1200 píxeles		24	217*	839





-  Puede realizar disparo continuo lento (pág. 37). (\*Sólo está disponible cuando se ha efectuado un formateo de bajo nivel de la tarjeta.)
- Esto refleja las condiciones estándar de disparo establecidas por Canon. Los resultados reales pueden variar dependiendo del motivo fotografiado y de las condiciones de disparo.















## Vídeos

	Resolución	Tasa de imagen	SDC-16M	SDC-128M	SDC-512MSH
 Normal	 640 x 480 píxeles		6 seg.	1 min. 4 seg.	4 min. 9 seg.
			14 seg.	2 min. 7 seg.	8 min. 14 seg.
 Mis colores	 320 x 240 píxeles		20 seg.	3 min. 1 seg.	11 min. 42 seg.
			40 seg.	5 min. 55 seg.	22 min. 53 seg.
 Secuencia rápida	 320 x 240 píxeles		10 seg.	1 min. 32 seg.	5 min. 59 seg.
 Compacto	 160x 120 píxeles		1 min. 39 seg.	14 min. 29 seg.	55 min. 57 seg.

\* Longitud máxima de secuencia de película en : 1 min., en : 3 min. Las cifras indican el tiempo máximo de grabación continua.

## Tamaños de datos de imágenes (estimados)

Resolución	Compresión		
			
<b>L</b> (2592 x 1944 píxeles)	2503 KB	1395 KB	695 KB
<b>M1</b> (2048 x 1536 píxeles)	1602 KB	893 KB	445 KB
<b>M2</b> (1600 x 1200 píxeles)	1002 KB	558 KB	278 KB
<b>S</b> (640 x 480 píxeles)	249 KB	150 KB	84 KB
 (1600 x 1200 píxeles)	–	558 KB	–

	Resolución	Tasa de imagen	Tamaño de archivo
 Normal	 (640 x 480 píxeles)		1980 KB/seg.
			990 KB/seg.
 Mis colores	 (320 x 240 píxeles)		660 KB/seg.
			330 KB/seg.
 Secuencia rápida	 (320 x 240 píxeles)		1320 KB/seg.
 Compacto	 (160 x 120 píxeles)		120 KB/seg.

## Tarjeta de memoria SD

<b>Interfaz</b>	Compatible con los estándares de tarjetas de memoria SD
<b>Dimensiones</b>	32,0 x 24,0 x 2,1 mm (1,3 x 0,9 x 0,1 pda)
<b>Peso</b>	Aproximadamente 2 g (0,07 onzas)

## Batería NB-4L

<b>Tipo</b>	Batería recargable de ion-litio
<b>Tensión nominal</b>	3,7 V DC
<b>Capacidad típica</b>	760 mAh
<b>Duración total</b>	Aproximadamente 300 veces
<b>Temperatura de funcionamiento</b>	0 – 40 °C (32 – 104 °F)
<b>Dimensiones</b>	35,4 x 40,3 x 5,9 mm (1,4 x 1,6 x 0,23 in.)
<b>Peso</b>	Aproximadamente 17 g (0,6 onzas)

## **Cargador de batería CB-2LV/CB-2LVE**

<b>Intensidad nominal</b>	100 – 240 V de CA (50 a 60 Hz) 10 VA (100 V) – 14 VA (240 V) (CB-2LV) 0,1 A (100 V) – 0,06 A (240 V) (CB-2LVE)
<b>Salida nominal</b>	4,2 V CC / 0,65 A
<b>Tiempo de carga</b>	90 minutos aprox.
<b>Temperatura de funcionamiento</b>	0 – 40 °C (32 – 104 °F)
<b>Dimensiones</b>	53,0 x 86,0 x 19,5 mm (2,1 x 3,4 x 0,77 pda.)
<b>Peso</b>	Aproximadamente 60 g. (2,1 onzas) (CB-2LV) Aproximadamente 55 g. (1,9 onzas) (CB-2LVE) (sin cable de alimentación)

## **Alimentador de corriente CA-DC10**

(Incluido en el Kit Adaptador de CA ACK-DC10 que se vende por separado)

<b>Intensidad nominal</b>	100 – 240 V de CA (50 a 60 Hz) 16 VA (100 V) – 26 VA (240 V)
<b>Salida nominal</b>	4,3 V CC / 1,5 A
<b>Temperatura de funcionamiento</b>	0 – 40 °C (32 – 104 °F)
<b>Dimensiones</b>	42,6 x 104,4 x 31,4 mm (1,7 x 4,1 x 1,2 pda)
<b>Peso</b>	Aproximadamente 180 g (6,3 onzas)



# ÍNDICE

## A

Ahorro energía .....	22, 30
AiAF .....	28
Ajustes Mi cámara .....	90
Ampliar .....	68
Autovisualizado (Mostrar diapos) .....	77

## B

Balance Blancos .....	53
Balance de blancos personalizado .....	54
Batería	
Capacidad de la batería ...	115
Carga .....	105, <i>Guía básica</i> 1
Instalación .....	<i>Guía básica</i> 2
Manejo .....	104
Bloqueo AE .....	47
Bloqueo AF .....	46
Bloqueo de enfoque .....	46
Bloqueo FE .....	48
Borrado	
Imágenes individuales .....	14, <i>Guía básica</i> 11
Todas las imágenes .....	81
Botón de disparo .....	14
Pulsar hasta el final .....	<i>Guía básica</i> 6
Pulsar hasta la mitad .....	<i>Guía básica</i> 5
Botón de encendido .....	14, <i>Guía básica</i> 5
Botón FUNC./SET .....	14
Botón Imprimir/Compartir .....	14, <i>Guía básica</i> 14
Botón MENU .....	<i>Guía básica</i> 14

## C

Cable AV .....	88
Cable Interfaz .....	<i>Guía básica</i> 14, 18
Cambio de la exposición .....	43
Compresión .....	33
Conmutador de modo .....	14, <i>Guía básica</i> 5, 6
Correa de muñeca .....	13
Crear carpeta .....	65

## D

Descarga de imágenes en un ordenador .....	<i>Guía básica</i> 16
Disparo continuo .....	37
Disparo continuo lento .....	37

## E

Efecto Foto .....	56
Efectos de transición	
Mostrar diapos .....	78
Reproducción .....	75
Enfoque .....	45
Exposición .....	50

## F

Fecha/Hora	
Ajuste .....	<i>Guía básica</i> 4
Hora mundial .....	24
Uso del reloj .....	16
Flash .....	14, <i>Guía básica</i> 9
Función Autorotación .....	64

## G

Girar .....	74
Gran angular .....	<i>Guía básica</i> 9

## H

HF-DC1 .....	109
Histograma .....	21

<b>I</b>	
Idioma .....	<i>Guía básica</i> 4
Impresión .....	<i>Guía básica</i> 14
Indicador .....	22
Infinito .....	14, <i>Guía básica</i> 10

## **K**

Kit Adaptador de CA ACK-DC10 .....	108
---------------------------------------	-----

## **L**

Luz ayuda AF .....	28
--------------------	----

## **M**

Macro .....	14, <i>Guía básica</i> 10
Macro digital .....	35
Memo de Sonido .....	75
Mensajes .....	101
Menú	
Lista de menús .....	28
Menú Configuración .....	29
Menú FUNC. ....	26, 28
Menú Grabación .....	28
Menú Mi cámara .....	31
Menú Play .....	29
Menús y ajustes .....	26
Menú Configuración .....	29
Menú FUNC. ....	26
Menú Mi cámara .....	31
Mis colores .....	57
Modo de disparo	
Auto .....	<i>Guía básica</i> 7
Ayuda de Stitch .....	43
Macro digital .....	35
Manual .....	<i>Guía básica</i> 7
Modo de escena <i>Guía básica</i> 7	
Bajo el Agua ..	<i>Guía básica</i> 8
Fiesta .....	<i>Guía básica</i> 7
Fuegos Artific <i>Guía básica</i> 8	
Nieve .....	<i>Guía básica</i> 7
Niños y Mascotas	
.....	<i>Guía básica</i> 7
Playa .....	<i>Guía básica</i> 8
Vegetación ....	<i>Guía básica</i> 7
Película .....	41, <i>Guía básica</i> 8
Selección .....	<i>Guía básica</i> 6
Modo de impresión de fecha en postales .....	38

Modo Mute .....	29, <i>Guía básica</i> 5
Modos de medición .....	49
Mostrar diapos .....	77
Efectos de transición .....	78
Repetición .....	80
Selección .....	79

## **N**

Número de archivo .....	66
-------------------------	----

## **O**

Orden descarga DPOF .....	86
Orden impresión DPOF	
Estilo de impresión .....	84
Selección de imágenes .....	82

## **P**

Pantalla del reloj .....	16
Pantalla LCD	
Información de disparo .....	18
Información de reproducción	
.....	19
Información mostrada .....	18
Pantalla LCD de luminosidad rápida .....	17
Presentación nocturna .....	17
Uso de la pantalla LCD .....	15
Película	
Edición .....	72
Reproducción .....	71
Toma de fotografías .....	41
Proteger .....	81

## **R**

Recuadro AF .....	45, 46
Recuadro de medición .....	18
Recuadro de medición puntual AE .....	49
Reducción de ojos rojos	
.....	12, <i>Guía básica</i> 9
Reiniciar todo .....	31
Reproducción ....	<i>Guía básica</i> 11
Reproducción de índices .....	69
Requisitos del sistema	
.....	<i>Guía básica</i> 17
Resolución .....	32, 34
Retrícula .....	28

## **S**

SALTAR (Búsqueda de imágenes) .....	70
Sistema de salida de vídeo .....	88

## **T**

Tamaños de datos de imágenes (estimados) .....	117
Tarjeta de memoria	
Capacidades estimadas ...	116
Formateo .....	23, 107
Instalación .....	<i>Guía básica 2</i>
Manejo .....	106
Tasa de imagen .....	34
Teleobjetivo .....	<i>Guía básica 9</i>
Temporizador .....	39
Terminal DIGITAL .....	12, <i>Guía básica 19</i>
Transmisión directa .....	<i>Guía básica 22</i>

## **V**

Velocidad de obturación .....	51
Velocidad ISO .....	63

## **Z**

Zona horaria .....	24, 30
Zoom .....	<i>Guía básica 9</i>
Zoom Digital .....	36

## **Aspectos legales**

- A pesar de que no se han escatimado esfuerzos para garantizar que la información de esta guía sea precisa y completa, Canon no se hace responsable de los errores u omisiones que pudiera haber.
- Canon se reserva el derecho a cambiar en cualquier momento y sin previo aviso las especificaciones del hardware y software aquí descritos.
- Queda prohibida la reproducción, transmisión, transcripción, almacenamiento en sistemas de consulta y traducción a cualquier idioma, en cualquier forma y por cualquier medio, sin la previa autorización escrita de Canon.
- Canon no asume ninguna responsabilidad por los daños ocasionados por datos defectuosos o perdidos debido a una operación errónea o a un mal funcionamiento de la cámara, el software, las tarjetas de memoria SD (tarjetas SD), los ordenadores o los dispositivos periféricos, o al uso de tarjetas SD que no sean de la marca Canon.

## **Marcas comerciales**

- Canon, PIXMA y SELPHY son marcas comerciales de Canon Inc.
- Macintosh, Mac OS y QuickTime son marcas comerciales de Apple Computer Inc., registradas en los EE.UU. y/o en otros países.
- Microsoft® y Windows® son marcas registradas o marcas comerciales de Microsoft Corporation en los EE.UU. y/o en otros países.
- SD es una marca comercial.
- Es posible que otros nombres y productos no mencionados anteriormente también sean marcas registradas o marcas comerciales de sus compañías respectivas.

# Funciones disponibles en cada modo de disparo

El gráfico siguiente es una referencia de las opciones disponibles para las diversas condiciones de disparo. Los ajustes seleccionados en cada modo de disparo se guardan al terminar cada disparo.

Función									Página
Resolución	Grande							—	pág. 32 pág. 34
	Media 1							—	
	Media 2							—	
	Pequeña							—	
	Postal			—				—	
	Videos	—	—	—	—	—	—	<sup>(1)</sup>	
Compresión	Superfina							—	pág. 33
	Fina							—	
	Normal							—	
Tasa de imagen	—	—	—	—	—	—	<sup>(2)</sup>		
Flash <sup>(3)</sup>	Auto			—				—	pág. 34
	Auto con reducción de ojos rojos			—				—	Básica pág. 9
	Activado con reducción de ojos rojos		—	—	—			—	
	On		—		—			—	
	Off							—	
	Sincro Lenta		—		—			—	
Modo Macro				—					
Modo Infinito		—		—				Básica	
Bloqueo AF		—				—		pág. 10	
Bloqueo AE		—				—		pág. 46	
Bloqueo de FE		—		—		—		pág. 47	
Método de toma de fotografías	Simple								pág. 48
	Disparo continuo		—		—			—	
	Autodisparador 10 seg.								pág. 37
	Autodisparador 2 seg.								pág. 39
	Temporizador [personal.]				—		—	—	
Mostrar Fecha				—				pág. 38	
Modos de autoenfoco	—							pág. 45	
Luz ayuda AF								pág. 28	

Función									Página
Zoom Digital	On	○	○	○	—	○	—	○ <sup>(8)</sup>	pág. 36
	Off	○*	○*	—	○	○*	○	○*	
Método de medición	Evaluativa	— <sup>(10)</sup>	○*	○*	○*	— <sup>(10)</sup>	—	— <sup>(10)</sup>	pág. 49
	Medición Ponder. Centro	—	○	○	○	—	—	—	
	Puntual	—	○	○	○	—	—	—	
Compensación de exposición		—	○	○	○ <sup>(9)</sup>	○	△	—	pág. 50
Cambio de la exposición		—	—	—	—	—	—	○	pág. 43
Exp. lenta		—	○	—	—	—	—	—	pág. 51
Balance Blancos		—	○	○	○	— <sup>(10)</sup>	△	○	pág. 53
Efecto Foto		—	○	○	—	— <sup>(10)</sup>	△	○ <sup>(11)</sup>	pág. 56
Velocidad ISO		— <sup>(10)</sup>	○	○	— <sup>(10)</sup>	— <sup>(10)</sup>	— <sup>(10)</sup>	— <sup>(10)</sup>	pág. 63
Autorotación		○	○	○	○	○	△	—	pág. 64
Reticula		○	○	○	○	○	—	○	pág. 28

\*Ajuste predeterminado ○Ajuste disponible △ Sólo se puede seleccionar el ajuste para la primera imagen.

■ (Área sombreada): el ajuste se memoriza incluso si se apaga la cámara.

Con la excepción de las opciones [Zona horaria], [Fecha/Hora], [Idioma] y [sistema video], todas las restantes opciones de menú y los cambios realizados con los botones de la cámara se pueden restablecer a sus valores predeterminados en una única operación (pág. 31).

(1)(2) Las resoluciones y las tasas de imágenes para el modo (Película) son las siguientes.

	Resolución			Tasa de imagen		
	○*	○	—	—	○*	○
	—	○	—	○	—	—
	—	—	○	—	—	○

- El ajuste de flash predeterminado es Auto con reducción de ojos rojos en los modos , Auto en los modos , y Off en los modos .
  - El flash no se puede establecer en el modo .
  - Cuando el flash se activa en el modo , la cámara se utilizará automáticamente en el modo Sincro Lenta.
- El flash está configurado para que se active de forma predeterminada en los modos y .
- No puede cambiar entre los modos Macro/Infinito cuando la cámara esté en los modos .
- AF no se puede seleccionar en los modos .
- La Luz ayuda AF no se puede establecer en el modo .
- Se puede establecer durante el disparo (sólo Estándar).
- La compensación de exposición no está disponible en los modos o .
- Establecido por la cámara automáticamente.
- Efecto Foto no se puede establecer en el modo .



**Canon**