

---

# Kodak EasyShare C330 Digitale Zoomkamera

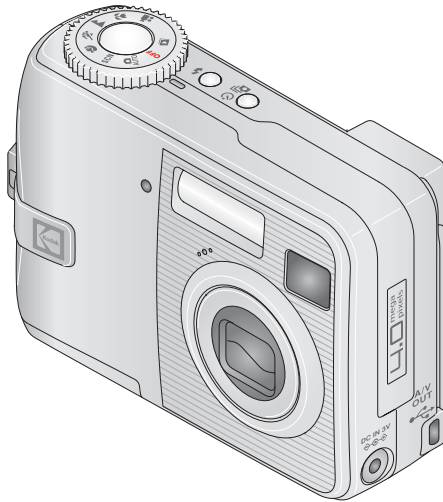

## Benutzerhandbuch

[www.kodak.com](http://www.kodak.com)

Interaktive Lernprogramme: [www.kodak.com/go/howto](http://www.kodak.com/go/howto)

Hilfe zur Kamera: [www.kodak.com/go/c330support](http://www.kodak.com/go/c330support)



Eastman Kodak Company  
Rochester, New York 14650, USA  
© Eastman Kodak Company, 2005

Alle Displaybilder sind simuliert.

Kodak, EasyShare und Retinar sind Marken der Eastman Kodak Company.

Art.-Nr. 4J3175\_de

## Vorderansicht

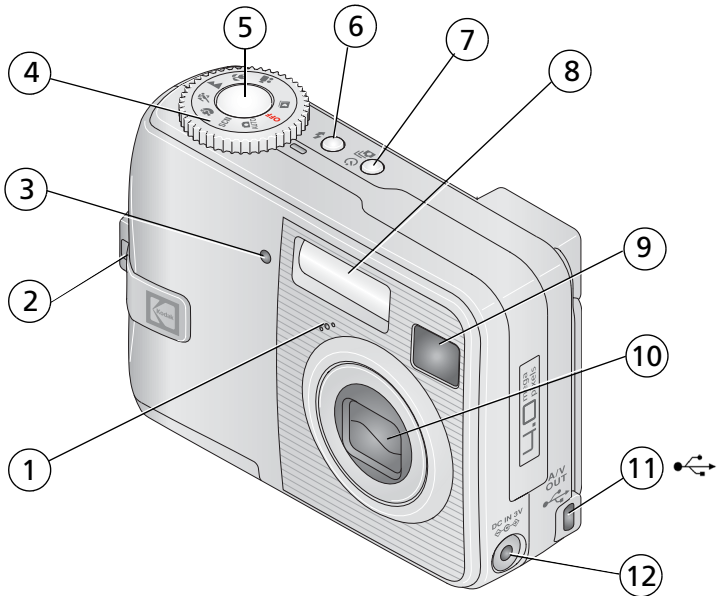

- |   |   |    |   |
|---|---|----|---|
| 1 | Mikrofon  | 7  | Selbstauslöser-/Serienbildtaste   |
| 2 | Handschlaufe  | 8  | Blitz   |
| 3 | Selbstauslöser-/Videoanzeige                            | 9  | Sucher  |
| 4 | Modus-Wahlschalter:<br>Kameramodi/Betriebseinstellungen | 10 | Objektiv  |
| 5 | Auslöser  | 11 | USB-Anschluss  , AV-Ausgang   |
| 6 | Blitztaste  | 12 | Gleichstromeingang (3 V)  , für<br><b>optional erhältlich</b> Netzteil |

## Seitenansicht

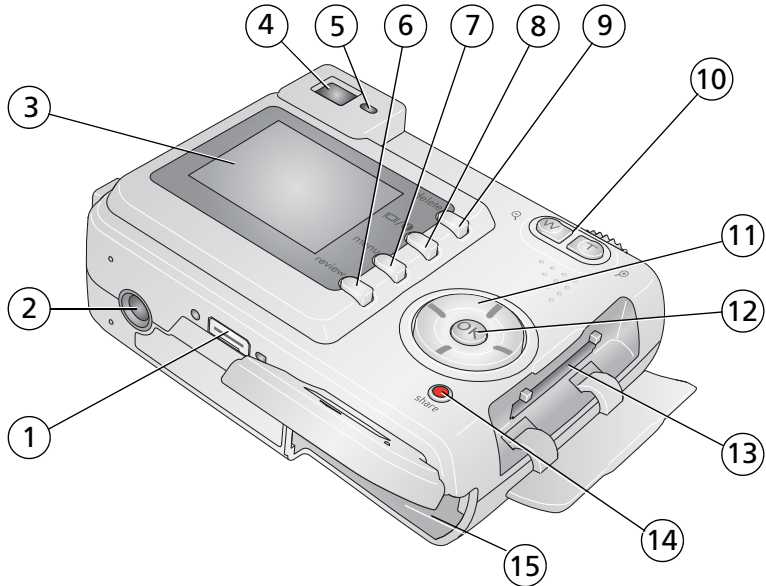

1 Anschluss für die Station

2 Stativanschluss

3 LCD-Display

4 Sucher

5 Bereitschaftsanzeige

6 Review-Taste

7 Menu-Taste

8 LCD-/Statustaste **i**

9 Delete-Taste

10 Zoom (Weitwinkel/Tele)

11 Vierwege-Steuerungselement 

12 OK-Taste

13 Steckplatz für optional erhältliche SD- oder MMC-Speicherkarte

14 Share-Taste

15 Batteriefach

---

# Inhaltsverzeichnis

<b>1 Einrichten der Kamera</b> .....	<b>1</b>
Anbringen der Handschlaufe .....	1
Einlegen der Batterien .....	1
Einschalten der Kamera .....	2
Erstmaliges Einstellen von Datum und Uhrzeit.....	2
Einstellen von Sprache sowie Datum und Uhrzeit zu einem beliebigen Zeitpunkt.....	3
Speichern von Bildern auf einer SD- oder MMC-Speicherkarte .....	3
<b>2 Aufnehmen von Bildern und Videos</b> .....	<b>5</b>
Aufnehmen von Bildern .....	5
Verwenden des optischen Zooms.....	9
Verwenden des Blitzes .....	10
Bearbeiten von Bildern und Videos .....	11
Schützen von Bildern und Videos vor versehentlichem Löschen.....	14
<b>3 Übertragen und Drucken von Bildern</b> .....	<b>16</b>
Mindestsystemanforderungen.....	16
Installieren der Software.....	17
Übertragen von Bildern mit dem USB-Kabel.....	18
Drucken von Bildern .....	19
Stationskompatibilität für die Kamera .....	22
<b>4 Erweiterte Funktionen der Kamera</b> .....	<b>24</b>
Verwenden des Selbstauslösers .....	24
Verwenden der Serienbildfunktion .....	25
Ausführen einer Diashow .....	26
Kopieren von Bildern und Videos .....	28
Ändern der Blitzeinstellungen .....	29
Bildaufnahmemodi .....	30
Ändern der Aufnahmeeinstellungen.....	32
Benutzerspezifisches Anpassen der Kamera .....	37

Anzeigen von Bild- oder Videodaten .....	39
Vorheriges Kennzeichnen für Albennamen .....	40
Weitergeben von Bildern .....	42
<b>5 Fehlerbehebung .....</b>	<b>49</b>
Probleme mit der Kamera .....	49
Probleme mit dem Computer bzw. bei der Übertragung .....	51
Probleme mit der Bildqualität .....	52
Status der Bereitschaftsanzeige .....	53
Probleme beim Direktdruck (PictBridge) .....	55
<b>6 Anfordern von Hilfe .....</b>	<b>56</b>
Hilfreiche Internet-Adressen .....	56
Telefonischer Kundendienst .....	57
<b>7 Anhang .....</b>	<b>59</b>
Technische Daten der Kamera .....	59
Speicherkapazität .....	63
Energiesparfunktionen .....	64
Wichtige Sicherheitshinweise .....	64
Informationen über Batterien .....	66
Aktualisieren von Software und Firmware .....	68
Weitere Hinweise zu Pflege und Wartung .....	68
Garantie .....	69
Konformität mit behördlichen Bestimmungen .....	72

# 1

## Einrichten der Kamera

### Anbringen der Handschlaufe

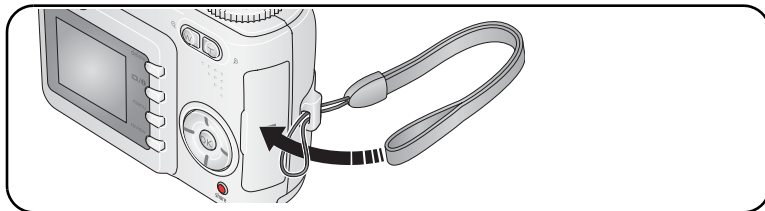

### Einlegen der Batterien

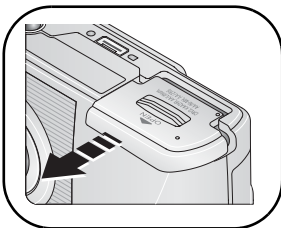

- 1 Öffnen Sie die Batteriefachabdeckung.
- 2 Legen Sie die Batterien ein und schließen Sie die Batteriefachabdeckung.

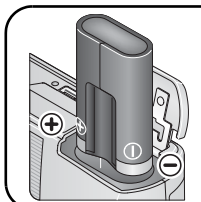

CRV3 Lithiumbatterie  
(nicht wiederaufladbar)

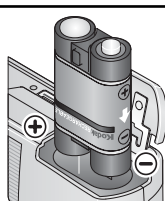

Ni-MH-  
Akkupack

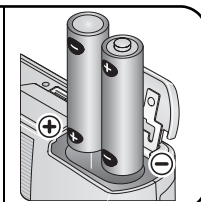

2 Lithiumbatterien (AA),  
Ni-MH-Batterien oder  
Oxy-Alkalibatterien

Informationen zum Ersetzen von Batterien und Verlängern der Batterielebensdauer finden Sie auf [Seite 66](#).

### Einschalten der Kamera

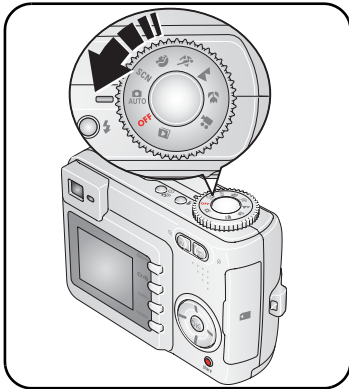



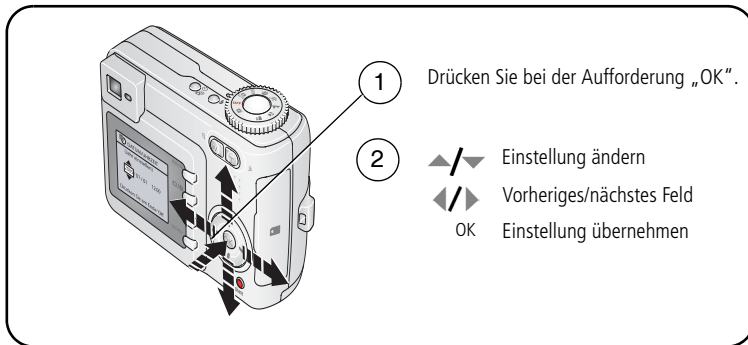



### Erstmaliges Einstellen von Datum und Uhrzeit

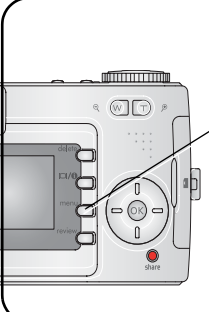





## Einstellen von Sprache sowie Datum und Uhrzeit zu einem beliebigen Zeitpunkt



- 1 Drücken Sie die Menu-Taste.
- 2  Drücken Sie diese Tasten, um „Setup-Menü“  zu markieren, und drücken Sie „OK“.
- 3  Drücken Sie diese Tasten, um „Sprache“  oder „Datum/Uhrzeit“  zu markieren, und drücken Sie „OK“.

Einstellen von Datum und Uhrzeit

-  Einstellung ändern
-  Vorheriges/nächstes Feld
- OK Einstellung übernehmen

## Speichern von Bildern auf einer SD- oder MMC-Speicherkarte

Ihre Kamera verfügt über einen internen Speicher von 16 MB. Sie können eine SD- oder MMC-Speicherkarte erwerben, um mühelos weitere Bilder und Videos zu speichern.

**HINWEIS:** Die besten Ergebnisse erzielen Sie mit Kodak SD- und MMC-Speicherkarten. Wenn Sie eine Speicherkarte zum ersten Mal verwenden, formatieren Sie sie in der Kamera, bevor Sie Bilder aufnehmen (siehe [Seite 38](#)).

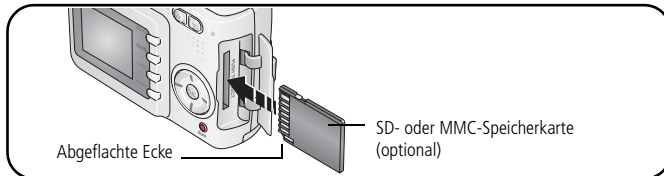



**VORSICHT:**

**Es gibt nur eine Möglichkeit, die Karte in die Kamera einzuschieben. Gewaltames Einschieben kann die Kamera oder die Speicherkarte beschädigen. Während die Bereitschaftsanzeige blinkt, darf die Speicherkarte nicht eingeschoben oder herausgenommen werden, da dies zu Beschädigungen der Bilder, der Karte oder der Kamera führen kann.**

Informationen zur Speicherkapazität finden Sie auf [Seite 63](#). SD- oder MMC-Speicherkarten können Sie bei einem Kodak Händler Ihrer Wahl oder im Internet unter [www.kodak.com/go/c330accessories](http://www.kodak.com/go/c330accessories) erwerben.

# 2

## Aufnahmen von Bildern und Videos

### Aufnahmen von Bildern

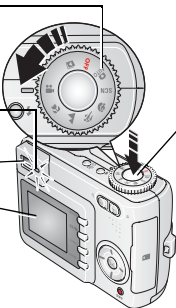

1  **AUTO**  
Schalten Sie die Kamera ein.

Bereitschaftsanzeige

2  
Zentrieren Sie das Motiv im Sucher oder auf dem LCD-Display.

3  
Drücken Sie den Auslöser halb herunter, um die Schärfentiefe und die Belichtung einzustellen.

4  
Wenn die Bereitschaftsanzeige grün leuchtet, drücken Sie den Auslöser ganz herunter.

### Aufzeichnen von Videos

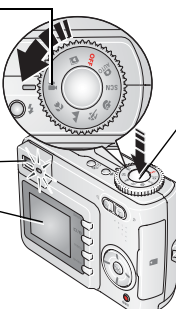

1   
Schalten Sie die Kamera ein.

2  
Zentrieren Sie das Motiv im Sucher oder auf dem LCD-Display.

3  
Drücken Sie den Auslöser ganz herunter und lassen Sie ihn los. Beenden Sie die Aufnahme, indem Sie den Auslöser ein weiteres Mal drücken und ihn loslassen.

## Bearbeiten von soeben aufgenommenen Bildern oder Videos

Nachdem Sie ein Bild oder Video aufgenommen haben, wird auf dem LCD-Display etwa fünf Sekunden lang eine Schnellansicht des Bildes oder Videos angezeigt.

Während das Bild oder Video und  angezeigt werden, haben Sie folgende Möglichkeiten:

Wenn Sie keine Tasten drücken, wird das Bild bzw. Video gespeichert.

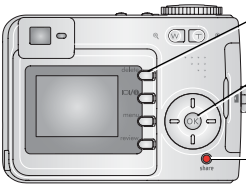

Delete-Taste

Drücken Sie „OK“, um ein Video wiederzugeben oder anzuhalten. (Stellen Sie die Lautstärke an Ihrem Videogerät ein.)

Kennzeichnen Sie ein Bild oder Video für den E-Mail-Versand oder als Favorit. Sie können auch ein Bild für den Ausdruck kennzeichnen.

Informationen zum Anzeigen von Bildern und Videos zu einem beliebigen Zeitpunkt finden Sie auf [Seite 11](#).

## Überprüfen des Kamera- und Bildstatus

Drücken Sie die LCD-/Statustaste , um die aktiven Kamera- und Bildeinstellungen anzuzeigen.



Statustaste 

Drücken Sie die Taste einmal, um die Symbole der aktiven Kamera- und Bildeinstellungen auszublenden.





Drücken Sie die Taste zweimal, um das Display ganz auszuschalten. (Drücken Sie sie erneut, um die Symbole und Bildeinstellungen einzublenden.)

## Verwenden der Autofokus-Markierungen (Bilder)

Wenn Sie das LCD-Display als Sucher verwenden, zeigen Markierungen an, worauf die Kamera fokussiert ist. Um die besten Aufnahmen zu erzielen, fokussiert die Kamera Vordergrundmotive, auch wenn die Motive nicht in der Szene zentriert sind.

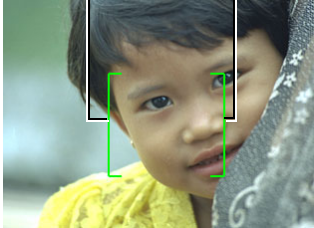
### 1 Drücken Sie den Auslöser **halb herunter**.

*Wenn die Markierungen grün angezeigt werden, ist das Bild scharf gestellt.*

Anzeige bei halb gedrücktem Auslöser	
	[  ] Fokus zentriert
	[  ] Weitfokus zentriert
	[  ] Fokus seitlich
	[  ] Fokus zentriert und seitlich
	[  ] [  ] Fokus links und rechts

2 Wenn das gewünschte Motiv nicht scharf gestellt wird (oder die Markierungen ausgeblendet werden), lassen Sie den Auslöser los und richten Sie das Motiv erneut ein.

3 Drücken Sie den Auslöser **ganz herunter**, um das Bild aufzunehmen.

HINWEIS: Die Markierungen werden im Modus „Landschaft“, „Feuerwerk“ oder „Video“ nicht angezeigt.

Wenn Sie die Funktion „Fokusbereich“ (Seite 35) mit der Einstellung „Mittenbetont“ verwenden, sind die Markierungen auf den zentrierten Weitfokus eingestellt.

## Aufnahmemodus

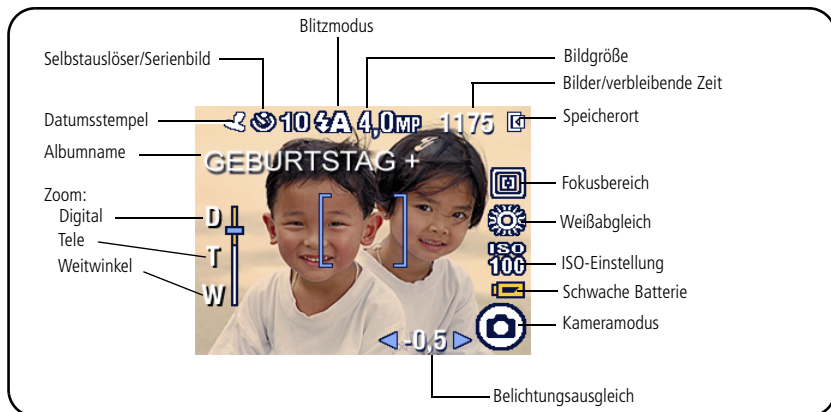

## Verwenden des optischen Zooms

Verwenden Sie den optischen Zoom, um das Motiv bis zu dreimal näher heranzuholen. Der optische Zoom kann wirkungsvoll eingesetzt werden, wenn das Motiv mindestens 60 cm (2 Fuß) vom Objektiv entfernt ist bzw. 13 cm (5") im Nahaufnahmemodus. Sie können den optischen Zoom vor, jedoch nicht während der Videoaufzeichnung ändern.

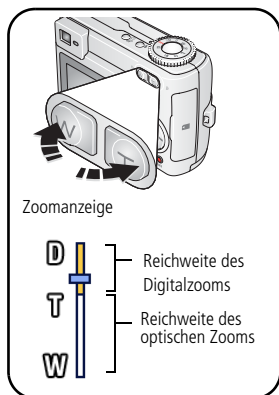

- 1 Zentrieren Sie das Motiv im Sucher oder auf dem LCD-Display.
- 2 Drücken Sie die Teleaufnahmetaste (T), um das Motiv zu vergrößern. Drücken Sie die Weitwinkel-taste (W), um das Motiv zu verkleinern.  
*Die Zoomanzeige zeigt die Zoomeinstellung an.*
- 3 Drücken Sie den Auslöser **halb herunter**, um die Belichtung und die Schärfe einzustellen, und drücken Sie ihn dann **ganz herunter**, um das Bild aufzunehmen. (Drücken Sie beim Aufzeichnen von Videos den Auslöser und lassen Sie ihn los.)

## Verwenden des Digitalzooms

Verwenden Sie den Digitalzoom in einem beliebigen Standbildmodus, um eine zusätzliche 5fache Vergrößerung über den optischen Zoom hinaus zu erhalten. Kombinierte Zoom-Einstellungen reichen von 3fach bis 15fach.

- 1 Drücken Sie die Teleaufnahmetaste (T) bis zur Grenze des optischen Zooms (3fach). Lassen Sie die Taste los und drücken Sie sie dann erneut.

*Die Zoomanzeige zeigt die Zoomeinstellung an.*

### 2 Nehmen Sie das Bild auf.

HINWEIS: Der Digitalzoom kann nicht bei der Videoaufzeichnung verwendet werden. Bei Verwendung des Digitalzooms kann die Bildqualität schlechter sein. Der blaue Regler in der Zoomanzeige stoppt und wird rot, wenn die Bildqualität die untere Grenze für ein akzeptables Bild im Format 10 cm x 15 cm (4" x 6") erreicht.

## Verwenden des Blitzes

Wenn Sie bei Nacht, in Gebäuden oder bei viel Schatten im Freien fotografieren, verwenden Sie den Blitz.

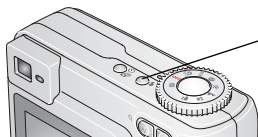

Drücken Sie wiederholt die Taste , um die verschiedenen Blitzmodi anzuzeigen (siehe Tabelle mit den Blitzmodi).

Das Symbol für den aktiven Blitz wird auf dem LCD-Display angezeigt.

Informationen zum Ändern der Blitzeinstellungen finden Sie auf [Seite 29](#).

<b>Abstand zwischen Blitz und Motiv</b>	
<b>Zoomposition</b>	<b>Blitzbereich</b>
Weitwinkel	0,6 bis 3,6 m (2 bis 12 Fuß) bei ISO 140
Tele	0,6 bis 2,1 m (2 bis 7 Fuß) bei ISO 140



## Bearbeiten von Bildern und Videos

Drücken Sie die Review-Taste, um Bilder und Videos anzuzeigen und zu bearbeiten.

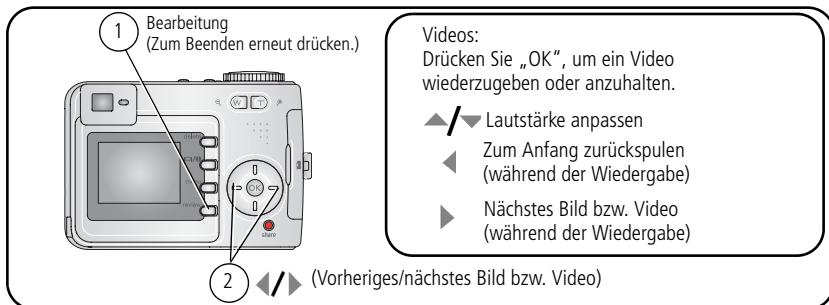

Sie können die Batterien schonen, indem Sie die optional erhältliche Kodak EasyShare Kamerastation bzw. Druckerstation oder das Kodak 3-Volt-Netzteil verwenden.

(Weitere Informationen finden Sie im Internet unter [www.kodak.com/go/c330accessories](http://www.kodak.com/go/c330accessories).)

**HINWEIS:** Bilder, die mit der Einstellung „3,5 MP (3:2)“ für die Bildqualität aufgenommen wurden, werden im Seitenverhältnis von 3:2 mit einem schwarzen Balken am oberen Rand des Displays angezeigt.

## Bedeutung der Bearbeitungssymbole

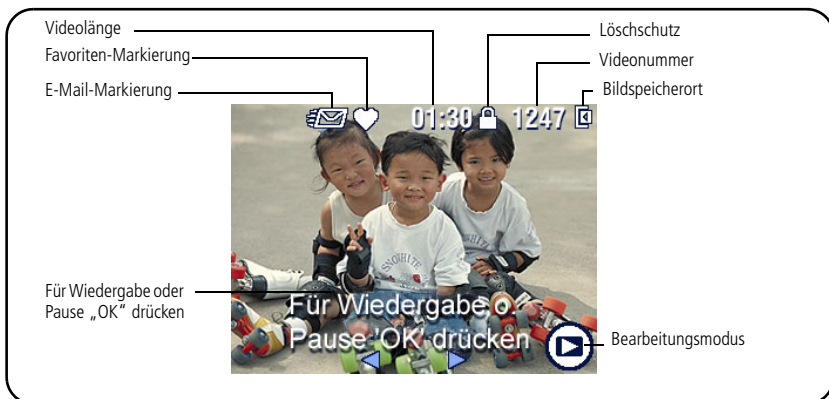
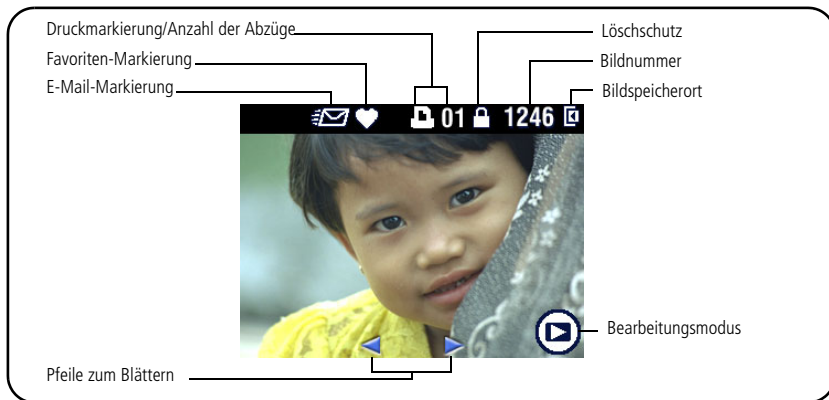

## Vergrößern von Bildern bei der Bearbeitung

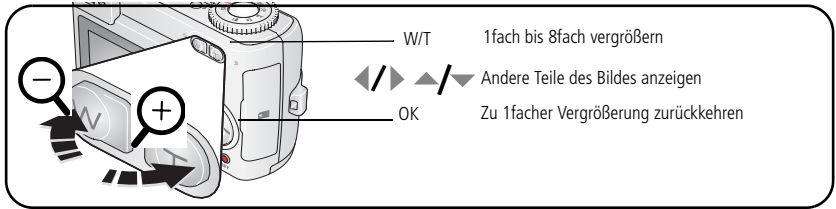

## Anzeigen von mehreren Bildern (Miniaturansichten) bei der Bearbeitung

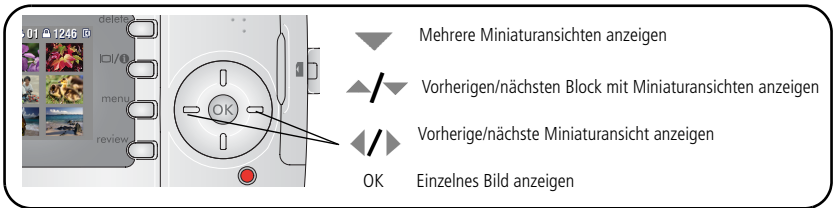

## Zuschneiden von Bildern bei der Bearbeitung

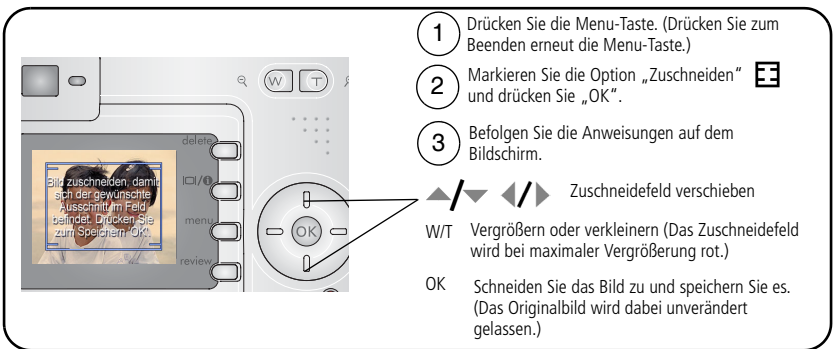

HINWEIS: Die Zuschneidefunktion wird möglicherweise nicht für Bilder unterstützt, die auf anderen Digitalkameras aufgenommen wurden.

Bilder mit einer geringeren Auflösung als 2,1 MP können nicht zugeschnitten werden.

## Schützen von Bildern und Videos vor versehentlichem Löschen

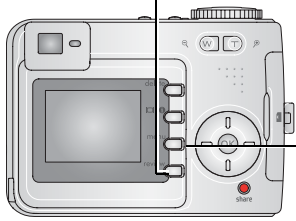

- 1 Drücken Sie die Review-Taste. (Drücken Sie zum Beenden erneut die Review-Taste.)
- 2 ◀▶ Vorheriges/nächstes Bild
- 3 Drücken Sie die Menu-Taste.
- 4 Drücken Sie ▲/▼, um „Löschschutz“ 🔒 zu markieren, und drücken Sie „OK“.

Hinweis: Drücken Sie erneut „OK“, um den Löschschutz zu entfernen.

Das Bild oder Video ist geschützt und kann nicht gelöscht werden. Mit dem geschützten Bild oder Video wird das Symbol für den Löschschutz 🔒 angezeigt.

Drücken Sie die Menu-Taste, um das Menü zu verlassen.



### VORSICHT:

**Beim Formatieren des internen Speichers oder einer SD- oder MMC-Speicherkarte werden alle Bilder und Videos gelöscht. Dies schließt auch geschützte Dateien ein. (Beim Formatieren des internen Speichers werden auch alle E-Mail-Adressen, Albennamen und Favoriten gelöscht. Informationen zum Wiederherstellen dieser Daten finden Sie in der Hilfe zur EasyShare Software.)**

## Löschen von Bildern und Videos

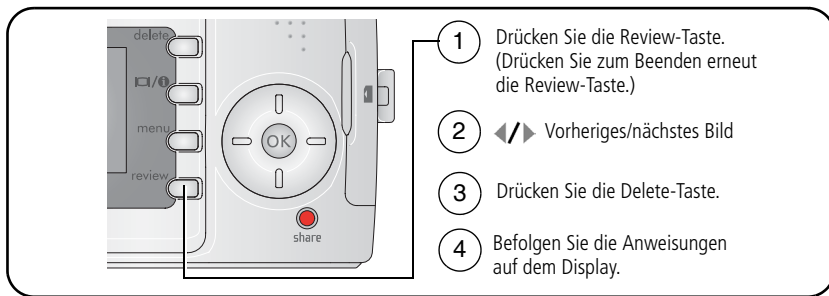

**Aufnahme** oder **Video** – Das angezeigte Bild oder Video wird gelöscht.

**Beenden** – Hiermit verlassen Sie den Löschmodus.

**Alle** – Alle Bilder und Videos am aktuellen Speicherort werden gelöscht.

HINWEIS: Wenn Sie geschützte Bilder und Videos löschen möchten, müssen Sie vor dem Löschen den Löschschutz entfernen.

# 3

## Übertragen und Drucken von Bildern



### VORSICHT:

Installieren Sie die **Kodak EasyShare Software**, *bevor* Sie die Kamera oder eine optional erhältliche Station an den Computer anschließen. Andernfalls wird die Software möglicherweise nicht korrekt geladen.

## Mindestsystemanforderungen

### Windows

- Windows 98, 98 SE, ME, 2000 SP1 oder XP
- Internet Explorer 5.01 oder höher
- Prozessor mit mindestens 233 MHz
- 64 MB RAM (Windows XP: 128 MB RAM)
- 200 MB freier Festplattenspeicher
- CD-ROM-Laufwerk
- Freier USB-Anschluss
- Farbmonitor, 800 x 600 Pixel (16 Bit oder 24 Bit Farbtiefe empfohlen)

### Macintosh

- Power Mac G3, G4, G5, G4 Cube, iMac, PowerBook G3, G4 oder iBook
- Mac OS X 10.2.3 oder 10.3
- Safari 1.0 oder höher
- 128 MB RAM
- 200 MB freier Festplattenspeicher
- CD-ROM-Laufwerk
- Freier USB-Anschluss
- Farbmonitor, 1024 x 768 Pixel (Farbtiefe mit Tausenden oder Millionen von Farben empfohlen)

HINWEIS: Sie können die EasyShare Software im Internet unter folgender Adresse herunterladen:

[www.kodak.com/go/c330downloads](http://www.kodak.com/go/c330downloads).

## Installieren der Software



### VORSICHT:

Installieren Sie die Kodak EasyShare Software, *bevor* Sie die Kamera oder eine optional erhältliche Station an den Computer anschließen. Andernfalls wird die Software möglicherweise nicht korrekt geladen.

- 1 Beenden Sie zunächst alle Programme (auch Virenschutzsoftware), die auf dem Computer ausgeführt werden.
- 2 Legen Sie die Kodak EasyShare Software-CD in das CD-ROM-Laufwerk ein.
- 3 Laden Sie die Software:

**Windows** – Wenn das Installationsfenster nicht automatisch angezeigt wird, wählen Sie im Startmenü die Option „Ausführen“ und geben Sie **d:\setup.exe** ein, wobei **d** das Laufwerk mit der Software-CD bezeichnet.

**Mac OS X** – Doppelklicken Sie auf dem Schreibtisch auf das CD-Symbol und anschließend auf das Symbol „Installieren“.

- 4 Befolgen Sie die Anweisungen auf dem Bildschirm, um die Software zu installieren.

**Windows** – Wählen Sie die Option für die standardmäßige Installation, um alle häufig benötigten Anwendungen automatisch zu installieren. Wählen Sie die Option für die benutzerdefinierte Installation, wenn Sie die zu installierenden Anwendungen selbst auswählen möchten.

**Mac OS X** – Befolgen Sie die Anweisungen auf dem Bildschirm.

**HINWEIS:** Nehmen Sie sich bei der entsprechenden Aufforderung ein paar Minuten Zeit, die Kamera und die Software auf elektronischem Wege zu registrieren. Damit erhalten Sie in Zukunft regelmäßig Informationen über Softwareaktualisierungen. Außerdem werden einige der Produkte registriert, die im Lieferumfang der Kamera enthalten sind. Für eine elektronische Registrierung müssen Sie zunächst eine Verbindung mit dem Internet herstellen. Sie können sich auch zu einem späteren Zeitpunkt unter folgender Adresse registrieren: [www.kodak.com/go/register](http://www.kodak.com/go/register).

- 5 Starten Sie den Computer neu, wenn Sie dazu aufgefordert werden. Aktivieren Sie gegebenenfalls alle deaktivierten Virenschutzanwendungen. Ausführliche Anleitungen finden Sie im Handbuch zur Virenschutzsoftware.

Informationen zu den auf der Kodak EasyShare Software-CD enthaltenen Programmen erhalten Sie in der Hilfe zur Kodak EasyShare Software. Klicken Sie dazu auf die Schaltfläche „Hilfe“.

## Übertragen von Bildern mit dem USB-Kabel

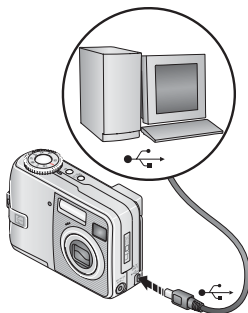

- 1 Schalten Sie die Kamera aus.
- 2 Stecken Sie das mit  gekennzeichnete Ende des USB-Kabels in den USB-Anschluss des Computers. Ausführliche Informationen finden Sie im Benutzerhandbuch des Computers.
- 3 Stecken Sie das andere Ende des USB-Kabels in den gekennzeichneten USB-Anschluss der Kamera.
- 4 Schalten Sie die Kamera ein.

*Die Kodak EasyShare Software wird auf dem Computer gestartet. Sie werden von der Software durch den Übertragungsprozess geleitet.*

**HINWEIS:** Ein Online-Lernprogramm zum Herstellen der Verbindung finden Sie im Internet unter [www.kodak.com/go/howto](http://www.kodak.com/go/howto).



## Weitere Übertragungsmöglichkeiten

Sie können Bilder und Videos auch mit folgenden Kodak Produkten übertragen:

- Kodak EasyShare Kamerastation, Kodak EasyShare Druckerstation (siehe [Seite 22](#))
- Kodak Multi-Kartenlesegerät, Kodak Lese-/Schreibgerät für SD MultiMedia-Speicherkarten

Dieses und anderes Zubehör können Sie bei einem Kodak Händler Ihrer Wahl oder im Internet unter [www.kodak.com/go/c330accessories](http://www.kodak.com/go/c330accessories) erwerben.

## Drucken von Bildern

### Drucken mit einer Kodak EasyShare Druckerstation

Setzen Sie die Kamera auf die Kodak EasyShare Druckerstation und drucken Sie direkt, d. h. mit oder ohne Computer. Für die Druckerstation ist unter Umständen ein Adapter D-22 erforderlich (siehe [Seite 22](#)). Dieses und anderes Zubehör können Sie bei einem Kodak Händler Ihrer Wahl oder im Internet unter [www.kodak.com/go/c330accessories](http://www.kodak.com/go/c330accessories) erwerben.

### Direktes Drucken mit einem PictBridge-kompatiblen Drucker

Die Kamera ist mit der PictBridge-Technologie kompatibel, sodass Sie direkt über einen PictBridge-kompatiblen Drucker Ausdrücke anfertigen können. Sie benötigen Folgendes:

- Kamera mit vollständig aufgeladenen Batterien oder einem optional erhältlichen Kodak 3-Volt-Netzteil
- PictBridge-kompatiblen Drucker
- USB-Kabel (ist möglicherweise separat erhältlich)

### Anschließen der Kamera an einen PictBridge-kompatiblen Drucker

- 1 Schalten Sie die Kamera und den Drucker aus.
- 2 Optional: Wenn Sie über ein Kodak 3-Volt-Netzteil verfügen, das als optionales Zubehör erhältlich ist, schließen Sie dieses Netzteil an die Kamera und die Steckdose an.



- 3** Schließen Sie das entsprechende USB-Kabel an die Kamera und den Drucker an. (Weitere Informationen finden Sie im Benutzerhandbuch des Druckers oder im Internet unter [www.kodak.com/go/c330accessories](http://www.kodak.com/go/c330accessories).)

### Drucken von einem PictBridge-kompatiblen Drucker

- 1** Schalten Sie den Drucker ein. Schalten Sie die Kamera ein.

*Zunächst wird das PictBridge-Logo angezeigt, dann das aktuelle Bild und das Menü. (Wenn keine Bilder gefunden wurden, wird eine Meldung angezeigt.) Wird das Menü ausgeblendet, drücken Sie eine beliebige Taste, um es wieder einzublenden.*

- 2** Drücken Sie /, um eine Druckoption zu wählen, und drücken Sie „OK“.

<b>Aktuelles Bild</b>	Drücken Sie  /  , um ein Bild auszuwählen. Wählen Sie die Anzahl der Kopien.
<b>Gekennzeichnete Bilder</b>	Wenn Ihr Drucker diese Funktion unterstützt, drucken Sie Bilder, die für den Druck gekennzeichnet sind, und wählen Sie eine Druckgröße.
<b>Index</b>	Drucken Sie Miniaturbilder aller Bilder. Hierfür ist mindestens ein Blatt Papier erforderlich. Wenn der Drucker diese Funktion unterstützt, wählen Sie eine Druckgröße.
<b>Alle Bilder</b>	Drucken Sie alle Bilder, die sich im internen Speicher der Kamera, auf der Speicherkarte oder in den Favoriten befinden. Wählen Sie die Anzahl der Kopien.
<b>Bildspeicher</b>	Greifen Sie auf den internen Speicher, die Speicherkarte oder die Favoriten zu.

**HINWEIS:** Beim Direktdruck werden Bilder nicht dauerhaft auf den Computer oder Drucker übertragen oder gespeichert. Informationen zum Übertragen von Bildern auf den Computer finden Sie auf [Seite 16](#). Im Favoritenmodus wird das aktuelle Favoritenbild angezeigt.

## Trennen der Verbindung zwischen Kamera und PictBridge-kompatiblen Drucker

- 1 Schalten Sie die Kamera und den Drucker aus.
- 2 Trennen Sie das USB-Kabel von der Kamera und dem Drucker.

## Bestellen von Abzügen online

Der Kodak EasyShare Bilderservice (bereitgestellt von Kodak EasyShare Gallery unter [www.kodakgallery.com](http://www.kodakgallery.com)) ist einer von vielen Online-Bilderservices, die im Rahmen der Kodak EasyShare Software angeboten werden. Sie haben folgende Möglichkeiten:

- Übertragen Ihrer Bilder
- Bearbeiten und Optimieren Ihrer Bilder und Hinzufügen von Umrandungen
- Speichern Ihrer Bilder und Weitergabe an Freunde und Verwandte
- Bestellen von qualitativ hochwertigen Abzügen, Foto-Grußkarten, Rahmen und Alben, die direkt zu Ihnen nach Hause geliefert werden

## Drucken von Bildern über den Computer

Ausführliche Informationen zum Drucken von Bildern über den Computer finden Sie in der Hilfe zur Kodak EasyShare Software. Klicken Sie dazu auf die Schaltfläche „Hilfe“.

## Drucken über eine optional erhältliche SD- oder MMC-Speicherkarte

- Bei einem Drucker mit SD- oder MMC-Kartensteckplatz werden die gekennzeichneten Bilder automatisch gedruckt, wenn Sie die Speicherkarte einlegen. Ausführliche Informationen finden Sie im Benutzerhandbuch des Druckers.
- Sie können Bilder mit einem SD- oder MMC-fähigen Kodak Picture Maker ausdrucken. (Erfragen Sie bei Ihrem Fotohändler die verfügbaren Serviceleistungen zunächst telefonisch. Weitere Informationen finden Sie im Internet unter [www.kodak.com/go/picturemaker](http://www.kodak.com/go/picturemaker).)

- Lassen Sie die Bilder auf der Speicherkarte bei Ihrem Fotohändler professionell drucken.

## Stationskompatibilität für die Kamera

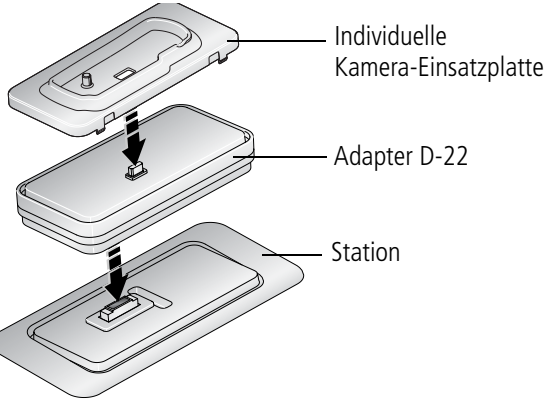
Kodak EasyShare Station	Stationskonfiguration
<ul style="list-style-type: none"><li>■ Druckerstation 4000</li><li>■ Kamerastation II</li><li>■ LS420 und LS443 Kamerastationen</li></ul>	Nicht kompatibel
<ul style="list-style-type: none"><li>■ Druckerstation</li><li>■ Druckerstation PLUS</li><li>■ Druckerstation 6000</li><li>■ Kamerastation 6000</li></ul>	 <p>Individuelle Kamera-Einsatzplatte</p> <p>Adapter D-22</p> <p>Station</p>

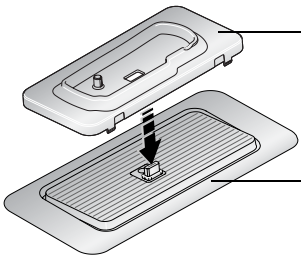
Kodak EasyShare Station	Stationskonfiguration
<p>■ Andere Stationen, einschließlich Drucker- und Kamerastationen Serie 3</p>	 <p>Individuelle Kamera-Einsatzplatte (im Lieferumfang der Kamera enthalten)</p> <p>Station</p>

Kamerastationen, Druckerstationen und anderes Zubehör können Sie bei einem Kodak Händler Ihrer Wahl oder im Internet unter [www.kodak.com/go/c330accessories](http://www.kodak.com/go/c330accessories) erwerben.

# 4

## Erweiterte Funktionen der Kamera

### Verwenden des Selbstauslösers

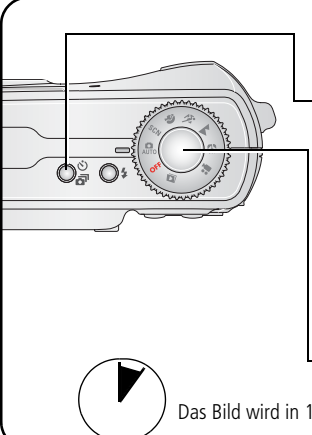

1 Legen Sie die Kamera auf eine flache Oberfläche oder verwenden Sie ein Stativ.

2 Drücken Sie in einem beliebigen Standbildmodus , Drücken Sie die Taste einmal für eine Verzögerung von 10 Sekunden, damit Sie sich selbst im Bild positionieren können.

Drücken Sie die Taste ein weiteres Mal für eine Verzögerung von 2 Sekunden, um eine gleichmäßige, automatische Verschlussauslösung mit einem Stativ zu erreichen.

3 Richten Sie das Motiv ein.

4 Drücken Sie den Auslöser erst halb und dann ganz herunter.

 Das Bild wird in 10 oder 2 Sekunden aufgenommen.

Brechen Sie die Selbstauslöserfunktion vor der Aufnahme des Bildes ab, indem Sie die Selbstauslösertaste drücken.

Der Selbstauslöser schaltet sich aus, wenn die Aufnahme gemacht wurde.



## Verwenden des Selbstauslösers für Videoaufnahmen

Gehen Sie bei Videos auf die gleiche Weise vor. Beachten Sie dabei jedoch Folgendes:

- Drehen Sie den Modus-Wahlschalter auf „Video“ .
- Drücken Sie den Auslöser ganz herunter.

HINWEIS: Die Videoaufnahme hält an, wenn Sie den Auslöser drücken oder wenn kein Speicherplatz mehr vorhanden ist.

## Verwenden der Serienbildfunktion

Option	Beschreibung	Verwendung
 <b>Serienbilder</b>	Die Kamera nimmt bis zu 3 Bilder auf (2 Bilder pro Sekunde), während der Auslöser gedrückt wird.   Die ersten 3 Bilder werden gespeichert.	Aufnahmen einer angekündigten Aktion.  <b>Beispiel:</b> Eine Person, die einen Golfschläger schwingt.

- 1 Drücken Sie in den meisten Standbildmodi die Selbstauslöser-/Serienbildtaste wiederholt, um die Serienbildoption auszuwählen.
- 2 Drücken Sie den Auslöser **halb herunter**, um den Autofokus und die Belichtung einzustellen.
- 3 Drücken Sie den Auslöser **ganz herunter**, um Bilder aufzunehmen.

*Wenn Sie den Auslöser loslassen, die Bilder gemacht wurden oder kein Speicherplatz mehr vorhanden ist, werden keine weiteren Bilder mehr aufgenommen.*

HINWEIS: In der Schnellansicht können Sie alle Bilder einer Serie löschen. Sie können die Bilder einzeln im Bearbeitungsmodus löschen (siehe [Seite 15](#)).

## Ausführen einer Diashow

Mithilfe einer Diashow können Sie Bilder und Videos auf dem LCD-Display anzeigen. Informationen zum Ausführen einer Diashow auf einem Fernseher oder einem anderen externen Gerät finden Sie auf [Seite 27](#). Schonen Sie die Batterien, indem Sie ein optional erhältliches Kodak 3-Volt-Netzteil verwenden. (Weitere Informationen finden Sie im Internet unter [www.kodak.com/go/c330accessories](http://www.kodak.com/go/c330accessories).)

### Starten einer Diashow

- 1 Drücken Sie die Review-Taste und dann die Menu-Taste.
- 2 Drücken Sie  $\blacktriangle/\blacktriangledown$ , um die Option „Diashow“  zu markieren, und drücken Sie „OK“.
- 3 Drücken Sie  $\blacktriangle/\blacktriangledown$ , um die Option „Show starten“ zu markieren, und drücken Sie „OK“.

*Jedes Bild und Video wird einmal angezeigt.*

Unterbrechen Sie die Diashow, indem Sie „OK“ drücken.

### Ändern des Diashow-Anzeigeintervalls

Mit der Standard-Intervalleinstellung wird jedes Bild 5 Sekunden lang angezeigt. Sie können das Anzeigeintervall auf einen Wert zwischen 3 und 60 Sekunden einstellen.

- 1 Drücken Sie im Menü „Diashow“ auf  $\blacktriangle/\blacktriangledown$ , um die Option „Intervall“ zu markieren, und drücken Sie „OK“.
- 2 Wählen Sie ein Anzeigeintervall.

Sie können einen Schnelldurchlauf durch das Sekundenmenü durchführen, indem Sie  $\blacktriangle/\blacktriangledown$  gedrückt halten.





- 3 Drücken Sie „OK“.

*Diese Einstellung bleibt so lange erhalten, bis sie wieder geändert wird.*



## Ausführen einer fortlaufenden Diashow

Wenn Sie die Schleifenfunktion aktivieren, wird die Diashow kontinuierlich fortgeführt.

- 1 Drücken Sie im Menü „Diashow“ auf /, um die Option „Schleife“ zu markieren, und drücken Sie „OK“.
- 2 Drücken Sie /, um die Option „Ein“ zu markieren, und drücken Sie „OK“.  
*Die Diashow wird so lange wiederholt, bis Sie „OK“ drücken oder bis die Batterie leer ist. Die Einstellung „Schleife“ bleibt erhalten, bis sie wieder geändert wird.*

## Anzeigen von Bildern und Videos auf einem Fernseher

Bilder und Videos können auf einem Fernseher, Computerbildschirm oder einem anderen beliebigen Gerät angezeigt werden, das über einen Videoeingang verfügt. (Die Bildqualität auf dem Fernseher ist unter Umständen schlechter als auf einem Computerbildschirm oder beim Ausdruck.)

**HINWEIS:** Prüfen Sie, ob der Videoausgang richtig eingestellt ist (NTSC oder PAL, siehe [Seite 37](#)). Wird das AV-Kabel während einer Diashow angeschlossen oder herausgezogen, wird die Diashow angehalten.

- 1 Schließen Sie ein AV-Kabel vom USB-/AV-Ausgang der Kamera an den (gelben) Videoeingang sowie den (weißen) Audioeingang des Fernsehers an. Weitere Informationen finden Sie im Benutzerhandbuch des Fernsehers.
- 2 Bearbeiten Sie Bilder und Videos auf dem Fernseher.

## Kopieren von Bildern und Videos

Sie können Bilder und Videos von einer Speicherkarte in den internen Speicher oder vom internen Speicher auf eine Speicherkarte kopieren.

### Überprüfen Sie vor dem Kopieren Folgendes:

- Ist eine Speicherkarte in die Kamera eingelegt?
- Ist der Speicherort der Kamera auf den Speicherort eingestellt, **von** dem Sie kopieren? Siehe [Bildspeicher, Seite 36](#).

HINWEIS: Wenn für den Bildspeicherort der Kamera die Option „Automatisch“ ausgewählt ist, können Sie nur Bilder und Videos von der Speicherkarte kopieren.

### So kopieren Sie Bilder oder Videos:

- 1 Drücken Sie die Review-Taste und dann die Menu-Taste.
- 2 Drücken Sie  $\blacktriangle/\blacktriangledown$ , um die Option „Kopieren“  $\blacktriangleright$  zu markieren, und drücken Sie „OK“.
- 3 Drücken Sie  $\blacktriangle/\blacktriangledown$ , um die gewünschte Option zu markieren:  
**Aufnahme oder Video** – Kopiert das aktuelle Bild oder Video.  
**Beenden** – Kehrt zum Bearbeitungsmodus zurück.  
**Alle** – Kopiert alle Bilder und Videos vom ausgewählten Speicherort zum anderen Speicherort.
- 4 Drücken Sie „OK“.



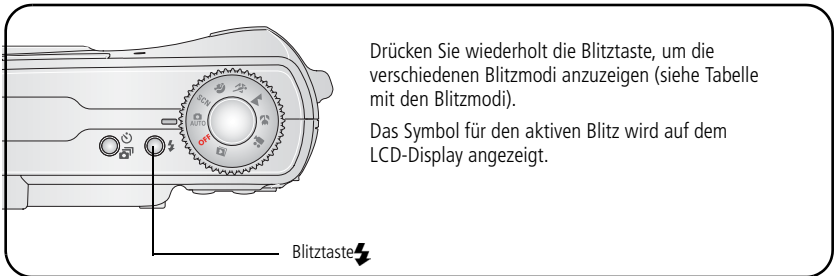

HINWEIS: Die Bilder und Videos werden kopiert, nicht verschoben. Wenn die Bilder und Videos nach dem Kopieren vom ursprünglichen Speicherort entfernt werden sollen, müssen sie manuell gelöscht werden (siehe [Seite 15](#)).

Kennzeichnungen für den Druck, den E-Mail-Versand oder die Markierung als Favorit werden nicht kopiert. Löschschatzeinstellungen werden ebenfalls nicht kopiert. Informationen zum Schützen von Bildern oder Videos finden Sie auf [Seite 14](#).

## Ändern der Blitzeinstellungen





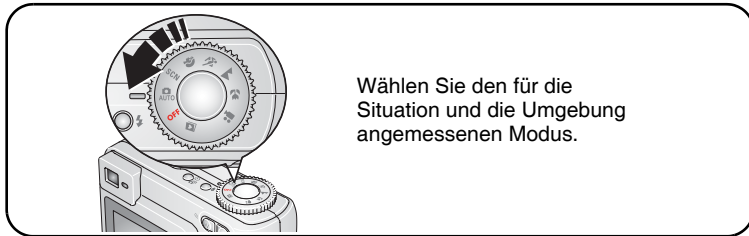

**HINWEIS:** Die Blitzeinstellungen sind für jeden Bildaufnahmemodus voreingestellt. Einige der Blitzeinstellungen sind möglicherweise nicht in allen Aufnahme- oder Motivmodi verfügbar. In einigen Modi wird der automatische Blitz oder der Vorblitz zur Standardeinstellung, bis Sie den Modus wieder ändern.

Blitzmodi	Blitzeinstellungen
 <b>Automatischer Blitz</b>	Der Blitz wird ausgelöst, wenn die Lichtbedingungen dies erfordern.
 <b>Aufhellblitz</b>	Der Blitz wird unabhängig von den Lichtbedingungen für jede Aufnahme verwendet. Verwenden Sie diese Option, wenn sich das Motiv im Schatten befindet oder eine Hintergrundbeleuchtung vorliegt (z. B. wenn sich hinter dem Motiv eine Lichtquelle befindet). Halten Sie die Kamera bei schlechten Lichtverhältnissen ruhig oder verwenden Sie ein Stativ.
 <b>Vorblitz</b>	Der Blitz wird ausgelöst, um die Augen der fotografierten Person an den Blitz zu gewöhnen. Dann wird der Blitz erneut ausgelöst, wenn das Bild aufgenommen wird. (Wenn die Lichtbedingungen zwar den Einsatz des Blitzes, jedoch keinen Vorblitz erfordern, blitzt es möglicherweise nur einmal.)
 <b>Aus</b>	Der Blitz wird nie ausgelöst.

## Bildaufnahmemodi



Modus	Verwendung
 <b>Automatisch</b> <b>AUTO</b>	Für den alltäglichen Gebrauch. Der Modus bietet eine ideale Kombination aus Bildqualität und leichter Bedienbarkeit.
<b>SCN</b> <b>Motiv</b>	Für einfache und schnelle Aufnahmen, wenn Sie unter 11 verschiedenen Bedingungen Bilder aufnehmen, einschließlich Farb-, Schwarzweiß- und Sepiabilder. (Informationen zu Motivmodi finden Sie auf <a href="#">Motivmodi, Seite 31.</a> )
 <b>Porträt</b>	Für Großaufnahmen von Personen. Verstärken Sie mithilfe der Teleaufnahmetaste (T) die Unschärfe des Hintergrunds.
 <b>Sport</b>	Für Aufnahmen von Objekten in Bewegung. Die Verschlusszeit ist kurz.
 <b>Landschaft</b>	Für entfernte Motive. Der Blitz wird nur ausgelöst, wenn Sie ihn einschalten. Die Autofokus-Markierungen ( <a href="#">Seite 7</a> ) stehen im Landschaftsmodus nicht zur Verfügung.
 <b>Nahaufnahme</b>	Für Motive, deren Entfernung vom Objektiv bei Weitwinkel-aufnahmen 13 bis 70 cm (5" bis 27,6") und bei Teleaufnahmen 22 bis 70 cm (8,7" bis 27,6") beträgt. Verwenden Sie wenn möglich vorhandenes Licht anstatt des Blitzes. Zentrieren Sie das Motiv auf dem LCD-Display.
 <b>Video</b>	Für Videoaufnahmen mit Ton (siehe <a href="#">Seite 5</a> ).

## Motivmodi

- 1 Drehen Sie den Modus-Wahlschalter auf den Motivmodus **SCN**.
- 2 Drücken Sie ◀/▶, um eine Beschreibung der Motivmodi anzuzeigen.  
HINWEIS: Wenn die Beschreibung für die Motivmodi ausgeblendet wird, drücken Sie „OK“.
- 3 Drücken Sie „OK“, um einen Motivmodus auszuwählen.



Motivmodus		Verwendung
	<b>Kinder</b>	Für Aufnahmen von Kindern in Bewegung bei hellen Lichtverhältnissen.
	<b>Party</b>	Für Innenaufnahmen von Personen. Der Rote-Augen-Effekt wird reduziert.
	<b>Nachtporträt</b>	Reduziert den Rote-Augen-Effekt bei Nachtaufnahmen oder schlechten Lichtverhältnissen. Legen Sie die Kamera auf eine flache, stabile Oberfläche oder verwenden Sie ein Stativ.
	<b>Strand</b>	Für Aufnahmen am Strand bei hellen Lichtverhältnissen.
	<b>Schnee</b>	Für Aufnahmen im Schnee bei hellen Lichtverhältnissen.
	<b>Feuerwerk</b>	Der Blitz wird nicht ausgelöst. Legen Sie die Kamera auf eine flache, stabile Oberfläche oder verwenden Sie ein Stativ.
	<b>Selbstporträt</b>	Für Nahaufnahmen der eigenen Person. Garantiert einen korrekten Fokus und reduziert den Rote-Augen-Effekt.
	<b>Hintergrundlicht</b>	Für Aufnahmen von Motiven, die sich im Schatten befinden, oder wenn eine Hintergrundbeleuchtung vorliegt (eine Lichtquelle ist hinter dem Motiv).

## Ändern der Aufnahmeeinstellungen

Sie können Einstellungen ändern, um die besten Ergebnisse zu erzielen.

- 1 Drücken Sie die Menu-Taste. (Einige Optionen stehen in bestimmten Modi nicht zur Verfügung.)
- 2 Drücken Sie ▲/▼, um die zu ändernde Einstellung zu markieren, und drücken Sie „OK“.
- 3 Wählen Sie eine Option und drücken Sie „OK“.
- 4 Drücken Sie die Menu-Taste, um das Menü zu verlassen.

Einstellung	Symbol	Optionen
<p><b>Belichtungsausgleich</b> (Standbildmodus)</p> <p>Auswählen, wie viel Licht in die Kamera gelangen soll.</p> <p><i>Diese Einstellung bleibt so lange erhalten, bis Sie den Modus-Wahlschalter auf eine andere Position drehen.</i></p>		<p>Sind die Bilder zu hell, verringern Sie den Wert. Sind die Bilder zu dunkel, erhöhen Sie den Wert.</p> <p>HINWEIS: Wenn das Kameradisplay in einem beliebigen Standbildmodus eingeschaltet ist, drücken Sie ◀/▶, um den Belichtungsausgleich anzupassen.</p> <p>Der Belichtungsausgleich wird auf Null zurückgesetzt, wenn die Langzeitbelichtung eingestellt ist. Nicht im Videomodus verfügbar.</p>

Einstellung	Symbol	Optionen
<p><b>Bildgröße</b> Auswählen der Bildauflösung. <i>Diese Einstellung bleibt so lange erhalten, bis sie wieder geändert wird.</i></p>		<p><b>4,0 MP (Standard)</b> – Für Ausdrücke bis 50 cm x 75 cm (20" x 30"). Die Bilder haben die höchste Auflösung und es entstehen große Dateien.</p> <p><b>3,5 MP (optimal: 3:2)</b> – Für Ausdrücke im Format 10 cm x 15 cm (4" x 6") ohne Beschneiden. Auch für Ausdrücke bis 50 cm x 75 cm (20" x 30"). Durch das Seitenverhältnis von 3:2 können Beschneidungen auftreten.</p> <p><b>3,1 MP</b> – Für Ausdrücke bis 28 cm x 36 cm (11" x 14"). Die Bilder haben eine mittlere Auflösung und es entstehen kleinere Dateien.</p> <p><b>2,1 MP</b> – Für Ausdrücke bis 20 cm x 25 cm (8" x 10"). Die Bilder haben eine mittlere Auflösung und es entstehen kleinere Dateien.</p> <p><b>1,1 MP</b> – Für Ausdrücke bis 13 cm x 18 cm (5" x 7"); für den Versand per E-Mail, das Internet und die Anzeige auf dem Bildschirm. Auflösung und Dateigrößen sind bei dieser Qualität am geringsten.</p>
<p><b>Videogröße</b> Auswählen der Videoauflösung. <i>Diese Einstellung bleibt so lange erhalten, bis sie wieder geändert wird.</i></p>		<p><b>320 x 240</b> – Niedrigere Auflösung und Dateigröße. Das Video wird in einem Fenster mit 320 x 240 Pixeln (QVGA) abgespielt.</p>

Einstellung	Symbol	Optionen
<p><b>Weißabgleich</b> Auswählen der Lichtverhältnisse. <i>Diese Einstellung bleibt so lange erhalten, bis Sie den Modus-Wahlschalter auf eine andere Position drehen.</i></p>		<p><b>Automatisch (Standard)</b> – Korrigiert den Weißabgleich automatisch. Ideal für den alltäglichen Gebrauch.</p> <p><b>Tageslicht</b> – Für Aufnahmen bei natürlichem Licht.</p> <p><b>Kunstlicht</b> – Korrigiert den orangefarbenen Ton, der von Glühlampen verursacht wird. Ideal für Innenaufnahmen unter Beleuchtung von Glühlampen oder Halogenlampen und ohne Blitz.</p> <p><b>Neonlicht</b> – Korrigiert den grünen Ton, der von Leuchtstoffröhren verursacht wird. Ideal für Innenaufnahmen unter Beleuchtung von Leuchtstoffröhren und ohne Blitz.</p> <p>Nicht im Videomodus verfügbar.</p>
<p><b>ISO-Empfindlichkeit</b> Steuern der Lichtempfindlichkeit der Kamera. <i>Diese Einstellung bleibt so lange erhalten, bis Sie den Modus-Wahlschalter auf eine andere Position drehen.</i></p>	<p><b>ISO</b></p>	<p>Wählen Sie für hell erleuchtete Szenen eine niedrigere, für schwach beleuchtete Szenen eine höhere ISO-Einstellung. Wählen Sie „Automatisch“ (Standard), „ISO 80“, „ISO 100“, „ISO 200“ oder „ISO 400“.</p> <p>HINWEIS: Die ISO-Empfindlichkeit hängt davon ab, ob der Blitz ein- oder ausgeschaltet ist.</p> <p>Die ISO-Empfindlichkeit kehrt während der Langzeitbelichtung zu „Automatisch“ zurück oder wenn die Kamera auf den Sport-, Porträt- oder Motivmodus gesetzt wird.</p> <p>Nicht im Videomodus verfügbar.</p>









Einstellung	Symbol	Optionen
<p><b>Fokusbereich</b> Auswählen eines großen oder konzentrierten Fokusbereichs. <i>Diese Einstellung bleibt so lange erhalten, bis Sie den Modus-Wahlschalter auf eine andere Position drehen.</i></p>		<p><b>Mehrzonen (Standard)</b> – Wertet 2 Zonen aus, um dem Bild eine gleichmäßige Schärfe zu geben. Ideal für den alltäglichen Gebrauch.</p> <p><b>Mittenbetont</b> – Wertet den kleinen Bereich in der Mitte des Suchers aus. Ideal, wenn eine exakte Schärfe eines bestimmten Bereichs im Bild gewünscht wird.</p> <p>HINWEIS: Damit Sie bestmögliche Bilder erhalten, ist die Kamera auf „Mehrzonen“ eingestellt, wenn sie sich im Landschaftsmodus befindet.</p> <p>Nicht im Videomodus verfügbar.</p>
<p><b>Farbmodus</b> Auswählen von Farbtönen. <i>Diese Einstellung bleibt so lange erhalten, bis Sie den Modus-Wahlschalter drehen oder die Kamera ausschalten.</i></p>		<p><b>Farbe (Standard)</b> <b>Schwarzweiß</b> <b>Sepia</b> – Für Bilder mit einem rötlichbraunen Ton und einem antiken Aussehen.</p> <p>HINWEIS: Mit der EasyShare Software können Sie außerdem ein Farbbild in ein Schwarzweiß- oder Sepiabild ändern.</p> <p>Nicht im Videomodus verfügbar.</p>
<p><b>Langzeitbelichtung</b> Auswählen der Öffnungszeit des Verschlusses. <i>Diese Einstellung bleibt so lange erhalten, bis Sie den Modus-Wahlschalter auf eine andere Position drehen.</i></p>		<p>Bis zu 4 Sekunden.</p> <p>HINWEIS: Wenn die Langzeitbelichtung gewählt ist, wird der Belichtungsausgleich auf Null gesetzt und die ISO-Empfindlichkeit auf „Automatisch“.</p>







Einstellung	Symbol	Optionen
<p><b>Bildspeicher</b> Auswählen eines Speicherorts für Bilder und Videos. <i>Diese Einstellung bleibt so lange erhalten, bis sie wieder geändert wird.</i></p>		<p><b>Automatisch (Standard)</b> – Wenn die Kamera über eine Speicherkarte verfügt, wird diese Karte verwendet. Wenn keine Speicherkarte eingeschoben ist, wird der interne Speicher verwendet. <b>Interner Speicher</b> – Die Kamera verwendet immer den internen Speicher, auch wenn eine Speicherkarte eingeschoben wurde.</p>
<p><b>Album einrichten</b> (Standbild) Auswählen von Albumnamen. <i>Diese Einstellung bleibt so lange erhalten, bis sie wieder geändert wird. Sie können verschiedene Einstellungen der Option „Album einrichten“ anwenden.</i></p>		<p><b>Ein oder Aus.</b> Wählen Sie vor dem Aufnehmen von Bildern oder Videos Albumnamen aus. Alle aufgenommenen Bilder oder Videos werden dann mit diesen Albumnamen verknüpft. Siehe <a href="#">Seite 40</a>.</p>
<p><b>Videolänge</b> Auswählen der Videolänge.</p>		<p><b>Kontinuierlich (Standard)</b> – Solange Speicherplatz auf der Speicherkarte oder im internen Speicher zur Verfügung steht oder bis Sie den Auslöser drücken. <b>5, 15 oder 30</b> Sekunden</p>
<p><b>Setup-Menü</b> Auswählen weiterer Einstellungen.</p>		<p>Siehe <a href="#">Benutzerspezifisches Anpassen der Kamera</a>.</p>

## Benutzerspezifisches Anpassen der Kamera

Verwenden Sie das Setup-Menü, um die Kameraeinstellungen benutzerspezifisch anzupassen.

- 1 Drücken Sie in einem beliebigen Modus die Menu-Taste.
- 2 Drücken Sie , um „Setup-Menü“  zu markieren, und drücken Sie „OK“.
- 3 Drücken Sie , um die zu ändernde Einstellung zu markieren, und drücken Sie „OK“.
- 4 Wählen Sie eine Option und drücken Sie „OK“.
- 5 Drücken Sie die Menu-Taste, um das Menü zu verlassen.

Einstellung	Symbol	Optionen
<b>Zurück</b> Wechseln zum vorherigen Menü.		
<b>Live-Ansicht</b> Standardmäßiges Aktivieren oder Deaktivieren der Live-Ansicht.		<b>Ein</b> <b>Aus (Standard)</b> Nur im automatischen und im Landschaftsmodus verfügbar.
<b>Automatisches Ausschalten</b> Auswählen des Zeitraums, nach dem die Kamera den Sleep-Modus aktiviert.		<b>3 Minuten</b> (Standard) <b>1, 3, 5 oder 10 Minuten</b>
<b>Datum/Uhrzeit</b>		Siehe <a href="#">Seite 2</a> .
<b>Videoausgang</b> Auswählen der Einstellung für Ihre Region, mit der die Kamera an einen Fernseher oder ein anderes externes Gerät angeschlossen werden kann.		<b>NTSC (Standard)</b> – Wird in Nordamerika und Japan verwendet. Gängigstes Format. <b>PAL</b> – Wird in Europa und China verwendet.







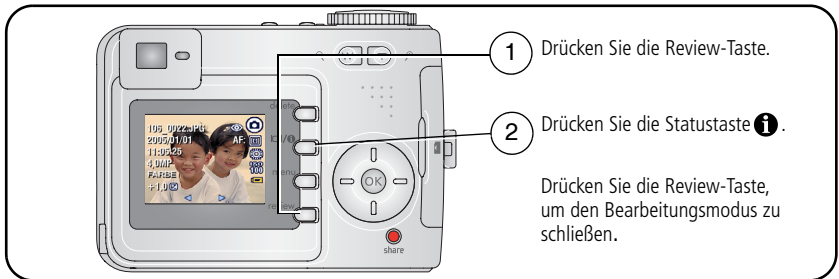

Einstellung	Symbol	Optionen
<p><b>Bildausrichtungssensor</b> Ausrichten von Bildern, sodass diese mit der korrekten Seite nach oben angezeigt werden.</p>		<p><b>Ein (Standard)</b> <b>Aus</b></p>
<p><b>Datumsstempel</b> Versehen von Bildern mit einem Datum.</p>		<p>Wählen Sie eine Datumsoption oder schalten Sie die Funktion aus. (Standard ist ausgeschaltet.)</p>
<p><b>Video-Datumsanzeige</b> Anzeigen des Datums und der Uhrzeit zu Beginn der Videowiedergabe.</p>		<p><b>Ein (Standard)</b> – Wählen Sie eines von 3 Datumsformaten. <b>Aus</b></p>
<p><b>Sprache</b> Wählen Sie eine Sprache.</p>		<p>Siehe <a href="#">Seite 3</a>.</p>
<p><b>Formatieren</b></p> <p> <b>VORSICHT:</b> <b>Durch die Formatierung werden alle Bilder und Videos gelöscht. Dies schließt auch geschützte Dateien ein. Das Herausnehmen der Speicherkarte während der Formatierung kann zur Beschädigung der Karte führen.</b></p>		<p><b>Speicherkarte</b> – Alle Daten auf der Speicherkarte werden gelöscht und die Karte wird formatiert. <b>Abbrechen</b> – Die Funktion wird beendet, ohne dass Änderungen vorgenommen werden. <b>Interner Speicher</b> – Es werden alle Daten im internen Speicher gelöscht, einschließlich E-Mail-Adressen, Albennamen und Favoriten. Der interne Speicher wird formatiert.</p>
<p><b>Info</b> Anzeigen der Kamerainformationen.</p>		<p>Zeigen Sie Informationen zum Kameramodell und zur Firmware an.</p>

## Anzeigen von Bild- oder Videodaten

Drücken Sie im Bearbeitungsmodus die Menu-Taste, um die optionalen Bearbeitungseinstellungen aufzurufen.



## Ändern von weiteren Einstellungen

	Album (Seite 40)		Kopieren (Seite 28)
	Zuschneiden (Seite 13)		Löschschutz (Seite 14)
	Diashow (Seite 26)		Bildspeicher (Seite 36)
	Multi-Up (Seite 13)		Setup-Menü (Seite 36)



## Vorheriges Kennzeichen für Albennamen

Mithilfe der Funktion „Album einrichten (Standbild)“ bzw. „Album einrichten (Video)“ können Sie bereits vor dem Aufnehmen der Bilder oder Videos Albennamen auswählen. Alle aufgenommenen Bilder oder Videos werden dann mit diesen Albennamen verknüpft.

### Erster Schritt – Auf dem Computer

Erstellen Sie mit der im Lieferumfang der Kamera enthaltenen Kodak EasyShare Software Albennamen auf dem Computer. Kopieren Sie dann bis zu 32 Albennamen in die Albenliste auf der Kamera, wenn Sie die Kamera das nächste Mal an den Computer anschließen. Ausführliche Informationen finden Sie in der Hilfe zur Kodak EasyShare Software.

### Zweiter Schritt – An der Kamera

- 1 Drücken Sie in einem beliebigen Modus die Menu-Taste.
- 2 Drücken Sie , um die Option „Album einrichten“  zu markieren, und drücken Sie „OK“.
- 3 Drücken Sie , um einen Albumnamen zu markieren, und drücken Sie „OK“. Wiederholen Sie diesen Vorgang, um Bilder oder Videos für Alben zu markieren.  
*Ausgewählte Alben werden mit einem Häkchen versehen.*
- 4 Markieren Sie „Beenden“ und drücken Sie „OK“.  
*Ihre Einstellungen sind gespeichert. Wenn Sie das LCD-Display einschalten, wird das ausgewählte Album angezeigt. Ein Pluszeichen (+) hinter dem Albumnamen zeigt an, dass mehrere Alben ausgewählt wurden.*
- 5 Drücken Sie die Menu-Taste, um das Menü zu verlassen.

Wenn Sie eine Auswahl aufheben möchten, markieren Sie den Albumnamen und drücken Sie „OK“. Wenn Sie alle Albumkennzeichnungen aufheben möchten, wählen Sie die Option „Alles löschen“.

## Dritter Schritt – Übertragen auf den Computer

Wenn Sie die gekennzeichneten Bilder und Videos auf den Computer übertragen, öffnet und kategorisiert die Kodak EasyShare Software die Bilder und Videos entsprechend den Albennamen. Ausführliche Informationen finden Sie in der Hilfe zur Kodak EasyShare Software.







## Kennzeichnen von Bildern und Videos für Alben

Mithilfe der Albumfunktion im Bearbeitungsmodus können Sie die Bilder und Videos auf der Kamera mit Albennamen verknüpfen.

### Erster Schritt – Auf dem Computer

Erstellen Sie mit der Kodak EasyShare Software, die im Lieferumfang der Kamera enthalten ist, Albennamen auf dem Computer. Laden Sie dann bis zu 32 Albennamen in den internen Speicher der Kamera. Ausführliche Informationen finden Sie in der Hilfe zur Kodak EasyShare Software.

### Zweiter Schritt – An der Kamera

- 1 Drücken Sie die Review-Taste und rufen Sie das Bild oder Video auf.
- 2 Drücken Sie die Menu-Taste.
- 3 Drücken Sie /, um die Option „Album“  zu markieren, und drücken Sie „OK“.
- 4 Drücken Sie /, um einen Albumordner zu markieren, und drücken Sie „OK“.  
Wenn Sie demselben Album weitere Bilder hinzufügen möchten, durchsuchen Sie die Bilder mit /. Wenn das gewünschte Bild angezeigt wird, drücken Sie „OK“.  
Wenn Sie die Bilder mehreren Alben hinzufügen möchten, wiederholen Sie Schritt 4 für jedes Album.

*Der Albumname wird zusammen mit dem Bild angezeigt. Ein Pluszeichen (+) hinter dem Albumnamen zeigt an, dass das Bild mehreren Alben hinzugefügt wurde.*

Wenn Sie eine Auswahl aufheben möchten, markieren Sie den Albumnamen und drücken Sie „OK“. Wenn Sie alle Albumkennzeichnungen aufheben möchten, wählen Sie die Option „Alles löschen“.

### Dritter Schritt – Übertragen auf den Computer

Wenn Sie die gekennzeichneten Bilder und Videos auf den Computer übertragen, öffnet und kategorisiert die Kodak EasyShare Software die Bilder und Videos entsprechend den Albumnamen. Ausführliche Informationen finden Sie in der Hilfe zur Kodak EasyShare Software.

## Weitergeben von Bildern

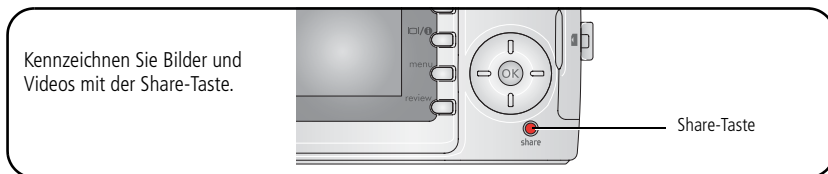

Wenn die Bilder und Videos auf den Computer übertragen wurden, können Sie sie folgendermaßen weitergeben:

- Ausdruck ([Seite 43](#))
- E-Mail ([Seite 44](#))
- Favoriten ([Seite 45](#))





### Wann kann ich meine Bilder und Videos kennzeichnen?

**Mit der Share-Taste können Sie Bilder und Videos zu folgenden Zeitpunkten kennzeichnen:**



- Jederzeit. (Das zuletzt aufgenommene Bild oder Video wird angezeigt.)
- Direkt nach der Aufnahme eines Bildes oder Videos in der Schnellansicht (siehe [Seite 6](#)).
- Nach dem Drücken der Review-Taste (siehe [Seite 11](#)).



## Kennzeichen von Bildern für den Ausdruck

- 1 Drücken Sie die Share-Taste. Drücken Sie , um die gewünschten Bilder zu suchen.
- 2 Drücken Sie , um die Option „Drucken“  zu markieren, und drücken Sie „OK“.
- 3 Drücken Sie , um die Anzahl der Abzüge festzulegen (0 bis 99). Wenn Sie 0 (Null) wählen, wird die Kennzeichnung für das Bild wieder entfernt.

*Das Symbol zum Drucken  wird in der Statusleiste angezeigt. Die voreingestellte Anzahl ist 1.*

- 4 **Optional:** Sie können eine Druckanzahl für andere Bilder festlegen. Drücken Sie , um die gewünschten Bilder zu suchen. Behalten Sie die Druckanzahl bei oder ändern Sie sie, indem Sie  drücken. Wiederholen Sie diesen Schritt, bis die gewünschte Druckanzahl für alle Bilder festgelegt wurde.
- 5 Drücken Sie „OK“. Drücken Sie dann die Share-Taste, um das Menü zu verlassen.

**HINWEIS:** Um alle Bilder am Speicherort zu kennzeichnen, markieren Sie „Alles drucken“ und drücken Sie „OK“. Geben Sie dann die Anzahl der Kopien an. Um die Druckkennzeichnung für alle Bilder am Speicherort zu löschen, markieren Sie „Druck abbrechen“ und drücken Sie „OK“. Die Optionen „Alles drucken“ und „Druck abbrechen“ sind in der Schnellansicht nicht verfügbar.

## Drucken von gekennzeichneten Bildern

Wenn Sie die gekennzeichneten Bilder auf den Computer übertragen, wird in der Kodak EasyShare Software das Fenster zum Drucken geöffnet. Ausführliche Informationen zum Drucken erhalten Sie in der Hilfe zur Kodak EasyShare Software. Klicken Sie dazu auf die Schaltfläche „Hilfe“.

Weitere Informationen zum Drucken über den Computer, die Druckerstation, einen PictBridge-kompatiblen Drucker oder die Speicherkarte finden Sie auf [Seite 19](#).













**HINWEIS:** Sie erhalten optimale Abzüge im Format 10 cm x 15 cm (4" x 6"), wenn Sie die Einstellung für die Druckqualität auf „3,5 MP (3:2)“ einstellen. Siehe [Seite 33](#).

## Kennzeichnen von Bildern und Videos für den E-Mail-Versand

### Erster Schritt – Auf dem Computer

Legen Sie mithilfe der Kodak EasyShare Software ein Adressbuch für E-Mail-Adressen auf dem Computer an. Anschließend können Sie bis zu 32 E-Mail-Adressen in den internen Speicher der Kamera laden. Weitere Informationen zu diesen Themen erhalten Sie in der Hilfe zur Kodak EasyShare Software. Klicken Sie dazu auf die Schaltfläche „Hilfe“.

### Zweiter Schritt – Kennzeichnen von Bildern oder Videos auf der Kamera

- 1 Drücken Sie die Share-Taste. Drücken Sie  , um die gewünschten Bilder oder Videos zu suchen.
- 2 Drücken Sie  , um die Option „E-Mail“  zu markieren, und drücken Sie „OK“.  
*Das E-Mail-Symbol  wird in der Statusleiste angezeigt.*
- 3 Drücken Sie  , um eine E-Mail-Adresse zu markieren, und drücken Sie „OK“.  
Wenn Sie weitere Bilder oder Videos mit derselben E-Mail-Adresse verknüpfen möchten, durchsuchen Sie die Bilder und Videos mit  . Wenn das gewünschte Bild angezeigt wird, drücken Sie „OK“.  
Wenn Sie die Bilder und Videos an weitere Personen versenden möchten, wiederholen Sie Schritt 3 für jede gewünschte Adresse.  
*Die ausgewählten Adressen werden mit einem Häkchen versehen.*
- 4 Drücken Sie  , um die Option „Beenden“ zu markieren, und drücken Sie „OK“.
- 5 Drücken Sie die Share-Taste, um das Menü zu verlassen.

Wenn Sie eine Auswahl aufheben möchten, markieren Sie eine gekennzeichnete Adresse und drücken Sie „OK“. Wenn Sie alle E-Mail-Kennzeichnungen aufheben möchten, wählen Sie die Option „Alles löschen“.

## Dritter Schritt – Übertragen und per E-Mail versenden







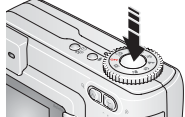

Wenn Sie die gekennzeichneten Bilder oder Videos auf den Computer übertragen, wird der E-Mail-Bildschirm geöffnet, sodass Sie die Bilder und Videos an die ausgewählten Adressen versenden können. Weitere Informationen zu diesen Themen erhalten Sie in der Hilfe zur Kodak EasyShare Software. Klicken Sie dazu auf die Schaltfläche „Hilfe“.

## Kennzeichnen von Bildern als Favoriten

Sie können Ihre Lieblingsbilder im Favoritenbereich  im internen Speicher der Kamera ablegen und sie dann an Freunde und Verwandte weitergeben.

**HINWEIS:** Wenn Sie Bilder von der Kamera auf den Computer übertragen, werden alle Bilder (auch die Favoriten) in Originalgröße auf dem Computer gespeichert. Favoriten, d. h. kleinere Kopien der Originalbilder, werden zurück auf die Kamera geladen, sodass Sie mehr Bilder an Freunde und Verwandte weitergeben können.

## So geben Sie Ihre Lieblingsbilder in 4 einfachen Schritten weiter:

<p><b>1. Bilder aufnehmen</b></p> 	
<p><b>2. Bilder als Favoriten kennzeichnen</b></p> 	<ol style="list-style-type: none"> <li>1 Drücken Sie die Share-Taste. Drücken Sie / , um die gewünschten Bilder zu suchen.</li> <li>2 Drücken Sie / , um die Option „Favoriten“  zu markieren, und drücken Sie „OK“.</li> </ol> <p><i>Das Symbol für Favoriten  wird in der Statusleiste angezeigt. Wenn Sie die Favoritenkennzeichnung aufheben möchten, drücken Sie erneut „OK“.</i></p> <p>Drücken Sie die Share-Taste, um das Menü zu verlassen.</p>

### 3. Bilder auf den Computer übertragen

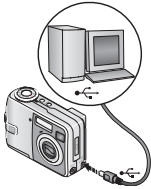



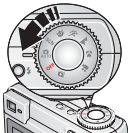

- 1 Nutzen Sie den vollen Funktionsumfang, indem Sie die im Lieferumfang der Kamera enthaltene EasyShare Software installieren und verwenden. (Siehe [Seite 17.](#))
- 2 Schließen Sie die Kamera mit dem USB-Kabel (siehe [Seite 18](#)) oder mit einer EasyShare Kamerastation an den Computer an.

*Beim ersten Übertragen von Bildern führt Sie die Software durch die Möglichkeiten, die Ihnen zum Auswählen Ihrer Lieblingsbilder zur Verfügung stehen. Die Bilder werden dann auf den Computer übertragen. Favoriten, d. h. kleinere Versionen der Originalbilder, werden in den Favoritenbereich des internen Speichers der Kamera geladen.*

### 4. Favoriten auf der Kamera anzeigen







- 1 Drehen Sie den Modus-Wahlschalter auf „Favoriten“ .
- 2 Drücken Sie  , um die Favoriten der Reihe nach anzuzeigen. Schließen Sie den Favoritenmodus, indem Sie den Modus-Wahlschalter auf eine beliebige andere Position drehen.

**HINWEIS:** Die Kamera kann eine begrenzte Anzahl an Favoriten speichern. Verwenden Sie in der EasyShare Software die Funktion für Kamerafavoriten, um die Größe des Favoritenbereichs  der Kamera anzupassen. Als Favoriten gekennzeichnete Videos bleiben in der EasyShare Software im Ordner für Favoriten. Weitere Informationen zu diesen Themen erhalten Sie in der Hilfe zur Kodak EasyShare Software. Klicken Sie dazu auf die Schaltfläche „Hilfe“.



## Optionale Einstellungen

Drücken Sie im Favoritenmodus die Menu-Taste, um die optionalen Einstellungen aufzurufen.

	Diashow ( <a href="#">Seite 26</a> )		Bilddaten ( <a href="#">Seite 39</a> )
	Multi-Up ( <a href="#">Seite 13</a> )		Alle Favoriten löschen ( <a href="#">Seite 47</a> )
			Setup-Menü ( <a href="#">Seite 36</a> )

HINWEIS: Bilder, die mit der Einstellung „3,5 MP (3:2)“ für die Bildqualität aufgenommen wurden, werden im Seitenverhältnis von 3:2 mit einem schwarzen Balken am oberen Rand des Displays angezeigt. (Siehe [Bildgröße](#), [Seite 33](#).)

## Löschen aller Favoriten von der Kamera

- 1 Drehen Sie den Modus-Wahlschalter auf „Favoriten“ .
- 2 Drücken Sie die Menu-Taste.
- 3 Markieren Sie  und drücken Sie „OK“.

*Alle Bilder, die im Favoritenbereich des internen Speichers abgelegt sind, werden gelöscht. Favoriten werden wiederhergestellt, wenn Sie das nächste Mal Bilder auf den Computer übertragen.*

- 4 Drücken Sie die Menu-Taste, um das Menü zu verlassen.





## Verhindern der Übertragung von Favoriten auf die Kamera

- 1 Rufen Sie die Kodak EasyShare Software auf. Klicken Sie auf die Registerkarte „Meine Sammlung“.
- 2 Rufen Sie die Albenansicht auf.
- 3 Wählen Sie das Album für die Kamerafavoriten der Kamera.

### 4 Klicken Sie auf „Album entfernen“.

*Beim nächsten Übertragen von Bildern von der Kamera auf den Computer können Sie in der Kodak EasyShare Software den Assistenten für Kamerafavoriten verwenden, um entweder Ihr Kamerafavoritenalbum neu zu erstellen oder die Funktion für Kamerafavoriten zu deaktivieren.*

### Ausdrucken und Versenden von Favoriten

- 1 Drehen Sie den Modus-Wahlschalter auf „Favoriten“ . Drücken Sie , um die gewünschten Bilder zu suchen.
- 2 Drücken Sie die Share-Taste.
- 3 Markieren Sie die Option „Drucken“  oder „E-Mail“  und drücken Sie „OK“.

HINWEIS: Favoriten, die mit dieser Kamera aufgenommen und nicht aus anderen Quellen importiert wurden, eignen sich für Ausdrücke im Format 10 cm x 15 cm (4" x 6").

# 5

## Fehlerbehebung

Ausführlichen Produktsupport finden Sie im Internet unter [www.kodak.com/go/easyshare-onesupport](http://www.kodak.com/go/easyshare-onesupport). Klicken Sie dort auf die Option für interaktive Fehlerbehebung und Reparaturen.

### Probleme mit der Kamera

Problem	Abhilfe
Die Kamera lässt sich nicht einschalten.	<ul style="list-style-type: none"><li>■ Entnehmen Sie die Batterie und vergewissern Sie sich, dass es sich um eine kompatible Batterie handelt. Legen Sie die Batterie dann erneut ein.</li><li>■ Legen Sie eine neue oder eine aufgeladene Batterie ein.</li><li>■ Schließen Sie ein Kodak 3-Volt-Netzteil (separat erhältlich) für die Stromversorgung an die Kamera an und versuchen Sie es erneut. Weitere Informationen finden Sie auf <a href="#">Seite 66</a>.</li></ul>
Die Kamera lässt sich nicht ausschalten und das Objektiv wird nicht eingefahren.	
Die Kameratasten und -steuerelemente funktionieren nicht.	
Das Objektiv wird nicht ausgefahren, wenn die Kamera eingeschaltet wird, oder es wird nicht eingefahren.	<ul style="list-style-type: none"><li>■ Vergewissern Sie sich, dass die in die Kamera eingelegte Batterie aufgeladen ist.</li><li>■ Schalten Sie die Kamera aus und wieder ein. (Das Objektiv wird im Favoritenmodus nicht ausgefahren.)</li><li>■ Wenn das Problem weiterhin auftritt, fordern Sie Hilfe an (<a href="#">Seite 56</a>).</li></ul>
Im Bearbeitungsmodus wird anstatt eines Bildes ein blauer oder schwarzer Bildschirm angezeigt.	<ul style="list-style-type: none"><li>■ Übertragen Sie das Bild auf den Computer.</li><li>■ Übertragen Sie <i>alle</i> Bilder auf den Computer (<a href="#">Seite 18</a>).</li><li>■ Nehmen Sie ein weiteres Bild auf. Wenn das Problem weiterhin auftritt, verwenden Sie den internen Speicher und/oder eine andere Speicherkarte.</li></ul>

Problem	Abhilfe
Nach dem Aufnehmen eines Bildes wird die Anzahl der verbleibenden Aufnahmen nicht reduziert.	<ul style="list-style-type: none"> <li>■ Fahren Sie mit dem Aufnehmen von Bildern fort. Die Kamera funktioniert normal. (Die Anzahl der verbleibenden Aufnahmen wird von der Kamera aufgrund der Bildgröße und des aufgenommenen Inhalts errechnet.)</li> </ul>
Der Blitz wird nicht ausgelöst.	<ul style="list-style-type: none"> <li>■ Überprüfen Sie die Blitzeinstellungen und passen Sie sie gegebenenfalls an (Seite 29). HINWEIS: Der Blitz wird nicht in allen Modi ausgelöst.</li> </ul>
Der Speicherort ist voll oder fast voll.	<ul style="list-style-type: none"> <li>■ Übertragen Sie Bilder auf den Computer (siehe Seite 18).</li> <li>■ Löschen Sie Bilder von der Speicherkarte oder legen Sie eine neue Karte ein (Seite 15).</li> <li>■ Geben Sie den internen Speicher als Bildspeicherort an (Seite 36).</li> </ul>
Die Batterielebensdauer ist kurz.	<ul style="list-style-type: none"> <li>■ Vergewissern Sie sich, dass eine Batterie des richtigen Typs eingelegt ist (Seite 1).</li> <li>■ Reinigen Sie die Kontakte mit einem sauberen, trockenen Tuch (Seite 67), bevor Sie die Batterien in die Kamera einlegen.</li> <li>■ Legen Sie eine neue oder eine aufgeladene Batterie ein (Seite 1).</li> </ul>
Sie können kein Bild aufnehmen.	<ul style="list-style-type: none"> <li>■ Schalten Sie die Kamera aus und wieder ein. Vergewissern Sie sich, dass sich die Kamera nicht im Favoritenmodus befindet.</li> <li>■ Drücken Sie den Auslöser ganz herunter (Seite 5).</li> <li>■ Legen Sie eine neue oder eine aufgeladene Batterie ein (Seite 1).</li> <li>■ Warten Sie vor der nächsten Aufnahme, bis die Bereitschaftsanzeige grün leuchtet.</li> <li>■ Der Speicher ist voll. Übertragen Sie Bilder auf den Computer (Seite 18), löschen Sie Bilder von der Kamera (Seite 15), ändern Sie den Bildspeicherort oder legen Sie eine neue Speicherkarte ein.</li> </ul>



Problem	Abhilfe
Auf dem LCD-Display wird eine Fehlermeldung angezeigt.	<ul style="list-style-type: none"> <li>■ Schalten Sie die Kamera aus.</li> <li>■ Nehmen Sie die Speicherkarte aus der Kamera.</li> <li>■ Entnehmen Sie die Batterie und wischen Sie die Kontakte mit einem sauberen, trockenen Tuch ab (<a href="#">Seite 67</a>).</li> <li>■ Legen Sie eine neue oder eine aufgeladene Batterie ein (<a href="#">Seite 1</a>).</li> <li>■ Schalten Sie die Kamera ein.</li> <li>■ Wenn alle Versuche fehlschlagen, wenden Sie sich an den Kundendienst (<a href="#">Seite 57</a>).</li> </ul>
Die Speicherkarte wird nicht erkannt oder die Kamera reagiert nach dem Einlegen der Karte nicht mehr.	<ul style="list-style-type: none"> <li>■ Die Speicherkarte ist möglicherweise fehlerhaft. Formatieren Sie die Karte in der Kamera (<a href="#">Seite 38</a>).</li> <li>■ Verwenden Sie eine andere Speicherkarte.</li> </ul>

## Probleme mit dem Computer bzw. bei der Übertragung

Problem	Abhilfe
Es findet kein Datenaustausch zwischen Kamera und Computer statt.	<ul style="list-style-type: none"> <li>■ Legen Sie eine aufgeladene Batterie ein (<a href="#">Seite 1</a>).</li> <li>■ Schalten Sie die Kamera ein.</li> <li>■ Stellen Sie sicher, dass das USB-Kabel fest an die Anschlüsse der Kamera und des Computers angeschlossen ist (<a href="#">Seite 18</a>). (Überprüfen Sie alle Kabelverbindungen, wenn Sie eine EasyShare Station verwenden. Vergewissern Sie sich, dass die Kamera auf die Station gesetzt wurde.)</li> <li>■ Vergewissern Sie sich, dass die EasyShare Software installiert ist (<a href="#">Seite 17</a>).</li> </ul>
Bilder werden nicht auf den Computer übertragen.	<ul style="list-style-type: none"> <li>■ Klicken Sie in der EasyShare Software auf die Schaltfläche „Hilfe“.</li> </ul>

Problem	Abhilfe
Die Diashow kann auf einem externen Videogerät nicht abgespielt werden.	<ul style="list-style-type: none"> <li>■ Stellen Sie den Videoausgang der Kamera ein (NTSC oder PAL, <a href="#">Seite 37</a>).</li> <li>■ Vergewissern Sie sich, dass die Einstellungen des externen Geräts korrekt sind. Weitere Informationen finden Sie im Benutzerhandbuch des Geräts.</li> </ul>

## Probleme mit der Bildqualität

Problem	Abhilfe
Die Aufnahme ist zu dunkel oder unterbelichtet.	<ul style="list-style-type: none"> <li>■ Positionieren Sie die Kamera neu, damit mehr Licht verfügbar ist.</li> <li>■ Setzen Sie den Aufhellblitz ein (<a href="#">Seite 29</a>) oder nehmen Sie eine Position ein, in der sich die Lichtquelle nicht mehr hinter dem Motiv befindet.</li> <li>■ Nehmen Sie eine andere Position ein, damit der Abstand zwischen Ihnen und dem Motiv innerhalb der Reichweite des Blitzes liegt (<a href="#">Seite 10</a>).</li> <li>■ Drücken Sie den Auslöser <b>halb herunter</b>, um die Belichtung und die Schärfe automatisch einzustellen. Wenn die Bereitschaftsanzeige grün leuchtet, drücken Sie den Auslöser <b>ganz herunter</b>, um das Bild aufzunehmen.</li> <li>■ Passen Sie den Belichtungsausgleich an (<a href="#">Seite 32</a>).</li> </ul>
Die Aufnahme ist zu hell.	<ul style="list-style-type: none"> <li>■ Positionieren Sie die Kamera neu, um den Lichteinfall zu reduzieren.</li> <li>■ Schalten Sie den Blitz aus (<a href="#">Seite 29</a>).</li> <li>■ Nehmen Sie eine andere Position ein, damit der Abstand zwischen Ihnen und dem Motiv innerhalb der Reichweite des Blitzes liegt (<a href="#">Seite 10</a>).</li> <li>■ Drücken Sie den Auslöser <b>halb herunter</b>, um die Belichtung und die Schärfe automatisch einzustellen. Wenn die Bereitschaftsanzeige grün leuchtet, drücken Sie den Auslöser <b>ganz herunter</b>, um das Bild aufzunehmen.</li> <li>■ Verwenden Sie die Modi „Automatisch“, „Landschaft“ oder „Nahaufnahme“, um den Belichtungsausgleich anzupassen.</li> </ul>

Problem	Abhilfe
Die Aufnahme ist unscharf.	<ul style="list-style-type: none"> <li>■ Drücken Sie den Auslöser <b>halb herunter</b>, um die Belichtung und die Schärfe automatisch einzustellen. Wenn die Bereitschaftsanzeige grün leuchtet, drücken Sie den Auslöser <b>ganz herunter</b>, um das Bild aufzunehmen.</li> <li>■ Reinigen Sie das Objektiv (<a href="#">Seite 68</a>).</li> <li>■ Vergewissern Sie sich, dass sich die Kamera nicht im Nahaufnahmemodus befindet, wenn Sie mehr als 70 cm (27,6") vom Motiv entfernt sind.</li> <li>■ Legen Sie die Kamera auf eine flache, stabile Oberfläche oder verwenden Sie ein Stativ. Dies gilt besonders, wenn Sie hohe Zoomeinstellungen verwenden oder bei schlechten Lichtverhältnissen fotografieren.</li> </ul>

## Status der Bereitschaftsanzeige

Problem	Abhilfe
Die Bereitschaftsanzeige leuchtet nicht und die Kamera funktioniert nicht.	<ul style="list-style-type: none"> <li>■ Schalten Sie die Kamera ein (<a href="#">Seite 2</a>).</li> <li>■ Laden Sie die Batterie auf oder legen Sie eine neue Batterie ein (<a href="#">Seite 1</a>).</li> <li>■ Der Modus-Wahlschalter stand während des Aufladens der Batterie nicht auf der Position „Off“ (Aus). Drehen Sie den Modus-Wahlschalter auf die Position „Off“ (Aus) und danach auf eine andere Position.</li> </ul>
Die Bereitschaftsanzeige blinkt grün.	<ul style="list-style-type: none"> <li>■ Ein Bild wird verarbeitet und auf der Kamera gespeichert. Die Kamera funktioniert normal.</li> <li>■ Die Kamera ist angeschlossen. Die Kamera funktioniert normal.</li> </ul>
Die Bereitschaftsanzeige blinkt rot und die Kamera schaltet sich aus.	<ul style="list-style-type: none"> <li>■ Laden Sie die Batterie auf oder legen Sie eine neue Batterie ein (<a href="#">Seite 1</a>).</li> </ul>
Die Bereitschaftsanzeige leuchtet grün.	<ul style="list-style-type: none"> <li>■ Der Auslöser ist halb heruntergedrückt. Schärfe und Belichtung werden eingestellt. Die Kamera funktioniert normal.</li> </ul>

Die Bereitschaftsanzeige leuchtet orange.	<ul style="list-style-type: none"><li>■ Der Modus-Wahlschalter ist auf „Favoriten“ eingestellt. Die Kamera funktioniert normal.</li></ul>
Die Bereitschaftsanzeige blinkt orange.	<ul style="list-style-type: none"><li>■ Der Blitz ist nicht geladen. Warten Sie. Wenn die Anzeige nicht mehr blinkt und sich ausschaltet, können Sie weitere Aufnahmen machen.</li><li>■ Automatische Belichtung oder Autofokus sind nicht eingestellt. Lassen Sie den Auslöser los und richten Sie die Szene erneut ein.</li></ul>
Die Bereitschaftsanzeige leuchtet rot.	<ul style="list-style-type: none"><li>■ Der interne Speicher der Kamera oder die Speicherkarte ist voll. Übertragen Sie Bilder auf den Computer (<a href="#">Seite 18</a>), löschen Sie Bilder von der Kamera (<a href="#">Seite 15</a>), ändern Sie den Bildspeicherort (<a href="#">Seite 36</a>) oder legen Sie eine Speicherkarte mit freiem Speicherplatz ein (<a href="#">Seite 3</a>).</li><li>■ Der Arbeitsspeicher der Kamera ist ausgelastet. Warten Sie. Wenn sich die Bereitschaftsanzeige ausschaltet, können Sie weitere Aufnahmen machen.</li><li>■ Die Speicherkarte ist schreibgeschützt. Geben Sie den internen Speicher als Bildspeicherort an (<a href="#">Seite 36</a>) oder legen Sie eine andere Speicherkarte ein.</li></ul>

## Probleme beim Direktdruck (PictBridge)

Status	Abhilfe
Die gewünschten Bilder wurden nicht gefunden.	<ul style="list-style-type: none"> <li>■ Drehen Sie den Modus-Wahlschalter auf „Automatisch“. Vergewissern Sie sich, dass sich die Kamera nicht im Favoritenmodus befindet.</li> <li>■ Verwenden Sie das Direktdruckmenü, um den Bildspeicherort zu ändern.</li> </ul>
Das Direktdruckmenü schaltet sich aus.	<ul style="list-style-type: none"> <li>■ Drücken Sie eine beliebige Taste, um das Menü wieder einzublenden.</li> </ul>
Bilder können nicht gedruckt werden.	<ul style="list-style-type: none"> <li>■ Überprüfen Sie die Verbindung zwischen Kamera und Drucker (<a href="#">Seite 19</a>).</li> <li>■ Stellen Sie sicher, dass der Drucker und die Kamera mit Strom versorgt werden (<a href="#">Seite 20</a>).</li> </ul>
Die Kamera oder der Drucker gibt eine Fehlermeldung aus.	<ul style="list-style-type: none"> <li>■ Befolgen Sie die Anweisungen, um das Problem zu beheben.</li> </ul>

# 6

## Anfordern von Hilfe

### Hilfreiche Internet-Adressen

<b>Kamera</b>	Hier erhalten Sie Support für Ihr Produkt (Häufig gestellte Fragen (FAQs), Informationen zur Fehlerbehebung usw.).	<a href="http://www.kodak.com/go/c330support">www.kodak.com/go/c330support</a>
	Hier können Sie Zubehör für die Kamera erwerben (Kamerastationen, Druckerstationen, Objektive, Speicherkarten usw.).	<a href="http://www.kodak.com/go/c330accessories">www.kodak.com/go/c330accessories</a>
	Hier können Sie die neueste Kamera-Firmware und -Software herunterladen.	<a href="http://www.kodak.com/go/c330downloads">www.kodak.com/go/c330downloads</a>
	Hier können Sie sich Online-Demonstrationen Ihrer Kamera ansehen.	<a href="http://www.kodak.com/go/howto">www.kodak.com/go/howto</a>
<b>Software</b>	Hier erhalten Sie Informationen zur EasyShare Software.	<a href="http://www.kodak.com/go/easysharesw">www.kodak.com/go/easysharesw</a> (Sie können auch in der EasyShare Software auf die Schaltfläche „Hilfe“ klicken.)
	Hier erhalten Sie Hilfe für Windows-Betriebssysteme und die Arbeit mit digitalen Bildern.	<a href="http://www.kodak.com/go/pcbasics">www.kodak.com/go/pcbasics</a>

<b>Weitere Internet-Adressen</b>	Hier erhalten Sie Produkt-Support für Kameras, Software und Zubehör.	<a href="http://www.kodak.com/go/support">www.kodak.com/go/support</a>
	Hier erhalten Sie Informationen zu Kodak EasyShare Druckerstationen.	<a href="http://www.kodak.com/go/printerdocks">www.kodak.com/go/printerdocks</a>
	Hier erhalten Sie Informationen zu Kodak Inkjet-Produkten.	<a href="http://www.kodak.com/go/inkjet">www.kodak.com/go/inkjet</a>
	Hier erhalten Sie Informationen darüber, wie Sie Ihren Drucker optimieren und leuchtende, lebendige Farben erzielen.	<a href="http://www.kodak.com/go/onetouch">www.kodak.com/go/onetouch</a>
	Hier können Sie Ihre Kamera registrieren.	<a href="http://www.kodak.com/go/register">www.kodak.com/go/register</a>

## Telefonischer Kundendienst

Bei Fragen zur Verwendung der Software oder der Kamera können Sie sich auch mit einem Kundendienstmitarbeiter in Verbindung setzen. Schließen Sie die Kamera oder die Station an den Computer an, bevor Sie den Kundendienst anrufen. Setzen Sie sich an den Computer und halten Sie die folgenden Informationen bereit:

- Computermodell, Betriebssystem
- Seriennummer der Kamera
- Prozessortyp und -geschwindigkeit (MHz)
- Version der Kodak EasyShare Software
- Speicherkapazität (MB) und freier Festplattenspeicher
- Genaue Fehlermeldung

Australien	1800 147 701	Neuseeland	0800 440 786
Belgien	02 713 14 45	Niederlande	020 346 9372
Brasilien	0800 150000	Norwegen	23 16 21 33
China	800 820 6027	Österreich	0179 567 357
Dänemark	3 848 71 30	Philippinen/ Stadtgebiet von Manila	1 800 1 888 9600/ 632 6369600
Deutschland	069 5007 0035	Polen	00800 4411625
Finnland	0800 1 17056	Portugal	021 415 4125
Frankreich	01 55 1740 77	Schweden	08 587 704 21
Griechenland	00800 441 40775	Schweiz	01 838 53 51
Großbritannien und Nordirland	0870 243 0270	Singapur	800 6363 036
Hongkong	800 901 514	Spanien	91 749 76 53
Indien	91 22 617 5823	Taiwan	0800 096 868
Indonesien	001 803 631 0010	Thailand	001 800 631 0017
Irland	01 407 3054	Türkei	00800 448827073
Italien	02 696 33452	USA	1 800 235 6325
Japan	03 5540 9002	Außerhalb der USA	+1 585 726 7260
Kanada	1 800 465 6325	Internationale Telefonnummer (gebührenpflichtig)	+44 131 458 6714
Korea	00798 631 0024	Internationale Faxnummer (gebührenpflichtig)	+44 131 458 6962

Internet:

<http://www.kodak.com/US/en/digital/contacts/DAllInternationalContacts.shtml>



## Technische Daten der Kamera

Weitere technische Daten finden Sie im Internet unter [www.kodak.com/go/c330support](http://www.kodak.com/go/c330support).

<b>Kodak EasyShare C330 Digitale Zoomkamera</b>	
<b>CCD (Charge-Coupled Device)</b>	
CCD	1/2,5" CCD, Seitenverhältnis von 4:3
Bildgröße der Ausgabe	4,0 MP (Optimal): 2304 x 1728 Pixel 3,5 MP (Optimal 3:2): 2304 x 1536 Pixel 3,1 MP (Besser): 2048 x 1536 Pixel 2,1 MP (Gut): 1664 x 1248 Pixel 1,1 MP (E-Mail): 1216 x 912 Pixel
<b>Displays</b>	
Sucher	Optischer Realbild-Sucher Sichtfeld: 86 % bei Weitwinkel-/Teleaufnahmen Vergrößerungsfaktor: 0,34 (Weitwinkel) bis 0,93 (Teleaufnahme) Dioptrie: -1,0 +/- 1,0 [m <sup>-1</sup> ]
Farbdisplay	38 mm (1,5") Farb-Hybrid-LCD, 280 x 220 Pixel (61.000 Pixel)
Vorschau	Bildwiederholrate: 30 Bilder pro Sekunde; Sichtfeld: 100 %
<b>Objektiv</b>	
Aufnahmeobjektiv	Optischer 3fach-Zoom, asphärisches Kodak Retinar Glasobjektiv, f/2,7 bis f/4,6 (entspricht bei 35 mm: 34 bis 102 mm)

<b>Kodak EasyShare C330 Digitale Zoomkamera</b>	
Fokussierung*	TTL-AF; Automatisch, Mehrzonen-AF, mittlenbetonter AF; normaler Modus, Landschaftsmodus und Makromodus (frei wählbar) Arbeitsbereich: 0,6 m bis unendlich im normalen Modus 10 m bis unendlich im Landschaftsmodus 0,13 bis 0,7 m bei Makro-Weitwinkelaufnahmen 0,22 bis 0,7 m bei Makro-Teleaufnahmen
Digitalzoom	1,2fach bis 5fach Keine Unterstützung für die Aufnahme von Filmen
Objektivsperre	Im Objektivgehäuse integriert
<b>Belichtung</b>	
Belichtungsmessung	TTL-AE, mittlenbetont
Belichtungsausgleich*	+/-2,0 in Schritten von 0,5
Verschlusszeit	Mechanischer Verschluss mit elektronischem Verschluss über CCD. Automatisch: 4 bis 1/1400 Sekunde
Langzeitbelichtung*	0,7; 1,0; 1,5; 2,0; 3,0; 4,0 Sekunden
ISO-Empfindlichkeit*	Automatisch: 80 bis 160 Frei wählbar: 80, 100, 200, 400
<b>Blitz</b>	
Elektronischer Blitz	Arbeitsbereich bei ISO 140: 0,6 bis 3,6 m (2 bis 12 Fuß) bei Weitwinkelaufnahmen; bei ISO 140: 0,6 bis 2,1 m (2 bis 7 Fuß) bei Teleaufnahmen
Blitzmodi	Automatisch, Aufhellblitz, Vorblitz, Aus

<b>Kodak EasyShare C330 Digitale Zoomkamera</b>	
<b>Aufnahme</b>	
Aufnahmemodi	Automatisch, Motivmodi (Kinder, Party, Nachtporträt, Strand, Schnee, Feuerwerk, Selbstporträt, Hintergrundlicht), Porträt, Sport, Landschaft, Nahaufnahme, Video
Serienbildmodus	Maximal 3 Bilder, 1,8 Bilder pro Sekunde
Videoaufnahme	QVGA (320 x 240 Pixel) bei 20 Bildern pro Sekunde
Bilddateiformat	Standbild: EXIF 2.2 (JPEG-Komprimierung); DCF-Dateispeicherung Video: QuickTime (CODEC: Motion JPEG)
Bildspeicher	Optional MMC- oder SD-Speicherkarte  . (Das SD-Logo ist eine Marke der SD Card Association.)
Interne Speicherkapazität	16 MB interner Speicher
<b>Bearbeitung</b>	
Schnellansicht	Ja
Videoausgang	NTSC oder PAL
<b>Stromversorgung</b>	
2 Kodak KAADC Oxy-Alkalibatterien (AA) für Digitalkameras; 2 Lithiumbatterien (AA); 2 Kodak KAARDC Ni-MH-Akkus (AA) für Digitalkameras; Kodak CRV3 Lithiumbatterie für Digitalkameras; Kodak KAA2HR Ni-MH-Akkupack für Digitalkameras; 3-Volt-Netzteil	
<b>Datenaustausch mit dem Computer</b>	
USB 2.0 (PIMA 15740-Protokoll), über USB-Kabel, EasyShare Kamerastation oder Druckerstation	
<b>Sprachen</b>	
Chinesisch, Dänisch, Deutsch, Englisch, Finnisch, Französisch, Griechisch, Hebräisch, Italienisch, Japanisch, Koreanisch, Polnisch, Portugiesisch, Russisch, Schwedisch, Serbisch, Spanisch, Tschechisch, Türkisch	

<b>Kodak EasyShare C330 Digitale Zoomkamera</b>	
<b>Andere Funktionen</b>	
Unterstützung für PictBridge-Drucker	Ja
Selbstauslöser	10 Sekunden, 2 Sekunden frei wählbar
Weißabgleich*	Automatisch, Tageslicht, Kunstlicht, Neonlicht
Automatischer Abschaltmodus	1, 3, 5 oder 10 Minuten frei wählbar
Farbmodi	Farbe, Schwarzweiß, Sepia
Datumsstempel	Aus, JJJJ/MM/TT, MM/TT/JJJJ, TT/MM/JJJJ
Stativ	1/4 Zoll
Größe	9,15 cm x 6,5 cm x 3,5 cm (3,6" x 2,6" x 1,4") wenn ausgeschaltet
Gewicht	160 g (5,6 Unzen) ohne Batterie oder Speicherkarte

\* Nur in den Modi „Automatisch“, „Landschaft“ und „Nahaufnahme“ verfügbar.

## Speicherkapazität

Die Größe von Bilddateien kann variieren. Sie können möglicherweise mehr oder weniger Bilder oder Videos speichern. Favoriten nehmen zusätzlichen Speicherplatz im internen Speicher in Anspruch.

### Speicherkapazität des Bildspeichers

	Anzahl der Bilder				
	4,0 MP	3,5 MP	3,1 MP	2,1 MP	1,1 MP
<b>16 MB interner Speicher</b>	16	18	20	29	48
<b>16 MB SD oder MMC</b>	19	21	24	34	56
<b>32 MB SD oder MMC</b>	38	43	47	68	112
<b>64 MB SD oder MMC</b>	77	85	95	136	223
<b>128 MB SD oder MMC</b>	153	171	190	272	447
<b>256 MB SD oder MMC</b>	307	341	379	543	893

### Speicherkapazität des Videospeichers

	Dauer der Videoaufzeichnung (Minuten/Sekunden)
	QVGA (320 x 240)
<b>16 MB interner Speicher</b>	35 Sek.
<b>16 MB SD oder MMC</b>	40 Sek.
<b>32 MB SD oder MMC</b>	1 Min. 21 Sek.
<b>64 MB SD oder MMC</b>	2 Min. 42 Sek.
<b>128 MB SD oder MMC</b>	5 Min. 25 Sek.
<b>256 MB SD oder MMC</b>	10 Min. 50 Sek.

## Energiesparfunktionen

Bei Inaktivität von einer Dauer von	Kamera	So schalten Sie die Kamera wieder ein
1 Minute	Das Kameradisplay wird ausgeschaltet.	Drücken Sie eine beliebige Taste.
3 Minuten oder 1, 5 oder 10 Minuten (frei wählbar)	Die Kamera wechselt in den automatischen Abschaltmodus.	Drehen Sie den Modus-Wahlschalter auf die Position „Off“ (Aus) und danach auf eine andere Position.

## Wichtige Sicherheitshinweise

### Verwenden des Produkts

- Lesen Sie diese Anweisungen durch und befolgen Sie sie, bevor Sie Kodak Produkte verwenden. Alle Sicherheitshinweise sollten genau beachtet werden.
- Die Verwendung von nicht von Kodak empfohlenem Zubehör, z. B. einem Netzteil, kann zu Brandgefahr, Stromschlägen oder Verletzungen führen.
- Beachten Sie bei Einsatz dieses Produkts in einem Flugzeug alle Anweisungen der Fluggesellschaft.



#### **VORSICHT:**

**Nehmen Sie dieses Produkt nicht auseinander. Es enthält keine vom Benutzer zu wartenden Teile. Lassen Sie das Produkt von qualifiziertem Servicepersonal warten. Setzen Sie das Produkt nicht Flüssigkeiten, Feuchtigkeit oder extremen Temperaturen aus. Kodak Netzteile und Akkuladegeräte sind nur für die Verwendung in Innenräumen vorgesehen. Die Verwendung von Steuerungen, Anpassungen oder Vorgängen, die hier nicht angegeben sind, kann zu Stromschlägen und/oder elektrischen oder mechanischen Gefährdungen führen.**

## Umgang mit Batterien und Sicherheitshinweise



### **VORSICHT:**

**Lassen Sie Batterien vor der Entnahme abkühlen, da sie eventuell heiß sind.**

- Lesen Sie alle vom Batteriehersteller angegebenen Warnungen und Anweisungen und befolgen Sie sie.
- Verwenden Sie nur Batterien, die für dieses Produkt genehmigt wurden.
- Halten Sie Batterien von Kindern fern.
- Batterien dürfen nicht mit metallenen Objekten und Geldstücken in Berührung kommen. Die Batterie könnte kurzschließen, sich entladen, heiß werden oder auslaufen.
- Nehmen Sie Batterien nicht auseinander und setzen Sie sie nicht in der falschen Ausrichtung ein. Setzen Sie Batterien auch nicht Flüssigkeiten, Feuchtigkeit, Feuer oder extremen Temperaturen aus.
- Ersetzen Sie alle Batterien gleichzeitig. Verwenden Sie keine alten und neuen Batterien zusammen. Verwenden Sie keine wiederaufladbaren und nicht wiederaufladbaren Batterien zusammen. Verwenden Sie keine Lithium-, Ni-MH- und Ni-Cd-Batterien zusammen. Verwenden Sie keine Batterien verschiedener Klassen oder Marken oder mit verschiedenen chemischen Zusammensetzungen zusammen. Wenn Sie diese Vorsichtsmaßnahmen nicht beachten, können die Batterien auslaufen.
- Entnehmen Sie die Batterien, wenn Sie das Produkt für längere Zeit lagern. Falls Batterieflüssigkeit in das Produkt ausläuft, wenden Sie sich an eine Kodak Kundendienstvertretung in Ihrer Nähe.
- Falls Batterieflüssigkeit mit Ihrer Haut in Kontakt kommt, waschen Sie die Haut sofort mit Wasser ab und wenden Sie sich an einen Arzt. Weitere Gesundheitsinformationen erhalten Sie von Ihrer Kodak Kundendienstvertretung vor Ort.

- Entsorgen Sie Batterien gemäß den Bestimmungen der zuständigen Behörde.
- Laden Sie nicht wiederaufladbare Batterien nicht auf.

Weitere Informationen zu Batterien finden Sie im Internet unter [www.kodak.com/global/en/service/batteries/batteryUsage.jhtml](http://www.kodak.com/global/en/service/batteries/batteryUsage.jhtml).

## Informationen über Batterien

### Batterielebensdauer für Kodak Digitalkameras der C-Serie

Verwenden Sie die folgenden Batterien. Die tatsächliche Lebensdauer einer Batterie kann je nach Nutzung variieren.

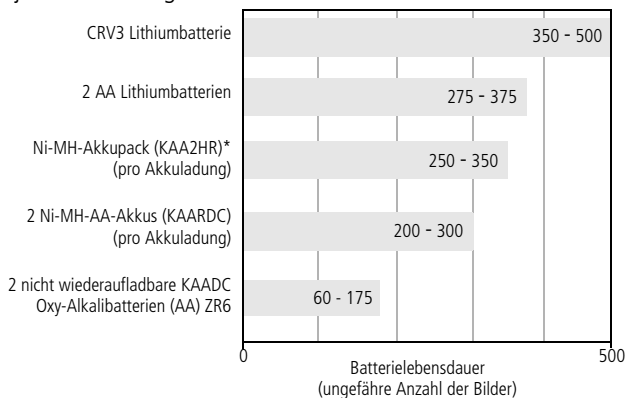

Testmethode zum Feststellen der Batterielebensdauer: CIPA (Camera & Imaging Products Association)

Beim Test verwendete Speicherkarte: 128 MB Kodak SD-Speicherkarte

\* Im Lieferumfang der Kodak EasyShare Kamerastation und der Kodak EasyShare Druckerstation enthalten.

**Die Verwendung von Alkalibatterien wird von Kodak nicht empfohlen oder unterstützt.** Verwenden Sie die angegebenen Typen von Ersatzbatterien, um eine ausreichende Batterielebensdauer und einen zuverlässigen Betrieb der Kamera zu garantieren.



## Verlängern der Batterielebensdauer

- Folgende Funktionen verbrauchen sehr viel Batteriestrom und sollten daher nur gelegentlich verwendet werden:
  - Bearbeiten der Bilder auf dem Kameradisplay (siehe [Seite 11](#))
  - Verwenden des Kameradisplays als Sucher (siehe [Seite 9](#))
  - Übermäßiger Einsatz des Blitzes (siehe [Seite 29](#))
- Schmutz auf den Batteriekontakten kann die Batterielebensdauer beeinflussen. Reinigen Sie die Kontakte mit einem sauberen, trockenen Tuch, bevor Sie die Batterien in die Kamera einsetzen.
- Bei Temperaturen unter 5 °C (41 °F) sinkt die Leistung der Batterie. Wenn Sie die Kamera bei niedrigen Temperaturen verwenden, sollten Sie Ersatzbatterien bei sich haben und darauf achten, dass diese nicht zu kalt werden. Kalte, scheinbar leere Batterien sollten Sie nicht entsorgen. Bei Zimmertemperatur funktionieren diese Batterien möglicherweise wieder.
- Im Internet finden Sie unter [www.kodak.com/go/c330accessories](http://www.kodak.com/go/c330accessories) Informationen zu Kamerazubehör:

**Kodak EasyShare Kamerastation** – Versorgt die Kamera mit Strom, überträgt Bilder auf den Computer und dient als Akkuladegerät für den im Lieferumfang enthaltenen Kodak EasyShare Ni-MH-Akkupack.

**Kodak EasyShare Druckerstation** –Versorgt die Kamera mit Strom, druckt mit oder ohne Computer Abzüge im Format 10 cm x 15 cm (4" x 6"), überträgt Bilder und dient als Akkuladegerät für den im Lieferumfang enthaltenen Kodak EasyShare Ni-MH-Akkupack.

**Kodak 3-Volt-Netzteil** –Versorgt die Kamera mit Strom.

**WICHTIG:** *Verwenden Sie zur Stromversorgung der Kamera nicht das im Lieferumfang der Kodak EasyShare Kamera- oder Druckerstation enthaltene Netzteil.*

## Aktualisieren von Software und Firmware

Laden Sie die aktuellsten Versionen der auf der Kodak EasyShare Software-CD enthaltenen Software und der Kamera-Firmware herunter (die entsprechende Software für die Kamera). Weitere Informationen finden Sie im Internet unter [www.kodak.com/go/c330downloads](http://www.kodak.com/go/c330downloads).

## Weitere Hinweise zu Pflege und Wartung

- Wenn die Kamera rauen Wetterbedingungen ausgesetzt wurde oder möglicherweise Wasser in die Kamera eingedrungen ist, schalten Sie die Kamera aus und nehmen Sie die Batterien und die Speicherkarte heraus. Lassen Sie vor einer erneuten Verwendung der Kamera alle Komponenten mindestens 24 Stunden an der Luft trocknen.
- Pusten Sie leicht auf das Objektiv oder das Kameradisplay, um Staub und losen Schmutz zu entfernen. Wischen Sie das Objektiv oder das Kameradisplay dann mit einem weichen, flusel- und chemikalienfreien Tuch ab. Verwenden Sie nur Reinigungsmittel, die speziell für Kameraobjektive bestimmt sind. Chemikalien, wie z. B. Sonnenöl, sollten niemals mit den Lackflächen der Kamera in Berührung kommen.
- In bestimmten Ländern werden Wartungsverträge angeboten. Weitere Informationen zu Kodak Produkten erhalten Sie bei Ihrem Händler.
- Informationen zu Entsorgung und Recycling von Digitalkameras erhalten Sie bei der zuständigen Behörde. Für die USA finden Sie Informationen auf der Website der Electronics Industry Alliance unter [www.eiae.org](http://www.eiae.org) oder auf der Kodak Website unter [www.kodak.com/go/c330support](http://www.kodak.com/go/c330support).

# Garantie

## Herstellergarantie

Kodak garantiert, dass Kodak EasyShare Digitalkameras und Zubehörteile (mit Ausnahme von Batterien) für die Dauer von einem Jahr ab Kaufdatum frei von Funktionsstörungen, Material- und Produktionsfehlern sind.

Bewahren Sie den mit dem entsprechenden Datum versehenen Kaufbeleg auf. Sie benötigen einen gültigen Kaufbeleg für Anfragen bezüglich einer Reparatur unter Garantie.

## Abdeckung der Herstellergarantie

**Diese Herstellergarantie gilt nur in den geografischen Gebieten, in denen Kodak Digitalkameras und Zubehörteile erworben wurden.**

Kodak REPARIERT oder ERSETZT Kodak EasyShare Digitalkameras und Zubehörteile gemäß den hier angegebenen Bedingungen und/oder Einschränkungen, wenn diese Digitalkameras oder Zubehörteile nicht mehr ordnungsgemäß innerhalb des Garantiezeitraums funktionieren. Ein solcher Reparaturdienst umfasst alle anfallenden Arbeitskosten sowie eventuell notwendige Korrekturen und/oder Ersatzteile. Reparatur oder Ersatz stellt das ausschließliche Rechtsmittel gemäß dieser Garantie dar.

Wenn im Zuge einer Reparatur Ersatzteile verwendet werden, kann es sich bei diesen Teilen um wiederaufgearbeitete Teile oder um Teile mit wiederaufgearbeiteten Materialien handeln. Wenn das gesamte Produkt ersetzt werden muss, kann es durch ein wiederaufgearbeitetes Produkt ersetzt werden.

## Einschränkungen

Für Anfragen zu Reparaturen unter Garantie benötigen Sie einen gültigen Kaufbeleg, z. B. die Kopie eines mit dem entsprechenden Datum versehenen Kaufbelegs für die Kodak EasyShare Digitalkamera oder Zubehörteile. (Bewahren Sie das Original für Ihre Unterlagen auf.)

Diese Garantie gilt nicht für Batterien, die in Digitalkameras oder Zubehörteilen verwendet werden. Diese Garantie deckt keine Umstände ab, die außerhalb der Kontrolle von Kodak liegen, und keine Probleme, die Folge einer Missachtung der Bedienungsanleitungen in den Benutzerhandbüchern der Kodak EasyShare Digitalkameras und Zubehörteile sind.

Diese Garantie findet keine Anwendung auf Fehler durch Versandschäden, Unfall, Abänderung, Modifizierung, nicht autorisierten Service, falsche Verwendung, Missbrauch, Verwendung mit nicht kompatiblen Zubehörteilen, Missachtung der Anleitungen von Kodak bezüglich Betrieb, Wartung oder erneuter Verpackung, Verwendung von nicht von Kodak bereitgestellten Teilen (z. B. Adaptern und Kabeln) oder auf nach Ablauf dieser Garantie eingereichte Forderungen.

Kodak gewährt keine weiteren ausdrücklichen oder stillschweigenden Garantien für dieses Produkt. Falls der Ausschluss einer stillschweigenden Garantie laut Gesetz rechtsunwirksam ist, beträgt die Dauer der stillschweigenden Garantie ein Jahr ab Kaufdatum.

Der Ersatz des Produkts stellt die einzige Verpflichtung seitens Kodak dar. Kodak ist unabhängig von der Ursache nicht für spezielle oder zufällig entstandene Schäden oder Folgeschäden haftbar, die sich aus dem Verkauf, dem Erwerb oder der Verwendung dieses Produkts ergeben. Haftung für spezielle oder zufällig entstandene Schäden oder für Folgeschäden (einschließlich, jedoch nicht beschränkt auf Gewinn- oder Einnahmeverluste, Stillstandkosten, Ausfallzeiten, Kosten für Ersatzgeräte, -anlagen oder -dienste oder Ansprüche Ihres Kunden auf solche Schäden aufgrund des Erwerbs, der Verwendung oder des Ausfalls des Produkts), unabhängig der Ursache, oder für den Verstoß gegen schriftlich niedergelegte oder stillschweigende Garantien wird ausdrücklich ausgeschlossen und ist hiervon ausgenommen.

## Ihre Rechte

In manchen Staaten oder Gerichtsbarkeiten ist der Ausschluss oder die Einschränkung von zufällig entstandenen Schäden oder Folgeschäden nicht zulässig, sodass die oben angeführten Ausschlüsse oder Einschränkungen möglicherweise nicht auf Sie zu treffen. In manchen Staaten oder Gerichtsbarkeiten, in denen die Einschränkung der Dauer einer stillschweigenden Garantie nicht gestattet ist, trifft die oben genannte Einschränkung nicht auf Sie zu.

Diese Garantie verleiht Ihnen bestimmte Rechte; zusätzlich können Sie andere Rechte haben, die je nach Staat oder Gerichtsbarkeit unterschiedlich sind.

## Außerhalb der USA und Kanadas

In anderen Staaten als den USA und Kanada sind die Bedingungen dieser Garantie möglicherweise anders. Sofern dem Käufer keine spezifische Kodak Garantie durch ein Kodak Unternehmen bekannt gemacht wurde, findet keine Garantie oder Haftung Anwendung, die über die gesetzlich vorgeschriebenen Anforderungen hinausgeht, auch wenn Fehler, Schäden oder Verluste durch Fahrlässigkeit oder andere Ursachen hervorgerufen werden.

## Konformität mit behördlichen Bestimmungen

### FCC-Konformitätserklärung und Hinweise



Kodak EasyShare C330 Digitale Zoomkamera

Dieses Gerät wurde getestet und entspricht den Bestimmungen für ein digitales Gerät der Klasse B gemäß Teil 15 der FCC-Bestimmungen. Diese Grenzwerte bieten angemessenen Schutz vor schädlichen Störungen beim Betrieb des Geräts in Wohngebieten.

Dieses Gerät erzeugt und verwendet Hochfrequenzenergie und strahlt sie aus. Wenn es nicht gemäß der Anleitung installiert wird, kann es schädliche Funkstörungen verursachen. Es wird jedoch keinerlei Garantie dafür übernommen, dass die Störungen bei einer bestimmten Installation nicht auftreten.

Sollte dieses Gerät den Radio- und Fernsehempfang stören, was sich durch Ein- und Ausschalten des Geräts nachprüfen lässt, müssen Sie die Störungen durch eine oder mehrere der folgenden Maßnahmen beheben: 1) die Empfangsantenne verlegen oder anders ausrichten; 2) den Abstand zwischen dem Gerät und dem Empfänger vergrößern; 3) das Gerät an eine Steckdose eines Schaltkreises anschließen, der nicht mit dem Empfangsgerät verbunden ist; 4) einen Händler oder erfahrenen Rundfunk-/Fernsehtechniker zu Rate ziehen.

Bei Änderungen oder Umbauten, die nicht ausdrücklich von der für die Konformität verantwortlichen Partei genehmigt wurden, verliert der Benutzer die Berechtigung zum Betrieb des Geräts. Wenn das Gerät mit abgeschirmten Anschlusskabeln geliefert wird oder wenn bestimmte zusätzliche Komponenten oder spezielle Zubehörteile für die Verwendung bei der Produktinstallation vorgeschrieben wurden, müssen diese verwendet werden, um die Konformität mit den FCC-Bestimmungen zu gewährleisten.

## Kanadische DOC-Bestimmungen

**Konformität mit DOC Klasse B** – Dieses digitale Gerät der Klasse B entspricht der kanadischen Norm ICES-003.

**Observation des normes-Class B** – Cet appareil numérique de la classe B est conforme à la norme NMB-003 du Canada.

## Abfallkennzeichnung für Elektro- und Elektronikgeräte



Wenden Sie sich an die zuständige Behörde vor Ort oder informieren Sie sich unter [www.kodak.com](http://www.kodak.com) über eventuelle Recyclingprogramme.

## VCCI Klasse B ITE

この装置は、情報処理装置等電波障害自主規制協議会（VCCI）の基準に基づくクラスB情報技術装置です。この装置は、家庭環境で使用することを目的としていますが、この装置がラジオやテレビジョン受信機に近接して使用されると、受信障害を引き起こすことがあります。取扱説明書に従って正しい取り扱いをしてください。

Deutsche Übersetzung:

Es handelt sich hierbei um ein Gerät der Klasse B, basierend auf den Standards des Voluntary Control Council (Freiwilliger Kontrollrat) für Interferenzen, die von Geräten der Informationstechnologie (VCCI) verursacht werden. Wenn das Gerät in der Nähe eines Radios oder Fernsehempfängers in einem Wohnbereich verwendet wird, kann es zu Funkstörungen kommen. Installieren und verwenden Sie das Gerät entsprechend der Gebrauchsanweisung.

---

# Index

## A

- AA-Batterie einlegen, 1
- Abzüge online bestellen, 21
- Aktualisieren von Software und Firmware, 68
- Alben, 41
  - Bilder kennzeichnen, 40
  - einrichten, 36
- Alkalibatterien, Warnhinweis, 1
- Anpassen der Kameraeinstellungen, 37
- Anschluss für die Kameraeinstellungen, ii
- Anzeigen von Bild- und Videodaten, 38
- Anzeigen von Bildern
  - nach der Aufnahme, 6, 11
- Auslöser
  - Probleme, 50
  - Selbstausröserverzögerung, 24, 25
  - Verschlussverzögerung, 24, 25
- Ausschalten, automatisch, 64
- Automatisch
  - ausschalten, 64
  - Blitz, 10
  - Fokusmarkierungen, 7
- AV-Ausgang, 27

## B

- Batterien
  - durchschnittliche Lebensdauer, 66
  - einlegen, 1
  - längere Lebensdauer, 67
  - Sicherheit, 65
  - Typen, 66

- Bearbeiten von Bildern
  - bei der Aufnahme, 6
  - Diashow, 26
  - Kameradisplay, 11
  - löschen, 15
  - schützen, 14
- Bearbeiten von Videos
  - Diashow, 26
  - Kameradisplay, 11
  - löschen, 15
  - schützen, 14
- Behördliche Bestimmungen, 72
- Belichtungsausgleich, 32
- Bilder
  - Aufnahmemodi, 30
  - bearbeiten, 11
  - drucken, 21
  - Einstellungen prüfen, 12
  - gekennzeichnete Bilder drucken, 43
  - gekennzeichnete Bilder per E-Mail versenden, 44
  - kennzeichnen, 40, 41
  - kopieren, 28
  - löschen, 15
  - mit USB-Kabel übertragen, 16
  - schützen, 14
  - Speicherkapazität, 63
- Bildqualität, 33
- Bildspeicher, 36
- Blitz, Einstellungen, 10



**C**

## Computer

- Kamera anschließen, 16
- übertragen, 16

## CRV3 Batterie

- einlegen, 2

**D**

Datum einstellen, 2, 3

Datum und Uhrzeit, 37

Datumsstempel, 38

## Diashow

- ausführen, 26
- kontinuierliche Schleife, 27
- Probleme, 52

Digitalzoom verwenden, 9

## Drucken

- Abzüge online bestellen, 21
- Drucker optimieren, 56
- gekennzeichnete Bilder, 21
- mit EasyShare Druckerstation, 19
- PictBridge, 19
- über den Computer, 21
- von der Speicherkarte, 21

Druckerstation, 19, 67

Durchschnittliche Lebensdauer, 66

**E**

EasyShare Software, 16

Ein- und Ausschalten der Kamera, 2

## Einlegen

- Batterien, 1
- SD-/MMC-Speicherkarte, 3

## Einrichten

- Album, 36

## Einschieben

- SD-/MMC-Speicherkarte, 3

## Einstellen

- Bildaufnahmemodus, 30
- Bildqualität, 33
- Bildspeicher, 36
- Blitz, 10
- Datum und Uhrzeit, 2, 3, 37
- Datumsstempel, 38
- Farbmodus, 35
- Fokusbereich, 35
- Live-Ansicht, 37
- Selbstausröser, 24, 25
- Sprache, 38
- Videoausgang, 37
- Video-Datumsanzeige, 38
- Videoqualität, 33
- Weißabgleich, 34

## E-Mail-Versand von Bildern und

- Videos, 44

Entfernen von Favoriten, 47

Entsorgung und Recycling, 68

## Externes Videogerät

- Bilder und Videos anzeigen, 27

**F**

Farbmodus, 35

## Favoriten

- Einstellungen, 47
- entfernen, 47
- kennzeichnen, 45

FCC-Konformitätserklärung, 72

Fernseher, Diashow, 27  
Feuerwerk, 31  
Firmware  
    aktualisieren, 68  
Fokusbereich, 35  
Fokusmarkierungen, 7  
Formatieren, 38

## G

Garantie, 69  
Gleichstromeingang, i

## H

Herunterladen von Bildern, 16  
Hilfe  
    Internet-Adressen, 56  
Hintergrundlicht, 31

## I

Informationen  
    zu Bildern und Videos, 38  
    zur Kamera, 38  
Installieren  
    Software, 17  
Interner Speicher  
    Speicherkapazität, 63

## K

Kabel  
    Audio/Video (AV), 27  
    USB, 18  
Kamerabetrieb  
    automatisch ausschalten, 64  
Kamera, 2

Kameradisplay  
    Bilder bearbeiten, 11  
    Videos bearbeiten, 11  
Kamerastation, 67  
Kamerastationsanschluss, ii  
Kennzeichnen  
    Bilder für Alben, 40, 41  
    Favoriten, 45  
    für den Ausdruck, 43  
    für den E-Mail-Versand, 44  
Kinder, 31  
Kodak Batterien für Digitalkameras, 1  
Kodak EasyShare Software  
    aktualisieren, 68  
    installieren, 17  
Kodak Websites, 56  
Konformitätserklärung für Kanada, 73  
Kopieren von Bildern  
    auf Computer über USB-Kabel, 16  
    von Karte auf Speicher, 28  
    von Speicher auf Karte, 28  
Kundendienst, 57

## L

Laden  
    Software, 17  
Live-Ansicht, 37  
Löschen  
    aus internem Speicher, 15  
    Bilder und Videos schützen, 14  
    in der Schnellansicht, 6  
    von SD-/MMC-Speicherkarte, 15  
Löschschutz für Bilder und Videos, 14

**M**

Macintosh, Software installieren, 17

**Modi**

- Feuerwerk, 31
- Hintergrundlicht, 31
- Kinder, 31
- Nachtporträt, 31
- Party, 31
- Schnee, 31
- SCN (Motivmodi), 30
- Selbstporträt, 31
- Strand, 31

Modus-Wahlschalter, 30

**N**

Nachtporträt, 31

Netzteil, 67

**O**

Objektiv, i

- reinigen, 68

Optischer Zoom, 9

**P**

Papierkorb leeren, 6

Party, 31

Pflege der Kamera, 68

PictBridge-Drucker, 19

**R**

Recycling und Entsorgung, 68

Review-Taste, 11

Richtlinien, Batterie, 67

**S**

Schnee, 31

Schnellansicht, verwenden, 6

SCN (Motivmodi), 30

SD-/MMC-Speicherkarte

einsetzen, 3

Speicherkapazität, 63

von der Karte drucken, 21

Selbstausröser

bei Bildern, 24

bei Videos, 25

Selbstporträt, 31

Serienbilder aufnehmen, 25

Service und Support

Telefonnummern, 57

Setup-Menü, 36

Setup-Modus verwenden, 37

Sicherheit

Batterie, 65

Sleep-Modus, 64

Software

aktualisieren, 68

installieren, 17

Speicher

Kapazität, 63

Speicherkarte einlegen, 3

Speicherkapazität, 63

Sprache, 38

Station

Drucker, 19, 67

Kamera, 67

Strand, 31

Support, technischer, 57

Symbole, Modus-Wahlschalter, 30

## T

### Taste

- Blitz/Status, 10
- Delete, 6
- Review, 11
- Serienbild, 25
- Zoom, 9

### Technische Daten der Kamera, 59

### Telefonischer Support, 57

### Tipps

- Batterierichtlinien, 67
- Pflege und Wartung, 68

## U

### Übertragung über USB-Kabel, 16

### Uhrzeit einstellen, 2, 3

### URLs für Kodak Websites, 56

### USB (Universal Serial Bus)

- Bilder übertragen, 16

## V

### VCCI-Konformitätserklärung, 73

### Videoausgang, 37

### Video-Datumsanzeige, 38

### Videolänge, 36

### Videoqualität, 33

### Videos

- anzeigen, 11
- auf Computer übertragen, 16
- bearbeiten, 11
- Einstellungen prüfen, 12
- gekennzeichnete Videos per E-Mail versenden, 44

### kopieren, 28

### löschen, 15

### schützen, 14

### Speicherkapazität, 63

### Vorblitz, Blitzmodus, 10

## W

### Wartung der Kamera, 68

### Weißabgleich, 34

### Windows

- Software installieren, 17

## Z

### Zeit einstellen, 2, 3

### Zoom

#### digital, 9

#### optisch, 9

### Zubehör, 19

#### Batterie, 67

#### Druckerstation, 19, 67

#### Kamerastation, 67

#### kaufen, 56

#### Netzteil, 67

#### SD-/MMC-Speicherkarte, 3