

Manual de instrucciones

Mx Onda

REPRODUCTOR DVD

Modelo: MX-DVD855

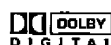

ANTES DE SU USO LEA ATENTAMENTE ESTE MANUAL



El dibujo de un relámpago dentro de un triángulo, es una señal de advertencia, avisando que en el interior del aparato hay "voltaje peligroso".

PRECAUCIÓN

PARA EVITAR POSIBLES DESCARGAS ELÉCTRICAS NO ABRA ESTE APARATO

ATENCIÓN: ESTE APARATO FUNCIONA CON UNA TENSIÓN DE 230 V, PARA EVITAR UNA POSIBLE DESCARGA ELÉCTRICA NO TRATE DE ABRIRLO, NI RETIRE LOS TORNILLOS.



El signo de admiración dentro de un triángulo, indica que las instrucciones que acompañan al producto son importantes.

**PRODUCTO LÁSER
CLASE 1**

ATENCIÓN
RADIACIÓN LÁSER INVISIBLE EVITE LA EXPOSICIÓN DIRECTA DEL RAYO SOBRE SUS OJOS



INSTRUCCIONES IMPORTANTES SOBRE SEGURIDAD

ATENCIÓN: POR FAVOR, LEA ATENTAMENTE LOS AVISOS Y LAS INSTRUCCIONES DE ESTE MANUAL, ASÍ COMO AQUELLAS PRESENTES EN EL APARATO. SIGA ESTAS INSTRUCCIONES Y GUARDE ESTE MANUAL PARA FUTURAS REFERENCIAS.

AVISO: PARA REDUCIR EL RIESGO DE INCENDIO O DE DESCARGA ELÉCTRICA, NO EXPONGA ESTE APARATO A LA LLUVIA NI A LA HUMEDAD. NO ABRA LA CUBIERTA, ACUDA ÚNICAMENTE A UN SERVICIO TÉCNICO OFICIAL MX ONDA.

PARA EVITAR UNA POSIBLE DESCARGA ELÉCTRICA, ASEGÚRESE DE INSERTAR LA CLAVIJA DEL CABLE DE RED CORRECTAMENTE SOBRE EL ENCHUFE.

Este aparato ha sido diseñado y fabricado para garantizar su seguridad personal. El uso inapropiado del mismo puede ocasionar una descarga eléctrica o incendio. Al seguir las instrucciones para su instalación, uso y mantenimiento, esta unidad estará protegida por la garantía incorporada. Este aparato no contiene parte alguna que pueda ser reparada por el usuario.

1. Lea cuidadosamente el manual de usuario, siga las instrucciones y guárdelo para futuras referencias.
2. Obedezca todas las advertencias y siga todas las instrucciones operativas.
3. No utilice este aparato cerca del agua.
4. Límpielo únicamente con un paño húmedo.

5. No bloquee ninguna ranura de ventilación. Instálelo de acuerdo con las instrucciones del fabricante.
6. No instale cerca ninguna fuente de calor, como radiadores, calefactores, estufas u otros aparatos (incluidos amplificadores) que generen calor.
7. Para desenchufar el cable de red tire suavemente de la clavija de éste. Nunca lo haga estirando del cable.
8. Evite que se pise el cable de conexión a la red eléctrica, ya que podría romperse a la altura de la clavija del enchufe o de la salida del aparato.
9. Si precisa utilizar algún accesorio use únicamente los especificados por el fabricante.
10. Colóquese sólo sobre un carrito, una superficie estable, un soporte o una mesa especificada por el fabricante. Cuando utilice un carrito, tenga cuidado al moverlo con el aparato, para evitar que este se dañe en caso de caída.
11. Desenchufe el equipo de la red durante las tormentas con aparato eléctrico o cuando no lo utilice durante períodos prolongados de tiempo.
12. Para ahorrar energía y por razones de seguridad, cuando no utilice el aparato durante un período de tiempo desconecte el cable de alimentación de la toma de corriente.
13. Bandeja de carga.
Mantenga los dedos alejados de la bandeja de carga mientras ésta se cierra, para evitar daños personales.
14. Peso.
No coloque objetos pesados encima del aparato. El objeto podría caer y causarle daños a usted y averías al aparato.
15. Disco.
No emplee discos rayados, deformes o reparados, pues éstos pueden romperse fácilmente y causarle heridas o provocar un mal funcionamiento del aparato.
16. Condensación.
Las siguientes condiciones producen condensación (humedad) en la lente del reproductor.
 - Inmediatamente después de conectar un calefactor, estufa, etc.
 - Al trasladar el aparato de una estancia fría a una caliente.
 - En una habitación muy calurosa y húmeda.La condensación produce que el aparato funcione incorrectamente o incluso que no funcione. para solucionar el problema apague el aparato y deje transcurrir aproximadamente una hora.

17. Servicio Técnico.

Desenchufe el equipo de la toma de corriente y acuda a un Servicio Técnico Oficial MX ONDA cuando se den las siguientes circunstancias:

- a) Cuando la clavija o el cable de corriente estén dañados.
- b) Si se ha derramado algún líquido o si han caído objetos en el interior del aparato.
- c) Si el equipo ha estado expuesto a la lluvia o al agua.
- d) Si el reproductor no funciona con normalidad de acuerdo con las instrucciones de uso, retoque solo los controles mencionados en el manual de uso, pues la manipulación de cualquier otro elemento de control podría ocasionar daños y requeriría de un trabajo adicional del personal técnico para volver el aparato a su operatividad normal.
- e) Si el equipo se ha caído al suelo o se ha dañado.
- f) Cuando el funcionamiento del aparato indique la necesidad de ser reparado.

18. Reparaciones.

No intente reparar usted mismo este equipo, pues al retirar la cubierta puede verse expuesto a una descarga eléctrica o a otros peligros. Para cualquier tipo de reparación acuda a un Servicio Técnico Oficial MX ONDA.

19. Este producto cumple con las normativas Europeas 89/336/CEE (EMC) relativa a la Compatibilidad Electromagnética y la 73/ 23/CEE (LVD) en materia de seguridad de baja tensión.

CARACTERÍSTICAS

Reproductor de DVD vídeo y de discos de audio, CD, CD-R, CD-RW y MP3.

Formatos de imagen:

- Sistema PAL o NTSC
- Formatos 16:9, 4:3 LB y 4:3 PS

Salidas de vídeo:

- Scart (AV, R-G-B)
- Vídeo compuesto (conector RCA)
- S-Vídeo
- Componentes de vídeo Y, Cb, Cr (conectores RCA)

Salidas de audio:

- Estéreo (conectores RCA)
- 6 salidas Dolby Digital (AC3) 5.1 (conectores RCA)
- 1 salida digital DTS (conector RCA)
- 1 salida digital DTS (conector F. óptica)

Características del reproductor DVD vídeo

- Selección de subtítulos
- Selección de idiomas
- Selector multiángulos

Otras características

- Menú de configuración en pantalla
- 6 preecualizaciones
- 9 campos de audición
- Zoom digital
- Avance y retroceso rápido
- Avance y retroceso lento
- Bloqueo infantil
- Protector de pantalla

Este producto incorpora tecnología de control del copyright protegida por ciertas patentes norteamericanas y otros derechos de la propiedad intelectual pertenecientes a Macrovision Corporation y otros propietarios de los mismos. El uso de esta tecnología de protección del copyright debe ser autorizado por Macrovision Corporation, y está destinado únicamente para su uso en el hogar y otros usos limitados, a menos que así lo autorice Macrovision Corporation. Queda prohibido la manipulación interna y cualquier tipo de desensamblaje.

Fabricado bajo licencia de Dolby Laboratorios.

“Dolby” y el símbolo de la doble D son marcas registradas de Dolby Laboratorios. Confidential Unpublished Works.® 1992-1997 Dolby laboratorios, Inc. Todos los derechos reservados.



IMPORTANTE: Este reproductor DVD utiliza un emisor láser clase 1. No manipule el reproductor. La radiación láser es invisible por eso es muy importante que siempre evite la exposición directa al rayo, en caso de producirse anomalías en el funcionamiento no intente desmontarlo.

No retire la cubierta, o podría verse expuesto a una descarga eléctrica. Acuda exclusivamente a un servicio Técnico Oficial Mx Onda.

ÍNDICE DE CONTENIDOS

Instrucciones importantes sobre seguridad	2
Características	4
INTRODUCCIÓN	
Acerca del DVD	7
Vista frontal	11
Vista posterior	11
Mando a distancia	12
INSTALACIÓN	
Salidas de vídeo	15
Conexión al TV (vídeo comp./S-Vídeo)	16
Conexión al TV (Scart AV, R-G-B)	17
Conexión al TV (comp. vídeo Y, Cb, Cr)	18
Conexión a un amplificador estéreo	19
Conexión amp./recep. 5.1 Dolby Digital	20
Conexión a un amplificador de 6 canales	21
INICIO	
Reproducción de discos	22
Configuración de la salida de vídeo	24
Configuración de la salida de audio	26
Mensajes de error del disco	28
Protector de pantalla	29
DESCRIPCIÓN DE LOS BOTONES	
Encendido/apagado, apertura/cierre de la bandeja, reproducción, pausa, fotograma a fotograma y parada	29
Salto de capítulos y grabaciones, avance/retroceso rápido, avance/retroceso lento, botones del cursor, información en pantalla, menú del disco y título	32
Búsqueda rápida, teclado numérico, repetición, repetición de un fragmento y pistas de audio	34
Multiángulos, subtítulos, selección pistas de audio y zoom	38
Programación de discos DVD, VCD y CD	40
Modos de audición y selector PAL/NTSC	46
INFORMACIÓN EN PANTALLA	
Modo DVD	49
Modo CD, (VCD opcional)	50
Modo MP3	51
MENÚ DE CONFIGURACIÓN	
Idiomas (OSD, audio, subtítulo, menú)	52
Audio (salida digital, config. altavoces)	54
Sistema (sal. vídeo, pantalla TV, nivel de clasificación)	55
SOLUCIÓN DE PROBLEMAS	58
ESPECIFICACIONES TÉCNICAS	60

INTRODUCCIÓN

ACERCA DEL DVD

El disco DVD (Digital Versátil Disc) es un sistema de vídeo digital en formato MPEGII con multitud de posibilidades. La tecnología de compresión de vídeo MPEGII proporciona una excelente calidad de imagen con una resolución mínima de 500 líneas en pantalla. Puede contener hasta 8 idiomas, 32 subtítulos y 9 ángulos distintos de la cámara (si el disco contiene dicha información).

Los discos DVD contienen "Títulos" y "Capítulos". Puede haber varios títulos en un mismo disco y cada uno de éstos puede tener varios capítulos. Todos ellos están numerados. Por ejemplo: Título 1, Título 2, etc., y Capítulo 1, 2, 3, etc.

Generalmente, un título muestra el logotipo del fabricante y de los estudios, y bajo otro título estará la película. Los demás títulos pueden contener avances de otras películas, notas sobre la producción de la misma o diferentes finales alternativos.

Los capítulos del título principal le permiten buscar rápidamente un momento específico del disco. Muchos discos tienen un "Menú de capítulos", a veces llamado "Índice de escenas" o "Menú de escenas", en el que se muestra la primera escena de cada capítulo, con la posibilidad de seleccionarla y reproducir el disco desde ese punto.

Los discos DVD vídeo pueden estar grabados en sistema PAL o NTSC. Este reproductor lee ambos sistemas (mientras la zona sea la correcta).

Este reproductor es compatible con los siguientes tipos de discos:

DVD (sencillo de una o dos capas y doble de una o dos capas), CD-DA, CD-MP3, CD-R/CD-RW*.



NOTA: El reproductor no reconocerá los discos que contengan archivos con aplicaciones para ordenador (PC).

Los formatos de escritura de los discos pueden ser distintos y puede suceder que algunos discos no sean aceptados por el reproductor.

Información de los discos

TIPO DE DISCO	DVD	CD
Sistemas de grabación	Digital/MPEGII	DIGITAL
Capacidad	Disco sencillo de una capa 4,7 Gb = 2 horas Disco sencillo doble capa 8,5 Gb = 4 horas Disco doble una capa 9,4 Gb = 4,5 horas Disco doble doble capa 17 Gb = 8 horas	650 MB 74 MIN.
Diámetro del disco	12 cm / 8 cm	12 cm / 8 cm
Resolución	Más de 500 líneas	-
Subtítulos	32	-
Pistas de audio	8	-
Símbolo		

Zonas

Con objeto de la distribución de los discos DVD, se ha dividido el mundo en seis zonas. La información sobre la zona de su reproductor se halla en la "etiqueta de zona" (en Europa la Nº 2), la cual debe ser idéntica a la de los discos disponibles en su región. Si tiene alguna dificultad para la reproducción de un disco, asegúrese de que éste sea de la misma zona que su reproductor.

ZONA	REGIÓN
1	Canadá, USA.
2	Europa (incluidos: Polonia, Rumanía y República checa), Japón, Oriente medio (incluidos: Arabia Saudí, Egipto, Irán y Sudáfrica).
3	Este de Asia (incluidos: Hong Kong, Taiwán y Corea de Sur), Sudoeste de Asia
4	Australia, Caribe, América central, América del sur, México, Nueva Zelanda.
5	África, Unión Soviética, India, Corea del norte, Pakistán, Turkmenistán
6	China

Simbología y características del DVD

Los discos DVD pueden contener distintas características las cuales dependen del fabricante. A continuación se describen las más comunes.



Zona y sistema de vídeo



Dolby Digital Surround



DTS Digital Surround

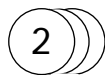

Número de pistas de audio

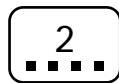

Número de subtítulos

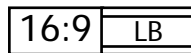

Formato de imagen



Bloqueo infantil

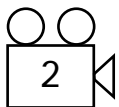

Indicador multiángulos

Limpieza de los discos

Los discos DVD contienen datos comprimidos en alta densidad siendo estos más delicados que los discos compactos convencionales. cuando manipule los discos procure en lo posible no tocar la superficie de la cara brillante de los mismos (recuerde que hay discos DVD que contienen las dos caras del disco grabadas).

- Sujete los discos por el borde e introduzca un dedo por el orificio central.

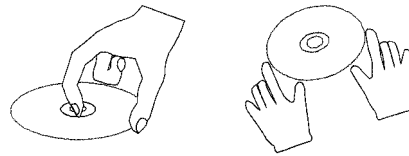

- No doble, presione o exponga a la luz solar directa los discos.



- Los discos una vez utilizados guárdelos en su estuche protector, en posición vertical y evitando en lo posible:
 - La luz solar directa.
 - Zonas con exceso de temperatura o cerca de aparatos que generen calor.
 - Zonas con exceso de humedad.
- Para limpiar los discos pase un paño en línea recta desde el centro al borde del disco.
- No utilice alcohol, disolventes o productos abrasivos, estos productos pueden dañar permanentemente la superficie grabada del disco.



El lector incorpora tecnología de control del copyright impidiendo la copia de los discos DVD.

Si conecta un aparato de vídeo al reproductor DVD durante la grabación la imagen aparecerá distorsionada.

Los siguientes discos no serán aceptados por el reproductor:

- Discos DVD con zonas distintas a la especificada en el reproductor.
- CD-ROM.
- Discos que contienen archivos con aplicaciones para ordenador (PC).



ATENCIÓN

Las características concernientes al reproductor DVD y descritas en este manual de instrucciones están supeditadas a las propias del disco DVD.

Algunas funciones no funcionarán correctamente si el disco DVD en reproducción no contiene dicha característica o requiere algún ajuste especial.

Lea las características del disco DVD descritas en el estuche del mismo o en el menú del disco.



¡ IMPORTANTE: Las funciones descritas en este manual de usuario referidas al funcionamiento con discos VCD, sólo estarán disponibles en los reproductores DVD que incorporen dicha opción.

VISTA FRONTAL DEL REPRODUCTOR DVD

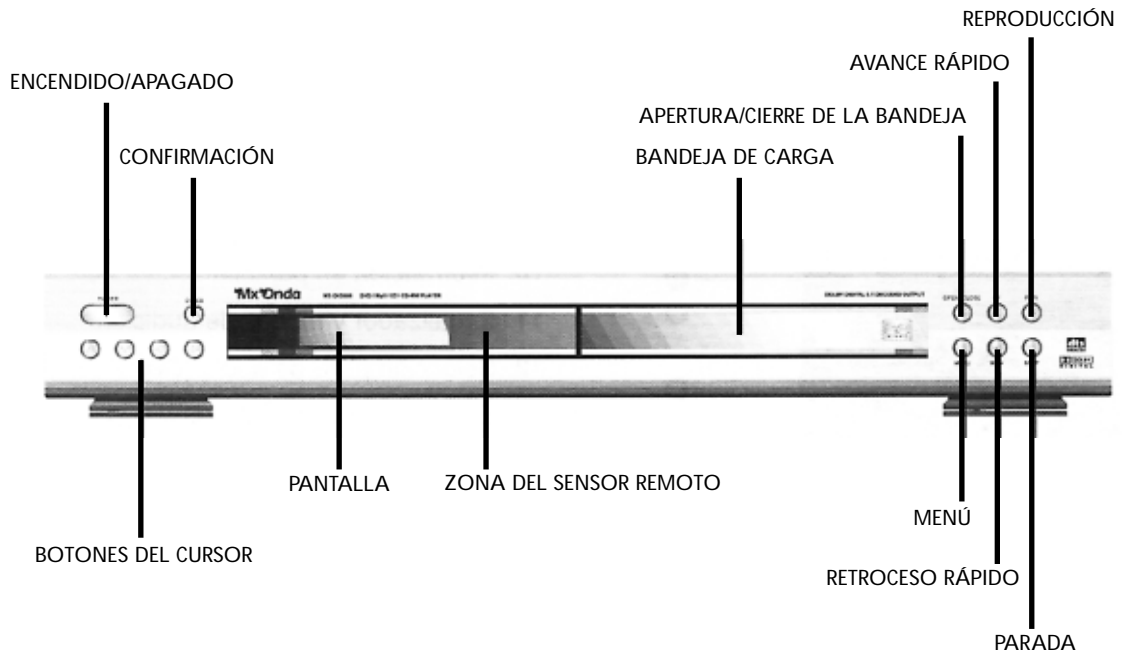

VISTA POSTERIOR DEL REPRODUCTOR DVD

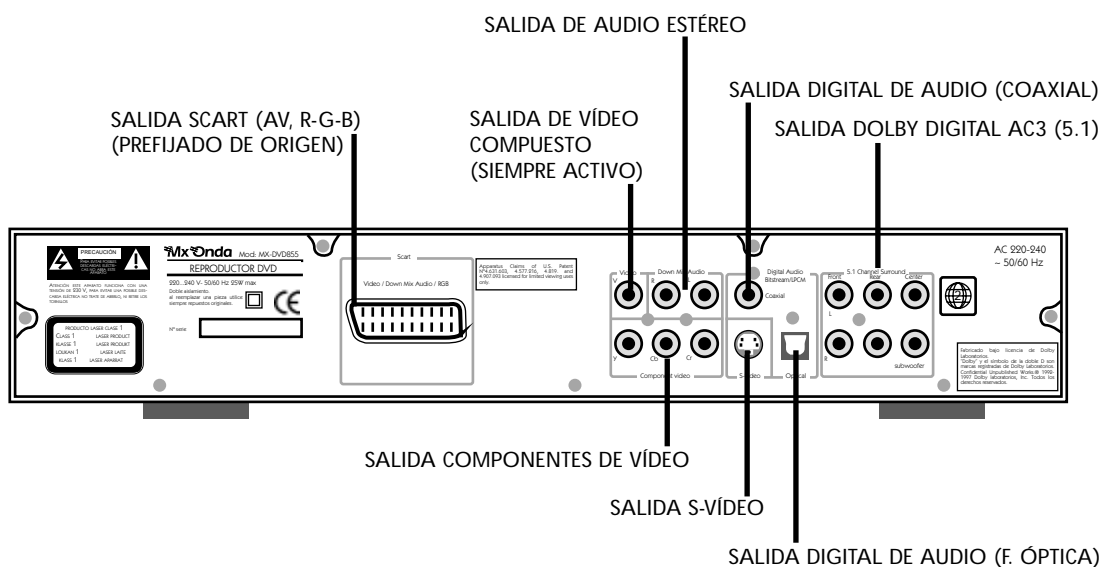

MANDO A DISTANCIA

Algunas funciones descritas en este manual solo se pueden seleccionar desde el mando a distancia.

Las características descritas en este manual de instrucciones están supeditadas a las propias del disco DVD.

Algunas funciones no funcionarán correctamente si el disco DVD en reproducción no contiene dicha característica o requiere un ajuste especial.

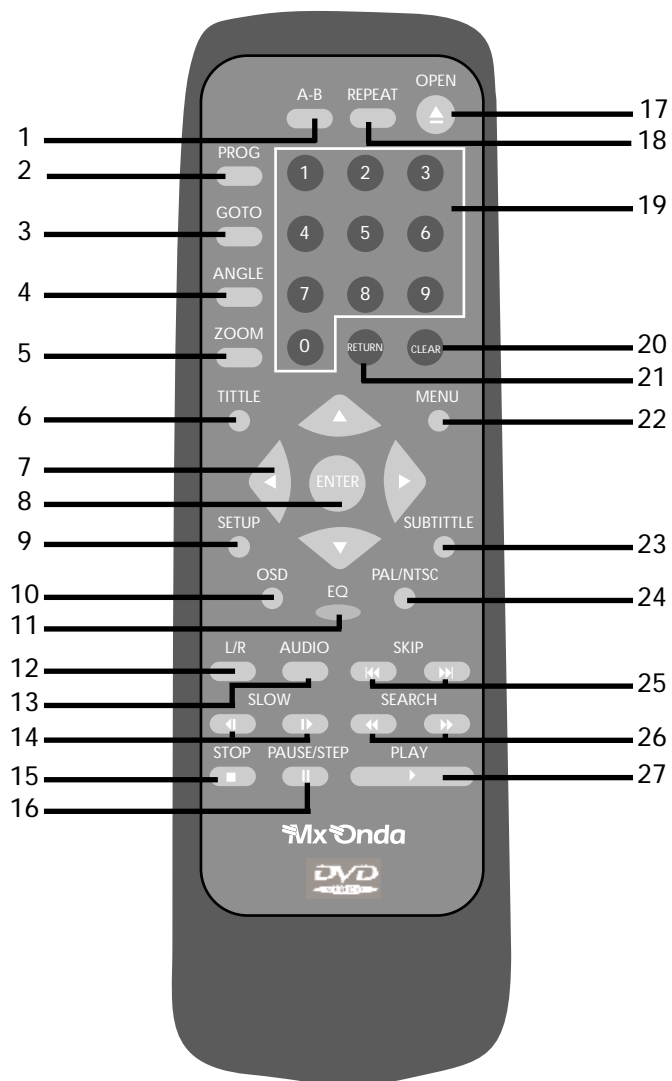

1. Repetición de un fragmento
2. Botón de programación
3. Búsqueda rápida
4. Selector multiángulos
5. Zoom
6. Título del disco
7. Botones del cursor
8. Confirmación
9. Menú de configuración
10. Información en pantalla
11. Ecualizador y modos de audición
12. Selección pista de audio (CD)
13. Selector pista de audio (DVD)
14. Avance y retroceso lento
15. Parada
16. Pausa y fotograma a fotograma
17. Apertura y cierre de la bandeja de carga
18. Función repetición
19. Teclado numérico
20. Borrado
21. Regreso al menú anterior
22. Menú de disco (DVD)
23. Selección del subtítulo (en función del disco DVD en reproducción)
24. Selector PAL o NTSC
25. Salto al capítulo siguiente o retroceso al capítulo anterior
26. Avance y retroceso rápido
27. Reproducción



NOTA: El mando a distancia emite un haz de luz infrarroja, para un funcionamiento óptimo siga las siguientes sugerencias:

- Evite los obstáculos entre el mando a distancia y el reproductor DVD.
- No instale el reproductor en zonas expuestas a la luz solar directa o cerca de tubos fluorescentes.
- Cuando el funcionamiento del mando a distancia presente dificultades o se reduzca considerablemente el alcance del mismo, sustituya las pilas por otras nuevas.

INSTALACIÓN DE LAS PILAS EN EL MANDO A DISTANCIA

1. Retire la tapa del compartimento de las pilas situada en la parte posterior del mando a distancia haciendo presión en la pestaña al tiempo que tira de la misma hacia Vd.
2. Inserte dos pilas de 1,5 V del tipo LR03, AAA o similar y colóquelas de forma que los terminales **+** y **-** se correspondan con el dibujo grabado en el interior de dicho alojamiento.
3. Cierre la tapa del compartimento de las pilas.

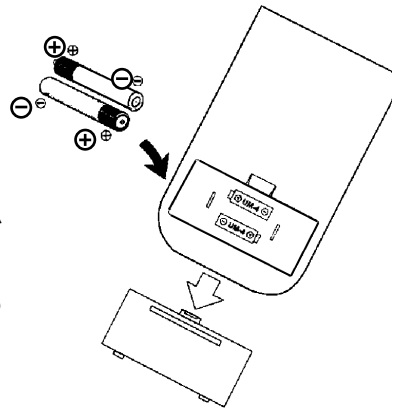

SUSTITUCIÓN DE LAS PILAS

- Cuando el funcionamiento del mando a distancia presente dificultades o se reduzca considerablemente alcance del mismo, sustituya las pilas por otras nuevas.
- Si no piensa utilizar el mando a distancia durante un largo período de tiempo extraiga las pilas y guárdelas en un lugar fresco.
- No mezcle pilas viejas con nuevas, ni tampoco pilas de diferentes tipos.
- Nunca caliente las pilas ni las tire al fuego. No trate de desmontarlas y no las cortocircuite.
- Las pilas que utilice en el mando a distancia contienen materiales contaminantes del medio ambiente, por ello una vez agotada la vida de las mismas NO las tire a la basura, deposítelas en el sitio adecuado para su posterior reciclado.

El mando a distancia emite un haz de luz infrarroja, para un funcionamiento óptimo siga las siguientes sugerencias:

- Evite los obstáculos entre el mando a distancia y el reproductor DVD.
- No instale el reproductor en zonas expuestas a la luz solar directa o cerca de tubos fluorescentes.
- Cuando el funcionamiento del mando a distancia presente dificultades o se reduzca considerablemente el alcance del mismo, sustituya las pilas por otras nuevas.

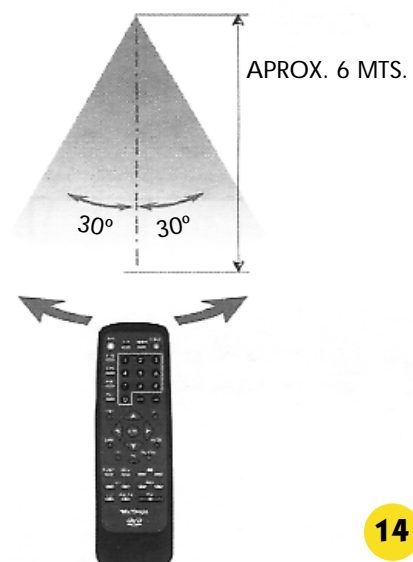

INSTALACIÓN



No enchufe el reproductor a la toma de corriente de red hasta haber finalizado el conexionado.

SALIDAS DE VÍDEO

El reproductor dispone de cuatro salidas de vídeo: Vídeo compuesto, Scart (AV, R-G-B), S-vídeo y componentes de vídeo (Y, Cb, Cr). El reproductor dispone de las salidas de vídeo compuesto y scart (AV, R-G-B) preseleccionadas de origen.

Una vez finalizado todo el conexionado, acceda al menú de configuración y elija la salida de vídeo deseada. Consulte la sección “**INICIO**” del manual.

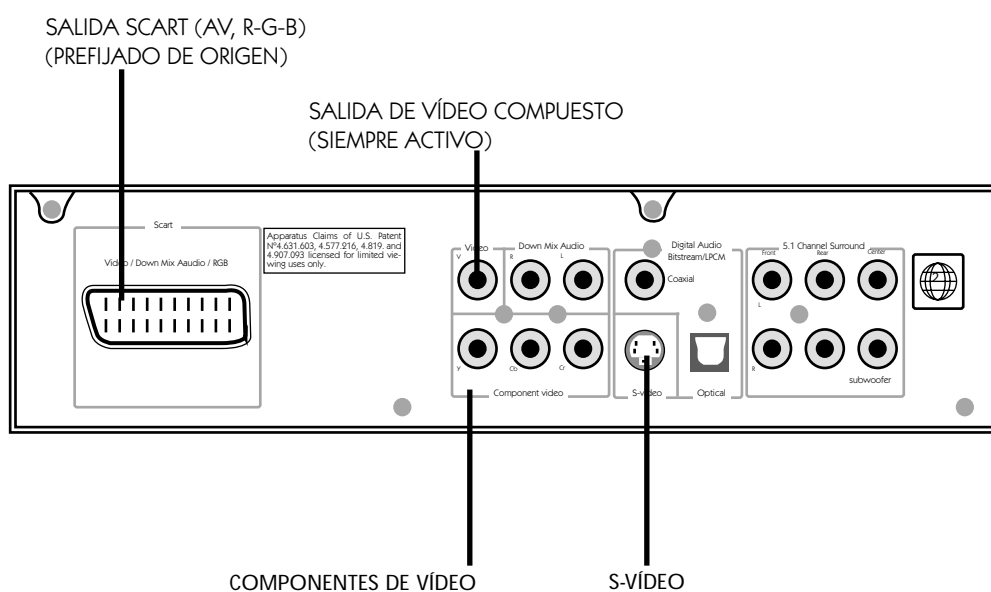

CONEXIÓN AL TV MEDIANTE LAS SALIDA DE VÍDEO COMPUESTO O S-VÍDEO

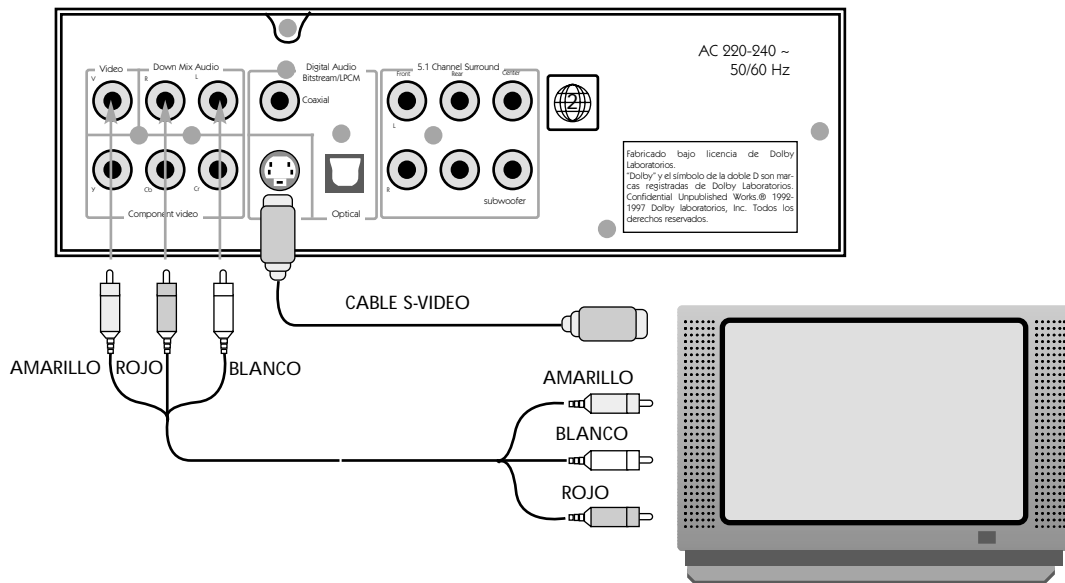

Conecte la salida de vídeo compuesto (Vídeo) y la salida de audio estéreo (Down Mix Audio) canal izquierdo (L) y canal derecho (R) del reproductor, a las entradas correspondientes de vídeo y audio (canal izquierdo y canal derecho) del televisor.

Si su televisor dispone de entrada S-vídeo, Scart (AV, R-G-B) o de componentes de vídeo (Y, Cb, Cr), utilice una de estas entradas ya que proporcionan mejor calidad de imagen que la salida de vídeo compuesto (Vídeo).



NOTA: el reproductor dispone de las salidas de vídeo compuesto y Scart preseleccionadas de origen. Si ha optado por una salida distinta de vídeo deberá seleccionarla en el menú de configuración, consulte la sección "INICIO" del manual.

Estado inicial: Salidas de vídeo compuesto y Scart (AV, R-G-B).

CONEXIÓN AL TV MEDIANTE CONECTOR SCART (AV, R-G-B)

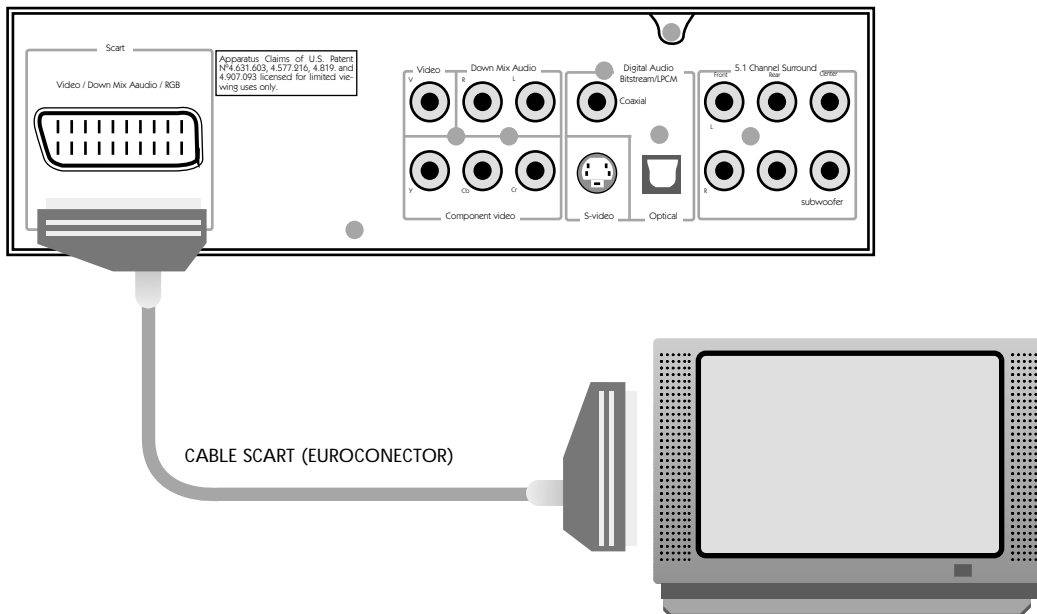

El conector Scart (AV, R-G-B) o euroconector dispone de las siguientes salidas: vídeo R-G-B, vídeo compuesto y audio estéreo (canal derecho e izquierdo).

Dependiendo del modelo del televisor la entrada Scart (euroconector) se selecciona automáticamente o hay que seleccionarla de forma manual.



NOTA: El reproductor dispone de las salidas de vídeo compuesto y Scart (AV, R-G-B) preseleccionadas de origen. Si ha optado por una salida distinta de vídeo deberá seleccionarla en el menú de configuración, consulte la sección “INICIO” del manual.

Estado inicial: Salidas de vídeo compuesto y Scart (AV, R-G-B).

CONEXIÓN AL TV MEDIANTE LA SALIDA DE COMPONENTES DE VÍDEO (Y, Cb, Cr)

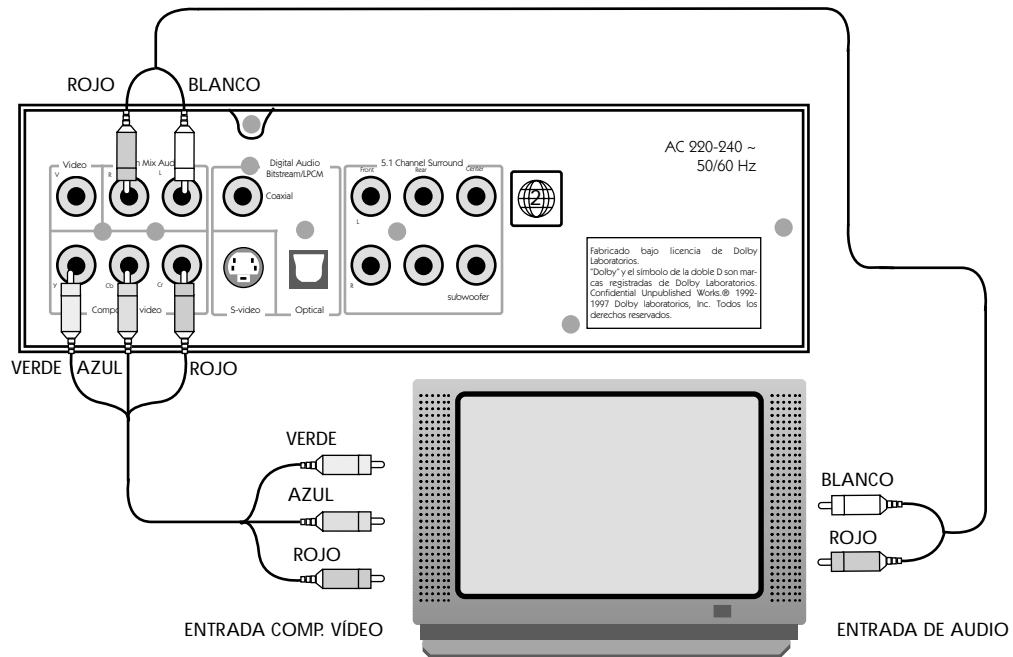

Conecte la salida de componentes de vídeo (Y, Cb, Cr) del reproductor a la correspondiente entrada del televisor y la salida de audio estéreo (Down Mix Audio) canal izquierdo (L) y canal derecho (R) del reproductor, a la entrada correspondiente de audio (canal izquierdo y canal derecho) del televisor.

Si su televisor dispone de las entradas de componentes de vídeo (Y, Cb, Cr), utilice una de estas entradas ya que proporcionan la mejor calidad de imagen.



NOTA: El reproductor dispone de las salidas de vídeo compuesto y Scart preseleccionadas de origen. Si ha optado por una salida distinta de vídeo deberá seleccionarla en el menú de configuración, consulte la sección "INICIO" del manual.

Estado inicial: Salidas de vídeo compuesto y Scart (AV, R-G-B).

CONEXIÓN A UN AMPLIFICADOR ESTÉREO

La conexión de vídeo puede ser cualquiera de las anteriormente mencionadas, vídeo compuesto, Scart (AV, R-G-B), S-vídeo o componentes de vídeo (Y, Cb, Cr).

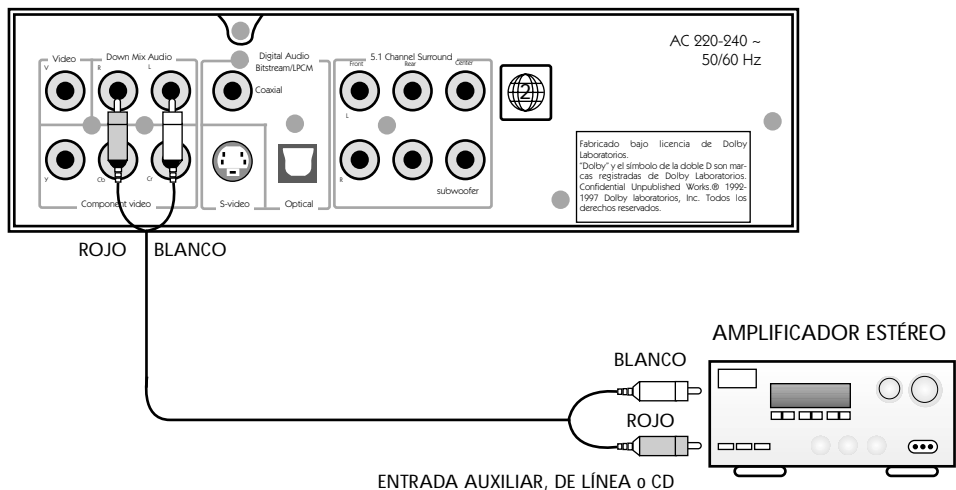

Conecte la salida de audio estéreo (Down Mix Audio) canal izquierdo (L) y canal derecho (R) del reproductor, a la entrada (auxiliar, línea o CD) del amplificador. Seleccione en el amplificador el modo correspondiente (entrada auxiliar, entrada de línea o CD)



NOTA: El reproductor está equipado con salidas DOLBY DIGITAL y DTS e incorpora decodificador DOLBY DIGITAL 5.1.

Antes de efectuar la conexión de audio examine todos los modos de conexión descritos en este capítulo, con el fin de elegir el que mejor se adapte a su sistema de audio.

Cuando no utilice la Salida DOLBY DIGITAL o DTS deberá desactivarla con el fin de evitar posibles interferencias. Consulte la sección correspondiente en el "MENÚ DE CONFIGURACIÓN" del manual.

CONEXIÓN A UN AMPLIFICADOR RECEPTOR 5.1 DOLBY DIGITAL (DTS)

La conexión de vídeo puede ser cualquiera de las anteriormente mencionadas, vídeo compuesto, Scart (AV, R-G-B), S-vídeo o componentes de vídeo (Y, Cb, Cr).

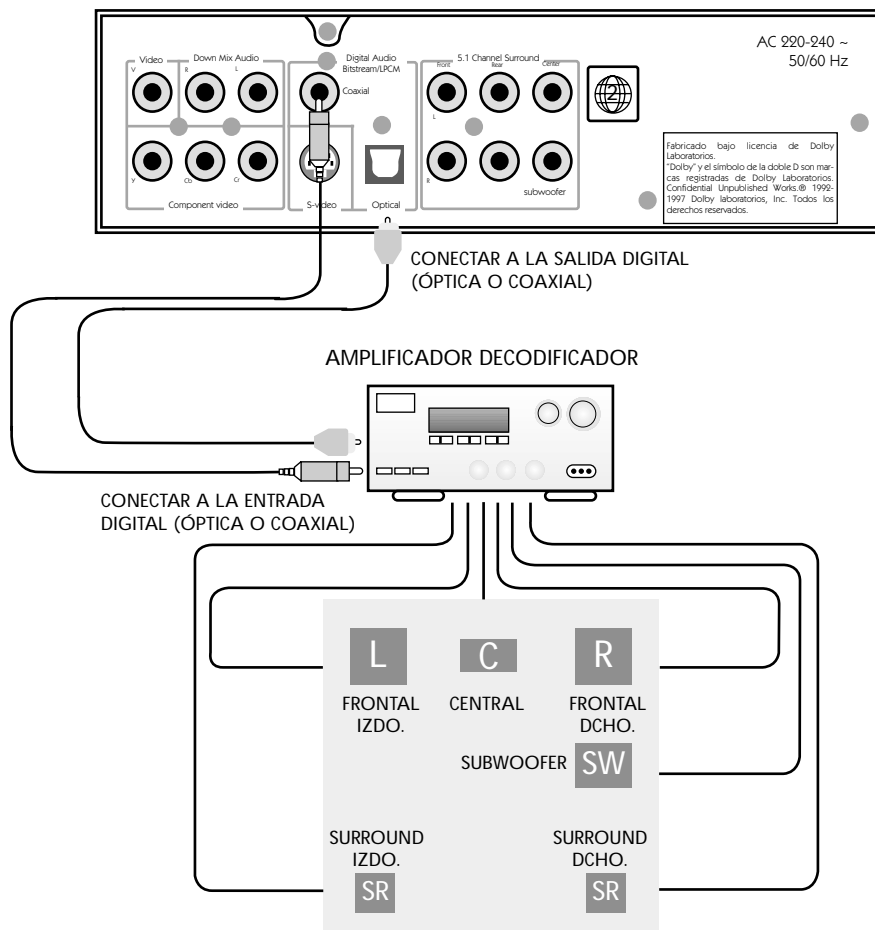

Conecte la salida digital de audio (óptica o coaxial) procedente del reproductor a la entrada (óptica o coaxial) de un amplificador receptor 5.1 DOLBY DIGITAL o DTS. Seleccione en el amplificador el modo correspondiente.



NOTA: El reproductor está equipado con salidas DOLBY DIGITAL y DTS digital e incorpora decodificador DOLBY DIGITAL 5.1.

Antes de efectuar la conexión de audio examine todos los modos de conexión descritos en este capítulo, con el fin de elegir el que mejor se adapte a su sistema de audio.

Cuando utilice la salida DOLBY DIGITAL o DTS deberá activarla, para ello acceda al **“MENÚ DE CONFIGURACIÓN”** y seleccione **“FLUJO DE DATOS”** o **“LPCM”**.

CONEXIÓN A UN AMPLIFICADOR DE 6 CANALES

La conexión de vídeo puede ser cualquiera de las anteriormente mencionadas, vídeo compuesto, Scart (AV, R-G-B), S-vídeo o componentes de vídeo (Y, Cb, Cr).

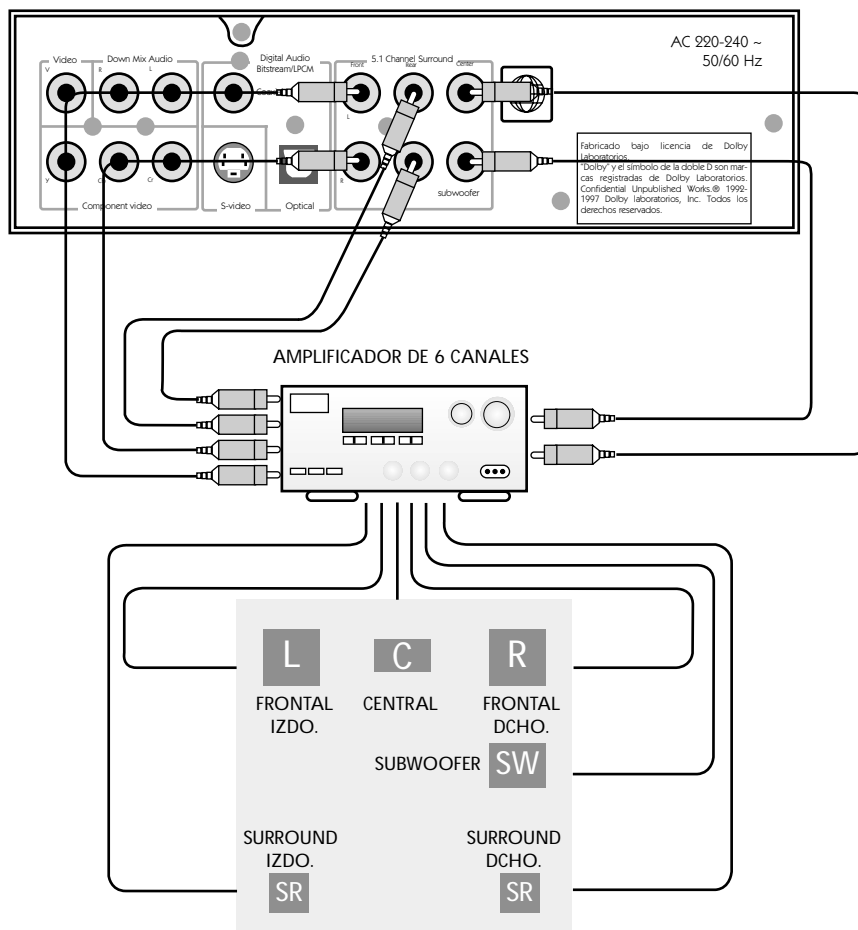

Conecte cada salida de audio 5.1 Front L (frontal izquierdo), Front R (frontal derecho), Rear L (trasero izquierdo), Rear R (trasero derecho), Center (central) y Subwoofer, procedente del reproductor a la correspondiente entrada del amplificador de 6 canales.

Seleccione en el amplificador el modo correspondiente.



NOTA: El reproductor está equipado con el sistema DOLBY DIGITAL, salida digital (DTS) y decodificador DOLBY DIGITAL 5.1.

Antes de efectuar la conexión de audio examine todos los modos de conexión descritos en este capítulo, con el fin de elegir el que mejor se adapte a su sistema de audio.

Cuando no utilice la salida DOLBY DIGITAL o DTS deberá desactivarla con el fin de evitar posibles interferencias. Consulte la sección correspondiente en el “MENÚ DE CONFIGURACIÓN” del manual.

INICIO

- Desembale el reproductor.
- Antes de la instalación y uso del aparato, lea detenidamente el manual de instrucciones.
- Instale las pilas en el mando a distancia.
- Efectúe todas las conexiones y verifique que están correctamente.
- Enchufe el reproductor a una toma de red.

REPRODUCCIÓN DE DISCOS

ENCENDIDO DEL REPRODUCTOR

Para encender el aparato pulse el botón de encendido/apagado () del reproductor o del mando a distancia, encienda el televisor y el amplificador (si ha optado por este modo).

CONFIGURACIÓN DEL TV Y AMPLIFICADOR

Seleccione la entrada del televisor (AV1, AV2, S-vídeo, etc.) y la entrada del amplificador, el televisor mostrará la pantalla de presentación.

CARGA DEL DISCO

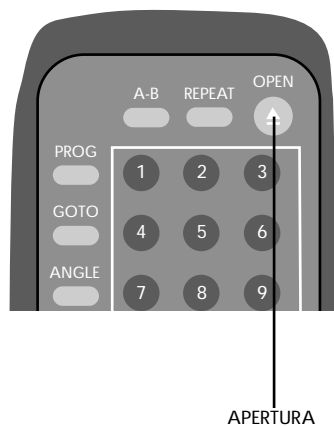

Abra la bandeja de carga pulsando el botón de apertura/cierre () del reproductor o del mando a distancia , inserte el disco con la carátula mirando hacia arriba.

Cierre la bandeja de carga pulsando nuevamente el botón de apertura/cierre () del reproductor o del mando a distancia y automáticamente se iniciará la comprobación y carga de datos del disco, durante este proceso se producirá una breve pausa.

REPRODUCCIÓN AUTOMÁTICA

Después de que el reproductor haya comprobado y cargado los datos del disco, en la esquina superior izquierda del televisor aparecerá el logotipo del disco (DVD, CD o MP3) y se iniciará automáticamente la reproducción del mismo. Algunos discos se ejecutan automáticamente y otros muestran el menú del disco.

MENÚ DEL DISCO (DVD)

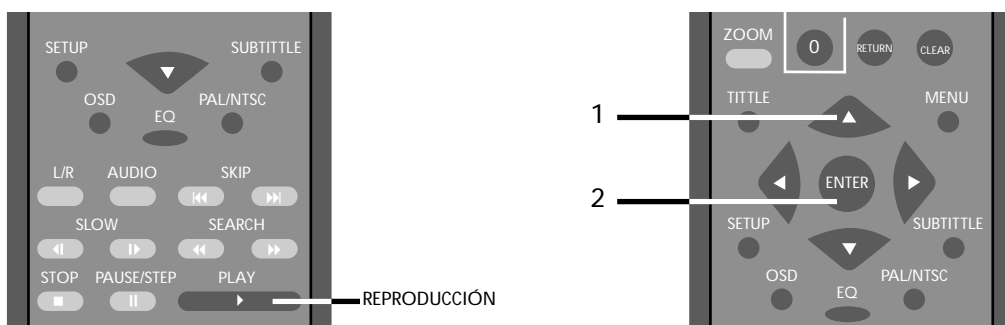

Cuando aparezca el menú del disco en la pantalla, pulse el botón de reproducción (▶) del aparato o del mando a distancia para iniciar la misma.

○

1. Mediante los botones del cursor seleccione la opción deseada en el menú del disco.
2. Para elegir la opción deseada pulse el botón de confirmación (ENTER).



NOTA:

En algún caso puede suceder que el proceso de comprobación y carga de datos de un disco con grabaciones en formato MP3 sea más lento de lo normal. Si la región del disco DVD no coincide con la del aparato la reproducción del disco no será posible.

Para volver al menú del disco presione el botón **MENU** del mando a distancia. Tenga la precaución de NO insertar el disco con la carátula hacia abajo (zona grabada hacia arriba).

CONFIGURACIÓN DE LA SALIDA DE VIDEO

El reproductor dispone de las siguientes salidas de vídeo:

- Vídeo compuesto (siempre activa)
- Scart (AV, R-G-B) preseleccionada de origen
- S-Vídeo
- Componentes de vídeo (Y, Cb, Cr)

El reproductor dispone de las salidas de vídeo compuesto y Scart (AV, R-G-B) preseleccionadas de origen.

Si ha optado por una salida de vídeo distinta a la preseleccionada de origen, la imagen del televisor aparecerá distorsionada, para seleccionar la salida de vídeo adecuada acceda al menú de configuración y siga los pasos descritos a continuación.

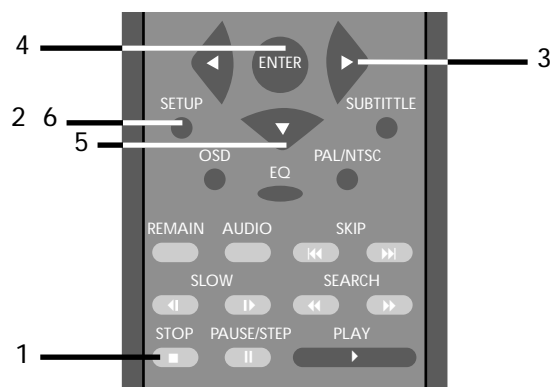

1. Presione el botón de parada o stop (■).
2. Pulse el botón **SETUP** para acceder al menú de configuración.

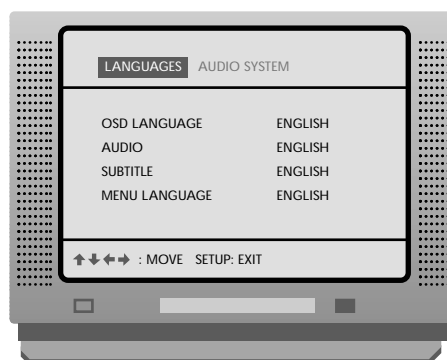

3. Pulse dos veces el botón del cursor ▶ para seleccionar la opción "SISTEMA".

4. Presione dos veces el botón  de confirmación para seleccionar “**SALIDA VÍDEO**”.

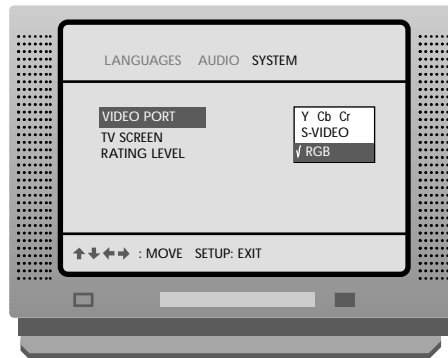

5. Con los botones del cursor  o  seleccione la salida deseada: **Y Cb Cr** (componentes de vídeo), **S-Vídeo** o **R-G-B** (Scart).
6. Pulse el botón de confirmación  para seleccionar la opción elegida.
7. Presione el botón **SETUP** para salir del menú de configuración.

Salida de vídeo compuesto: esta salida está siempre activa y no precisa ser activada.

Estado inicial: Salidas de vídeo compuesto y Scart (AV, R-G-B).



NOTA:

Si después de seleccionar la entrada de vídeo, la imagen aparece:

- Distorsionada.
- En blanco y negro.
- Incompleta (no cubre toda la pantalla).
- Congelada por los bordes.



Estos problemas pueden estar causados por una incompatibilidad del sistema entre el reproductor DVD y el televisor.

Cuando el reproductor esté en el modo de parada o stop pulse el botón selector **PAL/NTSC** y elija el sistema (PAL o NTSC), de acuerdo con el sistema de su TV o consulte la sección “**SOLUCIÓN DE PROBLEMAS**” del manual.

CONFIGURACIÓN DE LA SALIDA DE AUDIO

El reproductor dispone de las siguientes salidas de audio:

- 2 salidas estéreo (conectores RCA).
- 6 salidas Dolby Digital (AC3) 5.1 (conectores RCA).
- 1 salida digital DTS (conector RCA).
- 1 salida digital DTS (conector para fibra óptica).

Salida Dolby Digital (AC3) 5.1

1. Conecte cada salida de audio 5.1 del reproductor a cada entrada de un amplificador de 6 canales (consulte la sección **INSTALACIÓN** del manual),
o
2. Conecte la salida digital de audio (óptica o coaxial) procedente del reproductor a la entrada (óptica o coaxial) de un amplificador receptor 5.1.

Salida digital (DTS)

Conecte la salida digital de audio (óptica o coaxial) procedente del reproductor a la entrada (óptica o coaxial) de un amplificador receptor DTS.

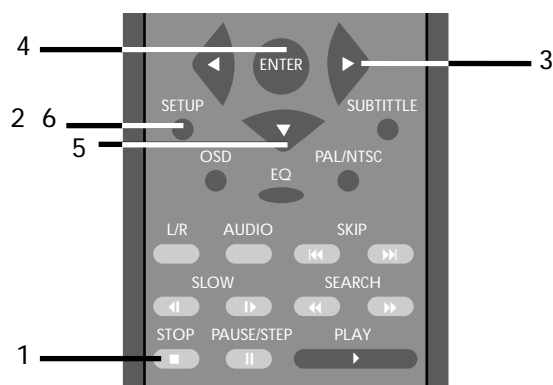

Si ha optado por la salida digital (óptica o coaxial) deberá configurar el reproductor de la siguiente forma:

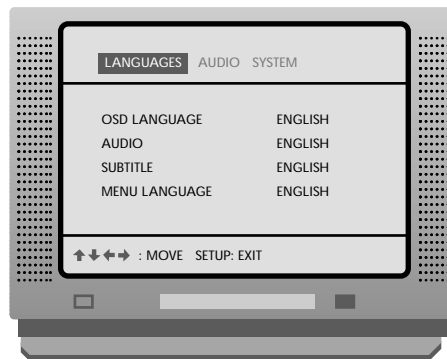

1. Presione el botón de parada o stop (■).

- Pulse el botón **SETUP** para acceder al menú de configuración.



- Pulse el botón del cursor  para seleccionar la opción "**AUDIO**".
- Presione dos veces el botón de confirmación  para seleccionar la opción "**SALIDA DIGITAL**".

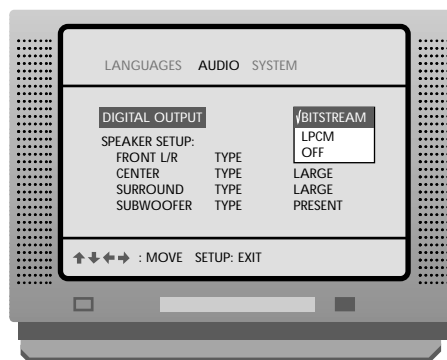

- Con los botones del cursor  o  seleccione la salida deseada: **BITSTREAM** o **LPCM**.
- Pulse el botón de confirmación  para seleccionar la opción elegida.
- Presione el botón **SETUP** para salir del menú de configuración.

Estado inicial: BITSTREAM.



NOTA:

Si ha elegido la opción DOLBY DIGITAL 5.1 o DTS (salida digital óptica o coaxial) y no hay sonido. Acceda al menú de configuración en la sección "**SALIDA DIGITAL**" y elija la opción **BITSTREAM** o **LPCM**.

Cuando no utilice la salida digital DOLBY DIGITAL 5.1 o DTS deberá desactivarla (**OFF**) con el fin de evitar posibles interferencias. Consulte la sección correspondiente en el "**MENÚ DE CONFIGURACIÓN**" del manual.

MENSAJES DE ERROR DEL DISCO

FORMATO DE DISCO INCORRECTO

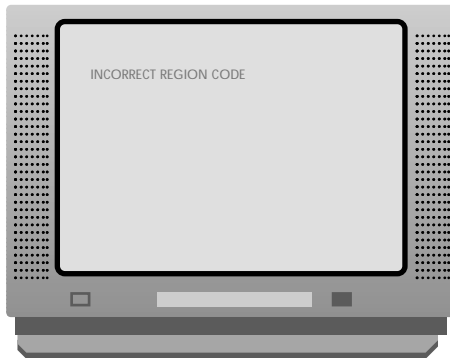

El reproductor DVD está equipado con:

- Sistema de video PAL y NTSC.

Antes de la adquisición de un disco DVD deberá comprobar en el estuche del mismo que el sistema y la zona corresponden con el especificado en el reproductor.



- Cuando un disco tiene el sistema de video o la zona etc. distintos a los de el reproductor DVD, durante la comprobación y carga de datos del disco el reproductor no aceptará el disco y en la pantalla del televisor aparecerá el mensaje **CÓDIGO REGIÓN EQUIVOCADO.**

DISCO DAÑADO O DEFECTUOSO

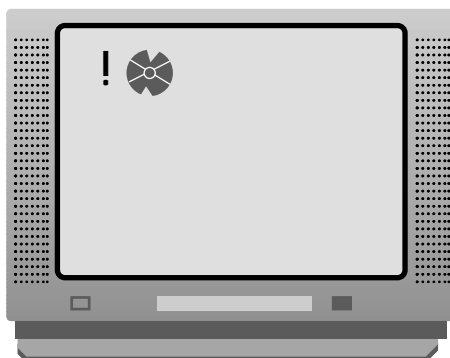

El reproductor DVD está equipado con un sistema de detección de discos dañados o defectuosos.

Cuando un disco dañado o defectuoso es detectado por el reproductor DVD en la esquina superior izquierda de la pantalla aparecerá la indicación de disco dañado o defectuoso.

Si el daño o defecto del disco es leve el reproductor puede continuar la reproducción del mismo con menos calidad de reproducción. Si el daño o defecto del disco es considerable el reproductor detendrá la reproducción del mismo.

PROTECTOR DE PANTALLA



Con el fin de proteger la pantalla del televisor, el reproductor incorpora un dispositivo protector de pantalla y que consiste en una imagen con el logotipo DVD vídeo  de fondo.

El protector de pantalla se activa automáticamente cuando:

- Transcurridos 15 segundos no ha insertado un disco.
- En el modo de parada o stop transcurren 15 segundos sin presionar ningún botón (excepto si el reproductor está en el menú de configuración).

Al presionar cualquier botón (del mando a distancia o del reproductor) el protector de pantalla desaparecerá y el reproductor volverá al modo normal.

DESCRIPCIÓN DE LOS BOTONES

BOTÓN DE ENCENDIDO/APAGADO

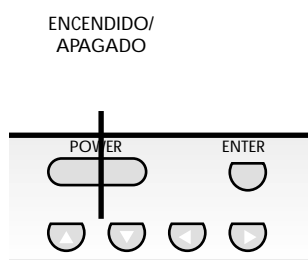

Para encender o apagar el reproductor DVD:

Pulse el botón encendido/apagado  del reproductor.

Apague siempre el reproductor cuando no lo utilice.

BOTÓN DE APERTURA Y CIERRE DE LA BANDEJA DE CARGA

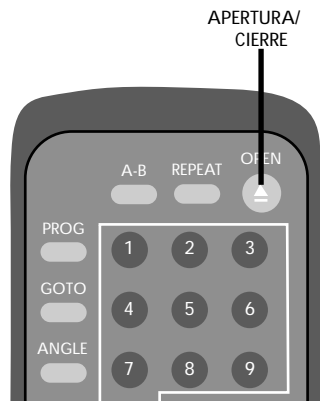

Para abrir o cerrar la bandeja de carga:

Pulse el botón de apertura/cierre de la bandeja de carga (▲).

Cuando no use el reproductor la bandeja de carga deberá permanecer cerrada con el fin de evitar que las lentes se ensucien de polvo o que se introduzcan objetos en el interior del aparato.

BOTONES DE REPRODUCCIÓN, PAUSA, FOTOGRAMA A FOTOGRAMA Y PARADA

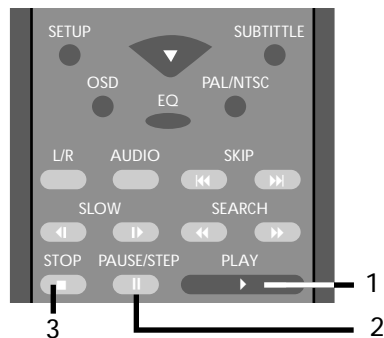

1. Para iniciar la reproducción pulse el botón (▶) del mando a distancia o del reproductor.

2. Pulse el botón pausa del mando a distancia (⏸) para detener el disco momentáneamente. La imagen se congelará y no habrá sonido.

Durante la pausa al presionar sucesivamente el botón de pausa del mando a distancia (⏸) la imagen avanzará fotograma a fotograma.

Para retomar la reproducción pulse el botón de reproducción (▶).

3. Al pulsar una vez el botón de parada o stop (■) el reproductor entrará en el modo "Vuelva a parar". Se puede retomar la película desde el punto en que se detuvo pulsando el botón de reproducción (▶).

Si presiona dos veces el botón de parada o stop (■) el reproductor pasará al modo "Stop". Cuando pulse el botón de reproducción (▶) el disco empezará desde el principio.

SALTO DE CAPÍTULOS Y GRABACIONES

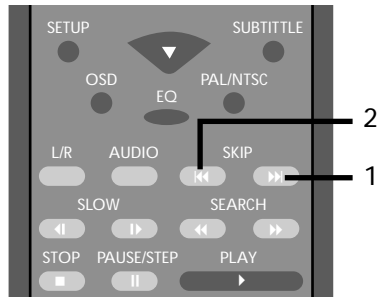

1. Presione el botón (▶▶) para avanzar al capítulo o grabación siguiente.
2. Presione el botón (◀◀) para retroceder al capítulo o grabación anterior.

La función de avance y retroceso de capítulos no funcionará durante la sección de **ADVERTENCIA** de cualquier disco.

BOTONES DE AVANCE Y RETROCESO RÁPIDO

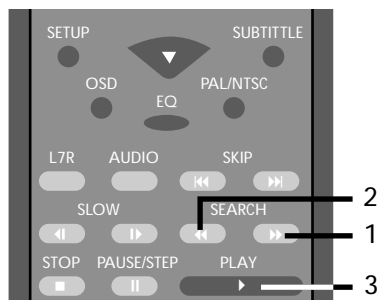

1. Presione el botón (▶▶) para avanzar rápidamente.

Dispone de 3 velocidades y cada vez que pulse este botón, aumentará la velocidad hasta llegar a la máxima (2), si continúa presionando este botón el reproductor pasará al modo de reproducción normal.

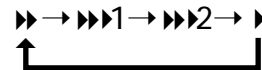

2. Presione el botón (◀◀) para retroceder rápidamente.

Dispone de 3 velocidades y cada vez que pulse este botón, aumentará la velocidad hasta llegar a la máxima (2), si continúa presionando este botón el reproductor pasará al modo de reproducción normal.

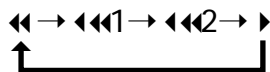

3. Para volver al modo de reproducción normal pulse el botón de reproducción (▶).

La función de avance y retroceso rápido no funcionará durante la sección de **ADVERTENCIA** de cualquier disco.



NOTA:

En la modalidad de avance y retroceso rápido no hay sonido.

BOTONES DE AVANCE Y RETROCESO LENTO



1. Presione el botón (▶) para el avance lento. Dispone de dos velocidades de avance lento (1/2 y 1/4), cada vez que pulse este botón disminuirá la velocidad pero si continúa presionando este botón el reproductor pasará al modo de reproducción normal.

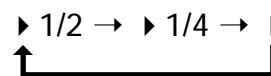

2. Presione el botón (◀) para el retroceso lento. Sólo hay una velocidad, si continúa presionando este botón el reproductor pasará al modo de reproducción normal.

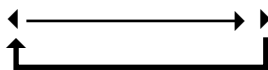

3. Para volver al modo de reproducción normal pulse el botón de reproducción (▶).



NOTA:

En la modalidad de avance y retroceso lento no hay sonido.

BOTONES DEL CURSOR

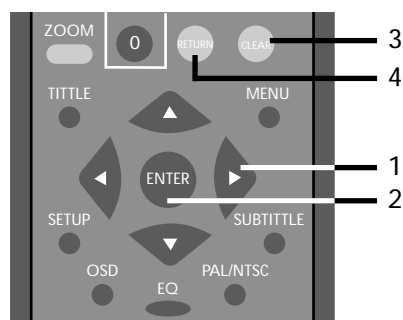

En el menú de disco o de configuración:

1. Seleccione la opción deseada mediante los botones del cursor.
2. Pulse el botón de confirmación (ENTER) para seleccionar la opción elegida.
3. Para cancelar la opción elegida pulse el botón **CLEAR**.
4. Para volver al menú anterior presione el botón **RETURN**.

INFORMACIÓN EN PANTALLA

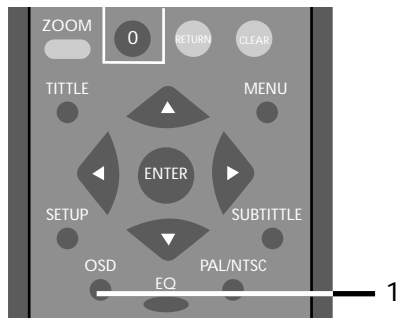

1. Para activar o desactivar las indicaciones en pantalla presione el botón **OSD**.

Las indicaciones en pantalla varían en función si el disco insertado es DVD vídeo, CD o MP3.

Para más detalles consulte la sección **“INFORMACIÓN EN PANTALLA”** del manual.

MENÚ DE DISCO Y TÍTULO (ACTIVACIÓN/DESACTIVACIÓN DE PBC PARA DISCOS VCD)

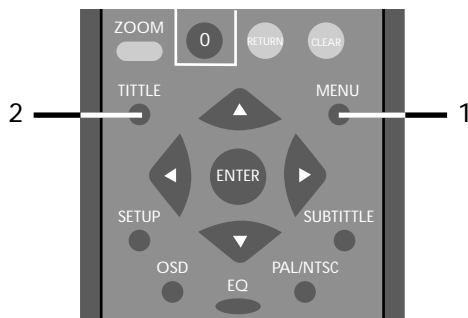

Discos DVD

1. Para acceder al menú del disco presione el botón **MENU**.
2. Pulse el botón **TITTLE** para acceder al título del disco.

Disco VCD (OPCIONAL)

1. Pulse el botón **MENU** para activar o desactivar el modo PBC.

Menú del disco

El menú del disco es una característica que incluyen los discos DVD, ofreciendo al usuario la posibilidad de seleccionar las distintas opciones que dispone.

Título del disco

Mediante esta función accederá directamente al inicio del título del disco.

Algunos discos DVD no admiten la posibilidad de acceder al título del disco.

BÚSQUEDA RÁPIDA (BOTÓN GOTO)



1. Presione el botón **GOTO** para acceder directamente a un título, capítulo o tiempo de reproducción deseado.

Disco DVD

Cada vez que pulse el botón **GOTO** seleccionará entre el título, capítulo o tiempo de reproducción, en la pantalla del televisor aparecerá la opción seleccionada.

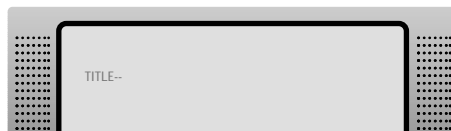

TÍTULO → CAPÍTULO → HORA
 ↑

TÍTULO --

Introduzca el número de título (esta función solo es válida para discos que contienen más de un título).

CAPÍTULO --

Introduzca el número de capítulo.

HORA --:--:--

Introduzca el tiempo de reproducción de la siguiente forma:

horas : minutos : segundos

Una vez introducido el dato (Título, capítulo tiempo de reproducción) pulse el botón de confirmación **ENTER**.

DISCO VCD (OPCIONAL)

Presione el botón **GOTO** para seleccionar el tiempo de reproducción.

HORA --:--

Introduzca el tiempo de reproducción de la siguiente forma:

minutos: segundos

Pulse el botón de confirmación **ENTER** para seleccionar la opción elegida.

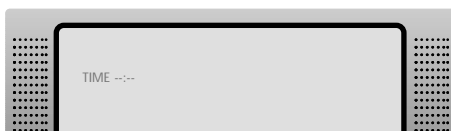

Disco CD

Presione el botón **GOTO** para seleccionar el tiempo de reproducción.

TIEMPO --:--

Introduzca el tiempo de reproducción de la siguiente forma:

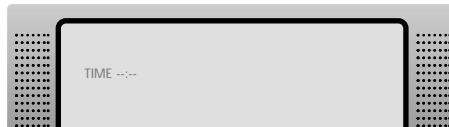

minutos: segundos

Pulse el botón de confirmación  para seleccionar la opción elegida.

DISCO CON GRABACIONES EN MP3

Presione el botón **GOTO** para seleccionar la grabación deseada.



PISTA - - -

Introduzca el número de grabación deseada.



NOTA:

- La función de búsqueda rápida está determinada por el formato del disco DVD. Algunos discos DVD no admiten la función de búsqueda rápida.
- La función de búsqueda rápida no funciona durante la reproducción programada.

TECLADO NUMÉRICO

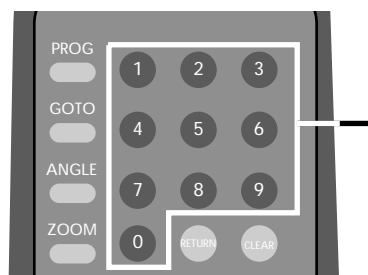

ACCESO DIRECTO

Utilice el teclado numérico para acceder directamente a:

- Capítulos: cuando el disco insertado es un DVD.
- Grabaciones: cuando el disco insertado es un CD musical o con grabaciones en MP3

INTRODUCCIÓN DE DATOS

En algunos menús deberá introducir datos mediante el teclado numérico.



NOTA: La función de acceso directo mediante el teclado numérico está determinada por el formato del disco DVD. Algunos discos DVD no admiten esta función.

REPETICIÓN



1. Cada vez que pulse el botón **REPEAT** y dependiendo del disco insertado (DVD, CD o MP3) podrá seleccionar entre las distintas opciones, la pantalla del televisor mostrará la opción elegida.

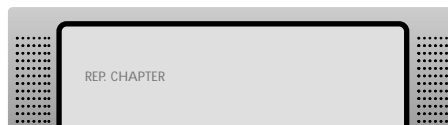

Disco DVD

Cada vez que pulse el botón **REPEAT** podrá elegir entre repetir capítulo, repetir título o cancelar la función repetición, la pantalla del TV mostrará **CAPÍTULO REP.**, **TÍTULO REP.** o **APAGADO REP.** respectivamente.

Disco VCD (OPCIONAL)

Cada vez que pulse el botón **REPEAT** podrá elegir entre repetir una grabación, repetir todo el disco o cancelar la función repetición, la pantalla del TV mostrará **UNO REP.**, **TODOS REP.** o **APAGADO REP.** respectivamente.

Disco CD

Cada vez que pulse el botón **REPEAT** podrá elegir entre repetir una grabación, repetir todo el disco o cancelar la función repetición, la pantalla del TV mostrará **UNO REP.**, **TODOS REP.** o **APAGADO REP.** respectivamente.

Disco con grabaciones en MP3

Cada vez que pulse el botón **REPEAT** podrá elegir entre repetir una grabación, repetir el directorio actual, repetir todo el disco o cancelar la función repetición, la pantalla del TV mostrará **UNO REP.**, **DIR REP.**, **TODOS REP.** o **APAGADO REP.** respectivamente.



NOTA:

- La función de repetición está determinada por el formato del disco DVD. Algunos discos DVD no admiten esta función.
- En un disco VCD la función repetición no funcionará cuando esté seleccionada la opción PBC.

REPETICIÓN DE UN FRAGMENTO (A-B)



1. Para la repetición continua de un fragmento siga el siguiente proceso:
 - a) Al comienzo del fragmento presione el botón **A-B**.
 - b) Una vez finalizado el fragmento pulse el botón **A-B**.

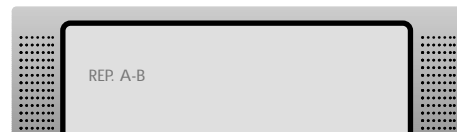

El reproductor repetirá constantemente el fragmento seleccionado.

2. Para cancelar la modalidad de repetición y volver al modo de reproducción normal pulse nuevamente el botón **A-B**.



NOTA:

- La función de repetición de un fragmento A-B está determinada por el formato del disco DVD. Algunos discos DVD no admiten esta función.
- La función de repetición de un fragmento A-B no será posible en discos con grabaciones en formato MP3.

PISTAS DE AUDIO (IDIOMAS)

Los discos DVD pueden contener distintas pistas de audio. Mediante el botón **AUDIO** podrá seleccionar el idioma de audio que desea escuchar, de la siguiente forma:

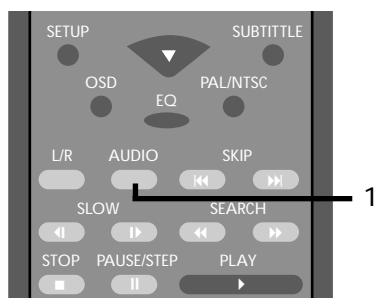

1. Durante la reproducción de un disco DVD presione repetidamente el botón **AUDIO** hasta seleccionar el idioma de audio que desea, la pantalla del televisor mostrará la pista seleccionada y el número total de pistas.



NOTA: un disco DVD puede contener hasta 8 idiomas o pistas de sonido diferentes.

En la mayoría de los discos DVD las pistas de audio se pueden seleccionar desde el menú del disco.

Mediante los botones del cursor elija la pista de audio y después pulse el botón de confirmación **ENTER**.

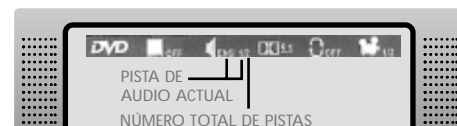

MULTIÁNGULOS

Si el disco DVD contiene la opción multiángulo, Vd. podrá ver las escenas de la película desde ángulos diferentes.



1. Durante la reproducción de un disco DVD (que contenga la opción multiángulo) al pulsar repetidamente el botón **ANGLE** seleccionará las distintas escenas o ángulos.

La pantalla del televisor mostrará el ángulo seleccionado así como el número total de los mismos

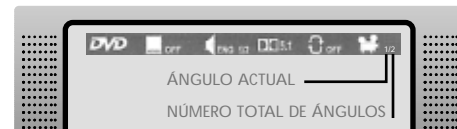

NOTA: Un disco DVD puede contener hasta 9 ángulos de visionado distintos.

SUBTÍTULOS

Si el disco DVD contiene distintos subtítulos, Vd. podrá seleccionar los subtítulos de la siguiente forma:

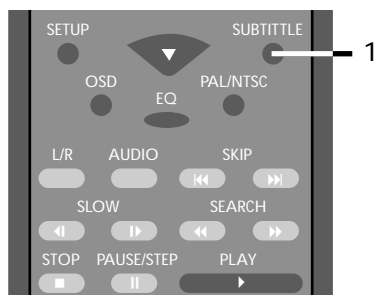

1. Durante la reproducción de un disco DVD al pulsar repetidamente el botón **SUBTITLE** seleccionará los distintos idiomas.

La pantalla del televisor mostrará el subtítulo seleccionado así como el número total de subtítulos.

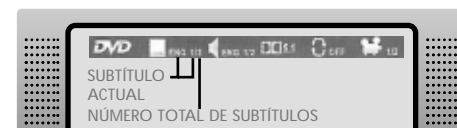

NOTA:

Un disco DVD puede contener subtítulos hasta en 32 idiomas diferentes.

SELECCIÓN PISTA DE AUDIO

Mediante el botón **L/R** podrá seleccionar la salida de audio; canal izquierdo, canal derecho o los dos canales.

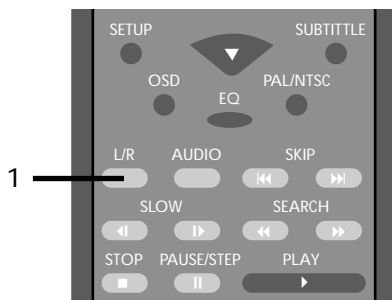

1. Durante la reproducción de un disco CD o VCD (opcional), pulse el botón **L/R** para seleccionar la pista de audio, la pantalla mostrará el modo seleccionado.



ZOOM

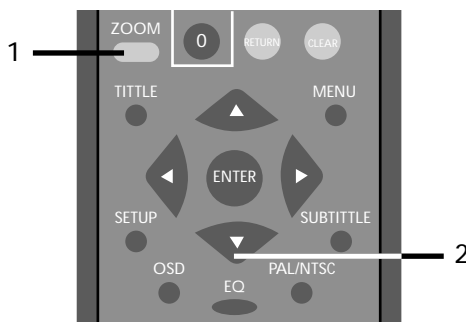

1. Durante la reproducción o cuando el reproductor DVD esté en el modo pausa, presione el botón **ZOOM** para aumentar el tamaño de la imagen. Dispone de dos aumentos (x2) y (x4), cada vez que pulse este botón aumentará el tamaño de la imagen pero si continúa presionando este botón el reproductor pasará al modo normal.

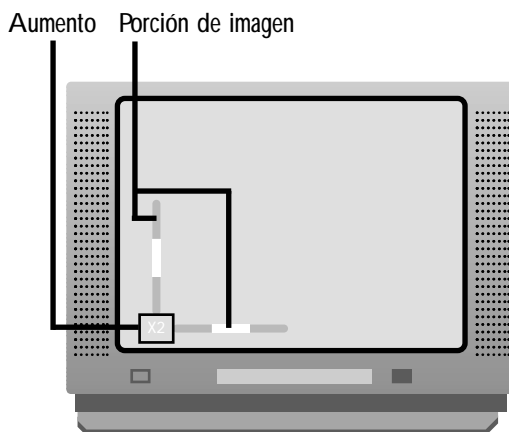
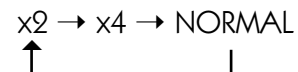

2. Una vez aumentado el tamaño de la imagen utilice los botones del cursor para recorrer la misma. En la pantalla del televisor aparecerá la indicación de la porción de imagen que se está visualizando.



NOTA:

- Al activar la función ZOOM, deberá tener en cuenta que la calidad de la imagen disminuye. La imagen será de peor calidad cuando el zoom sea x4 que x2.
- La función ZOOM no es válida para discos VCD.

PROGRAMACIÓN DE DISCOS DVD

Esta función le permitirá programar hasta 20 títulos y capítulos para después reproducirlos en el orden elegido.



ADVERTENCIA: la función de programación no es válida para discos CD con grabaciones en formato MP3.

Menú de programación



NOTA

- Algunos discos DVD no admiten la función de programación
- Los discos con una única pista no podrán ser programados.
- Los discos con grabaciones en formato MP3 no admiten la función de programación.

Para la reproducción programada siga el siguiente proceso:

1. Cuando el reproductor esté en el modo de parada o stop, presione el botón de programación **PROG** y en la pantalla del televisor aparecerá el menú de programación.
2. Mediante el teclado numérico introduzca el número de título y pulse el botón de confirmación **ENTER**. Una vez seleccionado el número de título y mediante el teclado numérico elija el capítulo, para confirmar pulse el botón **ENTER**. Repita el paso 2. para programar todos los títulos y capítulos que desee.
3. Una vez finalizada la programación pulse el botón de reproducción (**▶**) para iniciar la reproducción programada.

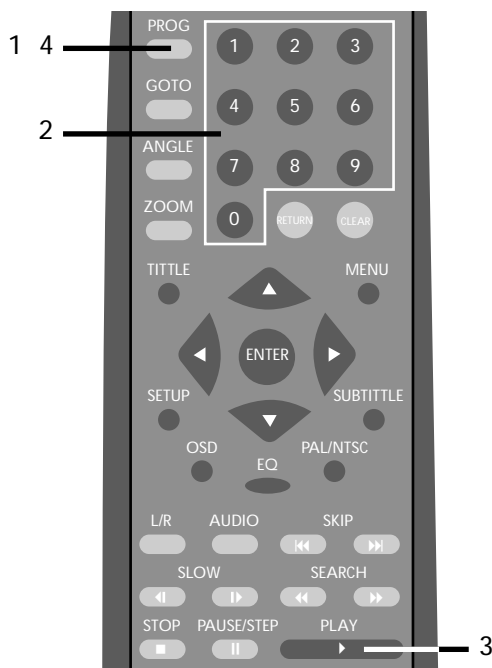

Pulse el botón **PROG** para salir del menú de programación.

4. Cuando el reproductor esté en el modo de parada o stop para iniciar la reproducción programada presione el botón **PROG** y después el botón de reproducción (▶).



NOTA:

Si apaga el reproductor la programación se borrará.

SUGERENCIAS:

- Utilice los botones del cursor para desplazarse por el menú de programación y así poder modificar o borrar los capítulos o los títulos seleccionados.
- Mediante el botón **CLEAR** podrá borrar el título o capítulo seleccionado.
- Cuando el aparato esté en el modo de reproducción programada utilice los botones (◀◀ o ▶▶) para saltar al programa siguiente o retroceder al programa anterior.
- Durante la programación también se pueden utilizar los botones del cursor para seleccionar los títulos o capítulos.



Utilice uno de estos botones para seleccionar el título o capítulo siguiente.



Utilice uno de estos botones para seleccionar el título o capítulo anterior.

PROGRAMACIÓN DE DISCOS VCD (OPCIONAL)

Esta función le permitirá programar hasta 20 grabaciones para después reproducirlas en el orden elegido.



ADVERTENCIA: la función de programación no es válida para discos CD con grabaciones en formato MP3.

Menú de programación



NOTA:

- Los discos con una única pista no podrán ser programados.
- Los discos con grabaciones en formato MP3 no admiten la función de programación.

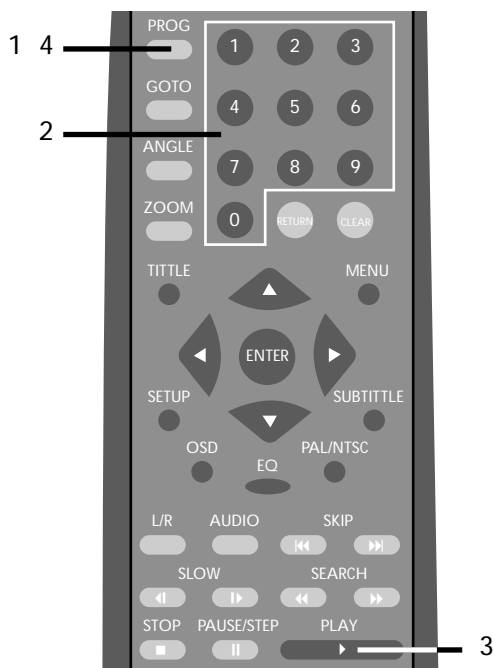

Para la reproducción programada, siga el siguiente proceso:

1. Cuando el reproductor esté en el modo de parada o stop, presione el botón de programación **PROG** y en la pantalla del televisor aparecerá el menú de programación.
2. Mediante el teclado numérico introduzca el número de grabación y pulse el botón de confirmación **ENTER**. Repita el paso 2. para programar todas las grabaciones que desee.
3. Una vez finalizada la programación pulse el botón de reproducción (**▶**) para iniciar la reproducción programada.



**NOTA:**

Si apaga el reproductor la programación se borrará.

SUGERENCIAS:

- Utilice los botones del cursor para desplazarse por el menú de programación y así poder modificar o borrar las grabaciones seleccionadas.
- Mediante el botón **CLEAR** podrá borrar la grabación seleccionada.
- Cuando el aparato esté en el modo de reproducción programada utilice los botones (◀◀ o ▶▶) para saltar a la grabación siguiente o retroceder a la grabación anterior.
- Durante la programación también se pueden utilizar los botones del cursor para seleccionar las grabaciones.



Utilice uno de estos botones para seleccionar la grabación siguiente.



Utilice uno de estos botones para seleccionar la grabación anterior.

PROGRAMACIÓN DE DISCOS CD

Esta función le permitirá programar hasta 20 grabaciones para después reproducirlas en el orden elegido.



ADVERTENCIA: la función de programación no es válida para discos CD con grabaciones en formato MP3.

Menú de programación



NOTA:

- Los discos con una única pista no podrán ser programados.
- Los discos con grabaciones en formato MP3 no admiten la función de programación.

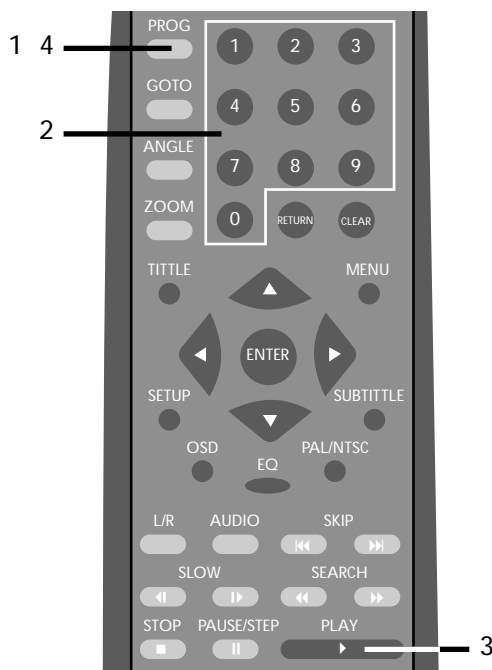

Para la reproducción programada, siga el siguiente proceso:

1. Cuando el reproductor esté en el modo de parada o stop, presione el botón de programación **PROG** y en la pantalla del televisor aparecerá el menú de programación.
2. Mediante el teclado numérico introduzca el número de grabación y pulse el botón de confirmación **ENTER**. Repita el paso 2. para programar todas las grabaciones que desee.
3. Una vez finalizada la programación pulse el botón de reproducción (**▶**) para iniciar la reproducción programada.

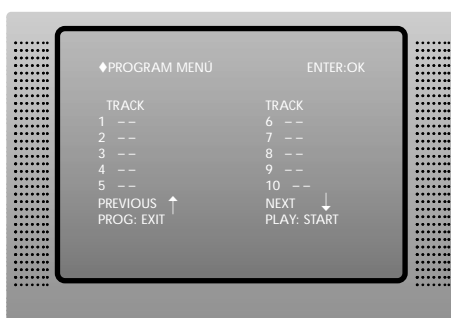

Pulse el botón **PROG** para salir del menú de programación.

4. Cuando el reproductor esté en el modo de parada o stop para iniciar la reproducción programada presione el botón **PROG** y después el botón de reproducción (**▶**).

**NOTA:**

Si apaga el reproductor se borrará la programación.

SUGERENCIAS:

- Utilice los botones del cursor para desplazarse por el menú de programación y así poder modificar o borrar las grabaciones seleccionadas.
- Mediante el botón **CLEAR** podrá borrar la grabación seleccionada.
- Cuando el aparato esté en el modo de reproducción programada utilice los botones (◀◀ o ▶▶) para saltar a la grabación siguiente o retroceder a la grabación anterior.
- Durante la programación también se pueden utilizar los botones del cursor para seleccionar las grabaciones.



Utilice uno de estos botones para seleccionar la grabación siguiente.

Utilice uno de estos botones para seleccionar la grabación anterior.

MODOS DE AUDICIÓN

Este reproductor DVD está equipado con un ecualizador con 6 presintonías, así como 9 modos de audición, mediante el botón **EQ** podrá acceder al menú de configuración del modo audición.

Las distintas opciones que se pueden seleccionar desde el menú de configuración del modo de audición no son válidas para discos con grabaciones en MP3 o cuando esté seleccionada la salida de audio digital DTS o LPCM.

El menú de configuración del modo de audición consta de distintos menús los cuales se seleccionan mediante el botón **EQ**.

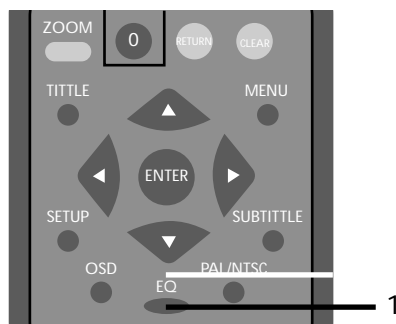

1. Presione el botón **EQ** y en la pantalla del televisor aparecerá el menú de configuración del modo de audición, pulse repetidamente este botón para seleccionar los siguientes menús:

- **Canales múltiples** (sólo para discos DVD)
- **Efecto sonoro**



Todas las opciones disponibles en el menú de configuración del modo de audición sólo afectarán a las salidas de audio estéreo y a las de Dolby Digital AC3 5.1, pero no a las salidas digitales de audio (óptica y coaxial).

MENÚ CANALES MÚLTIPLES

Sólo para discos DVD

Al seleccionar el menú Multicanal, el ecualizador así como los efectos de sonido quedarán anulados.

Presione el botón de confirmación **ENTER** para salir del menú.

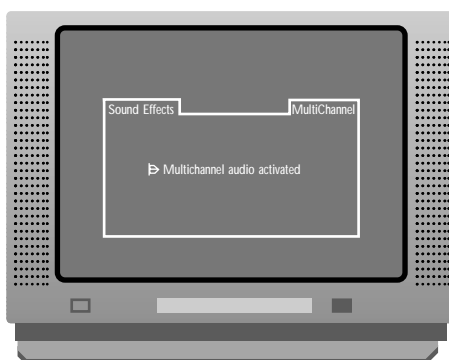

NOTA: cuando el disco DVD vídeo en reproducción tenga el sistema de audio multicanal, el reproductor automáticamente se cambiará a este modo.

El menú multicanal sólo es válido para discos DVD y no se podrá seleccionar cuando sea un disco compacto de música (CD).

Las distintas opciones que se pueden seleccionar desde el menú de configuración del modo de audición no son válidas para discos con grabaciones en MP3 o cuando esté seleccionada la salida de audio digital DTS o LPCM.



EFECTO SONORO

Presione repetidamente el botón **EQ** para seleccionar el menú Efecto sonoro.

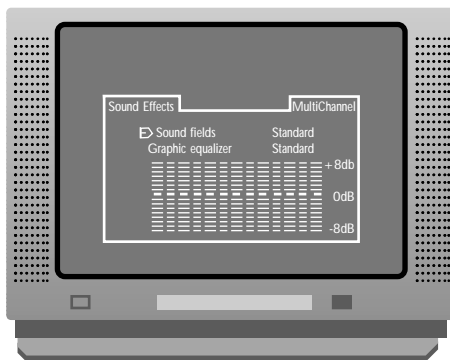

NOTA: la función ecualizador así como los efectos de sonido sólo se aplican a los canales derechos e izquierdo.



Mediante los botones del cursor   podrá seleccionar entre los siguientes modos:

- **Campos de sonido** (efectos de sonido 3D)
- **Ecualizador gráfico** (diversas preecualizaciones)



NOTA: cuando se elige el campo de audición el ecualizador gráfico automáticamente se sitúa en el modo estándar y viceversa.

Cuando seleccione cualquier efecto de sonido o ecualización, solo afectará a los dos canales derecho e izquierdo.

Presione el botón de confirmación  para salir del menú.

Efecto sonoro

Seleccione la opción **Campos de sonido**

Presione los botones del cursor  y  seleccione uno de los siguientes efectos de sonido 3D:

Efectos de sonido:

- Estándar
- Teatro
- Anfiteatro
- En directo
- Concierto
- Iglesia
- Ancho
- Sala conc.
- Estadio

Las distintas opciones que se pueden seleccionar desde el menú de configuración del modo de audición no son válidas para discos con grabaciones en MP3 o cuando esté seleccionada la salida de audio digital DTS o LPCM.

Ecuador gráfico

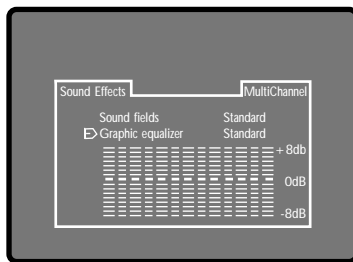

Seleccione la opción **Ecuador gráfico**

Presione los botones del cursor o y seleccione una de las siguientes preecualizaciones:

Preecualizaciones musicales

- | | | |
|----------|---------|---------|
| Estándar | Clásica | Rock |
| Jazz | Popular | Usuario |

Ajustes de usuario

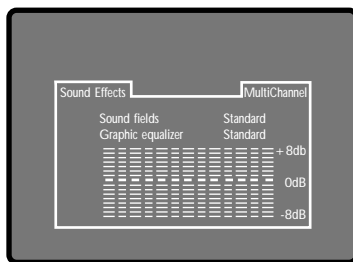

En el modo **Ecuador gráfico** seleccione la opción **Usuario** y presione el botón de confirmación para acceder al menú ajustes de usuario.

Pulse los botones del cursor o para seleccionar el corte de frecuencia deseado.

Mediante los botones del cursor o ajuste el nivel de la frecuencia seleccionada (de -8 dB a +8dB).

Presione el botón **SETUP** para confirmar y salir del menú.

SELECTOR PAL/NTSC



Los discos pueden estar grabados en sistema de vídeo PAL o NTSC, el reproductor lee ambos sistemas.

Para seleccionar el sistema siga los pasos siguientes:

1. El reproductor deberá estar en el modo de parada o stop.
2. Presione el botón **PAL/NTSC** y seleccione el sistema deseado, la pantalla del TV mostrará el sistema elegido.



NOTA: Cada vez que apague y encienda el reproductor el sistema será el preseleccionado de origen.

INFORMACIÓN EN PANTALLA

La función de información en pantalla (OSD) consiste en que al seleccionar las distintas funciones (subtítulos, audio, etc.), o al pulsar el botón **OSD**, en la parte superior de la pantalla del televisor aparecerá una barra con las indicaciones correspondientes.

Durante la reproducción de un disco y mediante la función de información en pantalla podrá comprobar el estado de las distintas opciones. La información en pantalla varía en función del tipo de disco que esté en reproducción (DVD vídeo, CD o MP3).

Al seleccionar una función (subtítulos, audio, etc.) la pantalla mostrará la barra de información en pantalla, transcurridos unos segundos dicha barra de información desaparecerá de la pantalla.

Al pulsar el botón de información en pantalla **OSD**, la barra de información en pantalla permanecerá siempre activa y sólo se desactivará cuando se vuelva a pulsar el mismo botón o se apague el reproductor.

MODO DVD

En el modo DVD la información en pantalla se muestra en dos partes o barras de información. Pulse momentáneamente el botón **OSD** y en la pantalla del televisor aparecerá la barra de información ❶, si vuelve a pulsar este botón aparecerá la segunda barra de información en pantalla ❷.

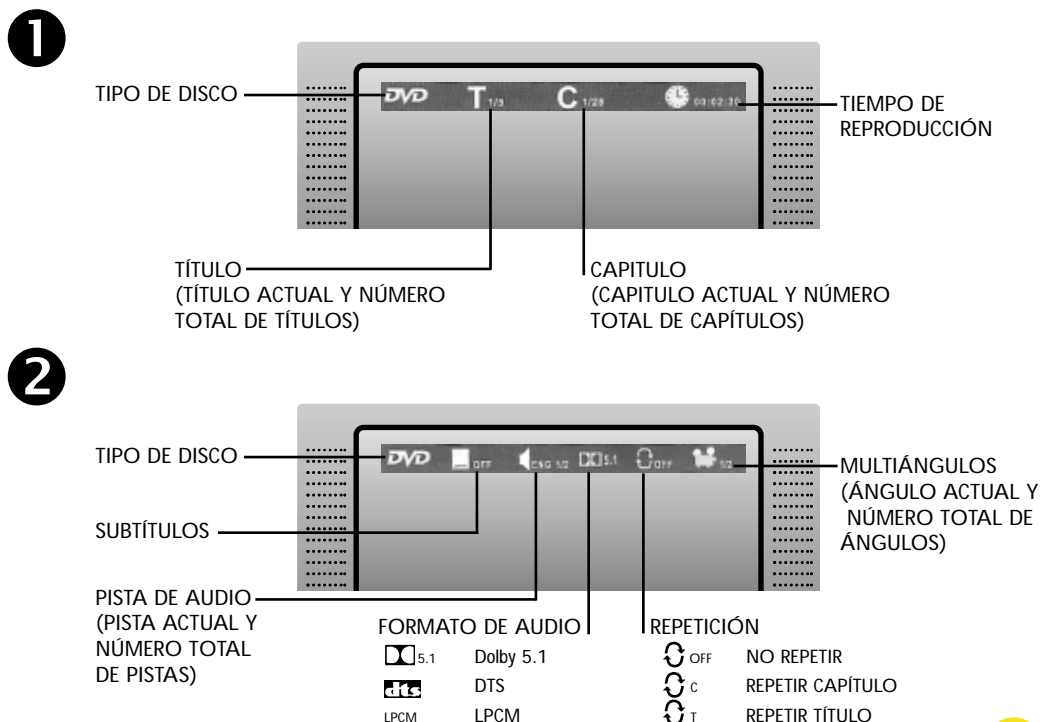

MODO VCD (OPCIONAL)

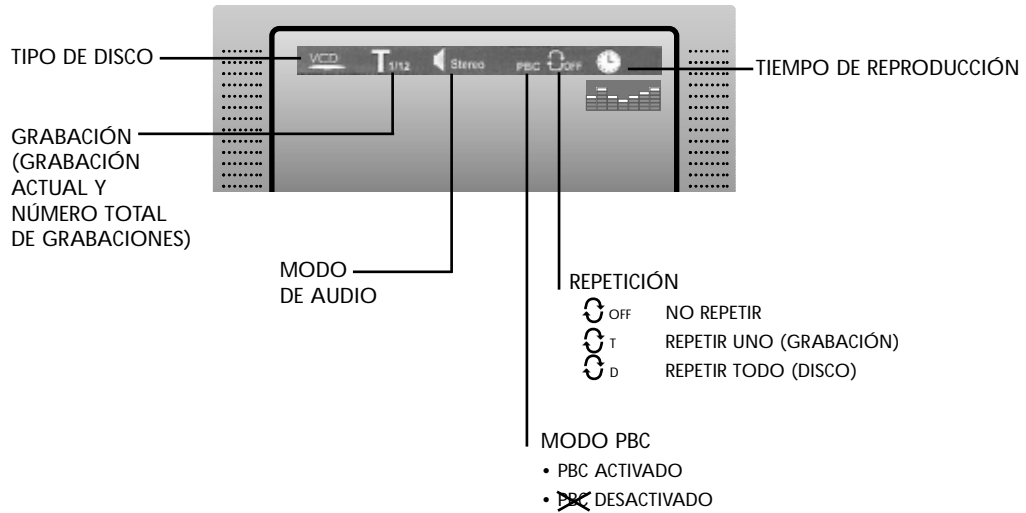

MODO CD

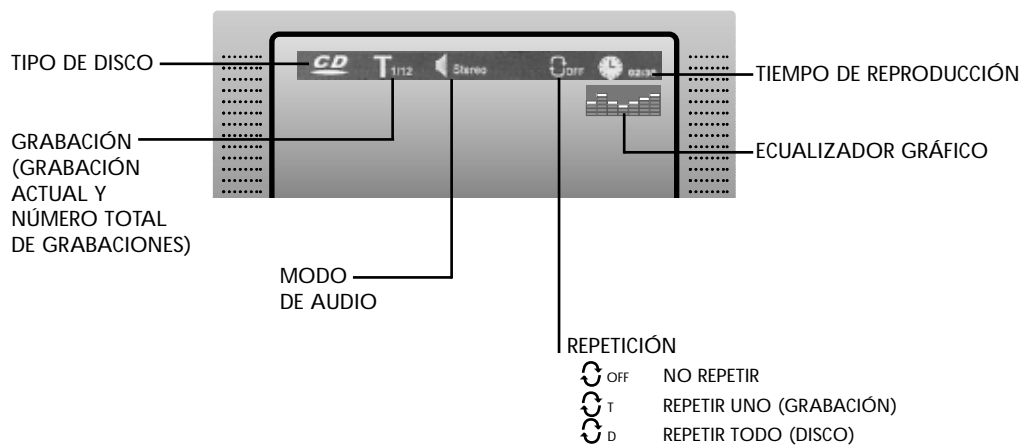

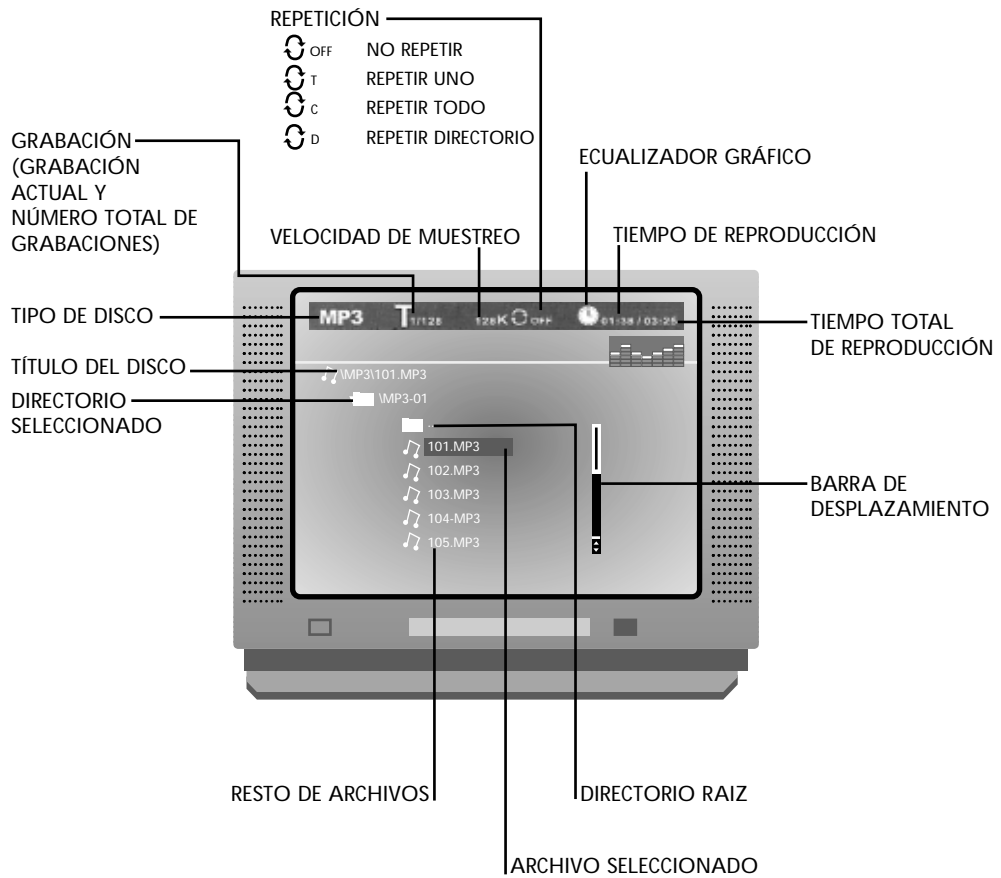

MODO MP3



MENÚ DE CONFIGURACIÓN



Para acceder al menú de configuración el reproductor deberá estar en el modo de parada o stop.

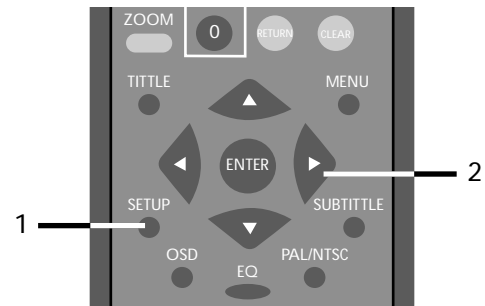

1. Presione el botón **SETUP** para acceder al menú de configuración.
2. Mediante los botones del cursor  o  seleccione la opción deseada:
 - Lenguaje
 - Audio
 - Sistema



MENÚ LENGUAJE

Una vez seleccionado el menú **Lenguaje**, pulse los botones del cursor  o  para seleccionar las distintas opciones, después presione el botón de confirmación .

- Lenguaje OSD
- Audio
- Subtítulo
- Idioma del menú

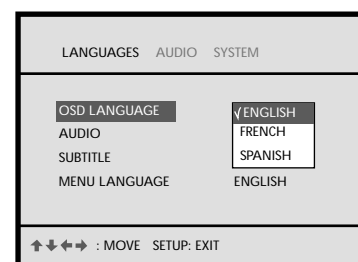

LENGUAJE OSD



Mediante este menú podrá elegir el idioma de los mensajes que aparecen en la pantalla del televisor.

Mediante los botones del cursor  o  elija el idioma deseado y pulse el botón de confirmación .

Pulse el botón **SETUP** para salir del menú de configuración.

AUDIO

Este menú le permitirá elegir el idioma de la pista de audio.

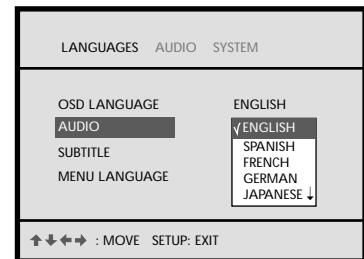

Mediante los botones del cursor  o  elija el idioma deseado y pulse el botón de confirmación .

Pulse el botón **SETUP** para salir del menú de configuración.



SUBTÍTULO

Mediante este menú podrá elegir el idioma de los subtítulos.

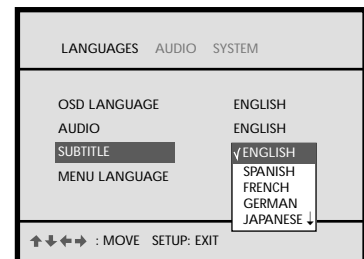

Presione los botones del cursor  o  y elija el idioma deseado. Pulse el botón de confirmación .

Pulse el botón **SETUP** para salir del menú de configuración.



IDIOMA DEL MENÚ



Este menú le permitirá elegir el idioma de entre los disponibles en el disco DVD.

Mediante los botones del cursor  o  elija el idioma deseado y pulse el botón de confirmación .

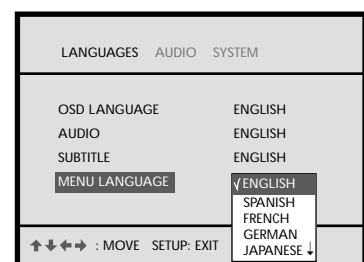
Pulse el botón **SETUP** para salir del menú de configuración.



MENÚ AUDIO

Una vez seleccionado el menú **Audio**, pulse los botones del cursor  o  para seleccionar las distintas opciones, después presione el botón de confirmación .

- Salida digital
- Config. altavoces

SALIDA DIGITAL

Cuando seleccione la salida digital (óptica o coaxial), elija el formato más adecuado (Bitstream o LPCM) con el fin de obtener los mejores resultados dependiendo del amplificador-receptor que utilice.

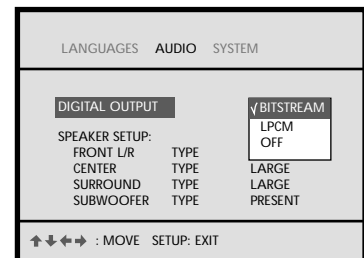

Mediante los botones del cursor  o  elija la salida digital deseada y pulse el botón de confirmación .

Pulse el botón **SETUP** para salir del menú de configuración.



Estado inicial: Bitstream.



NOTA: Cuando no utilice la salida digital deberá desactivarla (OFF) con el fin de evitar posible interferencias.



CONFIG. ALTAVOCES

Cuando utilice la modalidad de audio Dolby Digital AC3 (5.1), deberá configurar las salidas de audio de los altavoces.

Mediante los botones del cursor  o  seleccione la salida de audio correspondiente al altavoz que desea configurar.

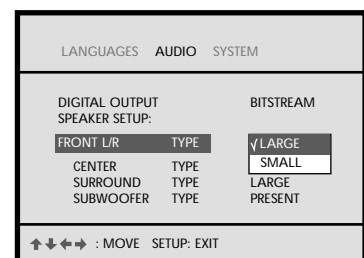
- Delantero I/D
- Central
- Periférico
- Subwoofer





Presione el botón de confirmación  y mediante los botones del cursor  o  seleccione la opción deseada. Dependiendo del tipo de altavoz podrá elegir entre las siguientes opciones:

- Ninguno
- Pequeño
- Grande
- Presente

Pulse el botón de confirmación  para continuar. Presione el botón **SETUP** para salir del menú de configuración.

Estado inicial: Todos los altavoces configurados en el tamaño grande y el subwoofer presente.



MENÚ SISTEMA

Una vez seleccionado el menú **Sistema**, pulse los botones del cursor  o  para seleccionar las distintas opciones, después presione el botón de confirmación .

- Salida vídeo
- Pantalla de TV
- Nivel de clasific.

SALIDA VÍDEO

El reproductor dispone de cuatro salidas de vídeo: Vídeo compuesto (siempre activa), Scart (AV, R-G-B), S-vídeo y componentes de vídeo (Y, Cb, Cr). El reproductor dispone de la salida scart (AV, R-G-B) preseleccionada de origen.

Mediante los botones del cursor  o  elija la salida de vídeo deseada.

- Y Cb Cr (componentes de video)
- S-vídeo
- RGB (Scart o euroconector)

Pulse el botón de confirmación  para continuar.

Presione el botón **SETUP** para salir del menú de configuración.

Estado inicial: Salida de vídeo compuesto y Scart.

PANTALLA DE TV

El reproductor dispone de tres formatos de imagen: 4:3 PS (Pan Scan), 4:3 LB (Letter Box) y 16:9.

4:3 LB: (Letter Box) indica que la película se mostrará con unas barras negras en la parte superior e inferior de la pantalla del televisor.

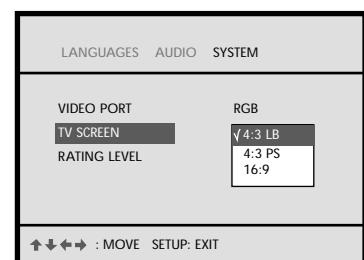
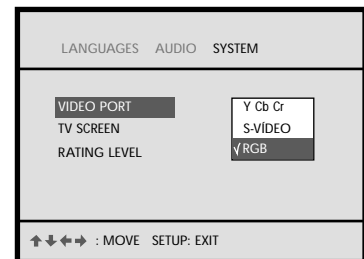

4:3 PS: (Pan Scan) indica que la película ocupa toda la pantalla, aunque algunas partes a derecha e izquierda puede que no se vean. La película se enfocará en la parte central de la imagen.

Mediante los botones del cursor  o  elija el formato de imagen deseado.

- 4:3 LB
- 4:3 PS
- 16:9

Pulse el botón de confirmación  para continuar. Presione el botón **SETUP** para salir del menú de configuración.

Estado inicial: Formato 4:3 LB (Letter Box).



NOTA: No todos los discos soportan el formato 4:3 PS (Pan Scan), por lo que aparecerá en el formato 4:3 LB (Letter Box) aunque se haya seleccionado el formato 4:3 PS (Pan Scan).

NIVEL DE CLASIFIC.

Los discos DVD tienen asignado un nivel de clasificación o censura el cual va de 1 a 8.

El reproductor dispone de un nivel de clasificación el cual se puede modificar. Si el nivel de clasificación del lector está en el parámetro 8, reproducirá todos los discos, pero si está situado por debajo, solo reproducirá aquellos con un parámetro inferior o igual.

Seleccionada la opción **Nivel de clasific.** y después de pulsar el botón de confirmación  la pantalla del televisor mostrará el mensaje:

Introducir contraseña ◆◆◆◆



Mediante el teclado numérico introduzca los cuatro dígitos correspondientes a la contraseña. Recuerde que si no ha cambiado la contraseña esta será **7890**.

Si la contraseña introducida es errónea automáticamente retrocederá al menú anterior.

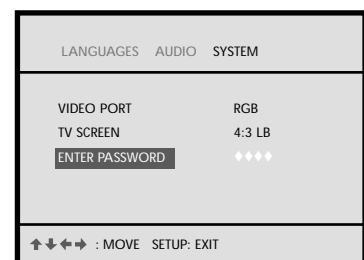
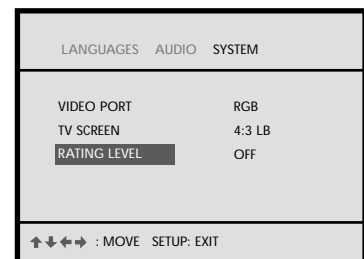

NOTA: El reproductor DVD viene de origen con la siguiente contraseña: 7890.



Una vez introducida la contraseña correcta y mediante los botones del cursor  o  seleccione un nivel de clasificación deseado o el cambio de la contraseña.

Pulse el botón de confirmación  para continuar.

Presione el botón **SETUP** para salir del menú de configuración.

Estado inicial: Nivel de clasificación apagado.

Cambio de la contraseña

Una vez seleccionada la opción contraseña nueva pulse el botón de confirmación  y la pantalla mostrará la siguiente indicación:

Contraseña nueva - - - -

Mediante el teclado numérico introduzca los cuatro dígitos correspondientes a la nueva contraseña.

Pulse el botón de confirmación  para continuar.

Presione el botón **SETUP** para salir del menú de configuración.

Estado inicial: Contraseña número **7890**.

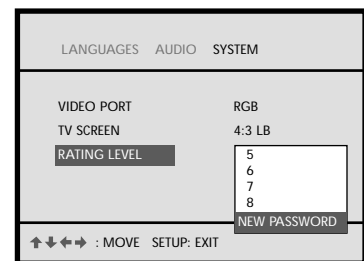
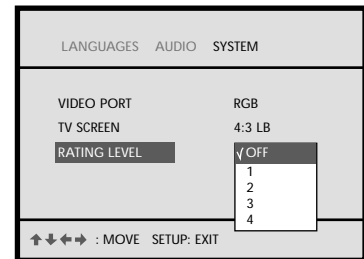

SOLUCIÓN DE PROBLEMAS

Si el reproductor no funciona correctamente, puede que se haya olvidado algo sencillo, compruebe en primer lugar los siguientes puntos.

SÍNTOMA	PROCEDIMIENTO
El aparato no enciende	<ul style="list-style-type: none"> • Compruebe que el aparato esté enchufado. • Compruebe que el botón de encendido/apagado está en la posición de encendido
El disco no se puede leer	<ul style="list-style-type: none"> • Si aparece el mensaje No hay disco, inserte un disco. • Asegúrese que la carátula esté hacia arriba. • El formato del disco no es compatible con el reproductor. Revise el código de zona. • El disco puede estar dañado o sucio, limpie el disco o pruebe con otro disco. • Se ha producido condensación en las lentes, quite el disco, apague el reproductor y espere una hora.
No hay imagen	<ul style="list-style-type: none"> • Verifique que el televisor esté encendido y la entrada de video selec. • Compruebe la conexión de vídeo y verifique el estado del cable de vídeo. • Limpie el disco.
Imagen distorsionada	<ul style="list-style-type: none"> • El disco puede estar dañado o sucio, limpie el disco o pruebe con otro disco. • Compruebe los ajustes de color, brillo y contraste del televisor. • Si ha conectado un vídeo entre el reproductor DVD y el TV, conecte el reproductor DVD directamente al televisor.
La imagen no abarca toda la pantalla	<ul style="list-style-type: none"> • Compruebe el formato de la imagen. • Seleccione el formato de la imagen en el menú de disco.
Si aparece el símbolo !  en la pantalla del TV	<ul style="list-style-type: none"> • El disco puede estar dañado o sucio, limpie el disco o pruebe con otro disco.
No se puede saltar los capítulos ni avanzar o retroceder	<ul style="list-style-type: none"> • Algunos discos están programados para que las funciones de salto de capítulos o de avance no funcionen. Especialmente en la sección de ADVERTENCIA. • La función de salto de capítulos no funciona en los discos de un único capítulo.

SÍNTOMA	PROCEDIMIENTO
No hay sonido o falta sonido en algún canal	<ul style="list-style-type: none"> • Compruebe que el televisor o el amplificador han sido enchufados correctamente, están en la posición de encendido y seleccionadas las entradas correspondientes. • Compruebe las conexiones de audio. • Seleccione otra pista de audio del disco, presione el botón AUDIO para acceder al menú correspondiente. • Compruebe si en la televisión o el amplificador está activada la función silenciador. • Durante el avance y el retroceso (rápido o lento) no habrá sonido.
No hay sonido surround	<ul style="list-style-type: none"> • Si la salida digital ha sido seleccionada: <ul style="list-style-type: none"> - Pulse el botón SETUP - Seleccione la opción "AUDIO" - Elija la opción "SALIDA DIGITAL" - Seleccione el tipo de salida digital "Bitstream o LPCM" - Presione el botón SETUP • Si ha seleccionado la opción Dolby Digital AC3 (5.1): <ul style="list-style-type: none"> - Pulse el botón SETUP - Seleccione la opción "AUDIO" - Elija la opción "CONFIG. ALTAVOCES" - Verifique que los altavoces instalados han sido activados. • Verifique que el amplificador está encendido y la correspondiente entrada de audio esté seleccionada.
No hay sonido o sólo reproduce ruido en un disco con grabaciones en formato MP3	<ul style="list-style-type: none"> • Cuando el disco contiene grabaciones en formato MP3 y archivos de datos, aplicaciones, etc. para ordenador, puede suceder que el reproductor lea estos archivos produciendo ruidos o permaneciendo en silencio (sin sonido). • Compruebe el disco y si todas las grabaciones están en formato MP3, pruebe con distintas grabaciones del mismo.
El mando a distancia no funciona	<ul style="list-style-type: none"> • Evite o retire los obstáculos que puedan interferir entre el mando a distancia y el reproductor, y dirija el mando a distancia directamente hacia la zona del sensor situada en la parte delantera del reproductor. • Verifique la polaridad de las pilas en el mando a distancia. • Compruebe o cambie las pilas del mando a distancia..

ESPECIFICACIONES TÉCNICAS

ALIMENTACIÓN DE CORRIENTE

Tensión de la red	220...240 V ~ 50/60 Hz
Consumo	25 W máx
Normas de seguridad CE	EMC y LVD

CARGADOR

Tipo de láser	Semiconductor
Diámetro del disco	12 cm / 8 cm
Compatible con discos	CD CD-R CD-RW Mp3 de audio VCD (opcional)

VÍDEO

Decodificador	MPEG-2
Resolución	720 x 576
Convertidor señal digital-analógica	10 Bits
Formatos de imagen	4:3 (P&Scan y LB) / 16:9
Salidas	Vídeo compuesto, S-vídeo, Scart (AV, R-G-B) y componentes de vídeo (Y, Cb, Cr)

AUDIO

Decodificador	MPEG 1, Dolby Digital (AC3)
Salida digital	DTS

CONVERTIDOR SEÑAL DIGITAL-ANALÓGICA

Conversión	24 Bits / 96 KHz
Nivel de salida	Vídeo: 1 Vpp (75 Ω) Audio (estéreo): 2 Vpp Audio (AC3 5.1): 0,5 Vpp
Coefficiente de distorsión total	< 0,04%
Relación señal/ruido	> 92 dB
Salidas analógicas	Scart, estéreo (2) y AC-3 (6)
Salidas digitales	SPDIF coaxial y óptica

ESPECIFICACIONES MECÁNICAS

Dimensiones 430 x 300 x 58 mm (l, a, alto)

Peso 3,1 Kg

Especificaciones técnicas sujetas a cambio sin previo aviso.

Este producto cumple con las Directivas Europeas 89/336/CEE (EMC) relativa a la Compatibilidad Electromagnética y la 73/23/CEE (LVD) en materia de seguridad eléctrica de baja tensión.

“Mx Onda” y su logotipo son marcas registradas de Mx Onda, S.A.

MX ONDA, S.A.
CARRETERA N-I, KM 31,7
28750 SAN AGUSTÍN DE GUADALIX (MADRID)
e-mail asistencia técnica: mxsat@mxonda.es
<http://www.mxonda.es>