

## Precauciones de seguridad



**PRECAUCIÓN**  
**RIESGO DE DESCARGA ELÉCTRICA**



**PRECAUCIÓN:** PARA REDUCIR EL RIESGO DE DESCARGA ELÉCTRICA NO RETIRE LA CUBIERTA (O PARTE POSTERIOR) EN EL INTERIOR NO HAY PIEZAS REPARABLES POR EL USUARIO SOLICITE AYUDA A PERSONAL DE SERVICIO CUALIFICADO



Este rayo con una flecha en el dibujo dentro de un triángulo equilátero pretende alertar al usuario de la presencia de voltaje peligroso no aislado dentro de la carcasa del producto que puede tener la magnitud suficiente para constituir un riesgo de sacudida eléctrica para las personas.



El signo de exclamación dentro de un triángulo equilátero pretende alertar al usuario de la presencia de importantes instrucciones (de servicio) de funcionamiento y mantenimiento en la información que acompaña al producto.

**ADVERTENCIA:** PARA REDUCIR EL RIESGO DE INCENDIOS O DESCARGAS ELÉCTRICAS, NO EXPONGA ESTE PRODUCTO A LA LLUVIA NI A LA HUMEDAD.

**ADVERTENCIA:** No instale el equipo en un espacio cerrado, como en una estantería o mueble similar.

CLASS 1 LASER PRODUCT  
KLASSE 1 LASER PRODUKT  
LUOKAN 1 LASER LAITE  
KLASS 1 LASER APPARAT  
CLASSE 1 PRODUIT LASER

### PRECAUCIÓN:

Esta grabadora de DVD utiliza un Sistema láser.

Para garantizar un uso adecuado de este producto, lea detenidamente

el manual y guárdelo para futura referencia, en caso de que la unidad necesite mantenimiento, póngase en contacto con un servicio autorizado (consulte procedimiento de servicio).

El uso de los controles, ajustes o la realización de procedimientos diferentes de los especificados aquí pueden provocar una exposición peligrosa a la radiación.

Para evitar una exposición directa al haz del láser, no intente abrir la carcasa. La radiación del láser es visible al abrir. NO MIRE FIJAMENTE EL HAZ.

**PRECAUCIÓN:** No deberá exponerse el aparato a agua (goteo o salpicadura), ni colocar sobre el mismo objetos con líquido, como jarrones.



Este producto se ha fabricado en cumplimiento de los requisitos sobre interferencias de radio de la DIRECTIVA 89/336/CEE, 93/68/CEE y 73/23/CEE.



### NOTAS SOBRE EL COPYRIGHT:

La ley prohíbe la copia, transmisión, exhibición, transmisión por cable, la reproducción en público y el alquiler de material con copyright sin permiso del autor.

Este producto dispone de la función de protección contra copia desarrollada por Macrovision. Algunos discos disponen de señales de protección contra copia. Al grabar y reproducir las imágenes de dichos discos en una videograbadora, aparecerá ruido de imagen.

Este producto incorpora tecnología de protección del copyright amparada por demandas de patentes de EE.UU. y otros derechos de propiedad intelectual de Macrovision Corporation y otros propietarios. El empleo de dicha tecnología debe contar con la autorización de Macrovision Corporation y es únicamente para uso doméstico y otros usos de visualización limitados, a menos que Macrovision Corporation autorice lo contrario. Está prohibida la ingeniería inversa o desmontaje de la unidad.

**NÚMERO DE SERIE:** El número de serie se encuentra en la parte posterior de esta unidad. Este número es único en esta unidad y no está disponible en otras. Le recomendamos que anote los datos que se le piden y que guarde esta guía como un documento permanente de su compra.

Nº del modelo. \_\_\_\_\_

Nº de serie. \_\_\_\_\_

### SHOWVIEW®

SHOWVIEW es una marca registrada por Gemstar Development Corporation.

El sistema SHOWVIEW está fabricado bajo licencia de Gemstar Development Corporation.

# Índice

## INTRODUCCIÓN

Precauciones de seguridad	293
Índice	294-295
Información general	296-301
Discos grabables	296
Discos reproducibles	296
Términos relacionados con los discos	297
• Tipos de CDs de vídeo	297
Acerca de los símbolos	297
Acerca de los discos DVD+R y DVD+RW	298
Acerca de la grabación de un DVD	299
• Tipos de disco y formatos de grabación, modos y ajustes	299
• Notas para la grabación	299
• Grabación de canales de TV de audio	300
• Restricciones en la grabación de vídeo	300
• Copyright	300
Parámetros de funcionamiento del mando a distancia	300
Instalación de las pilas en el mando a distancia	300
Reinicie la grabadora	300
Precauciones	301
• Manejo de la unidad	301
• Limpieza de la unidad	301
Notes on Discs/Notas sobre los discos	301
• Manejo de los discos	301
• Almacenamiento de los discos	301
• Limpieza de los discos	301
Panel frontal	302
Ventana de presentación de las funciones	303
Generalidades del mando a distancia	304
Panel posterior	305

## CONEXIÓN

Conexiones	306-309
Conexión a la antena	306
Conexiones al televisor	306
Conexión a una caja de conexiones o receptor de satélite	307
Conexión a una caja descodificadora externa	307
Conexión a un amplificador	308
Conexiones adicionales de audio/vídeo (A/V) a la grabadora	309
Conexión a una videocámara digital	309
Antes del funcionamiento	310-323
Ajustes iniciales	310
Funcionamiento general	310
General	310-314
• Auto Programación	310
• Editar programa	311-312
• Ajuste automático del reloj	313
• Ajuste manual del reloj	313
• Aspecto TV	313
• Aspecto VCR Play	313
• Sistema VCR Play	314
• Conexión AV2	314
• Progressive Scan (Escaneo progresivo)	314
• Ajuste de la fábrica	314
Language (Idioma)	314
• Idioma de pantalla	314
• Idioma del disco	314
Audio	315
• Dolby Digital	315
• DTS	315
• MPEG	315
• Muestra de Freq.	315
• DRC (Control de Gama Dinámica)	315
• Vocal (Voz)	315
Bloqueo (Control paterno)	316-317
• Fijar contraseña	316
• Índice	316
• Código regional	317
Grabación	317-318
• Modo Disc Record (Ajuste del modo de grabación)	317
• Modo VCR Record	317
• Sistema de grabación de vídeo	318
• DV Record Audio	318
• Auto Capítulo	318
Disco	318-320
• Formatear disco	318
• Finalizar	319
• Disco Label	319
• Protección del disco	320
• PBC (Control de la reproducción)	320
• Reproducción automática	320
Explicación general de los mensajes en pantalla	321-323
• Visualización de información en pantalla	321-323
• Visualización de información mientras vemos la TV	321
• Cambiar canales de TV	321
• Cambiar canales de audio en la TV	321

## REPRODUCCIÓN

### Funcionamiento de un DVD y CD de vídeo . . . 324-327

- Reproducción de DVD o CD de vídeo . . . . . 324
- Características generales . . . . . 324
  - Moverse hasta otro TÍTULO . . . . . 324
  - Moverse hasta otro CAPÍTULO/PISTA . . . 324
  - Búsqueda . . . . . 324
  - Reproducción de imágenes fijas y fotograma a fotograma . . . . . 324
  - Cámara lenta . . . . . 325
  - Aleatoria . . . . . 325
  - Repetición . . . . . 325
  - Repetición A-B . . . . . 325
  - Búsqueda por tiempo . . . . . 325
  - Zoom . . . . . 326
  - Búsqueda de marcas . . . . . 326
  - Comprobación del contenido de los discos de vídeo DVD: Menús . . . . . 326
  - Menú del título . . . . . 326
  - Menú del disco . . . . . 326
  - Ángulo de la cámara . . . . . 326
  - Cambio de la banda sonora del audio. . . 326
  - Cambio del canal de audio . . . . . 327
  - Envolvente en 3D . . . . . 327
  - Subtítulos . . . . . 327
  - Localización de ubicaciones en un Disco . 327
  - Estado de la última memoria . . . . . 327

### Funcionamiento de CD de audio y MP3 . . . . 328-329

- Reproducción de un CD de audio o disco MP3 . 328
- Opciones del menú Musica . . . . . 328
  - Pausa . . . . . 329
  - Moverse hasta otra pista . . . . . 329
  - Repetir pista/todo (carpeta)/desactivado . 329
  - Aleatoria . . . . . 329
  - Cambio del canal de audio . . . . . 329
  - Búsqueda . . . . . 329
  - Repetición A-B . . . . . 329
- Notas sobre las grabaciones en MP3. . . . . 329

### Repetición programada con CD de audio y MP3 . 330

### Reproducción de discos JPEG . . . . . 331

- Visionar un DISCO JPEG . . . . . 331
  - Saltar imágenes . . . . . 331
  - Rotar imágenes . . . . . 331
  - Visionar presentaciones en diapositivas.. 331
  - Notas sobre las grabaciones en JPEG . . 331

### Reproducción de cinta en modo VÍDEO . . . 332

- Preparación . . . . . 332
- Reproducción normal . . . . . 332
  - Control de ajuste de imagen . . . . . 332
- Efectos especiales durante la reproducción. . 332
  - Búsqueda . . . . . 332
  - Foto fija y reproducción fotograma a fotograma . . . . . 332
  - Cámara lenta . . . . . 332
  - Función counter memory . . . . . 332

## GRABACIÓN

### Grabación básica . . . . . 333-334

- Grabación básica desde un televisor. . . . . 333
- Grabación temporizada instantánea . . . . . 333
- Copiar de DVD a VÍDEO. . . . . 334
- Copiar del VÍDEO al DVD . . . . . 334

### Grabación temporizada . . . . . 335

### Tiempos de grabación con el sistema ShowView® . 336

- Comprobación de los datos de la grabación temporizada . . . . . 336
- Cancelación de un grabación temporizada . . 336
- Detener una grabación temporizada en progreso 336
- Solución de problemas durante la grabación temporizada . . . . . 336

### Grabación desde una entrada externa. . . . . 337-338

- Grabación desde componentes externos. . . . 337
- Grabación desde una videocámara digital . . 337
- Qué es un DV? . . . . . 338
  - Mensajes relacionados con DV. . . . . 338
  - Solución de problemas . . . . . 338

## EDICIÓN

### Menú de Lista de Títulos y lista de capítulos 339-340

- Usar el menú Lista de Títulos [+RW] . . . . . 339
- Usar el menú Lista de Capítulos [+RW] . . . . 339
- Usar el menú Lista de Títulos [+R] . . . . . 340
- Usar el menú Lista de Capítulos [+R] . . . . . 340

### Edición de Títulos y Capítulos . . . . . 341-344

- Agregar marcadores de capítulo . . . . . 341
- Borrar un título . . . . . 341
- Nombrar un título . . . . . 342
- Combinar dos capítulos en uno. . . . . 342
- Proteger un título . . . . . 343
- Ocultar un título / capítulo . . . . . 344
- Dividir un título en dos . . . . . 344



### Información adicional . . . . . 345

- Limpieza de la grabación . . . . . 345
- Grabación sobrescribiendo . . . . . 345
- Visualización del menú Lista de Títulos visualizados en otras grabadoras de DVD o reproductores . . . . . 345
- Reproducción de sus grabaciones en otros reproductores de DVD (finalización del disco) 345

## REFERENCIA

- Lista de código de idioma . . . . . 346
- Lista de códigos del país. . . . . 347
- Solución de problemas . . . . . 348-349
- Especificaciones . . . . . 350

## Acerca de los símbolos del disco para las instrucciones

-  Indica los peligros potenciales de ocasionar daños a la propia unidad u otro material.
-  Indica las características de funcionamiento especiales de esta unidad.
-  Indica consejos que hagan la tarea más sencilla.

## Información general

### Discos grabables



DVD+ReWritable

**DVD+RW (Disco de Vídeo Digital + Regrabable):** Sobre estos discos puede grabarse una y otra vez repetidamente. Pueden borrarse las grabaciones y, a continuación podrá grabar de nuevo en el mismo disco.



DVD+R

**DVD+R (Disco de Vídeo Digital + Regrabable):** Sobre estos discos puede grabarse sólo una vez. Una vez que finalice un DVD+R, no podrá volver a grabar sobre él ni editarlo de ningún modo.



#### Notas

- Esta grabadora no puede grabar discos CD-R o CD-RW.
- Puede que no se reproduzcan los discos DVD-R/RW, DVD+R/RW y CD-R/RW grabados con un ordenador personal o una grabadora de DVD o CD si el disco está dañado o sucio, o si hay restos de condensación en la lente de la grabadora.
- Si graba un disco con un ordenador, incluso si lo hace en un formato compatible, hay casos en los que no se puede reproducir debido a los ajustes del programa usado para crear el disco. (Consulte al editor del programa para mayor información).
- La compañía no tienen ninguna responsabilidad de compensar por los contenidos que deberían haber sido grabados, ni por cualquier pérdida o daño (ej. pérdida de beneficios, o interrupción del negocio) que puede resultar de un mal funcionamiento de esta grabadora (no graba/edita según lo previsto). Los problemas que se presentan en las siguientes situaciones están incluidos.
  - Cuando un disco DVD, grabado en esta grabadora, se utilice en una grabadora de DVD de otro fabricante, o sea utilizado (insertado, reproducido, grabado o editado) en la unidad de DVD de un ordenador personal.
  - Cuando un DVD haya sido utilizado como se ha mencionado, se utiliza de nuevo en esta grabadora.
  - Cuando un disco DVD, grabado en una grabadora de DVD de otro fabricante o en un ordenador persona, se utiliza la unidad de DVD.

### Discos reproducibles



DVD  
(disco de 8 cm/12 cm)



CD de vídeo (VCD)  
(disco de 8 cm/12 cm)



CD de audio  
(disco de 8 cm/12 cm)

Esta unidad, además, también puede reproducir discos DVD-R/DVD-RW, discos DVD+R/DVD+RW, discos CD-R/CD-RW que contengan títulos de audio, ficheros MP3, ficheros JPEG, SVCD y CDs de imágenes tipo Kodak.



#### Notas

- Dependiendo del estado del equipo de grabación o del propio CD-R/RW (o DVD±R/±RW), algunos discos CD-R/RW (o DVD±R/±RW) no se pueden reproducir en esta unidad.
- No adhiera etiquetas ni adhesivos a ninguna cara (cara etiquetada o grabada) de los discos.
- No utilice discos compactos de formas irregulares (p.ej., con forma de corazón u octagonales). Si lo hace, pueden producirse fallos de funcionamiento.

#### Código de región de la grabadora de DVD y discos DVD

Esta grabadora está diseñada y fabricada para la reproducción de DVD codificados con código de región 2.



El código de región especificado en las etiquetas de ciertos discos DVD indica el tipo de grabadora de DVD que puede reproducirlos. Esta unidad puede reproducir solamente discos DVD con el código 2 o ALL. Si intenta reproducir discos de otro tipo, la pantalla del televisor mostrará el mensaje "No es posible ver el título porque el código de región es incorrecta." Es posible que algunos discos DVD no presenten ninguna etiqueta de código de región, aunque su reproducción esté prohibida por límites de zona.



#### Notas sobre discos DVD y CDs de vídeo

Es posible que ciertas operaciones de reproducción de los discos DVD y CDs de vídeo estén expresamente determinadas por los fabricantes de software. Puesto que esta unidad reproduce discos DVD y CDs de vídeo de acuerdo con el contenido del disco diseñado por el fabricante de software, es posible que no pueda disponerse de ciertas funciones de reproducción de la unidad, o que se hayan añadido otras funciones. Consulte también las instrucciones suministradas con los discos DVD y CDs de vídeo. Es posible que ciertos discos DVD fabricados con finalidades de uso comercial no puedan reproducirse en la unidad.

## Información general (continuación)

### **Términos relacionados con los discos**

#### **Título (sólo DVD)**

El contenido principal de la película o contenido de funciones acompañante o álbum de música.

A cada título se le asigna un número de referencia de título que le permite localizarlo fácilmente.

#### **Capítulo (sólo DVD)**

Secciones de una imagen o de una pieza musical menores que los títulos. Un título se compone de uno o varios capítulos.

A cada capítulo se le asigna un número, que le permite localizar el capítulo que se desee. Puede que no se pueda poner etiqueta a algún capítulo, dependiendo del disco.

#### **Pista (sólo CDs de vídeo y CDs de audio)**

Secciones de una imagen o de una pieza musical en un CD de vídeo o CD de audio. A cada pista se le asigna un número que permite localizar la pista que se desee.

#### **Escena**

En un CD de vídeo con funciones de PBC (control de reproducción), las imágenes con movimiento y las imágenes fijas se dividen en secciones llamadas "escenas". Cada escena disponible aparece en el menú Scene y se le asigna un número de escena, permitiéndole localizar la escena que desea.

Una escena puede componerse de una o varias pistas.

### **Tipos de CDs de vídeo**

Hay dos tipos de CDs de vídeo:

#### **CDs de vídeo equipados con PBC (versión 2.0)**

Las funciones PBC (control de reproducción) le permiten interactuar con el sistema mediante menús, funciones de búsqueda u otras operaciones típicas con ordenador. Además, pueden reproducirse imágenes fijas de alta resolución si se incluyen en el disco.

#### **CDs de vídeo equipados con PBC (versión 1.1)**

Funcionan del mismo modo que los CDs de vídeo, estos discos permiten la reproducción de imágenes de vídeo, así como sonido, pero no están equipadas con PBC.



### **Acerca de los símbolos**

#### **Acerca de la indicación del símbolo**

Puede que se visualice "  " en la pantalla del televisor durante el funcionamiento. Este icono significa que la función que se explica en este manual del usuario no está disponible en ese disco específico.

#### **Acerca de los símbolos del disco para las instrucciones**

Una sección cuyo título tiene uno de los siguientes símbolos que son sólo de aplicación para aquellos discos representados con el símbolo.

Muchas funciones de esta grabadora dependen del modo de grabación. Uno o más de los símbolos (  ,  ) aparecen detallados junto a cada función en este manual de modo que se pueda ver en un golpe de vista si es relevante para el disco que se ha cargado.

-  Discos DVD+R
-  Discos DVD+RW
-  Disco DVD-Vídeo
-  CDs de vídeo
-  CDs de audio
-  Discos MP3
-  Discos JPEG
-  Cinta VHS.

El disco DVD finalizado es un disco DVD-vídeo

## Información general (continuación)

---

### **Acerca de los discos DVD+R y DVD+RW**

#### **En qué se diferencian los discos DVD+R y los DVD+RW?**

La diferencia esencial entre un DVD+R y un DVD+RW estriba en que un DVD+R es un formato sobre el cual sólo se puede grabar una vez, mientras que el DVD+RW es un formato regrabable/borrable. Podrá regrabar/borrar un disco DVD+RW aproximadamente 1.000 veces. Modo de grabación en un DVD+RW

#### **DVD+RW mode recording**

- Disponibles 4 ajustes de tiempo de grabación/calidad de imagen (XP, SP, LP, EP).
- Se pueden reproducir en reproductores de DVD estándar.
- El contenido editado se puede reproducir en reproductores de DVD estándar una vez finalizado.
- En el modo de grabación DVD+R se pueden editar el título/capítulo de las grabaciones.

#### **DVD+R mode recording**

- Disponibles 4 ajustes de tiempo de grabación/calidad de imagen (XP, SP, LP, EP).
- Se pueden reproducir en reproductores de DVD estándar una vez finalizado.
- Cualquier contenido editado de un disco DVD+R no será compatible en reproductores estándar de DVD. (Ocultar, combinar capítulos, marca de capítulo agregada, etc)
- Prestaciones de edición de título/capítulo limitadas

## Información general (continuación)

### Acerca de la grabación de un DVD

#### **Notas**

- Esta grabadora no puede realizar grabaciones en discos CD-R o CD-RW.
- Nuestra empresa no se responsabiliza de los fallos en la grabación debido a corte de alimentación, discos defectuosos o daños de la grabadora.
- La huellas dactilares y pequeños arañazos en el disco pueden afectar a la reproducción y/o rendimiento de la grabación. Cuide los discos.

### Tipos de disco y formatos de grabación, modos y ajustes

Esta grabadora puede reproducir cinco tipos distintos de discos DVD: discos de DVD-Vídeo pregrabados, discos DVD-RW, DVD-R, DVD+RW y DVD+R. El formato de disco de los discos DVD-R es siempre "Video format"—el mismo que los pregrabados. Esto significa que una vez finalizados podrá reproducir un DVD-R en un reproductor de DVD estándar.

### Notas para la grabación

- Los tiempos mostrados de grabación no son exactos debido a que la grabadora usa una compresión de vídeo de velocidad de bits variable. Esto significa que el tiempo exacto de grabación dependerá del material que se está grabando.
- Cuando se grabe un programa de TV, si la recepción es baja o la imagen contiene interferencias, los tiempos de grabación se acortarán.
- Si graba imágenes fijas o sólo audio, el tiempo de grabación podrá alargarse.
- Los tiempos de grabación y tiempo restante mostrados puede que no cuadren siempre exactamente con la longitud del disco.
- El tiempo de grabación disponible puede reducirse si edita en exceso un disco.
- La grabación sobrescribiendo está disponible en discos DVD+RW .

Tipo de disco	Formato de disco	Modo de grabación	Funciones
DVD-Vídeo	Formato de vídeo	n/a	Sólo reproducción
DVD+RW	Formato de vídeo +RW	DVD+RW	Reproducción, grabación limitada, edición de títulos/capítulos
DVD+R	Formato de vídeo +R	DVD+R	Reproducción, grabación limitada, edición de títulos/capítulos limitada

## Información general (continuación)

### **Grabación de canales de TV de audio**

Esta grabadora puede grabar audio NICAM o audio normal. Si el ajuste NICAM (página 312) está en Auto (automático), podrá grabar audio NICAM si el programa es NICAM. Si el programa no es NICAM, el audio normal siempre se grabará.

### **Restricciones en la grabación de vídeo**

- No se puede grabar vídeo protegido contra copia con esta grabadora. El vídeo protegido contra copia incluye discos DVD-Vídeo y algunas transmisiones satélite. Si se encuentra con material protegido contra copia durante una grabación, está hará una pausa o se detendrá automáticamente y aparecerá en pantalla un mensaje de error.
- Las señales de formato NTSC desde las entradas analógicas o DV no se graban correctamente con esta grabadora.
- Las señales de vídeo en formato SECAM (desde el sintonizador de TV incorporado o desde las entradas analógicas) se graban en formato PAL.

### **Copyright**

- El equipo de grabación deberá usarse sólo para un copiado legal y se le recomienda que chequee cuidadosamente qué se considera como copiado legal en el país en que está haciendo una copia. Copiar material con copyright como películas o música es ilegal a menos que lo permita una excepción legal o lo consienta el propietario de los derechos.
- Este producto incorpora tecnología de protección del copyright amparada por demandas de patentes de EE.UU. y otros derechos de propiedad intelectual de Macrovision Corporation y otros propietarios. El empleo de dicha tecnología debe contar con la autorización de Macrovision Corporation y es únicamente para uso doméstico y otros usos de visualización limitados, a menos que Macrovision Corporation autorice lo contrario. Está prohibida la ingeniería inversa o desmontaje de la unidad.
- **AVISO A LOS CONSUMIDORES: RECUERDEN POR FAVOR QUE NO TODOS LOS TELEVISORES SON TOTALMENTE COMPATIBLES CON ESTE PRODUCTO Y QUE ELLO PUEDE PROVOCAR QUE OBJETOS EXTRAÑOS APAREZCAN EN LA IMAGEN. EN EL CASO DE EXPERIMENTAR PROBLEMAS EN LA IMAGEN DE ESCANEAMIENTO PROGRESIVO DE 625, SE RECOMIENDA QUE EL USUARIO CAMBIE LA SALIDA A "STANDARD DEFINITION". SI TIENE ALGUNA PREGUNTA CON RELACIÓN A LA COMPATIBILIDAD DE NUESTRO TELEVISOR CON ESTE MODELO GRABADORA DE 625p, PÓNGASE EN CONTACTO CON NUESTRO CENTRO DE ATENCIÓN AL CLIENTE.**

### **Parámetros de funcionamiento del mando a distancia**

Apunte al sensor remoto con el mando a distancia y pulse los botones.

### **Instalación de las pilas en el mando a distancia**

Quite la cubierta de las pilas en la parte posterior del mando a distancia e inserte dos pilas (tamaño AA) asegurándonos de alinear y correctamente.



#### **Precaución**

No mezcle las pilas usadas con las nuevas. Nunca mezcle diferentes tipos de pilas (estándar, alcalinas, etc.).

### **Reinicie la grabadora**

Si observa alguno de los siguientes síntomas...

- La pantalla del panel frontal no funciona .
- La grabadora no funciona con normalidad.

...puede reiniciar la grabadora siguiendo estas instrucciones :

- Mantenga pulsado el botón STANDBY-ON al menos 5 segundos. Esto forzará el apagado de la unidad. Pulse de nuevo el botón STANDBY-ON para volver a encender la unidad.
- Desenchufe el cable de alimentación, aguarde al menos 5 segundos y vuélvalo a enchufar de nuevo.



## Información general (continuación)

### Precauciones

#### Manejo de la unidad

##### **Al transportar la unidad**

Los materiales de embalaje y la caja de transporte originales resultan útiles. Para obtener una máxima protección, vuelva a embalar la unidad cómo fue embalada originalmente en fábrica.

##### **Al instalar la unidad**

La imagen y el sonido de un televisor, videograbadora o radio que se encuentre cerca puede distorsionarse durante la reproducción. En este caso, aleje la unidad de dichos aparatos o apáguela una vez extraído el disco.

##### **Para mantener limpia la superficie**

No emplee líquidos volátiles, como aerosoles de insecticida, cerca de la unidad. No deje productos de caucho ni de plástico en contacto con la unidad durante mucho tiempo. Si lo hace, dejarán marcas sobre la superficie.

#### Limpieza de la unidad

##### **Para limpiar la carcasa**

Emplee un paño seco y suave. Si la superficie está muy sucia, utilice un paño suave ligeramente humedecido con una solución detergente poco concentrada. No utilice disolventes fuertes, como alcohol, bencina o diluyentes, ya que podrían dañar la superficie de la unidad.

##### **Para obtener imágenes nítidas**

La grabadora de DVD es un dispositivo de alta tecnología y precisión. Si la lente de lectura óptica y los componentes de la unidad de disco están sucios o gastados, la calidad de la imagen será mala. Se recomienda realizar inspecciones y mantenimiento de forma regular después de cada 1.000 horas de uso. (Esto depende del entorno de empleo.) Para más información, póngase en contacto con su distribuidor más cercano.

### Notes on Discs/Notas sobre los discos

#### Manejo de los discos

No toque la cara a reproducir del disco. Sujete el disco por los bordes para no dejar huellas dactilares en la superficie. No pegue papel o cinta en el disco.



#### Almacenamiento de los discos

Después de la reproducción, guarde el disco en su caja. No exponga los discos a la luz solar directa ni a fuentes de calor. Tampoco los deje en un automóvil aparcado bajo la luz solar directa, ya que puede producirse un considerable aumento de temperatura en el interior del mismo.

#### Limpieza de los discos

La existencia de huellas dactilares y polvo en el disco puede causar mala calidad de imagen y distorsión del sonido. Antes de reproducir, limpie el disco con un paño limpio. Frote el disco del centro hacia afuera.

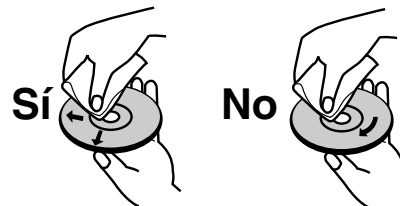

No emplee disolventes fuertes, como alcohol, bencina, diluyentes, productos de limpieza disponibles en el mercado ni aerosoles antiestáticos destinados a discos de vinilo antiguos.

## Panel frontal

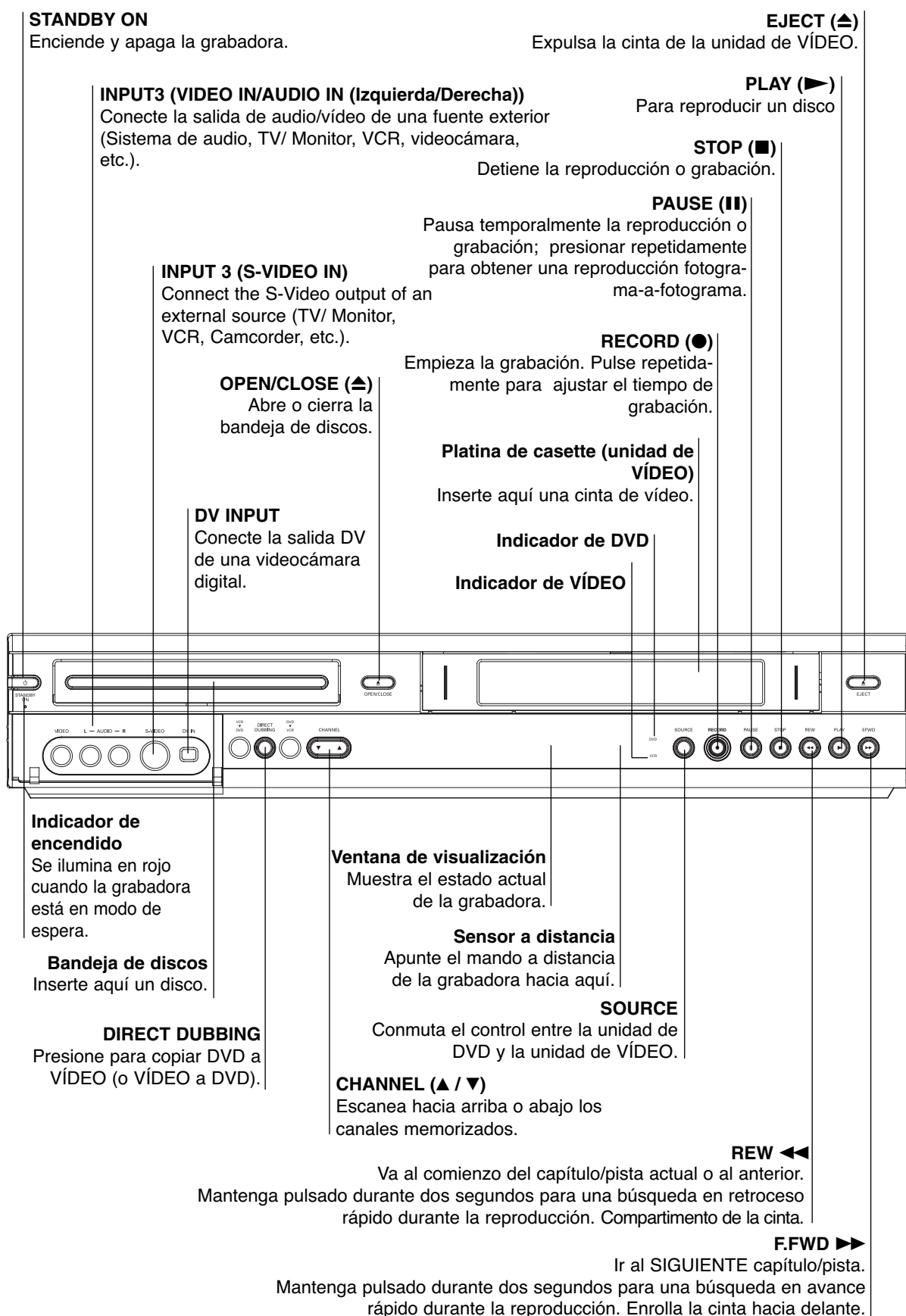

## Ventana de presentación de las funciones

### Indicadores del tipo de disco

Indican el tipo de disco cargado.

Ⓢ Indica que la grabadora está en grabación temporizada o que hay programada una grabación temporizada.

**REC** La grabadora está grabando.

**PRG** Activa la reproducción programada

**TTL** Indica el número de título actual.

En el dispositivo DVD ha sido colocado un disco.

Se inserta una cinta VHS en la unidad de VÍDEO.

**TV** Indica que la grabadora está en modo de sintonizador de TV.

**CHP/TRK** Indica el número de capítulo o pista actual.

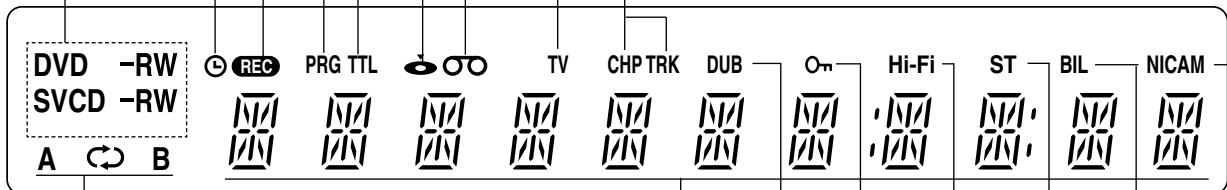

**REPEAT** Indica modo de repetición

### Indicadores de caracteres

Indican la hora, el tiempo de reproducción total, el tiempo transcurrido, el número de título, el número de capítulo/pista, el canal, etc.

**DUB** Indica que se está realizando una copia de un DVD al VÍDEO (o del VÍDEO al DVD).

Indica cuándo está bloqueada la grabadora.

**Hi-Fi** Indica cuándo la grabadora está reproduciendo una cinta en Hi-Fi.

**ST** Indica la recepción de una emisión estéreo.

**BIL** Indica la recepción de una emisión BILINGÜE.

**NICAM** Indica la recepción de una emisión NICAM.

## Generalidades del mando a distancia

- DVD**  
Selecciona el modo función de la grabadora al DVD.
- VCR**  
Selecciona el modo función de la grabadora al VIDEO.
- Botones numéricos 0-9**  
Selecciona las opciones numeradas de un menú.
- RETURN**  
- Sale del menú.  
- Muestra el menú de un CD de vídeo con PBC.
- LIST/DISC MENU**  
Accede al menú de un disco DVD, Lista de Títulos menú.
- ◀ / ▶ / ▲ / ▼ (izquierda/derecha/arriba/abajo)**  
Selecciona una opción del menú.
- ▲ / ▼**  
- Escanea hacia arriba o abajo los canales memorizados.  
- Para ajustar el tracking.  
- Para controlar el temblor vertical de la imagen parada.
- ENTER/OK**  
- onfirma la selección del menú.  
- Muestra información durante el visionado de un programa de TV.
- STOP (■)**  
Detiene la reproducción o grabación.
- SEARCH**  
Muestra el menú de búsqueda de marcadores.
- PREV/NEXT (I◀▶I)**  
Avanza al siguiente capítulo o pista. Vuelve al principio del capítulo o pista actual, o retrocede al capítulo o pista anterior.
- PAUSE/STEP (II)**  
Interrompe temporalmente la reproducción / oprimir varias veces para una reproducción fotograma a fotograma.
- CHAP ADD**  
Inserta un marcador de capítulo cuando se reproduce/graba.
- MARKER**  
Marca cualquier punto durante la reproducción.
- CLEAR**  
- Elimina un número de pista de la lista de programas o una marca del menú de búsqueda de marcadores.  
- Restablece el contador decinta a cero.
- CHILD LOCK**  
Bloquea/Desbloquea los botones del panel frontal.
- SUBTITLE**  
Selecciona un idioma de subtítulos.
- AUDIO**  
Selecciona un idioma de audio (DVD) o un canal de audio (CD).
- ANGLE**  
Selecciona un ángulo de cámara de un DVD, si se encuentra disponible.
- ZOOM**  
Amplia la imagen de vídeo de un DVD.

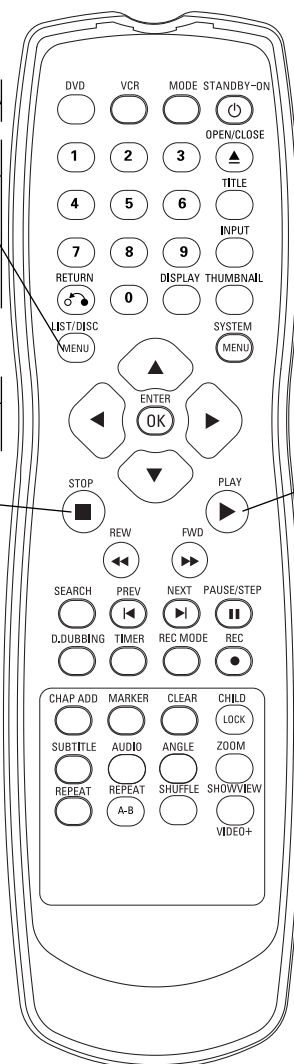

- MODE**  
Para ver canales seleccionados por el sintonizador de la grabadora o por el sintonizador de TV.
- STANDBY-ON**  
Apaga (off) y enciende (on) la grabadora.
- EJECT, OPEN/CLOSE**  
- Abre y cierra la bandeja de discos.  
- Expulsa la cinta de la unidad de VIDEO.
- TITLE**  
Muestra el menú Title (Título) del disco, si se encuentra disponible.
- INPUT**  
Cambia la entrada que ha de utilizarse para la grabación (Sintonizador, AV1-3 o DV IN).
- DISPLAY**  
Accede a los mensajes en pantalla.
- THUMBNAIL**  
Selecciona una imagen en miniatura para el título y capítulo actual.
- SYSTEM MENU**  
Accede o sale del menú Setup (Configuración).
- ▶ (PLAY)**  
Inicia la reproducción.
- REW / FWD (◀◀/▶▶)**  
- DVD: Busca hacia atrás o delante.  
- VCR: Rebobina la cinta durante el modo STOP para una búsqueda de la imagen en retroceso rápido y hace avanzar la cinta durante el modo STOP para una búsqueda de la imagen en avance rápido.
- D.DUBBING**  
Presione para copiar DVD a VIDEO (o VIDEO a DVD).
- TIMER**  
Muestra el menú de grabación temporizada.
- REC MODE**  
Selects the recording mode: XP, SP, LP, or EP.
- REC (●)**  
Inicia la grabación. Pulse repetidamente para ajustar el tiempo de grabación.
- REPEAT**  
Repite capítulo, pista, título o todo.
- REPEAT A-B**  
Repite una secuencia.
- SHUFFLE**  
Reproduce las pistas en orden aleatorio.
- SHOWVIEW**  
Para visualizar el menú de programas para la programación Show View.

**CHILD LOCK**  
La característica de bloqueo deshabilita los botones del panel frontal para evitar que los niños manipulen la grabadora indebidamente. Simplemente presione CHILD LOCK en el mando a distancia para apagar y encender esta característica.

## Panel posterior

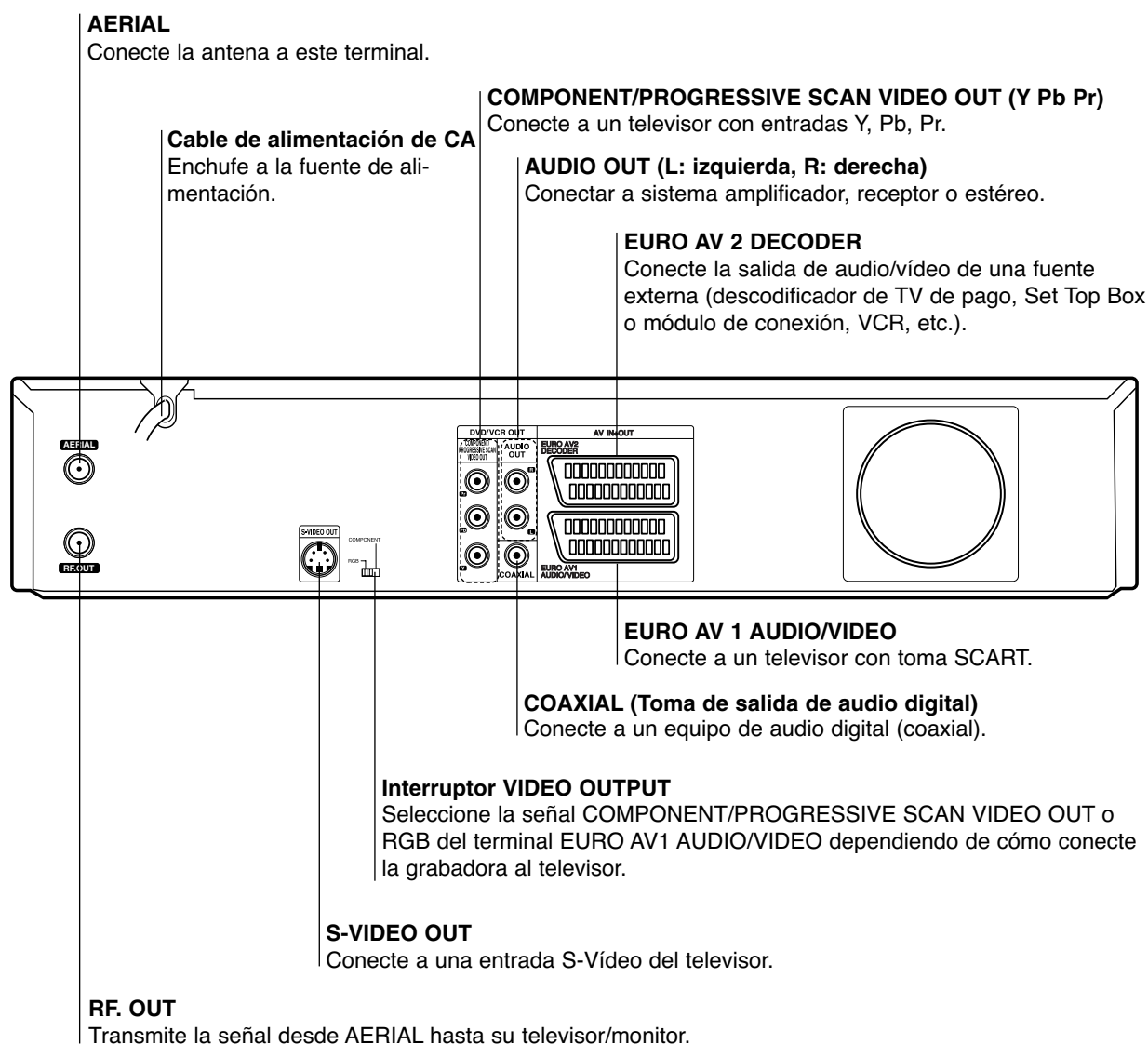

### Nota importante

#### Sobre el núcleo de ferrita

Asegúrese de conectar el núcleo de ferrita al cable eléctrico (para la conexión a esta unidad).

Este núcleo de ferrita puede reducir ruidos.

- 1 Empuje el tapón [a] del núcleo de ferrita para abrir.
- 2 Enrolle dos veces el cable eléctrico sobre el núcleo de ferrita.
- 3 Cierre el núcleo de ferrita hasta que haga clic.

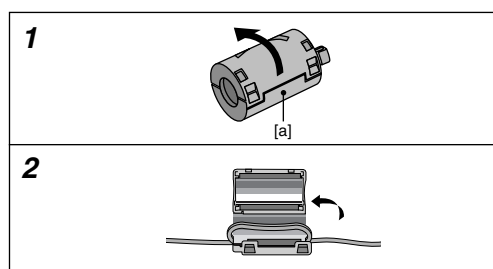

### Precaución

No toque las clavijas de las tomas del panel posterior. Una descarga electrostática podría producir un daño permanente a la unidad.

## Conexiones

### Consejos

- Según el televisor y el equipo que desee conectar, existen varios modos de conectar la grabadora. Utilice sólo una de las conexiones descritas a continuación.
- Si fuera necesario, consulte los manuales de su televisor, VCR, sistema estéreo u otros dispositivos para realizar las conexiones correctamente.

### Precaución

- Asegúrese de que la grabadora está conectada directamente al televisor. Sintonice el televisor al canal de entrada de vídeo correcto.
- No conecte la toma AUDIO OUT de la grabadora a la toma de entrada fonográfica (pletina de grabación) de su sistema de audio.
- No conecte la grabadora mediante su VCR. La imagen del DVD podría distorsionarse debido al sistema de protección contra copia.

## Conexión a la antena

Retire la clavija del cable de antena de su televisor e insértela en la toma de antena de la parte posterior de la grabadora. Enchufe un extremo del cable de antena a la toma de TV de la grabadora y el otro extremo a la toma de entrada de antena de su televisor.

### Conexión coaxial RF

Conecte la toma RF. OUT de la grabadora a la toma de entrada de antena del televisor utilizando el cable coaxial de 75 ohm (R) suministrado. La toma RF. OUT transmite la señal desde la toma AERIAL.

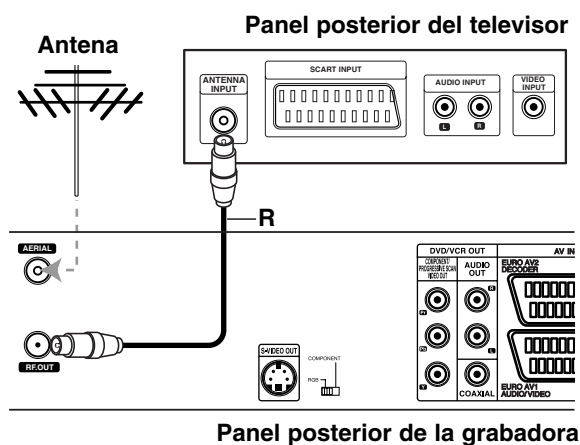

Panel posterior de la grabadora

## Conexiones al televisor

- Realice una de las siguientes conexiones, dependiendo de la capacidad de su equipo.
- Cuando utilice las tomas COMPONENT/PROGRESSIVE SCAN VIDEO OUT, ajuste el interruptor VIDEO OUTPUT a COMPONENT. Cuando utilice la toma SCART, ajuste el interruptor VIDEO OUTPUT a RGB.

### Conexión SCART

Conecte la toma scart EURO AV1 AUDIO/VIDEO de la grabadora a las tomas de entrada correspondientes del televisor utilizando el cable scart (T).

### Conexión S-Vídeo

Conecte la toma S-VIDEO OUT de la grabadora a la toma de entrada S-Vídeo del televisor utilizando el cable S-Vídeo (S).

### Conexión de vídeo de componente

Conecte las tomas COMPONENT/PROGRESSIVE SCAN VIDEO OUT de la grabadora de DVD a las tomas de entrada correspondientes del televisor utilizando un cable Y, Pb, Pr (C).

### Conexión de escaneo progresivo (ColorStream®Pro)

Si su televisión es de alta definición o "preparada para digital", usted podrá aprovecharse de la salida de exploración progresiva de la grabadora para obtener la mejor resolución de vídeo posible. Si su TV no acepta el formato de Exploración Progresiva; si prueba la Exploración Progresiva en esta unidad la imagen aparecerá codificada.

Conecte las tomas COMPONENT/PROGRESSIVE SCAN VIDEO OUT de la grabadora de DVD a las tomas de entrada correspondientes del televisor utilizando un cable Y, Pb, Pr (C).

### Notas

- Ajuste Progressive a "On" (activar) en el menú de configuración para una señal progresiva, consulte la página 314.
- Ajuste Progressive a "Off" (desactivar) extrayendo cualquier disco de la unidad y cierre la bandeja de discos. A continuación pulse STOP y manténgalo pulsado durante cinco segundos antes de soltarlo.
- El escaneo progresivo no funciona con las conexiones de vídeo analógicas o conexión S-VIDEO.

### Conexión de audio (derecha/izquierda)

Conecte las tomas AUDIO OUT derecha e izquierda de la grabadora de DVD a las tomas de audio IN derecha e izquierda del televisor utilizando cables de audio (A). No conecte la toma AUDIO OUT de la grabadora de DVD a la toma de entrada fonográfica (pletina de grabación) de su sistema de audio.

### Panel posterior del televisor

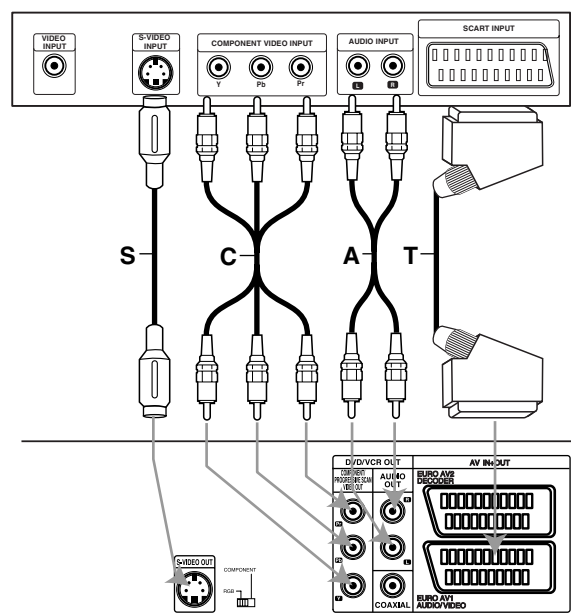

Panel posterior de la grabadora

### Conexión a una caja de conexiones o receptor de satélite

Si tiene un receptor de cable o satélite con un descodificador incorporado, conéctelo a esta grabadora y su televisor tal y como se muestra en esta página. Si está usando una caja descodificadora independiente para su TV por cable/satélite, realice las configuraciones siguiendo las instrucciones de la derecha.

Siguiendo la configuración en esta página podrá:

- Grabar cualquier canal seleccionándolo en el sintonizador de la caja de conexiones/satélite.

- 1 Conecte los cables RF como se muestra. Esto le permitirá ver y grabar los canales de TV.
- 2 Use el cable SCART para conectar el conector EURO AV1AUDIO/VIDEO a un conector SCART AV en su televisor. Esto le permite ver discos.
- 3 Use el cable SCART para conectar el conector EURO AV2 DECODER a un conector SCART AV en su satélite/caja de conexiones. Esto le permitirá grabar los canales de TV codificados.

#### Consejo

Esta grabadora tiene una función 'a través de bucle'. Esta función le permite grabar un programa de TV del sintonizador de TV incorporado en esta grabadora, mientras ve un canal por cable o satélite. Pulse MODE para seleccionar el modo de TV durante la grabación. Aparecerá el indicador de TV.

#### Precaución:

No conecte esta grabadora 'a través' de su VCR, receptor de satélite o caja de conexiones. Conecte siempre cada componente directamente al televisor o receptor de AV.

#### Toma de la pared de TV por cable/satélite

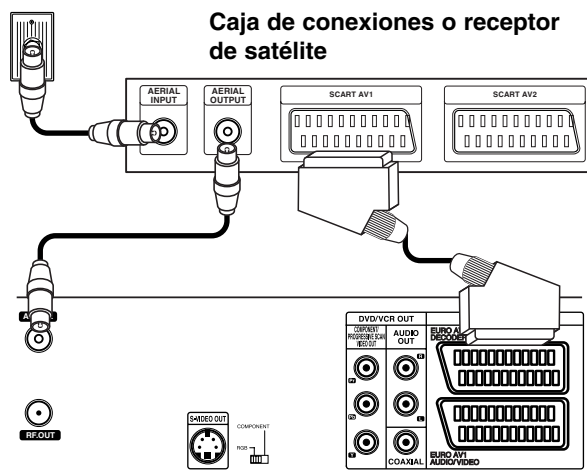

Panel posterior de la grabadora

### Conexión a una caja descodificadora externa

Si tiene una caja descodificadora externa destinada para ello para su sistema de TV por cable o satélite, siga la configuración descrita en esta página.

- 1 Conecte el cable de la toma de TV por cable/antena a la entrada de la antena de su sintonizador de satélite/cable.
- 2 Use un cable SCART para conectar su descodificador a su sintonizador de satélite/cable. Consulte el manual de su caja descodificadora para instrucciones más detalladas.
- 3 Use un cable SCART para conectar el conector EURO AV2 DECODER a un conector SCART AV en su caja de conexiones/satélite.
- 4 Use un cable SCART para conectar el conector EURO AV1 AUDIO/VIDEO a un conector SCART AV en su televisor.

#### Precaución:

- No conecte su caja descodificadora directamente a esta grabadora.
- La información del descodificador (por ejemplo, en relación a los servicios de la TV de pago) sólo se podrá visualizar cuando la grabadora esté apagada (en modo de espera).
- Para que la grabación temporizada funcione correctamente en esta grabadora, la caja de conexiones/satélite también deberá estar encendida durante la grabación.

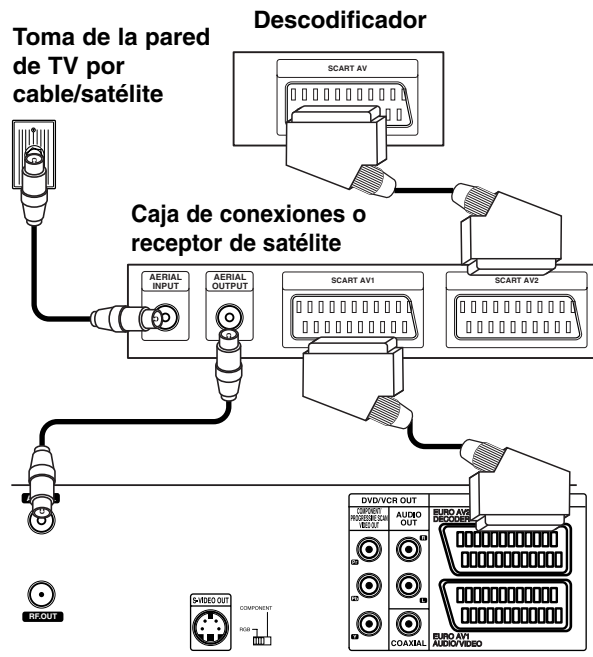

Panel posterior de la grabadora

## Conexiones (continuación)

### Conexión a un amplificador

#### Conexión a un amplificador equipado con dos canales estéreo analógicos o Dolby Pro Logic II/ Pro Logic

Conecte las tomas AUDIO OUT derecha e izquierda de la grabadora a las tomas de entrada de audio derecha e izquierda de su amplificador, receptor o sistema estéreo utilizando los cables de audio (A).

#### Conexión a un amplificador equipado con dos canales estéreo digitales (PCM) o a un receptor de audio/vídeo equipado con un descodificador multicanal (Dolby Digital™, MPEG 2)

- 1 Conecte una de las tomas DIGITAL AUDIO OUT de la grabadora (COAXIAL X) a la toma de entrada correspondiente de su amplificador. Utilice un cable de audio digital opcional (coaxial X).
- 2 Tendrá que activar la salida digital de la grabadora. (Consulte "AUDIO" en la página 315).

#### Sonido digital multicanal

Una conexión digital multicanal proporciona la mejor calidad de sonido. Para realizar esta conexión, necesita un receptor de audio/vídeo multicanal compatible con uno o más de los formatos de audio que admite su grabadora (MPEG 2, DOLBY DIGITAL). Consulte el manual del receptor y compruebe los logotipos del panel frontal del receptor.

#### Notas

- Si el formato de audio de la salida digital no se corresponde con las características de su receptor, el receptor producirá un sonido fuerte y distorsionado o no emitirá ningún sonido.
- Una conexión vía digital de sonido envolvente digital de seis canales sólo puede obtenerse si su receptor está equipado con un descodificador digital multicanal.
- Para ver en pantalla el formato de audio del DVD actual, pulse AUDIO.

Panel posterior de la grabadora

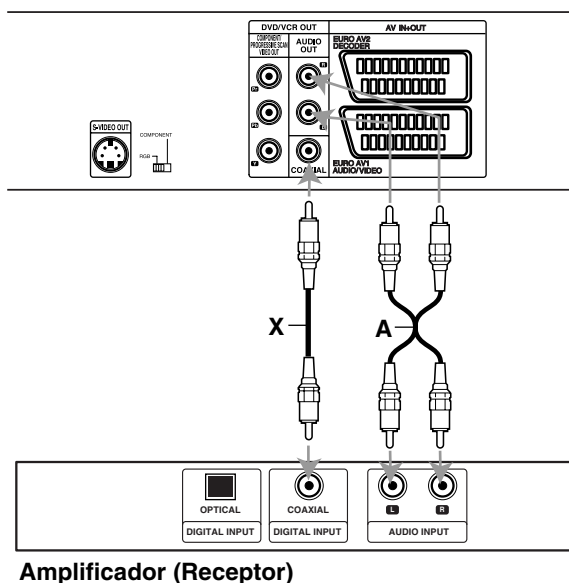



## Conexiones (continuación)

### Conexiones adicionales de audio/vídeo (A/V) a la grabadora

Conecte las tomas de entrada (AV3) de la grabadora de DVD a las tomas de salida de audio/vídeo de su equipo opcional, utilizando cables de audio/vídeo.

#### **N** Nota

Si usa la toma S-VIDEO IN del panel frontal, no estará disponible la toma VIDEO IN de panel frontal

Panel de tomas de equipo adicional (VCR, videocámara, etc.)

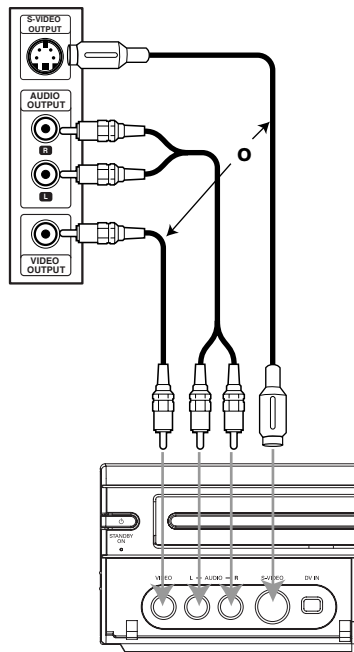

Panel frontal de la grabadora

### Conexión a una videocámara digital

Utilice un cable DV (no suministrado) para conectar la toma DV IN/OUT de su videocámara DV/videograbadora a la toma DV IN del panel frontal de esta grabadora.

#### **N** Nota

Esta toma sólo sirve para la conexión a un equipo DV. No es compatible con sintonizadores digitales de satélite ni vídeos D-VHS.

Vídeocámara digital DV

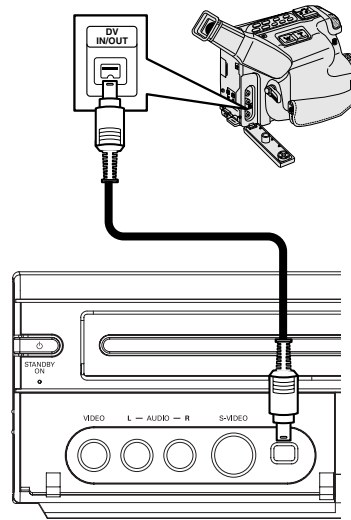

Panel frontal de la grabadora

## Antes del funcionamiento

### Ajustes iniciales

En este sistema de menús, existen diferentes maneras de personalizar los ajustes proporcionados. La mayoría de menús disponen de tres niveles para ajustar las opciones, pero algunos necesitan más profundidad por la variedad de ajustes. Si pulsa SYSTEM MENU, sólo aparecerá el primer y segundo nivel del sistema de menús en la pantalla del televisor. El tercer nivel puede visualizarse pulsando ►. Para navegar por los niveles del menú, aparecerá “►” a la derecha de la etiqueta de menú, que le ayudará a pasar al siguiente nivel.

#### Para cerrar y salir del menú:

Pulse SYSTEM MENU para cerrar el menú. Si pulsa otra vez SYSTEM MENU, regresará a la pantalla inicial.

#### Para pasar al siguiente nivel:

Pulse ► en el mando a distancia.

#### Para regresar al nivel anterior:

Pulse ◀ en el mando a distancia.

### Funcionamiento general

- 1** Pulse SYSTEM MENU.  
Aparecerá el menú Setup.
- 2** Utilice ▲ / ▼ para seleccionar la opción deseada.
- 3** Mientras está seleccionada la opción deseada, pulse ► para desplazarse al segundo nivel.
- 4** Utilice ▲ / ▼ para seleccionar la segunda opción deseada.
- 5** Pulse ► para desplazarse al tercer nivel.
- 6** Utilice ▲ / ▼ para seleccionar el ajuste deseado y, a continuación, pulse ENTER para confirmar su selección.  
Algunos elementos requieren pasos adicionales.
- 7** Pulse SYSTEM MENU para salir del menú Setup.

### General

#### Auto Programación

Esta grabadora está equipada con un sintonizador de frecuencia sintetizada capaz de recibir hasta 99 canales de TV.

#### Preparación:

- Conecte la grabadora al tipo de antena deseado, como se muestra en Conexión a la antena, en la página 306.



- 1** Pulse SYSTEM MENU.  
Aparecerá el menú Setup.
- 2** Utilice ▲ / ▼ para seleccionar la opción General.
- 3** Mientras está seleccionada la opción General, pulse ► para desplazarse al segundo nivel.
- 4** Utilice ▲ / ▼ para seleccionar la opción Auto Programación.
- 5** Pulse ► para desplazarse al tercer nivel.  
Se iluminará la opción de país.
- 6** Utilice ▲ / ▼ para seleccionar un país y, a continuación, pulse ►.  
Se iluminará el icono “Start”.
- 7** Pulse ENTER para iniciar la búsqueda de canales.  
El sintonizador buscará automáticamente todos los canales disponibles de la zona y los almacenará en la memoria del sintonizador.

## Antes del funcionamiento (continuación)

### Editar programa

Puede editar un canal manualmente (agregar, borrar, nombrar, mover, etc.).



- 1** Pulse **SYSTEM MENU**. Aparecerá el menú Setup.
- 2** Utilice **▲ / ▼** para seleccionar la opción **General**.
- 3** Mientras está seleccionada la opción **General**, pulse **▶** para desplazarse al segundo nivel.
- 4** Utilice **▲ / ▼** para seleccionar la opción **Editar Programa** y, a continuación, pulse **▶** para desplazarse al tercer nivel. Se iluminará el icono "Editar".
- 5** Pulse **ENTER**. Aparecerá el menú lista de Programa.

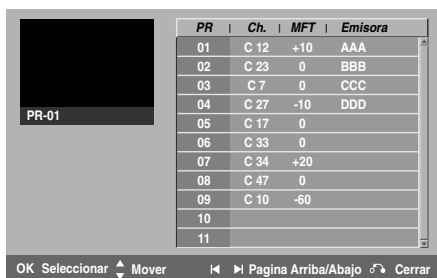

- 6** Utilice **▲ / ▼** para seleccionar un número **PR** y, a continuación, pulse **ENTER**. Las opciones de lista de Programa aparecen en la parte izquierda de la pantalla del menú.
- 7** Utilice **▲ / ▼** para seleccionar una opción y, a continuación, pulse **ENTER** para confirmar.

<b>Editar Programa</b>
<b>Renombrar estación</b>
<b>Mover</b>
<b>Borrar</b>
<b>Decod. ON/OFF</b>
<b>NICAM Auto/Off</b>

**Editar Programa:** Edita el programa seleccionado.

**Renombrar estación:** Edita el nombre de la emisora.

**Mover:** mueve la posición del programa en la lista de programas.

**Borrar:** Borra el programa de la lista de Programa

**Decod. ON/OFF:** Ajuste el decodificador para el programa en On o Off

**NICAM Auto/Off:** Ajuste la función NICAM para el programa en On o Off.

- 8** Pulse repetidamente **RETURN (↵)** para salir del menú lista de Programa.

### Editar Programa

Puede ejecutar una búsqueda para seleccionar y almacenar manualmente canales de TV.

1. Use **▲ / ▼** para seleccionar un programa del menú lista de Programa y a continuación pulse **ENTER**. Las opciones de lista de Programa aparecen en la parte izquierda del menú lista de Programa.
2. Use **▲ / ▼** para seleccionar la opción 'Editar Programa' y a continuación pulse **ENTER**. Aparece el menú Editar Programa.

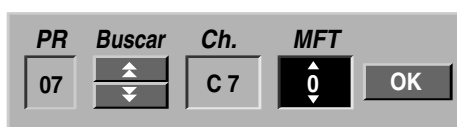

3. Consulte la siguientes descripciones para usar el menú Editar Programa.
    - ◀ / ▶ (izquierda/derecha): Mueve el cursor a la columna anterior o siguiente.
    - ▲ / ▼ (arriba/abajo): Cambia el ajuste en la posición actual del cursor.
- PR:** Indica el número de un programa (sólo pantalla)
- Buscar:** Busca una emisora automáticamente. Use **◀ / ▶** para seleccionar la opción **Seek** y a continuación pulse **▲ / ▼**. La búsqueda se detiene cuando la grabadora de DVD sintoniza una emisora.
- Ch.:** Cambia el número del canal para edición. Use **◀ / ▶** para seleccionar la opción **Canal** y a continuación pulse **▲ / ▼**.
- MFT:** Cambia la frecuencia para una sintonización precisa. Use **◀ / ▶** para seleccionar la opción **MFT** y a continuación pulse **▲ / ▼**.
4. Elija **OK** y a continuación pulse **ENTER** para confirmar el ajuste y volver al menú lista de Programa.

## Antes del funcionamiento (continuación)

### Editar programa (continuación)

#### Nombrar una emisora

Puede nombrar emisoras independientemente. Los nombres pueden tener hasta 5 caracteres.

1. Use ▲ / ▼ para seleccionar un programa del menú lista de Programa y a continuación pulse ENTER. Las opciones de lista de Programa aparecen en la parte izquierda del menú lista de Programa.
2. Use ▲ / ▼ para seleccionar la opción 'Renombrar estación' de las opciones de lista de Programa y a continuación pulse ENTER. Aparecerá el menú Keyboard.



3. Introduzca un nombre para la emisora. Use ▲▼◀▶ para seleccionar un carácter y a continuación pulse ENTER para confirmar su selección.
  - **Inglés/Latino mayúscula:** Cambia los caracteres mayúsculas del teclado.
  - **Inglés/Latino Minúsculas:** Cambia los caracteres minúsculas del teclado.
  - **Símbolos:** Cambia los caracteres símbolo del teclado.
  - **Saltar espacio:** Inserta un espacio en la posición del cursor.
  - **Borrar:** Borra el carácter anterior en la posición del cursor.
  - **◀ / ▶:** Mueve el cursor hacia la izquierda o derecha.
  - **Confirmar:** Selecciónelo para terminar.
  - **Cancelar:** Selecciónelo para salir del menú.
4. Elija el icono 'Confirmar' y a continuación pulse ENTER para fijar el nombre y volver al menú lista de Programa.

#### Ordenar manualmente canales de TV

Puede ordenar la posición del programa en el menú lista de Programa.

1. Use ▲ / ▼ para seleccionar un programa del menú lista de Programa y a continuación pulse ENTER. Las opciones de lista de Programa aparecen en la parte izquierda del menú lista de Programa.
2. Use ▲ / ▼ para seleccionar la opción 'Mover' de las opciones de lista de Programa y a continuación pulse ENTER.
3. Use ▲ / ▼ para seleccionar una posición deseada y a continuación pulse ENTER para almacenar.

#### Borrar un programa

Puede borrar un programa del menú lista de Programa.

1. Use ▲ / ▼ para seleccionar un programa del menú lista de Programa y a continuación pulse ENTER. Las opciones de lista de Programa aparecen en la parte izquierda del menú lista de Programa.
2. Use ▲ / ▼ para seleccionar la opción 'Borrar.' de las opciones de lista de Programa y a continuación pulse ENTER. El programa se borra.

#### Activar/Desactivar (On/Off) el descodificador

1. Use ▲ / ▼ para seleccionar el programa que desea vincular a la función del descodificador en el menú lista de Programa y a continuación pulse ENTER. Las opciones de lista de Programa aparecen en la parte izquierda del menú lista de Programa.
2. Use ▲ / ▼ para seleccionar la opción 'Decod. On/Off' de las opciones de lista de Programa y a continuación pulse ENTER. Si selecciona On, 'Decoder' aparecerá en la pantalla del menú.

#### Ajustar NICAM en Auto/Off

Esta grabadora puede recibir transmisiones de sonido de alta fidelidad en estéreo NICAM. Sin embargo, si se distorsiona el sonido debido a una mala recepción podrá cambiar a Off.

1. Use ▲ / ▼ para seleccionar un programa del menú lista de Programa y a continuación pulse ENTER. Las opciones de lista de Programa aparecen en la parte izquierda del menú lista de Programa.
2. Use ▲ / ▼ para seleccionar la opción 'NICAM Auto/Off' de las opciones de lista de Programa y a continuación pulse ENTER. Si selecciona Auto, 'NICAM' aparecerá en la pantalla del menú.

## Antes del funcionamiento (continuación)

### Ajuste automático del reloj

Cuando se completa la búsqueda automática de canales, también se ajustan automáticamente Time (Hora) y Date (Fecha). Si la hora de la grabadora no es correcta, el reloj deberá ajustarse manualmente.



- 1** Pulse **SYSTEM MENU**. Aparecerá el menú Setup.
- 2** Utilice **▲ / ▼** para seleccionar el menú **General**.
- 3** Mientras está seleccionada la opción **General**, pulse **►** para desplazarse al segundo nivel.
- 4** Utilice **▲ / ▼** para seleccionar la opción **Ajuste de reloj**.
- 5** Pulse **►** para desplazarse al tercer nivel.
- 6** Utilice **▲ / ▼** para seleccionar la opción **Auto** y, a continuación, pulse **ENTER**.
- 7** Pulse **SYSTEM MENU** para salir del menú **Setup**.

#### **N** Nota

Hay casos en los que la emisora de TV no envía, o envía información incorrecta, sobre la hora y/o fecha y la grabadora ajusta la hora incorrecta. En ese caso, le recomendamos que ajuste manualmente el reloj.

### Ajuste manual del reloj

- 1** Siga los pasos 1-5 anteriores (**Ajuste automático del reloj**).
- 2** Utilice **▲ / ▼** para seleccionar la opción **Manual** y, a continuación, pulse **ENTER**.



- 3** Introduzca la información necesaria para la fecha y hora.

**◀ / ▶** (izquierda/derecha): desplaza el cursor a la columna anterior o posterior.

**▲ / ▼** (arriba/abajo): cambia el ajuste que indica la posición actual del cursor.

- 4** Pulse **ENTER** para confirmar su ajuste y, a continuación, pulse **SYSTEM MENU** para salir del menú **Setup**.

### Aspecto TV

Para grabar un programa con formato de pantalla panorámica correctamente la cadena de televisión debe emitir la señal correcta de tipo de pantalla panorámica.

Puede elegir:

**4:3 Caja de letras:** Seleccionar cuando está conectada una TV estándar. 4:3. Muestra las imágenes de teatro con bandas cinematográficas arriba y debajo de la imagen.

**4:3 Pan Scan:** Seleccionar esta función cuando tenga conectado un televisor convencional. El material de video formateado en el modo Pan & Scan se reproducirá en este modo (Ambos lados de la imagen aparecerán cortados).

**16:9 Ancho:** Seleccionar cuando está conectada a una TV 16:9.



### Aspecto VCR Play

Puede elegir:

**AUTO:** Reproduce automáticamente los programas con formato de pantalla panorámica en modo Pantalla panorámica y los programas con formato Normal en modo normal.

**4:3:** Sólo para reproducir grabaciones con formato Normal (4:3).

**16:9:** Sólo para grabar grabaciones con formato de pantalla panorámica (16:9).



## Antes del funcionamiento (continuación)

### Sistema VCR Play

Su aparato de vídeo utiliza estándar de color dual, PAL y MESECAM. Durante la reproducción, su aparato de vídeo debería elegir automáticamente el sistema de color, no obstante, si tiene problemas puede que tenga que hacerlo manualmente.



### Conección AV2

Vous pouvez relier un décodeur, un récepteur satellite ou tout autre dispositif à la prise EURO AV2 sur la partie arrière de l'appareil.



### Progressive Scan (Escaneo progresivo)

El vídeo de escaneo progresivo proporciona imágenes de la más alta calidad con menos parpadeo.

Si usted está utilizando las tomas de SALIDA DE COMPONENTE DE VIDEO/EXPLORACION PROGRESIVA, pero está conectando esta unidad a una televisión (análoga) estándar, fije la Exploración Progresiva en APAGADO.

Si usa tomas de vídeo de componente para conectar a un televisor o monitor compatible con señales de escaneo progresivo, ajuste Progressive Scan (escaneo progresivo) a On (activar).



#### Nota

La exploración progresiva no estará fijada cuando el interruptor de SALIDA DE VIDEO esté fijado en la posición RGB.

#### Precaución

Una vez se ha introducido el ajuste para la salida de escaneo progresivo, la imagen será visible sólo en un televisor o monitor compatible con el escaneo progresivo. Si ajusta Progressive Scan (escaneo progresivo) a On (activar) por error, deberá reiniciar la unidad.

- 1) Extraiga cualquier disco de la unidad y cierre la bandeja de discos.
- 2) Pulse STOP y manténgalo pulsado durante cinco segundos antes de soltarlo. La salida de vídeo volverá a almacenarse al ajuste estándar, y la imagen será de nuevo sólo visible en un televisor o monitor analógico convencional.

### Ajuste de la fabrica

Si lo necesita, puede reajustar la grabadora a todos sus ajustes predeterminados. Seleccione el icono "SET" y, a continuación, pulse ENTER.

#### Nota

Algunas opciones no pueden reajustarse. (Auto Programación, Ajuste de reloj, Índice de película, Fijar contraseña, Código regional, Proteger disco)



### Language (Idioma)

#### Idioma de pantalla

Seleccione un idioma para el menú Setup y los mensajes en pantalla.



#### Idioma del disco

Seleccione un idioma para el menú, el audio y los subtítulos del disco.

- Original: se selecciona el idioma original ajustado para el disco.
- Otros: para seleccionar otro idioma, seleccione la opción Other y, a continuación, pulse ENTER. Utilice los botones numerados y ENTER para introducir el número de 4 dígitos correspondiente, de acuerdo con la lista de códigos de idiomas de la página 346. Si se equivoca antes de pulsar ENTER, pulse repetidamente ◀ para borrar uno a uno los dígitos y corregirlo.



## Antes del funcionamiento (continuación)

### Audio

Todos los discos DVD tienen una variedad de opciones de salida de audio. Ajuste la salida de audio de la grabadora de acuerdo con el tipo de sistema de audio utilizado.

### Dolby Digital

**PCM:** selecciónelo cuando se conecte a un amplificador estéreo digital de 2 canales. El audio digital de la grabadora de DVD emite sonidos en formato PCM de 2 canales cuando reproduce un disco DVD de vídeo grabado con sistema de grabación Dolby Digital.

**Bitstream:** seleccione "Bitstream" si conecta la toma DIGITAL OUT de la grabadora de DVD a un decodificador Dolby Digital (o amplificador u otro equipo con un decodificador Dolby Digital).



### DTS

**OFF:** Si selecciona "OFF", la señal DTS no se emitirá a través de la toma DIGITAL OUT.

**Bitstream:** seleccione "Bitstream" si conecta la toma DIGITAL OUT de la grabadora de DVD a un decodificador DTS (o amplificador u otro equipo con un decodificador DTS).

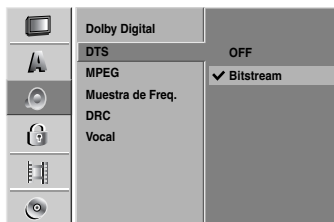

### MPEG

**PCM:** selecciónelo cuando se conecte a un amplificador estéreo digital de 2 canales. El audio digital de la grabadora emite sonidos en formato PCM de 2 canales cuando reproduce un disco DVD de vídeo grabado con sistema de grabación MPEG2.

**Bitstream:** seleccione "Bitstream" si conecta la toma DIGITAL OUT de la grabadora a un decodificador MPEG (o amplificador u otro equipo con un decodificador MPEG).

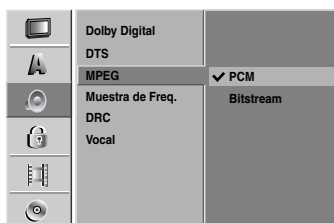

### Muestra de Freq.

Si su receptor o amplificador NO es capaz de admitir señales de 96 kHz, seleccione 48 kHz. Cuando seleccione esta opción, esta unidad convertirá automáticamente cualquier señal de 96 kHz a 48 kHz, de modo que su sistema pueda decodificarlas. Si su receptor o amplificador es capaz de admitir señales de 96 kHz, seleccione 96 kHz. Cuando seleccione esta opción, esta unidad convertirá cada tipo de señal sin ningún otro tipo de proceso.



### DRC (Control de Gama Dinámica)

Con el formato DVD puede escuchar la pista de sonido de un programa con la presentación más realista y cuidadosa posible, gracias a la tecnología de audio digital. No obstante, puede que desee comprimir la gama dinámica de la salida de audio (la diferencia entre los sonidos más fuertes y más suaves). Y puede que, a continuación, desee escuchar una película al menor volumen sin perder la claridad del sonido. Ajuste DRC a ON para conseguir este efecto.



### Vocal (Voz)

Ajuste Vocal a ON sólo cuando se esté reproduciendo un DVD de karaoke multicanal. Los canales de karaoke del disco se mezclarán en sonido estéreo normal.

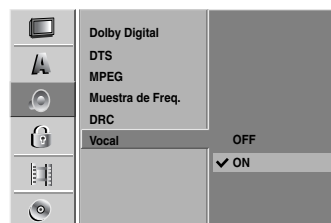

## Antes del funcionamiento (continuación)

### Bloqueo (Control paterno)

#### Fijar contraseña

Para acceder a las funciones de Velocidad, Fijar contraseña y Código de país, deberá introducir una contraseña de seguridad de 4 dígitos.

- 1 Pulse SYSTEM MENU.**  
Aparecerá el menú Setup.
- 2 Utilice ▲ / ▼ para seleccionar la opción Lock.**
- 3 Mientras está seleccionada la opción Lock, pulse ► para desplazarse al segundo nivel.**
- 4 Utilice ▲ / ▼ para seleccionar la opción Fijar contraseña.**
- 5 Pulse ► para desplazarse al tercer nivel.**
- 6 Cuando usted aún no ha introducido una contraseña;**  
Introduzca una contraseña de 4 dígitos usando los botones numerados para crear una contraseña personal de seguridad de 4 dígitos. Introduzca de nuevo la contraseña de 4 dígitos para verificarla.

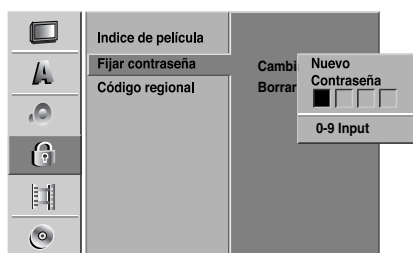

**Cuando usted ya ha introducido una contraseña;**

Usted puede cambiar o eliminar la contraseña. Utilice ▲ / ▼ para seleccionar "Cambiar" o "Borrar", después presione ENTER.

**Cambiar:** Introduzca una contraseña de 4 dígitos usando los botones numerados para confirmar la contraseña personal de seguridad de 4 dígitos, después introduzca dos veces una nueva contraseña de 4 dígitos.

**Borrar:** Introduzca una contraseña de 4 dígitos usando los botones numerados para confirmar la contraseña personal de seguridad de 4 dígitos.



#### Consejo

Si usted comete un error, presione ◀ repetidamente para borrar uno a uno los números de la contraseña; después introduzca los dígitos correctos.

#### Si ha olvidado su código de 4 dígitos

Si ha olvidado su contraseña, siga el siguiente procedimiento para borrar la contraseña actual.

1. Pulse SYSTEM MENU para acceder al menú Setup.
2. Utilice los botones numerados para introducir un número el número de 5 dígitos "21019".

3. Seleccione "Si" y, a continuación, pulse ENTER. Se borrará la contraseña de 4 dígitos. Introduzca un nuevo código como se muestra a la izquierda.

#### Índice

Las películas de los discos DVD pueden contener escenas no adecuadas para los niños. Por lo tanto, el disco puede contener información sobre el control paterno, que se aplica a todo el disco o a algunas escenas del disco. Estas escenas se clasifican desde el nivel 1 al 8, y alternativamente, existen otras escenas disponibles para la selección en algunos discos. La clasificación depende del país. La clasificación de control paterno le permite evitar que sus hijos reproduzcan un disco o que reproduzcan un disco con escenas alternativas.

- 1 Siga los pasos 1-3 tal y como muestra anteriormente a la izquierda (Fijar contraseña).**
- 2 Utilice ▲ / ▼ para seleccionar la opción Índice.**
- 3 Pulse ► para desplazarse al tercer nivel.**

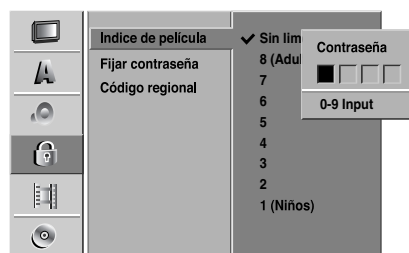

- 4 Introduzca una contraseña de 4 dígitos usando los botones numerados para confirmar la contraseña personal de seguridad de 4 dígitos.**

- 5 Seleccione una clasificación de 1 a 8 utilizando los botones ▲ / ▼. Uno (1) representa la menor restricción de reproducción. Ocho (8) representa la mayor restricción de reproducción.**

**Sin Limete:** si selecciona Sin Limete (Desbloqueo), el control paterno no estará activo. El disco se reproducirá completamente.

**Nivel 1 a 8:** algunos discos contienen escenas no adecuadas para los niños. Si ajusta una clasificación para la grabadora, se reproducirán todas las escenas de un disco de igual o menor clasificación. Las escenas de clasificación superior no se reproducirán a no ser que el disco disponga de una escena alternativa. La alternativa debe ser de igual o menor clasificación. Si no se encuentra ninguna alternativa adecuada, la reproducción se detendrá. Debe introducir la contraseña de 4 dígitos o cambiar de clasificación para reproducir el disco.

- 6 Pulse ENTER para confirmar su selección de clasificación y, a continuación, pulse SYSTEM MENU para salir del menú.**



## Antes del funcionamiento (continuación)

### Código regional

Introduzca el código de un país/zona que utilizó la normativa para clasificar el disco DVD de vídeo, consultando la lista (Consulte "Lista de códigos de país" en la página 347.).

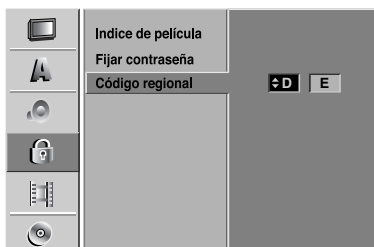

- 1** Pulse **SYSTEM MENU**.  
Aparecerá el menú Setup.
- 2** Utilice **▲ / ▼** para seleccionar la opción **Lock (Bloquear)**.
- 3** Mientras está seleccionada la opción **Lock**, pulse **▶** para desplazarse al segundo nivel.
- 4** Utilice **▲ / ▼** para seleccionar la opción **Código Regional**.
- 5** Pulse **▶** para desplazarse al tercer nivel.
- 6** Cuando usted aún no ha introducido una contraseña;  
Introduzca una contraseña de 4 dígitos usando los botones numerados para crear una contraseña personal de seguridad de 4 dígitos. Introduzca de nuevo la contraseña de 4 dígitos para verificarla.  
**Cuando usted ya ha introducido una contraseña;**  
Introduzca una contraseña de 4 dígitos usando los botones numerados para confirmar una contraseña personal de seguridad de 4 dígitos.

#### **T** Consejo

Si usted comete un error, presione **◀** repetidamente para borrar uno a uno los números de la contraseña; después introduzca los dígitos correctos.

- 7** Seleccione el primer carácter utilizando los botones **▲ / ▼**
- 8** Desplace el cursor utilizando el botón **▶** y seleccione un segundo carácter utilizando los botones **▲ / ▼**.
- 9** Pulse **ENTER** para confirmar la selección del código de país y, a continuación, pulse **SYSTEM MENU** para salir del menú.

### Grabación

#### Modo Disc Record (Ajuste del modo de grabación)

Puede ajustar la calidad de la imagen para grabar en XP (alta calidad), SP (calidad normal), LP (baja calidad), EP (calidad extendida).

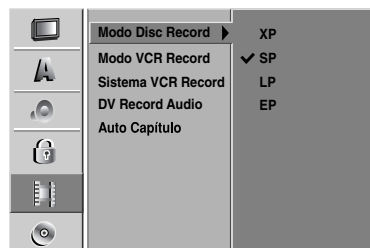

- 1** Pulse **SYSTEM MENU**.  
Aparecerá el menú Setup.
- 2** Utilice **▲ / ▼** para seleccionar la opción **Grabación**.
- 3** Mientras está seleccionada la opción **Grabación**, pulse **▶** para desplazarse al segundo nivel.
- 4** Utilice **▲ / ▼** para seleccionar la opción **Modo Rec Ajustado**.
- 5** Pulse **▶** para ir al tercer nivel.
- 6** Use **▲ / ▼** para seleccionar un modo de grabación deseado (**XP, SP, LP o EP**)
- 7** Pulse **ENTER** para confirmar su selección y, a continuación, pulse **SYSTEM MENU** para salir del menú.

#### Modo VCR Record

Usted puede fijar la calidad de imagen para la grabación de **VÍDEO**; SP (Reproducción estándar), LP (Disco de larga duración).

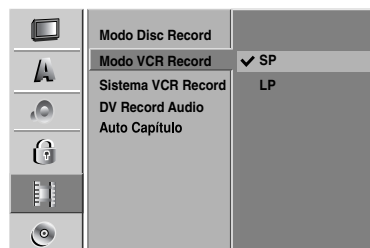

## Antes del funcionamiento (continuación)

### Sistema de grabación de vídeo

Su grabadora de vídeo solo utiliza estándares de color dual, PAL y MESECAM. Durante la grabación, su grabadora de vídeo deberá seleccionar automáticamente el sistema de color, sin embargo, si experimenta problemas puede necesitar realizarlo manualmente.

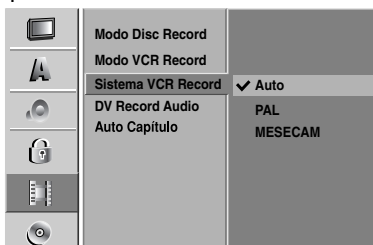

### DV Record Audio

Tendrá que ajustarlo si tiene una videocámara que usa sonido 32kHz/12 bits conectada a la toma DV IN del panel frontal.

Algunas videocámaras digitales disponen de dos pistas estéreo para el audio. Una se graba en el momento de la toma, y la otra para el doblaje tras la toma.

En el ajuste Audio 1, se usa el sonido que se ha grabado durante la toma.

En el ajuste Audio 2, se usa el sonido doblado.

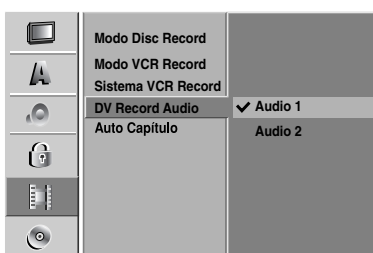

### Auto Capítulo

Al grabar, los marcadores de los capítulos se ajustan mediante configuraciones específicas. Usted puede cambiar este intervalo a 5 minutos, o a 10 minutos. Si usted selecciona No en uso, la marcación de capítulos se apagará automáticamente junto con el ajuste de No separación.

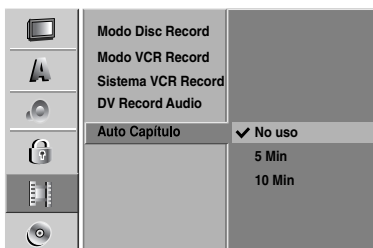

## Disco

### Formatear disco

Si carga un disco completamente en blanco, la grabadora inicializará el disco.

**DVD+R:** Aparecerá el menú Initialize (inicializar).

3 Seleccione "Si" y a continuación pulse ENTER.

**DVD+RW:** La grabadora inicializará el disco en modo DVD+RW. Además, puede formatear el disco desde el menú de configuración como se describe abajo.



- 1 Pulse SYSTEM MENU.**  
Aparece el menú Setup.
- 2 Use ▲ / ▼ para seleccionar la opción del Disco.**
- 3 Mientras la opción del disco está seleccionada, pulse ► para ir al segundo nivel.**
- 4 Use ▲ / ▼ para seleccionar la opción Inicio de Disc.**
- 5 Pulse ► para ir al tercer nivel.**  
El icono Comenzar se iluminará.
- 6 Pulse ENTER.**  
Aparece el menú Formatear disco.
- 7 Use ◀ / ▶ para seleccionar "OK" y, a continuación, pulse ENTER.**  
Tardará unos momentos en inicializar el disco.

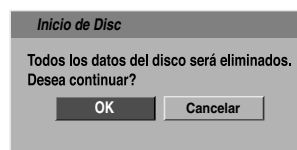

### ⚠ Precaución

Si desea cambiar el formato de disco, se borrará todo lo grabado en el disco.

## Antes del funcionamiento (continuación)

### Finalizar

La finalización “fija” la grabación en su sitio de modo que el disco pueda reproducirse en un reproductor de DVD habitual u ordenador equipado con una unidad de DVD-ROM adecuada.

Al finalizar un disco en modo vídeo crea una pantalla de menú para navegar por el disco. Se puede acceder a éste pulsando LIST/DISC MENU o TITLE.

#### Precaución

- Para la grabación de discos DVD+RW, y DVD+R, una vez haya finalizado la grabación de un disco, no podrá editarlo o grabar nada en ese disco excepto en el caso de DVD+RW.



- 1 Siga los pasos 1-3 que aparecen en la página 318 (Formatear disco).
- 2 Use ▲ / ▼ para seleccionar la opción Finalizar.
- 3 Pulse ► para ir al tercer nivel. Finalizar se iluminará.
- 4 Pulse ENTER. Aparecerá el menú Finalizar.

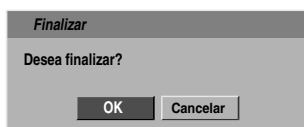

- 5 Seleccione Ok, y a continuación pulse ENTER. La grabadora empieza a finalizar el disco.

#### Nota

Lo que tarde la finalización depende del tipo de disco, cuánto se haya grabado en el disco y el número de títulos en el disco. Un disco grabado puede tardar 8 minutos en finalizar.

#### Consejo

Si carga un DVD+RW que ya se ha finalizado, puede “desfinalizarlo” escogiendo Unfinalize del menú Finalize. A continuación podrá editar y volver a grabar en el disco.

### Disco Label

Utilícelo para introducir el nombre de un disco. Este nombre aparece cuando carga el disco y cuando presenta información del disco en pantalla .

- El nombre del disco puede tener hasta 32 caracteres.
- Para discos formateados en una grabadora de DVD diferente verá sólo un número de caracteres limitado.



- 1 Siga los pasos 1-3 que aparecen bajo en la Inicio de Disc. página 318.
- 2 Use ▲ / ▼ para seleccionar la opción Disco Label.
- 3 Pulse ► para ir al tercer nivel. El icono Editar se iluminará.
- 4 Pulse ENTER. Aparecerá el menú Keyboard.



- 5 Introduzca un nombre para el disco. Use ▲▼◀▶ para seleccionar un carácter y a continuación pulse ENTER para confirmar su selección. Consulte el paso 3 de la página 312 (Nombrar una emisora).

#### Botones del mando a distancia para introducir un nombre

- ▶ (PLAY): Inserta un espacio en la posición del cursor.
- II (PAUSE/STEP): Borra el carácter siguiente desde la posición del cursor.
- (STOP), CLEAR: Borra el carácter anterior desde la posición del cursor.
- I◀ / ▶I: Mueve el cursor hacia la izquierda o derecha.
- Números (0~9): Introduce el carácter de la ubicación correspondiente en la columna seleccionada.
- LIST/DISC MENU, DISPLAY: Cambia el tipo de teclado (Mayúscula, Minúscula, Símbolo)

- 6 Elija Confirmar y a continuación pulse ENTER para fijar el nombre y vuelva al menú Setup.

- 7 Pulse SYSTEM MENU para salir del menú.

## Antes del funcionamiento (continuación)

### Protección del disco

Cuando grave en modo DVD+RW/+R con un disco, ajústelo en ON (activado) para evitar una grabación, edición o borrado accidental del disco cargado. Si necesita desbloquear el disco para editarlo, seleccione OFF.



### PBC (Control de la reproducción)

El ajuste PBC puede cambiarse. Ajuste el Control de la reproducción (PBC) a ON u OFF.

- ON: los discos CD de vídeo con PBC se reproducen de acuerdo con la función PBC.
- OFF: los discos CD de vídeo con PBC se reproducen del mismo modo que los discos CD de audio.



Español

### Reproducción automática

Usted puede configurar la grabadora para que un disco DVD comience a reproducirse automáticamente siempre que se inserte el DVD. Si el modo automático de reproducción está encendido, esta grabadora buscará el título con el tiempo de reproducción más extenso y reproducirá este título automáticamente.

**ENCENDIDO:** La función de reproducción automática está activa.

**APAGAO:** La función de reproducción automática no está activa.

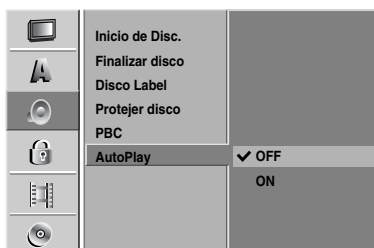

#### Nota

La función de Auto Play puede no estar operativa para ciertos discos de DVD.

## Antes del funcionamiento (continuación)

### Explicación general de los mensajes en pantalla

Este manual ofrece instrucciones básicas para hacer funcionar la grabadora. Algunos DVD requieren un funcionamiento específico o permiten sólo determinadas operaciones durante su reproducción. En ese caso, aparecerá el símbolo  en la pantalla del televisor, indicando que la operación no está permitida por la grabadora o que no está disponible en el disco.

### Visualización de información en pantalla

Usted puede visualizar distinta información sobre el disco o la cinta cargada en pantalla.



**1** Pulse **DISPLAY** repetidamente para visualizar/cambiar la información que aparece en pantalla.

**2** Para quitar la información en pantalla, pulse **DISPLAY** o **RETURN** () repetidamente hasta que desaparezca. Consulte las descripciones en las páginas siguientes para obtener explicaciones detalladas durante la reproducción.

#### Notas

- Algunos discos puede que no dispongan de todas las funciones que aparecen en el ejemplo de las visualizaciones en pantalla de las páginas siguientes.
- Si no pulsa ningún botón en 7 segundos, la visualización en pantalla desaparecerá.

### Iconos temporales del campo de feedback

-  Reanuda la reproducción desde este punto
-  Acción prohibida o no disponible

### Visualización de información mientras vemos la TV

Mientras vemos la TV, pulse **DISPLAY** para visualizar/quitar la información que aparece en pantalla.

Indica el número del canal, nombre de la emisora y señal de audio recibida por el sintonizador.

Indica el modo de grabación, espacio disponible y barra de progreso del tiempo transcurrido.



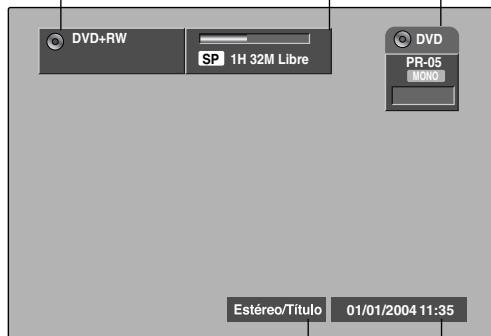

Indica el nombre y formato del disco



Indica la señal de salida de audio.

Indica la fecha y hora actual.

### Cambiar canales de TV

Si no se está reproduciendo ningún disco, usted puede cambiar de canal de TV usando los botones numéricos o  /  en el mando a distancia, o los botones CHANNEL ( / ) en el panel frontal.

### Cambiar canales de audio en la TV

Algunos programas de TV son emitidos con un programa de audio bilingüe (BIL). Usted puede cambiar el audio de la TV mediante el botón AUDIO.

Presione **AUDIO** repetidamente para cambiar el audio de la TV según se muestra a continuación.

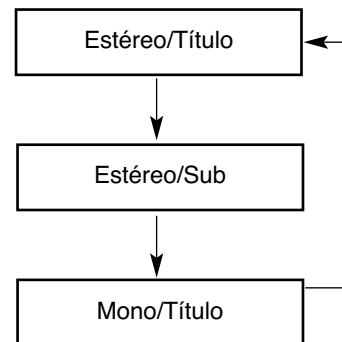







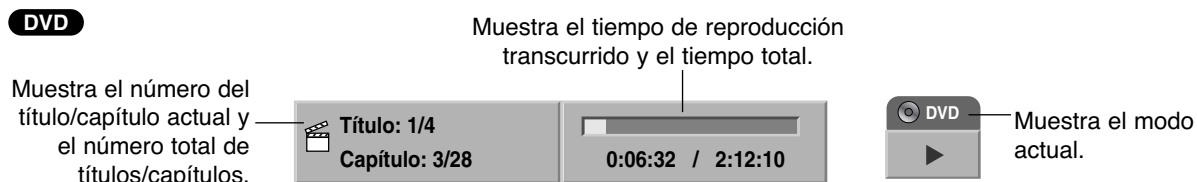

Se muestra en pantalla el canal de audio actual.

- Para obtener información detallada, consulte el paso 4 en la página 333.
- Si el sonido es de mala calidad cuando está fijado en estéreo, a menudo podrá mejorarlo cambiando a mono.
- Al seleccionar una entrada externa, el canal de audio solo puede cambiarse a estéreo.





## Antes del funcionamiento (continuación)

### Visualización de información en pantalla (continuación)

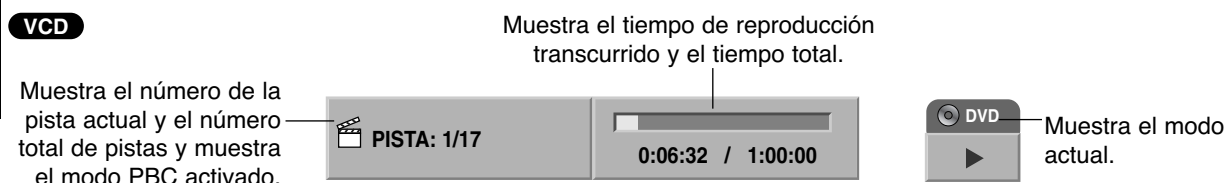

Opciones del menú	Función (Use ▲ / ▼ para seleccionar una opción deseada)	Método de selección
Número del título  1/6	<b>Muestra el número del título actual y el número total de títulos y salta al número del título deseado.</b>	◀ / ▶, 0 Números, ENTER
Número del capítulo  4/26	<b>Muestra el número del capítulo actual y el número total de capítulos y salta al número del capítulo deseado.</b>	◀ / ▶, 0 Números, ENTER
Búsqueda por tiempo  0:10:30	<b>Muestra el tiempo de reproducción transcurrido y busca el punto por el tiempo transcurrido directamente.</b>	◀ / ▶, Números, ENTER
Idioma del audio y modo de salida del audio digital Subtitle language  5.1CH 1. ENG	<b>Muestra el idioma de la banda sonora de audio actual, método de codificación y número de canal y cambia el ajuste.</b>	◀ / ▶
Idioma del subtítulo  OFF	<b>Muestra el idioma de los subtítulos actuales y cambia el ajuste.</b>	◀ / ▶
Ángulo  1/3	<b>Muestra el número del ángulo actual y el número total de ángulos y cambia el número del ángulo.</b>	◀ / ▶
Sonido  3D SUR.	<b>Muestra el modo del sonido actual y cambia el ajuste.</b>	◀ / ▶







Opciones del menú	Función (Use ▲ / ▼ para seleccionar una opción deseada)	Método de selección
Número de pista  1/4	<b>Muestra el número de la pista actual y el número total de pistas o el modo PBC activado y salta al número de la pista deseada.</b>	◀ / ▶, 0 Números, ENTER
Hora  0:10:30	<b>Muestra el tiempo de reproducción transcurrido (sólo pantalla).</b>	-
Canal de audio  Estéreo	<b>Muestra el canal de audio y cambia el canal de audio.</b>	◀ / ▶
Sonido  3D SUR.	<b>Muestra el modo de sonido actual, y cambia el ajuste.</b>	◀ / ▶

## Antes del funcionamiento (continuación)

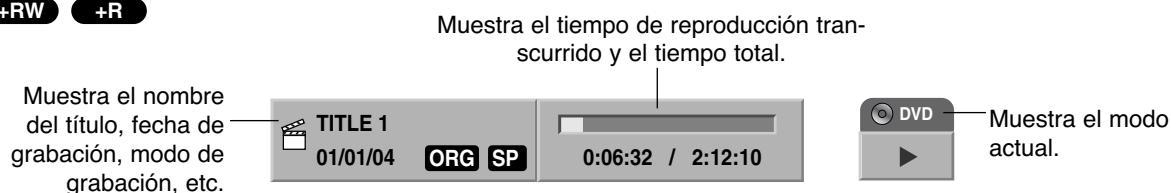
### Visualización de información en pantalla (continuación)

**+RW** **+R**

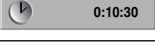

Opciones del menú	Función (Use ▲ / ▼ para seleccionar una opción deseada)	Método de selección
Número del título 	<b>Muestra el número del título actual y el número total de títulos y salta al número del título deseado.</b>	◀ / ▶, 0 Números, ENTER
Número del capítulo 	<b>Muestra el número del capítulo actual y el número total de capítulos y salta al número del capítulo deseado.</b>	◀ / ▶, or Números, ENTER
Búsqueda por tiempo 	<b>Muestra el tiempo de reproducción transcurrido y busca directamente el punto por el tiempo transcurrido</b>	◀ / ▶, Números, ENTER
Audio digital Modo de salida 	<b>Muestra el método de codificación del audio actual y cambia el ajuste.</b>	◀ / ▶
Sonido 	<b>Muestra el modo del sonido actual y cambia el ajuste.</b>	◀ / ▶

**VHS**

Muestra la velocidad de reproducción, la barra de progreso transcurrido y el tiempo de reproducción transcurrido.

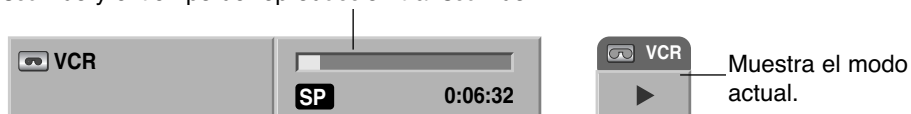

Opciones del menú	Función (Use ▲ / ▼ para seleccionar una opción deseada)	Método de selección
Hora 	<b>Muestra el tiempo de reproducción transcurrido (sólo pantalla).</b>	-
Canal de audio 	<b>Muestra el canal de audio y cambia el canal de audio.</b>	◀ / ▶

## Funcionamiento de un DVD y CD de vídeo

### Reproducción de DVD o CD de vídeo

#### Configuración de la reproducción

- Antes de utilizar el mando a distancia, presione el botón **DVD** para seleccionar el dispositivo a activar.
- Encienda el televisor y seleccione la fuente de entrada de vídeo adecuada de la grabadora.
- Sistema de audio: Encienda el sistema de audio y seleccione la fuente de entrada de la grabadora.

**1** Pulse **OPEN/CLOSE** () para abrir la bandeja de discos.

**2** Cargue el disco elegido en la bandeja de discos con la cara de reproducción hacia abajo.

**3** Pulse **OPEN/CLOSE** () para cerrar la bandeja de discos.

READING aparecerá en la ventana de presentación y la reproducción empezará automáticamente. Si la reproducción no se inicia, pulse **▶** (PLAY).

En algunos casos es posible que aparezca en su lugar el menú del disco.

#### Consejo

##### Si aparece la pantalla de menús

La pantalla de menús puede aparecer la primera vez después de cargar un DVD que contenga un menú.

#### **DVD**

Utilice los botones **◀ ▶ ▲ ▼** para seleccionar el título o capítulo que desee ver y, a continuación, pulse **ENTER** para iniciar la reproducción. Pulse **TITLE** o **LIST/DISC MENU** para volver a la pantalla de menús.

#### **VCD**

- Utilice los botones numerados para seleccionar la pista que desea visualizar. Pulse **RETURN** () para volver a la pantalla de menús.
- Los ajustes del menú y los procedimientos de funcionamiento precisos para utilizar el menú pueden cambiar dependiendo del disco. Siga las instrucciones para cada pantalla de menús. También podrá ajustar **PBC** en **OFF** en el menú **Setup**. Consulte la página 320.

#### Notas

- Si el control de restricción paterna está ajustado y el disco no está dentro de los ajustes de Rating (no autorizado), el código de 4 dígitos deberá introducirse y/o autorizarse el disco (Consulte "Índice" en la página 316).
- Puede que los DVDs tengan un código de región. Su grabadora no reproducirá discos que tengan un código de región diferente de su grabadora. El código de región de esta grabadora es 2 (dos).

### Características generales

#### Nota

A menos que se indique lo contrario, todas las operaciones descritas utilizan el mando a distancia. Puede que algunas funciones también estén disponibles en el menú **Setup**.

324

### Moveirse hasta otro TÍTULO 1/6 ▶

**DVD** **+RW** **+R**

Cuando un disco tiene más de un título, puede moverse hasta otro título de la siguiente manera:

- Pulse **DISPLAY** y a continuación use **▲ / ▼** para seleccionar el icono del título. A continuación pulse el botón numerado apropiado (0-9) o **◀ / ▶** para seleccionar el número del título.

### Moveirse hasta otro CAPÍTULO/PISTA

 4/26 ▶  1/4 ▶

**DVD** **+RW** **+R** **VCD**

Cuando un título en un disco tiene más de un capítulo/pista, puede moverse hasta otro capítulo/pista de la siguiente manera:

- Pulse **PREV/NEXT** (**◀** o **▶**) brevemente durante la reproducción para seleccionar el siguiente capítulo/pista o para volver al comienzo del capítulo/pista actual.
- Pulse **PREV** (**◀**) dos veces brevemente para retroceder al capítulo/pista anterior.
- Para ir directamente a cualquier capítulo/pista durante la reproducción pulse **DISPLAY**. A continuación use **▲ / ▼** para seleccionar el icono de capítulo (o para un CD de vídeo, seleccione el icono de pista). A continuación, introduzca un número de capítulo/pista utilizando los botones numerados (0-9) o pulse **◀ / ▶**.

### Búsqueda

**DVD** **+RW** **+R** **VCD**

- 1 Pulse **REW** (**◀◀**) o **FWD** (**▶▶**) durante la reproducción. La grabadora entrará ahora en modo **BUSQUEDA**.
- 2 Pulse **REW** (**◀◀**) o **FWD** (**▶▶**) para seleccionar la velocidad deseada: **◀** (Reproducción en retroceso), **◀◀**, **◀◀◀**, **◀◀◀◀**, **◀◀◀◀◀**, **◀◀◀◀◀◀** (hacia atrás) o **▶**, **▶▶**, **▶▶▶**, **▶▶▶▶**, **▶▶▶▶▶** (hacia delante). Con un CD de vídeo, la velocidad de la búsqueda cambia: **◀◀**, **◀◀◀**, **◀◀◀◀** (hacia atrás) o **▶▶**, **▶▶▶**, **▶▶▶▶** (hacia delante).
- 3 Para salir del modo **BUSQUEDA**, pulse **▶** (PLAY).

### Reproducción de imágenes fijas y fotograma a fotograma

**DVD** **+RW** **+R** **VCD**

- 1 Pulse **PAUSE/STEP** (**⏸**) durante la reproducción. La grabadora entrará ahora en modo **PAUSA**.
- 2 Podrá avanzar o retroceder en la imagen fotograma a fotograma pulsando repetidamente **◀ / ▶** durante el modo **PAUSA**.
- 3 Para salir del modo **PAUSA**, pulse **▶** (PLAY).

#### Nota

No es posible retroceder fotograma a fotograma en una imagen en un CD de vídeo.

#### Consejo

Podrá avanzar en la imagen fotograma a fotograma pulsando repetidamente **PAUSE/STEP** (**⏸**) en el mando a distancia.



## Funcionamiento de un DVD y CD de vídeo (continuación)

### Características generales (continuación)

#### Cámara lenta

**DVD +RW +R VCD**

- 1 Pulse PAUSE/STEP (II) durante la reproducción. La grabadora entrará ahora en modo PAUSA.
- 2 Pulse REW (◀◀) o FWD (▶▶) durante el modo PAUSA. La grabadora de DVD entra en modo SLOW.
- 3 Use REW (◀◀) o FWD (▶▶) para seleccionar la velocidad deseada: ◀◀1/16, ◀◀1/8, ◀◀1/4, o ◀◀1/2 (hacia atrás), o ▶▶1/16, ▶▶1/8, ▶▶1/4, o ▶▶1/2 (hacia delante). Con un CD de vídeo, la velocidad lenta cambia: ▶▶1/8, ▶▶1/4 o ▶▶1/2 (hacia delante).
- 4 Para salir del modo a cámara lenta, pulse ▶ (PLAY).

#### Nota

La reproducción en retroceso a cámara lenta no es posible con CDs de vídeo.

#### Aleatoria **Karaoke DVD VCD**

- 1 Pulse SHUFFLE durante la reproducción. La unidad iniciará automáticamente la reproducción aleatoria y "SHUFFLE" aparecerá en la pantalla del televisor.
- 2 Para volver a la reproducción normal, pulse SHUFFLE hasta que "NORMAL" aparezca en la pantalla del televisor.

#### Consejo

Al pulsar NEXT ► durante la reproducción aleatoria, la unidad selecciona otro título (pista) y reanuda la reproducción aleatoria.

#### Nota

- Esta función sólo funciona con discos de DVD para karaoke o CDs de vídeo sin PBC.
- En un CD de vídeo con PBC, deberá ajustar PBC a OFF en el menú Setup para usar la función aleatoria. Consulte la página 320.

#### Repetición

**DVD +RW +R VCD**

#### Discos DVD – Repetir Capítulo/Título/Todas/Desactivar

Pulse REPEAT para seleccionar el modo de repetición deseado.

- Capítulo: Repite el capítulo actual.
- Título: Repite el título actual.
- OFF (Desactivar): No reproduce repetidamente.

#### CDs de vídeo - Repetir Localizar/Todas/Desactivar

Pulse REPEAT para seleccionar el modo de repetición deseado.

- Localizar: Repite la pista actual.
- Todo: Repite todas las pistas del disco.
- OFF (Desactivar): No reproduce repetidamente.

#### Nota

En un CD de vídeo con PBC, deberá ajustar PBC a OFF en el menú Setup para usar la función repetir. Consulte la página 320.

#### Repetición A-B

**DVD +RW +R VCD**

Para repetir una secuencia en un título:

- 1 Pulse REPEAT A-B en el punto de comienzo que haya elegido. La pantalla del televisor mostrará el icono de repetición y 'A'.
- 2 Pulse REPEAT A-B de nuevo en el punto final que haya elegido. La pantalla del televisor mostrará el icono de repetición y 'A-B' y la secuencia de repetición empezará.
- 3 Para cancelar la secuencia, pulse REPEAT A-B repetidamente para seleccionar OFF.

#### Búsqueda por tiempo **DVD**

**+RW +R**

La función búsqueda por tiempo le permite empezar la reproducción en cualquier momento que elija en el disco.

- 1 Pulse dos veces DISPLAY durante la reproducción. La presentación en pantalla aparecerá en la pantalla del televisor. La casilla Búsqueda por tiempo muestra el tiempo de reproducción transcurrido del disco actual.
- 2 Después de 7 segundos, use ▲ / ▼ para seleccionar el icono de búsqueda por tiempo en la presentación en pantalla. "0:00:00" aparecerá en la casilla de búsqueda por tiempo.
- 3 Después de 7 segundos, use los botones numerados para introducir el tiempo de inicio requerido. Introduzca horas, minutos y segundos de izquierda a derecha en la casilla. No se puede introducir una hora incorrecta. Si introduce números erróneos, pulse ◀ / ▶ para mover el guión bajo (\_) hasta los números erróneos. A continuación introduzca los números correctos.
- 4 Después de 7 segundos, pulse ENTER para confirmar la hora de inicio. La reproducción se inicia a partir de la hora seleccionada en el disco.

## Funcionamiento de un DVD y CD de vídeo (continuación)

### Características generales (continuación)

#### Zoom

**DVD** **+RW** **+R**

La función del zoom le permite ampliar la imagen de vídeo y moverse por la imagen ampliada.

- 1 Pulse ZOOM durante la reproducción o reproducción de imagen fija para activar la función del zoom. Cada vez que pulse el botón ZOOM la pantalla del televisor aumentará de la siguiente secuencia.  
x1 vez su tamaño → x2 veces su tamaño → x4 veces su tamaño → x1 (tamaño normal)
- 2 Use los botones ◀ ▶ ▲ ▼ para moverse por la imagen ampliada.
- 3 Para reanudar la reproducción normal, pulse CLEAR o pulse repetidamente ZOOM hasta que aparezca la imagen normal.

#### Nota

La función de zoom puede no ser operativa con ciertos discos DVD.

#### Búsqueda de marcas

**DVD** **+RW** **+R** **VCD**

Puede iniciar la reproducción desde un punto memorizado. Podrán memorizarse hasta seis puntos. Para introducir un marcador, siga los siguientes pasos.

- 1 Durante la reproducción de un disco, pulse MARKER cuando la reproducción alcance el punto que desea memorizar. El icono del marcador aparecerá brevemente en la pantalla del televisor.
- 2 Repita el paso 1 para introducir hasta seis puntos marcadores en el disco.

#### Para rellamar una escena marcada

- 1 Pulse SEARCH durante la reproducción del disco. El menú Buscar Marcador aparecerá en la pantalla del televisor.
- 2 Use los botones ◀ ▶ ▲ ▼ para seleccionar la escena marcada que desea rellamar.
- 3 Pulse ENTER. La reproducción se iniciará desde la escena marcada.
- 4 Para salir del menú Buscar Marcador, pulse RETURN (↵).

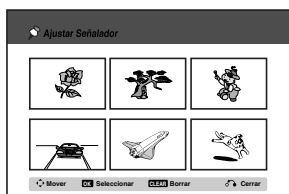

#### Para borrar una escena marcada

- 1 Pulse SEARCH durante la reproducción o en modo de parada. El menú de Buscar Marcador aparecerá en la pantalla del televisor.
- 2 El menú puede contener opciones de los ángulos de la cámara, el idioma hablado y subtítulos, así como capítulos del título.

- 3 Pulse CLEAR. Aparecerá el mensaje "Borrar marca seleccionada? Decea proceder?"
- 4 Use ◀ / ▶ para seleccionar "Si" y a continuación pulse ENTER.
- 5 Repita los pasos 2-4 para borrar la escena marcada adicional.
- 6 Para salir del menú Buscar Marcador, pulse RETURN (↵).

### Comprobación del contenido de los discos de vídeo DVD: Menús

Los DVDs contienen menús que le permite acceder a funciones especiales. Para abrir el menú del disco, pulse LIST/DISC MENU. A continuación, pulse el botón numerado adecuado para seleccionar una opción. Alternativamente, use los botones ◀ ▶ ▲ ▼ para resaltar su selección y pulse ENTER.

#### Menú del título **DVD**

- 1 Pulse TITLE. Si el título actual tiene un menú, éste aparecerá en la pantalla del televisor. De lo contrario, aparecerá el menú del disco.
- 2 El menú puede contener opciones de los ángulos de la cámara, el idioma hablado y subtítulos, así como capítulos del título.

#### Menú del disco **DVD**

- 1 Pulse LIST/DISC MENU. El menú del disco aparece en pantalla.
- 2 Para salir del menú del disco, pulse de nuevo LIST/DISC MENU.

#### Ángulo de la cámara 1/3 **DVD**

Si el disco contiene escenas grabadas desde diferentes ángulos, podrá cambiar a un ángulo de cámara diferente durante la reproducción.

- Pulse ANGLE y a continuación pulse repetidamente ◀ / ▶ durante la reproducción para seleccionar un ángulo deseado. El número del ángulo actual aparecerá en la pantalla del televisor.

#### Consejo

El indicador ANGLE parpadeará en la pantalla del televisor en escenas grabadas desde diferentes ángulos para indicar que es posible cambiar el ángulo.

#### Cambio de la banda sonora del audio

 5.1CH 1. ENG **DVD**

Pulse AUDIO y a continuación pulse repetidamente ◀ / ▶ durante la reproducción para escuchar un idioma del audio o banda sonora de audio diferente si está disponible.

## Funcionamiento de un DVD y CD de vídeo (continuación)

### Cambio del canal de audio

**VCD** **+RW** **+R**

Con un CD de vídeo, pulse AUDIO y a continuación pulse repetidamente ◀ / ▶ durante la reproducción para escuchar un canal de audio diferente (STEREO, LEFT o RIGHT).

### Envolvente en 3D

**DVD** **+RW** **+R** **VCD**

La unidad puede producir un efecto envolvente en 3D, que simula una reproducción de audio multicanal con dos altavoces estéreo convencionales, en lugar de los cinco o más altavoces que normalmente se necesitan para escuchar audio multicanal en un sistema de cine en casa.

- 1 Presione dos veces DISPLAY ▲ / ▼ para seleccionar el icono de sonido. Después, use ◀ / ▶ para seleccionar "3D SUR."
- 2 Desactive el efecto envolvente en 3D y seleccione "NORMAL".

### Subtítulos **DVD**

Pulse SUBTITLE y a continuación pulse repetidamente ◀ / ▶ durante la reproducción para ver los distintos idiomas de los subtítulos.

### Localización de ubicaciones en un disco **VCD**

Puede acceder directamente a cualquier punto en el CD de vídeo utilizando esta función. Use esta función sólo mientras se está reproduciendo un CD de vídeo. La reproducción salta hasta el punto especificado.

- 1 Pulse SEARCH durante la reproducción.  
La pantalla del televisor muestra la barra de progreso.
- 2 Use ◀ / ▶ para buscar una posición de comienzo en la reproducción.
- 3 Pulse ENTER para confirmar la posición seleccionada.  
La reproducción se iniciará desde la posición seleccionada.

#### Nota



Esta función es operativa sólo cuando no hay memorizado ningún marcador.

### Estado de la última memoria

**DVD**

Esta grabadora memoriza los ajustes del usuario de último disco que ha visualizado. Los ajustes permanecen en memoria incluso si retira el disco de la grabadora o la apaga. Si carga un disco cuyos ajustes estaban memorizados, se llamará automáticamente a la última posición de parada.

#### Notas

- Los ajustes están almacenados en memoria para su uso en cualquier momento.
- Esta grabadora no memoriza ajustes de un disco si apaga la grabadora antes de empezar a reproducirlo.

## Funcionamiento de CD de audio y MP3

### Reproducción de un CD de audio o disco MP3 **CD** **MP3**

La grabadora de DVD puede reproducir CDs de audio. Además la grabadora de DVD puede reproducir grabaciones formateadas de MP3 en discos CD-ROM, CD-R, CD-RW, DVD+R o DVD+RW. Antes de reproducir grabaciones MP3, lea las notas acerca del MP3 Grabaciones en la página 329.

- 1 Inserte un disco y cierre la bandeja.**  
El menú AUDIO CD o MP3 CD aparecerá en la pantalla del televisor.

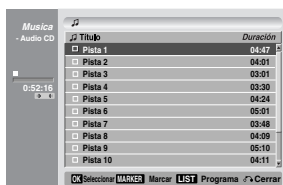

Menú AUDIO CD

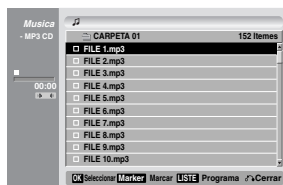

Menú MP3 CD

- 2 Use ▲ / ▼ para seleccionar una pista y, a continuación pulse ►(PLAY).**

Se iniciará la reproducción.

Durante la reproducción, el tiempo de reproducción transcurrido de la pista actual aparecerá en la ventana de presentación y menú.

La reproducción se detendrá al final del disco.

#### Consejos

- Puede visualizar el canal de televisión o fuente de entrada de vídeo pulsando RETURN. Si desea regresar al menú Music, pulse LIST/DISC MENU.
- Puede cambiar entre los menús de lista de pistas y lista de programa pulsando LIST/DISC MENU.
- En CDs con contenidos mixtos, (pistas de audio, ficheros MP3 y JPEGs), puede seleccionar entre el menú Music-Audio CD, el menú Music-MP3 CD y el menú Photo CD pulsando repetidamente TITLE en el modo de parada.
- Si selecciona un MP3 y presiona DISPLAY, se mostrarán los archivos de información. Presione DISPLAY de nuevo para retirar los archivos de información. Si usted selecciona una carpeta y presiona DISPLAY, se mostrarán el número de subcarpetas y el número de archivos MP3 en la carpeta.
- Si usted está en una lista de archivos y desea volver a la lista de Carpetas, utilice ▲/▼ para subrayar  y presione ENTER para volver a la pantalla de menú anterior.

- 3 Para detener la reproducción en cualquier otro momento, pulse STOP (■).**

### Opciones del menú Musica

1. Para visualizar las opciones del menú, seleccione una pista (o carpeta) en el menú y, a continuación, pulse ENTER.
2. Use ▲ / ▼ para seleccionar una opción y, a continuación, pulse ENTER para confirmar su selección.

### Opciones del menú Musica-Audio CD **CD**

**Play**

**Play:** Inicia la reproducción de la pista seleccionada

**Añadir prog.**

**Añadir prog.:** Añade pista(s) a la lista de programa. (página 330)

### Opciones del menú Musica-CD **MP3**

- Cuando seleccione una pista.

**Play**

**Play:** Inicia la reproducción de la pista seleccionada.

**Añadir prog.**

**Añadir prog.:** Añade pista(s) a la lista de programa. (página 330)

- Cuando seleccione una pista.

**Abrir**

**Abrir:** Sólo se visualizan subcarpetas y ficheros MP3 de la carpeta.

**Añadir prog.**

**Añadir prog.:** Añade pista(s) a la carpeta a la lista de programa. (página 330)

## Funcionamiento de CD de audio y MP3 (continuación)

### Pausa **CD** **MP3**

- 1 Pulse PAUSE/STEP (II) durante la reproducción.
- 2 Para volver a la reproducción, pulse ► (PLAY) o pulse de nuevo PAUSE/STEP (II).

### Moverse hasta otra pista **CD** **MP3**

- Pulse PREV ◀ o NEXT ▶ brevemente durante la reproducción para ir a la siguiente pista o para volver al comienzo de la pista actual.
- Pulse PREV ◀ dos veces brevemente para retroceder a la pista anterior
- En un CD de audio, para ir directamente a una pista, introduzca el número de pista con los botones numerados (0-9) durante la reproducción en la lista de pistas.

### Repetir pista/todo (carpeta)/desactivado

#### **CD** **MP3**

Pulse REPEAT para seleccionar el modo de repetición deseado.

- TRACK: repite la pista actual.
- ALL (CD): repite todas las pistas del disco.
- FOLDER (MP3): Repite todos los archivos de la carpeta actual.
- OFF (sin pantalla): No reproduce repetidamente.

### Aleatoria **CD** **MP3**

- 1 Pulse SHUFFLE durante la reproducción o en modo de parada.  
La unidad iniciará automáticamente la reproducción aleatoria y "SHUFFLE" aparecerá en la pantalla del menú.
- 2 Para volver a la reproducción normal, pulse repetidamente SHUFFLE hasta que "RANDOM" desaparezca de la pantalla del menú.



#### Consejo

Al pulsar NEXT ▶ durante la reproducción aleatoria, la unidad selecciona otro pista y reanuda la reproducción aleatoria.

### Cambio del canal de audio **CD** **MP3**

Pulse AUDIO repetidamente para escuchar un canal de audio diferente (estéreo, izquierdo o derecho).

### Búsqueda **CD**

- 1 Pulse REW (◀◀) o FWD(▶▶) durante la reproducción.  
La grabadora entrará ahora en modo BUSQUEDA.
- 2 Pulse REW (◀◀) o FWD(▶▶) para seleccionar la velocidad deseada: ◀◀, ◀◀◀, ◀◀◀◀ (hacia atrás) o ▶▶, ▶▶▶, ▶▶▶▶ (hacia delante).  
La velocidad y dirección de la búsqueda se indican en la pantalla del menú.
- 3 Para salir del modo BUSQUEDA, pulse ► (PLAY).

### Repetición A-B **CD**

Para repetir una secuencia en una pista:

- 1 Pulse REPEAT A-B en el punto de comienzo que haya elegido.  
La pantalla del menú mostrará el icono de repetición y 'A-'.  
La pantalla del menú mostrará el icono de repetición y 'A-B' y la secuencia de repetición empezará.
- 2 Pulse REPEAT A-B de nuevo en el punto final que haya elegido.  
La pantalla del menú mostrará el icono de repetición y 'A-B' y la secuencia de repetición empezará.
- 3 Para salir de la secuencia y volver a la reproducción normal, pulse de nuevo REPEAT A-B.  
El icono de repetición desaparece de la pantalla del menú.

## Notas sobre las grabaciones en MP3

### Sobre MP3

- Un archivo MP3 son datos de audio comprimidos mediante MPEG1, esquema de codificación de archivos "audio layer-3". Denominamos "ficheros MP3" a aquellos con la extensión de fichero ".mp3".
- La grabadora no puede leer un fichero MP3 con una extensión de fichero diferente a ".mp3"

### La compatibilidad de discos MP3 con esta grabadora queda limitada de la siguiente manera:

1. El formato físico del CD-R deberá ser "ISO 9660" y "JOLIET".
2. Si graba ficheros MP3 utilizando software que no puede crear un SISTEMA DE FICHEROS, por ejemplo "Direct-CD" etc., será imposible reproducir ficheros MP3. Recomendamos que utilice "Easy-CD Creator", que crea un ISO9660 o JOLIET
3. El número total de ficheros y carpetas en el disco deberá ser inferior a 999.

Los discos/grabaciones en esta grabadora deben cumplir ciertas normas técnicas para obtener una calidad de reproducción óptima. Los DVDs previamente grabados se ajustan automáticamente a estas normas. Existen muchos tipos diferentes de formatos de disco grabables (incluido CD-R con ficheros MP3) que exigen ciertas condiciones preexistentes (ver anteriormente) para garantizar una reproducción compatible.

Los clientes también tendrán que tener en cuenta que es necesario tener un permiso para poder descargarse ficheros MP3 y música de Internet. Nuestra empresa no está autorizada para conceder ese permiso. El permiso deberá solicitarse siempre al propietario del copyright.

## Repetición programada con CD de audio y MP3

La función Program (programa) le permite almacenar sus pistas favoritas de cualquier disco en la memoria de la grabadora. Program puede contener 99 pistas (CD de audio) o 256 pistas (MP3).

- 1 Inserte un CD de audio o disco MP3.**  
Aparecerá el menú Audio CD o MP3 CD.
- 2 Utilice ▲ ▼ para seleccionar una pista/carpeta de la lista y después presione ENTER.**  
Las opciones aparecen en el lado izquierdo del menú.
- 3 Utilice ▲ ▼ para resaltar el icono "Añadir programa" y después presione ENTER.**  
La pista seleccionada se añade a la lista de programa.
- 4 Repita los pasos 2 -3 para introducir pistas adicionales en la lista de programa.**

### Consejo

Usted puede añadir múltiples pistas de la lista a la lista de programa.

1. Seleccione una pista y después presione MARKER.
2. Repita el paso 1 para marcar pistas adicionales.
3. Seleccione cualquier pista y después presione ENTER.  
Las opciones aparecen en el lado izquierdo del menú.
4. Utilice ▲ / ▼ para subrayar el icono "Añadir programa" y después presione ENTER.  
Todas las pistas marcadas se añadirán a la lista de programa.

### Notas

- Utilice el botón CLEAR para seleccionar todas las pistas, o cancelar todas las pistas marcadas.
- Si usted selecciona una carpeta para una reproducción programada, todas las pistas de la carpeta se añaden a la lista de programa.

### **5 CD de AUDIO: Utilice ► para ir a la lista de programa.**

### **6 Use ▲ / ▼ de seleccionar la pista que usted desea comenzar a reproducir.**

### **7 Presione PLAY (▶) para comenzar.**

La reproducción comienza en el orden que usted programó las pistas y el indicador "PRG" aparece en pantalla.

La reproducción se detiene después de reproducir la última pista programada de la lista de programa.

### **8 Para reanudar la reproducción normal desde la reproducción programada, seleccione una pista de la lista y presione PLAY (▶).**

El indicador "PRG" desaparece de la pantalla.

## Opciones del menú de la lista de programa

1. Para visualizar las opciones del menú, seleccione una pista del menú de la lista de programa y, a continuación, pulse ENTER. Las opciones de menú aparecen en la parte izquierda del menú.
2. Use ▲ / ▼ para seleccionar una opción y, a continuación, pulse ENTER para confirmar su selección.

<b>Play</b>
<b>Mover</b>
<b>Borrar</b>

**Play:** La reproducción se inicia en el orden en que programó las pistas de la pista seleccionada.

**Mover:** Mueve la(s) pista(s) para cambiar el orden del programa.

**Apagar:** Borra la(s) pista(s) del menú de la lista de programa.

## Repetición de pistas programadas

Pulse REPEAT repetidamente durante la reproducción para seleccionar un modo de repetición deseado.

- TRACK: repite la pista actual.
- ALL: repite todas las pistas de la lista de programa.
- OFF (sin pantalla): No reproduce repetidamente.

## Para borrar una pista de la lista de programa

1. Seleccione la pista que desea borrar de la lista de programa.

### Consejo

Use el botón MARKER para seleccionar múltiples pistas.

2. Pulse ENTER  
Las opciones de menú aparecen en la parte izquierda del menú.
3. Seleccione la opción 'Apagar' y, a continuación, pulse ENTER.  
La pista seleccionada se elimina de la lista de programa.

## Cambiar el orden de la pistas en la lista de programa

1. Seleccione la pista que desee mover.

### Consejo

Use el botón MARKER para seleccionar múltiples pistas.

2. Pulse ENTER  
Las opciones de menú aparecen en la parte izquierda del menú.
3. Seleccione la opción 'Mover' y, a continuación, pulse ENTER.  
Aparecerá una barra amarilla en la lista de programa.
4. Use ▲ / ▼ para desplazar la barra amarilla a la ubicación deseada y, a continuación, pulse ENTER.  
La pista seleccionada se desplaza.

## Reproducción de discos JPEG

### Visionar un disco JPEG **JPEG**

La grabadora puede reproducir discos con ficheros JPEG. Antes de reproducir grabaciones JPEG, lea las "Notas acerca de grabaciones JPEG" a la derecha.

- 1 Inserte un disco y cierre la bandeja.**  
El menú Photo aparecerá en la pantalla del televisor.



- 2 Use ▲ ▼ ◀ ▶ para seleccionar una carpeta y, a continuación, pulse ENTER.**  
El icono abierto aparece subrayado en el lado izquierdo del menú.

- 3 Presione ENTER.**  
Aparecerá una lista de archivos de la carpeta.



#### **N** Nota

Si el  icono aparece en el menú Foto, será indicación de que no puede ver esos ficheros JPEG.

- 4 Use ▲ ▼ ◀ ▶ para seleccionar un fichero y, a continuación, pulse ENTER.**  
Las opciones de aparecen en la parte izquierda del menú.

#### **T** Consejo

- Si está en una lista de ficheros y desea regresar a la lista de carpetas, use los botones ▲ / ▼ del mando a distancia para iluminar el icono  y pulsar ENTER.
- Podrá ver un canal de TV o una fuente de entrada de vídeo pulsando RETURN. Si desea volver al menú Photo, pulse LIST/DISC MENU.
- En CDs que con contenidos mixtos, (pista de audio, ficheros MP3 y JPEGs), puede seleccionar entre el menú AUDIO CD, el menú MP3 CD y el menú Foto pulsando repetidamente TITLE en el modo de parada.

- 5 Use ▲ / ▼ para seleccionar la opción "Toda pantalla" y, a continuación, pulse ENTER.**

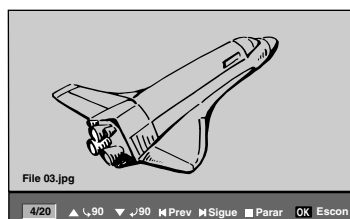

- 6 Para detener la visualización en cualquier momento, pulse STOP.**  
El menú Foto reaparece.

### Saltar imágenes

Al visionar una imagen, pulse PREV ◀ o NEXT ▶ una vez para avanzar al siguiente fichero o regresar al fichero anterior.

### Rotar imágenes

Use ▲ / ▼ mientras visualizar una imagen para voltear la imagen en sentido horario o antihorario.

### Visionar presentaciones en diapositivas

1. Seleccione la opción "Proyección" del menú Photo.
2. Pulse ENTER  
Verá aparecer el menú Slide Show.

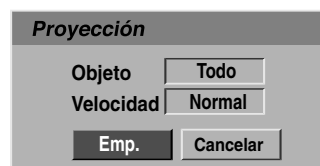

3. Use ▲ ▼ ◀ ▶ para ajustar las opciones.  
Objeto: Fichero seleccionado o todos los ficheros.  
Velocidad: Ajusta la velocidad de la presentación de la diapositiva (Lento, Normal o Rápido)
4. Seleccione la opción Camenzar y, a continuación, pulse ENTER para iniciar la presentación de la diapositiva.
5. Pulse STOP para detener la presentación de la diapositiva y regresar al menú Photo.

#### **N** Nota

Use el botón MARKER para seleccionar múltiples ficheros.

### Notas sobre las grabaciones en JPEG

- Dependiendo del tamaño y número de los ficheros JPEG, la grabadora puede tardar varios minutos en leer los contenidos del disco. Si no ve una visualización en pantalla transcurridos varios minutos, ello será debido a que algunos ficheros son demasiado grandes - reduzca la resolución de los ficheros JPEG a menos de 4 megapíxeles y grave otro disco.
- El número total de ficheros y carpetas es libre, pero el número total de ficheros en la carpeta debería ser inferior a 999.
- Algunos discos pueden ser incompatibles debido a diferentes formatos de grabación o al estado del disco.
- Cuando haya terminado de usar un software tal como "Easy CD Creator" para grabar ficheros JPEG en un CD-R, asegúrese de que todos los ficheros seleccionados tienen la extensión ".jpg" o ".jpeg" antes de copiarlos al CD.
- Si los ficheros tienen extensiones ".jpe", cámbieles el sufijo a ".jpg" or ".jpeg".
- Los nombres de fichero sin la extensión ".jpg" o ".jpeg" no podrán ser leídos por esta grabadora, incluso si los ficheros se muestran como imagen JPEG en Windows Explorer®.

## Reproducción de cinta en modo VÍDEO

### Preparación

- Antes de utilizar el mando a distancia, presione el botón **VCR** para seleccionar el dispositivo a activar.
- Encienda la TV y seleccione la fuente de entrada de vídeo conectada a la grabadora.
- Sistema de audio: Encienda el sistema de audio y seleccione la fuente de entrada conectada a la grabadora.

### Reproducción normal **VHS**

#### 1 Inserte una cinta de vídeo grabada previamente.

El indicador  se encenderá la grabadora se encenderá automáticamente.

- Asegúrese que el indicador del TEMPORIZADOR en pantalla no está encendido. Si lo estuviera, presione **STANDBY-ON** una vez.
- Si inserta una cinta sin lengüeta de seguridad, la grabadora comenzará automáticamente la reproducción.

#### 2 Presione **PLAY** () una vez.

El icono **PLAY** aparece en la pantalla de TV.

- No es necesario seleccionar la velocidad de reproducción de la cinta. La grabadora la seleccionará automáticamente.

#### 3 Presione **STOP** () para cesar la reproducción.

El icono **STOP** aparece en la pantalla de TV.

Si la cinta termina antes de presionar **STOP** () la grabadora automáticamente parará, rebobinará y expulsará la cinta, y se apagará por sí mismo.

### Control de ajuste de imagen **VHS**



#### Ajuste de imagen automático

La función de ajuste de imagen automático adapta la imagen para eliminar la nieve o las rayas.

La función de **AJUSTE DE IMAGEN AUTOMÁTICO** funciona en las siguientes situaciones:

- Se reproduce una cinta por primera vez.
- La velocidad de la cinta varía (SP, LP).
- Aparecen rayas o nieve debido a arañazos en la cinta.

#### Ajuste de imagen manual

Si durante la reproducción aparece ruido en pantalla, presione  en el mando a distancia o **CHANNEL** () en el panel frontal hasta reducir el ruido en pantalla.

- En el caso de fluctuaciones verticales, ajuste estos controles con mucho cuidado.
- El ajuste se reajusta automáticamente a normal al expulsar la cinta o al desenchufar el cable de alimentación durante más de 3 segundos.

### Efectos especiales durante la reproducción **VHS**





#### Notas sobre los efectos especiales durante la reproducción

- Aparecerán líneas horizontales (barras de ruido) en la pantalla de TV. Esto es normal.
- El audio es automáticamente silenciado durante los modos de efectos especiales, por lo que no habrá sonido durante la búsqueda.
- Durante los modos de búsqueda de imagen a alta velocidad, se necesita un breve periodo para estabilizar la velocidad de la cinta al volver a entrar en el modo de reproducción. Podrán observarse leves interferencias durante este tiempo.

#### Búsqueda

Esta función le permite buscar visualmente hacia delante o atrás una escena deseada de la cinta.

1 Presione **REW** () o **FWD** () durante la reproducción.

La grabadora se activará en el modo de **BÚSQUEDA**.

- Si deja la grabadora en modo **BÚSQUEDA** durante más de minutos 3, la grabadora entrará automáticamente en modo de **REPRODUCCIÓN**, para proteger los cabezales de cinta y vídeo.

2 Presione **PLAY** () para volver a la reproducción.

#### Foto fija y reproducción fotograma a fotograma

1 Presione **PAUSE/STEP** () durante la reproducción. Aparece en pantalla una foto fija.

- Si una foto fija vibra verticalmente, estabilícela utilizando  en el mando a distancia.

- Si deja la grabadora en modo **STILL** durante más de 5 minutos, la grabadora entrará automáticamente en modo **STOP** para proteger los cabezales de cinta y vídeo.

2 Presione repetidamente **PAUSE/STEP** () para avanzar las imágenes de vídeo fotograma a fotograma mientras observa una imagen fija.

3 Para volver a la reproducción, presione **PLAY** ()

#### Cámara lenta

1 Mientras en modo fijo, presione **FWD** ()

- La cinta se reproducirá a una velocidad 1/19 más lenta que la velocidad normal.

- Durante la reproducción lenta, utilice  en el mando a distancia para reducir al mínimo las bandas de ruido.

- Si el modo cámara lenta continúa durante más de 3 minutos, la grabadora cambiará automáticamente al modo de reproducción normal.

2 Para volver a la reproducción, presione **PLAY** ()

#### Función counter memory

Esto es útil si existe una sección de la cinta que usted desea visionar inmediatamente después de la grabación, o si desea volver varias veces al mismo punto de la cinta.

1 Comience a grabar o reproducir una cinta.

2 Presione repetidamente **DISPLAY** para visualizar el contador de tiempo real en pantalla.

3 En el punto que usted desea localizar más tarde, reinicialice el contador de tiempo a 0:00:00 presionando **CLEAR**.

Continúe la reproducción o grabación.

4 Presione **STOP** al finalizar la grabación o reproducción.

5 Presione **RETURN** ()

- La cinta para automáticamente cuando el contador de cinta vuelve a "0:00:00".



### Grabación básica desde un televisor

Siga las siguientes instrucciones para grabar un programa de TV. La grabación comienza inmediatamente y continúa hasta que el disco o la cinta está llena o usted para la grabación.

**1 Encienda la grabadora, seleccione el dispositivo (VÍDEO o DVD) para la grabación y cargue un disco o cinta grabable.**

Asegúrese también que la entrada de la TV está fijada a esta grabadora.

**2 Ajuste un modo de grabación según sea necesario pulsando repetidamente REC MODE.**

DVD: SP (Calidad estándar), LP (Baja calidad), XP (Alta calidad), EP (Calidad extendida)

VCR: SP (Reproducción estándar), LP (Reproducción larga)

**3 Utilice CHANNEL (▲/▼) en el panel frontal o ▲/▼ en el mando a distancia para seleccionar el canal de TV a grabar.**

**4 Utilice AUDIO para seleccionar el canal de audio a grabar.**

La tabla a continuación muestra qué se grabará en los diferentes ajustes para emisiones de distintos tipos. La última columna (audio del monitor) muestra lo que usted escuchará mientras está grabando.

TV Difusión Audio	Audio seleccionado	Audio de la emisión				Audio del monitor
		cinta		Mode de +R o +RW		
		L Ch	R Ch	L Ch	R Ch	
STEREO	STEREO/MAIN	STEREO		STEREO		STEREO
	STEREO/SUB	STEREO		STEREO		STEREO
	MONO/MAIN	MONO		MONO		MONO
MAIN+SUB	STEREO/MAIN	MAIN	SUB	MAIN	MAIN	MAIN
	STEREO/SUB	MAIN	SUB	SUB	SUB	SUB
	MONO/MAIN	MAIN	SUB	MAIN	MAIN	MAIN
MONO	STEREO/MAIN	MONO		MONO		MONO
	STEREO/SUB	MONO		MONO		MONO
	MONO/MAIN	MONO		MONO		MONO

**5 Pulse una vez REC (●).**

Empieza la grabación. (El indicador REC se ilumina en la ventana de presentación).

- La grabación continuará hasta que presione STOP (■) o el disco (o cinta) esté llena.
- Para grabar durante un periodo de tiempo fijo, consulte Grabación temporizada instantánea a la derecha.

**6 Pulse STOP (■) para detener la grabación.**

### Grabación temporizada instantánea

La grabación temporizada instantánea le permite efectuar una grabación fácilmente de un periodo preestablecido de tiempo mediante el temporizador de programas.

**1 Siga los pasos 1-5 que aparecen a la izquierda (Grabación básica desde un televisor).**

**2 Pulse repetidamente REC (●) para seleccionar el periodo de tiempo de grabación.**

La grabación comienza después de pulsar por primera vez.

DVD: Cada vez siguiente que pulse se incrementará el tiempo de grabación en 10 minutos dentro de un espacio libre.

VCR: Cada vez que lo presione aumentará el tiempo restante de grabación en 30 minutos. Por favor, confirme que la cinta VHS tenga bastante tiempo restante para grabar antes de comenzar la grabación.

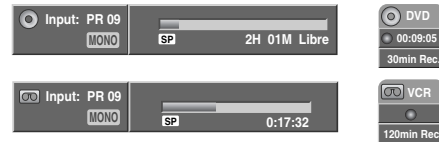

Menú de grabación temporizada instantánea

### Comprobar el tiempo de grabación

Pulse una vez REC (●) o DISPLAY para comprobar el tiempo de grabación. El ajuste llamado volverá automáticamente a la pantalla del televisor durante un momento.

Igualmente, el tiempo de grabación restante aparece en la ventana de presentación.

### Para ampliar el tiempo de grabación

El tiempo de grabación puede ampliarse en cualquier momento pulsando REC (●).

Cada vez siguiente que pulse se incrementará el tiempo de grabación en 10 minutos (DVD) dentro de un espacio libre o en 30 minutos (VCR).

### Para hacer una pausa en la grabación

- 1 Presionar PAUSE/STEP (||) para detenerse brevemente el disco o la cinta durante la grabación.
- 2 Cuando desee continuar con la grabación, pulse PAUSE/STEP (||) o REC (●).

### Notas

- Si presiona PAUSE/STEP (||) durante la grabación en contador instantáneo, se cancelará.
- La grabadora se apagará automáticamente cuando la grabación en contador instantáneo finalice.

### Para grabar un programa de TV mientras se está viendo otro

- 1 Pulse MODE para seleccionar el modo de TV durante la grabación. Aparecerá el indicador de TV.
- 2 Cuando use el televisor, seleccione el canal que desea ver.

### Consejo (solo en modo VÍDEO)

Utilice siempre PAUSE/STEP (||) para obtener los mejores resultados al realizar cambios durante la grabación.

Por ejemplo: Para cambiar de canal durante la grabación, presione primero PAUSE/STEP (||) para poner la unidad en modo de pausa. Después seleccione el canal deseado en la grabadora, y presione PAUSE/STEP (||) de nuevo para reanudar la grabación.

## Grabación básica (Continuada)

### Copiar de DVD a VÍDEO

Usted puede copiar los contenidos de un DVD a una cinta VHS usando el botón D.DUBBING (o DIRECT DUBBING).

#### Nota

Si el DVD (o Discos) que está intentando copiar está protegido contra copia, no podrá copiar el disco. No está permitido copiar DVDs (o Discos) Macrovision codificados.

#### 1 Inserte una cinta VHS

Inserte una cinta virgen de vídeo VHS en el VÍDEO.

#### 2 Inserte un Disco

Inserte el disco que desea copiar en la bandeja del DVD y ciérrela.

#### 3 Seleccione el modo DVD presionando DVD en el mando a distancia o presionando SOURCE en el panel frontal.

#### 4 Encuentre el momento del DVD (o Discos) desde el que usted quiere comenzar a grabar mediante las funciones PLAY y PAUSE.

Para obtener los mejores resultados, pause la reproducción en el punto desde el que desea grabar.

#### 5 Presione el botón D.DUBBING en el mando a distancia o presione el botón DIRECT DUBBING en el panel frontal.

Aparece el menú copiar al VÍDEO.

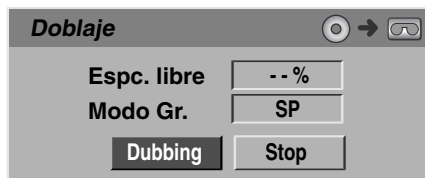

#### 6 Use ▲ / ▼ / ◀ / ▶ para seleccionar el modo de grabación deseado:

- SP (Reproducción estándar)
- LP (Larga Reproducción, 2 veces SP).

#### 7 Seleccione Dubbing, después presione ENTER o D.DUBBING (o DIRECT DUBBING) para comenzar a copiar.

#### Consejo

Si usted presiona PAUSE/STEP durante el modo copiar, tanto la unidad de DVD como la de VÍDEO cambiarán al modo Pause, y el indicador "DUB" parpadeará en la pantalla del panel frontal. Mientras esté en modo Pause, usted podrá ajustar la posición de reproducción del DVD mediante PLAY, REW, FWD, PAUSE/STEP, etc. El VÍDEO permanecerá en modo Pause. Para volver al proceso de copia, presione el botón D.DUBBING (o DIRECT DUBBING) dos veces.

#### 8 Parar el proceso de copia

Para parar el proceso de copia en cualquier otro momento, presione STOP (■).

Usted debe parar manualmente el proceso de copia cuando el DVD termine, o la unidad podrá volver a reproducir y grabar una y otra vez.

### Copiar del VÍDEO al DVD

Usted puede copiar el contenido de una cinta VHS en un disco DVD grabable usando el botón D.DUBBING (o DIRECT DUBBING). Esto le permitirá archivar sus cintas VHS en DVD.

#### Nota

Si la cinta de vídeo VHS que usted está intentado copiar está protegida contra copia, usted no podrá copiarla. No está permitido copiar cintas codificadas Macrovision.

#### 1 Inserte un disco DVD grabable.

Inserte un disco DVD virgen grabable en la bandeja del DVD y ciérrela.

#### 2 Inserte una cinta VHS

Inserte la cinta de vídeo VHS que desea copiar en el VÍDEO.

#### Nota

Cuando utilice discos DVD+RW, deberá formatear los antes de copiar: consulte la página 318.

#### 3 Seleccione el modo VÍDEO presionando VÍDEO en el mando a distancia o presionando SOURCE en el panel frontal.

#### 4 Encuentre el lugar en la cinta VHS desde el que desea comenzar a grabar mediante las funciones PLAY, REW, FWD y PAUSE.

Para obtener los mejores resultados, pause la reproducción en el punto desde el que desea grabar.

#### 5 Presione el botón D.DUBBING en el mando a distancia o presione el botón DIRECT DUBBING en el panel frontal.

Aparece el menú copiar al DVD.



#### 6 Use ▲ / ▼ / ◀ / ▶ para seleccionar el modo de grabación deseado:

- EP (Calidad extendida)
- LP (Baja calidad)
- SP (Calidad estándar)
- XP (Alta calidad)

#### 7 Seleccione Dubbing, después presione ENTER o D.DUBBING (o DIRECT DUBBING) para comenzar a copiar.

#### Consejo

Si usted presiona PAUSE/STEP durante el modo de Copia, tanto el DVD como el VÍDEO cambiarán a modo Pause y el indicador "DUB" parpadeará en la pantalla del panel frontal. Mientras esté en modo Pause, usted podrá ajustar la posición de reproducción del VÍDEO mediante PLAY, REW, FWD, PAUSE/STEP, etc. El DVD permanecerá en modo Pause. Para volver al proceso de copia, presione el botón DUBBING (o DUB) dos veces.

#### 8 Parar el proceso de copia

Para parar el proceso de copia en cualquier otro momento, presione STOP (■).

El proceso de copia parará automáticamente cuando la cinta VHS finalice.

## Grabación temporizada

Esta grabadora puede ser programada para grabar hasta 8 programas en un período de 1 mes.

### 1 Pulse TIMER.

El menú Timer Record aparecerá.



- **Media** – Seleccione el medio (DVD o VÍDEO).
- **PR** – Elija un número de programa memorizado o una de las entradas externas desde la que grabar.
- **Date** – Seleccione la fecha hasta con un mes de antelación, o seleccione una programación diaria o semanal.
- **Tiempo de comienzo** – Ajuste la hora de comienzo de la grabación.
- **Tiempo final** – Fijar el tiempo final de la grabación.
- **Modo** – Elija un modo de grabación.  
DVD: SP, LP, EP, XP, o AT (Automático)  
VÍDEO: SP, LP, AT (Automático)  
El modo AT (Automático) determina cuánto tiempo hay disponible en el disco o cinta y cambia al modo de grabación, si fuera necesario, para completar la programación de grabación.
- **VPS/PDC** – El sistema VPS/PDC ajusta automáticamente la hora de grabación de modo que incluso si el programa no es emitido a la hora prevista no se lo perderá. Para que VPS/PDC funcione adecuadamente, deberá introducir la hora y fecha correcta anunciada del programa que desea grabar.  
Tenga en cuenta que VPS/PDC puede que no funcione en todas las emisoras.

### Notas

- Las emisoras que usan normalmente VPS/PDC incluyen información VPS/PDC en las páginas de la guía de teletexto del televisor. Consulte estas páginas cuando ajuste la grabación temporizada.
- Esta grabadora tarda aproximadamente 20 segundos en encenderse y empezar la grabación. Esto significa que cuando use VPS/PDC, puede que haya casos en que el comienzo del programa no se ha grabado.

### 2 Introduzca la información necesaria para su(s) grabación(es) temporizada.

- ◀ / ▶ (left/right) – mueven el cursor izquierda/derecha
- ▲ / ▼ (up/down) – cambian el ajuste en la posición del cursor actual
- Pulse RETURN (↵) para salir del menú Timer Record.
- Pulse TIMER para visualizar Rec Tiempo Lista.

### 3 Presione ENTER para guardar la programación.

Aparecerá la lista de programaciones de grabación.

### 4 Pulse RETURN (↵) para salir de Rec Tiempo Lista.

### 5 Asegúrese de introducir un disco o cinta grabable y presione STANDBY-ON para poner su unidad en espera.

### Notas

- El indicador del contador estará iluminado en la pantalla del panel frontal.
- Si los indicadores Disc y Tape (cinta) están parpadeando, denota que no se ha introducido el disco o la cinta, o el disco introducido no es grabable.
- La grabadora grabará el sonido según la configuración actual de la TV (Estéreo, Mono o Bilingüe). Utilice el botón AUDIO para ajustar el sonido antes de poner la grabadora en modo de espera.
- Deberá pulsar STANDBY-ON para detener la grabación temporizada.
- La grabadora se apagará automáticamente cuando la programación finalice.
- Hay una pequeña demora cuando una programación finaliza para confirmar la programación grabada. Si hay dos programaciones para grabar secuencialmente (una justo después de la otra), el inmediato comienzo de la última programación puede no grabarse.
- El disco DVD recomendable.

DVD-R	DVD+R	DVD-RW	DVD+RW
SONY	SONY	SONY	SONY
TDK	TDK	TDK	TDK
Imation	Imation	Imation	Imation
Verbatim	MAXELL	Verbatim	Verbatim
RiDATA	RiDATA	Memorex	RiDATA
Panasonic	Fujifilm	Fujifilm	Fujifilm
LG	Ricoh	LG	Ricoh
Mitsubishi	HP	Mitsubishi	HP
That's	That's	Samsung	Ritek
Pioneer	Philips	Pioneer	Radus

## Tiempos de grabación con el sistema SHOWVIEW®

Este sistema hace que la programación de los tiempos de grabación sea muy sencilla. La mayoría de las guías de TV publican los números de programación SHOWVIEW junto con los detalles del programa. Si usted desea realizar la grabación de un programa, simplemente introduzca los números correspondientes de programación SHOWVIEW. Las configuraciones de fecha, comienzo, fin y canal se realizan automáticamente. Todo lo que usted tiene que hacer es decirle a la grabadora el modo de grabación y la calidad, y si es una grabación única o frecuente. Puede almacenar hasta 8 programas del temporizador en la grabadora.

### 1 Presione SHOWVIEW.

Aparecerá el menú SHOWVIEW. Presione SHOWVIEW de nuevo para salir del menú.

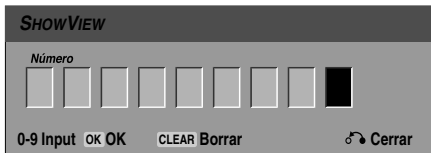

### 2 Utilice los botones numéricos, después presione ENTER para introducir el número de programación de SHOWVIEW.

- Si usted cometiera un error antes de presionar ENTER, presione CLEAR repetidamente para borrar los números de la contraseña uno a uno, después corríjalos.

Para comprobar la programación, aparecerá el menú temporizador de grabación.



Usted puede cambiar las configuraciones como sea necesario (Modo, VPS/PDC, etc.)

### 3 Siga los pasos 2-5 según se muestran en la página anterior (Temporizador de grabación).

## Comprobación de los datos de la grabación temporizada

La programación puede chequearse siempre que la grabadora está encendida. Pulse dos veces TIMER.

- Use ▲ / ▼ para seleccionar una grabación temporizada.
- Pulse ENTER para editar el programa seleccionado. Aparece el menú Timer Record.
- Pulse CLEAR para borrar el programa seleccionado de Rec Tiempo Lista.



## Cancelación de un grabación temporizada

Puede borrar un ajuste del temporizador en cualquier momento antes de que empiece la grabación.

- Use ▲ / ▼ para seleccionar un programa que desee borrar de Rec Tiempo Lista. Si desea borrar el programa, pulse CLEAR

## Detener una grabación temporizada en progreso

Aunque haya empezado una grabación temporizada, se puede cancelar el programa.

- Pulse STANDBY-ON.

## Solución de problemas durante la grabación temporizada

Aunque el reloj esté ajustado, la grabadora no empezará a grabar en los siguientes casos:

- No hay un disco (o cinta) cargado
- Se ha cargado un disco (o cinta) no grabables.
- Protejer disco está ajustado a ON en el menú Setup (consulte la página 320).
- El aparato está encendido. (Por favor, asegúrese de que el equipo se encuentra en modo Standby para que el temporizador de grabación se active.)
- Ya hay 49 títulos grabados en el disco.

No podrá introducir un programa temporizado en los siguientes casos:

- Ya hay una grabación en curso.
- La hora que intenta ajustar ya ha pasado.
- Ya hay 8 programas temporizadas ajustados.

Si dos o más programas temporizados se solapan:

- El programa más temprano tiene prioridad.
- Cuando el programa más temprano finaliza, da paso al último.
- Si hay dos programas ajustados para empezar exactamente a la misma hora, el programa que se ha introducido primero tendrá prioridad.

Si el disco está dañado, es posible que la grabación no se complete con éxito. En ese caso aunque la casilla de Controlar muestre "Grabc. OK", puede que no lo esté.

## Grabación desde una entrada externa

### Grabación desde componentes externos

Podrá grabar desde un componente externo, como una videocámara o VCR, conectado a cualquiera de las entradas externas de la grabadora.

**1 Asegúrese de que el componente desde el que desea grabar está conectado adecuadamente a la grabadora. Consulte la página 309.**

**2 Pulse repetidamente INPUT para seleccionar la entrada externa desde la que grabar.**

- Tuner: sintonizador incorporado
- AV1: EURO AV1 AUDIO VIDEO montado en el panel posterior
- AV2: EURO AV2 DECODER montado en el panel posterior
- AV3: AV3 IN (VIDEO, AUDIO (L/R), S-VIDEO IN) montado en el panel frontal
- DV: DV IN montado en el panel frontal

#### **N** Nota

Compruebe que la configuración de entrada de audio en la grabadora es la que usted desea. Consulte la página 318.

**3 Introduzca un disco o cinta grabable.**

**4 Seleccione un modo de grabación según sea necesario pulsando repetidamente REC MODE.**

DVD: SP (Calidad estándar), LP (Baja calidad), XP (Alta calidad), EP (Calidad extendida)

VCR: SP (Reproducción estándar), LP (Reproducción larga)

**5 Pulse una vez REC (●).**

Empieza la grabación. (El indicador REC se ilumina en la ventana de presentación).

- El proceso de grabación continúa hasta que usted presione STOP (■) o el disco o cinta termine.
- Para grabar durante un periodo de tiempo fijo, consulte Grabación temporizada instantánea en la página 300.

**6 Pulse STOP (■) para detener la grabación.**

#### **N** Nota

Si su fuente está protegida contra copia mediante CopyGuard, no podrá grabarla con esta grabadora. Consulte Copyright en la página 300 para más información.

### Grabación desde una videocámara digital

Podrá grabar desde una videocámara digital conectada a la toma DV IN en el panel frontal de esta grabadora. Si usa el mando a distancia de la grabadora, podrá controlar tanto la videocámara como la grabadora. Antes de la grabación, asegúrese de que está configurada la entrada de audio para la toma DV IN (consulte la página 318).

#### **T** Consejos

- La señal fuente deberá estar en formato DVC-SD.
- Algunas videocámaras no pueden controlarse con el mando a distancia de la grabadora.
- Si conecta una segunda grabadora mediante un cable DV, no podrá controlar el segundo DVD desde ésta.
- No podrá controlar esta unidad remotamente desde un componente conectado a la toma DV IN.
- No podrá grabar los datos sobre la fecha y la hora desde un casete DV.

**1 Asegúrese de que su videocámara digital está conectada a la toma DV IN del panel frontal. Consulte la página 309.**

**2 Compruebe que la entrada de audio DV está a su gusto.**

Puede elegir entre Audio 1 (audio original) y Audio 2 (audio doblado).

- La entrada DV se ajusta desde DV Rec Audio en el submenú del menú Setup. Consulte DV Rec Audio en la página 318 para más información.

**3 Pulse repetidamente INPUT para seleccionar la entrada DV.**

DV aparece en la ventana de presentación y en la pantalla del televisor.

**4 Busque un punto en la cinta de la videocámara a partir del cual iniciar la grabación.**

Para obtener los mejores resultados, haga una pausa en la reproducción a partir del cual desea grabar.

- Dependiendo de la videocámara, podrá usar el mando a distancia de la grabadora para controlar la videocámara usando las funciones STOP, PLAY y PAUSE.

**5 Pulse una vez REC (●) para empezar la grabación.**

- La grabación se detiene automáticamente si la grabadora no detecta una señal.
- Puede hacer una pausa o detener la grabación pulsando PAUSE/STEP (■) o STOP (■). No se puede controlar la videocámara con este mando a distancia durante la grabación.
- En modo vídeo, el fotograma final de la grabación puede permanecer visualizado en pantalla durante unos momentos después de que la grabación se detiene.
- Para que la grabación temporizada funcione correctamente en esta grabadora, la videocámara también deberá estar encendida y en funcionamiento.

## Grabar desde una entrada externa (continuación)

---

### Qué es un DV?

Usar un DV, también conocido como i.LINK, puede conectar una videocámara equipada con DV a esta grabadora usando un cable DV único para la entrada y salida de audio, vídeo, datos y señales de control. La interfaz i.LINK también se conoce como IEEE 1394-1995.

“i.LINK” y el logotipo “i.LINK” son marcas registradas.

- Esta grabadora sólo es compatible con videocámaras (DVC-SD) con formato DV. Los sintonizadores de satélite digital y videograbadoras VHS digitales no son compatibles.
- No podrá conectar más de una videocámara DV a la vez a esta grabadora.
- No podrá controlar esta grabadora desde un equipo externo conectado a través de la toma DV IN (incluidas dos grabadoras de DVD).
- Puede que no siempre sea posible controlar la videocámara conectada a través de la toma DV IN.
- Las videocámaras normalmente graban el audio como estéreo de 16-bit/48kHz, o pistas gemelas de estéreo de 12-bit/32kHz. Esta grabadora sólo puede grabar una pista de audio estéreo. Ajuste DV Rec Audio a Audio 1 o Audio 2 según sea necesario (consulte la página 318).
- La entrada de audio a la toma DV IN deberá ser 32 o 48kHz (no 44.1kHz).
- Los ruidos en la imagen de la grabación pueden producirse si el componente fuente hace una pausa en la reproducción o reproduce una sección no grabada de la cinta, o si hay un fallo en la alimentación del componente fuente, o el cable DV se desconecta.
- Aunque DV Rec Audio esté ajustado a Audio 2 y la señal Audio 2 no esté presente, DV Rec Audio se reajustará automáticamente a Audio 1.

### Mensajes relacionados con DV

Puede que vea aparecer los siguientes mensajes en la pantalla del televisor cuando use la toma DV IN.

#### Videocámara desconectado

La videocámara no se ha conectado adecuadamente o la videocámara está apagada.

#### Aparatos sobre-conectados

La toma DV de la grabadora sólo tiene soporte para una sola videocámara.

#### Revisar la cinta

No hay ningún casete cargado en el equipo conectado.

#### No controlable

Esta grabadora no puede controlar la videocámara.

#### Actualizando información

La videocámara está actualizando la información para el DV.

#### Modo cámara

La videocámara está ajustada en modo cámara.

### Solución de problemas

Si no obtiene imagen y/o audio a través de la toma DV IN, compruebe los siguientes puntos:

- Asegúrese de que el cable DV está insertado correctamente.
- Intente apagar el equipo conectado y vuelva a encenderlo.
- Intente cambiar la entrada de audio.

#### Notas

- Dependiendo de la videocámara conectada, es posible que no pueda controlarla usando el mando a distancia suministrado con esta grabadora.
- Avant de sélectionner le mode caméra de votre Caméscope, baissez le volume du dispositif audio raccordé. Un bruit parasite peut subvenir.

## Menú Lista de Títulos y Lista de Capítulos (continuación)

### Usar el menú Lista de Títulos **+RW**

La Lista de Títulos es la ubicación donde usted puede ver todos los títulos grabados y donde podrá borrar títulos y hacer otras modificaciones en el contenido original del disco. También podrá reproducir títulos directamente desde el menú Lista de Títulos. La grabadora debe estar parada para poder editar usando el menú de Lista de Títulos.

#### 1 Pulse LIST/DISC MENU para visualizar el menú Lista de Títulos.

- Use los botones ▲ / ▼ para visualizar la página anterior/siguiente si hay más de 6 títulos.
- Para salir del menú de Lista de Títulos, pulse RETURN (↵).

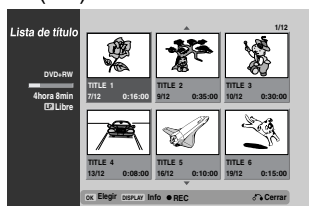

#### 2 Para ver las opciones de Lista de Títulos, seleccione el título que desee y, a continuación, pulse ENTER.

Las opciones de la Lista de Títulos aparecen en la parte izquierda del menú Lista de Títulos.

#### 3 Use ▲ / ▼ para seleccionar una opción y, a continuación, pulse ENTER para confirmar.

<b>Play</b>	<b>Play:</b> Inicia la reproducción del título seleccionado pero no de los capítulos ocultos.
<b>Mostrar Todo</b>	<b>Mostrar todo:</b> Inicia la reproducción del título seleccionado incluyendo los capítulos ocultos.
<b>Capítulo</b>	<b>Capítulo:</b> Mueve el menú de la Lista de Capítulos del título. (consulte en la parte derecha de esta página)
<b>Borrar</b>	<b>Borrar:</b> Borra el título. (página 341)
<b>Protección</b>	<b>Protección:</b> Protege contra la grabación, edición o borrado accidentales del título. (página 343)
<b>Editar</b> >	<b>Editar:</b> Selecciona las opciones de edición. <ul style="list-style-type: none"> <li>• <b>Nombre Título:</b> Edita el nombre del título. (página 342)</li> <li>• <b>Dividir:</b> Divide un título en dos. (página 344)</li> <li>• <b>Esconder (Mostrar):</b> Oculta (o muestra) todos los capítulos que hay dentro de un título. (página 344)</li> </ul>
<b>Doblaje</b>	<b>Doblaje:</b> Copia el título a una cinta VHS.

<b>Nombre título</b>
<b>Dividir</b>
<b>Esconder</b>

#### 4 Pulse repetidamente RETURN (↵) para salir del menú Lista de Títulos.

### Consejo

Pulse DISPLAY para ver información más detallada sobre los títulos para el título seleccionado.

### Precaución

Si pulsa REC (●) cuando aparezca el menú de Lista de títulos, el título seleccionado se borrará y comenzará la grabación sobrescribiendo. (Para más información consulte la página 345).

### Usar el menú de Lista de Capítulos **+RW**

#### 1 Pulse LIST/DISC MENU para visualizar el menú Lista de Títulos

#### 2 Use ▲ ▼ ◀ ▶ para elegir el título del que desea visualizar del menú Lista de Capítulos y, a continuación, pulse ENTER.

Las opciones de la Lista de Títulos aparecen en la parte izquierda del menú.

#### 3 Use ▲ / ▼ para seleccionar 'Capítulo' de las opciones de la Lista de Títulos y, a continuación, pulse ENTER. El menú Lista de Capítulos aparecerá en la pantalla del televisor.

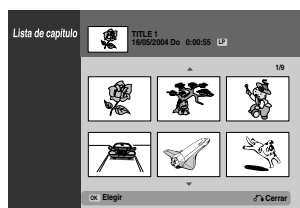

#### 4 Para visualizar las opciones de la Lista de Capítulos, seleccione el capítulo que desee y, a continuación, pulse ENTER.

Las opciones de la Lista de Capítulos aparecen en la parte izquierda del menú.

#### 5 Use ▲ / ▼ para seleccionar una opción y, a continuación, pulse ENTER para confirmar.

<b>Play</b>	<b>Play:</b> Inicia la reproducción del capítulo seleccionado.
<b>Título</b>	<b>Título:</b> Se desplaza al menú Lista de Títulos del capítulo. (consulte en la parte izquierda de esta página)
<b>Combinación</b>	<b>Combinación:</b> combina dos capítulos en uno. (página 342)
<b>Esconder</b>	<b>Esconder (Mostrar):</b> Oculta (o muestra) el capítulo seleccionado. (página 344)

#### 6 Pulse repetidamente RETURN (↵) para salir del menú de Lista de capítulo.

## Menú Lista de Títulos y Lista de Capítulos (continuación)

### Usar el menú Lista de Títulos **+R**

La Lista de Títulos es la ubicación donde usted puede visualizar todos los títulos grabados y donde podrá borrar títulos y hacer otras modificaciones en el contenido original del disco. También podrá reproducir títulos directamente desde el menú Lista de Títulos. La grabadora debe estar parada para poder utilizar el menú Lista de Títulos.

#### 1 Pulse LIST/DISC MENU para visualizar el menú Lista de Títulos.

- Use los botones ▲ / ▼ para visualizar la página anterior/ siguiente si hay más de 6 títulos o capítulos.
- Para salir del menú Lista de Título, pulse RETURN (↵).

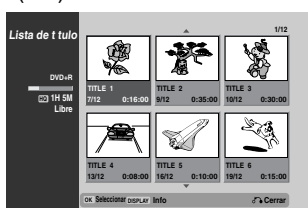

#### 2 Para visualizar las opciones de la Lista de Títulos, seleccione el título que desee y, a continuación, pulse ENTER.

Las opciones de la Lista de Títulos aparecen en la parte izquierda del menú.

#### 3 Use ▲ / ▼ para seleccionar una opción y, a continuación, pulse ENTER para confirmar.

Play
Mostrar Todo
Capítulo
Borrar
Protección
Editar >
Doblaje

**Play:** Inicia la reproducción del título seleccionado pero no de los capítulos ocultos.

**Mostrar todo:** Inicia la reproducción del título seleccionado y de los capítulos ocultos.

**Capítulo:** Mueve el menú de la Lista de Capítulos del título. (consulte en la parte derecha de esta página)

**Borrar:** Borra el título. (página 341)

**Protección:** Protege contra la grabación, edición o borrado accidental del título. (página 343)

**Editar:** Selecciona las opciones de edición.

- **Nombre título:** Edita el nombre del título. (página 342)
- **Esconder (Mostrar):** Oculta (o muestra) todos los capítulos del título. (página 344)

**Doblaje:** Copia el título a una cinta VHS.

Nombre título
Dividir
Esconder

#### 4 Pulse repetidamente RETURN (↵) para salir del menú Lista de Título.

#### **T** Consejo

Pulse DISPLAY para ver información más detallada sobre los títulos para el título seleccionado.

### Usar el menú Lista de Capítulos **+R**

#### 1 Pulse LIST/DISC MENU para visualizar el menú Lista de Títulos

#### 2 Use ▲ ▼ ◀ ▶ para elegir el título que desea visualizar del menú Lista de Capítulos y, a continuación, pulse ENTER.

Las opciones de la Lista de Títulos aparecen en la parte izquierda del menú.

#### 3 Use ▲ / ▼ para seleccionar 'Capítulo' de las opciones de la Lista de Títulos y, a continuación, pulse ENTER.

El menú Lista de Capítulos aparecerá en la pantalla del televisor.

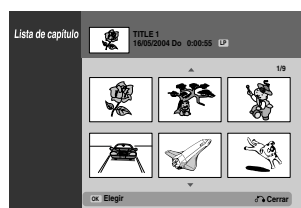

#### 4 Para visualizar las opciones de la Lista de Capítulos, seleccione el capítulo que desee y, a continuación, pulse ENTER.

Las opciones de la Lista de Capítulos aparecen en la parte izquierda del menú.

#### 5 Use ▲ / ▼ para seleccionar una opción y, a continuación, pulse ENTER para confirmar.

Play
Título
Combinación
Esconder

**Play:** Inicia la reproducción del capítulo seleccionado.

**Título:** Se desplaza al menú Lista de Títulos del capítulo. (consulte en la parte izquierda de esta página)

**Combinación:** Combina dos capítulos en uno. (página 342)

**Esconder (Mostrar):** Oculta (o muestra) el capítulo seleccionado. (página 344)

#### 6 Pulse repetidamente RETURN (↵) para salir del menú de la Lista de Capítulos.



## Edición de Títulos y Capítulos

### Agregar marcadores de capítulo



**1** Reproduzca el título.

**2** En el punto en el que desee iniciar un nuevo capítulo, pulse CHAP ADD.

Verá aparecer un icono que indica la presencia de un marcador de capítulo en la pantalla del televisor.

- También puede poner marcadores de capítulo durante la grabación.

#### **N** Nota

Los marcadores de capítulo se insertan en intervalos regulares automáticamente. Puede cambiar este intervalo en el menú Setup inicial (consulte Auto Capital en la página 318).

### Cambiar las vistas en miniatura del título



Cada título mostrado en el menú de la Lista de Títulos se representa con una imagen en miniatura tomada del inicio de ese título o capítulo.

Si lo prefiere, seleccione una imagen fija diferente de un título.

**1** Reproduzca el título.

**2** Pulse THUMBNAIL.

### Borrar un título **+RW** **+R**

**1** En el menú Lista de Títulos, use ▲ ▼ ◀ ▶ para escoger el título que desee borrar y, a continuación, pulse ENTER.

Las opciones aparecen en la parte izquierda del menú.

**2** Seleccione la opción 'Borrar' en las opciones del menú.

Play
Mostrar todo
Capítulo
Borrar
Protección
Editar >
Doblaje >

**3** Pulse ENTER para confirmar.

Verá aparecer el mensaje de confirmación para realizar la eliminación.

**4** Use ◀ / ▶ para seleccionar 'Si' y, a continuación, pulse ENTER.

Se borra el título seleccionado.

Después de pulsar ENTER, verá aparecer el menú nuevo, ya actualizado.

**5** Repita los pasos 1 - 4 para continuar la eliminación del menú.

**6** Pulse RETURN (↵) repetidamente para salir del menú.

#### **N** Nota

- Para la grabación de DVD+RW, se cambiará el nombre del título borrado a 'Título borrado'.
- Si el número de títulos seguidos que se han borrado supera dos, los títulos se combinarán en uno.

## Edición de Títulos y Capítulos (continuación)

### Nombrar un título **+RW** **+R**

Puede nombrar títulos independientemente. Los nombres pueden tener hasta 32 caracteres de longitud.

**1** En el menú Lista de Títulos-Original, use ▲▼◀▶ para escoge el título que desee y, a continuación, pulse ENTER.

Las opciones aparecen en la parte izquierda del menú.

**2** Use ▲/▼ para seleccionar la opción 'Nombre título' y, a continuación, pulse ENTER.

Verá aparecer el teclado.

Play	
Mostrar Todo	
Capítulo	
Borrar	
Protección	Nombre título
Editar	Dividir
Doblaje	Esconder

**3** Introduzca el nombre que desee para el título. Use ▲▼◀▶ para seleccionar un carácter y, a continuación, pulse ENTER para confirmar su selección. Consulte el paso 3 de la página 312 (Nombrar una emisora).



**4** Elija Confirmar y, a continuación, pulse ENTER para fijar el nombre y regrese a la pantalla anterior del menú.

**5** Pulse RETURN (↵) repetidamente para salir del menú.

### **N** Notas

- Los nombres pueden tener hasta 32 caracteres.
- En el caso de discos formateados en una grabadora de DVDs diferente, sólo podrá ver un tipo limitado de caracteres.

### Combinar dos capítulos en uno **+RW** **+R**

#### **N** Nota

Esta función no está disponible si sólo hay un capítulo en el título.

**1** En el menú de la Lista de Capítulos, seleccione el segundo capítulo de los dos que desea combinar y, a continuación, pulse ENTER.

Las opciones de la Lista de Capítulos aparecen en la parte izquierda del menú.

**2** Use ▲ / ▼ para seleccionar 'Combinación'.

El indicador Combinación aparece entre los dos capítulos que desea combinar.

Play
T tulo
Combinación
Esconder

**3** Pulse ENTER para confirmar.

Después de presionar ENTER, se muestra el menú nuevo y actualizado.

**4** Repita los pasos 1 - 3 para continuar combinando desde el menú.

**5** Pulse RETURN (↵) repetidamente para salir del menú.

## Edición de Títulos y Capítulos (continuación)

### Proteger un título **+RW** **+R**

Use esta función para proteger la grabación, edición o borrado accidental del título.

**1** Pulse LIST/DISC MENU para visualizar el menú Lista de Títulos

**2** Use ▲ ▼ ◀ ▶ para elegir un título que desee borrar y a continuación pulse ENTER.  
Las opciones aparecen en la parte izquierda del menú.

**3** Seleccione la opción 'Protección' de las opciones.

p.ej., si selecciona "Protección" del menú Lista de Títulos.

Play
Mostrar Todo
Capítulo
Borrar
Protección
Editar >
Doblaje

**4** Pulse ENTER para confirmar.  
Verá aparecer la marca de bloqueo en la visión en miniatura del título.

#### Consejo

Si selecciona un título que ya ha sido protegido del menú Lista de Títulos, 'desprotegerlo' seleccionando "Proteger. CNCL" de las opciones del menú Lista de Títulos. Una vez hecho esto, puede editar y borrar el fichero.

## Edición de Títulos y Capítulos (continuación)

### Ocultar un título / capítulo **+RW** **+R**

Use esta función para ocultar un título/capítulo en el menú Lista de Títulos o Lista de Capítulos.

**1** En el menú Lista de Títulos o Lista de Capítulos, use ▲▼◀▶ para escoger un título o capítulo que desee ocultar y, a continuación, pulse ENTER.

Las opciones aparecen en la parte izquierda del menú.

**2** Seleccione la opción 'Esconder' en las opciones.

p.ej., si selecciona "Esconder" del menú Lista de Títulos.



**3** Pulse ENTER para confirmar.  
La vista en miniatura del título se oscurecerá.

### Consejo

Si selecciona un título que ya se haya oscurecido en el menú de la Lista de Títulos, puede 'mostrarlo' escogiendo "Mostrar" de las opciones del menú Lista de Títulos. Una vez hecho esto, podrá ver el título.

### Dividir un título en dos **+RW**

Use este comando para dividir un título en dos nuevos títulos.

**1** En el menú de la Lista de Títulos, seleccione el título que desee dividir y, a continuación, pulse ENTER.

Las opciones aparecen en la parte izquierda del menú.

**2** Seleccione 'Dividir' de las opciones del menú Lista de Títulos.



**3** Pulse ENTER cuando se ilumine la opción 'Dividir'.

El menú Editar título-Dividir aparece y entra en el modo STOP.

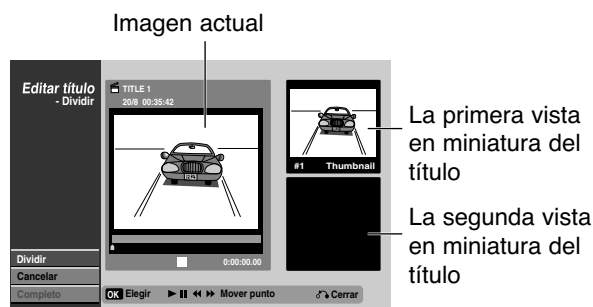

**4** Use la pausa, búsqueda, salto y cámara lenta para encontrar el punto en el que desea dividir el título.

**5** Cuando se ilumine la opción 'Dividir', pulse ENTER en el punto.

Para borrar el punto de división y salir del menú Editar título-Dividir, use ▲ / ▼ para seleccionar la opción 'Cancelar' y, a continuación, pulse ENTER. El punto de división se borrará.

**6** Elija la opción 'Completo' y a continuación pulse ENTER para fijar el punto de división.

El título se dividirá en dos nuevos títulos. Tardará 4 minutos en dividirse

## Información adicional

### Limpieza de la grabación **+RW**

Si lo desea, puede también limpiar (borrar) todos los contenidos del disco y, a continuación iniciar la grabación desde la primera sección del disco. No se cambia el formato del disco.

- 1 Encienda la grabadora y cargue un disco grabable.
- 2 Pulse y mantenga pulsado el botón REC (●) más de 3 segundos.  
El mensaje aparecerá en la pantalla del televisor.

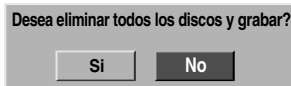

- 3 Use ◀/▶ para seleccionar "Si" y, a continuación, pulse ENTER. Empieza la grabación. (El indicador REC se ilumina en la ventana de presentación).

### Grabación sobrescribiendo **+RW**

Para sobrescribir una nueva grabación de vídeo sobre un Título anteriormente grabado, siga estas instrucciones. Esta característica no está disponible en el DVD+R, el cual siempre grabará al final del disco.

- 1 Seleccione la fuente de entrada en la que desea grabar (canal, AV1-3, DV).
- 2 Pulse LIST/DISC MENU para visualizar el menú Lista de Títulos.

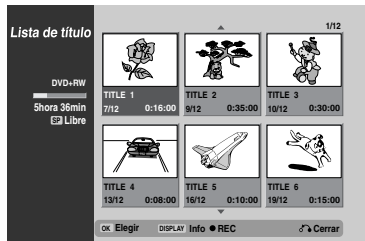

- 3 Use ▲▼◀▶ para elegir el título que desee sobrescribir.
- 4 Pulse REC (●) una vez para comenzar a sobrescribir.  
Comienza la grabación sobrescribiendo desde el punto de inicio del título.
- 5 Pulse STOP (■) para detener la grabación sobrescribiendo.  
Se crea un nuevo título y aparece en pantalla un menú actualizado.

### Notas

- Esta función no está disponible con un título protegido.
- Si se sobrescribe más allá de la longitud de grabación del título actual, se sobrescribirá el título siguiente. Ahora bien, si el título siguiente está protegido, parará de sobrescribir en el punto de inicio del título.
- Si la longitud de grabación del título seleccionado es inferior a 10 segundos, se sobrescribirá el siguiente título. Ahora bien, si el título siguiente está protegido, parará de sobrescribir.

### Visualización del menú Lista de Títulos visualizados en otras grabadoras de DVD o reproductores **+RW +R**

Puede visualizar el menú Lista de Títulos visualizado en otra grabadora DVD que sea capaz de reproducir discos DVD+RW o DVD+R.

- 1 Inserte el disco DVD+R o DVD+RW que ya esté grabado.
- 2 Pulse TITLE.  
El menú Lista de Títulos aparecerá como puede ver abajo.

### Consejo

Puede eliminar el menú Lista de Títulos pulsando STOP (■).

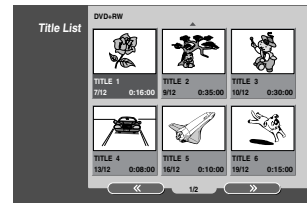

- 3 Para reproducir un título, seleccione el título que desee y, a continuación, pulse ENTER o ▶ (PLAY).

### Reproducción de sus grabaciones en otros reproductores de DVD (finalización del disco)

Consulte el manual que se adjuntó con el otro reproductor para chequear que tipo de discos puede reproducir.

La finalización "fija" la grabación en su sitio de modo que el disco pueda reproducirse en un reproductor de DVD habitual u ordenador equipado con una unidad de DVD-ROM adecuada.

Para finalizar un disco, consulte "Finalize" en la página 319.

### Notas

- Los discos DVD+RW no finalizados se pueden reproducir en reproductores de DVD estándar.
- El contenido editado de un disco DVD+RW es compatible con los reproductores estándar de DVD únicamente una vez finalizado.
- Cualquier contenido editado de un disco DVD+R no será compatible en reproductores estándar de DVD. (Ocultar, combinar capítulos, marca de capítulo agregada, etc)

## Lista de código de idioma

Introduzca el número de código adecuado para el ajuste inicial "Disco Audio", "Disco Subtítulo" y/o "Disco Menu" (Consulte la página 314.)

Código	Idioma	Código	Idioma	Código	Idioma	Código	Idioma
6565	Afar	7079	Faraoés	7678	Lingala	8375	Eslovaco
6566	Abjasio	7082	Francés	7679	Laosiano	8376	Esloveno
6570	Africaans	7089	Frisio	7684	Lituano	8377	Samoano
6577	Amhárico	7165	Irlandés	7686	Latvio, letón	8378	Shona
6582	Árabe	7168	Gaélico escocés	7771	Madagascarí	8379	Somalí
6583	Assamés	7176	Gallego	7773	Maorí	8381	Albano
6588	Aimará	7178	Guaraní	7775	Macedonio	8382	Servio
6590	Azerbaiyaní	7185	Gujarati	7776	Malayalam	8385	Sudanés
6665	Bashkir	7265	Hausa	7778	Mongol	8386	Sueco
6669	Bielorruso	7273	Hindi	7779	Moldavo	8387	Suahili
6671	Búlgaro	7282	Croata	7782	Marathi	8465	Tamil
6672	Bihari	7285	Húngaro	7783	Malayo	8469	Telugu
6678	Bengalí	7289	Armenio	7784	Maltés	8471	Tajik
6679	Tibetano	7365	Interlengua	7789	Birmano	8472	Tailandés
6682	Bretón	7378	Indonesio	7865	Nauru	8473	Tigríña
6765	Catalán	7383	Islandés	7869	Nepalí	8475	Turcomano
6779	Corso	7384	Italiano	7876	Neerlandés	8476	Tagalo
6783	Checo	7387	Hebreo	7879	Noruego	8479	Tongano
6789	Galés	7465	Japonés	7982	Oriya	8482	Turco
6865	Danés	7473	Judío	8065	Punjabi	8484	Tártaro
6869	Alemán	7487	Javanés	8076	Polaco	8487	Twi
6890	Bhutani	7565	Georgiano	8083	Pashto, Pushto	8575	Ucraniano
6976	Griego	7575	Kazaco	8084	Portugués	8582	Urdu
6978	Inglés	7576	Groenlándico	8185	Quechua	8590	Uzbeko
6979	Esperanto	7577	Camboyano	8277	Retorromano	8673	Vietnamita
6983	Español	7578	Kannada	8279	Rumano	8679	Volapük
6984	Estonio	7579	Coreano	8285	Ruso	8779	Uolof
6985	Vasco	7583	Kashmiri	8365	Sánscrito	8872	Xhosa
7065	Persa	7585	Kurdo	8368	Sindhi	8979	Yoruba
7073	Finés	7589	Kirguís	8372	Servocroata	9072	Chino
7074	Fijiano	7665	Latín	8373	Singhalés	9085	Zulú

## Lista de códigos del país

Introduzca el número de código adecuada para el ajuste inicial "Código regional" (consulte la página 317).

Código País	Código País	Código País	Código País
AD Andorra	ER Eritrea	LC Santa Lucía	SB Islas Salomón
AE Emiratos Árabes Unidos	ES España	LI Liechtenstein	SC Seychelles
AF Afganistán	ET Etiopía	LK Sri Lanka	SD Sudán
AG Antigua y Barbuda	FI Finlandia	LR Liberia	SE Suecia
AI Anguila	FJ Islas Fidji	LS Lesotho	SG Singapur
AL Albania	FK Islas Malvinas	LT Lituania	SH Santa Helena
AM Armenia	FM Micronesia	LU Luxemburgo	SI Eslovenia
AN Antillas Holandesas	FO Islas Feroe	LV Latvia	SJ Islas Svalbard y Jan Mayen
AO Angola	FR Francia	LY Libia	SK República de Eslovaquia
AQ Antártida	FX Francia (Territorio Europeo)	MA Marruecos	SL Sierra Leona
AR Argentina	GA Gabón	MC Mónaco	SM San Marino
AS Samoa Americana	GB Gran Bretaña	MD Moldavia	SN Senegal
AT Austria	GD Granada	MG Madagascar	SO Somalia
AU Australia	GE Georgia	MH Islas Marshall	SR Suriname
AW Aruba	GF Guayana Francesa	MK Macedonia	ST Santo Tomé y Príncipe
AZ Azerbaiján	GH Ghana	ML Mali	SU Antigua URSS
BA Bosnia-Herzegovina	GI Gibraltar	MM Myanmar	SV El Salvador
BB Barbados	GL Groenlandia	MN Mongolia	SY Siria
BD Bangladesh	GM Gambia	MO Macau	SZ Swazilandia
BE Bélgica	GN Guinea	MP Islas Marianas del Norte	TC Islas Caimán y Turcos
BF Burkina Faso	GP Guadalupe (French)	MQ Martinique (French)	TD Chad
BG Bulgaria	GQ Guinea Ecuatorial	MR Mauritania	TF Territorios del Sur Francés
BH Bahrain	GR Grecia	MS Montserrat	TG Togo
BI Burundi	GS S. Georgia y S. Sandwich Bermuda	MT Malta	TH Tailandia
BJ Benin	GT Guatemala	MU Mauricio	TJ Tadjikistán
BM Islas Brunei Darussalam	GU Guam (EEUU)	MV Maldiva	TK Tokelau
BO Bolivia	GW Guinea Bissau	MW Malawi	TM Turkmenistán
BR Brasil	GY Guyana	MX México	TN Túnez
BS Bahamas	HK Hong Kong	MY Malasia	TO Tonga
BT Bután	HM Islas Heard y McDonald	MZ Mozambique	TP Timor del Este
BV Isla Bouvet	HN Honduras	NA Namibia	TR Turquía
BW Botswana	HR Croacia	NC Nueva Caledonia (Francesa)	TT Trinidad y Tobago
BY Bielorrusia	HT Haití	NE Nigeria	TV Tuvalu
BZ Belice	HU Hungría	NF Islas Norkfolk	TW Taiwán
CA Canadá	ID Indonesia	NG Nigeria	TZ Tanzania
CC Islas Cocos (Keeling)	IE Irlanda	NI Nicaragua	UA Ucrania
CF República Africana Central	IL Israel	NL Países Bajos	UG Uganda
CG Congo	IN India	NO Noruega	UK Reino Unido
CH Suiza	IO Territorio del Océano Índico Británico	NP Nepal	UM Islas periféricas de EEUU menor
CI Costa de Marfil	IQ Iraq	NR Nauru	US Estados Unidos
CK Islas Cook	IR Irán	NU Niue	UY Uruguay
CL Chile	IS Islandia	NZ Nueva Zelanda	UZ Uzbekistán
CM Camerún	IT Italia	OM Omán	VA Estado de la Ciudad del Vaticano
CN China	JM Jamaica	PA Panamá	VC San Vicente y Granadinas
CO Colombia	JO Jordán	PE Perú	VE Venezuela
CR Costa Rica	JP Japón	PF Polinesia (French)	VG Islas Virgin (Británicas)
CS Antigua Checoslovaquia	KE Kenia	PG Papua Nueva Guinea	VI Islas Virgin (EEUU)
CU Cuba	KG Kirguistán	PH Filipinas	VN Vietnam
CV Cabo Verde	KH Cambodia	PK Paquistán	VU Vanuatu
CX Islas Christmas (Islas Navidad)	KI Kiribati	PL Polonia	WF Islas Wallis y Fortuna
CY Chipre	KM Comoros	PM San Pedro y Miguelón	WS Samoa
CZ República Checa	KN San Kitts y Nevis Angula	PN Isla Pitcaim	YE Yemen
DE Alemania	KP Corea del Norte	PR Puerto Rico	YT Mayotte
DJ Djibouti	KR Corea del Sur	PT Portugal	YU Yugoslavia
DK Dinamarca	KW Kuwait	PW Palau	ZA Sudáfrica
DM Dominica	KY Islas Caimán	PY Paraguay	ZM Zambia
DO República Dominicana	KZ Kazakistán	QA Qatar	ZR Zaire
DZ Algeria	LA Laos	RE Reunión (Francesa)	ZW Zimbabwe
EC Ecuador	LB Líbano	RO Rumanía	
EE Estonia		RU Federación Rusa	
EG Egipto		RW Ruanda	
EH Sahara Oriental		SA Arabia Saudí	

## Solución de problemas

Chequee la siguiente guía en busca de la posible causa a un problema antes de ponerse en contacto con el servicio.

Problema	Causa	Solución
No hay alimentación.	<ul style="list-style-type: none"> <li>El cable de alimentación está desconectado.</li> </ul>	<ul style="list-style-type: none"> <li>Conecte firmemente el cable de alimentación a la toma de la pared.</li> </ul>
Ausencia de imagen.	<ul style="list-style-type: none"> <li>La TV está ajustada para recibir la salida de la señal de la grabadora.</li> </ul>	<ul style="list-style-type: none"> <li>Seleccione el modo de entrada de vídeo en la TV de modo que la imagen de la grabadora aparezca en la pantalla del televisor.</li> </ul>
	<ul style="list-style-type: none"> <li>El cable de vídeo no está conectado firmemente.</li> </ul>	<ul style="list-style-type: none"> <li>Conecte firmemente el cable de vídeo.</li> </ul>
	<ul style="list-style-type: none"> <li>La TV conectada está apagada.</li> </ul>	<ul style="list-style-type: none"> <li>Encienda el televisor.</li> </ul>
Ausencia de sonido.	<ul style="list-style-type: none"> <li>El equipo conectado con el cable de audio no está ajustado para recibir la salida de la señal de la grabadora.</li> </ul>	<ul style="list-style-type: none"> <li>Seleccione el modo de entrada correcto en el receptor de audio de modo que pueda escuchar el sonido desde la grabadora.</li> </ul>
	<ul style="list-style-type: none"> <li>Los cables de vídeo no están conectados firmemente.</li> </ul>	<ul style="list-style-type: none"> <li>Conecte firmemente el cable de audio.</li> </ul>
	<ul style="list-style-type: none"> <li>El equipo conectado con el cable de audio no recibe alimentación.</li> </ul>	<ul style="list-style-type: none"> <li>Encienda el equipo conectado con el cable de audio.</li> </ul>
	<ul style="list-style-type: none"> <li>El cable de conexión de audio está dañado.</li> </ul>	<ul style="list-style-type: none"> <li>Sustitúyalo por uno nuevo.</li> </ul>
La imagen es de baja calidad.	<ul style="list-style-type: none"> <li>El disco está sucio.</li> </ul>	<ul style="list-style-type: none"> <li>Limpie el disco.</li> </ul>
La grabadora no inicia la reproducción.	<ul style="list-style-type: none"> <li>No hay ningún disco insertado.</li> </ul>	<ul style="list-style-type: none"> <li>Inserte un disco. (Compruebe que el indicador del disco en la ventana de presentación está iluminado).</li> </ul>
	<ul style="list-style-type: none"> <li>Se ha insertado un disco que no se puede reproducir.</li> </ul>	<ul style="list-style-type: none"> <li>Inserte un disco reproducible. (Compruebe que el tipo de disco, sistema del color, y código regional).</li> </ul>
	<ul style="list-style-type: none"> <li>El disco está colocado hacia abajo.</li> </ul>	<ul style="list-style-type: none"> <li>Cargue un disco con la cara correspondiente hacia abajo.</li> </ul>
	<ul style="list-style-type: none"> <li>El disco no está colocado en las guías.</li> </ul>	<ul style="list-style-type: none"> <li>Coloque el disco en la bandeja de discos correctamente dentro de las guías.</li> </ul>
	<ul style="list-style-type: none"> <li>El disco está sucio.</li> </ul>	<ul style="list-style-type: none"> <li>Limpie el disco.</li> </ul>
	<ul style="list-style-type: none"> <li>Se ha ajustado el nivel de clasificación.</li> </ul>	<ul style="list-style-type: none"> <li>Cancele la función rating o cambie el nivel de clasificación.</li> </ul>
Se ha distorsionado la imagen de la entrada externa.	<ul style="list-style-type: none"> <li>La señal de vídeo del componente externo está protegido contra copia.</li> </ul>	<ul style="list-style-type: none"> <li>No se puede conectar a través de esta grabadora. Conecte el componente directamente a su televisor.</li> </ul>
Se salta algunos canales cuando se usa ▲ / ▼.	<ul style="list-style-type: none"> <li>Esos canales no están almacenados en la grabadora.</li> </ul>	<ul style="list-style-type: none"> <li>Vuelva a almacenar los canales. Consulte "Editar Programa" en la página 311-312.</li> </ul>
La imagen o sonido del canal de emisión es débil o nula.	<ul style="list-style-type: none"> <li>La antena o cables están sueltos.</li> </ul>	<ul style="list-style-type: none"> <li>Apriete las conexiones o sustituya el cable.</li> </ul>
No aparece la imagen de la videocámara.	<ul style="list-style-type: none"> <li>La videocámara está apagada.</li> </ul>	<ul style="list-style-type: none"> <li>Encienda la videocámara y hágala funcionar correctamente.</li> </ul>
La imagen de la videocámara a través de la entrada A/V o DV IN a la grabadora no se muestra en la pantalla del televisor.	<ul style="list-style-type: none"> <li>INPUT SELECT de la grabadora es incorrecto.</li> </ul>	<ul style="list-style-type: none"> <li>Use INPUT para seleccionar el canal de entrada (AV1, AV2, AV3, DV, etc.)</li> </ul>



## Solución de problemas (continuación)

Problema	Causa	Solución
No se puede reproducir un disco grabado usando esta grabadora en otro reproductor.	• Algunos reproductores no reproducirán incluso un disco finalizado grabado en modo vídeo.	• No hay solución.
	• Los discos grabados con material de una sola copia no se pueden reproducir en otros reproductores.	• No hay solución.
No se puedo grabar o no se grabó con éxito.	• El espacio en blanco que queda en el disco es insuficiente.	• Use otro disco.
	• La fuente que está intentando grabar está protegido contra copia.	• No puede grabar la fuente.
	• Cuando se ajuste el canal de grabación, el canal se sintoniza en el propio sintonizador del televisor.	• Seleccione el canal del sintonizador del televisor incorporado de la grabadora.
La grabación temporizada no es posible.	• El reloj de la grabadora no está ajustado en la hora correcta.	• Ponga el reloj en la hora correcta. Consulte "Ajuste automático del reloj" o "Ajuste manual del reloj" en la página 313.
	• El temporizador se ha programado incorrectamente.	• Vuelva a programar el temporizador. Consulte "Grabación temporizada" en la página 335-336.
	• La luz del indicador de grabación temporizada no aparece después del temporizador de programación.	• Vuelva a programar el temporizador.
	• El equipo no se encuentra en modo Standby.	• Fije el equipo en modo standby después de programar el temporizador de grabación.
No se produce reproducción y/o grabación de audio estéreo.	• El televisor no es compatible con estéreo.	• No hay solución.
	• El programa de emisión no está en formato estéreo.	• No hay solución.
	• Las tomas de salida A/V de la grabadora no están conectadas a las tomas de entrada TV A/V.	• Realice las conexiones A/V- Estéreo está sólo disponible a través de la salida A/V desde la grabadora de DVD.
	• La salida de audio/vídeo de la grabadora no está seleccionada para un visionado en el televisor.	• Seleccione una fuente AUX o A/V como entrada de TV.
	• El canal de audio de TV de la grabadora está ajustado a monoaural.	• Ajuste un modo de canal de audio a estéreo. (Véase "Cambiar canales de audio en la TV" en la página 321).
El mando a distancia no funciona correctamente.	• El mando a distancia no está apuntando el sensor remoto de la grabadora.	• Apunte al sensor remoto de la grabadora con el mando a distancia.
	• El mando a distancia está demasiado lejos de la grabadora.	• Haga funcionar el mando a distancia dentro de un margen de 7m.
	• Hay un obstáculo entre el mando a distancia y la grabadora.	• Retire el obstáculo.
	• Las pilas del mando a distancia están agotadas.	• Cambie las pilas por otras nuevas.

### Condensación de humedad

Puede producirse condensación de humedad:	Aquellos lugares donde pueda producirse condensación de humedad:
<ul style="list-style-type: none"> <li>• Si la grabadora de DVD pasa de un lugar frío a uno caliente.</li> <li>• Bajo situaciones extremas de humedad.</li> </ul>	<ul style="list-style-type: none"> <li>• Mantenga conectada la grabadora de DVD a una toma de CA con POWER activado. De este modo evitaré la condensación.</li> <li>• Si se produce condensación, espere unas horas hasta que la grabadora de DVD se seque antes de usarla.</li> </ul>

# Especificaciones

---

## General

Requisitos de alimentación	CA 220-230V, 50 Hz
Consumo de energía	35W
Dimensiones (Aprox).	430 X 78,5 X 354 mm (w x h x d)
Peso (Aprox).	5,7 kg
Temperatura de funcionamiento	5°C a 35°C
Humedad operativa	5 % a 90 %
Sistema de TV	Sistema de color PAL B/G, PAL I/I, SECAM D/K
Formato de grabación	PAL

## Sistema

Láser	Láser semiconductor, longitud de onda 650 nm
Sistema de cabezales del vídeo	4 cabezales dobles, visualización helicoidal.
Sistema de señal	PAL

## Grabación

Formato de grabación	DVD+RW/+R
Discos grabables	DVD+Regrabable, DVD+grabable
Tiempo de grabación	Aprox. 1 hora (modo XP), 2 horas (modo SP), 4 horas (modo LP) 6 horas (modo EP)

## Formato de grabación de vídeo

Frecuencia de muestreo	27MHz
Formato de compresión	MPEG 2

## Formato de grabación de audio

Frecuencia de muestreo	48kHz
Formato de compresión	Dolby Digital

## Reproducción

Respuesta de frecuencia	DVD (PCM 48 kHz): 8 Hz a 22 kHz, CD: 8 Hz a 20 kHz DVD (PCM 96 kHz): 8 Hz a 44 kHz
Relación de señal a ruido	Superior a 100 dB (conector AUDIO OUT)
Distorsión armónica	Inferior a 0,008% (conector AUDIO OUT)
Gama dinámica	Superior a 95 dB (conector AUDIO OUT)

## Entradas

AERIAL IN	Entrada de la antena, 75 ohmios
VIDEO IN	1,0 Vp-p 75 ohms, sincronización negativa, 1 tomas RCA / SCART x 2
AUDIO IN	0 dBm más de 47 kohms, 1 tomas RCA (L, R) / SCART x 2
DV IN	4 pines (i.LINK/normativa IEEE 1394)
S-VIDEO IN	(Y) 1,0 V (p-p), 75 Ω, sincronización negativa, 1 Mini DIN de 4 pines (C) 0,3 V (p-p) 75 Ω

## Salidas

S-VIDEO OUT	(Y) 1,0 V (p-p), 75 Ω, sincronización negativa, 1 Mini DIN de 4 pines (C) 0,3 V (p-p) 75 Ω
COMPONENT VIDEO OUT	(Y) 1,0 V (p-p), 75 Ω, sincronización negativa, 1 toma RCA (Pb)/(Pr) 0,7 V (p-p), 75 Ω, 2 toma RCA
Audio output (digital audio)	0,5 V (p-p), 75 Ω, 1 toma RCA
Audio output (analog audio)	2,0 Vrms (1 KHz, 0 dB), 600 Ω, 1 toma RCA (L, R)/ SCART

- El diseño y las especificaciones están sujetas a cambios sin previo aviso.
- Fabricado bajo licencia de Dolby Laboratories. "Dolby", "Pro Logic" y el símbolo de la doble-D son marcas comerciales de Dolby Laboratories.