



<b>Inleiding</b>	
<b>Inhoudsopgave</b>	<b>117</b>
<b>Vóór gebruik</b>	<b>118-119</b>
Afspeelbare discs	118
Bereik van de afstandsbediening	118
Voorzorgsmaatregelen	119
Opmerkingen over discs	119
Over symbolen	119
Kiezen van de weergavebron	119
<b>Voorzijde en display</b>	<b>120</b>
<b>Afstandsbediening</b>	<b>121</b>
<b>Achterzijde</b>	<b>122</b>
<b>Vorbereiding</b>	
<b>Aansluitingen</b>	<b>123-124</b>
Aansluiten op een tv & decoder	123
Aansluiten op andere apparatuur	124
<b>Vóór gebruik - Videorecordergedeelte</b>	<b>125-129</b>
Eerste ingebruikstelling van het apparaat	125
Handmatig instellen van de klok	125
Instellen van het kleuren-tv-systeem	126
TV met alleen een RF-ingang	126
Gebruik van het hoofdmenu	127
Automatisch afstemmen op tv-zenders	127
Handmatig afstemmen op tv-zenders	128
Tv-zenders rangschikken	129
Tv-zenders verwijderen	129
<b>Vóór gebruik - Dvd-spelergedeelte</b>	<b>130-134</b>
Algemene uitleg	130
On-Screen Display	130-131
Basisinstellingen	132-134
● Algemene bediening	132
● Taal	132
● Display	132
● Audio	133
● Overig	133
● LOCK (Kinderslot)	134
<b>Bediening</b>	
<b>Bediening met een videoband</b>	<b>135-138</b>
Afspelen van een videoband	135
● OPR (Optimum Picture Response)	135
Instant Timer Recording (ITR)	136
Programmeren met ShowView	137
Programmeren van een timeropname met On Screen Display	138
<b>Bediening met dvd's en video-cd's</b>	<b>139- 141</b>
Afspelen van een dvd of video-cd	139
Algemene functies	139
● Overschakelen naar een andere TITEL	139
● Overschakelen naar een ander HOOFDSTUK/TRACK	139
● Zoeken	139
● Stilstaand beeld en beeld voor beeld weergeven	139
● Slow Motion	140
● Afspelen in willekeurige volgorde	140
● Herhalen	140
● A-B herhalen	140
● Tijdlocatie	140
● 3D Surround	140
● Screensaver	140
● Zoom	141
● Zoeken naar een merkteken	141
Speciale dvd-functies	141
● Titelmenu	141
● Discmenu	141
● Camerahoek	141
● Een andere gesproken taal kiezen	141
● Een ander geluidskanaal kiezen	141
● Ondertiteling	141
<b>Bediening met audio- en mp3-cd's</b>	<b>142-143</b>
Afspelen van een audio-cd of mp3-cd	142- 143
● Opmerkingen over mp3-opnamen	142
● Het afspelen onderbreken	143
● Overschakelen naar een andere track	143
● Herhalen Track/Alles/Uit	143
● Zoeken	143
● Afspelen in willekeurige volgorde	143
● A-B herhalen	143
● 3D Surround	143
● Een ander geluidskanaal kiezen	143
<b>Bediening met foto-cd's</b>	<b>144</b>
Weergeven van foto's op cd	144
● Overschakelen naar een andere file	144
● Stilstaand beeld	144
● Een foto draaien	144
● Mp3-muziek beluisteren tijdens het kijken	144
● Opmerkingen over jpeg-bestanden	144
<b>Programmeren van tracks</b>	<b>145</b>
Programmeren van tracks bij audio-cd's en mp3-cd's	145
Programmeren van tracks bij video-cd's	145
● Herhalen van geprogrammeerde tracks	145
● Verwijderen van een track uit de programmalijs	145
● Wissen van de volledige programmalijs	145
<b>Bediening met dvd vr-discs</b>	<b>146</b>
Een dvd vr-disc afspelen	146
Onderhoud en service	146
● Omgaan met het apparaat	146
<b>Bediening met DivX-discs</b>	<b>147</b>
Een DivX-disc afspelen	147
Instelling van de videomodus	147
<b>Overige bedieningsfuncties</b>	<b>148-149</b>
On Screen Display	148
Stoppen met het bandtellergeheugen	148
Kinderslot	148
Video Doctor (zelfdiagnose)	148
Hifi-stereo-geluidssysteem	149
Compatibiliteit met breedbeeldformaat (16:9)	149
Instellen van de decoder	149
Laatste instellingen-geheugen	149
<b>Speciale opnamen</b>	<b>150</b>
Kopiëren van de dvd-speler naar de videorecorder	150
Opnemen van een andere videorecorder	150
<b>Naslag</b>	
<b>Verhelpen van storingen</b>	<b>151</b>
<b>Lijst van taalcodes</b>	<b>152</b>
<b>Lijst van landen-/regiocodes</b>	<b>153</b>
<b>Specificaties</b>	<b>154</b>

## Vóór gebruik

### Af speelbare discs

	<b>DVD</b> (8 cm / 12 cm disc)
	<b>Video-cd (VCD)</b> (8 cm / 12 cm disc)
	<b>Audio-cd</b> (8 cm / 12 cm disc)

Op dit apparaat kunnen tevens DivX-bestand, dvd±r, dvd±rw's, Kodak-systeem potocd's, svcd en cd-r's of cd-rw's met audiotitels, mp3- of jpeg-bestanden, en/of svcd's worden afgespeeld.

**RW** Dit geeft aan dat het product dvd-rw-discs in video-opname-indeling kan afspelen.  
COMPATIBLE

### Opmerkingen

- Afhankelijk van de opnameapparatuur of de cd-r/cd-rw (of dvd±r/±rw) zelf, kunnen sommige cd-r/cd-rw's (of dvd±r/±rw) niet op het apparaat worden afgespeeld.
- Breng geen sticker of label aan op een van de zijden (de zijde met het label of de opnamekant) van een disc.
- Gebruik geen cd's met een onregelmatige vorm (b.v. hartvormige of achthoekige cd's) omdat dit storing kan veroorzaken.

### Opmerkingen over dvd's en video-cd's

Sommige weergavefuncties van dvd's en video-cd's kunnen door softwarefabrikanten doelbewust geblokkeerd worden. Aangezien dvd's en video-cd's op dit apparaat worden afgespeeld overeenkomstig de inhoud van de disc zoals deze is ontworpen door de softwarefabrikant, kunnen sommige weergavefuncties van het apparaat niet beschikbaar zijn of kunnen andere functies zijn toegevoegd. Zie tevens de instructies behorende bij de dvd's en video-cd's. Het is mogelijk dat sommige dvd's die voor zakelijke doeleinden zijn gemaakt, niet op het apparaat kunnen worden afgespeeld.

### Regiocode van de dvd-speler en dvd's

Deze dvd-speler is ontworpen en gefabriceerd voor het afspelen van dvd-software met regiocode 2. De regiocode die is vermeld op de labels van sommige dvd-discs, geeft aan op welk type speler deze discs kunnen worden afgespeeld. Op dit apparaat kunnen alleen dvd-discs met de aanduiding "2" of "ALL" worden afgespeeld. Als u probeert een andere disc af te spelen, verschijnt de melding "Check Regional Code" op het tv-scherm. Het is mogelijk dat van sommige dvd-discs die geen regiocode-aanduiding hebben, de weergave toch is geblokkeerd in verband met regionale beperkingen.



### Discterminologie

#### Titel (alleen dvd)

De inhoud van de hoofdfilm, begeleidende film of extra film, of muziekalbum. Aan elke titel wordt een referentienummer toegekend, zodat u deze gemakkelijk kunt vinden.

#### Hoofdstuk (alleen dvd)

Delen van een film of muziek die kleiner zijn dan titels. Een titel bestaat uit een of meer hoofdstukken. Aan elk hoofdstuk is een nummer toegekend om het door u gewenste hoofdstuk te kunnen vinden. Op sommige discs zijn geen hoofdstukken opgenomen.

#### Track

Delen van een film of muziek op een video-cd of een audio-cd. Aan elke track is een nummer toegekend om de door u gewenste track te kunnen vinden.

#### Scène

Op een video-cd with PBC (Playback Control)-functies zijn films met bewegende of stilstaande beelden onderverdeeld in zogenaamde scènes. Elke scène is vermeld in het menuscherm en er is een nummer aan toegekend om de door u gewenste scène te kunnen vinden. Een scène bestaat uit een of meer tracks.

#### DivX

DivX is de naam van een revolutionaire nieuwe videocodec die is gebaseerd op de nieuwe MPEG-4-compressie.

### Typen video cd's

Er zijn twee typen video cd's:

#### Video-cd's met PBC (Versie 2.0)

PBC (Playback Control)-functies maken interactie met het systeem mogelijk via menu's, zoekfuncties of andere typische computerachtige handelingen. Bovendien kunnen stilstaande beelden met een hoge resolutie worden weergegeven als deze op de disc zijn opgenomen.

#### Video-cd's zonder PBC (Versie 1.1)

Bij deze discs, die op dezelfde manier worden behandeld als audio-cd's, kunnen zowel videobeelden als geluid worden weergegeven. Ze zijn echter niet uitgerust met PBC.

### Bereik van de afstandsbediening

Richt de afstandsbediening op de sensor van het apparaat en druk de gewenste toets in.

- Afstand: tot circa 7 m vanaf de voorzijde van de sensor
- Hoek: tot circa 30° in elke richting ten opzichte van de voorzijde van de sensor

#### Plaatsen van batterijen in de afstandsbediening

Verwijder het deksel van het batterijvak aan de achterzijde van de afstandsbediening en plaats twee batterijen (type AA) met de + en - polen in de juiste positie.

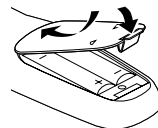

#### Waarschuwing

Gebruik oude en nieuwe batterijen of verschillende typen batterijen (standaard, alkaline etc.) niet door elkaar.

## Vóór gebruik (vervolg)

### Voorzorgsmaatregelen

#### Behandeling van het apparaat

##### Bij het vervoer van het apparaat

De originele verpakkingsdoos met het verpakkingsmateriaal zijn hiervoor optimaal geschikt. Voor een maximale bescherming kunt u het apparaat het beste op dezelfde manier verpakken als in de fabriek..

##### Bij plaatsing van het apparaat

Het beeld en geluid van een dichtbij staande radio of tv kan tijdens weergave worden vervormd. Plaats in dat geval het apparaat op een grotere afstand van de tv of radio, of schakel het apparaat uit na verwijdering van de disc.

##### Om het oppervlak schoon te houden

Gebruik geen vluchtige stoffen, zoals insecticide-spray, in de buurt van het apparaat. Vermijd langdurig contact van rubber of kunststof voorwerpen met het apparaat, aangezien er hierdoor vlekken op het oppervlak zullen achterblijven.

#### Reinigen van het apparaat

##### Om de behuizing schoon te maken

Gebruik hiervoor een zachte, droge doek. Als de oppervlakken erg vuil zijn, gebruik dan een zachte doek die licht bevochtigd is met een niet-agressief reinigingsmiddel. Gebruik geen sterke oplosmiddelen zoals alcohol, benzine of verdunningsmiddel, aangezien de behuizing hierdoor kan worden beschadigd.

##### Om een goed beeld te krijgen

De dvd-speler is een hightech-precisieapparaat. Als de lens of de onderdelen van het aandrijfmechanisme vuil of versleten zijn, zal de beeldkwaliteit slecht zijn. Geadviseerd wordt een controle- en onderhoudsbeurt te laten uitvoeren na elke 1000 gebruiksuren (afhankelijk van de gebruiksomgeving). Voor bijzonderheden hierover kunt u het beste contact opnemen met uw dichtstbijzijnde dealer.

### Opmerkingen over discs

#### Behandeling van discs

Raak de weergavekant van de disc niet aan. Houd de disc aan de rand vast zodat er geen vingerafdrukken op komen. Plak geen papier of tape op de disc.



#### Opslag van discs

Berg na het afspelen de disc op in de bijbehorende doos. Stel de disc niet bloot aan de invloed van direct zonlicht of warmtebronnen, en laat de disc niet blootgesteld aan direct zonlicht in een geparkeerde auto liggen, aangezien de temperatuur in de auto zeer hoog kan oplopen.

#### Reinigen van discs

Vingerafdrukken en vuil op de disc kan een slechte beeldkwaliteit en vervorming van het geluid tot gevolg hebben. Reinig de disc vóór het afspelen met een schone doek en veeg daarbij vanuit het midden naar de rand.

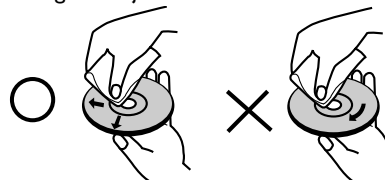

Gebruik geen sterke oplosmiddelen zoals alcohol, benzine, verdunningsmiddel, in de handel verkrijgbare reinigingsmiddelen, of anti-statische spray bedoeld voor grammofoonplaten.

### Over symbolen

#### Over weergave van het symbool

Tijdens de werking van de dvd-speler kan het symbool " " op het tv-scherm verschijnen. Dit betekent dat de in de gebruiksaanwijzing beschreven functie niet door de speler toegestaan is, of niet beschikbaar is op de betreffende dvd-videodisc.

#### Over de discsymbolen bij instructies

Een tekstgedeelte waarbij een van de onderstaande symbolen in de titel is vermeld, geldt uitsluitend voor de disc die door het symbool wordt aangeduid.

- DVD** DVD
- VCD2.0** Video-cd met de PBC (Playback Control)-functie.
- VCD1.1** Video-cd zonder de PBC (Playback Control)-functie.
- CD** Audio-cd.
- MP3** Mp3-disc.-
- JPEG** Jpeg-disc
- DivX** DivX-disc

### Kiezen van de weergavebron

U moet de uitgangbron (dvd-speler of videorecorder) kiezen die u op uw tv-scherm wilt weergeven.

- Als u het dvd-spelerdeck wilt weergeven: Druk op DVD op de afstandsbediening of op SOURCE op de voorzijde van het apparaat: het dvd-spelerdeck wordt weergegeven op het tv-scherm.
- Als u het videorecorder-deck wilt weergeven: Druk op VCR op de afstandsbediening of op SOURCE op de voorzijde van het apparaat: het videorecorderdeck wordt weergegeven op het tv-scherm.

#### Opmerkingen

- Als u een disc plaatst terwijl het apparaat zich in de videorecorder-modus bevindt, zal het apparaat automatisch overschakelen naar de dvd-modus.
- Als u een videocassette zonder opnamevrijgavelip plaatst terwijl het apparaat zich in de dvd-modus bevindt, zal het apparaat automatisch overschakelen naar de videorecorder-modus.

## Voorzijde en display

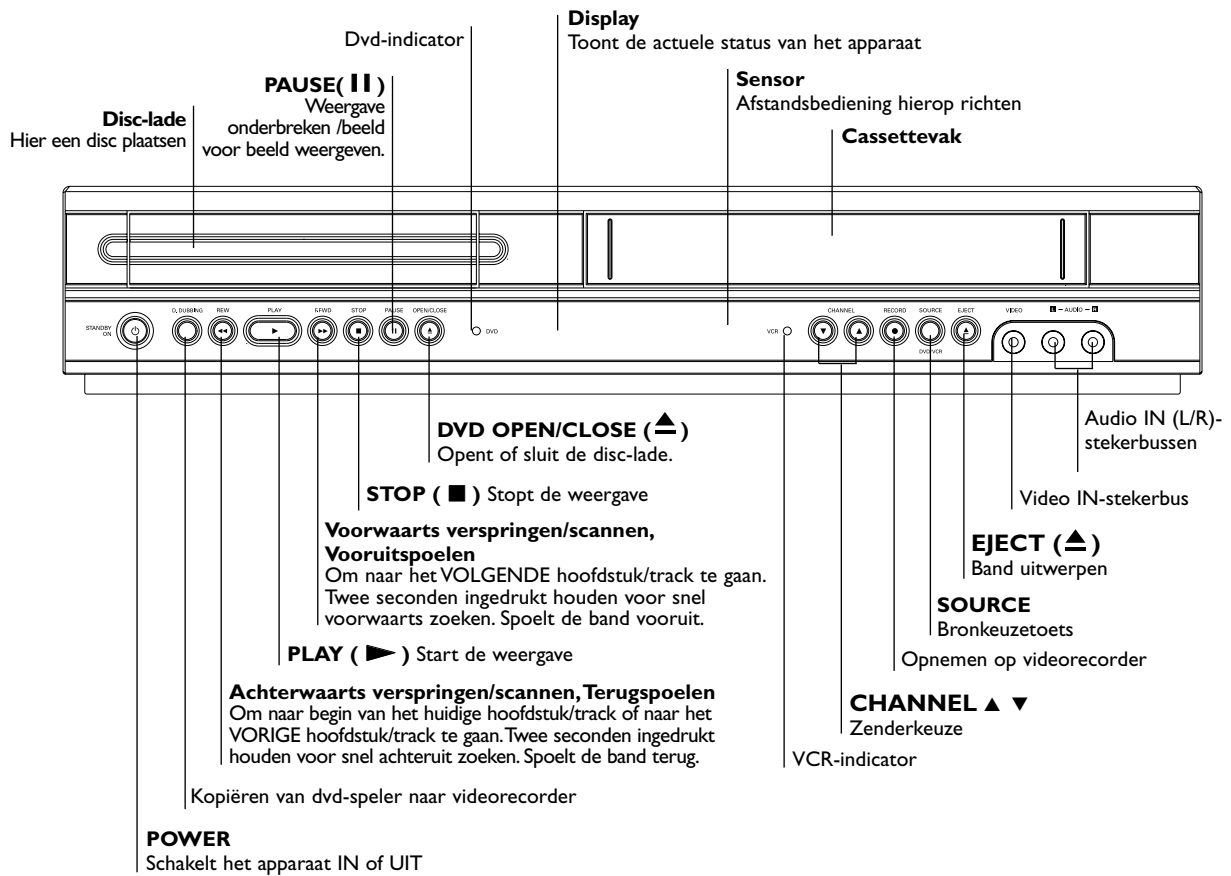

Nederlands

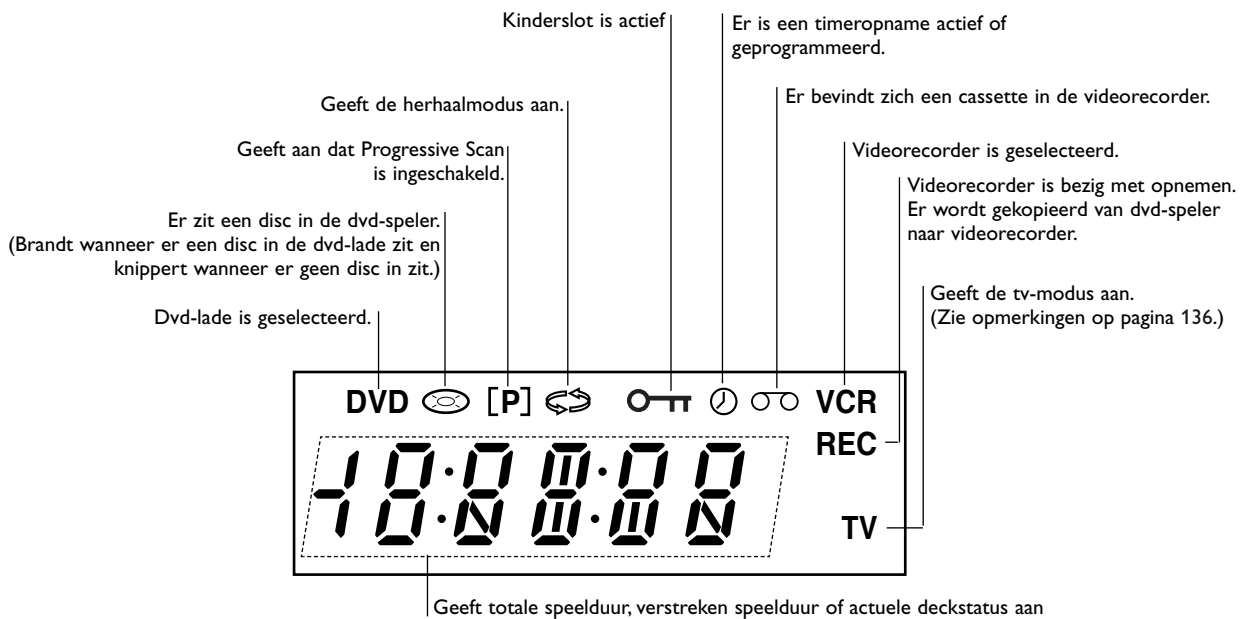

## Afstandsbediening

**Bronkeuzetoets**  
Om de op het tv-scherm weer te geven bron te kiezen (dvd-speler of videorecorder).

**TV/VCR**  
Om door de videorecorder- of de tv-tuner gekozen kanalen weer te geven.

**Cijfertoetsen 0-9**  
Om genummerde opties in een menu te kiezen.

**DISC MENU**  
Om naar het menu op een dvd te gaan.  
**SYSTEM MENU**  
Om naar het dvd-instellingenmenu en videorecorder-menu te gaan of dit menu te verlaten.

**SKIP ◀◀/REW**  
Om naar het begin van het huidige hoofdstuk of track te gaan, druk tweemaal achter elkaar snel in om naar het vorige hoofdstuk of track te gaan. Houd de toets circa twee seconden ingedrukt om achteruit te zoeken (alleen voor dvd). Spoelt de band terug in de stopstand of voor snel achteruit zoeken.

**SKIP ▶▶/FWD**  
Om naar het volgende hoofdstuk of track te gaan. Houd de toets circa twee seconden ingedrukt om vooruit te zoeken (alleen voor dvd). Spoelt de band vooruit in de stopstand of voor snel vooruit zoeken.

**MARKER SEARCH**  
Markeert elk gewenst punt tijdens weergave. Geeft het MARKER SEARCH-menu weer.

**INPUT**  
Om de ingangsbron voor de videorecorder te kiezen (Tuner, AV 1, AV 2 of AV 3).

**REC/TR**  
Om normaal op te nemen of Instant Timer Recording te activeren door herhaald indrukken.

**REPEAT**  
Om hoofdstuk, track, titel, alles te herhalen.

**REPEAT A-B**  
Om een bepaald gedeelte te herhalen.

**PROGRAM**  
Opent of sluit het programmeermenu.

**CLEAR**  
- Om de bandteller terug te zetten naar M 0:00:00

- Om een tracknummer in het programma-menu of een teken in het MARKER SEARCH-menu te wissen.

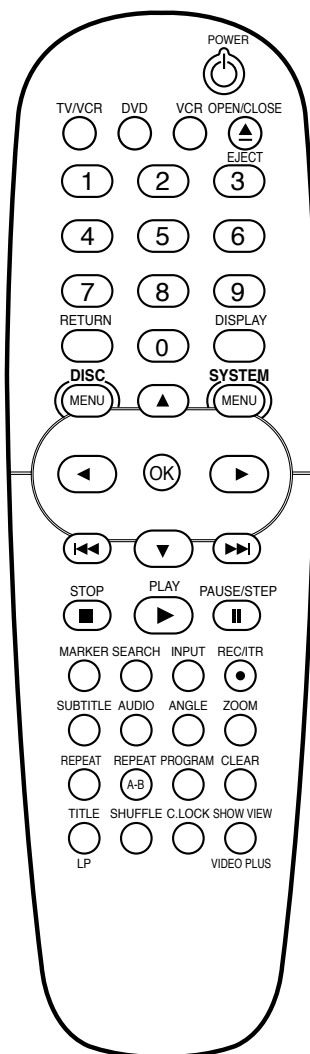

**POWER**  
Om het apparaat IN of UIT te schakelen.

**EJECT, OPEN/CLOSE**  
- Om de disc-lade te openen of te sluiten.  
- Om de band in de videorecorder uit te werpen.

**RETURN**  
Geeft het menu van een video-cd met PBC weer.

**DISPLAY**  
Om het OSD-menu weer te geven. Schakelt achtereenvolgens over naar de klok-, bandteller - en resterende bandspeelduur-stand.

**◀/▶/▲/▼** (links/rechts/omhoog/omlaag)  
- Om een optie van het menu te kiezen.  
- **▲/▼**: Om een kanaal van de videorecorder te kiezen. Voor handmatige afstelling van het videorecorderbeeld op het scherm.

**OK**  
- Om een menukeuze te bevestigen.  
- Om functies op het tv-scherm weer te geven.

**STOP**  
Stopt de weergave.

**PLAY**  
Start de weergave.

**PAUSE/STEP**  
Om het weergeven of opnemen te onderbreken. Beeld-voor-beeld weergave door herhaaldelijk indrukken in de pauzestand.

**SUBTITLE**  
Om een taal voor de ondertiteling te kiezen.

**AUDIO**  
Om een gesproken taal (dvd) te kiezen.

**ANGLE**  
Om op de dvd een camerahoek te kiezen, indien beschikbaar.

**ZOOM**  
Om het videobeeld te vergroten.

**TITLE/LP**  
- Om het titelmenu van de disc weer te geven, indien beschikbaar.

- Om de opnamesnelheid te kiezen

**SHUFFLE**  
- Om tracks in willekeurige volgorde af te spelen.

**C.LOCK**  
Om het kinderslot in of uit te schakelen.

**SHOWVIEW**  
Om het programma-menu voor ShowView-programmering weer te geven.

### Opmerking

Deze afstandsbediening gebruikt dezelfde toetsen voor videorecorder- en dvd-functies (behalve PLAY). Bij gebruik van de videorecorder eerst de toets VCR indrukken. Bij gebruik van de dvd-speler eerst de toets DVD indrukken.

## Achterzijde

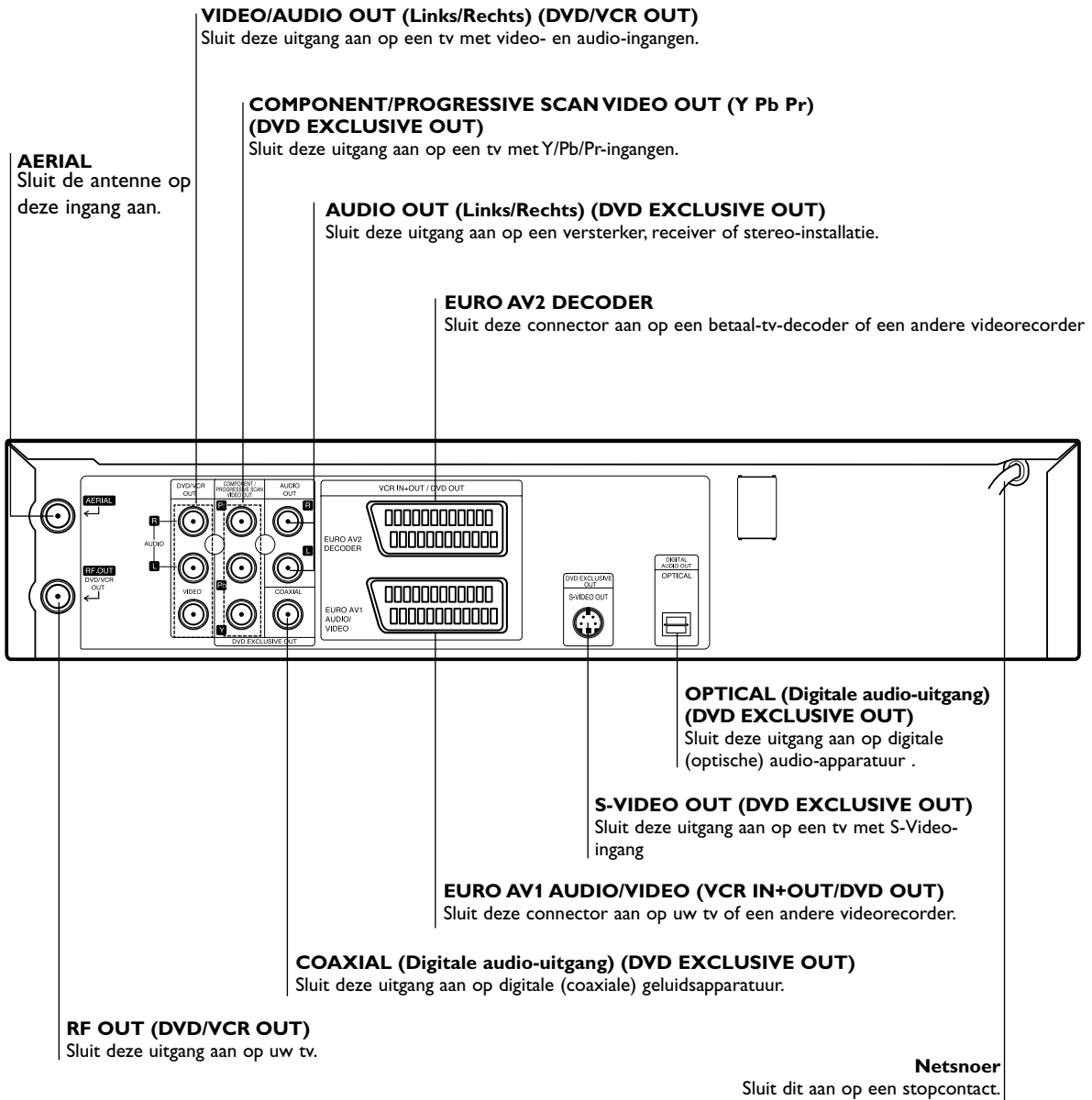

Nederlands

### Waarschuwing

Raak de pennen van de aansluitingen aan de achterzijde niet aan. Het apparaat kan dan beschadigd worden door elektrostatische ontlading.

## Aansluitingen

### Tips

- Afhankelijk van uw tv en andere apparatuur die u wilt aansluiten, zijn er verschillende manieren om het apparaat aan te sluiten.
- Raadpleeg waar nodig de gebruiksaanwijzing van uw tv, stereo-installatie of andere apparatuur voor de beste aansluiting.
- Sluit voor een betere geluidswaergave de AUDIO OUT-uitgangen van het apparaat aan op de audio-ingangen van uw versterker, receiver, stereo-installatie of audio/video-apparatuur. Zie "Aansluiten op andere apparatuur" op pagina 124.

### Waarschuwing

- Zorg ervoor dat dit apparaat rechtstreeks op de tv is aangesloten en stel de tv in op het juiste videoingangskanaal.
- Sluit de AUDIO OUT-uitgangen van dit apparaat niet aan op de phono-ingang (platenspeler) van uw geluidsinstallatie.

### Aansluiten op een tv & decoder

- Maak een van de volgende aansluitingen, afhankelijk van de mogelijkheden van uw bestaande apparatuur.

#### Basisaansluiting (AV)

- 1 Sluit de **EURO AV1 AUDIO/VIDEO**-connector aan de achterzijde van het apparaat met behulp van een SCART-kabel aan op de euroconnector op de tv.
- 2 Sommige televisiestations zenden gecodeerde televisiesignalen uit die u alleen kunt zien met een decoder. U kunt een dergelijke decoder op het apparaat aansluiten.

#### Basisaansluiting (RF)

- 1 Sluit de RF-antennekabel van uw binnen/buiten-antenne aan op de **AERIAL**-aansluiting aan de achterzijde van het apparaat.
- 2 Sluit de bijgeleverde RF-antennekabel aan tussen de **RF OUT (DVD/VCR OUT)**-aansluiting aan de achterzijde van het apparaat en de antenne-ingang van uw tv.

#### Aansluiten op uitgang die alleen voor dvd is bedoeld

- **Aansluiten van Component Video (Color Stream ®)**
  - 1 Sluit de **COMPONENT/PROGRESSIVE SCAN VIDEO OUT**-uitgangen van de dvd-speler aan op de bijbehorende ingangen van de tv met de Y/Pb/Pr-kabel.
  - 2 Sluit de **AUDIO OUT**-uitgangen (links en rechts) van de dvd-speler aan op de audio-ingangen (links en rechts) van de tv met de audiokabels.
- **Aansluiten van S-Video**
  - 1 Sluit de **S-VIDEO OUT**-uitgang van dit apparaat aan op de S-Video-ingang van de tv met de S-Video-kabel.
  - 2 Sluit de **AUDIO OUT**-uitgangen (links en rechts) van de dvd-speler aan op de audio-ingangen (links en rechts) van de tv met de audiokabels.

#### Aansluiten van Progressive Scan (ColorStream ® Pro)

- Als u een televisie met hoge resolutie of een zogenaamde "digital ready"-televisie hebt, kunt u de Progressive Scan-uitgang van de dvd-speler gebruiken voor de hoogst mogelijke videoresolutie.
- Als uw tv de Progressive Scan-indeling niet ondersteunt, krijgt u een vervormd beeld wanneer u Progressive Scan op de dvd-speler inschakelt.

- 1 Sluit de **COMPONENT/ PROGRESSIVE SCAN VIDEO OUT**-uitgangen van de dvd-speler aan op de bijbehorende ingangen van de tv met de Y/Pb/Pr-kabel.
- 2 Sluit de **AUDIO OUT**-uitgangen (links en rechts) van de dvd-speler aan op de audio-ingangen (links en rechts) van de tv met de audiokabels.

#### Opmerkingen

- Stel Progressive Scan in op "On" (Aan) in het configuratiemenu voor een progressief signaal, zie pagina 132.
- Progressive scan kan niet worden gebruikt in combinatie met de analoge videoaansluitingen (gele VIDEO OUT-uitgang) of S-Video-aansluiting

Rear of this unit (DVD exclusive out connection)

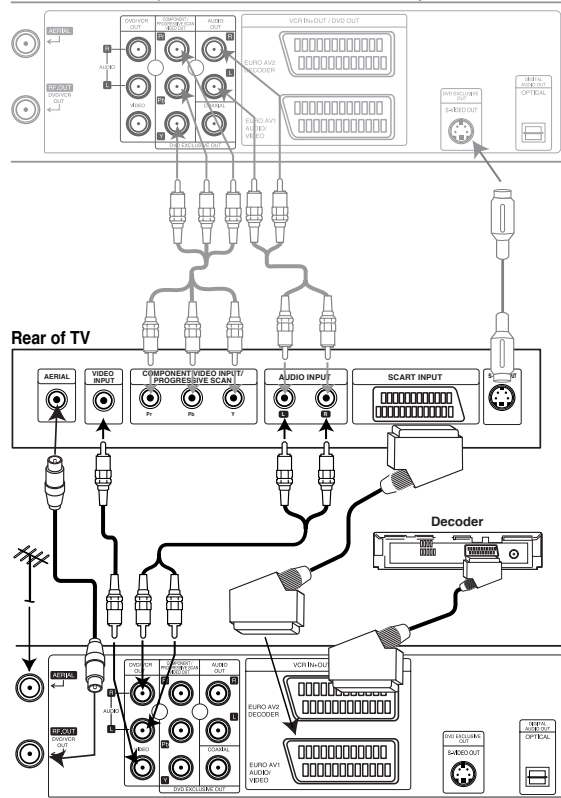

Rear of this unit (Basic connection)

#### Opmerking

- Sluit de dvd-speler aan met de S-Video-kabel als de tv een S-Video-ingang heeft. Sluit de gele videokabel niet aan als u een S-Video-kabel gebruikt.



## Aansluitingen (vervolg)

### Aansluiten op andere apparatuur

#### Aansluiten op een versterker met 2-kanaals analoge stereo of Dolby Pro Logic II/Pro Logic.

Sluit de linker en rechter **DVD/VCR AUDIO OUT-** of **AUDIO OUT (DVD EXCLUSIVE OUT)**-uitgangen van het apparaat aan op de linker en rechter audio-ingangen van uw versterker, receiver of stereo-installatie door middel van de audiokabels.

#### Aansluiten op een versterker met 2-kanaals digitale stereo (PCM) of op een audio/video-receiver met een meerkanaals-decoder (Dolby Digital™, MPEG2 of DTS).

**1** Sluit een van de DIGITAL AUDIO OUT-uitgangen (**OPTICAL** of **COAXIAL**) aan op de overeenkomstige ingang van uw versterker door middel van een optionele digitale (optisch of coaxiaal) audiokabel.

**2** In dit geval moet de digitale uitgang van het apparaat worden geactiveerd. (Zie "Audio" op pagina 133).

#### Digitaal meerkanaals-geluid

Een digitale meerkanaals-aansluiting geeft de beste geluidskwaliteit. Hiervoor hebt u een meerkanaals audio/video-receiver nodig die een of meer van de door het apparaat ondersteunde audioformaten ondersteunt (MPEG2, Dolby Digital en DTS). Zie hiervoor de gebruiksaanwijzing van de receiver en de logo's aan de voorzijde van de receiver.

#### Waarschuwing:

In verband met de DTS-licentieovereenkomst zal het digitale uitgangssignaal in DTS-formaat zijn wanneer voor DTS-audio is gekozen.

### Opmerkingen

- Als het audioformaat van het digitale uitgangssignaal niet overeenkomt met de mogelijkheden van uw receiver, zult u een hard, vervormd geluidssignaal of helemaal geen geluid horen.
- U kunt het audioformaat van de geladen dvd in het OSD-menu zien door op de AUDIO-toets te drukken.

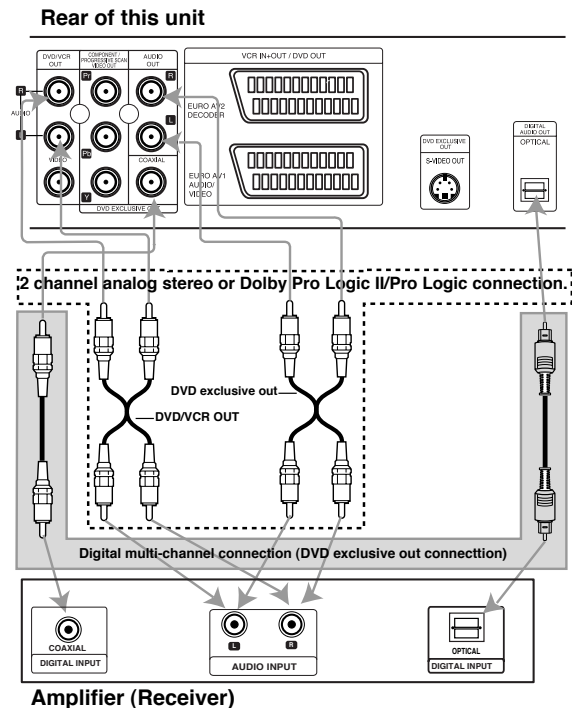



## Vóór gebruik - Videorecordergedeelte

### Eerste ingebruikstelling van het apparaat

Bij de volgende stappen wordt ervan uitgegaan dat u het apparaat zojuist voor de allereerste keer hebt aangesloten. Om het afstemmen op tv-zenders gemakkelijk te maken, is het apparaat uitgerust met ACMS (Automatic Channel Memory System). Dit systeem stelt automatisch tv-zenders en de klok (datum en tijd) in op uw dvd+videorecorder.

#### BELANGRIJK!

Raadpleeg "TV met alleen een RF-ingang" op pagina 126 indien u een RF-antenne-ingangaansluiting hebt gebruikt.

#### 1 Zorg ervoor dat het apparaat goed is geïnstalleerd.

Zet het apparaat aan door op  te drukken. Als het installatiemenu niet op het scherm verschijnt, ervoor zorgen dat u uw tv hebt afgestemd op een videokanaal. Als dit wel zo is, kan dit betekenen dat het apparaat reeds afgestemd is.

#### 2 Kies het gewenste land door op of te drukken.

(A: Oostenrijk, B: België, CH: Zwitserland, D: Duitsland, DK: Denemarken, E: Spanje, F: Frankrijk, I: Italië, N: Noorwegen, NL: Nederland, P: Portugal, S: Zweden, SF: Finland, AUTRES: Andere.)

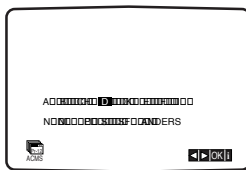

#### 3 Start de automatische afstemming door op OK te drukken.

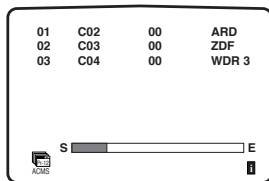

Programmanummer	Tv-zender
PR01	ARD
PR02	ZDF
PR03	WDR 3
PR04	BR3
PR05	HR3
PR06	NDR3





Welke tv-zenders worden weergegeven, is afhankelijk van uw woonplaats.

#### 4 Verwijder de menu's van het tv-scherm door op SYSTEM MENU te drukken.

### Handmatig instellen van de klok

De klok in het apparaat stuurt de tijd & datum-instellingen voor het apparaat.

De klok wordt automatisch ingesteld met ACMS (Automatic Channel Memory System) wanneer uw dvd+videorecorder een zender met een teletekstsignaal detecteert. Bij een zwak signaal wordt de klok niet ingesteld en zult u dit handmatig moeten doen.

- Druk op **SYSTEM MENU**. Kies **TIME DATE** door op  of  te drukken. Druk op **OK**. U kunt de automatische instelling uitschakelen door op  of  te drukken als u de tijd handmatig in wilt stellen. Druk op **OK**.

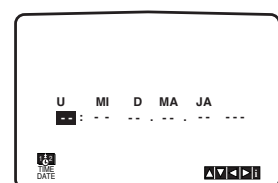
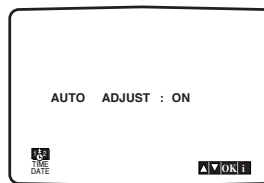

#### 2 Gebruik de cijfertoetsen op de afstandsbediening om UREN, MINUTEN, DAG, MAAND en JAAR in te stellen.

Houd u er rekening mee dat het apparaat een 24-uurs klok gebruikt. 1 uur 's middags zal b.v. als 13:00 worden weergegeven.

De dag van de week zal automatisch verschijnen wanneer u het jaar intoetst.

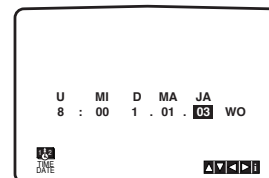

#### 3 Als u een fout maakt, druk dan op of en toets de juiste gegevens in.

#### 4 Druk op **SYSTEM MENU**.

## Vóór gebruik - Videorecordergedeelte

### Instellen van het kleuren-tv-systeem

- 1 Druk op **SYSTEM MENU**.
- 2 Het hoofdmenu verschijnt op het tv-scherm.
- 3 Kies **SYSTEM** door op ◀ of ▶ te drukken en druk op **OK**.
- 4 Kies het gebruikte **kleuren-tv-systeem** door op ▲ of ▼ te drukken.

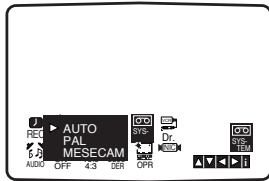

- 5 Druk op ◀ of ▶ als u RF AUDIO wilt selecteren. Druk op ▲ of ▼ om een selectie op basis van de gebruikte RF AUDIO te maken.



- 6 Verwijder de menu's van het scherm door op **SYSTEM MENU** te drukken.

### TV met alleen een RF-ingang

Het videokanaal (RF-uitvoerkanal) is het kanaal waarop uw televisietoestel door de RF-kabel beeld- en geluidssignalen ontvangt van de DVD+VCR.

Indien u een SCART-kabel heeft gebruikt, dan hoeft u de TV niet in te stellen. U hoeft enkel het AV-kanaal te selecteren. Het AV-Kanaal is reeds vooraf ingesteld voor een optimale videoeergabe op uw TV.

Voer de volgende stappen enkel uit indien er interferentie optreedt in het TV-beeld, wanneer u naar een andere regio verhuisd bent, wanneer er een nieuwe TV-zender is of wanneer u de aansluiting verandert van een RF-aansluiting naar een AV-aansluiting, of omgekeerd.

- 1 Schakel de **DVD+VCR** en de **TV** aan.
- 2 Stem de televisie af totdat u het onderstaande beeld ziet (raadpleeg de gebruiksaanwijzing van de TV).

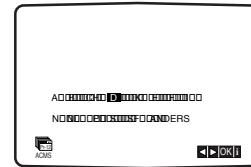

Ga naar stap 4 als u sneeuw ziet.

Ga naar stap 3 als het beeld helder is en druk op **ON** op de DVD+VCR om af te sluiten.

- 3 Start de automatische afstemming door op **OK** te drukken.
- 4 Druk op **ON** als u sneeuw ziet op de afstandsbediening om de stand-by modus in te geven (de klokindicator wordt niet langer weergegeven).
- 5 Hou **CHANNEL ▲** of **▼** o de DVD+VCR langer dan 4 seconden ingedrukt. In het display van de DVD+VCR verschijnt RF36. Het volgende beeld wordt op het scherm weergegeven.

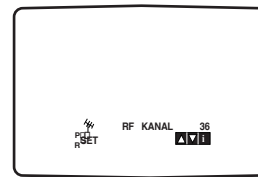

Indien er sneeuw in het beeld is, ga dan naar stap 5. Indien het beeld zuiver is, druk dan op **ON** op de DVD+VCR om af te sluiten.

- 6 Druk op **CHANNEL ▲** of **▼** op de DVD+VCR om het videokanaal in te stellen op een vrije stand tussen 22 en 68, die niet wordt ingenomen door een plaatselijke zender in uw regio.

#### Opmerkingen

Het RF-kanaal zal niet veranderen tot stap 6 werd uitgevoerd.

- 7 Druk op **ON** om het nieuwe RF-videokanaal in het geheugen van de DVD+VCR o te slaan. Stel uw TV opnieuw in op het nieuwe RF-kanaal van de DVD+VCR.

#### Opmerkingen

Indien het beeld in stap 4 zuiver was, dan hoeft u de TV niet opnieuw in te stellen.

## Vóór gebruik - Videorecordergedeelte

### Gebruik van het hoofdmenu

De videorecorder kan gemakkelijk worden geprogrammeerd met behulp van de op het scherm weergegeven menu's.

De menu's worden gestuurd met behulp van de afstandsbediening.



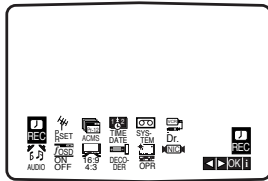

- 1 Schakel uw tv en videorecorder in door de toets  in te drukken.
- 2 Druk toets **SYSTEM MENU** in. Het hoofdmenu verschijnt op het tv-scherm.



- **REC** - Timeropname-instelling.
- **PR SET** - Handmatige afstemming.
- **ACMS** - ACMS (Automatic Channel Memory System).
- **TIME DATE** - Datum & Tijd-instelling.
- **SYSTEM** - Om het kleuren-tv-systeem in te stellen.
- **RF AUDIO** - Om het audio-uitgangskanaal te selecteren op basis van uw type tv ("I/I" voor PAL I/I-tv, "B/G" voor PAL B/G-tv, "D/K" voor PAL D/K-tv).
- **Dr.** - Om een probleem met uw videorecorder te controleren.
- **AUDIO** - Om het gewenste audiokanaal te kiezen.
- **FOSD ON/OFF** - Om de bedrijfstoestand van uw videorecorder weer te geven.
- **16:9/4:3** - Om de beeldverhouding van uw tv weer te geven.
- **DECODER** - Om een betaal-tv-decoder (of satelliet) met uw videorecorder te gebruiken.
- **OPR** - Om de beeldweergave te verbeteren.
- **NIC** - Om het digitale NICAM-geluid te activeren of te deactiveren.



#### Tip:

U kunt de taal van het menu wijzigen in het dvd-installatiemenu. (zie Menutaal op pagina 132.)

- 3 Kies het gewenste menu met  of .
- Druk op **OK** en maak uw keuze met  of .
- 4 Ga terug naar een tv-beeld door **SYSTEM MENU** in te drukken.

### Automatisch afstemmen op tv-zenders

Bij een zwak tv-signaal is de videorecorder mogelijk niet in staat de benodigde informatie te vinden en correct op te slaan. In dat geval dient u te werk te gaan volgens het hoofdstuk over handmatig afstemmen op pagina 126.

- 1 Press  om de videorecorder in te schakelen.
- 2 Druk op **SYSTEM MENU**. Het hoofdmenu verschijnt op het tv-scherm. Kies **ACMS** met  of . Druk op **OK**.

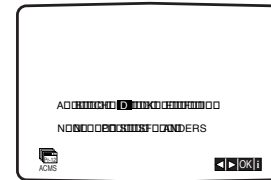
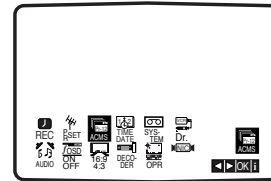

- 3 Kies **COUNTRY** met  of .
- (A: Oostenrijk, B: België, CH: Zwitserland, D: Duitsland, DK: Denemarken, E: Spanje, F: Frankrijk, I: Italië, N: Noorwegen, NL: Nederland, P: Portugal, S: Zweden, SF: Finland, OTHERS)
- Druk nogmaals op **OK** om het automatisch afstemmen te starten.

De klok van de videorecorder wordt automatisch ingesteld nadat het automatische afstemmen op zenders is voltooid. Zie "Handmatig instellen van de klok" op pagina 125 als de klok niet juist is ingesteld.

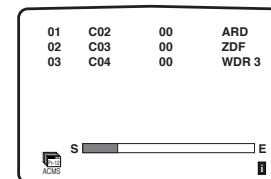

- 4 De tabel met tv-zenders verschijnt wanneer het afstemmen is beëindigd. Druk op **SYSTEM MENU** om de instellingen te bewaren

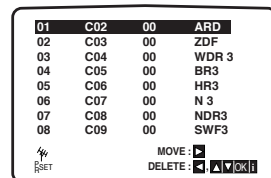

## Vóór gebruik - Videorecordergedeelte

### Handmatig afstemmen op tv-zenders

In bepaalde delen van het land kan het tv-signaal te zwak zijn om tv-zenders op de juiste wijze te vinden of toe te wijzen via automatisch afstemmen. In dat geval moet u handmatig op deze zwakkere zenders afstemmen om deze in de videorecorder op te kunnen slaan.

- 1 Druk op **SYSTEM MENU**. Het hoofdmenu verschijnt op het tv-scherm. Kies **PR SET** met ◀ of ▶. Druk op **OK**.

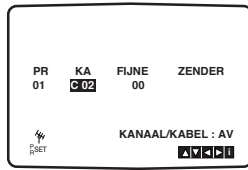
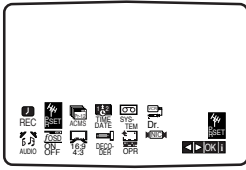

- 2 Druk op **SYSTEM MENU**. De tabel met tv-zenders verschijnt. Druk op ▲ of ▼ om het zendernummer te kiezen waarvoor u een zender wilt zoeken (bij voorbeeld PR 09).

01	C02	00	PR-01
02	C03	00	PR-02
03	C04	00	PR-03
04	C05	00	PR-04
05	C06	00	PR-05
06	C07	00	PR-06
07	C08	00	PR-07
08	C09	00	PR-08

VERPLAATSEN: ▶  
WISSEN: ◀

- 3 Druk op **OK**. Druk op **INPUT** om **C** (standaardzenders) of **S** (kabelzenders) te kiezen: C02 - C69, S01 - S41. Toets het **kanaalnummer** van de zender waarop u wilt afstemmen in met de cijfertoetsen of zoek de gewenste zender met ▲ of ▼.

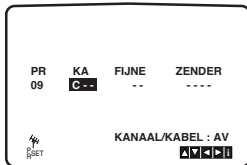

- 4 Het zoeken wordt gestopt als een zender is gevonden. Kies **MFT** met toets ▶ Verricht de fijnafstemming op de zender met ▲ of ▼.

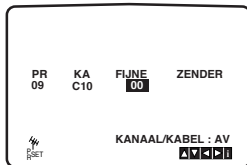

- 5 Kies **STATION** met toets ▶ om de zender een naam te kunnen geven. Druk op **OK**. De lijst met tv-zendernamen verschijnt.

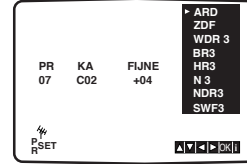

- 6 Kies een zendernaam uit de lijst met ▲ of ▼. Druk op **OK** om de keuze te bevestigen. **Druk niet op OK als de gewenste zendernaam niet op de lijst voorkomt, maar ga dan verder met stap 7.**

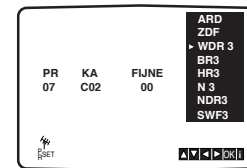

- 7 U kunt de naam van een tv-zender handmatig wijzigen als u de 'standaardnaam' niet wilt gebruiken. Druk op ▶. Kies **letters** en **cijfers** voor de nieuwe zendernaam met toets ▲ of ▼. Doorloop de verschillende tekens met toets ◀ of ▶. Druk op **OK**.



- 8 Druk op **SYSTEM MENU**, om het installeren van de zender te bevestigen. Druk nogmaals op **SYSTEM MENU**. De nieuwe tv-zender is nu in de videorecorder vastgelegd. Herhaal de bovenstaande stappen 1 - 8 als u nog handmatig op andere tv-zenders wilt afstemmen.

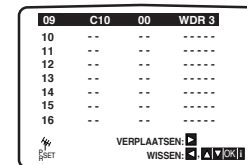

## Vóór gebruik - Videorecordergedeelte

### Tv-zenders rangschikken

Na het opslaan van tv-zenders in de videorecorder wilt u misschien de volgorde veranderen waarin ze zijn opgeslagen zonder dat het nodig is er opnieuw op af te stemmen. Met de onderstaande procedure kunt u dat op een gemakkelijke wijze doen.

- 1 Druk op **SYSTEM MENU**.  
Het hoofdmenu verschijnt op het tv-scherm. Kies **PR SET** met ◀ of ▶. Druk op **OK**.

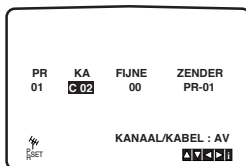
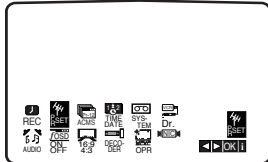

- 2 Druk op **SYSTEM MENU**.  
Gebruik ▲ of ▼ om het **zendernummer** te kiezen dat u wilt verplaatsen (bij voorbeeld PR 03). Druk op ▶.

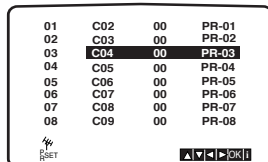
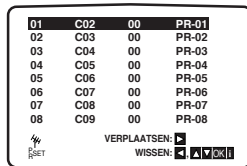

- 3 Gebruik ▲ of ▼ om het **zendernummer** te kiezen waarnaar u de zender wilt verplaatsen (bij voorbeeld PR 05).

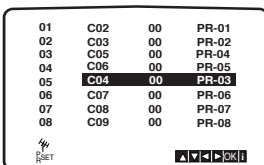

- 4 Druk op **OK**.  
De geselecteerde zender zal worden verplaatst naar het nieuwe **zendernummer**. Herhaal de stappen 1 - 4 als u nog meer tv-zenders wilt verplaatsen. Druk op **SYSTEM MENU** om de menu's van het tv-scherm te verwijderen

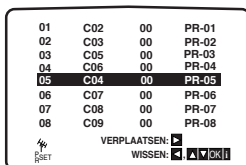

### Tv-zenders verwijderen

Na het opslaan van tv-zenders in de videorecorder wilt u misschien een of meer tv-zenders verwijderen. Met de onderstaande procedure kunt u dat op een gemakkelijke wijze doen.

- 1 Druk op **SYSTEM MENU**.  
Het hoofdmenu verschijnt op het tv-scherm. Kies **PR SET** met ◀ of ▶. Druk op **OK**.

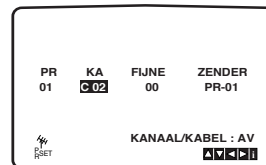
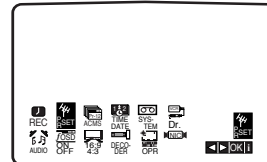

- 2 Druk op **SYSTEM MENU**.  
Gebruik ▲ of ▼ om het **zendernummer** te kiezen dat u wilt verwijderen (bij voorbeeld PR 03).

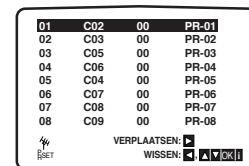

- 3 Druk op ◀.  
Na een korte tijd zal de geselecteerde zender worden verwijderd.

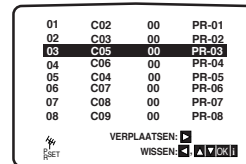

- 4 Druk op **SYSTEM MENU** om de menu's van het tv-scherm te verwijderen.  
Herhaal de stappen 1 - 3 als u nog meer tv-zenders wilt verwijderen

### Selecteren van opgeslagen tv-zenders:

Opgeslagen tv-zenders kunnen op twee manieren worden geselecteerd. U kunt een zender die in de videorecorder is opgeslagen, selecteren met ▲ of ▼.

U kunt een opgeslagen zender ook rechtstreeks selecteren met de **cijfertoetsen** op de afstandsbediening.

## Vóór gebruik - Dvd-spelergedeelte

### Algemene uitleg

Deze gebruiksaanwijzing geeft de basisinstructies voor de bediening van het apparaat. Voor sommige dvd's gelden specifieke bedieningsinstructies of zijn tijdens het afspelen slechts beperkte bedieningshandelingen toegestaan. In dat geval verschijnt het symbool  op het tv-scherm om aan te geven dat de handeling niet is toegestaan door het apparaat of niet beschikbaar is op de disc.









### On-Screen Display (OSD)

De algemene afspelergegevens kunnen op het tv-scherm worden weergegeven. Een aantal opties kunnen in het OSD-menu worden gewijzigd.

### Bediening van het OSD-menu

- 1** Druk op **DISPLAY** tijdens het afspelen.
- 2** Kies een optie met **▲/▼**.  
De geselecteerde optie wordt gemarkeerd .
- 3** Verander de instelling van een optie met **◀/▶**.  
De cijfertoetsen kunnen ook worden gebruikt voor het kiezen van een nummer (b.v. het titelnummer). Voor sommige functies wordt de instelling pas uitgevoerd nadat op **OK** is gedrukt.

### Tijdelijk weergegeven navigatiesymbolen







- |                                                                                   |                                                                   |
|-----------------------------------------------------------------------------------|-------------------------------------------------------------------|
|  | <b>Herhaal titel</b>                                              |
|  | <b>Herhaal hoofdstuk</b>                                          |
|  | <b>Herhaal track (alleen video-cd's zonder PCB en audio-cd's)</b> |
|  | <b>Herhaal disc (alleen video-cd's zonder PCB en audio-cd's)</b>  |
|  | <b>Herhaal A-B</b>                                                |
|  | <b>Herhaling uit</b>                                              |
|  | <b>Hervat het afspelen vanaf dit punt</b>                         |
|  | <b>Functie niet toegestaan of niet beschikbaar</b>                |

### Opmerkingen





- Op sommige discs zijn niet alle functies van de onderstaande OSD-voorbeelden beschikbaar.
- De on-screen display verdwijnt als gedurende 10 seconden niet op een toets wordt gedrukt.

## Vóór gebruik (vervolg) - Dvd-spelergedeelte





### DVD

Opties		Functie (Kies de gewenste optie met ▲/▼)	Selectiemethode
Titelnummer	 1 / 3	Toont het huidige titelnummer en het totale aantal titels, en gaat naar het gewenste titelnummer.	◀/▶, of met cijfertoetsen, OK
Hoofdstuknummer	 1 / 12	Toont het huidige hoofdstuknummer en het totale aantal hoofdstukken, en gaat naar het gewenste hoofdstuknummer.	◀/▶, of met cijfertoetsen, OK
Tijdlocatie	 0:20:09	Toont de verstreken speelduur en zoekt het punt dat overeenkomt met de ingetoetste tijdlocatie.	Met cijfertoetsen, OK
Gesproken taal en digitaal geluidsformaat	 1 ENG ◀ □□ D ▶ 3/2.1 CH	Toont de actuele gesproken taal, de codeermethode en het kanaalnummer, en verandert de instelling.	◀/▶, of AUDIO
Taal ondertiteling	 ABC ◀ OFF ▶	Toont de actuele taal van de ondertiteling en verandert de instelling.	◀/▶, SUBTITLE
Camerahoek	 1 / 1	Toont het actuele camerahoeknummer en het totale aantal camerahoeken, en verandert het camerahoeknummer.	◀/▶, ANGLE
Geluid	 ◀Normal▶	Toont de actuele geluidsmodus en verandert de instelling.	◀/▶

### VCD2.0 VCD1.1

Opties		Functie (Kies de gewenste optie met ▲/▼)	Selectiemethode
Tracknummer	 1 / 4	Toont het huidige tracknummer, het totale aantal tracks en de PBC On-modus, en gaat naar het gewenste tracknummer.	◀ / ▶, of cijfertoetsen, OK
Tijdlocatie	 0:20:09	Toont de verstreken speelduur en zoekt het punt dat overeenkomt met de ingetoetste tijdlocatie.	Met cijfertoetsen, OK
Geluidskanaal	 ◀STEREO▶	Toont het geluidskanaal en verandert het geluidskanaal.	◀ / ▶, of AUDIO
Geluid	 ◀Normal▶	Toont de actuele geluidsmodus en verandert de instelling.	◀ / ▶

### DivX

Opties		Functie (Kies de gewenste optie met ▲/▼)	Selectiemethode
Tracknummer	 1 / 3	Toont het huidige tracknummer, het totale aantal tracks en de PBC On-modus, en gaat naar het gewenste tracknummer.	◀ / ▶, of cijfertoetsen, OK
Tijdlocatie	 0:20:09	Toont de verstreken speelduur en zoekt het punt dat overeenkomt met de ingetoetste tijdlocatie.	Met cijfertoetsen, OK
Gesproken taal en digitaal geluidsformaat	 MP3 2/0 CH	Toont de actuele gesproken taal, de codeermethode en het kanaalnummer, en verandert de instelling.	◀/▶, of AUDIO
Taal ondertiteling	 ABC ◀ OFF ▶	Toont de actuele taal van de ondertiteling en verandert de instelling.	◀/▶, SUBTITLE
Geluid	 ◀Normal▶	Toont de actuele geluidsmodus en verandert de instelling.	◀/▶



## Vóór gebruik (vervolg) - Dvd-spelergedeelte

### Basisinstellingen

U kunt uw persoonlijke voorkeuren op de speler instellen.

#### Het menu weergeven en verlaten:

Druk op **SYSTEM MENU** om het menu weer te geven.

Druk nogmaals op **SYSTEM MENU** om terug te gaan naar het oorspronkelijke scherm.

#### Naar het volgende niveau gaan:

Druk op **▶** op de afstandsbediening.

#### Naar het vorige niveau gaan:

Druk op **◀** op de afstandsbediening.

### Algemene bediening

#### 1 Druk op **SYSTEM MENU**.

Het installatiemenu verschijnt.

**2** Gebruik **▲/▼** om de gewenste optie te selecteren en druk vervolgens op **▶** om naar het tweede niveau te gaan. Op het scherm worden de huidige instelling voor de gekozen optie en de alternatieve instelling(en) getoond.

**3** Gebruik **▲/▼** om de tweede gewenste optie te selecteren en druk vervolgens op **▶** om naar het derde niveau te gaan.

**4** Gebruik **▲/▼** om de gewenste instelling te selecteren en druk vervolgens op **OK** om uw selectie te bevestigen. Voor sommige opties zijn aanvullende stappen nodig.

**5** Druk op **SYSTEM MENU** of **PLAY ▶** om het installatiemenu te verlaten.

Nederlands

### TAAL

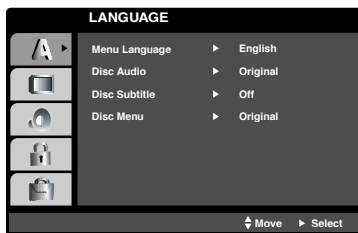

#### Menutaal

Selecteer een taal voor het configuratiemenu en het scherm.

#### Audio, ondertiteling en menu van de disc **DVD**

Selecteer een taal voor de audiotrack, de ondertiteling en het menu van de disc.

**Original** : De originele taal voor de disc is geselecteerd.

**Other** : Kies een andere taal door met de cijfertoetsen het bijbehorende 4-cijferige nummer in te toetsen volgens de lijst van taalcodes op pagina 152. Druk op **CLEAR** als u een verkeerde taalcode hebt ingetoetst

### DISPLAY

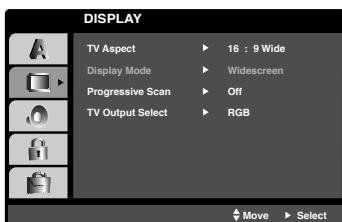

#### Beeldverhouding **DVD**

**4:3** : Kies deze instelling wanneer een normale tv met beeldverhouding 4:3 is aangesloten.

**16:9 Wide**: Breedbeeld: Kies deze instelling wanneer een breedbeeld-tv is aangesloten.

#### Displaymodus **DVD**

De instellingen voor de displaymodus zijn alleen beschikbaar wanneer de breedte-hoogteverhouding is ingesteld op "04:03".

**Letterbox**: Geeft breedbeeld weer met balken aan de boven- en onderzijde van het scherm.

**Panscan**: Geeft automatisch breedbeeld weer over het hele scherm en snijdt de niet-passende stukken af.

#### Progressive Scan **DVD**

Progressive Scan Video levert beelden van de hoogste kwaliteit met minder flikkeringen. Schakel Progressive Scan in als u de Component Video-aansluitingen gebruikt voor een tv of monitor die compatibel is met een Progressive Scan-sigitaal.

#### Progressive Scan inschakelen:

Sluit de composiet-uitgang van dit apparaat aan op uw monitor/televisie en stel uw televisie of monitor in op Component Input.

**1** Selecteer "Progressive Scan" in het menu "DISPLAY" en druk vervolgens op **▶**.

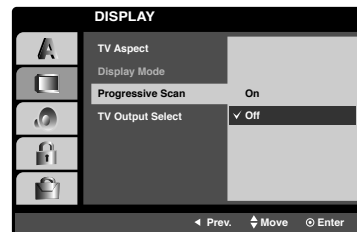

**2** Selecteer "On" (Aan) met de knoppen **▲ / ▼**.

**3** Druk op **OK** om uw selectie te bevestigen. Het bevestigingsmenu wordt weergegeven.

**4** Wanneer het bevestigingsmenu op uw scherm wordt weergegeven, is "Cancel" (Annuleren) standaard geselecteerd. Gebruik de knop **◀** om "Enter" te selecteren.

**5** Druk op **OK** om de Progressive Scan-modus in te stellen.

#### Waarschuwing

Als u Progressive Scan eenmaal hebt ingesteld, is het beeld alleen zichtbaar op een tv of monitor die compatibel is met Progressive Scan. Als u Progressive Scan per ongeluk inschakelt, dient u de oorspronkelijke instellingen van het apparaat te herstellen.

**1** Verwijder een eventuele disc uit het apparaat en sluit de lade. "DISC" wordt weergegeven op het display.

**2** Druk op **STOP** en houd deze knop vijf seconden ingedrukt. De standaardinstellingen van de video-uitvoer worden hersteld en er verschijnen weer beelden op het tv-scherm

#### TV Output Select

Stel de opties voor TV Output Select van dit apparaat in volgens de aansluiting van uw tv.

**YPbPr**: Wanneer uw tv is aangesloten op de COMPONENT/PROGRESSIVE SCAN VIDEO OUT-uitgangen van dit apparaat.

**RGB**: Wanneer uw tv is aangesloten via de SCART (RGB-sigitaal)-aansluiting

## Vóór gebruik (vervolg) - Dvd-spelergedeelte

### AUDIO

Elke dvd heeft verschillende opties voor het audiosignaal. Stel het AUDIO van het apparaat in volgens het type geluidsinstallatie dat u gebruikt.

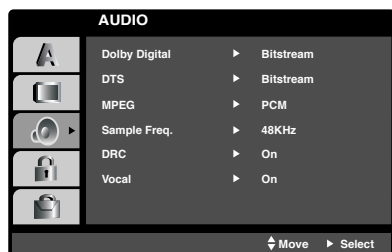

### Dolby Digital / DTS / MPEG **DVD** **DivX**

**Bitstream:** Kies 'Bitstream' als u de DIGITAL AUDIO OUT-aansluiting van het apparaat hebt aangesloten op een versterker of ander apparaat met een DTS-decoder, Dolby Digital-decoder of MPEG-decoder.

**PCM (voor Dolby Digital / MPEG):** Selecteer deze optie wanneer het apparaat is aangesloten op een tweekanaals digitale stereoversterker. Dvd-discs die zijn gecodeerd met Dolby Digital of MPEG, worden automatisch geconverteerd naar tweekanaals PCM-audio.

**Off (voor DTS):** Selecteer "Off" (Uit) om het DTS-signaal van de DIGITAL OUT-uitgang uit te schakelen.

### Sample Frequency **DVD**

Om deze optie te wijzigen dient u eerst het gewenste digitale audiosignaal te kiezen zoals hierboven aangegeven. Kies 48 kHz als uw receiver of versterker GEEN 96 kHz-signalen kan verwerken. Bij deze keuze zal het apparaat alle 96 kHz-signalen converteren naar 48 kHz, zodat uw systeem ze kan decoderen. Kies 96 kHz als uw receiver of versterker 96 kHz-signalen kan verwerken. Bij deze keuze zal het apparaat elk signaaltype doorlaten zonder enige bewerking.

### Dynamic Range Control (DRC) **DVD** **DivX**

Bij het dvd-formaat kunt u dankzij digitale audiotechnologie het geluidsspoor van een programma horen in de meest zuivere en realistische weergave die mogelijk is. Maar misschien wilt u de dynamiekomvang van het audiosignaal (het verschil tussen de hardste en de zachtste geluiden) verkleinen. U kunt dan het geluid van een film beluisteren bij een lager volume zonder dat dit ten koste gaat van de helderheid van het geluid. Stel DRC in op 'On' voor dit effect.

### Vocal **DVD**

Stel Vocal alleen in op 'On' bij het afspelen van een meerkanaals karaoke-dvd. De karaoke-kanalen op de disc zullen worden vermengd tot normaal stereogeluid.

### ANDERE

De instellingen voor PBC, Auto Play en DivX® VOD kunnen worden gewijzigd.

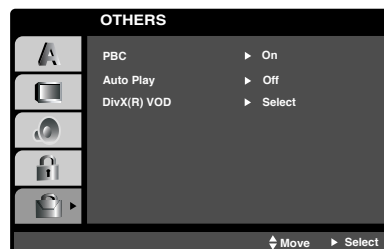

### PBC **VCD 2.0**

Stel PBC (Playback Control) in op 'On' of 'Off'.

**On:** Video-cd's met PBC worden afgespeeld met de PBC-functie.

**Off:** Video-cd's met PBC worden afgespeeld zoals audio-cd's.

### Auto Play **DVD**

U kunt de dvd-speler zo instellen dat het afspelen bij het plaatsen van een dvd automatisch wordt gestart. Als Auto Play op 'On' is ingesteld, zal de dvd-speler de titel met de langste speelduur zoeken en vervolgens deze titel automatisch afspelen.

**On:** de Auto Play-functie is geactiveerd.

**Off:** de Auto Play-functie is niet geactiveerd.

### Opmerking

Bij sommige dvd's zal de Auto Play-functie niet werken.

### DivX® VOD-registratiecode

Philips bezorgt u de DivX® VOD (Video On Demand)-registratiecode waarmee u video's kunt huren en kopen via de DivX® VOD-service [www.divx.com/vod](http://www.divx.com/vod).

- 1 Selecteer "DivX® VOD" in het menu "OTHERS" en druk vervolgens op ►.
- 2 Druk op **OK**, de registratiecode verschijnt.
- 3 Met de registratiecode kunt u video's huren en kopen via de DivX® VOD-service [www.divx.com/vod](http://www.divx.com/vod). Volg de instructies en download de video op een cd-r/rw, zodat deze op dit dvd-systeem kan worden afgespeeld.

### Opmerking

Video's die u downloadt van DivX® VOD kunnen alleen worden afgespeeld op dit dvd-systeem.

## Vóór gebruik (vervolg) - Dvd-spelergedeelte

### LOCK (Kinderslot)

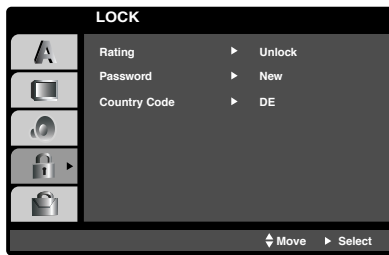

### Beoordeling **DVD**

Films op dvd kunnen scènes bevatten die niet geschikt zijn voor kinderen. Deze discs kunnen daarom gegevens bevatten ten behoeve van 'ouderlijk controle' die van toepassing zijn op de gehele disc of op bepaalde scènes. Deze scènes zijn ondergebracht in acht categorieën en op de disc staan vervangende scènes die wel geschikt zijn. De indeling in de verschillende categorieën kan per land verschillen. Met de functie 'Ouderlijk controle' kunt u voorkomen dat discs door uw kinderen worden afgespeeld of instellen dat bepaalde scènes worden vervangen door andere, meer geschikte scènes.

- 1 Kies "Rating" op het menu LOCK met de toetsen ▲/▼.**
- 2** Voor toegang tot de functies Rating (Classificering), Password (Wachtwoord) en Country Code (Landcode) dient u de door u ingestelde viercijferige beveiligingscode in te voeren. Als u nog geen beveiligingscode hebt ingesteld, wordt u gevraagd dat te doen. Voer een viercijferige code in en druk op **OK**. Voer de code nogmaals in en druk op **OK** ter bevestiging. Als u een fout maakt voordat u op **OK** drukt, drukt u op **CLEAR** en voert u de viercijferige code nogmaals in.
- 3 Kies een categorie van 1 - 8 met de toetsen ▲/▼. Classificaties 1 - 8:** Classificering één (1) heeft de meeste beperkingen, classificering acht (8) de minste. **Categorie 8: Alle dvd-software kan worden afgespeeld.** De beperking gaat verder naarmate de categorie lager is.

### Opmerking

Als u een categorie instelt, zullen alle scènes worden afgespeeld die in dezelfde of een hogere categorie vallen, maar zullen scènes van een lagere categorie niet worden afgespeeld. Als de disc een vervangende scène bevat van de ingestelde of een hogere categorie, wordt deze automatisch afgespeeld in plaats van de oorspronkelijke scène. Als geen geschikte vervangende scène wordt gevonden, wordt het afspeel gestopt en moet u het 4-cijferige wachtwoord intoetsen of de categorie wijzigen om de disc te kunnen afspeel.

- 4 Druk op OK om uw categoriekeuze te bevestigen en druk op SYSTEM MENU om het menu te verlaten.**

### Wachtwoord (Beveiligingscode)

U kunt het wachtwoord invoeren of wijzigen.

- 1** Selecteer "Password" (Wachtwoord) in het menu "LOCK" (VERGRENDING) en druk vervolgens op ►.
- 2** Volg stap 2 van "Rating" (Classificering) aan de linkerkant. "Change" (Wijzigen) of "New" (Nieuw) is geselecteerd.
- 3** Voer de nieuwe viercijferige code in en druk op **OK**. Voer de code nogmaals in ter bevestiging.
- 4** Druk op **SYSTEM MENU** om het menu te verlaten.

### Wachtwoord vergeten

Als u uw wachtwoord bent vergeten, kunt u het wachtwoord wissen op de volgende manier:

- 1** Druk op **SYSTEM MENU** om het configuratiemenu weer te geven.
- 2** Voer het zescijferige nummer "210499" in. Het wachtwoord is nu gewist.
- 3** Voer een nieuw wachtwoord in zoals eerder beschreven.

### Landcode **DVD**

Toets aan de hand van de lijst (zie "Lijst van landen/regiocodes" op pagina 153) de code in van een land/regio waarvoor de categorieaanduiding op de dvd-video disc werd bepaald op basis van de daar geldende normen.

- 1 Kies 'Country Code' met de toetsen ▲/▼ in menu LOCK.**
- 2 Volg stap 2 van "Rating" in de linker kolom.**
- 3 Kies het eerste teken met de toetsen ▲/▼.**
- 4 Verplaats de cursor met toets ► en kies het tweede teken met de toetsen ▲/▼.**
- 5 Druk op OK om de geselecteerde landcode te bevestigen.**

### Afspelen van een videoband

U zult een videocassette alleen maar kunnen laden en uitwerpen als het apparaat op het elektriciteitsnet is aangesloten.

De videorecorder kan ook een cassette weergeven die in de NTSC-standaard is opgenomen (op een PAL-tv).

### Verbeteren van de beeldkwaliteit

Nadat een cassette is geplaatst en het afspelen is gestart, treedt de automatische tracking-functie in werking om een optimaal beeld te krijgen. Bij een slechte beeldkwaliteit de tracking (spoorvolging) handmatig afstellen door toets ▲ of ▼ op de afstandsbediening herhaalde malen in te drukken totdat elke vervorming is verdwenen.

- 1 Zorg ervoor dat u de videorecorder op de juiste wijze hebt aangesloten zoals eerder in deze gebruiksaanwijzing beschreven. Zet uw tv aan.

Zet het apparaat aan met toets ⏻

Plaats een videocassette in de videorecorder met de vensterzijde omhoog en de pijl van u af gericht.

- 2 Druk op **PLAY** ► om het afspelen van de band te starten. Als u een videocassette plaatst waarvan de opnamevrijgavelip is verwijderd, zal het afspelen van de band automatisch worden gestart.

### AUTO TRACKING

Het apparaat zal de tracking-functie automatisch starten om een optimale beeldkwaliteit te krijgen.

- 3 Druk op **PAUSE/STEP II**, om het beeld stil te zetten. Druk herhaalde malen op **PAUSE/STEP II** om de opname op de band beeld voor beeld weer te geven. Als u de toets ►►, ingedrukt houdt, zal het beeld tot ongeveer 1/19 van de normale weergavesnelheid worden vertraagd. Het beeld kan gedurende maximaal 5 minuten worden stilgezet. Na 5 minuten zal het apparaat de band stoppen om beschadiging van de band of het apparaat te voorkomen. De kwaliteit van een stilstaand beeld kan met toets ▲ of ▼ nog iets verder worden verbeterd.

- 4 Druk op **PLAY** ► om met het afspelen van de band door te gaan.

### Beeldzoekfunctie tijdens afspelen:

Door tijdens het afspelen op ◀◀ of ▶▶ te drukken kunt u de band afzoeken met een snelheid die 7 maal hoger is dan de normale weergavesnelheid.

### Beeldzoekfunctie tijdens spoelen:

Druk tijdens vooruit spoelen of terugspoelen op toets ◀◀ of ▶▶ en houd de toets ingedrukt. De band zal worden afgespeeld op 7 maal de normale weergavesnelheid.

### 5 Weergave in slow motion, Shuttle-functie:

Druk tijdens de weergave van een stilstaand beeld op ◀ of ▶. U kunt de volgende weergavesnelheden kiezen.

(-7x, -3x, -weergave, stilstaand beeld, 1/19 slow motion, weergave, 2x, 7x)

U kunt de weergave in slow motion en de shuttle-functie uitschakelen door de gewenste functietoets in te drukken.

Tijdens het gebruik van slow motion en de shuttle-functie kunnen ruissignalen in het beeld verschijnen, afhankelijk van de toestand van de band.

Eventuele beeldvervorming kan worden verminderd met ▲ of ▼.

### 6 Druk op STOP om het afspelen te beëindigen.

Druk op **EJECT**.

Wanneer het einde van de band wordt bereikt, zal het apparaat het afspelen automatisch stoppen, terugspoelen, stoppen en de cassette uitwerpen.

### OPR (Optimum Picture Response)

Deze functie zorgt voor automatische verbetering van de weergavekwaliteit door de werking van het apparaat aan te passen aan de conditie van de band.

- 1 Druk op **SYSTEM MENU**.

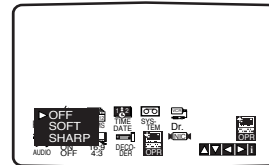

- 2 Kies **OPR** met ▲ of ▼.

- 3 Druk op **OK**.

- 4 Kies **OFF**, **SOFT** of **SHARP** door herhaalde malen op ▲ of ▼ te drukken.

**Merk op dat OPR alleen kan worden ingesteld tijdens het afspelen van een band.**

- 5 Druk op **SYSTEM MENU** om terug te gaan naar het tv-scherm.

## Bediening met een videoband (vervolg)

### Instant Timer Recording (ITR)

Met uw videorecorder kunt u op verschillende eenvoudige manieren opnamen maken:

Met **Instant Timer Recording (ITR)** wordt onmiddellijk begonnen met opnemen gedurende een ingestelde tijd of totdat het einde van de band bereikt is.

Het apparaat is uitgerust met Long Play (LP), waarmee u tot tweemaal zo lang kunt opnemen op een videocassette. Op een E-180-band bijvoorbeeld kunt u met Standard Play (SP) tot 180 minuten opnemen; met LP kunt u op deze band tot 360 minuten opnemen. U dient er echter rekening mee te houden dat bij het gebruik van LP zowel de beeld- als de geluidskwaliteit iets minder is.

- 1** Zorg ervoor dat u de videorecorder op de juiste wijze hebt aangesloten zoals eerder in deze gebruiksaanwijzing beschreven. Zet het apparaat aan met toets .
- 2** Plaats een videocassette met opnamevrijgavelip in de videorecorder met de vensterzijde omhoog en de pijl van u af gericht.
- 3** Druk op **▲** of **▼** om het **zendernummer** te kiezen dat u wilt opnemen. U kunt het **zendernummer** ook rechtstreeks kiezen met de cijfertoetsen op de afstandsbediening.
- 4** Als u rechtstreeks wilt opnemen van de SCART- of RCA-connectors, herhaalde malen op **INPUT** drukken totdat de connector waarvan u wilt opnemen, aangegeven wordt op het tv-scherm.

**AV 1** voor opnemen vanaf de scartconnector EURO AV1 aan de achterzijde van het apparaat.

**AV 2** voor opnemen vanaf de scartconnector EURO AV2 aan de achterzijde van het apparaat.

**AV 3** voor opnemen vanaf de connectors VIDEO IN en AUDIO IN (links & rechts) aan de voorzijde van het apparaat.

- 5** Druk op **LP** als u in Long Play of Standard Play wilt opnemen. Met SP krijgt u een betere beeld- en geluidskwaliteit, maar met LP kunt u tweemaal zo lang opnemen als met SP.
- 6** Druk op **REC/ITR** op de afstandsbediening om het opnemen te starten. RECORD verschijnt op het tv-scherm. Druk op **RECORD** op het apparaat of druk herhaalde malen op **REC/ITR** op de afstandsbediening. Met elke druk op de knop wordt de opnametijd met 30 minuten verlengd tot maximaal 9 uur.
- 7** Druk op **PAUSE/STEP II** als u wilt voorkomen dat ongewenste scènes worden opgenomen. Druk op **PAUSE/STEP II** om met opnemen door te gaan. Als u tijdens Instant Timer Recording (ITR) op **PAUSE/STEP II** drukt, zal de videorecorder naar de opnamestop-stand gaan en wordt de ITR-opname geannuleerd. De band kan tot 5 minuten worden stilgezet; de aanduiding RECP verschijnt bij het stilzetten van de band. Na 5 minuten zal de videorecorder met opnemen stoppen om beschadiging van de band of het apparaat te voorkomen.
- 8** Druk **tweemaal binnen 5 seconden** op **STOP** om het opnemen te beëindigen. EJECT verschijnt gedurende een paar seconden op het tv-scherm.

#### Opmerkingen

- Als u op een bepaalde band niet wilt opnemen (dit kan gemakkelijk per ongeluk gebeuren!), verwijder dan de opnamevrijgavelip in de rand aan de achterzijde van de videocassette.
- Als u wilt opnemen op een videocassette waarvan de opnamevrijgavelip is verwijderd, dient u de ontstane opening te sluiten met zelfklevend plakband.
- Denk eraan dat u een programma kunt opnemen terwijl u naar een ander programma kijkt, door de Instant Timer Recording te starten, druk op TV/VCR om de tv-indicator op het display weer te geven en kies vervolgens een andere zender op uw tv.

## Bediening met een videoband (vervolg)

### Programmeren met ShowView

ShowView maakt het invoeren van de datum, zender, begin- en eindtijd van een timeropname bijzonder gemakkelijk omdat hiervoor alleen maar een ShowView-code hoeft te worden ingetoetst. ShowView-codes worden in de meeste programmabladen afgedrukt; ze kunnen in lengte variëren van één tot negen cijfers. ShowView is een gedepeoneerd handelsmerk van Gemstar Development Corporation. Het ShowView-systeem wordt gefabriceerd onder licentie van Gemstar Development Corporation.

**1** Zorg ervoor dat de afstemming en opslag van tv-zenders in de juiste SHOWVIEW-volgorde is geschied. Plaats een videocassette met opnamevrijgavelip in de videorecorder.

**2** Druk op **SHOWVIEW**.

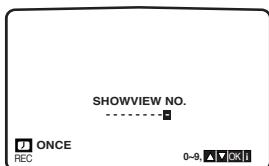

**3** Druk op **▲** of **▼** om het type opname te kiezen. **ONCE**: voor een eenmalige opname. **WEEKLY**: om elke week op dezelfde tijd op te nemen. **DAILY**: om elke dag (behalve zaterdag en zondag) op dezelfde tijd op te nemen.

**4** Druk op de **cijfertoetsen** om de **ShowView-code** in te voeren van het tv-programma dat u wilt opnemen. Als u een fout maakt, druk dan op **◀** en toets de juiste code in.

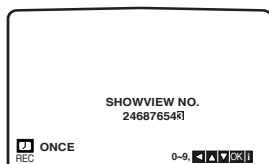

**5** Druk op **OK**. Als de aanduiding **PLEASE CHECK** verschijnt, betekent dit dat u een verkeerde ShowView-code hebt ingetoetst of de ShowView-code onjuist hebt ingevoerd. Als "- -" verschijnt, hebt u het nummer ingetoetst van de zender waarvan u wilt opnemen.

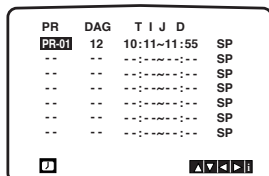

**6** Druk op **◀** of **▶** om de instellingen te selecteren die u wilt veranderen (PR, DATE, TIME en SP). Druk op **▲** of **▼** om de juiste informatie in te voeren.

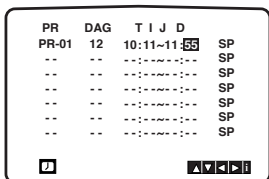

**7** Druk op **▲** of **▼** als u VPS/PDC in of uit wilt schakelen. Druk op **▶** om de opnamesnelheid te kiezen. Druk op **▲** of **▼** om de gewenste bandsnelheid te kiezen (SP, IP, of LP). De IP-functie bepaalt hoeveel band er nog over is en schakelt over van SP naar LP als dat nodig is om het gehele programma op te nemen. De IP-modus kan niet worden geselecteerd als VPS/PDC is ingeschakeld. Controleer of de gegevens van het timerblok correct zijn. Als u wilt opnemen vanaf de connectors AUDIO IN en VIDEO IN aan de voorzijde of een van de scartconnectors aan de achterzijde van de videorecorder, druk dan op INPUT om de juiste weergave te kiezen (AV1, AV2 of AV3).

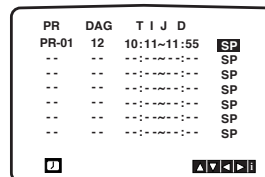

**8** Als u nog een ShowView-opname wilt maken, herhaal dan de hierboven beschreven stappen **2 - 7**. Druk tweemaal op **SYSTEM MENU**. Als de aanduiding **PLEASE CHECK** verschijnt, heeft u onjuiste informatie ingetoetst en zult u de gegevens nogmaals moeten invoeren. Druk op **⏻** om uw videorecorder in de wachtstand te zetten.

Het symbool **TIMER** is in het display van de videorecorder te zien terwijl de videorecorder wacht totdat de opname begint. Druk op **POWER** en **DVD** om het apparaat in de dvd-modus te zetten als u een dvd wilt afspelen wanneer de dvd-speler in de wachtstand staat voor een timeropname.

**9** Druk op **STOP** als u wilt stoppen met opnemen.

### Opmerkingen

#### Video Programme System (VPS)

Het Video Programme System (VPS) zorgt ervoor dat de tv-programma's die u hebt geprogrammeerd voor timeropname, precies van begin tot eind worden opgenomen, zelfs als de uitzendtijd afwijkt van de programmering omdat het programma later begint of later eindigt. Bovendien wordt de opname automatisch gestopt en hervat als een programma wordt onderbroken door bijvoorbeeld een extra nieuwsuitzending. Het VPS-sigitaal wordt uitgezonden door het tv-station en stuurt de timer in de videorecorder aan. VPS moet zijn ingesteld op ON (AAN) voor alle timeropnamen van tv-zenders die deze signalen uitzenden. VPS moet zijn ingesteld op OFF (UIT) voor alle timeropnamen van tv-zenders die deze signalen niet uitzenden.

\*\*\* Het vergelijkbare systeem PDC, dat in Nederland wordt gebruikt, kan ook worden gebruikt op uw nieuwe videorecorder.



## Bediening met een videoband (vervolg)

### Programmeren van een timeropname met On Screen Display

U kunt de gegevens van maximaal zeven timeropnamen programmeren voor een periode van één maand gerekend vanaf de huidige datum.

#### Opmerking

Zorg er vóór het programmeren van de timeropname voor dat de klok van de videorecorder correct is ingesteld en dat u weet welke tv-zenders u op het apparaat hebt vastgelegd. **De functie timeropname wordt alleen geactiveerd als de DVD+VCR in de stand-bymodus staat.**

- Plaats een videocassette met opnamevrijgavelip in de videorecorder met de vensterzijde omhoog en de pijl van u af gericht.
- Druk op **SYSTEM MENU**.
- Kies **REC** met ◀ of ▶. Druk op **OK**.
- Druk op **OK** om te beginnen met het invoeren van het timerblok. Als er al zeven timerblokken geprogrammeerd zijn, druk dan op ▲ of ▼ om het timerblok te selecteren dat u wilt verwijderen en vervangen. Druk op ◀ om dit timerblok te wissen.

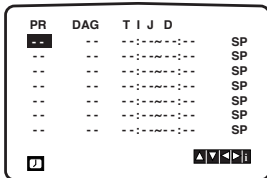

- Voer met de **cijfertoetsen** de tv-zender in die u wilt opnemen. Als u een van de zenders 1 - 9 wilt invoeren, druk dan eerst op 0 en daarna op het zendernummer, bijvoorbeeld 03 voor zender 3. U kunt de zender ook kiezen met toets ▲ of ▼. Druk na het kiezen op ▶. Als u wilt opnemen vanaf de connectors AUDIO IN (L/R) en VIDEO IN aan de voorzijde of vanaf de scartconnectors aan de achterzijde van het apparaat, druk dan op INPUT totdat de connector waarvan u wilt opnemen, wordt aangegeven op het tv-scherm (AV1, AV2 of AV3).

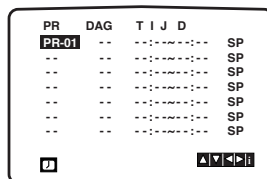

- Voer met de **cijfertoetsen** de datum van het programma in. Door op **OK** te drukken voordat u de datum invoert, kunt u een van de volgende automatische opnamefuncties kiezen. Kies de gewenste functie met ◀ or ▶, en druk op **OK** om uw keuze te bevestigen **DLY** Om elke dag (behalve zaterdag en zondag) op dezelfde tijd op te nemen. **SU - SA** Om elke week op dezelfde tijd op te nemen

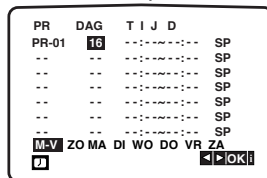

- Voer met de cijfertoetsen de begin- en eindtijd van het programma in dat u wilt opnemen. Houd u er rekening mee dat het apparaat een 24-uurs klok gebruikt. 1 uur 's middags zal b.v. als 13:00 worden weergegeven. U kunt de begin- en eindtijden ook kiezen met de toetsen ▲ of ▼.

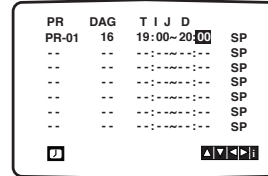

- Druk op ▲ of ▼ als u VPS/PDC in of uit wilt schakelen. Druk op ▶ om de opnamesnelheid te kiezen. Druk op ▲ of ▼ om de gewenste bandsnelheid te kiezen (SP, IP, of LP). De IP-functie bepaalt hoeveel band er nog over is en schakelt over van SP naar LP als dat nodig is om het gehele programma op te nemen. De IP-modus kan niet worden geselecteerd als VPS/PDC is ingeschakeld.

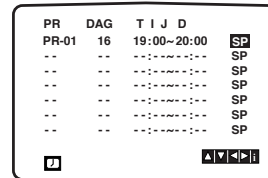

- Druk op **SYSTEM MENU** als u nog een timerblok wilt invoeren en herhaal hiervoor de stappen 3 - 7.
- Controleer of de timerblokgegevens juist zijn. Druk tweemaal op **SYSTEM MENU**. Als de aanduiding **PLEASE CHECK** verschijnt, heeft u onjuiste informatie ingetoetst en zult u de gegevens nogmaals moeten invoeren. Druk op ◀ om de stand-bymodus van de DVD+VCR in te schakelen. Het symbool **TIMER** is in het display van de videorecorder te zien terwijl de videorecorder wacht totdat de opname begint. Druk op **POWER** en **DVD** om het apparaat in de dvd-modus te zetten als u een dvd wilt afspelen wanneer de dvd-speler in de wachtstand staat voor een timeropname.
- Druk op **STOP** als u wilt stoppen met opnemen.

#### Opmerkingen

- Als u nadien een van de gegevens in het timerblokgegevens wilt **wissen** of **wijzigen**, kunt u dat doen zonder dat u hiervoor alle timerblokgegevens opnieuw hoeft in te voeren. Ga eenvoudigweg naar het timerblokscherm en selecteer het timerblok dat u wilt wissen of wijzigen met ▲ of ▼. Druk op ◀ om het timerblok te wissen..., of Druk op **OK** om het timerblok te wijzigen; druk daarna op ◀ of ▶ om zender, datum, begin- of eindtijd, of LP te selecteren. Voer de juiste informatie in met ▲ of ▼.
- Als timerblokgegevens elkaar overlappen...** Zorg ervoor dat de ingevoerde tijden van de timerblokken elkaar niet overlappen. Als dit wel het geval is, zal altijd voorrang worden gegeven aan het programma met de vroegste begintijd.

#### Voorbeeld :

Programma 1 is geprogrammeerd met als begintijd 16:00 en als eindtijd 17:00.

Programma 2 is geprogrammeerd met als begintijd 16:30 en als eindtijd 17:30.

(In dit geval zal programma 1 in z'n geheel worden opgenomen, maar zullen van programma 2 alleen de laatste 30 minuten worden opgenomen.)



### Afspelen van een dvd of video-cd

#### Vorbereidende handelingen **DVD** **VCD2.0** **VCD1.1**

- Zet de tv aan en selecteer de op de dvd-speler aangesloten videoingangsbron.
- Geluidsinstallatie: Zet de geluidsinstallatie aan en selecteer de op de dvd-speler aangesloten ingangsbron.

**1** Druk op **OPEN/CLOSE** om de disc-lade te openen.

**2** Plaats de disc met de af te spelen zijde naar onder in de lade.

Zorg er bij een dubbelzijdige dvd voor dat deze met de af te spelen zijde naar boven wordt geplaatst.

**3** Druk op **OPEN/CLOSE** om de lade te sluiten. Het afspelen wordt automatisch gestart. Druk op **PLAY** ► als het afspelen niet wordt gestart. In sommige gevallen kan in plaats daarvan het discmenu worden weergegeven

#### Als een menuscherm wordt weergegeven

Wanneer een dvd of video-cd met een menu wordt geplaatst, is het mogelijk dat eerst het menuscherm verschijnt.

#### **DVD**

Kies met de toetsen ◀ ▶ ▲ ▼ de weer te geven titel/hoofdstuk en druk op **OK** om het afspelen te starten. Druk op **TITLE** of **DISC MENU** om terug te gaan naar het menuscherm.

#### **VCD2.0**

- Gebruik de cijfertoetsen om de track te kiezen die u wilt weergeven. Druk op **RETURN** om terug te gaan naar het menuscherm.
- De instelling van het menu en de exacte werkwijze voor het gebruik van het menu kunnen afhankelijk van de disc verschillen. Volg de instructies op elk menuscherm. Tevens kunt u in het installatiemenu de PBC-functie instellen op 'Off' (zie pagina 133).

#### Opmerkingen

- Als 'Ouderlijk toezicht' wordt ingesteld en de disc valt niet binnen de ingestelde categorie (is niet geautoriseerd), is het noodzakelijk de 4-cijferige code in te toetsen en/of de disc te autoriseren (zie "LOCK (Kinderslot)" op pagina 134).
- Dvd's kunnen een regiocode hebben. Uw speler zal geen discs afspelen met een andere regiocode dan die van de speler. De regiocode voor deze speler is 2 (twee).
- Druk op **POWER** en **DVD** om het apparaat in de dvd-modus te zetten als u een dvd wilt afspelen wanneer de dvd-speler in de wachtstand staat voor een timeropname.

### Algemene functies

#### Opmerking

Tenzij anders vermeld, wordt voor alle handelingen gebruik gemaakt van de afstandsbediening. Een aantal functies kunnen ook beschikbaar zijn op het installatiemenu.

#### Overschakelen naar een andere TITEL



Als een disc meerdere titels heeft, kunt u als volgt overschakelen naar een andere titel:

- Druk op **DISPLAY** en kies de gewenste titel door de bijbehorende cijfertoets (0-9) in te drukken.

#### Overschakelen naar een ander HOOFDSTUK/TRACK



Als een titel op een disc meerdere hoofdstukken heeft of een disc meerdere tracks, kunt u als volgt overschakelen naar een ander hoofdstuk/track:

- Druk tijdens het afspelen kort op ◀◀ of ▶▶ om het volgende hoofdstuk/track te kiezen of om terug te gaan naar het begin van het huidige hoofdstuk/track.
- Druk tweemaal kort op ◀◀ om terug te gaan naar het vorige hoofdstuk/track.
- Om tijdens het afspelen van een dvd rechtstreeks naar een ander hoofdstuk te gaan, op **DISPLAY** drukken en vervolgens op ▲/▼ om het hoofdstuk/track-symbool te kiezen. Kies daarna het gewenste hoofdstuk/track door de bijbehorende cijfertoets (0-9) in te drukken.

#### Opmerking

Druk voor getallen die uit twee cijfers bestaan, de betreffende cijfertoetsen (0-9) snel achter elkaar in.

#### Zoeken **DVD** **VCD2.0** **VCD1.1** **DivX**

- 1 Druk tijdens het afspelen circa twee seconden op ◀◀ of ▶▶.
- De speler komt nu in de SEARCH-modus.
- 2 Druk herhaalde malen op ◀◀ of ▶▶ om de gewenste snelheid te kiezen:
  - ◀◀X2, ◀◀X4, ◀◀X16, ◀◀X100 (achteruit) or ◀◀X2, ▶▶X4, ▶▶X16, ▶▶X100 (vooruit).
  - Bij een video-cd verandert de zoeksnellheid: ◀◀X2, ◀◀X4, ◀◀X8 (achteruit) or ▶▶X2, ▶▶X4, ▶▶X8 (vooruit).
- 3 Druk op **PLAY** ► om met afspelen door te gaan.

#### Stilstaand beeld en beeld voor beeld weergeven



- 1 Druk tijdens het afspelen op **PAUSE/STEP**. De speler komt nu in de PAUSE-modus.
- 2 U kunt het materiaal op de disk nu beeld voor beeld weergeven door de toets **PAUSE/STEP** op de afstandsbediening herhaalde malen in te drukken.

## Bediening met dvd's en video-cd's

### Algemene functies (vervolg)

#### Slow Motion **DVD** **VCD2.0** **VCD1.1** **DivX**

- 1 Druk op **◀◀** of **▶▶** tijdens het afspelen of bij een stilstaand beeld. De speler komt in de slow motion-modus.
- 2 Druk herhaalde malen op **◀◀** of **▶▶** om de gewenste snelheid te kiezen: **◀◀** 1/16, **◀◀** 1/8, **◀◀** 1/4, **◀◀** 1/2 (achteruit) of **▶▶** 1/16, **▶▶** 1/8, **▶▶** 1/4, **▶▶** 1/2 (vooruit).
- 3 Druk op **PLAY** **▶** om de slow motion-modus te verlaten.

#### Opmerking

Slow reverse achteruit is bij Video-cd en DivX-disc niet mogelijk.

### Afspelen in willekeurige volgorde

#### Karaoke **DVD** **VCD2.0** **VCD1.1**

- 1 Druk op **SHUFFLE** tijdens het afspelen of in de stopstand. Het apparaat begint automatisch af te spelen in willekeurige volgorde en "RANDOM" verschijnt op het tv-scherm.
- 2 Om terug te gaan naar normaal afspelen, nogmaals op **SHUFFLE** drukken tot "NORMAL" op het tv-scherm verschijnt.

#### Tips

Wanneer tijdens het afspelen in willekeurige volgorde op **▶▶** wordt gedrukt, wordt een andere titel (track) gekozen en wordt het afspelen in willekeurige volgorde hervat.

#### Opmerking

- Deze functie werkt alleen bij dvd-karaoke-discs en video-cd's zonder PBC.
- Op een video-cd met PBC moet u de functie PBC in the installatiemenu op 'Off' zetten om in willekeurige volgorde te kunnen afspelen. Zie pagina 133.

### Herhalen **DVD** **VCD2.0** **VCD1.1** **DivX**



#### Dvd-videodiscs - Herhalen hoofdstuk/titel/uit

- 1 Druk op **REPEAT** om het huidige hoofdstuk te herhalen. Het 'Herhaal hoofdstuk'-symbool verschijnt op het tv-scherm.
- 2 Druk een tweede maal op **REPEAT** om de huidige titel te herhalen. Het 'Herhaal titel'-symbool verschijnt op het tv-scherm.
- 3 Druk een derde maal op **REPEAT** om de functie 'Herhalen' te verlaten. Het 'Herhalen uit'-symbool verschijnt op het tv-scherm.

#### Video-cd's, DivX-cd's - Herhalen track/alles/uit

- 1 Druk op **REPEAT** om de huidige track te herhalen. Het 'Herhaal track'-symbool verschijnt op het tv-scherm.
- 2 Druk een tweede maal op **REPEAT** om de gehele disc te herhalen. Het 'Herhaal alles'-symbool verschijnt op het tv-scherm.
- 3 Druk een derde maal op **REPEAT** om de functie 'Herhalen' te verlaten. Het 'Herhalen uit'-symbool verschijnt op het tv-scherm.

#### Opmerking

Op een video-cd met PBC moet u de functie PBC in het installatiemenu op 'Off' zetten om de functie 'Herhalen' te kunnen gebruiken. Zie pagina 133.

### A-B herhalen **DVD** **VCD2.0** **VCD1.1**



Om een gedeelte van een titel te herhalen:

- 1 Druk op **REPEAT A-B** bij het door u gekozen beginpunt. A \* verschijnt gedurende korte tijd op het tv-scherm.
- 2 Druk nogmaals op **REPEAT A-B** bij het door u gekozen eindpunt. A-B verschijnt gedurende korte tijd op het tv-scherm en de herhaling begint.
- 3 Druk op **REPEAT A-B** om deze functie weer te verlaten.

### Tijdlocatie **DVD** **VCD2.0** **VCD1.1** **DivX**



De functie 'Tijdlocatie' maakt het mogelijk het afspelen te starten op elke gewenste tijd op de disc.

- 1 Druk op **DISPLAY** tijdens het afspelen. Het OSD-menu verschijnt op het scherm. In het Time Search-vak is de verstreken speelduur van de huidige disc te zien.
- 2 Druk binnen 10 seconden op **▲/▼** om het Time Search-symbool in het OSD-menu te kiezen. De aanduiding "-:--:--" verschijnt in het Time Search-vak.
- 3 Gebruik binnen 10 seconden de cijfertoetsen om de gewenste begintijd in te voeren. Toets uren, minuten en seconden van links naar rechts in het vak in. Als u bij het intoetsen een fout maakt, druk dan op **CLEAR** om de ingevoerde getallen te wissen, en voer de juiste getallen in.
- 4 Druk binnen 10 seconden op **OK** om de begintijd te bevestigen. Het afspelen begint vanaf de gekozen tijd op de disc. Als u een ongeldige tijd intoetst, zal het afspelen vanaf het huidige punt worden hervat.

### 3D Surround **DVD** **VCD2.0** **VCD1.1** **DivX**



Dit apparaat kan een 3D Surround-effect produceren, dat meerkanaals geluidswaergave simuleert met twee conventionele stereo-luidsprekers in plaats van de vijf of meer luidsprekers die meestal nodig zijn om meerkanaals geluid van een thuisbioscoopstelsel weer te geven.

- 1 Druk op **DISPLAY** tijdens het afspelen.
- 2 Kies het symbool van het gewenste geluid met **▲/▼**. Het betreffende symbool wordt gemarkeerd.
- 3 Kies "Normal" of "3D SUR" met **◀/▶**.

#### Screen Saver

Er verschijnt een screensaver-scherm als u de dvd-speler langer dan circa vijf minuten in de stopstand laat staan.

### Algemene functies (vervolg)

#### Zoom **DVD** **VCD2.0** **VCD1.1** **DivX**

Met de zoomfunctie kunt u de beeldafmetingen vergroten en het vergrote beeld verschuiven.

- 1 Activeer de zoomfunctie door op **ZOOM** te drukken tijdens het weergeven van een stilstand beeld. Het vierkantje verschijnt kort rechtsonder in beeld.
- 2 Als u op **ZOOM** drukt, verandert de grootte van het beeld op het tv-scherm in de volgende volgorde: 100% grootte → 400% grootte → 1600% grootte → weergave op volledig scherm → 100% grootte  
Weergave op volledig scherm:  
U kunt de weergave op het scherm aanpassen wanneer u een dvd-film afspeelt.  
Druk op **▲/▼** om te kiezen tussen Normal (Normaal), Enhanced (Verbeterd) en Maximum.
- 3 Gebruik de **◀▶▲▼** toetsen om het vergrote beeld te verschuiven.
- 4 Druk herhaaldelijk op de knop **ZOOM** of **CLEAR** om terug te keren naar normale weergave.

#### Opmerking

- Bij sommige dvd's zal de zoomfunctie niet werken.
- Weergave op volledig scherm is beschikbaar wanneer u een dvd-disc, vr-disc of filmbestand afspeelt.

#### Zoeken naar een merkteken **DVD** **VCD2.0** **VCD1.1**



U kunt het afspelen starten vanaf een vastgelegd punt. Er kunnen maximaal negen punten worden vastgelegd. Voer een merkteken in als volgt.

- 1 Druk tijdens het afspelen van de disc op **MARKER** wanneer het punt wordt bereikt dat u wilt vastleggen. Het Marker-symbool verschijnt gedurende korte tijd op het tv-scherm.
- 2 Herhaal stap 1 om maximaal negen punten op een disc vast te leggen.

#### Oproepen van een gemerkte scène

- 1 Druk tijdens het afspelen van de disc op **SEARCH**. Het **MARKER SEARCH**-menu verschijnt op het scherm.
- 2 Druk binnen 10 seconden op **◀/▶** om het nummer te kiezen van een merkteken waar u het afspelen wilt laten beginnen.
- 3 Druk op **OK**.  
Het afspelen begint bij de gemerkte scène.
- 4 Druk op **SEARCH** om het **MARKER SEARCH**-menu te verlaten.

#### Wissen van een merkteken

- 1 Druk op **SEARCH** tijdens het afspelen van de disc. Het **MARKER SEARCH**-menu verschijnt op het scherm.
- 2 Druk binnen 10 seconden op **◀/▶** om het nummer te kiezen van een merkteken dat u wilt wissen.
- 3 Druk op **CLEAR**.  
Het nummer van het merkteken wordt uit de lijst verwijderd.
- 4 Herhaal de stappen 2 en 3 om andere merktekens te wissen.
- 5 Druk op **SEARCH** om het **MARKER SEARCH**-menu te verlaten.

### Speciale dvd-functies **DVD**

#### Controleren van de inhoud van dvd-videodiscs: Menu's

Dvd's kunnen menu's bevatten die toegang bieden tot speciale functies. Druk op **DISC MENU**. Het discmenu verschijnt. Selecteer een optie door op de corresponderende cijfertoets te drukken. Of markeer uw selectie met de **◀/▶/▲/▼** toetsen en druk op **OK**.

#### Titelmenu **DVD**

- 1 Druk op **TITLE**.  
Als de huidige titel een menu heeft, zal dit op het scherm verschijnen. Zo niet, kan het discmenu verschijnen.
- 2 In het menu kunnen opties voor camerahoeken, gesproken taal en ondertiteling staan, en hoofdstukken voor de titel.
- 3 Druk nogmaals op **TITLE** om het titelmenu te verlaten.

#### Discmenu **DVD**

- 1 Druk op **DISC MENU**.  
Het discmenu verschijnt.
- 2 Druk nogmaals op **DISC MENU** om het discmenu te verlaten.

#### Camerahoek **DVD**



Als de disc scènes bevat die vanuit verschillende camerahoeken zijn opgenomen, knippert het camerahoek-symbool op het tv-scherm om aan te geven dat u de camerahoek kunt veranderen.

- Druk tijdens het afspelen herhaalde malen op **ANGLE** om een gewenste camerahoek te selecteren. Het nummer van de actuele camerahoek verschijnt op het display.

#### Een andere gesproken taal kiezen **DVD** **DivX**



Druk tijdens het afspelen herhaalde malen op **AUDIO** om een andere gesproken taal of geluidstrack te horen. Bij dvd-rw-discs die in video-opname-indeling zijn opgenomen en zowel een hoofdgeluidskanaal als een tweetalig geluidskanaal hebben, kunt u kiezen tussen het hoofdkanaal (L), het tweetalige kanaal (R), of een combinatie van beide (hoofd en tweetalig) door op **AUDIO** te drukken.

#### Een ander geluidskanaal kiezen **VCD2.0** **VCD1.1**

Druk tijdens het afspelen herhaalde malen op **AUDIO** om een ander geluidskanaal te kiezen (STEREO, LEFT of RIGHT).

#### Ondertiteling **DVD** **DivX**



Druk tijdens het afspelen herhaalde malen op **SUBTITLE** om de verschillende talen voor de ondertiteling te zien.

#### Opmerking

- De ondertitelbestanden van het DivX-bestand worden alleen aangegeven met smi, srt en sub.
- Als er geen informatie is of als een bepaalde code niet kan worden gelezen in het DivX-bestand, worden de cijfers 1, 2, 3 enz. weergegeven

## Bediening met audio-cd's en mp3-cd's

### Afspelen van een audio-cd of mp3-cd

#### CD MP3

De dvd-speler kan opnamen in mp3-formaat op een cd-rom, cd-r of cd-rw afspelen.

Lees vóór het afspelen van een mp3-opname de opmerkingen over mp3-opnamen in de rechter kolom.

#### Audio-cd

Zodra u een audio-cd plaatst, wordt op het tv-scherm een menu weergegeven. Druk op ▲/▼ om een track te selecteren en druk vervolgens op **PLAY** of **OK** om het afspelen te starten.

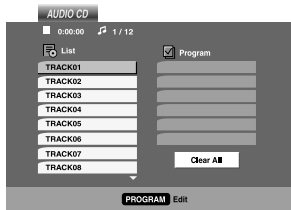

#### Mp3

- 1 Druk op ▲/▼ om een map te selecteren en druk vervolgens op **OK** om de inhoud van de map te bekijken.
- 2 Druk op ▲/▼ om een track te selecteren en druk vervolgens op **PLAY** of **OK**. Het afspelen begint.

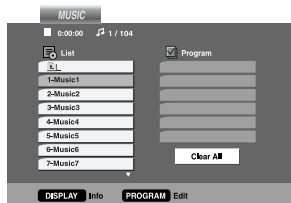

#### Tips

- Vanuit een bestandslijst in het menu "MUSIC" (MUZIEK) kunt u terugkeren naar de mappenlijst door deze optie te selecteren , met behulp van ▲/▼ Druk vervolgens op **OK**.
- Druk op **DISC MENU** als u naar de volgende pagina wilt gaan.
- Als een cd met mp3 en jpeg is geplaatst, kunt u kiezen tussen mp3 en jpeg. Als u op **TITLE** drukt, wordt "MUSIC" (MUZIEK) of "PHOTO" (FOTO) boven in het menu geselecteerd.
- Als u een bestand afspelt dat informatie zoals tracktitels bevat, kunt u die informatie bekijken door te drukken op **DISPLAY**.

### Opmerkingen over mp3-opnamen

**De compatibiliteit van deze speler met mp3-cd's kent de volgende beperkingen:**

- 1 Bemonsteringsfrequentie / tussen 8 - 48 kHz (mp3).
- 2 Bitsnelheid / tussen 8 - 320 kbps (mp3).
- 3 De speler kan geen mp3-bestand lezen met een andere extensie dan '.mp3'.
- 4 Het fysieke formaat van de cd-r dient overeenkomstig ISO 9660 te zijn.
- 5 Als u mp3-bestanden opneemt met behulp van software die geen bestandssysteem kan maken, zoals "Direct- CD" etc., kunnen de mp3-bestanden niet worden afgespeeld. We raden u aan het programma Easy-CD Creator te gebruiken, dat wel een ISO 9660-bestandssysteem maakt.
- 6 Bestandsnamen moeten zijn samengesteld uit 8 letters of minder en moeten de extensie ".mp3" hebben.
- 7 Gebruik geen speciale tekens zoals / : \* ? " < > etc.
- 8 Het totale aantal bestanden op de disc dient minder dan 650 te zijn.

Bij deze dvd-speler dienen de discs/opnamen voor een optimale weergavekwaliteit te voldoen aan bepaalde technische normen. Voorbespeelde dvd's zijn automatisch op deze normen ingesteld. Er zijn een groot aantal verschillende typen opneembare-discformaten (waaronder cd-r met mp3-bestanden). Om bij deze discs weergavecompatibiliteit te kunnen garanderen, dienen ze te voldoen aan een aantal voorwaarden (zie boven).

**De gebruiker dient er tevens rekening mee te houden dat toestemming vereist is om mp3-bestanden en muziek te downloaden van het internet. Onze onderneming kan deze toestemming niet geven. In alle gevallen dient toestemming te worden verkregen van de auteursrechthebbenden.**

## Bediening met audio-cd's en mp3--cd's (vervolg)

### Het afspelen onderbreken **CD** **MP3**

- 1 Druk op **PAUSE/STEP** tijdens het afspelen.
- 2 Druk op **PLAY** ►, **OK** of druk nogmaals op **PAUSE/STEP** om het afspelen te hervatten.

### Overschakelen naar een andere track

#### **CD** **MP3**

- Druk tijdens het afspelen kort op **⏮** of **⏭** om naar de volgende track te gaan of om terug te gaan naar het begin van de huidige track.
- Druk tweemaal kort op **⏮** om terug te gaan naar de vorige track.
- Bij een audio-cd kunt u direct naar de gewenste track gaan door tijdens het tracknummer in te voeren met de cijfertoetsen (0-9).

### Herhalen Track/Alles/Uit **CD** **MP3**

- 1 Druk op **REPEAT** om de huidige track te herhalen. Het 'Herhaal'-symbool en "TRACK" verschijnen in het menuscherm.
- 2 Druk een tweede maal op **REPEAT** om alle tracks op een disc te herhalen. Het 'Herhaal'-symbool en "ALL" verschijnen in het menuscherm.
- 3 Druk een derde maal op **REPEAT** om de functie 'Herhalen' te verlaten.

### Zoeken **CD** **MP3**

- 1 Druk gedurende ca. twee seconden op **⏮** of **⏭** tijdens het afspelen. De speler komt nu in de SEARCH-modus.
- 2 Druk herhaalde malen op **⏮** of **⏭** om de gewenste snelheid te kiezen: **⏮X2**, **⏮X4**, **⏮X8** (achteruit) of **⏭X2**, **⏭X4**, **⏭X8** (vooruit). De zoeksnelheid en de richting worden aangegeven in het menuscherm.
- 3 Druk op **PLAY** ► om de SEARCH-modus te verlaten.

### Afspelen in willekeurige volgorde

#### **CD** **MP3**

- 1 Druk op **SHUFFLE** tijdens het afspelen of wanneer het afspelen is gestopt. Het apparaat begint automatisch in willekeurige volgorde af te spelen en "RANDOM" verschijnt in het menuscherm.
- 2 Druk nogmaals op **SHUFFLE** om terug te gaan naar normaal afspelen. "RANDOM" verschijnt in het menuscherm.

### Opmerking

Als u tijdens het afspelen in willekeurige volgorde op **⏭** drukt, selecteert het apparaat een andere track en wordt het afspelen in willekeurige volgorde hervat.

### A-B herhalen **CD**

Om een gedeelte van een cd te herhalen.

- 1 Druk op **REPEAT A-B** bij het door u gekozen beginpunt. Het 'Herhaal'-symbool en "" verschijnen in het menuscherm.
- 2 Druk nogmaals op **REPEAT A-B** bij het door u gekozen eindpunt. Het 'Herhaal'-symbool en "A-B" verschijnen in het menuscherm en het gekozen gedeelte wordt voortdurend herhaald.
- 3 Druk nogmaals op **REPEAT A-B** om deze functie weer te verlaten en terug te gaan naar normaal afspelen.

### 3D Surround **CD**

Dit apparaat kan een 3D Surround-effect produceren, dat meerkanaals geluidswaergave simuleert met twee conventionele stereo-luidsprekers in plaats van de vijf of meer luidsprekers die meestal nodig zijn om meerkanaals geluid van een thuisbioscoopstelsel weer te geven.

- 1 Druk op **AUDIO** tijdens het afspelen. "3D SUR." wordt in het menu weergegeven.
- 2 Als u wilt terugkeren naar normale waergave, drukt u een aantal malen op **AUDIO** totdat "3D SUR." niet langer in het menu wordt weergegeven.

## Bediening met foto-cd's

### Weergeven van foto's op cd **JPEG**

De dvd-speler kan cd's weergeven met jpeg-bestanden en foto-cd's volgens het Kodak-systeem. Lees voordat u met het weergeven van jpeg-bestanden begint, de opmerkingen over jpeg-bestanden in de rechter kolom.

#### 1 Plaats de cd en sluit de lade.

Het menu PHOTO (Foto) wordt weergegeven op het tv-scherm.

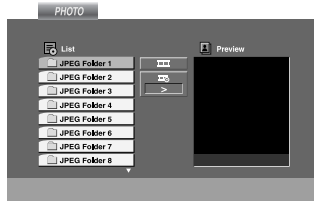

#### 2 Kies een folder (map) met ▲/▼ en druk op OK.

Er wordt een lijst met bestanden in de map weergegeven. Vanuit een bestandslijst kunt u terugkeren naar de mappenlijst door met behulp van ▲/▼ " " te selecteren. Druk vervolgens op **OK**.

#### 3 Als u een bepaalde file wilt weergeven, markeer de file dan met ▲/▼ en druk op OK of PLAY ►.

Het weergeven van bestanden wordt gestart. Terwijl u een bestand bekijkt, kunt u op **STOP** drukken om naar het vorige menu te gaan (menu FOTO).

#### 4 Druk op **DISC MENU** als u naar de volgende pagina wilt gaan.

### Diavoorstelling **JPEG**

Gebruik ◀▶ ▲▼ om de diavoorstelling ■■■ te selecteren, en druk vervolgens op **OK**.

#### Tips

- Er zijn drie snelheden voor de diavoorstelling ■■■ : >>> (snel), >> (normaal) and > (langzaam).
- Als een disc met mp3 en jpeg is geplaatst, kunt u kiezen tussen mp3 en jpeg. Als u op **TITLE** drukt, wordt "MUSIC" (MUZIEK) of "PHOTO" (FOTO) boven in het menu geselecteerd.
- Als u op **RETURN** drukt, wordt de informatie over het bestand verborgen.

### Overschakelen naar een andere file

Druk tijdens het weergeven van een foto eenmaal op ◀◀ of ▶▶ om door te gaan naar de volgende file of terug te gaan naar de vorige file.

### Stilstaand beeld

- 1 Druk op **PAUSE/STEP** tijdens de diashow. De speler komt nu in de PAUSE-modus.
- 2 Druk op **PLAY ►** of druk nogmaals op **PAUSE/STEP** om terug te gaan naar de diashow.

### Zoom **JPEG**

Gebruik Zoom om de afbeelding van de foto te vergroten. (zie pagina 141).

### Een foto draaien

Druk op ▲/▼ tijdens het weergeven van een foto om deze rechtsom of linksom te draaien.

### Mp3-muziek beluisteren tijdens het kijken

#### **JPEG**

U kunt bestanden bekijken terwijl u naar mp3-muziek luistert die op dezelfde disc is opgenomen.

- 1 Plaats de schijf met de twee typen bestanden in de speler.
- 2 Druk op **TITLE** om het menu PHOTO (FOTO) weer te geven.
- 3 Druk op ▲/▼ om een fotobestand te selecteren.
- 4 Gebruik ▶/▼ ■■■ om een pictogram te selecteren en druk vervolgens op **OK**. Het afspelen begint. Het afspelen gaat door tot u op **STOP** drukt

#### Tip

Programmeer de gewenste tracks in het menu "MUSIC" (MUZIEK) en ga verder zoals eerder beschreven om alleen naar bepaalde muziek luisteren terwijl u beelden bekijkt.

### Opmerkingen over jpeg-bestanden

- Afhankelijk van de grootte en het aantal van de jpeg-bestanden, kan het enige tijd duren voordat het apparaat de inhoud van de cd gelezen heeft. Als u na enkele minuten nog geen afbeelding op het scherm ziet, zijn sommige bestanden te groot. verlaag de resolutie van de jpeg-bestanden tot minder dan 2 megapixels (2760x2048 pixels) en brand nog een disc.
- Het totale aantal bestanden en mappen op de cd dient minder dan 650 te zijn.
- Sommige cd's kunnen incompatibel zijn door een ander opnameformaat of de conditie van de cd.
- Wanneer u software zoals Easy CD Creator gebruikt om de jpeg-bestanden op een cd-r te branden, dient u er zeker van te zijn dat alle geselecteerde bestanden de extensie '.jpg' hebben bij het kopiëren naar de cd-layout.
- Als de bestanden de extensie '.jpe' of '.jpeg' hebben, wijzig de extensie dan in '.jpg'.
- Bestanden zonder de extensie '.jpg' kunnen door dit apparaat niet worden gelezen, zelfs niet als de bestanden in de verkerner van Windows worden weergegeven als jpeg-afbeelding.



## Programmeren van tracks bij audio-cd's en mp3-cd's

Met de programmeerfunctie kunt u uw favoriete tracks van elke gewenste cd opslaan in het geheugen van de speler.

In totaal kunnen 30 tracks in het geheugen worden opgeslagen.

### 1 Druk tijdens het afspelen of in de stopstand op **PROGRAM** om naar de programmeer-modus te gaan.

Het symbool  verschijnt rechts van de aanduiding 'Program' aan de rechter kant van het menuscherm.

#### Opmerking

U kunt de programmeer-modus verlaten door nogmaals op **PROGRAM** te drukken; het symbool  verdwijnt.

### 2 Kies een track en druk op **OK** om de gekozen track in de programmalijs te plaatsen.

### 3 Herhaal stap 2 om nog meer tracks in de programmalijs op te nemen.



Audio-cd-menu

Mp3-menu

### 4 Druk op **▶**. De laatste door u geprogrammeerde track wordt gemarkeerd in de programmalijs.

### 5 Kies de track die u als eerste wilt afspelen met **▲/▼**.

### 6 Druk op **▶** om het afspelen te starten. Het afspelen start in de volgorde waarin u de tracks hebt geprogrammeerd. Het afspelen stopt nadat alle tracks van de programmalijs eenmaal zijn afgespeeld.

### 7 Selecteer een track in de **AUDIO CD-** of **MUSIC-**lijst en druk op **▶** om van het afspelen van geprogrammeerde tracks terug te gaan naar normaal afspelen.

## Programmeren van tracks bij video-cd's

#### Opmerking

Om de programmeerfunctie te kunnen gebruiken bij een video-cd met PBC dient PBC in het installatiemenu op 'Off' te worden ingesteld. Zie pagina 133.

### 1 Plaats de video-cd en sluit de lade.

### 2 Druk op **PROGRAM** in de stopstand. Het VCD-programmeermenu verschijnt.

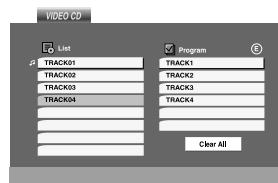

#### Opmerking

Druk op **RETURN** of **PROGRAM** om het programmeermenu weer te verlaten.

### 3 Volg de stappen 2 - 6 van "Programmeren van tracks bij audio-cd's en mp3-cd's" in de linker kolom.

### 4 Druk op **PROGRAM** om van het afspelen van geprogrammeerde tracks terug te gaan naar normaal afspelen.

"NORMAL" verdwijnt van het menuscherm.

#### Herhalen van geprogrammeerde tracks

- Druk op **REPEAT** om de huidige track te herhalen. Het 'Herhaal'-symbool en "TRACK" verschijnen in het menuscherm.
- Druk een tweede maal op **REPEAT** om alle tracks in de programmalijs te herhalen. Het 'Herhaal'-symbool en "ALL" verschijnen in het menuscherm.
- Druk een derde maal op **REPEAT** om de functie 'Herhalen' te verlaten.

#### Opmerking

Als u tijdens Repeat Track (Herhaald afspelen) één keer op **▶▶** drukt, wordt Repeat Track geannuleerd.

#### Verwijderen van een track uit de programmalijs

- 1 Als het afspelen is gestopt, drukt u op **PROGRAM** om de bewerkingsmodus voor programma's te gebruiken (video-cd).
- 2 Druk op **▶** om naar de programmalijs te gaan.
- 3 Selecteer met **▲/▼** de track die u uit de programmalijs wilt verwijderen.
- 4 Druk op **CLEAR**. De geselecteerde track wordt uit de programmalijs verwijderd.

#### Wissen van de volledige programmalijs

- 1 Volg de bovenstaande stappen 1 - 2 van "Verwijderen van een track uit de programmalijs".
- 2 Kies "Clear All" met **▲/▼** en druk op **OK**. Het volledige programma voor de cd wordt gewist. Het programma wordt ook gewist als de betreffende cd uit het apparaat wordt verwijderd.



## Bediening met dvd vr-discs **DVD**

### Een dvd vr-disc afspelen

Deze dvd+videorecorder kan dvd-r/rw-discs afspelen die zijn opgenomen met de dvd-video-indeling en voltooid op de dvd-recorder. Dit apparaat speelt dvd-rw-discs die zijn opgenomen in de video-opname-indeling.

#### 1 Plaats een disc en sluit de lade.

Het dvd-vr-menu wordt op het tv-scherm weergegeven.



2 Druk op ▲/▼ om een track te selecteren en druk vervolgens op OK of **PLAY** ► om het afspelen te starten.

3 Druk op **TITLE** om naar het titelmenu te gaan.

#### Opmerkingen

- Deze speler speelt alleen voltooide dvd-r/rw-discs af.
- Sommige dvd-vr-discs worden gemaakt met CPRM-gegevens door de dvd-recorder. De speler ondersteunt dit soort discs niet.

#### Wat is 'CPRM'?

CPRM is een kopieerbeveiligingssysteem (met scramble-systeem) waardoor alleen programma's kunnen worden opgenomen met 'copy once'-signaal. CPRM staat voor Content Protection for Recordable Media. Deze speler is compatibel met CPRM, dat wil zeggen dat u 'copy once'-programma's kunt opnemen, maar geen kopie van de opname kunt maken. U kunt CPRM-opnamen alleen maken op dvd-rw-discs in video-opname-indeling en alleen afspelen op spelers die compatibel zijn met CPRM.

### Onderhoud en service

Raadpleeg de informatie in dit hoofdstuk voordat u contact opneemt met een monteur.

#### Omgaan met het apparaat

##### Het apparaat vervoeren

Bewaar de originele verpakking. Als u het apparaat moet vervoeren, dient u voor maximale bescherming het apparaat opnieuw in te pakken op dezelfde manier als in de fabriek is gebeurd.

##### De buitenkant schoonhouden

- Gebruik geen vluchtige vloeistoffen zoals insecticide dichtbij het apparaat.
- Breng producten van kunststof of rubber niet te lang in contact met het apparaat. Dergelijke producten kunnen vlekken op het apparaat achterlaten.

##### Het apparaat schoonmaken

Reinig de speler met een zachte, droge doek. Is de buitenkant van de speler erg vuil, gebruik dan een licht bevochtigde doek met een zacht reinigingsmiddel. Gebruik geen agressieve oplossingen zoals alcohol, wasbenzine of verdunner. Deze zouden het oppervlak van het apparaat kunnen beschadigen.

##### Het apparaat onderhouden

De dvd-speler is een zeer geavanceerd precisieapparaat. Als de optische lens en de onderdelen van de speler vuil of versleten zijn, kan de beeldkwaliteit minder worden. Afhankelijk van de werkomgeving wordt het aanbevolen telkens na 1000 uur gebruikstijd inspectie en onderhoud uit te voeren.

Neem voor meer informatie contact op met uw dichtstbijzijnde, erkende servicecenter.

### Een DivX-film disc afspelen

Deze dvd+videorecorder kan DivX-film discs afspelen.

- 1 Plaats een disc en sluit de lade.**  
Het menu MOVIE (FILM) wordt weergegeven op het tv-scherm.

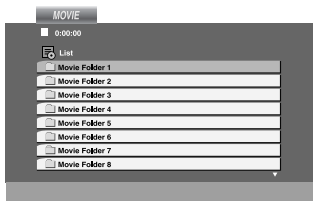

- 2 Kies een folder (map) met ▲/▼ en druk op OK.**  
Er wordt een lijst met bestanden in de map weergegeven. Vanuit een bestandslijst kunt u terugkeren naar de mappenlijst door met behulp van ▲/▼ " " te selecteren. Druk vervolgens op **OK**.
- 3** Wilt u een bepaald bestand bekijken, druk dan op ▲/▼ om een bestand te selecteren en druk op **OK** of **PLAY**.
- 4** Druk op **STOP** om het menu te verlaten.

#### Tips

- Druk op **DISC MENU** als u naar de volgende pagina wilt gaan.
- Als een cd met mp3, jpeg en filmbestanden is geplaatst, hebt u de beschikking over de menu's MUSIC (MUZIEK), PHOTO (FOTO) en MOVIE (FILM). Als u op TITLE drukt, wordt "MUSIC" (MUZIEK), "PHOTO" (FOTO) of "MOVIE" (FILM) boven in het menu geselecteerd.

#### De compatibiliteit van deze speler met DivX-discs is als volgt beperkt:

- Beschikbare resolutie van DivX-bestand is minder dan 720 x 576 pixels (B x H).
- De bestandsnaam van de DivX-ondertiteling mag 56 tekens lang zijn.
- Als bepaalde code in het DivX-bestand niet kan worden verwerkt, wordt mogelijk " \_ " op het display weergegeven.
- **Als het aantal frames meer is dan 30 per seconde, werkt het apparaat mogelijk niet normaal.**
- **Als de beeld- en geluidsstructuur van het opgenomen bestand niet afwisselend is opgebouwd, wordt óf beeld óf geluid weergegeven.**
- **Als het bestand is opgenomen met GMC, ondersteunt de eenheid alleen het 1-punts opnameniveau.**  
\* GMC?  
GMC staat voor Global Motion Compensation. Het is een coderingstool voor de MPEG4-standaard. Sommige MPEG4-coderingstools, zoals DivX of Xvid, zijn uitgerust met deze optie.  
Er zijn verschillende niveaus binnen de GMC-codering, meestal 1-punts, 2-punts of 3-punts GMC genoemd.

#### Afspeelbaar DivX-bestand

- ".avi", ".mpg", ".mpeg"

#### Afspeelbare codec-indeling

- "DIVX3.xx", "DIVX4.xx", "DIVX5.xx", "XVID", "MP43", "3IVX"

#### Afspeelbare geluidsindeling

- "AC3", "DTS", "PCM", "MP3"
  - Samplefrequentie: tussen 8 - 48 kHz (mp3).
  - Bitsnelheid: tussen 8 - 320 kbps (mp3).

### Instelling van de videomodus

#### **DVD** **VCD2.0** **VCD1.1**

- Bij bepaalde discs kan het afgespeelde beeld flikkeren of verschijnen er puntjes rondom rechte lijnen. Dit wil zeggen dat de verticale interpolatie of het de-interlace-proces niet juist is afgestemd op de disc. In dit geval kan de beeldkwaliteit worden verhoogd door de videomodus te wijzigen.
- Wilt u de videomodus wijzigen, druk dan op DISPLAY en houd deze knop ca. 3 seconden ingedrukt tijdens het afspelen van de schijf. Het nu geselecteerde nummer van de videomodus wordt op het tv-scherm weergegeven. Controleer of de beeldkwaliteit nu beter is. Is dit niet het geval, herhaal dan de bovenstaande procedure totdat de beeldkwaliteit is verbeterd.
- Volgorde van beeldmodi:  
MODUS1 → MODUS2 → MODUS3 → MODUS1
- Als u de stroom uitschakelt, keert de beeldmodus terug naar de oorspronkelijke standaardinstelling (MODUS1).

#### Gedetailleerde beschrijving van elke beeldmodus

**MODUS1** : Het bronmateriaal van de dvd-video (filmmateriaal of videomateriaal) wordt bepaald door de gegevens op de disc.

**MODUS2** : Geschikt voor het afspelen van het meeste filmmateriaal dat is opgenomen met de Progressive Scan-methode.

**MODUS3** : Geschikt voor het afspelen van beeldmateriaal met relatief weinig beweging.

#### Opmerking

De beeldmodusinstelling werkt alleen als de Progressive Scan-methode is ingeschakeld in het configuratiemenu.

## Overige bedieningsfuncties

### On Screen Display

U kunt op een gemakkelijke manier de huidige tijd of de bandteller, resterende speelduur op de band, dag, maand, jaar, dag van de week, tv-zender, bandsnelheid en bedrijfstoestand van uw videorecorder weergeven op het tv-scherm. Als het apparaat bezig is met opnemen worden deze aanduidingen op het scherm niet op de band opgenomen.

- 1 Druk op **DISPLAY** om de On Screen Display-functie te activeren.  
Druk herhaalde malen op **DISPLAY** om de weergave-opties te doorlopen. De bandteller en de resterende speelduur op de band verschijnen als er een videocassette in het apparaat zit.
- 2 Na 3 seconden zullen de meeste aanduidingen op het scherm weer verdwijnen; alleen de tijd of de bandteller en de resterende speelduur op de band zullen op het scherm blijven staan.  
Druk nogmaals op **DISPLAY** om alle aanduidingen van het tv-scherm te verwijderen.

### Stoppen met het bandtellergeheugen

De **digitale bandteller** kan op het display worden weergegeven in plaats van de tijd door op de toets **DISPLAY** op de afstandsbediening te drukken. De digitale bandteller geeft de relatieve positie van een opname op de band aan.

- 1 Druk op **DISPLAY**. Druk op **CLEAR** om de teller in te stellen op 0:00:00. Start het afspelen door op **PLAY** ► te drukken.  
De bandteller geeft de werkelijke speelduur in uren, minuten en seconden aan.
- 2 Druk op **STOP** ■ aan het eind van de opname.  
Druk op **◀◀**.  
De band wordt nu teruggespoeld en stopt automatisch wanneer de teller in de stand 0:00:00 is teruggekeerd.

### Kinderslot

De bedieningstoetsen op de voorkant van het apparaat kunnen worden uitgeschakeld, zodat u het apparaat alleen kunt bedienen met behulp van de afstandsbediening.

- 1 Druk op **C.LOCK**.  
Het symbool  en **SAFE** verschijnt in het display.  
Geen van de toetsen aan de voorzijde van de videorecorder zullen werken (behalve **EJECT**). Als op een van de toetsen aan de voorzijde van het apparaat wordt gedrukt, zal het **SAFE** gedurende een paar seconden knipperen in het display.
- 2 U kunt het kinderslot weer uitschakelen door nogmaals op **C.LOCK** te drukken  
In het displayvenster wordt **OFF** (UIT) weergegeven.

### Opmerking

De functie C.LOCK is niet beschikbaar in de dvd-modus.

### Video doctor (zelfdiagnose)

Deze functie geeft een probleem aan met de videorecorder. Deze foutmeldingen zullen op het tv-scherm verschijnen.

- 1 Druk op **SYSTEM MENU**.  
Kies **Dr.** door op ◀ of ▶ te drukken, en druk op **OK**.

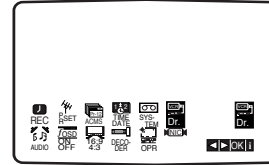

- 2 Druk op ▲ of ▼ om een probleem te controleren.

#### HEAD STATUS

##### ● PLEASE CLEAN:

Reinig de videokoppen.

#### TAPE STATUS

##### ● NOT RECORDABLE:

Plaats een videocassette waarvan de opnamevrijgavelip niet verwijderd is.

#### NO. OF TIMER PROGRAMME

##### ● 2

Toont het nummer van de timeropname.

#### NEXT TIMER PROGRAMME

##### ● PR-01 26 10:00~11:00 SP

Toont de huidige status van de timeropname.

Druk op **SYSTEM MENU**.

## Overige bedieningsfuncties (vervolg)

### Hifi-stereo-geluidssysteem

Met uw videorecorder wordt hifi-stereogeluid opgenomen en weergegeven. Het apparaat heeft tevens een digitale stereo-NICAM geluidsdecoder, waarmee u het geluid op verschillende manieren kunt opnemen en weergeven. Videocassettes waarop met de videorecorder is opgenomen hebben een normale mono-audiotrack en twee VHS hifi-stereo audiotracks. Dankzij deze stereotracks kunt u audio-opnamen in hifi stereo of tweetalige opnamen maken van een tv-uitzending, een stereogeluidsinstallatie, een video-cd of een andere hifi-videorecorder.

- 1 Dankzij de digitale NICAM-geluidsdecoder van uw videorecorder kunt u genieten van uitzendingen met NICAM-geluid, alsmede het normale stereo-, tweetalige en monogeluid. Het specifieke type geluid dat ontvangen wordt of opgenomen is, wordt gedurende een paar seconden weergegeven op het tv-scherm:

#### STEREO NICAM

Het geluid wordt automatisch opgenomen op de hifi-stereo- en monotracks van de videoband.

#### BIL NICAM

Beide geluidskanalen worden opgenomen op de hifi-stereotracks. Het kanaal van de hoofdtal (linker kanaal) wordt opgenomen op de monotrack van de videoband.

#### MONO

Het geluid wordt zonder enige scheiding opgenomen op de hifi-tracks en de monotrack van de videoband.

- 2 Druk op **SYSTEM MENU**.
- 3 Kies de **AUDIO** met ◀ of ▶.
- 3 Kies een van de volgende instellingen met ▲ of ▼: **STEREO**, **LEFT**, **RIGHT** en **MONO**.  
Bij weergave in **BIL NICAM** wordt de hoofdtal uitgezonden op het linker kanaal en wordt de tweede taal gelijktijdig uitgezonden op het rechter kanaal wanneer het uitgangsgeluid op **STEREO** is ingesteld. De hoofdtal wordt uitgezonden op beide kanalen wanneer het uitgangsgeluid op **MONO** is ingesteld.  
Houd u er rekening mee dat bij het activeren van de tracking-functie het hifi-stereogeluid weer kan worden overgeschakeld naar **MONO**.

### Compatibiliteit met breedbeeldformaat (16:9)

De videorecorder kan programma's opnemen en weergeven die worden uitgezonden in breedbeeldformaat (beeldverhouding 16:9). Om een programma met succes in breedbeeldformaat te kunnen opnemen, moet het juiste type breedbeeldsignaal door het tv-station worden uitgezonden.

- 1 Schakel uw videorecorder in.  
Druk op **SYSTEM MENU**.  
Kies **16:9/4:3** met ◀ of ▶.  
Druk op **OK**.

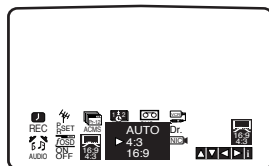
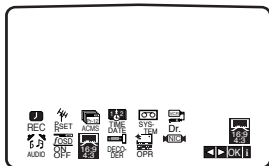

- 2 Kies **AUTO**, **4:3** of **16:9** door herhaalde malen op ▲ of ▼ te drukken.

#### AUTO:

Geeft breedbeeldprogramma's automatisch weer in breedbeeldformaat en normale programma's in het normale beeldformaat.

#### 4:3

Alleen voor het weergeven en opnemen van programma's in het normale beeldformaat (4:3).

#### 16:9:

Alleen voor het weergeven en opnemen van programma's in breedbeeldformaat (16:9).

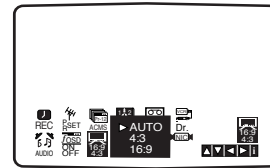

- 3 Druk op **SYSTEM MENU** om de menu's van het tv-scherm te verwijderen. Om te kunnen genieten van weergave in breedbeeldformaat moet de videorecorder via een scartkabel op de tv zijn aangesloten.

### Instellen van de decoder

Op pagina 123 is al beschreven hoe een decoder voor een betaal-tv-zender als CANAL+ of PREMIERE moet worden aangesloten. Om op te kunnen nemen van een zender die een gecodeerd signaal uitzendt, hoeft u geen speciale handelingen te verrichten. U hoeft alleen maar de zender te kiezen en even te wachten totdat de signaaldecodering begint.

- 1 Druk op **SYSTEM MENU**.  
Het hoofdmenu verschijnt op het tv-scherm. Kies de **DECODER** met ◀ of ▶.  
Druk op **OK**.
- 2 Kies een van de volgende instellingen met ▲ of ▼.  
**ON:** Als de decoder is aangesloten op de AV2-connector.  
**OFF:** Als een andere videorecorder is aangesloten op de AV2-connector.  
Druk op **SYSTEM MENU** om terug te gaan naar een tv-beeld.

### Laatste instellingen-geheugen

#### DVD CD VCD1.1

Deze speler onthoudt de laatste instellingen voor de laatste disc die u afgespeeld hebt. Deze instellingen blijven in het geheugen, zelfs als u de disc uit de speler verwijdert of de speler uitschakelt. Als u een disc laadt waarvan de instellingen in het geheugen zijn opgeslagen, gaat de speler automatisch naar de laatste stopstand.

#### Opmerkingen

- De instellingen die in het geheugen worden opgeslagen, kunnen op elk gewenst moment opnieuw worden gebruikt.
- De speler onthoudt geen instellingen van een disc als u de speler uitschakelt voordat het afspelen van de disc is gestart.

## Speciale opnamen

### Kopiëren van de dvd-speler naar de videorecorder

Met dit apparaat kunt u de inhoud van een dvd kopiëren naar een vhs-band door de **D.DUBBING**-toets in te drukken.

#### Opmerking

- Zorg ervoor dat u Progressive Scan instelt op "Uit" in het configuratiemenu.
- Het is mogelijk dat u een dvd met kopieerbeveiliging niet kunt kopiëren.

#### 1 Plaats de disc.

Plaats de te kopiëren disc in de dvd-speler en sluit de disc-lade.

#### 2 Plaats een vhs-videocassette.

Plaats een niet-voorb gespeelde vhs-videocassette in de videorecorder.

#### 3 Kopieer de dvd naar de vhs-band.

Druk op de voorkant van het apparaat op **D.DUBBING** of **RECORD** of druk op de afstandsbediening op **REC/ITR**.

- De dvd-speler begint af te spelen en de videorecorder begint op te nemen.
- Als het dvd-menu verschijnt, is het mogelijk dat u op de Play-toets moet drukken om het kopieerproces te starten.

#### Opmerking

Als u op **RECORD** of **REC/ITR** drukt, dient u ervoor te zorgen dat de speler zich in dvd-modus bevindt.

#### 4 Het kopieerproces stoppen.

Druk op the **STOP** wanneer de inhoud van de dvd is gekopieerd.

- U dient het kopieerproces aan het eind van de dvd-film handmatig te stoppen omdat het apparaat anders steeds opnieuw met afspelen en opnemen kan beginnen.

### Opnemen van een andere videorecorder

Met deze videorecorder kunt u opnemen van een externe bron, zoals een andere videorecorder of een camcorder.

#### Opmerking

In de volgende beschrijving wordt het videorecorder-deck gebruikt om op te nemen en videorecorder B genoemd. Het andere apparaat wordt gebruikt om af te spelen en wordt videorecorder A genoemd.

**1** Videorecorder A moet zijn aangesloten op de SCART-connector aan de achterzijde van het apparaat of de AV-connectors aan de voorzijde van het apparaat.

**2** Plaats de bespeelde band in videorecorder A en een niet-voorb gespeelde band in videorecorder B.

**3** Druk op INPUT totdat de gewenste bron wordt weergegeven. (VCR B).

**AV 1** voor het opnemen via de EURO AV1 SCART-aansluiting aan de achterkant van het apparaat.

**AV 2** voor het opnemen via de EURO AV2 SCART-aansluiting aan de achterkant van het apparaat.

**AV 3** voor het opnemen via de VIDEO IN- en AUDIO IN-aansluitingen (links en rechts) aan de voorkant van het apparaat.

**4** Start het opnemen door op **RECORD** te drukken op videorecorder B en op **PLAY ►** op videorecorder A.

**5** Druk op **STOP ■** op beide videorecorders wanneer u het kopiëren wilt beëindigen.

## Verhelpen van storingen

Raadpleeg de onderstaande lijst voor de mogelijke oorzaak van een probleem alvorens contact op te nemen met de servicedienst

Probleem	Oorzaak	Oplossing
De dvd-speler of videorecorder werkt niet goed.	● Toets DVD of VCR is niet goed ingedrukt.	● Zie pagina 119.
Het apparaat heeft geen spanning .	● Het netsnoer is niet goed aangesloten.	● Steek de stekker van het netsnoer goed in het stopcontact.
Het apparaat staat aan maar de dvd-speler werkt niet.	● Er is geen disc geplaatst.	● Plaats een disc. (Controleer of de dvd- of audio-cd-indicator in het display brandt.)
Er is geen beeld.	● De tv is niet ingesteld op de ontvangst van een dvd-sig-naal.	● Kies de juiste video-ontvangst-modus op de tv zodat het beeld van de dvd-speler op het tv-scherm verschijnt.
	● De videokabel is niet goed aangesloten.	● Sluit de videokabel goed op de betreffende connector aan.
Er is geen geluid.	● De apparatuur waarop de audiokabel is aangesloten, is niet ingesteld op de ontvangst van een dvd-sig-naal.	● Kies de juiste audio-ontvangst-modus op de audio receiver zodat u het geluid van de dvd-speler kunt beluisteren.
	● De audiokabel is niet goed aangesloten.	● Sluit de audiokabel goed op de betreffende connector aan.
	● De apparatuur waarop de audiokabel is aangesloten, staat uit.	● Zet de apparatuur aan waarop de audiokabel is aangesloten.
	● De digitale audio-uitgang staat in de verkeerde stand.	● Zet de digitale audio-uitgang in de juiste stand en zet de dvd-speler daarna weer aan door op POWER te drukken.
De beeldkwaliteit is slecht.	● De disc is vuil. ● De tv-kanalen zijn niet goed afgestemd.	● Reinig de disc. ● Controleer de afstemming, stem opnieuw af.
De dvd-speler speelt de disc niet af.	● Er is een disc geplaatst die niet kan worden afgespeeld.	● Plaats een disc die wel kan worden afgespeeld. (Controleer disc-type en regiocode.)
	● De disc is ondersteboven geplaatst.	● Plaats de disc met de af te spelen zijde naar onder.
	● De disc is niet goed in de geleiding geplaatst.	● Plaats de disc goed in de geleiding van de disc-lade.
	● De disc is vuil.	● Reinig de disc.
	● Er is een categorie ingesteld.	● Deactiveer de Rating-functie of kies een andere categorie.
De afstandsbediening werkt niet goed.	● Er bevindt zich een voorwerp tussen de afstandsbediening en het apparaat.	● Verwijder het voorwerp.
	● De batterijen in de afstands-bediening zijn leeg.	● Vervang de batterijen door nieuwe.
De videocassette kan niet worden geplaatst.	● Is het cassettecompartiment leeg?	● Verwijder de cassette die in het apparaat zit.
Geen hifi-geluid	● De audiomodus is niet goed ingesteld.	● Zet 'AUDIO' in het hoofdmenu in de stand 'STEREO'.
Geen NICAM-geluidsopname	● NICAM-modus is niet juist ingesteld.	● Zorg ervoor dat NICAM in het menu is ingesteld op AUTO voor de zender waarvan u wilt opnemen.

### Reinigen van de videokoppen

Telkens wanneer u een videoband plaatst of uitwerpt, wordt de videokop automatisch schoongemaakt. Normaal gesproken hoeft u de kop niet extra schoon te maken.

Vuil dat zich na lange tijd aan de videokoppen hecht, kan ervoor zorgen dat het weergegeven beeld onduidelijk of onderbroken wordt. Videobanden van hoge kwaliteit zullen meestal geen vuil op de koppen achterlaten, maar bij oude of beschadigde banden is dit wel mogelijk. Reinig de koppen zo nodig met een in de handel verkrijgbare reinigingsband voor videokoppen.

## Lijst van taalcodes

Voer de juiste code in voor de instelling "LANGUAGE" (TAAL) (zie pagina 132).

Code	Taal	Code	Taal	Code	Taal	Code	Taal
6566	Abchazisch	7074	Fijisch	7678	Lingala	8373	Singalees
6565	Afar	7073	Fins	7684	Litouws	8375	Slowaaks
6570	Afrikaans	7082	Frans	7775	Macedonisch	8376	Sloveens
8381	Albanees	7089	Fries	7771	Malagasi	8379	Somalisch
6577	Ameharisch	7176	Gallisch	7783	Maleis	6983	Spaans
6582	Arabisch	7565	Georgisch	7776	Malayalam	8385	Sudanees
7289	Armeens	6869	Duits	7784	Maltees	8387	Swahili
6583	Assamitisch	6976	Grieks	7773	Maori	8386	Zweeds
6588	Aymara	7576	Groenlands	7782	Marathi	8476	Tagalog
6590	Azerbeidzjaans	7178	Guarani	7779	Moldavisch	8471	Tadzjieks
6665	Bashkir	7185	Gujarati	7778	Mongools	8465	Tamil
6985	Baskisch	7265	Hausa	7865	Nauruaans	8484	Tataars
6678	Bengali; Bengaals	7387	Hebreeus	7869	Nepalees	8469	Teloegoe
6890	Bhutaans	7273	Hindi	7879	Noors	8472	Thai
6672	Bihari	7285	Hongaars	7982	Oriya	6679	Tibetaans
6682	Bretons	7383	IJslands	8065	Panjabi	8473	Tigrinia
6671	Bulgaars	7378	Indonesisch	8083	Pashto, Pushto	8479	Tongees
7789	Birmaans	7365	Interlingua	7065	Perzisch	8482	Turks
6669	Wit-Russisch	7165	Iers	8076	Pools	8475	Turkmeens
7577	Cambodjaans	7384	Italiaans	8084	Portugees	8487	Twi
6765	Catalaans	7465	Japans	8185	Quechua	8575	Oekraïens
9072	Chinees	7487	Javaans	8277	Reto-Romaans	8582	Urdu
6779	Corsicaans	7578	Kannada	8279	Roemeens	8590	Oezbeeks
7282	Kroatisch	7583	Kasjmier	8285	Russisch	8673	Vietnamees
6783	Tsjechisch	7575	Kazachs	8377	Samoaans	8679	Volapük
6865	Deens	7589	Kirgizisch	8365	Sanskriet	6789	Welsh
7876	Nederlands	7579	Koreaans	7168	Schots Gaelisch	8779	Wolof
6978	Engels	7585	Koerdisch	8382	Servisch	8872	Xhosa
6979	Esperanto	7679	Laotiaans	8372	Servo-Kroatisch	7473	Jiddisch
6984	Ests	7665	Latijns	8378	Shona	8979	Yoruba
7079	Faerøers	7686	Lets	8368	Sindhi	9085	Zoeloe



## Lijst van landen-/regiocodes

Toets het juiste codenummer in voor de basisinstelling "Country Code" (Zie pagina 134).

Code	Land/Regio	Code	Land/Regio	Code	Land/Regio	Code	Land/Regio
AD	Andorra	EH	Westelijke Sahara	LK	Sri Lanka	SE	Zweden
AE	Verenigde Arabische Emiraten	ER	Eritrea	LR	Liberia	SG	Singapore
AF	Afghanistan	ES	Spanje	LS	Lesotho	SH	Sint-Helena
AG	Antigua en Barbuda	ET	Ethiopië	LT	Litouwen	SI	Slovenië
AI	Anguilla	FI	Finland	LU	Luxemburg	SJ	Svalbard- & Jan Mayeneilanden
AL	Albanië	FJ	Fiji	LV	Letland	SK	Slowakije
AM	Armenië	FK	Falklandeilanden	LY	Libië	SL	Sierra Leone
AN	Nederlandse Antillen	FM	Micronesië	MA	Marokko	SM	San Marino
AO	Angola	FO	Faerøereilanden	MC	Monaco	SN	Senegal
AQ	Antarctica	FR	Frankrijk	MD	Moldavië	SO	Somalië
AR	Argentinië	FX	Frankrijk (Europees territorium)	MG	Madagaskar	SR	Suriname
AS	Amerikaans Samoa	GA	Gabon	MH	Marshall-eilanden	ST	São Tomé & Príncipe
AT	Oostenrijk	GB	Groot-Brittannië	MK	Macedonië	SU	Voormalige USSR
AU	Australië	GD	Grenada	ML	Mali	SV	El Salvador
AW	Aruba	GE	Georgië	MM	Myanmar	SY	Syrië
AZ	Azerbeidzjan	GF	Frans-Guyana	MN	Mongolië	SZ	Swaziland
BA	Bosnië-Herzegovina	GH	Ghana	MO	Macau	TC	Turks- & Caicoseilanden
BB	Barbados	GI	Gibraltar	MP	Noordelijke Marianen	TD	Tsjaad
BD	Bangladesh	GL	Groenland	MQ	Martinique (Frans)	TF	Frans Zuidelijk Territorium
BE	België	GM	Gambia	MR	Mauritanië	TG	Togo
BF	Burkina Faso	GN	Guinee	MS	Montserrat	TH	Thailand
BG	Bulgarije	GP	Guadeloupe (Frans)	MT	Malta	TJ	Tadzjikistan
BH	Bahrein	GQ	Equatoriaal Guinee	MU	Mauritius	TK	Tokelau
BI	Burundi	GR	Griekenland	MV	Maldiven	TM	Toerkmengistan
BJ	Benin	GS	Zuid-Georgië & Zuid-Sandwicheilanden	MW	Malawi	TN	Tunesië
BM	Bermuda	GT	Guatemala	MX	Mexico	TO	Tonga
BN	Brunei Darussalam	GU	Guam (VS)	MY	Maleisië	TP	Oostelijk Timor
BO	Bolivië	GW	Guinee-Bissau	MZ	Mozambique	TR	Turkije
BR	Brazilië	GY	Guyana	NA	Namibië	TT	Trinidad & Tobago
BS	Bahama's	HK	Hongkong	NC	Nieuw-Caledonië (Frans)	TV	Tuvalu
BT	Bhutan	HM	Heard- & McDonaldeilanden	NE	Niger	TW	Taiwan
BV	Bouveteiland	HN	Honduras	NF	Norfolkeilanden	TZ	Tanzania
BW	Botswana	HR	Kroatië	NG	Nigeria	UA	Oekraïne
BY	Wit-Rusland	HT	Haiti	NI	Nicaragua	UG	Oeganda
BZ	Belize	HU	Hongarije	NL	Nederland	UK	Verenigd Koninkrijk
CA	Canada	ID	Indonesië	NO	Noorwegen	UM	US Minor Outlying Islands
CC	Cocos (Keeling)-eilanden	IE	Ierland	NP	Nepal	US	Verenigde Staten
CF	Centraal-Afrikaanse Republiek	IL	Israël	NR	Nauru	UY	Uruguay
CG	Congo	IN	India	NU	Niue	UZ	Oezbekistan
CH	Zwitserland	IO	Gebied van de Indische Oceaan	NZ	Nieuw-Zeeland	VA	Vaticaanstad
CI	Ivoorkust	IQ	Irak	OM	Oman	VC	Saint Vincent & Grenadines
CK	Cookeilanden	IR	Iran	PA	Panama	VE	Venezuela
CL	Chili	IS	IJsland	PE	Peru	VG	Maagdeneilanden (Brits)
CM	Kameroen	IT	Italië	PF	Polynesië (Frans)	VI	Maagdeneilanden (Amerikaans)
CN	China	JM	Jamaica	PG	Papoea-Nieuw-Guinea	VN	Vietnam
CO	Colombia	JO	Jordanië	PH	Filippijnen	VU	Vanuatu
CR	Costa Rica	JP	Japan	PK	Pakistan	WF	Wallis- & Futuna-eilanden
CS	Voormalig Tsjecho-Slowakije	KE	Kenia	PL	Polen	WS	Samoa
CU	Cuba	KG	Kirgizië	PM	Saint Pierre & Miquelon	YE	Jemen
CV	Kaapverdië	KH	Cambodja	PN	Pitcairneilanden	YT	Mayotte
CX	Christmas Island	KI	Kiribati	PR	Puerto Rico	YU	Joegoslavië
CY	Cyprus	KM	Comoren	PT	Portugal	ZA	Zuid-Afrika
CZ	Tsjechië	KN	Saint Kitts & Nevis Anguilla	PW	Palau	ZM	Zambia
DE	Duitsland	KP	Noord-Korea	PY	Paraguay	ZR	Zaire
DJ	Djibouti	KR	Zuid-Korea	QA	Qatar	ZW	Zimbabwe
DK	Denemarken	KW	Koeweit	RE	La Réunion (Frans)		
DM	Dominica	KY	Caymaneilanden	RO	Roemenië		
DO	Dominicaanse Republiek	KZ	Kazachstan	RU	Russische Federatie		
DZ	Algerije	LA	Laos	RW	Rwanda		
EC	Ecuador	LB	Libanon	SA	Saudi-Arabië		
EE	Estland	LC	Saint Lucia	SB	Solomoneilanden		
EG	Egypte	LI	Liechtenstein	SC	Seychellen		
				SD	Sudan		

## Specificaties

---

### Algemeen

Aansluitspanning	200-230V~, 50Hz
Opgenomen vermogen	19 W
Afmetingen (circa)	430 x 78,5 x 265 mm (b/h/d)
Gewicht (circa)	4,06 kg
Werktemperatuur	5°C - 35°C
Vochtigheidsgraad	5% - 90%
Timer	24-uurs indicatie
RF Modulator	UHF 22-68 (instelbaar)

### Systeem

Laser	Halfgeleiderlaser, golflengte 650 nm
Videokoppensysteem	Dubbel azimut, 6 koppen, schroeflijnvormige aftasting
Signaalsysteem	PAL
Frequentiekenarakteristiek	Dvd (PCM 96 kHz): 8 Hz - 44 kHz Dvd (PCM 48 kHz): 8 Hz - 22 kHz CD: 8 Hz - 20 kHz
Signaal/Ruis-verhouding	Meer dan 100 dB (alleen ANALOG OUT-connectors)
Harmonische vervorming	Minder dan 0,008%
Dynamiekomvang	Meer dan 100 dB (Dvd) Meer dan 95 dB (Cd)

### Ingangen (Videorecorder)

Audio	-6,0 dBm, meer dan 10 kohm (SCART) -6,0 dBm, meer dan 47 kohm (RCA)
Video	1,0 Vp-p, 75 ohm, ongebalanceerd (SCART/RCA)

### Uitgangen (Dvd-speler)

VIDEO OUT	1 Vp-p 75 Ohm, sync. Negatief
S-VIDEO OUT	(Y) 1 Vp-p 75 Ohm, negatieve sync., mini-din 4-pins x 1 (C) 0,3 Vp-p 75 Ohm
COMPONENT VIDEO OUT (Progressive Scan)	(Y) 1 Vp-p 75 Ohm, negatieve sync., RCA-aansluiting x 1 (Pb)/(Pr) 0,7 Vp-p 75 Ohm, RCA-aansluiting x 2.
RGB-uitgang	0,7 Vp-p 75 Ohm
Audio-uitgang (digitale audio)	0,5 V (p-p), 75 ohms, RCA-stekerbus x 1
Audio-uitgang (optisch)	3 V (p-p), 75 Ohm, optische aansluiting x 1
Audio-uitgang (analoge audio)	2,0 Veff (1 kHz, 0 dB), 600 ohms, RCA-stekerbus (L, R) x 2/SCART (TO TV)

### Uitgangen (Videorecorder)

Audio	-6,0 dBm, minder dan 1 kohm (SCART)
Video	1,0 Vp-p, 75 ohm, ongebalanceerd (SCART)
RGB-uitgang	0,7 Vp-p 75 Ohm

**Ontwerp en specificaties kunnen zonder voorafgaand bericht worden gewijzigd**

Gefabriceerd onder licentie van Dolby Laboratories. 'Dolby', 'Pro Logic' en het dubbel-D-symbool zijn handelsmerken van Dolby Laboratories.

'DTS' en 'DTS Digital Out' zijn handelsmerken van Digital Theater Systems, Inc.