

# PHILIPS



C 736 52964 V

Operating instructions  
Bedienungsanleitung  
Mode d'emploi  
Gebruiksaanwijzing  
Istruzioni per l'uso  
Instrucciones de manejo  
Bruksanvisning

**VHS**  
PAL

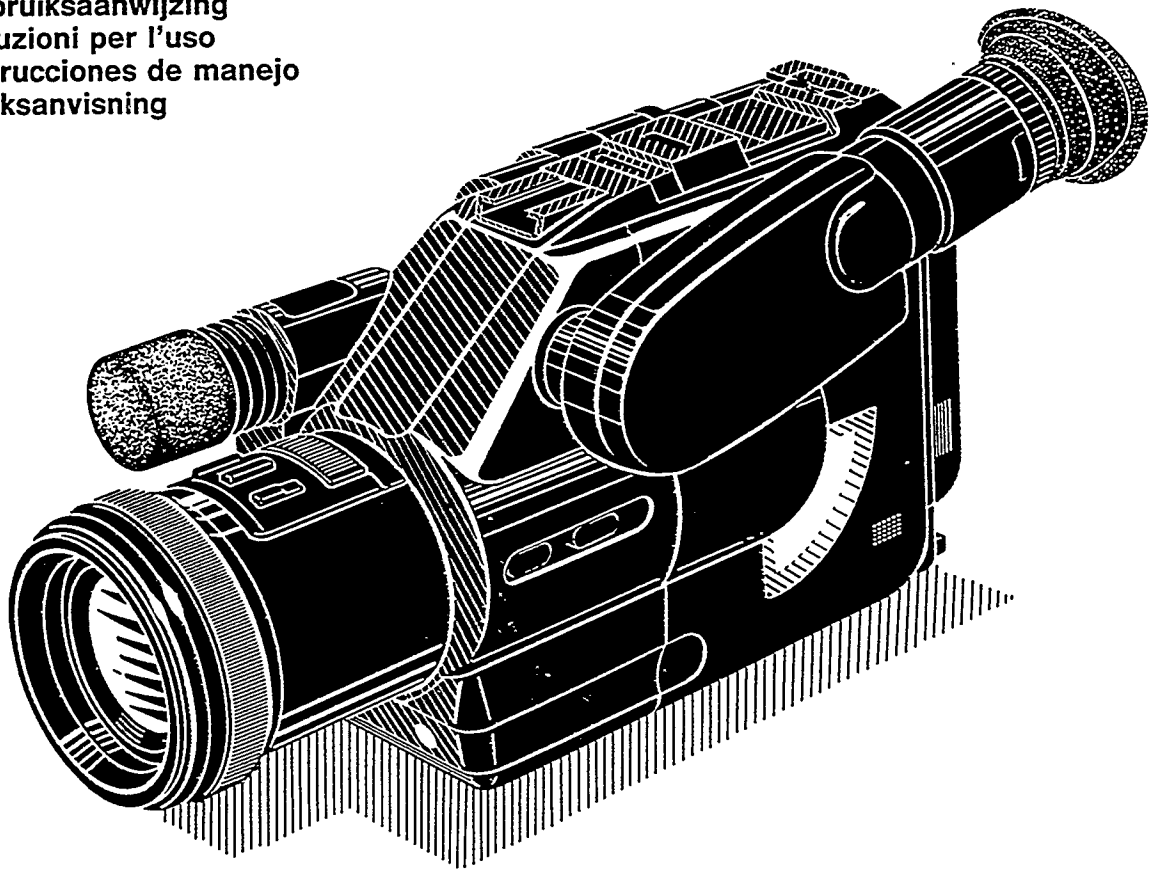

# EXPLORER

C A M C O R D E R S

# VKR6853



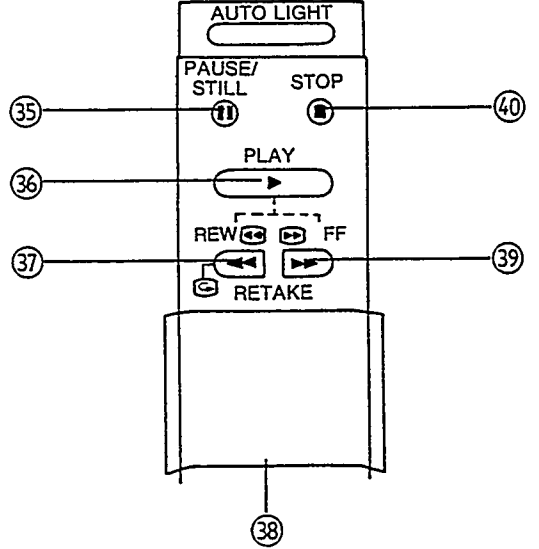
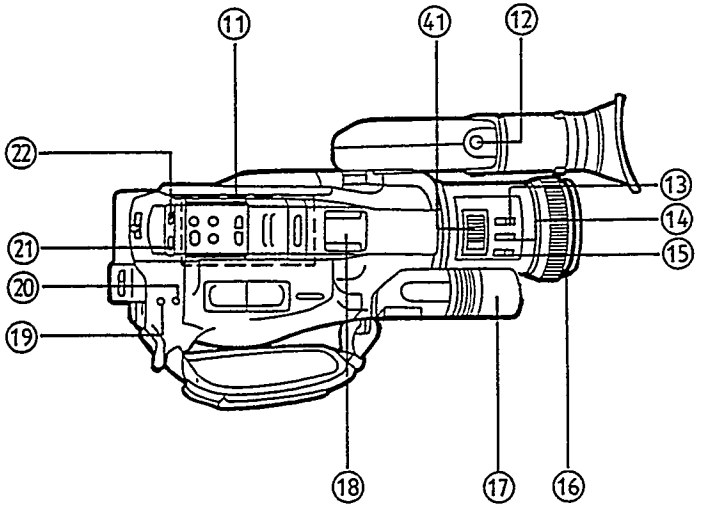
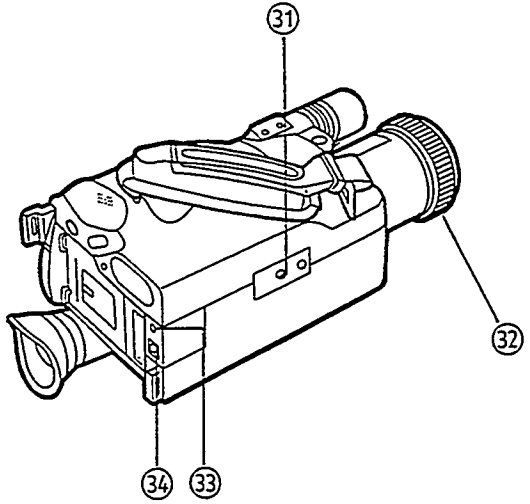
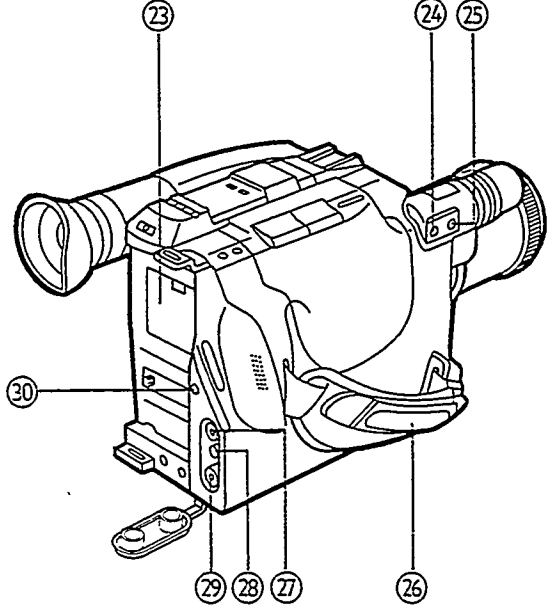
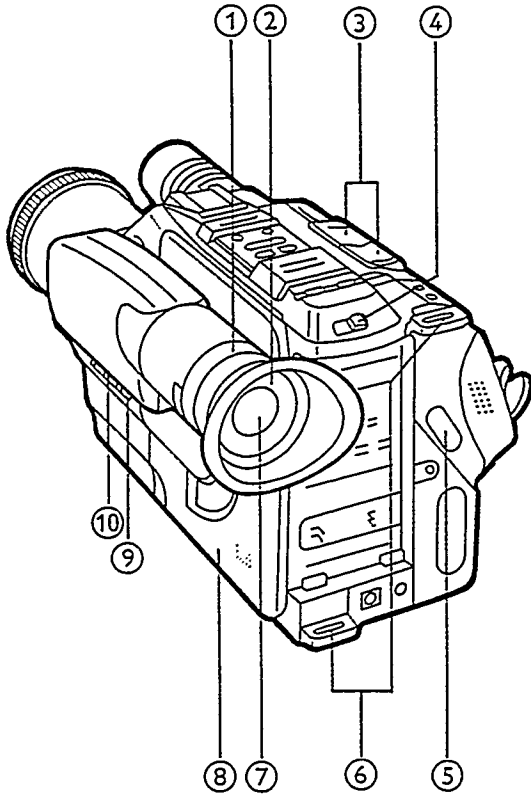

# Indice

---

Importante .....	3
Precauciones .....	3
Accesorios de la Camcorder .....	5
Controles y conectores .....	6
Indicaciones en el visor electrónico (EVF) .....	7
Sistema de alimentación .....	8
Seleccionando fecha y hora .....	10
Visor electrónico (EVF) .....	12
Videocasetes .....	13
Grabación con la cámara .....	14
Técnicas de videografía avanzada .....	15
Enfoque .....	15
Macroplanos .....	15
Equilibrio del blanco .....	16
Obturador de alta velocidad .....	17
Zoom .....	17
Aparición y desaparición progresiva de la imagen .....	18
Reproducción .....	19
Reproducción a través de un televisor (conexiones) .....	20
Otras funciones .....	21
Montaje (editing) .....	22
Copia .....	22
Accesorios, etc. ....	23
En caso de dificultad .....	24
Especificaciones .....	25

## Importante

### PARA SU SEGURIDAD NO quite LA TAPA DEL PANEL DESATORNI- LLANDOLA

Para evitar sacudidas eléctricas, no quite la tapa. No hay piezas reparables por el usuario en su interior. Deje el servicio en manos de personal técnico cualificado.

### PARA REDUCIR EL RIESGO DE INCENDIO O DESCARGA ELECTRICA, NO EXPONGA ESTE EQUIPO A LA LLUVIA O A LA HUMEDAD.

#### ■ AVISO SOBRE LA PILA

Existe el riesgo de que explote la pila si la coloca mal.

Cámbiela por otra del mismo tipo o de otro equivalente recomendado por el fabricante del equipo.

Tire las pilas usadas de acuerdo a las instrucciones del fabricante.

#### ■ AVISO SOBRE LAS PILAS DE LITIO

La pila utilizada en este aparato puede causar un incendio o quemaduras químicas si no la trata con cuidado. No la recargue, desarme, caliente a más de 100°C o queme.

Cuando sea necesario cambiar la pila, cámbiela por otra del mismo tipo (CR2032). El uso de otra pila podría causar un incendio o una explosión.

- Cambie pronto la pila gastada.
- Manténgala alejada del alcance de los niños.
- No la desmonte ni la tire al fuego.

#### ■ CAMCORDER

- La placa indicadora está situada en el panel inferior de la Camcorder.

#### ■ Adaptador de CA

- La placa indicadora está en el lado inferior del aparato.
- Este modelo cumple con la norma CE (para interferencias de radio) 87/308/EEC.

### Leyes relacionadas con los derechos de autor

Tenga en cuenta por favor que la grabación de cintas o discos u otros materiales publicados o emitidos puede infringir las leyes relacionadas con los derechos de autor.

## Precauciones

Lea por favor estas precauciones antes de utilizar la Camcorder, y así obtendrá los mejores resultados de su Camcorder.

#### Cabezas de vídeo obstruidas:

Las cabezas de vídeo son los medios por los cuales la Camcorder graba las señales de la imagen en una cinta durante la grabación y lee las señales de la imagen de la cinta durante la reproducción. Si las cabezas se ensucian u obstruyen debido a una larga utilización, las señales no podrán grabarse correctamente y por consiguiente la imagen de reproducción se distorsionará. Esto sucede por ejemplo, si durante la reproducción de una cinta, el sonido se escucha normalmente pero no puede verse imagen alguna o ésta quizá aparece muy distorsionada. Cuando ocurran tales síntomas, lleve la Camcorder a que la revise el personal de servicio cualificado.

#### Si se forma condensación en el interior de la Camcorder:

La condensación (rocío) se forma cuando el aire caliente entra en contacto con un objeto frío, por ejemplo en una ventana de una sala caliente durante el invierno. La condensación podría formarse en la Camcorder y dañar la cinta y las cabezas de vídeo si:

- La Camcorder se introduce en una sala donde la calefacción acaba de encenderse.
- La Camcorder está en una sala con vapor o mucha humedad.
- La Camcorder se pasa de un lugar frío al interior de una sala bien caliente.
- La Camcorder se introduce repentinamente de lugares fríos como por ejemplo una sala con aire acondicionado o un automóvil, al interior de un lugar caliente y húmedo.
- Cuando se haya formado condensación en el interior de la Camcorder, la indicación "DEW" del visor electrónico (EVF) parpadeará y segundos después, el aparato se apagará automáticamente para proteger la cinta y las cabezas de vídeo.

Después de transcurrido un rato, encienda de nuevo el aparato y cerciórese de que la marca de condensación ha desaparecido. Luego, espere una hora aproximadamente antes de utilizar de nuevo la Camcorder. Dependiendo de las condiciones ambientales, quizá tenga que esperar varias horas antes de poder utilizar de nuevo la Camcorder.

- Como la condensación se forma gradualmente, la Camcorder quizá tarde en apagarse entre 10 y 15 minutos después de producirse un cambio en el ambiente de funcionamiento.
- En un lugar extremadamente frío, la condensación podría congelarse. En este caso la condensación tardará bastante tiempo en descongelarse, convertirse en rocío y evaporarse.
- Cuando usted pasa la Camcorder desde un lugar muy frío, como por ejemplo una pista de esquí, al interior de una sala caliente, mantenga la Camcorder en una bolsa de plástico bien cerrada para evitar la condensación.

**Mantenga la Camcorder alejada de humo aceitoso y vapor.**

**Proteja la Camcorder del polvo y la humedad.**

**Condiciones ambientales:**

Utilice la Camcorder bajo condiciones en las que la temperatura esté entre 0°C y 40°C, y donde la humedad esté entre el 20% y el 80%. Para evitar la deformación de la tapa exterior y otros daños, no deje en ningún momento la Camcorder expuesta a los rayos directos del sol, ni tampoco en el interior de un automóvil cerrado.

**Mantenga la Camcorder alejada de estufas.**

**Mantenga la Camcorder alejada de televisores:**

No ponga la Camcorder cerca de un televisor porque la calidad de la imagen y del sonido de la cinta grabada podría alterarse, y/o el rendimiento de la Camcorder se vería adversamente afectado.

**Mantenga alejados los imanes:**

No acerque nunca un imán u objeto imantado, como por ejemplo lámparas fluorescentes, motores, relojes eléctricos, juguetes que funcionan con pilas, etc. a la Camcorder porque su rendimiento se vería adversamente afectado.

**Mantenga la Camcorder alejada de fuertes campos eléctricos:**

La imagen podría distorsionarse cuando la Camcorder se utilice en lugares con campos eléctricos intensos, como por ejemplo, cerca de antenas de radio o televisión.

**No ponga nunca objetos en su interior:**

No introduzca nunca en la Camcorder un objeto que no sea un videocasete. Póngase en contacto con su concesionario si ha entrado algún objeto o líquido en el interior de la Camcorder. El funcionamiento con materias extrañas en el interior podría causar incendios o descargas eléctricas.

**No introduzca los dedos en el interior:**

Tocar las partes internas de la Camcorder es muy peligroso y puede causar serias averías al equipo. No trate de desmontarla. Para efectuar inspecciones internas, ajustes o reparaciones, consulte con su concesionario.

**Trátela con cuidado:**

No deje caer nunca la Camcorder ni la esponja tampoco a golpes violentos. Los golpes durante su utilización hacen que el rendimiento y funcionamiento no sean normales.

**Aparición de distorsión de borrosidad:**

La distorsión de borrosidad es una característica muy común en los dispositivos CCD. La distorsión de borrosidad aparece como una banda vertical brillante en la pantalla cuando la Camcorder se dirige hacia proyectores, otras luces brillantes o luces que se reflejan en objetos. Para evitar este problema, no dirija la Camcorder hacia fuentes de luz intensa durante la filmación.

**Ponga siempre la tapa en el objetivo cuando termine de filmar.**

**Mantenga la Camcorder alejada de luces intensas:**

No exponga la Camcorder a una luz intensa porque el calor por ella desprendido podría causar deformaciones u otros daños.

**Cuando no se utilice la Camcorder:**

Saque el videocasete y apague la Camcorder con el interruptor de encendido/apagado (POWER).

**No ponga nunca la Camcorder con el lado del compartimiento del casete hacia abajo:**

No utilice nunca la Camcorder con el compartimiento del casete hacia abajo porque la cinta podría enrollarse mal y quedar floja.

**Limpieza de la Camcorder:**

- El cuerpo de la Camcorder está hecho de materiales de plástico. Para su limpieza, nunca utilice bencina, diluyentes u otros productos químicos porque el color podría cambiar y dañarse la superficie del cuerpo.
- Limpie el cuerpo y el panel de operación con un paño suave y limpio. Para manchas de difícil limpieza, utilice un paño humedecido en detergente suave y agua, y finalmente pásele un paño seco.
- Limpie el objetivo con un cepillo soplador (del tipo utilizado para limpiar cámaras fotográficas) o papel de limpieza de lentes (del tipo utilizado para limpiar gafas y cámaras).

**Para el bloque de pilas**

No se olvide de cargar el bloque de pilas antes de utilizarlo.







Siga con atención los puntos siguientes para evitar peligros.

- No tire el bloque de pilas al fuego.
- No cortocircuite los polos del conector.
- No desarme ni reconstruya el bloque de pilas.
- Utilice solamente el transformador de CA suministrado para cargar el bloque de pilas.

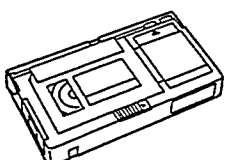
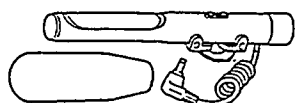
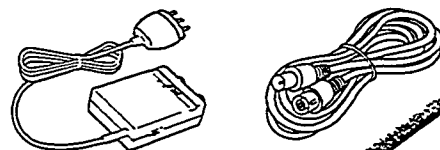
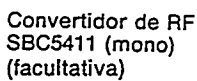
Siga las instrucciones de abajo para evitar estropear el bloque de pilas o reducir su duración.

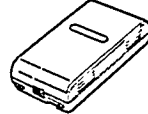
- No someta nunca el bloque de pilas a bolpes intensos, ni lo deje caer.
- No trate de cargar un bloque de pilas que ya está totalmente cargado.
- Durante el funcionamiento del sistema, o durante la carga, el bloque de pilas podría calentarse; esto no indica problema alguno.
- La duración del bloque de pilas tiene un límite. Si, a pesar de cargarlo normalmente, el tiempo de funcionamiento del bloque de pilas se reduce tanto que no es posible utilizarlo normalmente para filmar, habrá llegado el momento de remplazarlo por otro nuevo.

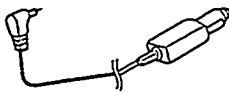
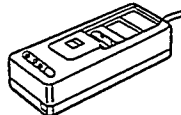
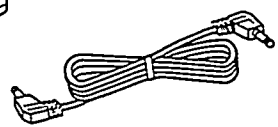
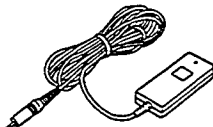
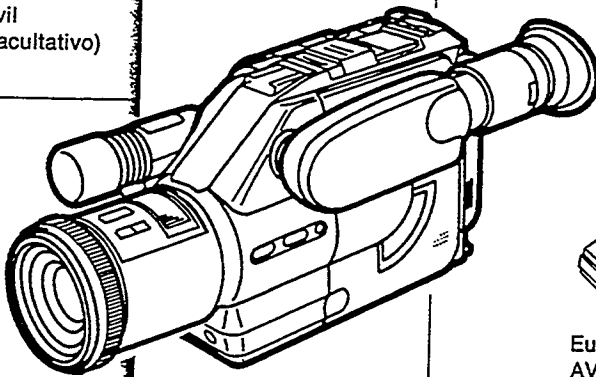
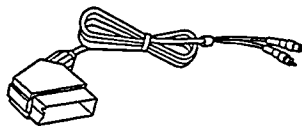
# Accesorios de la Camcorder

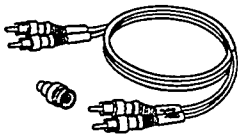
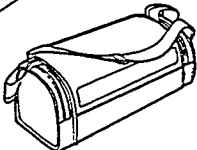
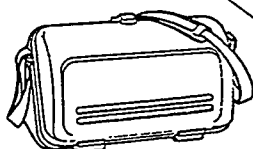
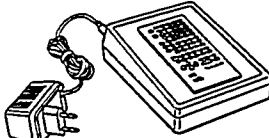
 <p>VHS Adaptador de casetes 22AV5146 (facultativo)</p>	 <p>Micrófono Super-direccional SBC3070 (opcional)</p>	 <p>DIN-DIN Cable coaxial</p>  <p>Convertidor de RF SBC5411 (mono) (facultativa)</p>  <p>Pila de apoyo de fecha/hora CR2032 (suministrada)</p>  <p>Bloque de pilas SBC5217 (suministrado)</p>	
 <p>Bloque de pilas SBC5217 (facultativo)</p>	 <p>Cable para batería de automóvil SBC5422 (facultativo)</p>	 <p>Adaptador de CA SBC5419 (suministrado)</p>  <p>Eurocable AV SBC5509 (suministrado)</p>	
 <p>Unidad de mando a distancia 22AV5114 (facultativo)</p>	 <p><b>Camcorder</b></p>		 <p>Eurocable AV SBC5509 (suministrado)</p>
 <p>Cable de montaje sincronizado SBC1085 (facultativo) Adaptador de 2.5mm SBC5512 (facultativo)</p>			 <p>Correa para el hombro SBC5421 (suministrada)</p>
 <p>Salida de cable SBC5507 (facultativo)</p>  <p>Estuche flexible para transporte 22AV5266 (facultativo)</p>			 <p>Caja de transporte del sistema 22AV5267 (facultativa)</p>  <p>Generador de caracteres universales 22AV5172 (facultativo)</p>

Español

## Controles y conectores

N°	Nombre	Página
①	Control corrector del ocular	12
②	Tapa del ocular	12
③	Teclas de control del zoom automático (W/T)	15
④	Interruptor de encendido/apagado (POWER)	14
⑤	Tecla de arranque/parada de grabación	14
⑥	Accesorio para la correa del hombro	23
⑦	Visor electrónico (EVF)	7
⑧	Compartimiento del casete	13
⑨	Tecla de desvanecedor (FADE)	18
⑩	Tecla selectora de fecha/hora (DATE/TIME)	11
⑪	Controles de operaciones generales	—
⑫	Tecla de expulsión (EJECT)	13
⑬	Tecla de ajuste de enfoque (FOCUS)	15
⑭	Selector del obturador de alta velocidad (SHUTTER)	17
⑮	Tecla de equilibrio del blanco (W. BALANCE)	16
⑯	Tapa blanca	16
⑰	Micrófono	23
⑱	Zapata para accesorios	23
⑲	Tecla de cambio de seguimiento/fecha/hora (SHIFT)	11, 19
⑳	Tecla de fijación de seguimiento/fecha/hora (SET)	11, 19
㉑	Tecla de reposición (RESET)	21
㉒	Tecla de memoria de visualización (MEMORY/DISPLAY)	21
㉓	Compartimiento de la pila de protección de la memoria	10
㉔	Toma para auriculares (PHONE)	23
㉕	Toma para micrófono exterior (MIC)	23
㉖	Correa de la empuñadura	—
㉗	Toma de salida de vídeo (VIDEO)	20
㉘	Zócalo de salida de radiofrecuencia (RF DC OUT)	20
㉙	Toma de salida de audio (AUDIO)	20
㉚	Tecla de expulsión de la pila (BATT. EJECT)	8

## Controles de operaciones generales

N°	Nombre	Página
㉛	Receptáculo para el trípode	23
㉜	Ajuste manual del enfoque	15
㉝	Toma para mando a distancia (REMOTE)	23
㉞	Toma de entrada de CC (DC IN)	9
㉟	Tecla de pausa/imagen fija (PAUSE/STILL)	19
㊱	Tecla de reproducción (PLAY)	19
㊲	Tecla de rebobinado/localización regresiva (REW/⏮)	14
㊳	Conmutador selector de cámara/video (CAMERA/VCR)	14
㊴	Tecla de avance rápido/localización progresiva (⏭ / FF)	14
㊵	Tecla de parada (STOP)	19
㊶	Selector de modo de cámara (AUTO/MANUAL)	14 ~ 17

## Extracción de la tapa del objetivo

Saque la tapa del objetivo presionando la brida hacia adelante con el pulger (tal como se puede apreciar en la figura).

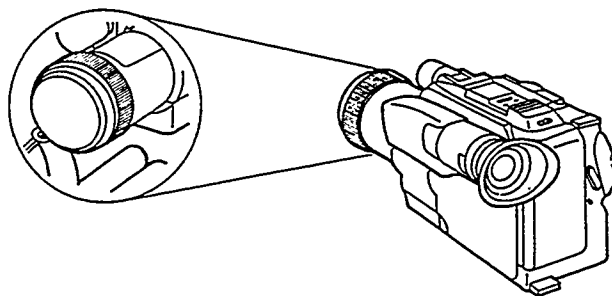



# Indicaciones en el visor electrónico (EVF)

Para informarle de las condiciones de la Camcorder aparecen en el visor electrónico (EVF) las indicaciones siguientes.

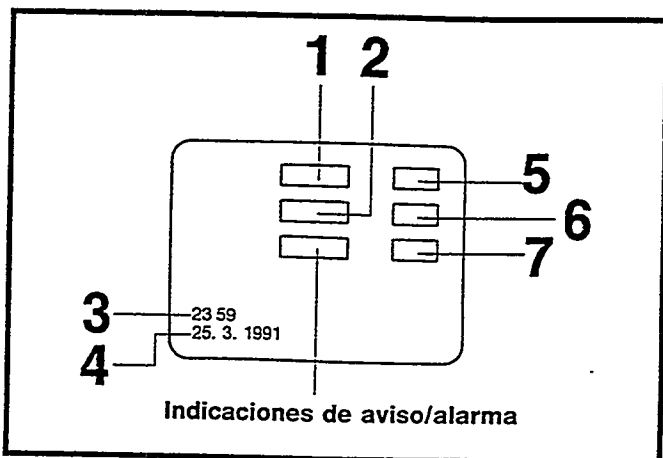

## Indicaciones de aviso/alarma

	Quando sólo quede la barra "—" en la indicación de energía del paquete de pilas, la indicación del paquete de pilas "☐" empieza a parpadear. Cuando haya desaparecido la última barra, la lámpara de encendido parpadeará rápidamente. Bajo esta condición, la energía que queda es muy poca y la Cámara se apagará en unos pocos segundos. Reemplace el paquete de pilas por otro completamente cargado.
	No se ha insertado ninguna cinta de cassette, o bien la lengüeta del cassette insertado está rota. Las indicaciones destellan para indicar que no es posible la grabación.
	Durante la grabación, la cinta casi ha llegado a su final. Cámbiela por otra nueva. La indicación permanecerá encendida cuando la cinta llegue al final.
	La indicación "DEW" parpadeará cuando se forme condensación en el interior de la videocámara, y pocos segundos después, el aparato se desconectará automáticamente.
	Obstrucción de las cabezas de vídeo. (Consulte la página 3.)
	Quando se ha agotado la pila tipo botón para las funciones de Memoria de Título y Auto Fecha, la indicación destellará durante 10 segundos después de que se encienda la Camcorder.

## 1. Indicación del estado de la pila

E — F: Las indicaciones "—" empiezan a desaparecer de derecha a izquierda al disminuir la potencia del bloque de pilas.

- Al acoplar el Grupo de Pila a la Camcorder aparecerá inicialmente la indicación "E — F" durante un minuto aproximadamente, y a continuación se visualizará la corriente de pila restante real.

## 2. Indicación del contador

0:00.00 : Contador de cinta  
M0:00.00 : Contador de cinta con indicación de memoria

## 3. Indicación de la hora

## 4. Indicación de la fecha

## 5. Indicaciones de la cinta

REC : Modo de grabación  
PAUSE : Modo de pausa de grabación. Revisión de grabación  
▷ : Modo de reproducción, repetición de tomas (en la dirección de avance)  
⏏ : Modo de imagen fija  
⏏⏏ : Modo de avance rápido/localización progresiva  
◀◀ : Modo de rebobinado/localización regresiva, repetición de tomas (en la dirección de marcha atrás)

## 6. Indicaciones de equilibrio del blanco

—WHITE— : Modo manual, durante la fijación  
W.SET : Modo manual, fijación acabada  
Sin visualización : Modo automático

## 7. Indicaciones del modo del obturador de alta velocidad

Sin visualización : 1/50 de seg. (normal)  
1/120 : 1/120 de seg.  
1/250 : 1/250 de seg.  
1/500 : 1/500 de seg.  
1/1000 : 1/1.000 de seg.  
1/2000 : 1/2.000 de seg.  
1/4000 : 1/4.000 de seg.

## Indicación del modo de enfoque

MF : Modo de enfoque manual

- Algunas de las indicaciones de arriba quizá se enciendan alternativamente en el mismo lugar del visor electrónico para indicar avisos o condiciones de funcionamiento correspondientes.

# Sistema de alimentación

## Colocación del bloque de pilas

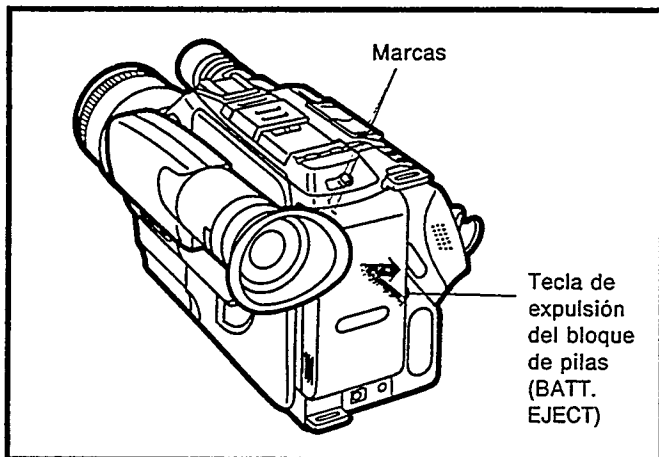

- 1 Alinee las ranuras del bloque de pilas y de la Camcorder
- 2 Empuje el bloque de pilas hasta que quede bloqueado haciendo un ruido seco.
  - Para extraer el bloque de pilas, pulse la tecla BATT. EJECT y deslice el bloque de pilas en dirección opuesta a la indicada en el paso 2.

### PRECAUCIONES:

- Espere unos 10 segundos después de desconectar la Camcorder para extraer el bloque de pilas.
- Si extrae el bloque de pilas durante la grabación o la reproducción, la cinta permanecerá bobinada alrededor del cilindro de la cabeza de vídeo y podría estropearse.

## Carga del bloque de pilas

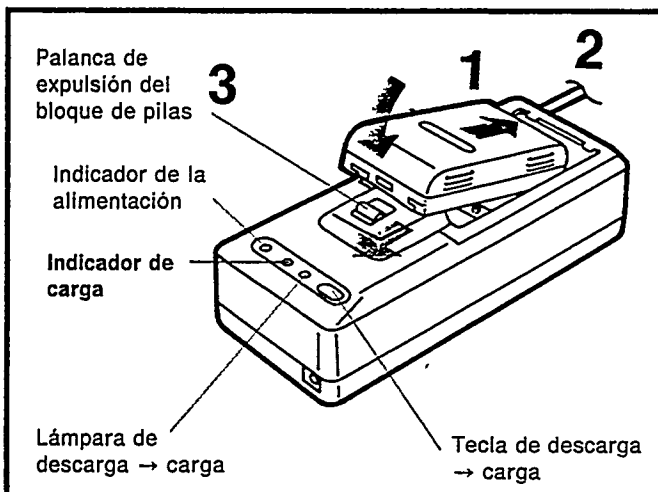

- 1 Coloque el bloque de pilas.
- 2 Conecte el transformador de CA a la toma de corriente.
- 3 Una vez finalizada la carga, deslice la tecla de expulsión del bloque de pilas en la dirección de la flecha y extráigalo.

### Notas:

- La carga dura 60 minutos aproximadamente.
- La Camcorder puede utilizarse continuamente durante 55 minutos aproximadamente con un bloque de pilas completamente cargado.

### ■ Indicador de carga

Se enciende durante la carga y se apaga al finalizar ésta.

### ■ Función de descarga → carga

El bloque de pilas puede recargarse para utilizarlo repetidamente. Sin embargo, si lo carga repetidamente sin haberse descargado por completo, su capacidad de carga se reducirá poco a poco. Por lo tanto, si necesita recargar bloques de pilas a medio descargar, coloque el bloque de pilas en el adaptador de CA, conecte el adaptador de CA a la red eléctrica y pulse la tecla de descarga → carga para descargar completamente el bloque de pilas. (El indicador de descarga → carga se encenderá y, cuando acabe la descarga, el indicador de carga se encenderá en su lugar.) Así aumentará la capacidad de carga y el bloque de pilas durará más. Cuando la duración del bloque de pilas se reduzca considerablemente, regenérelo. (Se recomienda regenerar el bloque de pilas una vez cada cinco cargas aproximadamente.)

La función del bloque de pilas se basa en una reacción química.

Utilícelo según sus características

- Cargue el bloque de pilas a temperaturas de entre 10°C y 35°C. Si lo carga a temperaturas inferiores, la reacción química no podrá hacerse apropiadamente, deteriorándose sus prestaciones. A temperaturas superiores, el bloque de pilas no puede cargarse completamente.
- Guarde el bloque de pilas en un lugar fresco y seco. Si lo somete a altas temperaturas durante un largo periodo de tiempo, su duración se reducirá y el proceso de autodescarga se acelerará.
- Cargue el bloque de pilas antes de utilizarlo porque podría haberse autodescargado si no lo ha utilizado durante mucho tiempo.
- Cuando no utilice el bloque de pilas, retírelo de la Camcorder o del transformador de CA.

## Marcador de confirmación de carga de bloque de pilas

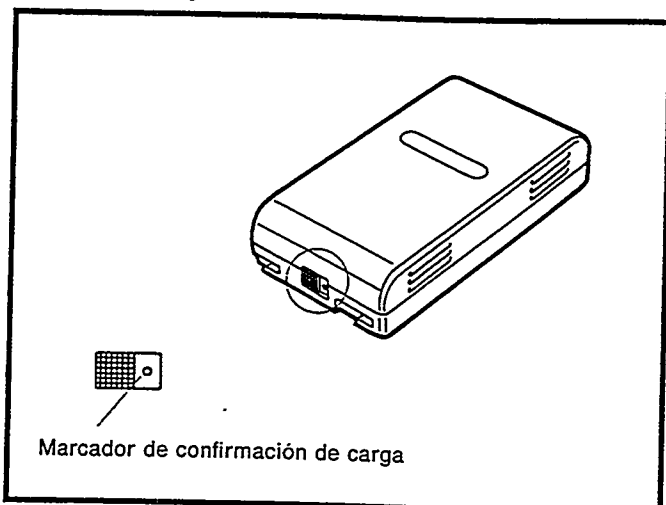

Con este marcador podrá saber si el bloque de pilas está cargado o no. Por ejemplo, cuando se vea un punto indicará que el bloque de pilas está cargado, y cuando no se vea, el bloque de pilas estará descargado.

## Transformador de CA (SBC5419)

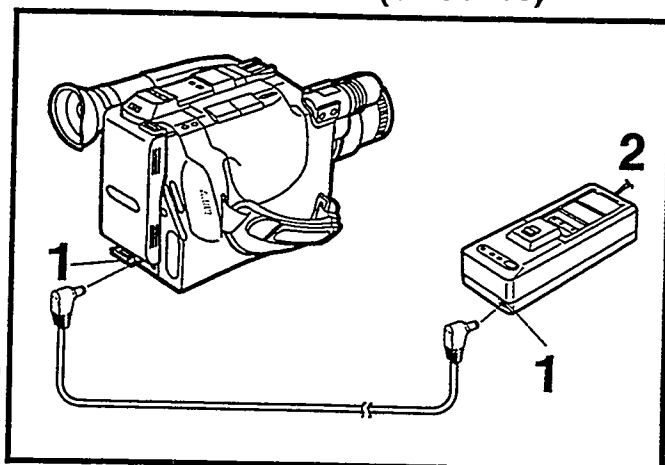

- 1 Conecte el cable de entrada de CC en la toma de salida de CA del transformador y en la toma de entrada de CC de la Camcorder.
- 2 Conecte el transformador a la toma de corriente.

## Cable de conexión a batería de automóvil (SBC5422)

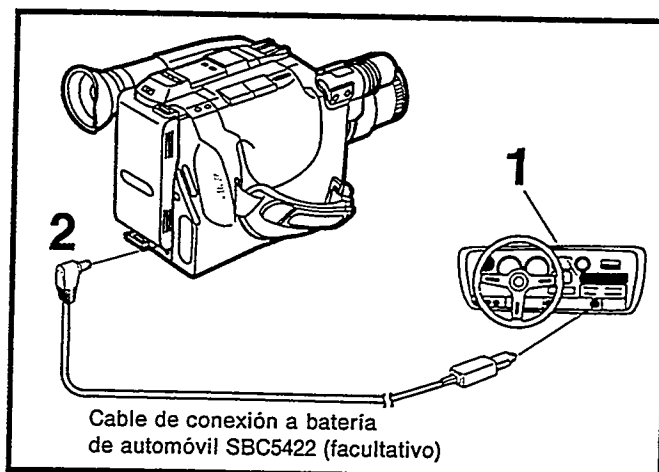

- 1 Ponga en marcha el motor del automóvil e inserte el cable para batería de automóvil en el receptáculo del encendedor de cigarrillos.
- 2 Conecte el otro extremo a la toma de entrada de CC de la Camcorder.

### Notas:

- El cable para batería de automóvil debe utilizarse solamente en vehículos de puesta a tierra negativa y batería de 12 V CC.
- Mientras la Camcorder está funcionando con la batería del automóvil, no ponga en marcha el motor.

## Ajuste de la fecha y la hora

### Cómo introducir la pila para la operación del reloj

1

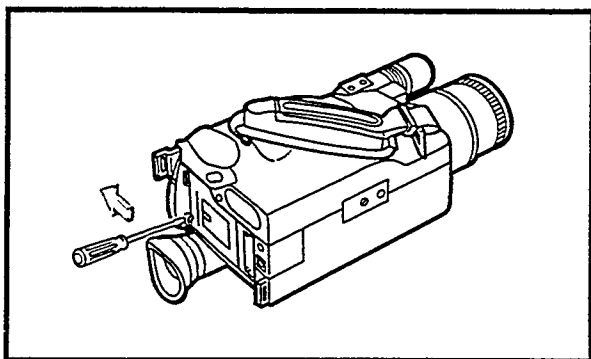

Quite la tapa.

2

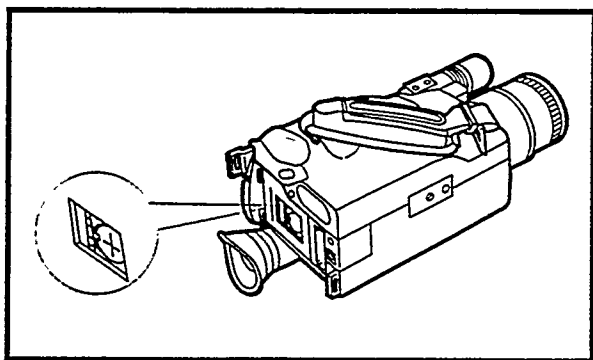

Introduzca la pila tamaño "CR2032" con las polaridades (+ y -) bien alineadas y luego coloque la tapa.

#### Notas:

- Esta pila es necesaria para que la fecha y la hora, se memoricen en la Camcorder.
- Si no está instalada la pila o si ésta está agotada, la indicación "BACKUP" del visor electrónico (EVF) parpadeará durante 10 segundos aproximadamente al conectar la Camcorder.
- Cuando cambie la pila mientras las indicaciones de la hora y la fecha son aún correctas, conecte la Camcorder al transformador de CA para la duración del cambio de pila, de manera que la hora no se altere durante el cambio.

#### CUIDADOS AL CAMBIAR LA PILA

- La duración de la pila es de un año aproximadamente. Inspeccione la pila y, si fuese necesario, cámbiela una vez al año.
- Introduzca la nueva pila con sus polaridades (+ y -) bien alineadas.
- Retire inmediatamente la pila agotada y tírela.
- No trate de cortocircuitar, cargar o calentar la pila, y no la tire al fuego.

## Ajuste de la fecha y el reloj

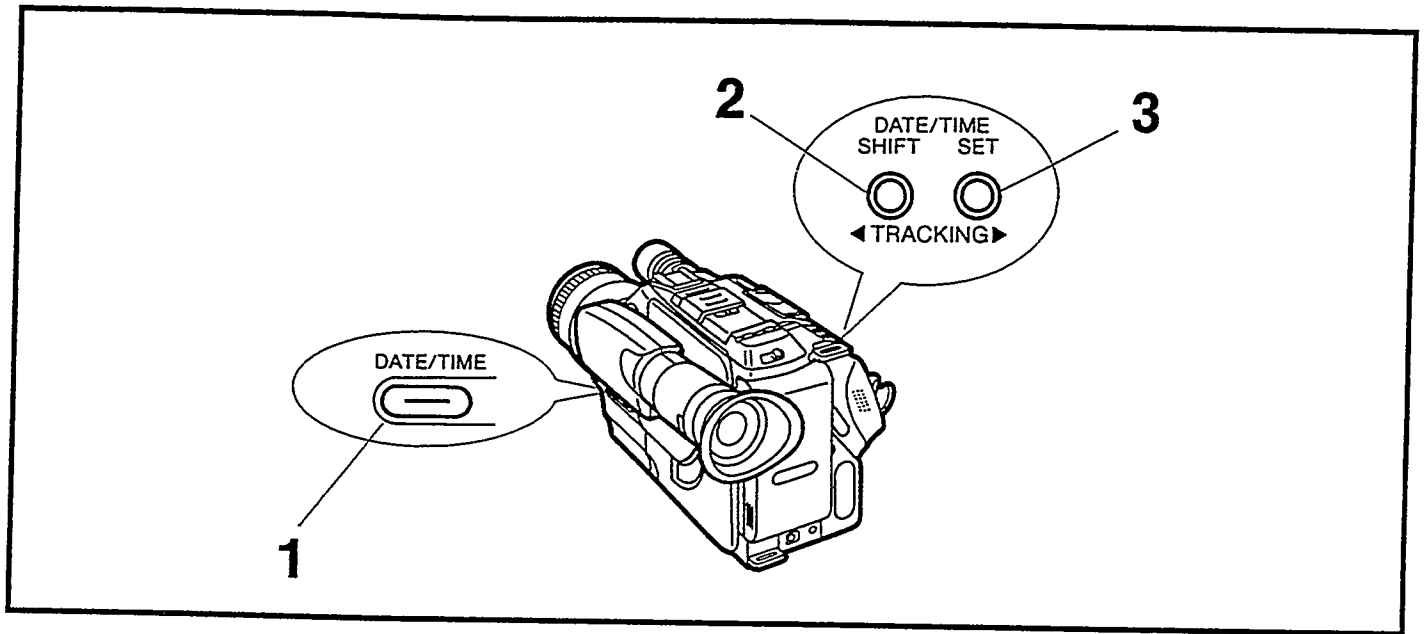

- 1** Cuando pulse la tecla selectora de DATE/TIME, la indicación mostrada más abajo aparecerá en el visor electrónico.

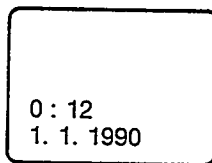

- Si no está instalada la pila se encenderá la indicación "BACKUP".

- 2** Cuando mantenga pulsada durante más de 2 segundos la tecla SHIFT, la parte del "Año" empezará a parpadear. Luego, cada vez que pulse la tecla SHIFT, la parte que va a fijar parpadeará en el orden siguiente:

Año → Mes → Día → Hora → Minuto → (Normal)

- 3** Cuando pulse la tecla SET, la parte visualizada que parpadea cambiará en el orden siguiente:

AÑO : 2089 → 1990 → ..... → 2089 → 1990 → ...  
 MES : 1 → 2 → ..... → 12 → 1 → ...  
 DÍA : 1 → 2 → ..... → 31 → 1 → ...  
 HORA : 0 → 1 → ..... → 23 → 0 → ...  
 MINUTO : 00 → 01 → ..... → 59 → 00 → ...

- Repita los procedimientos 2 y 3 hasta fijar todos los datos.
- Una vez fijada la hora y la fecha, pulse la tecla SHIFT cuando escuche una señal horaria precisa para que el reloj empiece a funcionar.

### Grabación de las indicaciones de la fecha/hora

Cuando pulse repetidamente la tecla selectora DATE/TIME, las indicaciones cambiarán en el orden siguiente:

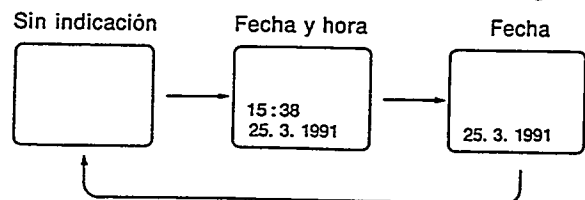

## Visor electrónico (EVF)

### Extracción del visor electrónico

Mantenga el visor electrónico completamente extendido durante la filmación.

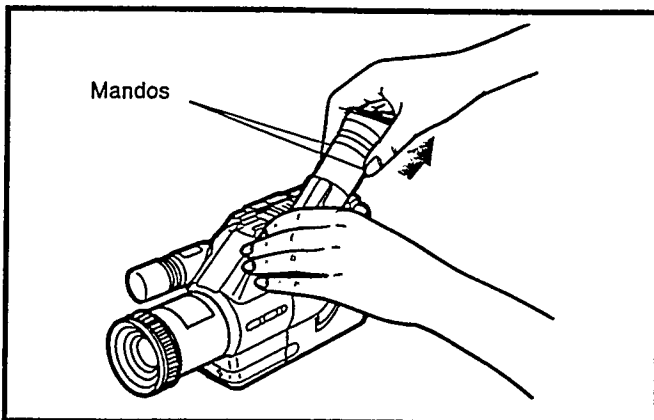

#### Notas:

- Cuando extraiga el visor electrónico no lo sujete por la tapa del ocular.
- No ejerza ninguna presión sobre el visor electrónico, excepto para extraerlo y volver a meterlo.
- No se olvide de plegar el visor electrónico después de filmar.

### Extracción y colocación de la tapa del ocular

La tapa del ocular puede extraerse para limpiarla o para mirar por el visor con el ojo izquierdo.

#### Extracción de la tapa del ocular

Tire hacia arriba de la tapa del ocular siguiendo la línea y gírela hacia la izquierda.

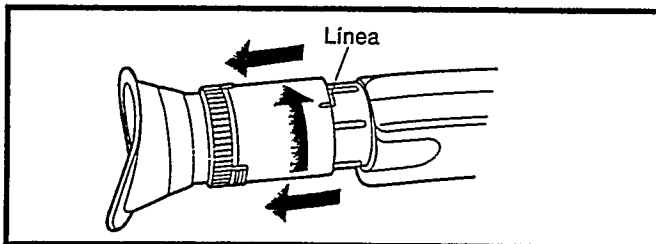

#### Colocación de la tapa del ocular

Introduzca la tapa del ocular girándola hacia la derecha.

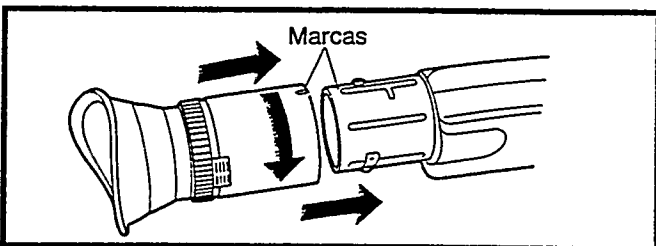

### Corrector del ocular

Con este control, el ocular podrá ajustarse a la vista del usuario.

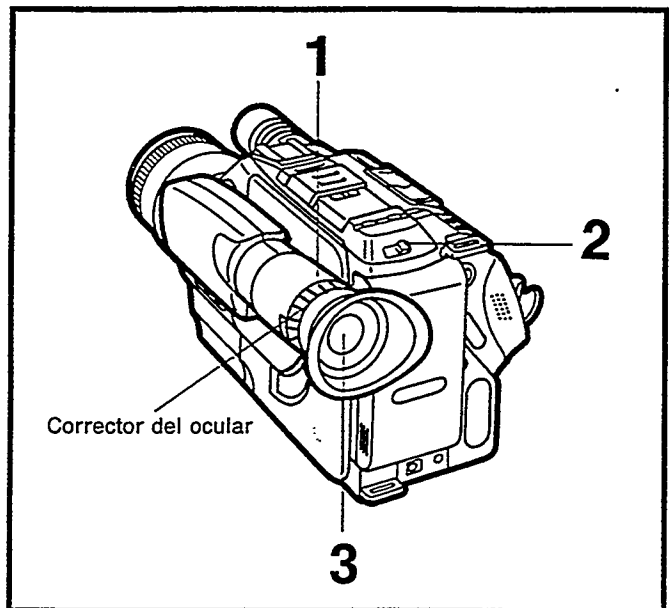

- 1 Tire hacia afuera del visor electrónico hasta extenderlo completamente.
- 2 Conecte la videocámara.
- 3 Ajuste el corrector del ocular hasta que las indicaciones del visor electrónico puedan verse claramente.

### Colocación del filtro

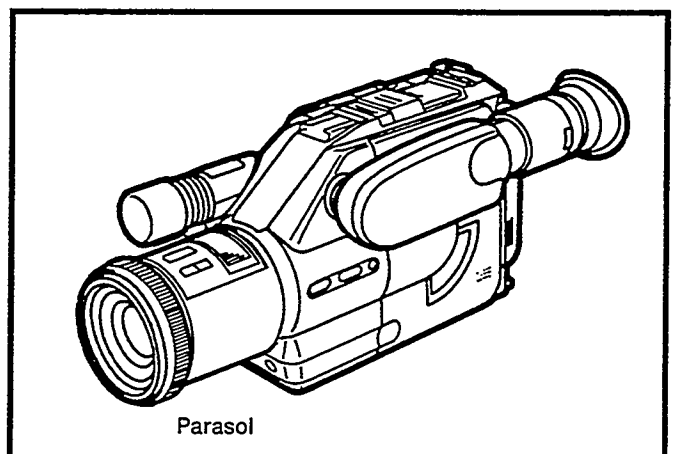

- 1 Gire el parasol hacia la izquierda para extraerlo.
- 2 Coloque el filtro.

#### Nota:

Podrá utilizarse un filtro de 49 mm de diámetro.

# Videocasetes

## Inserción de un videocasete

### Antes de insertar el casete

Antes de insertar el casete cerciórese de que la cinta no esté floja. Si estuviese floja, gire el carrete del casete en la dirección de la flecha para tensar la cinta.

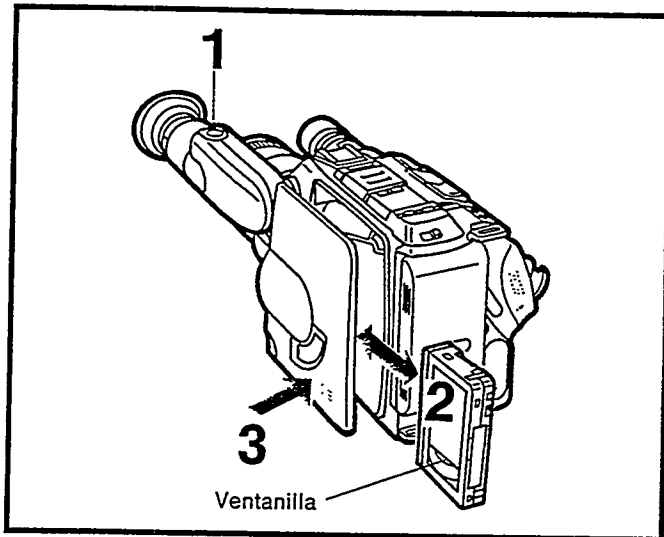
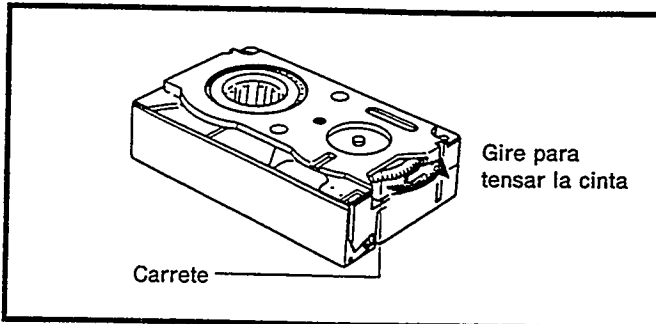

- 1 Gire el visor electrónico completamente hacia el objetivo y pulse la tecla EJECT.
- 2 Introduzca el videocasete en su compartimiento con la ventanilla hacia afuera.
- 3 Empuje la tapa del compartimiento del casete hacia adentro, hasta que quede bloqueada haciendo un ruido seco, y luego mueva el visor electrónico hacia atrás.

## Extracción de un videocasete

- 1 Gire el visor electrónico completamente hacia el objetivo y pulse la tecla EJECT.
- 2 Saque el videocasete.
- 3 Empuje la tapa del compartimiento del casete hacia adentro, hasta que quede bloqueada haciendo un ruido seco, y luego mueva el visor electrónico hacia atrás.

### Nota:

Utilice videocasetes VHS-C solamente.

### Notas:

- La grabación en cintas grabadas con anterioridad borra automáticamente las señales de video y audio grabadas.
- Los casetes no se pueden introducir invertidos.
- No introduzca ni saque el casete repetidas veces sin dejar que la cinta pase en su totalidad. Esto hará que se afloje y se estropee la cinta.
- El casete tiene una pestaña de seguridad para evitar el borrado accidental. Sin esta pestaña no se puede grabar. Para grabar en un casete al que se ha quitado la pestaña, pegue un trozo de cinta adhesiva sobre el orificio que deja al quitarla.
- Para evitar la excesiva exposición al polvo o a las huellas dactilares, no abra la tapa delantera de la cinta.



### Para guardar los casetes:

- No exponga los casetes a la luz directa del sol. Manténgalos apartados de fuentes de calor.
- Procure no guardar los casetes en lugares húmedos o polvorientos.
- No deje caer los casetes. No los exponga a fuertes vibraciones o sacudidas.
- No exponga los casetes a fuertes campos magnéticos (cerca de un motor, transformador o imán).
- Guarde los casetes en sus estuches en posición vertical.

## Grabación con la cámara

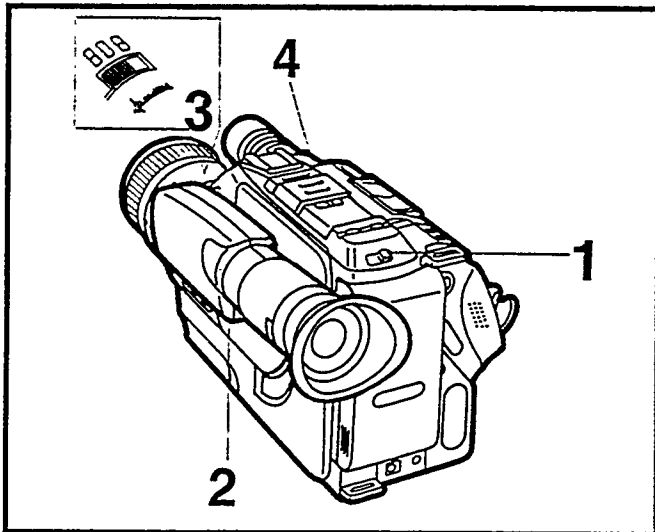

### Para comenzar la grabación

- 1 Deslice el interruptor POWER hacia la derecha para conectar la Camcorder.
- 2 Gire completamente el visor electrónico hacia el objetivo y pulse la tecla EJECT. Introduzca un videocasete con la pestaña de seguridad intacta.
  - Transcurridos unos segundos, la Camcorder se pondrá en el modo de pausa de grabación.
- 3 Ajuste el selector de modo de cámara a la posición "AUTO"
- 4 Ponga la cubierta del conmutador selector CAMERA/VCR en "CAMERA".
  - La videocámara se pondrá en el modo de pausa de grabación.
- 5 Ponga la Camcorder en posición de filmación.

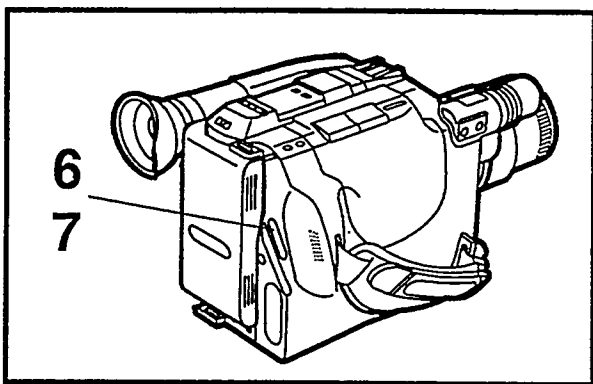

- 6 Pulse la tecla de arranque/parada de grabación.
  - Comienza la grabación.
- 7 Pulse otra vez la tecla de arranque/parada de grabación para parar temporalmente la grabación. (Modo de pausa de grabación)

### Para parar la grabación

- 1 Ponga la Camcorder en el modo de pausa de grabación.

- 2 Deslice el interruptor POWER para desconectar la Camcorder.

### Revisión de grabación

Para comprobar los últimos segundos de las escenas grabadas.

- 1 Ponga la Camcorder en el modo de pausa de grabación.
- 2 Pulse la tecla REW/⏮.

### Repetición de tomas

Para comprobar las escenas grabadas.

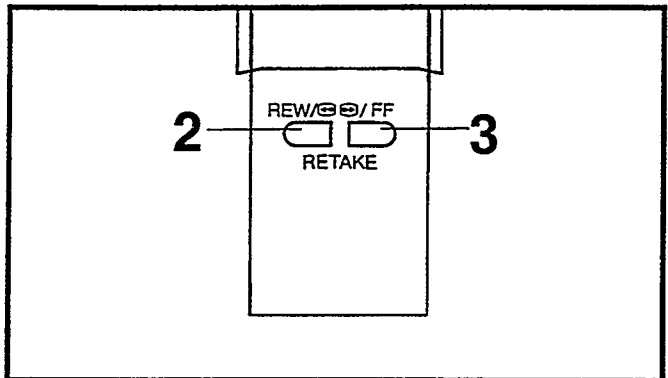

- 1 Ponga la Camcorder en el modo de pausa de grabación.
- 2 Mantenga pulsada la tecla REW/⏮ para reproducir una escena a alta velocidad en la dirección de inversión.
  - El sonido no se reproduce.
- 3 Mantenga pulsada la tecla FF para reproducir una escena a la velocidad normal en la dirección de avance.
  - El sonido se reproduce.

### Función de bloqueo de grabación

Esta función asegura una suave continuación entre las escenas durante la grabación de ensamble. La cinta quedará bobinada alrededor del cilindro de las cabezas incluso cuando desconecte el interruptor POWER. El modo de bloqueo de grabación se activa desconectando el interruptor POWER durante la pausa de grabación.

- Si el aparato permanece en el modo de pausa de grabación durante más de 6 minutos, el aparato se desconectará automáticamente para proteger la cinta y ahorrar alimentación de la pila. (La cinta permanece bobinada alrededor del cilindro de las cabezas. A esta condición se le llama "bloqueo de grabación".) Para utilizar de nuevo la Camcorder, deslice el interruptor POWER hacia la derecha para conectar la Camcorder.
- Si el modo de bloqueo de grabación continúa durante más de 48 horas, el modo se cancelará y el aparato se desconectará.



# Técnicas de videografía avanzada

## Enfoque

### Autoenfoco continuo

Para que el enfoque sea ajustado en forma automática y continua, encienda la cámara/grabadora y ajuste el selector de modo de cámara a la posición "AUTO".

- El enfoque se ajustará automáticamente al objeto del centro del visor electrónico.

### Enfoque manual

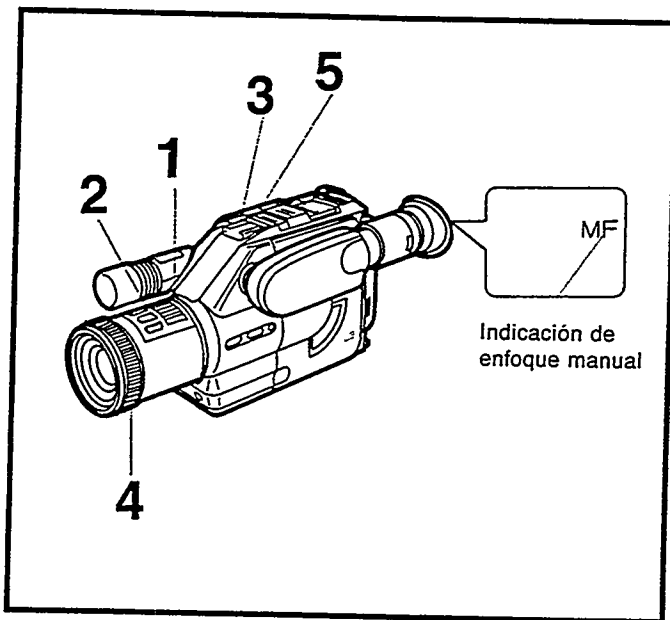

- 1 Ajuste el selector de modo de cámara a la posición "MANUAL".
- 2 Pulse la tecla FOCUS.
  - La indicación "MF" aparecerá en el visor electrónico.
- 3 Pulse el botón "T" de control del zoom para acercar el objeto que desea enfocar.
- 4 Para ajustar el enfoque, gire el aro de enfoque.
- 5 Para alejar el objeto y poder mostrar más de él, pulse la tecla "W".
  - Después de poner la cámara/grabadora en modo de grabación (con bloqueo), o después de apagar la cámara/grabadora y volver a encenderla con el interruptor de alimentación (POWER), estando ésta en modo de enfoque manual, asegúrese de repetir los pasos 2 a 5.

## Macroplanos

Para filmar primeros planos de objetos pequeños o fotografías.

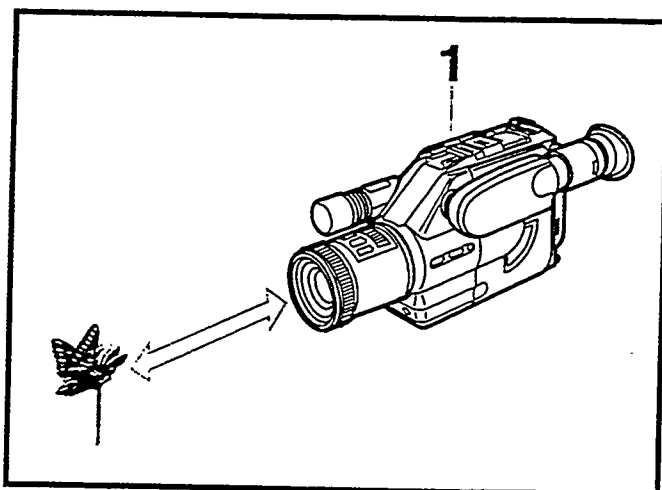

- 1 Mantenga pulsada la tecla "W" de control del zoom automático.
  - Podrán enfocarse objetos que se encuentren a una distancia mínima del objetivo de 5 mm.
  - Después de enfocar hasta la posición de gran angular, el enfoque podrá realizarse simplemente acercando el objeto.
  - El enfoque puede ajustarse en el modo AUTO y MANUAL.

### Sugerencias útiles para filmar

- Para cambiar la escala del objeto, modifique la distancia al objeto.
- Como la profundidad de campo es muy limitada en el modo macro, incluso los movimientos más leves de la videocámara pueden ser causa de que el objeto quede desenfocado. Por lo tanto, utilice un trípode en estos casos.
- Cuando pulse la tecla "T" de control del zoom automático para acercar un objeto, el enfoque podrá ajustarse dentro de un margen de distancia de 0,7 m o más.

### Precauciones

El sistema de autoenfoco no ofrecerá un enfoque estable y preciso si filma:

1. Un objeto que se encuentra detrás de un cristal sucio.
  2. Superficies brillantes.
  3. Un objeto con una parte cerca y otra lejos de la videocámara.
  4. Un objeto oblicuo.
  5. Un objeto con bandas horizontales.
  6. Una superficie plana como por ejemplo, una pared blanca.
  7. Con la función de macroplano, objetivos o filtros especiales.
  8. Un objeto en movimiento rápido.
  9. Un objeto con una superficie oscura.
- En estos casos, utilice el enfoque manual.

## Equilibrio del blanco

### Equilibrio del blanco

Este ajuste es necesario para asegurar una reproducción natural de los colores.

Para que el balance del blanco sea ajustado en forma automática y continua, simplemente encienda la cámara/grabadora y ajuste el selector de modo de cámara a la posición "AUTO". Esta fijación ofrecerá automáticamente una reproducción natural y bien equilibrada de los colores bajo casi cualquier condición de filmación.

### Ajuste manual del equilibrio del blanco

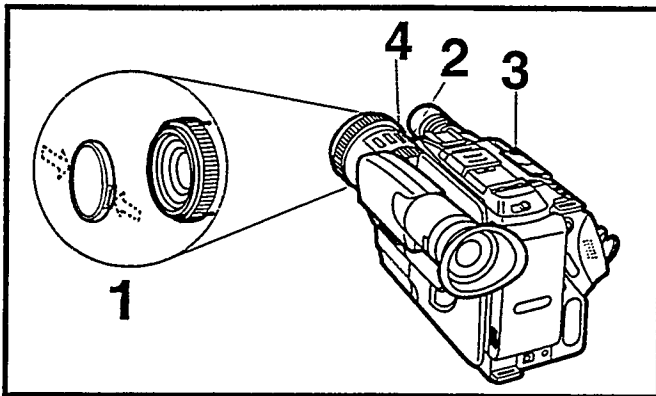

- 1** Coloque la tapa blanca en el objetivo.
- 2** Ajuste el selector de modo de cámara a la posición "MANUAL".
- 3** Pulse constantemente la tecla "T" de control del zoom automático hasta que la pantalla del visor electrónico quede completamente blanca.
- 4** Mantenga pulsada la tecla W. BALANCE durante más de 1 segundo.  
La indicación "WHITE" del visor electrónico informa acerca del estado del ajuste.  
Parpadeo lento ..... Sin fijar  
Parpadeo rápido ..... Durante la fijación  
Indicación "W. SET"  
encendida ..... Fijación acabada

- Modo de utilizar la tapa blanca  
Si sólo hay una fuente de luz, coloque la tapa blanca en el objetivo para realizar el ajuste manual del equilibrio del blanco. Si hay varias fuentes de luz o si la iluminación es escasa (interiores, etc.), quite la tapa blanca del objetivo y dirija la videocámara hacia un objeto blanco, un papel blanco por ejemplo, y ajuste el equilibrio del blanco.

- Llamada automática a fijaciones previas del equilibrio del blanco  
Cuando ponga el interruptor POWER de la videocámara en "OFF" y luego en "ON", la indicación "WHITE" parpadeará lentamente, sin embargo, la última fijación anterior del equilibrio del blanco se mantiene. No obstante, para obtener la mejor reproducción posible de los colores, ajuste nuevamente el equilibrio del blanco en la forma explicada más arriba. También se mantiene durante la reproducción, revisión de grabación y búsqueda con cámara. Sin embargo, la fijación previa del equilibrio del blanco no se mantendrá cuando desconecte el transformador de CA o retire el bloque de pilas de la videocámara.
- Cuando pase la videocámara del interior al exterior, o viceversa, no se olvide de volver a ajustar el equilibrio del blanco porque el colorido de la luz habrá cambiado considerablemente.

### Precauciones

Al ajuste del equilibrio del blanco quizá le falte precisión cuando:

1. Cuando filme bajo la luz de lámparas de vapor de mercurio, de sodio o de algunos tipos de lámparas fluorescentes.
2. Cuando utilice una luz intensa, como por ejemplo la de una lámpara de halógeno, o cuando la temperatura de color de la fuente de luz sea baja.
3. Cuando filme un objeto de un solo color, o un objeto ubicado delante de un fondo monocolor.
4. Cuando filme en exteriores durante la salida o puesta del sol.
5. Al utilizar un filtro gris (ND) u otros filtros especiales.
6. Al utilizar una lente de conversión.
7. Al utilizar la videocámara con iluminación escasa.

En estos casos, utilice la modalidad de ajuste manual de balance de blanco.

Si se traslada de exteriores a interiores durante la grabación, la imagen tomará un leve tinte rojizo, pero recuperará gradualmente sus colores naturales.

## Obturador de alta velocidad

Una amplia gama de velocidades del obturador permiten filmar objetos en rápido movimiento.

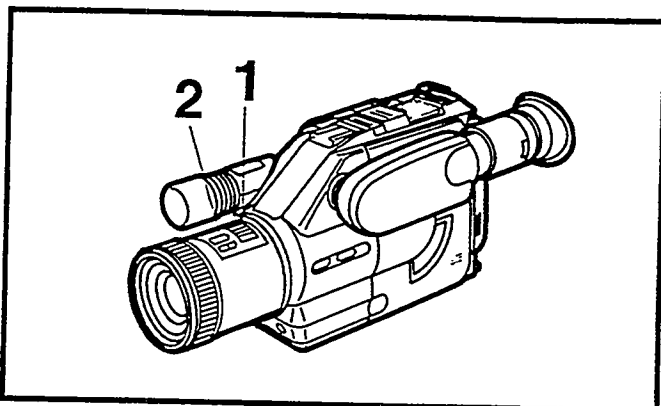

- 1 Ajuste el selector de modo de cámara a la posición "MANUAL".
- 2 Pulsando repetidamente el selector SHUTTER, la velocidad del obturador podrá cambiarse de la forma siguiente:  
(No hay indicación) : 1/50 de seg. (normal)  
1/120 : 1/120 de seg.  
1/250 : 1/250 de seg.  
1/500 : 1/500 de seg.  
1/1000 : 1/1.000 de seg.  
1/2000 : 1/2.000 de seg.  
1/4000 : 1/4.000 de seg.

### Para la reproducción

¶ Cuando las escenas grabadas con altas velocidades del obturador se reproducen luego en un video equipado con funciones de reproducción de superimagen fija, supercámara lenta, etc., las imágenes fijas y de cámara lenta podrán reproducirse con unos contornos perfectamente definidos y unos detalles completos.

### Precauciones

Para filmar con la función del obturador de alta velocidad son necesarias las condiciones siguientes:

- El objeto debe estar bien iluminado, con pocas sombras y bajo la luz del sol u otro tipo de luz de más de 300 lux.
- Si filma bajo la luz de lámparas fluorescentes, la imagen quedará afectada por las fluctuaciones.
- Si la imagen se reproduce en el modo de reproducción normal, puede parecer que los movimientos no son muy suaves.
- La imagen de reproducción será un poco más oscura que la imagen grabada utilizando la función del obturador de alta velocidad.

## Zoom

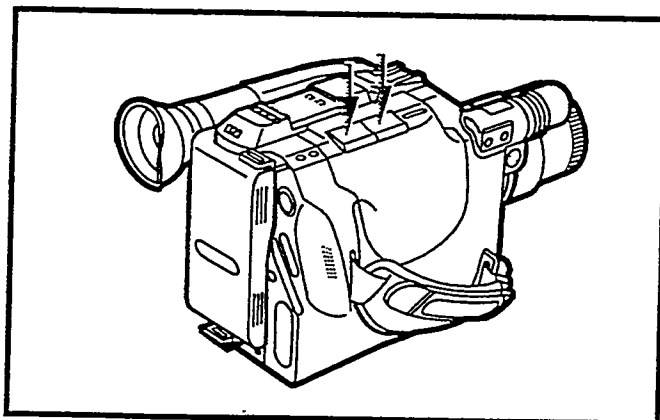

- 1 Pulse "T" para acercar el objeto y "W" para alejarlo.

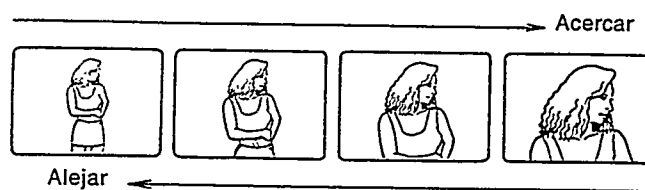

- Para acercarse o alejarse más rápidamente, presione estos botones con más fuerza.

## Aparición y desaparición progresiva de la imagen

### Aparición progresiva de la imagen

La aparición progresiva de la imagen se utiliza, por ejemplo, al comienzo de una filmación. Tras grabar el título, la aparición progresiva de la imagen causará un efecto muy bonito.

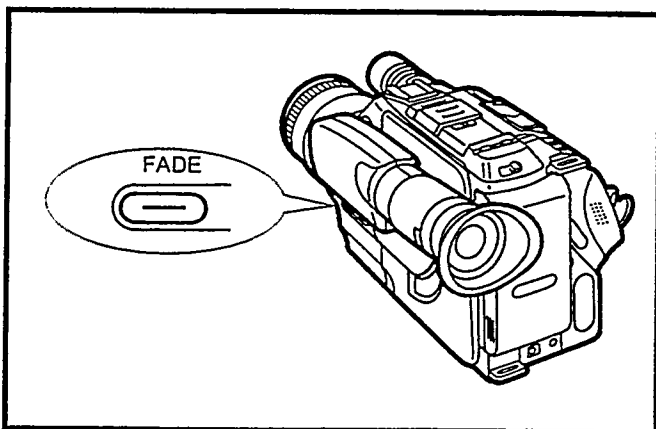

Aparición progresiva



- 1 Cuando la Camcorder esté en el modo de pausa de grabación, mantenga pulsada la tecla FADE.
- 2 Tras desaparecer la imagen en el visor electrónico, pulse la tecla de arranque/parada de grabación.
- 3 Deje de pulsar la tecla FADE 3 segundos después.
  - La imagen aparecerá progresivamente.

### Desaparición progresiva de la imagen

La desaparición progresiva se utiliza para dar a las escenas un suave final, o para realizar transiciones suaves de una escena a otra con desaparición y aparición progresiva de la imagen.



Desaparición progresiva

- 1 Durante la grabación, mantenga pulsada la tecla FADE hasta el punto en el que desea que desaparezca la imagen.
- 2 Una vez desaparecida la imagen, pulse la tecla de arranque/parada de grabación para parar la grabación.
- 3 Deje de pulsar la tecla FADE.

# Reproducción

## Preparación

- Introduzca el casete grabado.
- Encienda la Camcorder y coloque la cubierta del conmutador selector CAMERA/VCR en "VCR".

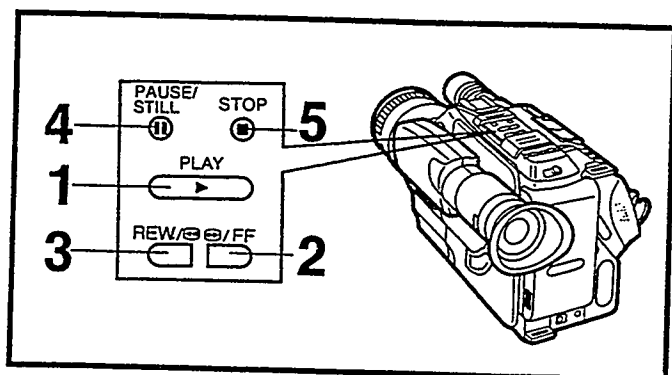

## Operaciones

- 1 Reproducción: Pulse la tecla PLAY ►.
- 2 Localización progresiva: Pulse continuamente la tecla ► / FF durante la reproducción.
- 3 Localización regresiva: Pulse continuamente la tecla REW/◄ durante la reproducción.
- 4 Reproducción de imagen fija: Pulse la tecla PAUSE/STILL || durante la reproducción.
  - Pulse de nuevo esta tecla para volver al modo de reproducción normal.
- 5 Pulse la tecla STOP ■ para terminar la reproducción.

## Avance rápido

Pulse la tecla ► / FF para bobinar rápidamente la cinta en la dirección de avance.

## Rebobinado

Pulse la tecla REW/◄ para rebobinar rápidamente la cinta.

## Control de seguimiento

Cuando la imagen quede distorsionada acústicamente durante la reproducción, será necesario ajustar el seguimiento.

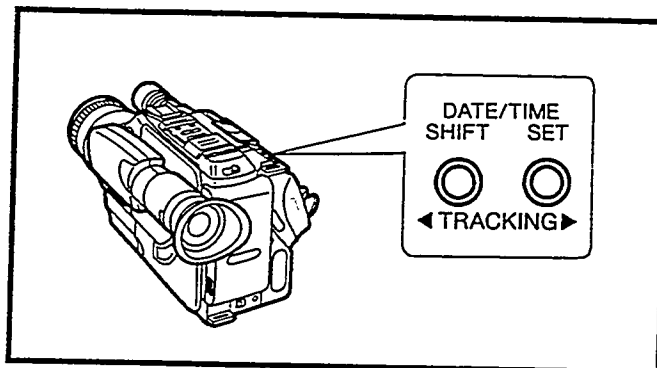

- 1 Pulse simultáneamente ambas teclas TRACKING ◀ y ▶.
- 2 Ajuste el seguimiento con la tecla TRACKING ◀ o ▶.
  - Cuando reproduzca una cinta grabada en otra Camcorder quizá no sea posible eliminar por completo esta distorsión.
  - En los modos de localización progresiva, localización regresiva y reproducción de imagen fija aparece ruido en forma de barras horizontales. Esto no indica que el aparato esté estropeado.
  - En las modalidades de localización en avance, localización en retroceso y foto fija, la imagen puede convertirse en blanco y negro o quedar distorsionada. Ello no indica avería.

## Notas:

- El sonido se reproducirá solamente durante la reproducción normal.
- Reproducción: La cinta se rebobinará automáticamente al llegar a su final.
- Avance rápido: La cinta se parará automáticamente al llegar a su final.
- Rebobinado: La cinta se parará automáticamente al llegar a su principio.
- Reproducción de imagen fija: Si deja la Camcorder durante unos 6 minutos en este modo, ésta se pondrá en el modo de parada para proteger la cinta y las cabezas de video.

## Reproducción a través de un televisor (conexiones)

### Televisor con entrada AV

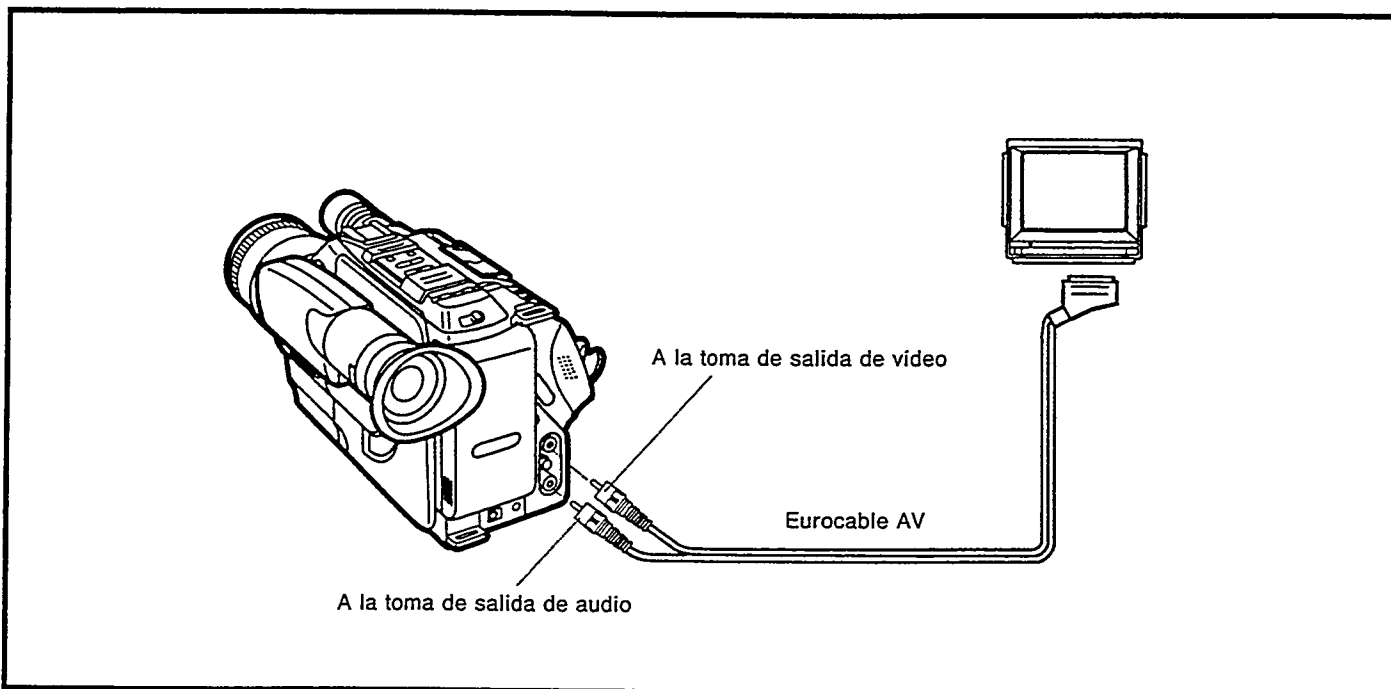

### Conexión a un televisor sin tomas de entrada de audio y vídeo

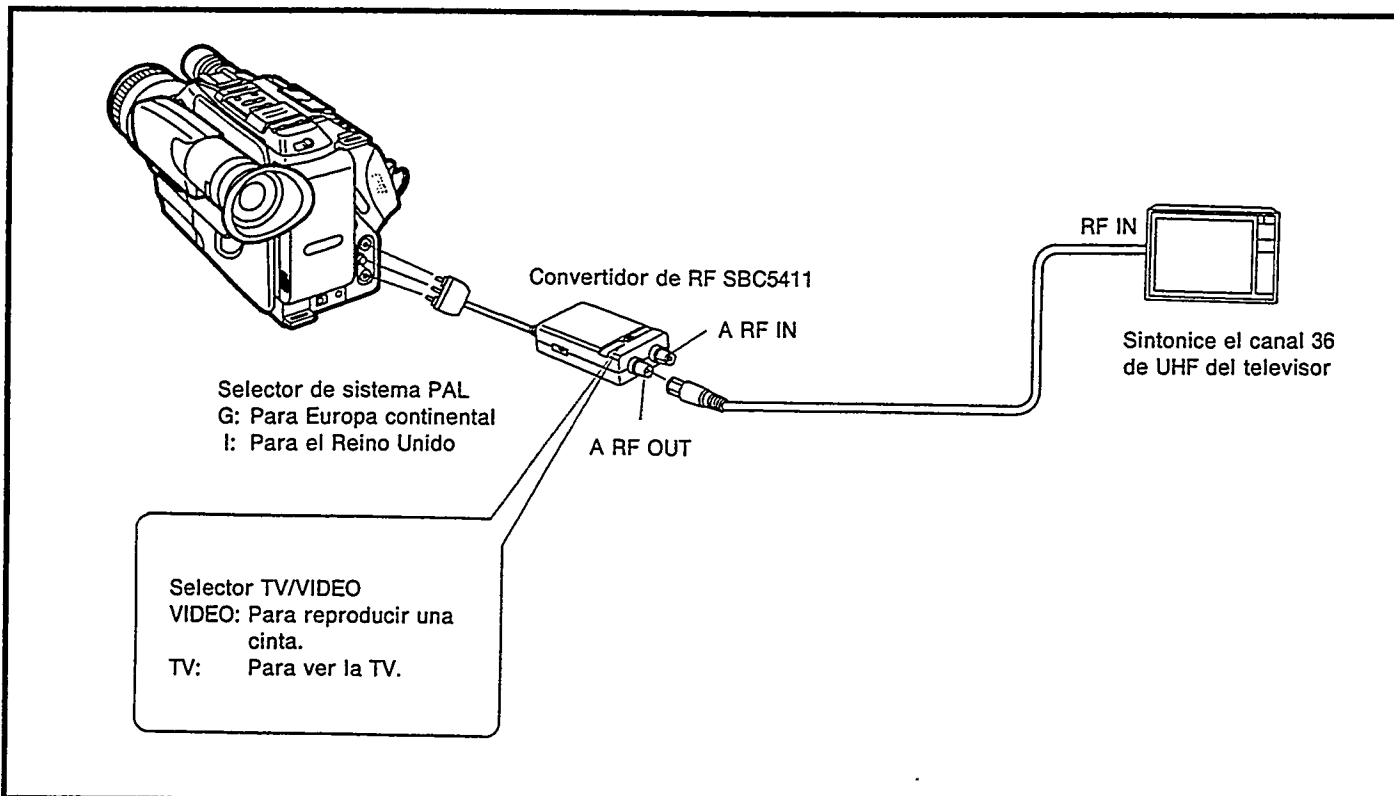

## Reproducción en un vídeo de mesa

Use el adaptador de casete 22AV5146 (facultativa)  
El videocasete compacto VHS-C grabado en la Camcorder puede reproducirse en un vídeo VHS estándar utilizando el adaptador de casetes facultativo. (Un videocasete compacto instalado en el adaptador de casete es totalmente compatible con un vídeo VHS estándar para su grabación y reproducción.)

- Adaptador de casetes 22AV5146  
Estando el 22AV5146 alimentado por pila realiza la carga y descarga de la cinta automáticamente.

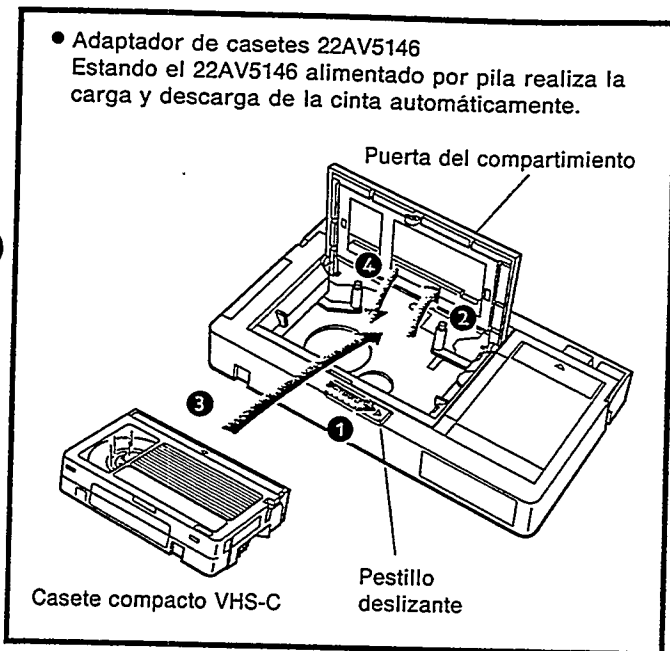

Para más detalles véase el manual de instrucciones del 22AV5146.

### Nota:

*Durante la reproducción con efectos especiales (cámara lenta, imagen fija, etc.) la imagen podría vibrar o podrían aparecer barras de ruido en la pantalla.*

### Inserción de la pila en el adaptador de casetes

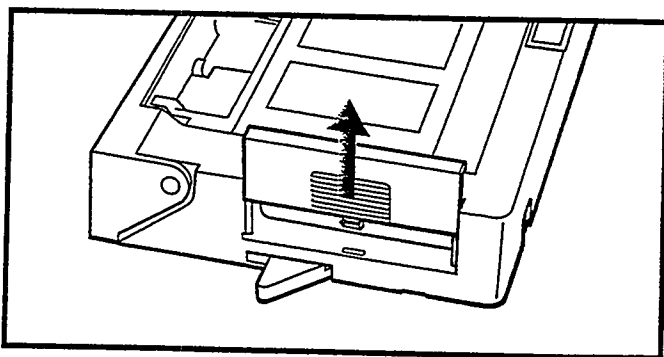

Extraiga la tapa de la pila deslizándola hacia arriba. Instale una pila "R6" y vuelva a poner la tapa.

## Otras funciones

### Función de búsqueda de memoria

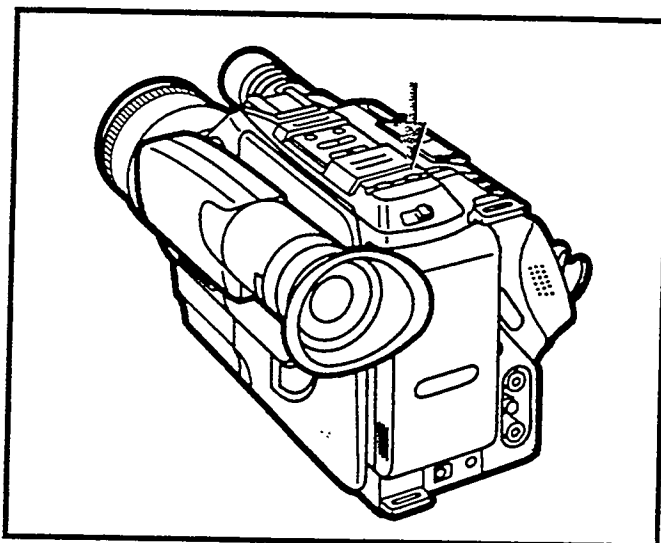

- 1 Pulse la tecla RESET en el punto deseado. El contador de cinta se reajusta a "0:00.00".
- 2 Pulse la tecla MEMORY/DISPLAY.
  - La indicación "M" aparece en el visor electrónico (EVF).  
M 0:00.00
- 3 Después de pulsar la tecla STOP, pulse la tecla REW/⏮.
  - La cinta se parará automáticamente aproximadamente en el punto donde el contador de cinta indique "M0:00.00".

### Indicación del contador de cinta

Cada vez que pulse la tecla MEMORY/DISPLAY, la indicación del contador cambiará de la forma siguiente:

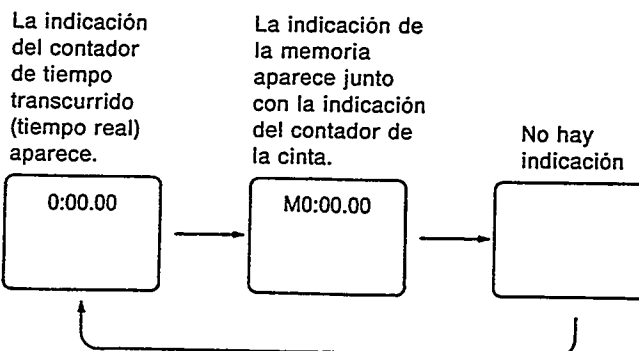

- Cuando se pulsa dos veces el botón de memoria/visualizador se apagarán todas las indicaciones excepto las de aviso/alarma y de funcionamiento de la cinta.

Español

## Montaje (editing)

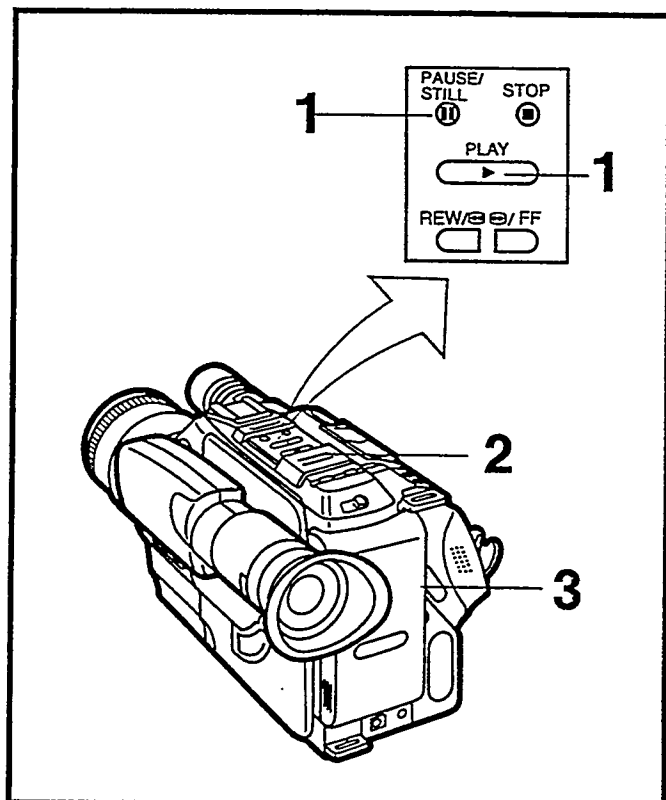

### Preparación

- Introduzca un videocasete grabado con las lengüetas intactas. para evitar el borrado.
- Ponga el conmutador selector CAMERA/VCR en "VCR".

### Operaciones

- 1 Reproduzca la cinta para localizar el punto donde quiera unir la nueva grabación (montaje) y pulse la tecla PAUSE/STILL en el punto deseado.
- 2 Ponga el conmutador selector CAMERA/VCR en "CAMERA".
- 3 Pulse la tecla de arranque/parada de grabación para empezar a filmar la nueva escena.

## Copia

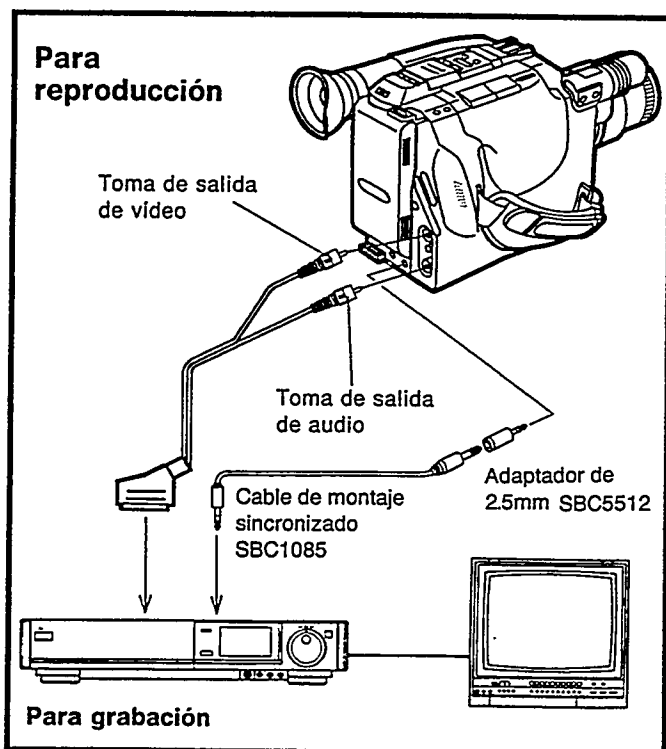

### Operaciones

- 1 Pulse la tecla PLAY de la Camcorder para comenzar la reproducción.
- 2 Pulse la tecla de grabación del vídeo para comenzar la grabación.

#### Nota:

La calidad de imagen de una cinta copiada es inferior a la de la cinta original.

- Para obtener más detalles, consulte el manual de instrucciones del vídeo de grabación.

### Montaje sincronizado

Utilice el cable de montaje sincronizado (facultativo) para conectar la toma del mando a distancia de la Camcorder a la toma de montaje sincronizado del vídeo de grabación.

- Si el vídeo de grabación está equipado con la función de montaje sincronizado, esta Camcorder puede controlarse mediante el vídeo de grabación; por ejemplo, el inicio y la parada de la grabación con la Camcorder se sincronizará con el inicio y la parada de grabación del vídeo.
- Para obtener más detalles, consulte el manual de instrucciones del vídeo de grabación.



## Accesorios, etc.

### Correa para el hombro

1

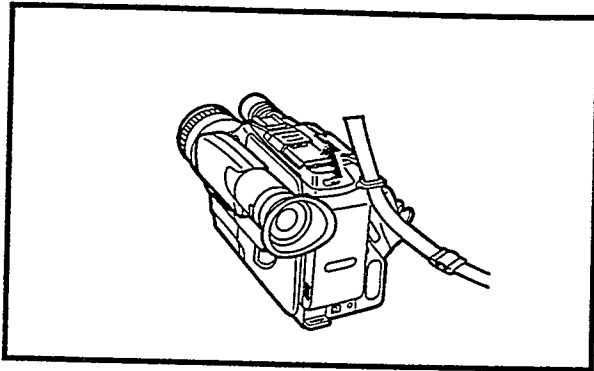

Pase el extremo de la correa para el hombro a través de la ranura de su soporte situada en la parte superior trasera de la Camcorder.

2

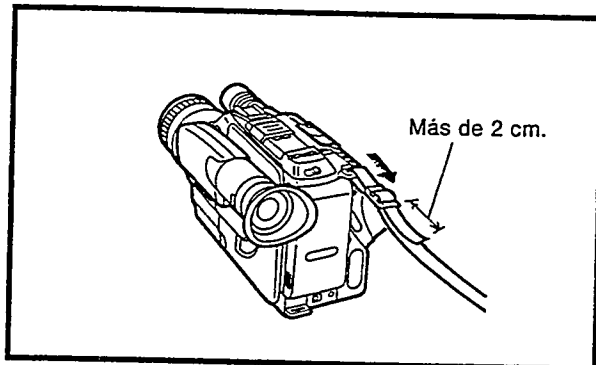

Fije firmemente el extremo de la correa.

3

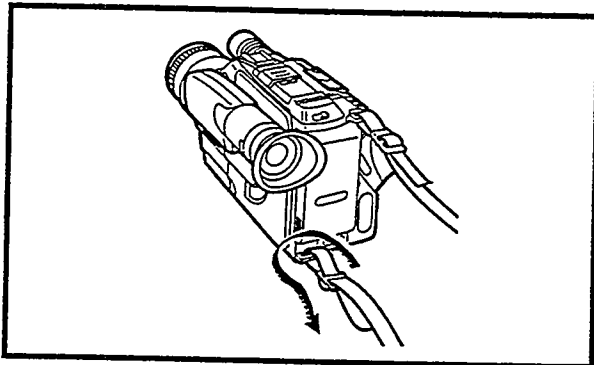

Coloque el otro extremo de la correa para el hombro en la parte inferior trasera de la Camcorder, de la misma forma que se ha mencionado arriba.

### Trípode

Lado inferior de la videocámara

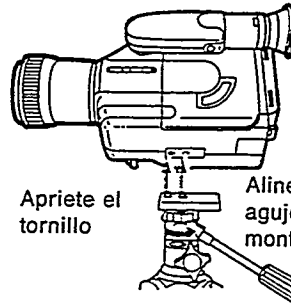

Apriete el tornillo

Alinee los agujeros de montaje



● Coloque el trípode sobre una superficie estable, con las patas completamente extendidas.

### Otras

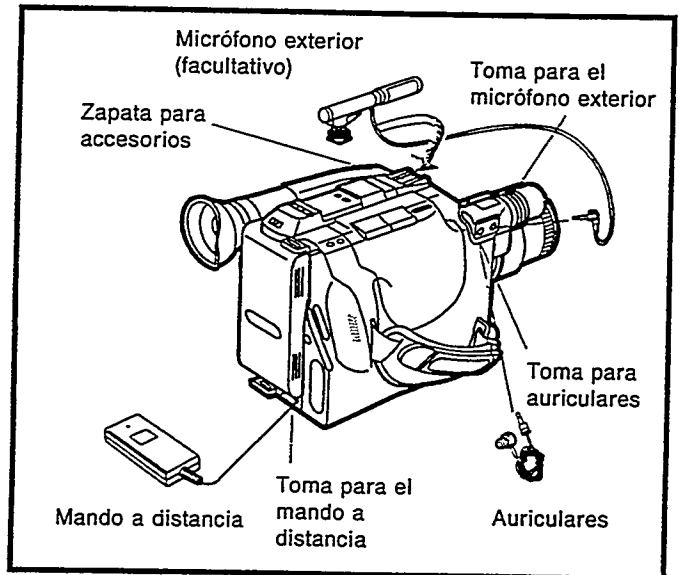

## En caso de dificultad

Síntoma	Puntos de comprobación
<b>Alimentación</b>	
— La alimentación no se conecta.	<ul style="list-style-type: none"> <li>• ¿Está la unidad de suministro de alimentación correctamente conectada a la Camcorder?</li> </ul>
— La alimentación se enciende pero se apaga inmediatamente.	<ul style="list-style-type: none"> <li>• Si la pila está agotada cámbiela por otra nueva.</li> <li>• Si se ha formado condensación, espere hasta que ésta desaparezca.</li> </ul>
<b>Grabación con cámara</b>	
— La alimentación está conectada pero no aparecen imágenes en el visor electrónico.	<ul style="list-style-type: none"> <li>• ¿Tiene el objetivo puesta su tapa?</li> </ul>
— No puede hacerse la grabación con la cámara.	<ul style="list-style-type: none"> <li>• Si la pestaña de seguridad del casete está rota, tape el agujero con cinta adhesiva.</li> </ul>
— La imagen no es clara.	<ul style="list-style-type: none"> <li>• ¿Está ajustado correctamente el ocular a su grado de visión?</li> <li>• ¿Está sucia la superficie del objetivo?</li> </ul>
— El sistema de autoenfoco no ofrece el ajuste óptimo.	<ul style="list-style-type: none"> <li>• ¿Está el selector de modo de enfoque en AUTO?</li> <li>• En condiciones de filmación en las que la posición AUTO del selector de modo de enfoque no pueda ofrecer un ajuste de enfoque óptimo, ponga el selector en MANUAL y ajuste el enfoque.</li> </ul>
<b>Reproducción</b>	
— No hay imagen de reproducción.	<ul style="list-style-type: none"> <li>• ¿Está bien hecha la conexión al televisor?</li> <li>• ¿Está sintonizado el televisor al canal de reproducción de video?</li> </ul>
— Los colores no son buenos.	<ul style="list-style-type: none"> <li>• ¿Está bien hecho el ajuste de los colores en el televisor?</li> </ul>
— La imagen reproducida no es en color.	<ul style="list-style-type: none"> <li>• Ajuste el seguimiento.</li> <li>• Si la cinta que utiliza es vieja, utilice otra nueva.</li> </ul>

# Especificaciones

Alimentación	: CC 6 V
Consumo	: Modo de grabación 6,9 W (Funcionamiento con pila)
Sistema de videograbación	: Sistema de exploración helicoidal, cuatro cabezas rotativas
Velocidad de cinta	: SP; 23,39 mm/seg.
Formato de cinta	: VHS-C
Tiempo de grabación/reproducción	: 45 min. con EC-45

## VIDEO

Sistema de televisión	: CCIR; 625 líneas, señal de color PAL de 50 campos
Sistema de modulación	: Luminancia; grabación por acimut de FM Señal de color; grabación con desplazamiento de fase de subportadora convertida
Nivel de salida	: Salida de vídeo (RCA); 1,0 Vp-p, 75 ohmios desequilibrada

## AUDIO

Nivel de entrada	: MIC IN (M3); -70 dB 4,7 kohmios, desequilibrada
Nivel de salida	: Salida de audio (RCA); -8 dB, 600 ohmios, desequilibrada
Pista de audio	: 1 pista (normal-mono solamente),
Sensor de imagen	: Sensor de imagen CCD de 1/3 pulgada
Objetivo	: Objetivo zoom automático de 8:1 con función MACRO Iris automático Sistema de autoenfoco con inteligencia artificial digital F 1,4 (5 - 40 mm) Diámetro del filtro : 49 mm
Visor	: Visor electrónico de 2/3 de pulgada
Iluminación estándar	: 1.400 lux
Iluminación mínima necesaria	: 3 lux
Resolución horizontal de vídeo en color	: más de 230 líneas
Relación señal ruido	: Vídeo: más de 40 dB Audio: Más de 41 dB
Respuesta de frecuencia de sonido	: 80 - 8.000 Hz
Temperatura de funcionamiento	: 0°C - 40°C
Humedad de funcionamiento	: 20% - 80%
Peso	: 1 kg aproximadamente (sin bloque de pilas)
Dimensiones	: 142 x 120 x 283 mm

## Transformador de CA SBC5419

Alimentación	: CA 100 - 240 V, 50 - 60 Hz (Ajuste automático de tensión)
Consumo	: 25 W
Salida de CC	: CC 6 V 11,8 W (Camcorder) CC 6 V 1,3 A (carga del bloque de pilas)
Peso	: 0.39 kg aproximadamente
Dimensiones	: 70 x 58 x 178 mm

El peso y las dimensiones indicados son aproximados.

Las especificaciones están sujetas a cambios sin previo aviso.

- ① IDENTITY CARD This card, together with the terms of guarantee (to be provided by your dealer), forms the full certificate of guarantee for this appliance.
- ② GERÄTE-KENNKARTE Diese Karte ist, zusammen mit den Garantiebestimmungen, die Ihr Händler Ihnen aushandigt, Ihr Garantieschein für dieses Gerät.
- ③ CARTE D'IDENTIFICATION Associée aux conditions de garantie (qui vous sont remises par le revendeur), cette carte constitue le certificat de garantie de cet appareil.
- ④ IDENTIFICATIIEKAART Deze kaart vormt, samen met de garantievoorwaarden (welke door uw dealer verstrekt worden), het garantiebewijs voor dit apparaat.
- ⑤ CARTE D'IDENTIFICAZIONE Questa cartolina rappresenta insieme alle condizioni di garanzia (da consegnare dal vostro rivenditore) il documento di garanzia per questo apparecchio.
- ⑥ TARJETA DE IDENTIFICACION La garantía de este aparato se compone de esta tarjeta y de las condiciones de garantía que le entregará su concesionario.
- ⑦ CARTÃO DE IDENTIFICAÇÃO Este cartão, em conjunto com as condições de garantia em vigor (explicadas pelo seu vendedor) constituem o certificado de garantia do seu aparelho.
- ⑧ ΔΕΛΤΙΟ ΤΑΥΤΟΤΗΤΑΣ Η καρτέλλα αυτή μαζί με τους όρους εγγυήσεως (που θα προμηθευθείτε από το κατάστημα που αγοράσατε την συσκευή), αποτελούν το πλήρες πιστοποιητικό εγγυήσεως της συσκευής σας.

**PHILIPS**



