

## **Bedieningshandleiding**

AV-ontvanger-DVD/speler met display van 6,5 inch

# **AVH-P6500DVD**

## Hartelijk dank voor het aanschaffen van dit Pioneer-product.

Lees deze gebruiksinstructies goed door zodat u uw model op de juiste manier gebruikt. *Als u de instructies heeft gelezen, moet u ze op een veilige plaats opbergen zodat u ze later nog eens kunt gebruiken.*



### Lees dit in elk geval

- Afspeelbare discs **8**
- Regionnummers voor DVD-video **8**
- Verboden handelingen **11**

### 01 Voorzorgen

- BELANGRIJKE  
VEILIGHEIDSMATREGELEN **6**
- Veilig rijden **6**
- Ontladen van de accu voorkomen **7**

### 02 Voor u begint

- Over dit toestel **8**
- Over deze handleiding **9**
- Voorzorgen **9**
- Bij problemen **9**
- Kenmerken **9**
- Bescherming van het LCD-scherm **11**
- LCD comfortabel bekijken **11**
- Conditiegeheugen **11**
- Markeringen op DVD's **11**
- Microprocessor resetten **11**
- Gebruik en onderhoud van de afstandsbediening **12**

### 03 Wat is wat

- Hoofdtoestel **13**
- Afstandsbediening **15**

### 04 Basishandelingen

- Toestel aanzetten en signaalbron selecteren **18**
- Disc insteken **19**
- Volume afstellen **19**
- Toestel uitschakelen **19**
- Display achter gebruiken **19**
- Navigatievideo weergeven **20**

- Basisbediening van de toetsen op het aanraakpaneel **20**
- LCD-paneel openen en sluiten **22**
- Breedbeeldstand wijzigen **23**
- Beeldinstellingen aanpassen **23**
- Uw toestel tegen diefstal beveiligen **25**

### 05 Tuner

- Naar de radio luisteren **26**
- Inleiding tot bediening van de geavanceerde tunerfuncties **27**
- Frequenties van zenders opslaan en oproepen **27**
- Op sterke signalen afstemmen **28**
- Frequenties van de sterkste zenders opslaan **28**

### 06 RDS

- Inleiding RDS-bediening **29**
- RDS-display wisselen **29**
- Alternatieve frequenties selecteren **30**
- Verkeersberichten ontvangen **31**
- PTY-functies gebruiken **31**
- Radiotekst gebruiken **32**
- PTY-lijst **34**

### 07 DVD-video's afspelen

- DVD's bekijken **35**
- DVD-menu bedienen **36**
- Naar de vorige of volgende titel gaan **36**
- Afspelen stoppen **36**
- Inleiding tot bediening van de geavanceerde DVD video-functies **37**
- Herhaalde weergave **37**
- Het afspelen van een DVD video onderbreken **37**
- Beeld voor beeld afspelen **38**
- In slowmotion afspelen **38**

- Bepaalde scène zoeken, afspelen op een bepaald tijdstip **38**
- Audiotaal veranderen tijdens het afspelen (Multi-audio) **39**
- Ondertitelingstaal veranderen tijdens het afspelen (Multi-ondertiteling) **40**
- Camerahoek tijdens het afspelen wijzigen (Multihoeck) **40**
- 08 Video-CD's afspelen**
  - Video-CD's bekijken **41**
  - Afspelen stoppen **42**
  - Inleiding tot bediening van de geavanceerde Video-CD-functies **42**
  - Herhaalde weergave **43**
  - Het afspelen van een Video-CD onderbreken **43**
  - Beeld voor beeld afspelen **43**
  - In slowmotion afspelen **43**
  - Bepaalde scène zoeken, afspelen op een bepaald tijdstip **44**
  - Audio-uitgangssignaal selecteren **45**
- 09 CD's afspelen**
  - Naar een CD luisteren **46**
  - Afspelen stoppen **47**
  - Inleiding tot bediening van de geavanceerde CD-functies **47**
  - Herhaalde weergave **48**
  - Fragmenten in willekeurige volgorde afspelen **48**
  - Fragmenten op een CD scannen **48**
  - Het afspelen van een CD onderbreken **48**
  - Gewenst fragment zoeken **49**
  - Disctitels invoeren **49**
  - CD TEXT-functies gebruiken **50**
- 10 MP3 afspelen**
  - Naar MP3 luisteren **51**
  - Afspelen stoppen **52**
  - Inleiding tot bediening van de geavanceerde MP3-functies **53**
  - Herhaalde weergave **53**
  - Fragmenten in willekeurige volgorde afspelen **53**
  - Mappen en fragmenten scannen **54**
  - Het afspelen van MP3 onderbreken **54**
  - Fragment in de huidige map zoeken **54**
  - Tekstinformatie op een MP3-CD weergeven **55**
  - Door tekstinformatie op het display bladeren **55**
  - Mappen uit de mapnaamlijst selecteren **55**
- 11 Multi-CD-speler**
  - Naar een CD luisteren **56**
  - Multi-CD-speler met 50 discs **57**
  - Inleiding voor geavanceerde bediening van de multi-CD-speler **57**
  - Herhaalde weergave **58**
  - Fragmenten in willekeurige volgorde afspelen **58**
  - CD's en fragmenten scannen **58**
  - Het afspelen van een CD onderbreken **59**
  - ITS-afspeellijsten gebruiken **59**
  - Functies voor disctitels gebruiken **60**
  - CD TEXT-functies gebruiken **61**
  - Compressie en basversterking gebruiken **62**
- 12 DAB-tuner**
  - Naar de DAB luisteren **63**
  - Inleiding tot bediening van de geavanceerde functie van de DAB-tuner **64**
  - DAB-display schakelen **64**
  - Frequenties van zenders opslaan en oproepen **65**
  - Onderbreking van de berichtondersteuning instellen **65**

Services uit de beschikbare-servicelijst te selecteren **66**

Service via beschikbare PTY-informatie zoeken **66**

Naar primaire of secundaire servicecomponent schakelen **66**

Naar service volgen overschakelen **66**

Dynamische label gebruiken **67**

## **13 TV-tuner**

TV-tuner kijken **68**

Inleiding tot de bediening van de geavanceerde functies van de TV-tuner **69**

Zenders opslaan en oproepen **69**

Sterkste zenders op volgorde opslaan **69**

Landengroep selecteren **70**

## **14 DVD-speler**

Disc afspelen **71**

DVD-speler in- of uitschakelen **72**

Disc selecteren **72**

Inleiding tot bediening van de geavanceerde functies van de DVD-speler **72**

Herhaalde weergave **72**

Het afspelen van een disc onderbreken **73**

Fragmenten in willekeurige volgorde afspelen **73**

Fragmenten op een CD scannen **73**

ITS-afspeellijsten gebruiken **73**

## **15 Audio-instellingen**

Inleiding audio-instellingen **74**

Balansinstelling gebruiken **74**

Equalizer gebruiken **75**

Lage en hoge tonen aanpassen **76**

Loudness-functie aanpassen **77**

Uitgangssignaal van de subwoofer gebruiken **77**

Uitgangssignaal van de non-fading gebruiken **78**

High-passfilter gebruiken **78**

Niveau van de signaalbron aanpassen **78**

Equalizercurven compenseren (EQ-EX) **79**

SFEQ instellen (geluidsfocusequalizer) **79**

## **16 Digitale signalenverwerker (DSP)**

Inleiding DSP-aanpassingen **81**

Geluidsbereikregeling (SFC) gebruiken **81**

Positiekeuze gebruiken **82**

Balansinstelling gebruiken **82**

Niveau van de signaalbron aanpassen **83**

Dynamisch-bereikregeling gebruiken **83**

Dual Mono gebruiken **84**

Direct Control gebruiken **84**

Dolby Pro Logic gebruiken **84**

Luidsprekerinstelling instellen **84**

Drempelfrequentie selecteren **86**

Uitgangssignaalniveaus van de luidsprekers aanpassen **86**

Uitgangssignaalniveaus van de luidsprekers met een testtoon aanpassen **87**

Tijdlijn aanpassen **87**

Equalizer gebruiken **88**

## **17 DVD-speler instellen**

Inleiding DVD-instellingen **90**

Ondertitelingstaal instellen **90**

Audiotaal instellen **91**

Menutaal instellen **91**

Extra ondertiteling in- of uitschakelen **92**

Weergave van het Camerahoekpictogram instellen **92**

Beeldformaat instellen **92**

Kinderbeveiliging instellen **92**

Codetype voor de afstandsbediening instellen **94**

## 18 Begininstellingen

- Begininstellingen aanpassen 95
- FM-afstemstap instellen 95
- Aan/uit zetten van de automatische PI-zoekfunctie 95
- Waarschuwingstoon in-/uitschakelen 96
- Externe aansluiting in-/uitschakelen 96
- Kleur van de verlichting selecteren 96
- Achteruitgang en de subwooferregeling instellen 96
- Verstoord geluid corrigeren 97
- Tijdelijke uitschakeling/demping van het geluid inschakelen 97
- Automatisch afspelen van de disc in- of uitschakelen 98
- Dimmerinstelling voor subdisplay in- of uitschakelen 98
- Navigatiestem/waarschuwingspiepen en audiogeluid mengen 98

## 19 Overige functies

- Inleiding instellingen aanpassen 99
- Video-ingangssignaal instellen 99
- Achteruitrijcamera instellen 99
- Video van het achterdisplay selecteren 100
- Functie automatisch openen instellen 100
- Klok instellen 101
- AUX-signaalbron gebruiken 101
- Achtergronddisplay in- of uitschakelen 102

## 20 Aanvullende informatie

- Storingen 104
- Foutmeldingen 106
- Zorgen voor uw DVD-speler 108
- DVD-discs 108
- CD-R/CD-RW-discs 108
- MP3-bestanden 109
- Display correct gebruiken 111
- Taalcodekaart voor DVD 113

- Begrippen 114
- Technische gegevens 117

## BELANGRIJKE VEILIGHEIDSMATREGELEN

Lees alle instructies over het display door en bewaar ze goed zodat u ze nog eens kunt inzien.

- 1 **Lees deze handleiding volledig en aandachtig door voordat u het display gebruikt.**
- 2 **Bewaar deze handleiding zodat u hem bij de hand heeft als u iets niet weet.**
- 3 **Let op alle waarschuwingen in deze handleiding en volg de instructies zorgvuldig op.**
- 4 **Laat andere mensen het systeem niet gebruiken tenzij ze de bedieningsaanwijzingen hebben gelezen en begrepen.**
- 5 **Monteer het display niet op plaatsen waar het display (i) het zicht van de bestuurder kan hinderen, (ii) de prestaties van het bedieningssysteem of veiligheidsmaatregelen van de auto, zoals de airbags, kan belemmeren of (iii) de bestuurder kan hinderen bij het veilig bedienen van het voertuig.**
- 6 **Net als bij andere accessoires in uw auto, mag het display de aandacht niet afleiden zodat de veiligheid in gevaar komt. Als u problemen heeft bij de bediening van het systeem of het aflezen van het display, zet de auto dan even aan de kant voordat u veranderingen aanbrengt.**
- 7 **Probeer het display niet zelf te monteren en voer geen onderhoud uit. Montage of onderhoudswerkzaamheden aan het display door mensen zonder de juiste bevoegdheid of ervaring in elektronische apparatuur en auto-accessoires kan gevaarlijk zijn en elektrische schokken of andere gevaren veroorzaken.**
- 8 **Draag altijd uw veiligheidsgordel als u in de auto rijdt. Als u bij een ongeval betrokken raakt, kunnen uw verwondingen veel ernstiger zijn als u uw veiligheidsgordel niet op de juiste manier draagt. **

## Veilig rijden



### WAARSCHUWING

- Om ongelukken en het mogelijk breken van geldende wetten te voorkomen mag dit toestel niet worden gebruikt met een videoscherm dat zichtbaar is voor de bestuurder.
- In sommige landen of staten kan het bekijken van beelden op een display in een voertuig, zelfs bij mensen die niet achter het stuur zitten, illegaal zijn. Als dergelijke voorschriften van toepassing zijn, moet u zich hieraan houden.

Dit toestel neemt waar of de handrem van de auto wel of niet is ingeschakeld en voorkomt dat u een DVD of TV op het display kijkt terwijl u rijdt. Als u probeert naar een DVD of de TV te kijken, verschijnt de waarschuwing **VIDEO VIEWING IS NOT AVAILABLE WHILE DRIVING** op het scherm.

Als u naar een DVD of de TV wilt kijken, kunt u de auto op een veilige plek parkeren en de handrem inschakelen.

## Als u een display gebruikt dat op REAR MONITOR OUT is aangesloten

De **REAR MONITOR OUT** van dit toestel is voor aansluiting van een display zodat passagiers op de achterbank naar een DVD of de TV kunnen kijken.



### WAARSCHUWING

Monteer het display **NOOIT** zodanig dat de bestuurder naar een DVD of naar de TV kan kijken tijdens het rijden. 

## Ontladen van de accu voorkomen

Zorg dat de motor draait als u dit toestel gebruikt. Als u dit toestel gebruikt terwijl de motor niet draait, loopt de accu leeg.



### WAARSCHUWING

Gebruik het toestel niet met auto's zonder ACC-positie. 

## Over dit toestel

Dit product voldoet aan de eisen met betrekking tot de EMS-richtlijnen (89/336/EEC, 92/31/EEC) en de CE-markeringrichtlijn (93/68/EEC).

- De tunerfrequenties op dit toestel zijn voor gebruik in West-Europa, Azië, het Midden-Oosten, Afrika en Oceanië. Bij gebruik in andere gebieden kan de ontvangst storen. De RDS-functie werkt alleen in gebieden waar FM-zenders RDS-signalen uitzenden.

## Af speelbare discs

In deze speler kunnen DVD's, Video-CD's en CD's met het onderstaande logo worden afgespeeld.

### DVD-video



### Video-CD



### CD



### Opmerking

U kunt geen audio-DVD's op dit toestel afspelen. Deze speler kan alleen discs met de bovenstaande markeringen afspelen.

## Regionnummers voor DVD-video

DVD-video's met onbruikbare regionnummers kunnen niet op deze speler worden gebruikt. Het regionnummer van de speler staat op de onderzijde van dit toestel.

De onderstaande afbeelding toont de regio's en de bijbehorende regionnummers.



## Indien gecombineerd met een Pioneer navigatie-eenheid

Als u dit toestel in combinatie met een Pioneer DVD-navigatie-eenheid gebruikt, moet u altijd de kaartdisc CNDV-30 gebruiken. In deze handleiding wordt de bediening beschreven bij gebruik van deze kaartdisc.

Als u niet de kaartdisc CNDV-30 met de navigatie-eenheid gebruikt, maar een oudere versie, kunnen de volgende defecten of storingen optreden:

- De **ENTERTAINMENT**-toets en de **WIDE**-toets werken niet als de **NAVI**-toets en de **NAVI MENU**-toets.
- **NAVI** (navigatie-eenheid), zoals DVD-video van de gecombineerde Pioneer navigatie-eenheid met DVD-videoeergave, kan niet als bron gekozen worden.
- In Bij **NAV MIXING** kunnen de andere instellingen dan **ALL** niet gekozen worden.
- Het spraakherkenning-bedieningssysteem van de gecombineerde Pioneer navigatie-eenheid werkt niet juist. De spraakbediening voor de navigatie-eenheid werkt wel, maar de spraakbediening die verband houdt met de AV-apparatuur werkt niet.



## Voor u begint

- De route-instructies van de gecombineerde Pioneer navigatie-eenheid zullen niet juist werken wanneer een ander bronbeeld wordt weergegeven. De gesproken instructies zullen wel werken, maar de instructies op het beeldscherm (zoals overschakelen naar een uitvergroete kaart van een kruispunt) zullen niet werken.
- **NAVI** (navigatie-eenheid achtergrond) kan niet gekozen worden als achtergrondschermb.

## Over deze handleiding

Dit toestel heeft een aantal geavanceerde functies waardoor de ontvangst en de bediening optimaal zijn. Deze functies zijn zodanig ontworpen dat ze gemakkelijk in gebruik zijn, maar ze spreken niet altijd voor zich. Deze bedieningshandleiding helpt u de mogelijkheden van dit toestel volledig te benutten en uw luis-terplezier te vergroten.

We raden u aan deze functies en het gebruik ervan te leren kennen door middel van de handleiding voordat u het toestel gebruikt. Het is met name belangrijk dat u de voorzorgsmaatregelen op deze bladzijde en in andere delen leest en aanhoudt.

## Voorzorgen

- Dit product heeft een laserdioden met een hogere klasse dan 1. Om de veiligheid te garanderen mag u geen afdekkingen verwijderen of toegang proberen te krijgen tot de binnenkant van dit product. Onderhoud moet door bevoegd personeel worden uitgevoerd. Het volgende waarschuwinglabel staat op uw toestel.  
Plaats:

Op de onderzijde van dit toestel



Op de bovenzijde van dit toestel

<b>CAUTION</b>	: VISIBLE AND INVISIBLE LASER RADIATION WHEN OPEN. AVOID EXPOSURE TO BEAM.
<b>VORSICHT</b>	: SICHTBARE UND UNSICHTBARE LASERSTRAHLUNG, WENN ABDECKUNG GE...FFNET NICHT DEM STRAHL AUSSETZEN!
<b>ADVARSEL</b>	: SYNLIG OG USYNLIG LASERSTR. LING VED ...BNING UNDG UDS@TTELSE FOR STRÆLING.
<b>WARNING</b>	: SYNLIG OCH OSYNLIG LASERSTR. LNING N R DENNA DEL. R ...PPINAD BETRAKTA EJ STR. LEN.
<b>VARO!</b>	: AVATTAESSA ALTISTUT N KYV. JA N KYM TT...M LLE LASERSATEIL YLLE. L. KATSO S. TEESEN. VRW1800

- De Pioneer CarStereo-Pass wordt alleen in Duitsland gebruikt.
- Houd deze handleiding bij de hand om bedieningsprocedures en te nemen voorzorgsmaatregelen in op te zoeken.
- Houd het volume te allen tijde zo laag dat u geluiden van buiten de auto kunt blijven horen.
- Bescherm dit toestel tegen vocht.
- Als de accu losgekoppeld wordt of leeg raakt, zal het voorkeuzegeheugen worden gewist en zult u het toestel opnieuw moeten programmeren.

## Bij problemen

Als dit product niet naar behoren functioneert, kunt u uw dealer of het dichtstbijzijnde erkende Pioneer Service-station raadplegen.

## Kenmerken

### Bediening van het aanraakpaneel

U kunt dit toestel met een aanraakpaneel gebruiken.

**DVD-video afspelen**

U kunt DVD-video, DVD-R (video-stand) en DVD-RW (videostand) afspelen.

**Video-CD's met PBC-compatibiliteit**

U kunt video-CD's met PBC (afspeelregeling) afspelen.

**CD's afspelen**

Het is mogelijk om een CD/CD-R/CD-RW af te spelen.

**MP3-bestanden afspelen**

U kunt MP3-bestanden op CD-ROM/CD-R/CD-RW afspelen (standaardopnamen ISO9660 niveau 1/niveau 2).

- Dit product is alleen voor niet-commercieel privé-gebruik. Het mag niet in een commerciële omgeving (waarbij geld wordt verdiend), via uitzendingen (over land, via satelliet, kabels en/of andere media), via uitzendingen via internet, via een intranet en/of andere netwerken of in andere elektronische systemen, zoals betaalradio of audio-op-aanvraag, worden verspreid. Hiervoor is een aparte vergunning nodig. Kijk voor meer informatie op <http://www.mp3licensing.com>.

**NTSC/PAL-compatibiliteit**

Dit toestel is compatibel met een NTSC/PAL-systeem. Als u andere onderdelen op dit toestel aansluit, moeten deze onderdelen compatibel zijn met hetzelfde videosysteem. Anders worden de beelden niet juist weergegeven.

**Compatibiliteit met Dolby Digital/DTS**

Als u dit toestel met een multikanaalverwerker van Pioneer gebruikt, kunt u van de sfeer en opwind van DVD-films en muzieksoftware met 5.1-kanaalsopnamen genieten.

- Gefabriceerd onder licentie van Dolby Laboratories. 'Dolby' en het symbool double-D zijn handelsmerken van Dolby Laboratories.



- "DTS" is een geregistreerd handelsmerk van Digital Theater Systems, Inc.

**Meerdere beeldformaten**

Schakelen tussen breedbeeld, brievenbus en panscan-weergave is mogelijk.

**Meerdere audiosystemen**

U kunt schakelen tussen meerdere audiosystemen die op een DVD zijn opgenomen.

**Multi-ondertiteling**

U kunt schakelen tussen meerdere ondertitelingssystemen die op een DVD zijn opgenomen.

**Multicamerahoek**

U kunt schakelen tussen meerdere camera-punten van een scène die op een DVD zijn opgenomen.

**Opmerking**

Dit product heeft technologie ter bescherming van de auteursrechten. Deze is beschermd door claims van bepaalde VS-patenten en andere intellectuele eigendomsrechten van Macrovision Corporation en andere eigenaren van rechten. Voor gebruik van deze technologie voor auteursrechtenbescherming moet toestemming worden verkregen van Macrovision Corporation. Deze technologie is bedoeld voor gebruik thuis en mag niet publiekelijk worden gebruikt tenzij Macrovision Corporation anders heeft besloten. Nabouwen of demontage is verboden. 

## Voor u begint

### Bescherming van het LCD-scherm

- Zorg dat er geen direct zonlicht op het display valt als dit toestel niet worden gebruikt. Overmatige blootstelling aan direct zonlicht kan storingen in het LCD-scherm veroorzaken door de hoge temperaturen.
- Als u een draadloze telefoon heeft, houd de antenne van de draadloze telefoon dan uit de buurt van het display om te voorkomen dat de video wordt verstoord door vlekken, gekleurde strepen, etc.

### LCD comfortabel bekijken

Vanwege de bouw van het LCD-scherm is de kijkhoek van het scherm beperkt. De kijkhoek (verticaal en horizontaal) kan echter worden vergroot door **BRIGHT** te gebruiken om de zwarte densiteit van het beeld aan te passen. Als u het scherm voor het eerst gebruikt, moet u de zwarte densiteit afstellen volgens de kijkhoek (verticaal en horizontaal) om duidelijk beeld te krijgen. U kunt ook **DIMMER** gebruiken om de helderheid van het LCD-scherm naar eigen wens aan te passen.







### Conditiegeheugen

Deze functie slaat audiotaal, ondertitelingstalen, aantal camerahoeken en beeldformaat op voor maximaal 30 CD's tijdens het afspelen. De uiteindelijke instellingen tijdens het afspelen van een disc worden zonder extra handeling opgeslagen. Als een CD de volgende keer weer wordt afgespeeld, worden de vorige instellingen automatisch gebruikt.

- Bij sommige discs worden de audiotaal en ondertitelingstaal automatisch gegeven. Het conditiegeheugen werkt dan niet.
- Als het aantal discs meer dan 30 wordt, worden de instellingen van de laatste disc op de plaats van die van de minst recente disc gezet.

### Markeringen op DVD's

De onderstaande markeringen vindt u terug op labels en verpakkingen van DVD's. Ze geven het type beeld en audio op de disc en de functies die u kunt gebruiken aan.

Markering	Betekenis
	Aantal audiosystemen.
	Aantal ondertitelingstalen.
	Aantal camerahoeken.
	Beeldgrootte (type beeldformaat: verhouding breedte-hoogte van het scherm).
	Nummer van de regio waar afspelen mogelijk is.
	

### Verboden handelingen

Als u naar een DVD kijkt en u probeert een bepaalde handeling uit te voeren, kan deze soms niet worden uitgevoerd door de programmeerinstellingen op de disc. Als dit gebeurt, geeft het toestel het pictogram  weer op het scherm.

- Bij sommige discs verschijnt het pictogram  niet.

### Microprocessor resetten

Als u op **RESET** drukt, kunt u de microprocessor opnieuw instellen op de begininstellingen zonder dat u het conditiegeheugen verandert. De microprocessor moet in de volgende situaties worden gereset:

- Voor het eerste gebruik van dit toestel na montage
- Als het toestel niet juist werkt
- Als er vreemde of onjuiste berichten op het scherm verschijnen.

#### 1 Zet de contactschakelaar UIT.

## 2 Druk met een pen of een ander scherp voorwerp op RESET.

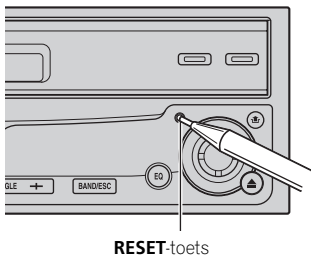

### Opmerkingen

- Als u op **RESET** drukt terwijl u een navigatie-eenheid van Pioneer gebruikt, moet ACC OFF geselecteerd zijn. Als ACC ON is geselecteerd, kan een juiste bediening niet mogelijk zijn, zelfs niet als u op **RESET** drukt.
- Nadat u de aansluitingen heeft voltooid of als u alle opgeslagen instellingen wilt verwijderen of het toestel op zijn begininstellingen wilt zetten, zet u de motor op ON of zet u het contactslot op ACC ON voordat u op **RESET** drukt.

## Gebruik en onderhoud van de afstandsbediening

### Batterij installeren

Haal de schuif uit de achterzijde van de afstandsbediening en doe de batterij er met de pluspool (+) en de minpool (-) in de juiste richting in.

- Als u de afstandsbediening voor het eerst gebruikt, moet u eerst het plastic uit de schuif trekken.

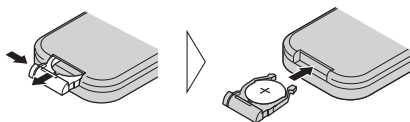

### WAARSCHUWING

Houd de batterij uit de buurt van kinderen. Raadpleeg onmiddellijk een arts als de batterij wordt ingeslikt.

### WAARSCHUWING

- Gebruikt slechts een lithium **CR2025 (3 V)**-batterij.
- Verwijder de batterij als de afstandsbediening langer dan een maand niet wordt gebruikt.
- De batterij mag niet worden opgeladen, uit elkaar gehaald, verwarmd of in het vuur worden gegooid.
- Raak de batterij niet aan met metalen gereedschap.
- Bewaar de batterij niet bij metalen gereedschap.
- Als de batterij lekt, moet u de afstandsbediening helemaal schoon vegen en een nieuwe batterij plaatsen.
- Als u gebruikte batterijen weggooit, zorg dan dat u voldoet aan de wettelijke bepalingen of milieuregels die in uw land/regio gelden.

### Afstandsbediening gebruiken

Wijs met de afstandsbediening in de richting van het voorpaneel.

- De afstandsbediening kan minder goed werken in direct zonlicht.

### Belangrijk

- Berg de afstandsbediening niet op op plekken met hoge temperaturen of in direct zonlicht.
- Laat de afstandsbediening niet op de grond vallen, omdat hij onder het rem- of gaspedaal terecht kan komen.

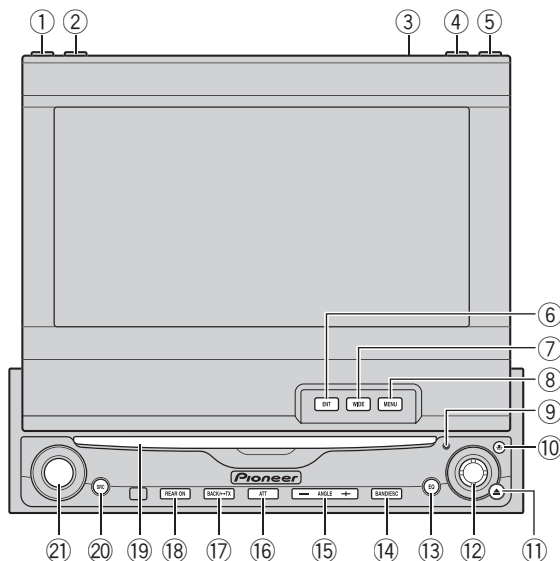

## Hoofdtoestel

### ① DISPLAY-toets

Druk op deze toets om te kiezen uit de diverse displays.

### ② TA/NEWS-toets

Druk hierop om de functie voor de weergave van verkeersberichten in of uit te schakelen. Houd deze toets ingedrukt om de NEWS-functie in of uit te schakelen.

### ③ Omgevingsverlichtingsensor

Neemt omgevingsverlichting waar. Dit systeem past de helderheid van het display aan ter compensatie van licht uit de omgeving.

### ④ FLIP DOWN/CLOCK-toets

Druk deze toets in om het LCD-paneel tijdelijk horizontaal te draaien als het LCD-paneel rechtop staat.

Druk deze toets in om de weergave van de klok in of uit te schakelen als het LCD-paneel gesloten is.

### ⑤ OPEN/CLOSE-toets

Druk deze toets in om het LCD-paneel te openen of sluiten.

### ⑥ ENTERTAINMENT-toets

Druk op deze toets om tussen de achtergrondweergaven te schakelen.

### ⑦ WIDE-toets

Druk deze toets in om de gewenste stand voor vergroting van een beeld van 4:3 naar 16:9 te selecteren.

### ⑧ MENU-toets

Houd deze toets ingedrukt om het beeldaanpassingsmenu weer te geven.

**⑨ RESET-toets**

Druk deze toets in om de fabrieksinstellingen weer in te stellen (begininstellingen).

**⑩ DETACH-toets**

Druk deze toets in om het voorpaneel van het hoofdtoestel te verwijderen.

**⑪ EJECT-toets**

Druk deze toets in om een disc uit dit toestel te werpen.

**⑫ Joystick**

Voor handmatig instellen, snel vooruit, achteruit en het zoeken van een fragment. Wordt ook gebruikt om functies te gebruiken.

**⑬ EQ-toets**

Druk op deze toets om de verschillende equalizercurven te selecteren.

**⑭ BAND/ESC-toets**

Druk op deze toets om te kiezen uit een van de drie FM- of MW/LW-frequentiebanden (MG/LG) en om de instelling van een bepaalde functie te annuleren.

**⑮ ANGLE (+/-)-toets**

Druk deze toets in om de hoek van het LCD-paneel te wijzigen.

**⑯ ATT-toets**

Druk deze toets in om het geluid snel te dempen met ongeveer 90%. Druk nog een keer om het oorspronkelijke volume weer te krijgen.

**⑰ BACK/TEXT-toets**

Druk op deze toets om terug te keren naar het vorige display. Houd deze toets ingedrukt om weergave van radiotekst in of uit te schakelen.

**⑱ REAR ON-toets**

Druk op deze toets om een DVD/video-CD te bekijken op een achterdisplay als **DVD** (ingebouwde DVD-speler) niet als signaalbron is ingeschakeld.

**⑲ Laadsleuf voor de disc**

Doe een disc in de speler.

**⑳ SOURCE-toets**

Dit toestel wordt aangezet door een signaalbron te selecteren. Druk op deze toets om alle beschikbare signaalbronnen langs te gaan.

**㉑ VOLUME**

Draai deze toets om het volume te verhogen of te verlagen. 

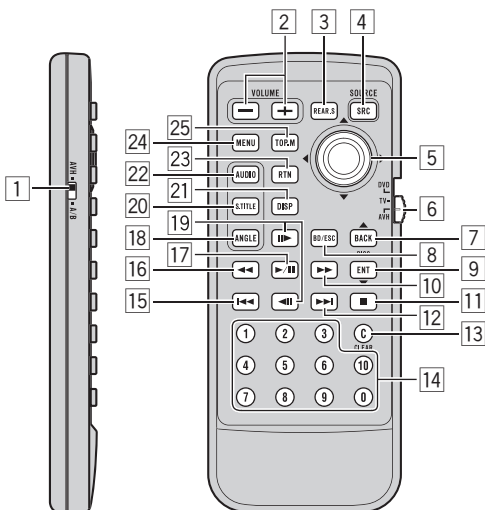

## Afstandsbediening

### 1 Selectieschakelaar afstandsbediening

Schakel over om de instelling van de afstandsbediening te wijzigen. Zie *Codetype voor de afstandsbediening instellen* op bladzijde 94 voor meer informatie.

### 2 VOLUME-toets

Druk op deze toets om het volume te verhogen of te verlagen.

### 3 REAR.S-toets

Druk op deze toets om een DVD/video-CD te bekijken op een achterdisplay als **DVD** (ingebouwde DVD-speler) niet als signaalbron is ingeschakeld.

### 4 SOURCE-toets

Dit toestel wordt aangezet door een signaalbron te selecteren. Druk op deze toets om alle beschikbare signaalbronnen langs te gaan.

### 5 Joystick

Voor handmatig instellen, snel vooruit, achteruit en het zoeken van een fragment. Wordt ook gebruikt om functies te gebruiken.

### 6 Bedieningschakelaar afstandsbediening

Hiermee kunt u de bedieningsstand op de standen **AVH**, **DVD** of **TV** zetten. Normale stand is **AVH**.

- **AVH** – Voor de dagelijkse bediening van dit toestel
- **DVD** – Alleen voor het afspelen van DVD's
- **TV** – Alleen voor het gebruik van de TV-tuner

Zie *Bedieningsschakelaar van de afstandsbediening gebruiken* op de volgende bladzijde voor meer informatie.

### 7 BACK-toets

Druk op deze toets om terug te keren naar het vorige display.

**8 BAND/ESC-toets**

Druk op deze toets om te kiezen uit een van de drie FM- of MW/LW-frequentiebanden (MG/LG) en om de instelling van een bepaalde functie te annuleren.

**9 ENTERTAINMENT-toets**

Druk op deze toets om tussen de achtergrondweergaven te schakelen.

**10 FORWARD-toets (▶▶)**

Druk op deze toets om snel vooruit te spoelen.

**11 STOP-toets (■)**

Druk op deze toets om het afspelen te stoppen.

**12 NEXT-toets (▶▶|)**

Druk op deze toets om naar het volgende fragment (hoofdstuk) te gaan.

**13 CLEAR-toets**

Druk op deze toets om het invoernummer te annuleren terwijl **0-10** wordt gebruikt.

**14 0-10-toetsen**

Druk hierop om rechtstreeks het gewenste fragment, voorkeuze-afstemming of disc te kiezen. Met de **1-6** toetsen kan de voorkeuze-afstemming voor de tuner of de discnummer-zoekfunctie voor de multi-CD-speler worden bediend.

**15 PREVIOUS-toets (|◀◀)**

Druk op deze toets om naar het vorige fragment (hoofdstuk) te gaan.

**16 REVERSE-toets (◀◀)**

Druk op deze toets om snel achteruit te spoelen.

**17 PLAY/PAUSE-toets (▶|)**

Druk op deze toets om tussen afspelen en pauze te schakelen.

**18 ANGLE-toets**

Druk op deze toets om de camerahoek bij het afspelen van een DVD te wijzigen.

**19 STEP-toets (||▶/◀||)**

Druk op deze toets om beeld voor beeld vooruit te gaan bij het afspelen van een DVD/video-CD. Houd deze toets een seconde ingedrukt voor langzaam afspelen.

**20 SUBTITLE (SUB.T)-toets**

Druk op deze toets om de ondertitelingstaal bij het afspelen van een DVD te wijzigen.

**21 DISPLAY-toets**

Druk op deze toets om te kiezen uit de diverse displays.

**22 AUDIO-toets**

Druk op deze toets om de audiotaal bij het afspelen van een DVD te wijzigen.

**23 RETURN-toets**

Druk op deze toets om het PBC-menu (afspeelregeling) tijdens het afspelen weer te geven.

**24 MENU-toets**

Druk op deze toets om het DVD-menu bij het afspelen van een DVD weer te geven.

**25 TOP MENU (TOP.M)-toets**

Druk op deze toets om terug te gaan naar het hoofdmenu bij het afspelen van een DVD.

## Bedieningsschakelaar van de afstandsbediening gebruiken

Deze afstandsbediening heeft drie bedieningsstanden.



## Wat is wat

### AVH-stand

Als u de afstandsbediening van dit toestel gebruikt, staat de stand op **AVH**.

- De joystick op de afstandsbediening kan dezelfde handelingen uitvoeren als de toetsen op het hoofdtoestel. De joystick kan dezelfde handelingen uitvoeren als de toetsen **▲**, **▼**, **◀** en **▶** op het aanraakpaneel.
- Met **1–6** kunnen dezelfde handelingen als de toetsen voor het afstemmen op een voorkeuzezender **PRESET 1—PRESET 6** en de toetsen voor keuze van een disc **01—06** worden uitgevoerd.
  - Als u een disc op een van de plekken 7 t/m 12 wilt kiezen met behulp van **1–6**, moet u de bij die nummers behorende toetsen, bijvoorbeeld toets **1** voor disc 7, ingedrukt houden totdat het discnummer op het display verschijnt.

### DVD-stand

Als u de stand wijzigt in **DVD**, worden de joystick en de handelingen met **0–10** voor de DVD-speler gewijzigd.

#### ● Als u de volgende functies wilt gebruiken, moet het toestel in stand DVD staan:

- Gebruik van het DVD-menu met behulp van de joystick. (Raadpleeg *DVD-menu bedienen* op bladzijde 36.)
- Gebruik van het PBC-menu met behulp van **0–10**. (Raadpleeg *Video-CD's bekijken* op bladzijde 41.)
- Specificatie van een titel of nummer met behulp van **0–10**. (Raadpleeg *Titel specificeren* op bladzijde 39 en *Fragment specificeren* op bladzijde 44.)

#### **Opmerking**

Als het toestel in stand **DVD** zet, kunt u de volgende toetsen niet gebruiken; **BACK**, **ENTERTAINMENT** en **DISPLAY**.

### TV-stand

Als u de achteruitgang op de TV-tuner gebruikt, kunt u het TV-beeld apart op het display achter bekijken. Als u de TV apart op het display achter wilt bedienen, moet het toestel in stand **TV** staan. In dit geval wordt de bediening van de joystick voor de TV veranderd.

- Raadpleeg voor meer informatie over de bediening de bedieningshandleiding van de TV-tuner.

#### ● Als u de volgende functies alleen op het display achter wilt gebruiken, moet het toestel in stand TV staan:

- Handmatig of automatisch afstemmen door de joystick links of rechts te bewegen.
- Voorkeuzezenders oproepen door de joystick omhoog of omlaag te bewegen.
- De landengroep selecteren door met de joystick te klikken en deze vervolgens links of rechts te bewegen.

#### **Opmerking**

Als u de stand op **TV** zet, kunt u **SOURCE** en **VOLUME** niet gebruiken, met uitzondering van de joystick. 

## Toestel aanzetten en signaalbron selecteren



### ① Bronpictogram

Deze toont welke signaalbron is geselecteerd.

U kunt de signaalbron kiezen waarnaar u wilt luisteren. Als **DVD AUTO** is ingeschakeld, kunt u een disc in het toestel steken om over te schakelen naar **DVD** (raadpleeg *Automatisch afspelen van de disc in- of uitschakelen* op bladzijde 98).

### ● Als u de toetsen van het aanraakpaneel gebruikt, raakt u eerst het bronpictogram en daarna de gewenste signaalbronnaam aan.

De namen van de signaalbronnen worden weergegeven en de bronnen die u kunt selecteren zijn gemarkeerd.

- **DVD** – Ingebouwde DVD-speler
- **S-DVD** – DVD-speler/multi-DVD-speler
- **M-CD** – Multi-CD-speler
- **TUNER** – Tuner
- **TV** – Televisie
- **AV** – Video-ingang
- **EXT-1** – Extern toestel 1
- **EXT-2** – Extern toestel 2
- **AUX** – AUX
- **DAB** – Digitale audio-uitzending
- **NAVI** – Navigatie-eenheid
- **SOURCE OFF** – Toestel uitzetten

- Als het bronpictogram niet wordt weergegeven, kunt u het weergegeven door het scherm aan te raken.
- Raak **ESC** aan om terug te keren naar het weergavedisplay.

### ● Als u de toets gebruikt, drukt u op **SOURCE** om een signaalbron te selecteren.

Druk herhaaldelijk op **SOURCE** om te schakelen tussen de volgende signaalbronnen:

**DAB** (digitale audio-uitzending)—**TUNER** (tuner)—**TV** (televisie)—**AV** (video-ingang)—**DVD** (ingebouwde DVD-speler)—**S-DVD** (DVD-speler/multi-DVD-speler)—**M-CD** (multi-CD-speler)—**EXT-1** (extern toestel 1)—**EXT-2** (extern toestel 2)—**AUX** (AUX)—**NAVI** (navigatie-eenheid)



### Opmerkingen

- In de volgende gevallen zal de ingestelde signaalbron niet veranderen:
  - Wanneer er geen met de gekozen signaalbron overeenkomend toestel is aangesloten op dit toestel.
  - Wanneer er geen disc in het toestel zit.
  - Wanneer er geen disc in de DVD-speler zit.
  - Wanneer er geen magazijn in de multi-CD-speler zit.
  - Wanneer er geen magazijn in de multi-DVD-speler zit.
  - Wanneer de AUX (extra ingangsaansluiting) is uitgeschakeld (raadpleeg bladzijde 96).
  - Als de AV (video-ingang) niet is ingesteld op **VIDEO** (raadpleeg bladzijde 99).
- Extern toestel verwijst naar een Pioneer-product (bijvoorbeeld toekomstige producten) waarmee de basisfuncties van dit toestel kunnen worden gebruikt, ook al is het geen compatibele signaalbron. Via dit toestel kunnen twee externe toestellen worden bediend. Als er twee externe toestellen zijn aangesloten, geeft het toestel ze automatisch de namen extern toestel 1 of extern toestel 2.
- Wanneer de blauw/witte draad van dit toestel is aangesloten op de bedieningsaansluiting

## Basishandelingen

van de automatische antenne van uw auto, zal deze antenne uitschuiven wanneer de signaalbron van dit toestel wordt ingeschakeld. Als u de bron uitschakelt, wordt de antenne weer ingeschoven.

Als u een navigatie-eenheid van Pioneer gebruikt, wordt de antenne van de auto uitgeschoven. Het maakt daarbij niet uit of u het toestel in- of uitschakelt. 

## Disc insteken

### ● Doe een disc in de disc-laadsleuf.

Het afspelen zal automatisch beginnen.

- Als **DVD AUTO** is uitgeschakeld, raak dan het bronpictogram aan en raak vervolgens **DVD** aan om **DVD** te selecteren (raadpleeg de vorige bladzijde).
- Als er een disc in het toestel zit, raakt u het bronpictogram aan en daarna **DVD** om **DVD** te selecteren.
- Druk op **EJECT** om een disc uit te werpen.

### Opmerkingen

- De DVD-speler kan één standaard-disc van 12 of 8 cm (single) afspelen. Gebruik geen adapter als u discs van 8 cm afspeelt.
- Plaats geen andere dingen dan een disc in de disc-laadsleuf. Andere discs die kunnen worden afgespeeld, worden vermeld in *Afspielbare discs* op bladzijde 8.
- Als een disc er niet helemaal in gaat of niet begint te spelen als er een disc in de speler zit, controleer dan of het label van de disc omhoog zit. Druk **EJECT** om de disc uit te werpen en controleer de disc op beschadigingen voordat u de disc er opnieuw in plaatst.
- Als de DVD-speler niet naar behoren functioneert, is het mogelijk dat er een foutmelding, bijvoorbeeld **ERROR-11**, op het display verschijnt. Raadpleeg *Foutmeldingen* op bladzijde 106. 

## Volume afstellen

### ● Gebruik **VOLUME** om de geluidsterkte te regelen.

Draai op het hoofdtoestel **VOLUME** om het volume te verhogen of te verlagen.

Druk met de afstandsbediening op **VOLUME** om het volume te verhogen of te verlagen. 

## Toestel uitschakelen

### ● Als u de toetsen van het aanraakpaneel gebruikt, raakt u eerst het bronpictogram en daarna **SOURCE OFF** aan.

- Als het bronpictogram niet wordt weergegeven, kunt u het weergeven door het scherm aan te raken.

### ● Als u de toets gebruikt, moet u **SOURCE** ingedrukt houden tot het toestel uit gaat.

## Display achter gebruiken

U kunt een DVD/Video-CD op het display achter bekijken, ongeacht of **DVD** (ingebouwde DVD-speler) als signaalbron is ingeschakeld.

- Als u een DVD/Video-CD alleen op het display achter bekijkt, moet u de stand op de afstandsbediening op **DVD** zetten. U kunt het afspelen van een DVD/Video-CD op het display achter onafhankelijk van de afstandsbediening regelen. (Raadpleeg bladzijde 16.)

### **WAARSCHUWING**

Als u het afspelen van een DVD/Video-CD heeft ingeschakeld via de toets **REAR ON**, kunt u dit niet uitschakelen, zelfs niet als u **SOURCE** ingedrukt houdt. Druk in dat geval op **REAR ON** om het afspelen van een DVD/Video-CD uit te schakelen.

- Druk op **REAR ON** om een DVD/Video-CD te bekijken op het display achter als DVD (ingebouwde DVD-speler) niet als signaalbron is ingeschakeld.

Het afspelen van een DVD/Video-CD wordt ingeschakeld en de verlichtingskleur van **REAR ON** krijgt een andere kleur dan de andere toetsen.

- U kunt het afspelen van de DVD/Video-CD ook inschakelen door op **REAR.S** op de afstandsbediening te drukken.
- Druk opnieuw op **REAR ON** om het afspelen van de DVD/Video-CD uit te schakelen.

### **Opmerking**

Als er een Pioneer-navigatie-eenheid op dit toestel is aangesloten, kan de navigatievideo op het display achter worden weergegeven. (Raadpleeg bladzijde 100.) 

## Navigatievideo weergeven

U kunt de navigatiekaart en het navigatiemenu op dit display weergeven.

- U kunt deze functies alleen gebruiken als er een navigatie-eenheid van Pioneer is aangesloten op het toestel.

## Navigatiekaart weergeven

- Druk op **ENTERTAINMENT** op het hoofdtoestel om de navigatiekaart weer te geven.
  - Als u heeft in- of uitgezoomd op de kaart, keert u met een druk op deze toets terug naar de kaart van uw omgeving.

## Navigatiemenu weergeven

- Druk op **WIDE** op het hoofdtoestel om het navigatiemenu weer te geven.

## Op de navigatievideo overschakelen

- Druk op **MENU** op het hoofdtoestel om het display op de navigatievideo te zetten.
  - Druk opnieuw op **MENU** op het hoofdtoestel om terug te keren naar de video van elke signaalbron. 

## Basisbediening van de toetsen op het aanraakpaneel

### Toetsen op het aanraakpaneel activeren

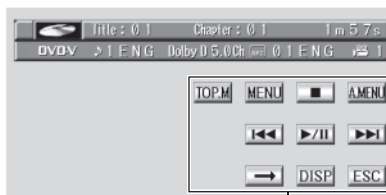

#### ① Toetsen op het aanraakpaneel

Raak de toetsen aan om handelingen uit te voeren.

#### 1 Raak het scherm aan om de toetsen van het aanraakpaneel die met elke signaalbron overeenkomen te activeren.

De toetsen van het aanraakpaneel verschijnen op het display.

- Raak **→** aan om naar de volgende toetsen van het aanraakpaneel te gaan.

#### 2 Raak ESC aan om de toetsen van het aanraakpaneel te verbergen.

- U kunt de toetsen van het aanraakpaneel ook verbergen door op **BAND/ESC** te drukken.

# Basishandelingen

## Opmerking

Als u de toetsen van het aanraakpaneel langer dan 30 seconden niet gebruikt, worden de toetsen automatisch verborgen.

## Menu bedienen

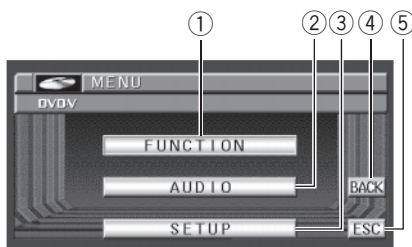

### ① FUNCTION-toets

Raak deze toets aan om functies voor elke signaalbron te selecteren.

### ② AUDIO-toets

Raak deze toets aan om te kiezen uit de diverse toonregelingen.

### ③ SETUP-toets

Raak deze toets aan om te kiezen uit de diverse instellingsfuncties.

### ④ BACK-toets

Raak deze toets aan om terug te keren naar het vorige display.

### ⑤ ESC-toets

Raak deze toets aan om de regelstand van de functies te annuleren.

## 1 Raak A.MENU aan om MENU weer te geven.

**MENU** verschijnt op het display.

- Als **A.MENU** niet wordt weergegeven, kunt u het weergeven door het scherm aan te raken.

## 2 Raak de gewenste toets aan om de namen van functies die u wilt gebruiken weer te geven.

- Raak **NEXT** aan om naar de volgende groep functienamen te gaan.
- Raak **PREV** aan om naar de vorige groep functienamen te gaan.

## 3 Raak ESC aan om terug te keren naar het display van elke signaalbron.

## Opmerking

Als u niet binnen ongeveer 30 seconden een functiehandeling uitvoert, zal er automatisch worden teruggekeerd naar het weergavedisplay.

## Menu met behulp van de joystick bedienen

U kunt de meeste menufuncties ook met de joystick bedienen.

- Zet de afstandsbediening in de stand **AVH** om het menu met de joystick op de afstandsbediening te bedienen. (Raadpleeg bladzijde 16.)

## 1 Klik met de joystick tijdens de weergave van elke signaalbron om MENU weer te geven.

**MENU** verschijnt op het display.

## 2 Beweeg de joystick omhoog en omlaag en klik daarna om de namen van de functies die u wilt gebruiken weer te geven.

- Beweeg de joystick naar **NEXT** en klik ermee om naar de volgende groep functienamen te gaan.
- Beweeg de joystick naar **PREV** en klik ermee om naar de vorige groep functienamen te gaan.

## 3 Druk op BAND/ESC om terug te keren naar de weergave van elke signaalbron.

- Als u op **BACK/TEXT** drukt, gaat u terug naar de vorige weergave.

## LCD-paneel openen en sluiten

Het LCD-paneel wordt automatisch geopend of gesloten als de contactschakelaar in of uit wordt geschakeld. U kunt deze functie voor automatisch sluiten of openen uitschakelen. (Raadpleeg bladzijde 100.)

- De functie automatisch openen/sluiten bedient het display als volgt.
  - Als de contactschakelaar UIT wordt geschakeld terwijl het LCD-paneel open is, zal het LCD-paneel na zes seconden sluiten.
  - Als de contactschakelaar opnieuw IN wordt geschakeld (of op ACC wordt gezet), opent het LCD-paneel automatisch.
  - Als u het voorpaneel verwijdert of bevestigt, zal het LCD-paneel automatisch sluiten of openen. (Raadpleeg bladzijde 25.)
- Als de contactschakelaar UIT wordt gezet nadat het LCD-paneel is gesloten, gaat het LCD-paneel niet opnieuw open als u de contactschakelaar weer inschakelt (of op ACC zet). Druk in dat geval op **OPEN/CLOSE** om het LCD-paneel te openen.
- Als u het LCD-paneel sluit, kunt u het beste nog even controleren of het volledig gesloten is. Als het LCD-paneel maar half gesloten is, kan het paneel beschadigd raken als u het zo laat staan.

### ● Druk op OPEN/CLOSE om het LCD-paneel te openen.

- Druk opnieuw op **OPEN/CLOSE** om het LCD-paneel te sluiten.

## Hoek van het LCD-paneel afstellen



### Belangrijk

- Als u het LCD-paneel tegen de console of het dashboard van de auto hoort tikken, moet u op **ANGLE (-)** drukken om het LCD-paneel iets naar voren te bewegen.

- Zorg dat u op **ANGLE (+/-)** drukt als u de hoek van het LCD-paneel afstelt. Als u kracht gebruikt bij het afstellen van het LCD-paneel, kunt u het beschadigen.

### ● Druk op ANGLE (+/-) om het LCD-paneel zo af te stellen dat het aangenamer kijkt.

De hoek van het LCD-paneel blijft veranderen zolang u **ANGLE (+/-)** ingedrukt houdt.

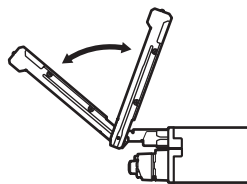

- De afgestelde hoek van het LCD-paneel wordt opgeslagen en automatisch opgevraagd als het LCD-paneel weer wordt geopend.

## Basishandelingen

### LCD-paneel horizontaal draaien

Als het LCD-paneel rechtop staat en de bediening van de airconditioning belemmert, kan het paneel tijdelijk horizontaal worden gendraaid.

- **Druk op FLIP DOWN/CLOCK om het LCD-paneel te horizontaal te draaien.**
  - Druk opnieuw op **FLIP DOWN/CLOCK** om terug te keren naar de originele stand.
  - Het LCD-paneel gaat 10 seconden na de bediening automatisch met piepjes terug in de originele positie.

### Breedbeeldstand wijzigen

U kunt de gewenste stand voor vergroting van een beeld van 4:3 naar 16:9 selecteren.

- **Druk op WIDE en selecteer de gewenste instelling.**

Druk herhaaldelijk op **WIDE** om te schakelen tussen de volgende instellingen:

**FULL** (volledig)—**JUST** (passend)—**CINEMA** (cinema)—**ZOOM** (zoom)—**NORMAL** (normaal)

- Als er een navigatie-eenheid van Pioneer is aangesloten op het toestel, selecteert u de gewenste instelling door **WIDE** ingedrukt te houden. Druk herhaaldelijk op **WIDE** en houd de toets ingedrukt om tussen de instellingen te schakelen.

#### **FULL (volledig)**

Een beeld van 4:3 wordt alleen horizontaal vergroot, waardoor u een TV-beeld van 4:3 (normaal) krijgt zonder weggevallen delen.

#### **JUST (passend)**

Het beeld wordt iets vergroot in het midden en de vergroting neemt horizontaal toe tot de uiteinden, waardoor u een beeld van 4:3 krijgt zonder dat

het beeld ongelijk aan doet, ook niet bij een breed beeld.

#### **CINEMA (cinema)**

Het beeld wordt in dezelfde verhouding vergroot als **FULL** of **ZOOM** in de horizontale richting en in een tussenliggende verhouding tussen **FULL** en **ZOOM** in verticale richting; dit is ideaal voor een bioscoopbeeld (breedbeeld) waarbij de ondertiteling buiten het beeld staat.

#### **ZOOM (zoom)**

Een beeld van 4:3 wordt in dezelfde verhouding vergroot, zowel verticaal als horizontaal; ideaal voor bioscoopbeeld (breedbeeld).

#### **NORMAL (normaal)**

Het beeld van 4:3 wordt zoals hij is weergegeven; het beeld is niet ongelijk omdat de verhoudingen hetzelfde zijn als voor normaal beeld.



#### **Opmerkingen**

- Voor elke videobron kunnen andere instellingen worden opgeslagen.
- Als een video wordt bekeken op breedbeeld terwijl dit niet het normale beeldformaat is, kan het er anders uitzien.
- Vergeet niet dat als u het breedbeeld van dit systeem voor commerciële of openbare vertoningen bekijkt, dit een inbreuk kan zijn op de auteursrechten die door de wet worden beschermd.
- De video wordt korrelig als het beeld in de stand **CINEMA** of **ZOOM** wordt bekeken.
- Het beeld van de navigatiekaart en de achteruitrijcamera is altijd **FULL**.

### Beeldinstellingen aanpassen

U kunt **BRIGHT** (helderheid), **CONTRAST** (contrast), **COLOR** (kleur) en **HUE** (tint) voor elke bron en de achteruitrijcamera aanpassen.

- De afstellingen van **BRIGHT** en **CONTRAST** worden apart opgeslagen voor licht omgevingslicht (overdag) en donker omgevingslicht (avond). Er wordt een zon ☀ of maan 🌙 weergegeven links van respectievelijk **BRIGHT** en **CONTRAST** terwijl de omgevingslichtsensor waarneemt hoe licht of donker het is.
- U kunt **HUE** niet voor PAL-video aanpassen.
- U kunt **COLOR** en **HUE** niet voor de audio-signaalbron aanpassen.

### 1 Druk op MENU op het hoofdtoestel en houd deze toets ingedrukt om PICTURE ADJUST weer te geven.

Druk op **MENU** tot **PICTURE ADJUST** op het display verschijnt.

- U kunt **MENU** niet op de afstandsbediening gebruiken.

### 2 Raak een van de volgende toetsen op het aanraakpaneel aan om de aan te passen functie te selecteren.

De functienamen voor de afstellingen worden weergegeven en de aanpassingen die u kunt selecteren zijn gemarkeerd.

- **BRIGHT** – Zwarte intensiteit afstellen
- **CONTRAST** – Contrast afstellen
- **COLOR** – Kleurintensiteit afstellen
- **HUE** – Toon van de kleur afstellen (rood of groen worden benadrukt)
- **DIMMER** – Helderheid van de weergave afstellen
- **BACK-CAMERA** – Weergave voor beeldafstelling voor de achteruitrijcamera inschakelen
- **SOURCE** – Terug naar weergave voor beeldafstelling voor elke bron
- U kunt de beeldafstelling voor de achteruitrijcamera alleen aanpassen als **B-CAMERA** is ingeschakeld. (Raadpleeg *Achteruitrijcamera instellen* op bladzijde 99.)
- Bij sommige achteruitrijcamera's kan de beeldinstelling niet worden gebruikt.

### 3 Raak ◀ of ▶ aan en pas de geselecteerde functie aan.

Telkens als u ◀ of ▶ aanraakt, wordt het niveau van de geselecteerde functie hoger of lager. Waarden van **+24** – **-24** worden weergegeven terwijl het niveau hoger of lager wordt.

### 4 Raak ESC aan om de toetsen van het aanraakpaneel te verbergen.

## Dimmer aanpassen

De afstelling van **DIMMER** wordt apart opgeslagen voor elk omgevingslicht: overdag, avond en nacht. De helderheid van het LCD-schermbord wordt automatisch optimaal afgesteld in overeenstemming met het omgevingslicht op basis van de instellingen.

### 1 Druk op MENU op het hoofdtoestel en houd deze toets ingedrukt om PICTURE ADJUST weer te geven.

Druk op **MENU** tot **PICTURE ADJUST** op het display verschijnt.

### 2 Raak DIMMER aan.

Het niveau van het omgevingslicht dat wordt gebruikt als standaard voor de aanpassing van **DIMMER** verschijnt boven de niveaubalk.

- Gele zon ☀ – Helderheid voor helder omgevingslicht aanpassen (overdag)
- Rode zon 🌅 – Helderheid voor gemiddeld omgevingslicht aanpassen (avond)
- Blauwe maan 🌙 – Helderheid voor donker omgevingslicht aanpassen (nacht)

### 3 Raak ◀ of ▶ aan en pas de helderheid aan.

Telkens als u ◀ of ▶ aanraakt, gaat het geel naar links of rechts.

Het niveau geeft de helderheid van het scherm aan. Hoe verder het geel naar rechts schuift, hoe helderder het scherm wordt.



## Basishandelingen

### 4 Raak ESC aan om de toetsen van het aanraakpaneel te verbergen.

#### **Opmerking**

De pictogrammen die het huidige omgevingslicht aangeven, worden gebruikt om **BRIGHT** en **CONTRAST** in te stellen. Dit kan iets afwijken van **DIMMER**. 

## Uw toestel tegen diefstal beveiligen

Het voorpaneel kan van het hoofdtoestel worden verwijderd om dieven te ontmoedigen.

- Als het voorpaneel niet binnen vijf seconden na het uitschakelen van het contact van het hoofdtoestel is verwijderd, zal er een waarschuwingstoon klinken.
- U kunt deze waarschuwingstoon uitschakelen. Zie *Waarschuwingstoon in-/uitschakelen* op bladzijde 96.

#### **Belangrijk**

- Bij het verwijderen en aanbrengen van het voorpaneel mag u in geen geval kracht zetten op het display en de toetsen vastgrijpen.
- Stel het voorpaneel niet bloot aan te grote schokken.
- Houd het voorpaneel uit de buurt van direct zonlicht en hoge temperaturen.
- Zet het voorpaneel tijdens het rijden terug, omdat het anders beschadigd kan raken.

## Voorpaneel verwijderen

### 1 Druk op **DETACH** om het voorpaneel te verwijderen.

Druk op **DETACH** en de rechterzijde van het voorpaneel wordt van het hoofdtoestel verwijderd.

### 2 Pak de rechterzijde van het voorpaneel vast en trek het voorzichtig naar u toe.

Zorg dat u het niet te stevig vasthoudt of loslaat.

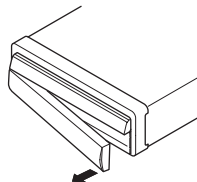

## Voorpaneel bevestigen

- Plaats het voorpaneel terug door het rechttop tegen het apparaat te houden en het stevig in de bevestigingshaken te klemmen. 

## Naar de radio luisteren

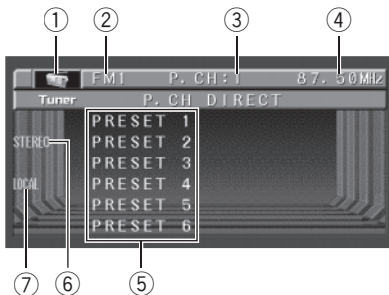

Dit zijn de basisstappen waarmee de radio wordt bediend. Vanaf de volgende bladzijde wordt de meer geavanceerde bediening van de tuner uitgelegd.

De AF-functie (zoeken naar alternatieve frequenties) kan worden in- en uitgeschakeld. Bij normale bediening van de tuner moet de AF uit staan (raadpleeg bladzijde 30).

### ① Bronpictogram

Deze toont welke signaalbron is geselecteerd.

### ② Frequentiebandindicator

Deze toont op welke frequentieband de radio aan het afstemmen is; MW, LW of FM.

### ③ Voorkeuzenummerindicator

Deze geeft aan welke voorkeuzezender is geselecteerd.

### ④ Frequentie-indicator

Deze toont de frequentie waarop u heeft afgestemd.

### ⑤ Weergave van de voorkeuzelijst

Deze toont de voorkeuzelijst.

### ⑥ STEREO-indicator

Deze toont of de frequentie waarop u heeft afgestemd in stereo is.

### ⑦ LOCAL-indicator

Deze toont of automatisch afstemmen op lokale zenders is ingeschakeld.

## 1 Raak het bronpictogram aan en raak daarna TUNER aan om de tuner te selecteren.

- Als het bronpictogram niet wordt weergegeven, kunt u het weergeven door het scherm aan te raken.

## 2 Raak het scherm aan om de toetsen voor het aanraakpaneel weer te geven.

## 3 Raak BAND aan en selecteer een frequentieband.

Raak **BAND** aan tot u de gewenste frequentieband op het display ziet verschijnen; **FM1**, **FM2**, **FM3** voor FM of **MW/LW**.

## 4 Raak ◀ of ▶ even aan voor handmatig afstemmen.

De frequenties worden stap voor stap verhoogd of verlaagd.

- U kunt ook handmatig afstemmen door de joystick naar links of rechts te bewegen.

## 5 Om automatisch afstemmen te gebruiken raakt u ◀ of ▶ ongeveer een seconde aan.

De tuner zal nu zelf de frequenties in de aangegeven richting afzoeken tot er een uitzending gevonden wordt die sterk genoeg is voor een goede ontvangst.

- U kunt het automatisch afstemmen annuleren door ◀ of ▶ kort aan te raken.

- Als u ◀ of ▶ aan blijft raken, kunt u zenders overslaan. Automatisch afstemmen begint als u de toetsen loslaat.

- U kunt ook automatisch afstemmen door de joystick naar links of rechts te houden.



### Opmerking

Als u de toetsen van het aanraakpaneel langer dan 30 seconden niet gebruikt, worden de toetsen automatisch verborgen. ■

## Inleiding tot bediening van de geavanceerde tunerfuncties

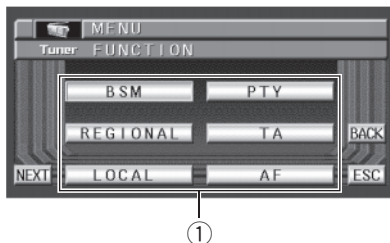

### ① Functiedisplay

Deze toont de functienamen.

### ● Raak A.MENU aan en daarna FUNCTION om de functienamen weer te geven.

De functienamen worden weergegeven en de functienamen die u kunt selecteren zijn gemarkeerd.

- Als **A.MENU** niet wordt weergegeven, kunt u het weergeven door het scherm aan te raken.
- U kunt **MENU** ook weergeven door met de joystick te klikken.
- Raak **NEXT** aan om naar de volgende groep functienamen te gaan.
- Raak **PREV** aan om naar de vorige groep functienamen te gaan.
- Raak **BACK** aan om terug te keren naar het vorige display.
- Raak **ESC** aan om terug te keren naar het frequentiedisplay.

### **Opmerking**

Als u niet binnen ongeveer 30 seconden een functiehandeling uitvoert, gaat het display automatisch terug naar de frequentieweergave. 

## Frequenties van zenders opslaan en oproepen

Als u een van de voorkeuzetoetsen **PRESET 1—PRESET 6** aanraakt, kunt u heel eenvoudig maximaal zes zenderfrequenties opslaan zodat u deze later weer kunt oproepen door een toets aan te raken.

### ● Wanneer u heeft afgestemd op een frequentie die u in het geheugen wilt opslaan, blijft u een van de voorkeuzetoetsen **PRESET 1—PRESET 6** aanraken tot het voorkeuzenummer stopt met knipperen.

Het nummer dat u heeft aangeraakt, gaat knipperen in de voorkeuzenummerindicator en blijft daarna branden. De geselecteerde radiozenderfrequentie is opgeslagen in het geheugen.

Wanneer u hierna dezelfde voorkeuzetoets **PRESET 1—PRESET 6** aanraakt, zal de opgeslagen frequentie uit het geheugen worden opgeroepen.

- Als de toetsen van het aanraakpaneel niet worden weergegeven, kunt u ze weergeven door het scherm aan te raken.
- Als **PRESET 1—PRESET 6** niet worden weergegeven, kunt u ze weergeven door **DISP** aan te raken.

### **Opmerkingen**

- Er kunnen maximaal 18 FM-zenders, 6 voor elk van de drie FM-frequentiebanden, en 6 MW/LW-zenders in het geheugen worden opgeslagen.
- U kunt ook **▲** of **▼** gebruiken om de radiozenderfrequenties die op de voorkeuzetoetsen **PRESET 1—PRESET 6** staan op te roepen.
- U kunt ook dezelfde handelingen uitvoeren met behulp van **P. CH MEMO**. Raak om **P. CH MEMO** weer te geven **A.MENU** en **FUNCTION** aan en daarna **NEXT**. 

## Op sterke signalen afstemmen

Met de functie voor automatisch afstemmen op lokale zenders kunt u het toestel alleen laten afstemmen op zenders met een voldoende sterk signaal voor een goede ontvangst.

**1 Raak A.MENU en FUNCTION aan en daarna LOCAL.**

**2 Raak ▲ aan om het automatisch afstemmen op lokale zenders in te schakelen.**

- Raak ▼ aan om automatisch afstemmen op lokale zenders uit te schakelen.

**3 Raak ◀ of ▶ aan om de gevoeligheid in te stellen.**

Er zijn vier gevoeligheidsniveaus voor FM en twee voor MW/LW:

FM: **1—2—3—4**

MW/LW: **1—2**

De **4**-instelling zal alleen afstemmen op de allersterkste zenders, terwijl er bij lagere instellingen ook afgestemd zal worden op steeds zwakkere zenders. 

## Frequenties van de sterkste zenders opslaan

Met de functie BSM (geheugen voor de sterkste zenders) kunt u automatisch de zes sterkste zenders laten opslaan onder de voorkeuzetoetsen **PRESET 1—PRESET 6**, zodat u later met een druk op de juiste toets kunt afstemmen op een van de opgeslagen frequenties.

**1 Raak A.MENU en FUNCTION aan en daarna BSM.**

**2 Raak ▲ aan om de BSM-functie in te schakelen.**

**BSM** begint te knippen. Als **BSM** knippert, worden de zes sterkste zenderfrequenties opgeslagen onder de voorkeuzetoetsen

**PRESET 1—PRESET 6**, gesorteerd op signaalsterkte. Na voltooiing stopt **BSM** met knippen.

- Raak ▼ aan om het opslaan te annuleren.



### Opmerking

Het is mogelijk dat de via de BSM-functie opgeslagen zenders eerdere door uzelf onder de toetsen **PRESET 1—PRESET 6** opgeslagen zenders vervangen. 

## Inleiding RDS-bediening

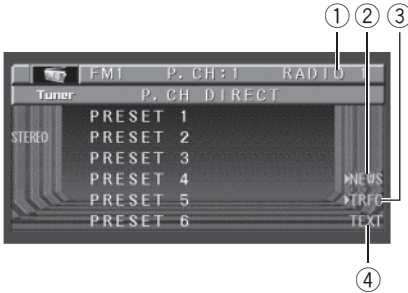

RDS (radio data system) is een systeem voor informatie die bij FM-uitzendingen worden verstuurd. Deze onhoorbare informatie maakt bijvoorbeeld functies als programmaservicenaam, programmatype, verkeersberichten standby en automatisch afstemmen mogelijk. Zo wordt het radioluisteraars gemakkelijker gemaakt de gewenste zender te vinden.

### ① Programmaservicenaam

Deze toont de naam van het programma.

### ② NEWS-indicator

Deze verschijnt wanneer het gekozen nieuwsprogramma wordt ontvangen.

### ③ TRFC-indicator

Deze toont of er is afgestemd op een TP-zender.

### ④ TEXT-indicator

Deze verschijnt wanneer de radiotekst is ontvangen.

### ● Raak **A.MENU** aan en daarna **FUNCTION** om de functienamen weer te geven.

De functienamen worden weergegeven en de functienamen die u kunt selecteren zijn gemarkeerd.

- Als **A.MENU** niet wordt weergegeven, kunt u het weergeven door het scherm aan te raken.
- U kunt **MENU** ook weergeven door met de joystick te klikken.
- Raak **NEXT** aan om naar de volgende groep functienamen te gaan.
- Raak **PREV** aan om naar de vorige groep functienamen te gaan.
- Raak **BACK** aan om terug te keren naar het vorige display.
- Raak **ESC** aan om terug te keren naar het frequentiedisplay.

### Opmerkingen

- Als u niet binnen ongeveer 30 seconden een functiehandeling uitvoert, gaat het display automatisch terug naar de frequentieweergave.
- Het is mogelijk dat niet alle zenders RDS-diensten leveren.
- RDS-functies zoals AF en TA werken alleen wanneer u heeft afgestemd op een RDS-zender. 

## RDS-display wisselen

Als u naar een RDS-zender overschakelt, wordt de programmaservicenaam weergegeven. U kunt ook de frequentie weergeven.

### ● Raak **DISP** aan.

Raak herhaaldelijk **DISP** aan om te schakelen tussen de volgende instellingen:

**P. CH DIRECT** (voorkeuzezenderlijst)—**PS** (programmaservicenaam)—**PTY** (PTY-informatie)  
Meer over PTY-informatie (ID-code programmatype) kunt u vinden op bladzijde 34.

- Als de PTY-code nul van een zender wordt ontvangen of als het signaal te zwak is zodat het toestel geen PTY-code kan ontvangen, kunt u de weergave van PTY-informatie niet inschakelen. Als u in dat geval weergave van PTY-informatie heeft geselecteerd, blijft het display leeg. 

## Alternatieve frequenties selecteren

Als u naar een uitzending aan het luisteren bent en de ontvangst zwakker wordt of er doen zich andere problemen voor, dan zal het toestel automatisch op zoek gaan naar een andere zender in hetzelfde netwerk die een betere ontvangst oplevert.

- De AF-functie is standaard ingeschakeld.

### 1 Raak **A.MENU** en **FUNCTION** aan en daarna **AF**.

### 2 Raak **▲** aan om de **AF-functie** in te schakelen.

- Raak **▼** aan om de **AF-functie** uit te schakelen.



#### Opmerkingen

- Bij automatisch afstemmen of gebruik van de BSM-functie wordt er alleen afgestemd op RDS-zenders wanneer AF is ingeschakeld.
- Als u een voorkeuzezender opvraagt, kan de tuner de huidige zender bijwerken met een nieuwe frequentie van de AF-lijst van de zender. (Dit is alleen mogelijk als u voorkeuzezenders op de **FM1**- of de **FM2**-frequentieband gebruikt.) Er verschijnen geen voorkeuzenummers op het display als de RDS-gegevens van de zender afwijken van de gegevens van de oorspronkelijk opgeslagen zender.
- Het is mogelijk dat de geluidswaargave tijdelijk wordt onderbroken door een ander programma terwijl de AF-functie aan het zoeken is.
- De AF-functie kan voor elke FM-frequentieband afzonderlijk worden in- of uitgeschakeld.

## PI-zoeken gebruiken

Als het toestel geen geschikte alternatieve frequentie kan vinden of als de ontvangst van een zender waar u naar luistert zwak wordt,

zoekt het toestel automatisch een andere zender met dezelfde programmering. Tijdens het zoeken wordt **PI SEEK** weergegeven en is de uitgang gedempt. Het volume wordt weer normaal als PI zoeken voltooid is, het maakt daarbij niet uit of er een andere zender is gevonden.

## PI-zoeken voor voorkeuzezenders gebruiken

Wanneer een voorkeuzezender niet kan worden opgeroepen, bijvoorbeeld wanneer u een grote afstand heeft gereisd, kan het toestel zo worden ingesteld dat ook bij het oproepen van een voorkeuzezender de PI-zoekfunctie zal worden uitgevoerd.

- De automatische PI-zoekfunctie is standaard uitgeschakeld. Zie *Aan/uit zetten van de automatische PI-zoekfunctie* op bladzijde 95.

## Alleen zenders met regionale programmering zoeken

Wanneer u de AF-functie gebruikt om automatisch alternatieve frequenties te zoeken, kunt u met de regionale functie het zoeken beperken tot zenders die regionale programma's uitzenden.

### 1 Raak **A.MENU** en **FUNCTION** aan en daarna **REGIONAL**.

### 2 Raak **▲** aan om de regionale functie in te schakelen.

- Raak **▼** aan om de regionale functie uit te schakelen.



#### Opmerkingen

- Regionale programmering en regionale netwerken kunnen per land anders georganiseerd zijn (er kunnen bijv. veranderingen

optreden afhankelijk van de tijd, de staat of het ontvangstgebied).

- Het voorkeuzenummer kan verdwijnen van het display als de tuner afstemt op een regionale zender die verschilt van de oorspronkelijk gekozen zender.
- De regionale functie kan voor elk van de FM-frequentiebanden afzonderlijk worden in- of uitgeschakeld. 

## Verkeersberichten ontvangen

Met TA (verkeersberichten standby) kunt u automatisch verkeersberichten ontvangen, het maakt daarbij niet uit naar welke signaalbron u luistert. TA kan voor zowel een TP-zender (een zender die verkeersberichten uitzendt) als de verbeterde TP-zender van een ander netwerk (een zender met informatie die verwijst naar andere TP-zenders) worden geactiveerd.

### 1 Stem af op een TP of de TP-zender van een ander, verbeterd netwerk.

Wanneer u heeft afgestemd op een TP of de TP-zender van een ander, verbeterd netwerk, zal de **TRFC**-indicator gaan branden.

### 2 Druk op TA/NEWS om de standby voor verkeersberichten in te schakelen.

- **TRFC** zal op het display verschijnen. De tuner staat standby voor verkeersberichten.
- Als u een TA-functie heeft ingeschakeld terwijl er geen TP of een verbeterde TP-zender van een ander netwerk is ingeschakeld, gaat alleen **T** in de **TRFC**-indicator branden.
  - Druk nog eens op **TA/NEWS** om de standby voor verkeersberichten weer uit te schakelen.

### 3 Regel het TA-volume met VOLUME wanneer er een verkeersbericht begint.

Het nieuw ingestelde volume zal worden opgeslagen in het geheugen en opnieuw worden

gebruikt bij de weergave van de volgende verkeersberichten.

### 4 Druk op TA/NEWS terwijl er een verkeersbericht wordt ontvangen om dat bericht te annuleren.

De tuner zal terugkeren naar de oorspronkelijk ingestelde signaalbron maar blijft in de standby-functie tot er nog een keer op **TA/NEWS** wordt gedrukt.

- U kunt het bericht ook annuleren door op **SOURCE** of **BAND/ESC** te drukken of door de joystick te bewegen terwijl er een verkeersbericht wordt ontvangen.



### Opmerkingen

- U kunt de TA-functie ook in- of uitschakelen met **TA**. Raak om **TA** weer te geven **A.MENU** aan en daarna **FUNCTION**.
- Het systeem zal terugkeren naar de oorspronkelijke signaalbron wanneer het verkeersbericht is afgelopen.
- Bij automatisch afstemmen of gebruik van de BSM-functie zal er alleen worden afgestemd op TP en de TP-zenders van een ander, verbeterd netwerk wanneer TA is ingeschakeld. 

## PTY-functies gebruiken

U kunt afstemmen op een zender met behulp van PTY-informatie.

## RDS-zender via PTY-informatie zoeken

U kunt naar algemene soorten uitzendingen laten zoeken, zoals opgesomd op bladzijde 34.

### 1 Raak **A.MENU** en **FUNCTION** aan en daarna **PTY**.

### 2 Raak ◀ of ▶ aan en selecteer een programmatype.

Er zijn vier programmatypen:

**News&Inf—Popular—Classics—Others**

### 3 Raak ▲ aan om het zoeken te laten beginnen.

Als u op ▲ drukt, gaat de naam van het programmatype in het display knippen. Het toestel zoekt naar een zender die dat programmatype uitzendt.

- Raak opnieuw ▼ aan om het zoeken te annuleren.

#### **Opmerkingen**

- De programma's van bepaalde zenders kunnen afwijken van de uitgezonden **PTY**-code.
- Als er geen zender gevonden kan worden die een programma van het gewenste type uitzendt, zal **NOT FOUND** ongeveer twee seconden lang op het display getoond worden, waarna de tuner terugkeert naar de oorspronkelijke zender.

## Onderbreking door nieuwsberichten gebruiken

Als er een nieuwsprogramma wordt uitgezonden door een nieuwszender met **PTY**-code, kan het toestel van elke zender overschakelen naar de nieuwszender. Als het nieuwsprogramma is afgelopen, gaat het toestel terug naar het vorige programma.

- **Houd TA/NEWS ingedrukt om de onderbreking door nieuwsberichten in te schakelen.**

Druk op **TA/NEWS** totdat ▶**NEWS** of **N** op het display verschijnt.

- Druk op **TA/NEWS** en houd weer ingedrukt om de onderbreking van het nieuwsprogramma uit te schakelen.

▪ Een nieuwsbericht kunt u annuleren door op **TA/NEWS** te drukken.

- U kunt het nieuwsbericht ook annuleren door op **SOURCE** of **BAND/ESC** te drukken of door de joystick te bewegen terwijl er een nieuwsbericht wordt ontvangen.



#### **Opmerking**

U kunt het nieuwsbericht ook in- of uitschakelen met **NEWS**. Raak om **NEWS** weer te geven **A.MENU** en **FUNCTION** aan en daarna **NEXT**.

## PTY-nooduitzendingen ontvangen

**PTY**-alarm is een speciale **PTY**-code voor berichten over noodgevallen, bijvoorbeeld bij natuurrampen. Als de tuner de radioalarmcode ontvangt, verschijnt **ALARM** op het display en gaat het volume naar het **TA**-volume. Als de uitzending van het noodbericht is afgelopen, gaat het systeem terug naar de vorige signaalbron.

- Een noodbericht kunt u annuleren door op **TA/NEWS** te drukken.
- U kunt een noodbericht ook annuleren door op **SOURCE**, **BAND/ESC** te drukken of door de joystick te bewegen. □

## Radiotekst gebruiken

Deze tuner is in staat radiotekst die wordt uitgezonden door **RDS**-zenders, bijvoorbeeld zendergegevens, de titel van het uitgezonden muziekfragment en de naam van de artiest, op het display weer te geven.

- De tuner slaat automatisch de drie laatst ontvangen radiotekstuitzendingen in het geheugen op, waarbij de tekst van de minst



recente uitzending door de nieuwe tekst zal worden vervangen.

## Radiotekst weergeven

U kunt de radiotekst die op dit moment wordt ontvangen en de drie meest recente radiotekstuitzendingen op het display laten verschijnen.

### 1 Houd BACK/TEXT ingedrukt om de radiotekst op het display te laten verschijnen.

Er wordt radiotekst weergegeven voor de zender die momenteel uitzendt.

- U kunt het weergeven van radiotekst annuleren door **ESC** aan te raken of op **BAND/ESC** te drukken.
- Wanneer er geen radiotekst wordt ontvangen, verschijnt **NO TEXT** op het display.

### 2 Beweeg de joystick naar links of rechts om de drie meest recente radioteksten op te roepen.

Als u de joystick naar links of rechts beweegt, kunt u schakelen tussen de huidige weergave en de weergave van de drie radiotekstgegevens.

- Als er geen radiotekstgegevens in het geheugen zijn opgeslagen, zal het display niet veranderen.

## Radiotekst opslaan en oproepen

U kunt gegevens van maximaal zes radiotekstuitzendingen opslaan onder de toetsen **1-6**.

### 1 Laat de radiotekst die u in het geheugen wilt opslaan op het display verschijnen.

Raadpleeg *Radiotekst weergeven* op deze bladzijde.

### 2 Houd een van de toetsen 1-6 ingedrukt om de geselecteerde radiotekst op te slaan.

Het geheugennummer zal op het display verschijnen en de geselecteerde radiotekst zal worden opgeslagen in het geheugen. Wanneer u de volgende keer op dezelfde toetsen **1-6** drukt op het radiotekstdisplay, zal de eerder opgeslagen tekst uit het geheugen worden opgeroepen. □

## PTY-lijst

Algemeen	Specifiek	Programmatype
News&Inf	<b>News</b>	Nieuws
	<b>Affairs</b>	Actualiteiten
	<b>Info</b>	Algemene informatie en adviezen
	<b>Sport</b>	Sport
	<b>Weather</b>	Weerberichten/meteorologische informatie
	<b>Finance</b>	Beursberichten, handel, nijverheid enz.
Popular	<b>Pop Mus</b>	Populaire muziek
	<b>Rock Mus</b>	Eigentijdse moderne muziek
	<b>Easy Mus</b>	Easy-listeningmuziek
	<b>Oth Mus</b>	Overige muziek
	<b>Jazz</b>	Jazz
	<b>Country</b>	Countrymuziek
	<b>Nat Mus</b>	Nationale muziek
	<b>Oldies</b>	Gouwe Ouwe
	<b>Folk Mus</b>	Folkmuziek
Classics	<b>L. Class</b>	Lichte klassieke muziek
	<b>Classic</b>	Klassieke muziek
Others	<b>Educate</b>	Educatieve programma's
	<b>Drama</b>	Hoorspelen en series
	<b>Culture</b>	Nationale of regionale cultuur
	<b>Science</b>	Natuur, wetenschap en techniek
	<b>Varied</b>	Licht amusement
	<b>Children</b>	Kinderprogramma's
	<b>Social</b>	Sociale aangelegenheden
	<b>Religion</b>	Religieuze aangelegenheden of diensten
	<b>Phone In</b>	Inbelprogramma's
	<b>Touring</b>	Reisprogramma's, niet voor berichten omtrent verkeersproblemen
	<b>Leisure</b>	Hobby's en recreatie
<b>Document</b>	Documentaires	



# DVD-video's afspelen

## DVD's bekijken

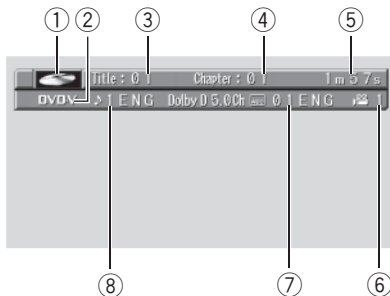

Dit zijn de basisstappen voor het afspelen van een DVD-video met uw DVD-speler. Vanaf bladzijde 37 wordt de meer geavanceerde bediening van de DVD-video uitgelegd.

### ① Bronpictogram

Deze toont welke signaalbron is geselecteerd.

### ② DVD-V-indicator

Deze geeft aan dat er een DVD-video wordt afgespeeld.

### ③ Titelnnummerindicator

Deze geeft aan welke titel er op het moment afgespeeld wordt.

### ④ Hoofdstuknummerindicator

Deze geeft aan welk hoofdstuk er op het moment afgespeeld wordt.

### ⑤ Weergavetijdindicator

Deze laat de verstreken weergavetijd van het spelende hoofdstuk zien.

### ⑥ Camerahoekindicator

Deze geeft aan welke camerahoek is geselecteerd.

### ⑦ Ondertitelingstaalindicator

Deze geeft aan welke ondertitelingstaal is geselecteerd.

### ⑧ Audiotaalindicator

Deze geeft aan welke audiotaal is geselecteerd.

## 1 Raak het bronpictogram aan en raak daarna DVD aan om de DVD-speler te selecteren.

- Als het bronpictogram niet wordt weergegeven, kunt u het weergeven door het scherm aan te raken.
- Als er geen disc in het toestel zit, kunt u niet **DVD** (DVD-speler) selecteren. Doe een disc in het toestel. (Raadpleeg bladzijde 19.)
- Bij sommige discs verschijnt er een menu. (Raadpleeg *DVD-menu bedienen* op de volgende bladzijde.)

## 2 Raak het scherm aan om de toetsen voor het aanraakpaneel weer te geven.

## 3 Raak ◀◀ of ▶▶ aan om naar het vorige of volgende hoofdstuk te gaan.

Als u ▶▶ aanraakt, gaat u naar het begin van het volgende hoofdstuk. Als u ◀◀ een keer aanraakt, gaat u naar het begin van het huidige hoofdstuk. Als u de toets opnieuw aanraakt, gaat u naar het vorige hoofdstuk. De hoofdstuknummers worden acht seconden weergegeven.

- U kunt ook naar het vorige of volgende hoofdstuk gaan door de joystick naar links of rechts te bewegen.

## 4 Raak → aan om ◀◀ en ▶▶ weer te geven.

Raak → aan totdat ◀◀ en ▶▶ op het display verschijnen.

## 5 Blijf ◀◀ of ▶▶ aanraken om snel terug of vooruit te gaan.

Als u vijf seconden ◀◀ of ▶▶ blijft aanraken, verandert het pictogram ◀◀ of ▶▶ in de omgekeerde weergave. Als dit gebeurt, blijft de disc vooruit of achteruit gaan, zelfs als u ◀◀ of ▶▶ loslaat. Als u het afspelen op een bepaald punt verder wilt laten gaan, drukt u op ▶/II.

- U kunt ook snel vooruit of achteruit zoeken door de joystick naar links of rechts te houden.
- Snel vooruit/snel achteruit is op sommige plaatsen en met sommige discs niet mogelijk. Als dit het geval is, wordt de disc weer automatisch normaal afgespeeld.



### Opmerkingen

- U kunt het geselecteerde herhaalbereik weergeven door **DISP** aan te raken.
- Als u de toetsen van het aanraakpaneel langer dan 30 seconden niet gebruikt, worden de toetsen automatisch verborgen. 

## DVD-menu bedienen

Bij sommige DVD's kunt u de inhoud van de disc selecteren via een menu.

- U kunt het menu weergeven door **MENU** of **TOPM** aan te raken terwijl de disc afspeelt. Als u een van deze toetsen weer aanraakt, kunt u de disc verder laten spelen vanaf de plaats die u in het menu heeft geselecteerd. Raadpleeg voor meer informatie het boekje dat bij de disc wordt geleverd.

### 1 Raak ◀▶ aan om de toetsen van het aanraakpaneel weer te geven voor gebruik van het DVD-menu.

- Als de toetsen van het aanraakpaneel niet worden weergegeven, kunt u ze weergeven door het scherm aan te raken.

### 2 Raak ▲, ▼, ◀ of ▶ aan om het gewenste menuonderdeel te selecteren.

### 3 Raak ENTER aan.

De disc gaat afspelen vanaf het geselecteerde menuonderdeel.

- Als u de afstandsbediening op stand **DVD** zet, kunt u het DVD-menu ook met de joystick op de afstandsbediening bedienen. (Raadpleeg bladzijde 16.)
- U kunt het DVD-menu niet met de joystick op het hoofdtoestel bedienen.
- De manier waarop het menu wordt weergegeven is afhankelijk van de disc. 

## Naar de vorige of volgende titel gaan

### ● Raak ▲ of ▼ aan om naar de vorige of de volgende titel te gaan.

Als u ▲ aanraakt, gaat u naar het begin van de volgende titel. Als u ▼ aanraakt, gaat u naar het begin van de vorige titel.

De titelnummers worden acht seconden weergegeven.

- U kunt ook naar de vorige of volgende titel gaan door de joystick omhoog of omlaag te bewegen. 

## Afspelen stoppen

### ● Raak ■ aan.

- Als u het afspelen van een DVD stopt door ■ aan te raken, wordt de locatie op de DVD opgeslagen, zodat het afspelen vanaf dat punt weer begint.
- Als u weer verder wilt met het afspelen van de disc, raakt u ▶/II aan. 

## DVD-video's afspelen

### Inleiding tot bediening van de geavanceerde DVD video-functies

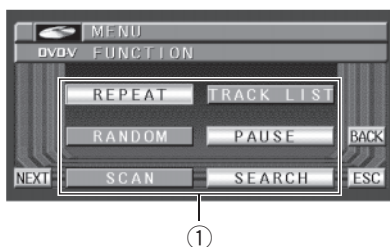

#### ① Functiedisplay

Deze toont de functienamen.

#### ● Raak **A.MENU** aan en daarna **FUNCTION** om de functienamen weer te geven.

De functienamen worden weergegeven en de functienamen die u kunt selecteren zijn gemarkeerd.

- Als **A.MENU** niet wordt weergegeven, kunt u het weergeven door het scherm aan te raken.
- U kunt **MENU** ook weergeven door met de joystick te klikken.
- Raak **NEXT** aan om naar de volgende groep functienamen te gaan.
- Raak **PREV** aan om naar de vorige groep functienamen te gaan.
- Raak **BACK** aan om terug te keren naar het vorige display.
- Raak **ESC** aan om terug te keren naar het weergavedisplay.

#### **Opmerking**

Als u niet binnen ongeveer 30 seconden een functiehandeling uitvoert, zal er automatisch worden teruggekeerd naar het weergavedisplay. 

### Herhaalde weergave

Er zijn twee bereiken voor herhaalde weergave voor het afspelen van DVD's: **TITLE** (titelherhaling) en **CHAPTER** (hoofdstukherhaling).

#### 1 Raak **A.MENU** en **FUNCTION** aan en daarna **REPEAT**.

#### 2 Raak een van de volgende toetsen op het aanraakpaneel aan om het herhaalbereik te selecteren.

- **TITLE** – Alleen de huidige titel wordt herhaald
- **CHAPTER** – Alleen het huidige hoofdstuk wordt herhaald
- **REPEAT OFF** – De huidige disc wordt herhaald

#### **Opmerking**

Als u een hoofdstuk zoekt of snel vooruit/achteruit wilt gaan, wordt het bereik voor de herhaalde weergave gewijzigd in **REPEAT OFF**. 

### Het afspelen van een DVD video onderbreken

Met Pauze kunt u de disc tijdelijk stoppen.

#### ● Raak **►/II** aan tijdens het afspelen.

Het pictogram **II** wordt vier seconden lang weergegeven en het afspelen worden onderbroken, zodat u naar een stilstaand beeld kijkt.

- Als u de disc verder wilt laten gaan op het punt waarop u gestopt bent, raakt u **►/II** opnieuw aan.

#### **Opmerkingen**

- U kunt de pauzefunctie ook in- of uitschakelen met **PAUSE**. Raak om **PAUSE** weer te geven **A.MENU** aan en daarna **FUNCTION**.

- Afhankelijk van de disc en het punt waar de disc is gestopt, kan het pictogram  worden weergegeven om aan te geven dat afspelen nog niet mogelijk is. 

## Beeld voor beeld afspelen

U kunt met deze functie een disc beeld voor beeld laten afspelen.

### ● Raak **II▶** aan tijdens het afspelen.

Telkens als u **II▶** aanraakt, gaat u een beeld vooruit.

- Raak **▶/II** aan om terug te keren naar de normale weergave.

### Opmerkingen

- Afhankelijk van de disc en het punt waar de disc is gestopt, kan het pictogram  worden weergegeven om aan te geven dat beeld voor beeld afspelen niet mogelijk is.
- Bij sommige discs worden beelden onduidelijk bij het beeld voor beeld afspelen. 

## In slowmotion afspelen

Hiermee kunt u de afspeelsnelheid vertragen.

### 1 Blijf **II▶** aanraken totdat **▶▶** tijdens het afspelen wordt weergegeven.

Het pictogram **▶▶** wordt weergegeven, het afspelen in slowmotion begint.



- Raak **▶/II** aan om terug te keren naar de normale weergave.

### 2 Druk op **◀II** of **II▶** om de afspeelsnelheid tijdens de slowmotion af te stellen.

Telkens als u op **◀II** of **II▶** drukt, verandert de snelheid in vier stappen als volgt:

1/16—1/8—1/4—1/2

### Opmerkingen

- U hoort geen geluid tijdens het afspelen in slowmotion.
- Afhankelijk van de disc en het punt waar de disc is gestopt, kan het pictogram  worden weergegeven om aan te geven dat afspelen in slowmotion nog niet mogelijk is.
- Bij sommige discs worden beelden onduidelijk bij het afspelen in slowmotion.
- Slowmotion is niet mogelijk bij achteruit spoelen. 

## Bepaalde scène zoeken, afspelen op een bepaald tijdstip

U kunt de zoekfunctie gebruiken om een bepaalde scène te zoeken door een titel of hoofdstuk in te voeren. Met de tijdzoekfunctie kunt u aangeven op welk tijdstip een disc moet beginnen.

- Zoeken op hoofdstuk of tijd is niet mogelijk als het afspelen van de disc is gestopt.

### 1 Raak **SEARCH** aan en daarna **TITLE (titel)**, **CHAP. (hoofdstuk)** of **TIME (tijd)**.

### 2 Raak **0—9** aan om het gewenste nummer in te voeren.

#### Op titels en hoofdstukken

- Raak **3** aan om 3 te selecteren.
- Raak **1** en **0** aan om 10 te selecteren.
- Raak **2** en **3** aan om 23 te selecteren.

#### Op tijd (tijdzoeken)

- Raak **2**, **1**, **4** en **3** aan om 21 minuten en 43 seconden te selecteren.
- Als u 1 uur en 11 minuten wilt selecteren, moet u de tijd omzetten in 71 minuten en 00 seconden: raak **7**, **1**, **0** en **0** aan.
- Raak **C** aan om de ingevoerde cijfers te annuleren.

## DVD-video's afspelen

- U kunt het gewenste cijfer ook invoeren door de joystick en **0-9** te gebruiken.

### 3 Raak ENTER terwijl het invoercijfer wordt weergegeven.

De disc begint te spelen bij de geselecteerde scène.

#### Opmerkingen

- U kunt ook dezelfde handelingen uitvoeren met behulp van **SEARCH**. Raak om **SEARCH** weer te geven **A.MENU** aan en daarna **FUNCTION**.
- Bij discs met een menu kunt u ook **MENU** of **TOP.M** aanraken en daarna uit het menu selecteren.
- Bij sommige discs kan het pictogram  worden weergegeven: titels, hoofdstukken en tijd kunnen niet worden gespecificeerd.

## Titel specificeren

U kunt de functie direct zoeken gebruiken om een scène op titel te zoeken.

- Deze functie werkt alleen via de afstandsbediening. Zet de afstandsbediening op **DVD** om deze functie te gebruiken. (Raadpleeg bladzijde 16.)
- **Druk op 0-10 naar gelang het gewenste titelnummer als de disc is gestopt.** Het titelnummer wordt acht seconden lang weergegeven en de disc begint bij de geselecteerde titel.
  - Druk op **3** om 3 te selecteren.
  - Druk op **10** en **0** om 10 te selecteren.
  - Druk op **10** en **10** en **3** om 23 te selecteren. 

## Audiotaal veranderen tijdens het afspelen (Multi-audio)

DVD's kunnen worden afgespeeld met andere talen en systemen (Dolby Digital, DTS etc.). Bij DVD's met multi-audio-opnamen kunt u tijdens het afspelen kiezen uit verschillende talen/audiosystemen.

### ● Raak AUDIO aan tijdens het afspelen.

Telkens als u **AUDIO** aanraakt, kunt u tussen verschillende audioformaten kiezen.

#### Opmerkingen

- Het cijfer in de markering  op de verpakking van de DVD geeft het aantal opgenomen talen/audiosystemen aan.
- Bij sommige DVD's kunt u alleen een andere taal/audiosysteem kiezen als het menu in beeld staat.
- U kunt ook met **DVD SETUP** uit talen/audiosystemen kiezen. Zie *Audiotaal instellen* op bladzijde 91 voor meer informatie.
- Alleen een digitale output van DTS-audio is mogelijk. Als de optische digitale uitgangen van het toestel niet zijn aangesloten, hoort u geen DTS-audio. Selecteer dus een andere instelling dan DTS.
- Als **Dolby D** en **5.1ch** op het display verschijnen, geeft dit het audiosysteem van de DVD aan. Afhankelijk van de instelling kan het afspelen anders zijn dan met het aangegeven audiosysteem.
- Als u **AUDIO** aanraakt terwijl u snel vooruit of achteruit spoelt, pauze of slowmotion gebruikt, keert het toestel terug naar de normale weergave. 

## Ondertitelingstaal veranderen tijdens het afspelen (Multi-ondertiteling)

Bij DVD's met opnamen met meerdere ondertitelingen kunt u tijdens het afspelen kiezen uit verschillende ondertitelingstalen.

### ● Raak SUB.T aan tijdens het afspelen.

Telkens als u **SUB.T** aanraakt, kunt u tussen verschillende ondertitelingstalen kiezen.



### Opmerkingen

- Het cijfer in de markering (2.) op de verpakking van de DVD geeft het aantal opgenomen ondertitelingstalen aan.
- Bij sommige DVD's kunt u alleen een andere ondertitelingstaal kiezen als het menu in beeld staat.
- U kunt ook met **DVD SETUP** uit verschillende ondertitelingstalen kiezen. Zie *Ondertitelingstaal instellen* op bladzijde 90 voor meer informatie.
- Als u **SUB.T** aanraakt terwijl u snel vooruit of achteruit spoelt, pauze of slowmotion gebruikt, keert het toestel terug naar de normale weergave.

## Camerahoek tijdens het afspelen wijzigen (Multihoek)

Bij DVD's met meerdere camerahoeken (scènes die vanuit verschillende hoeken zijn opgenomen) kunt u tijdens het afspelen uit meerdere camerahoeken kiezen.

- Bij het afspelen van een scène die vanuit meerdere camerahoeken is opgenomen, wordt het camerahoekpictogram weergegeven. U kunt de weergave van het camerahoekpictogram in- of uitschakelen met **DVD SETUP**. Zie *Weergave van het Ca-*

*merahoekpictogram instellen* op bladzijde 92 voor meer informatie.

### ● Raak ANGLE aan tijdens het afspelen van een scène die vanuit meerdere hoeken is opgenomen.

Telkens als u **ANGLE** aanraakt, kunt u tussen verschillende hoeken kiezen.



### Opmerkingen

- De markering op de hoes van een DVD geeft aan of er scènes vanuit meerdere camerahoeken zijn opgenomen. Het cijfer in de markering geeft het aantal camerahoeken aan van waaruit scènes zijn opgenomen.
- Als u **ANGLE** aanraakt terwijl u snel vooruit of achteruit spoelt, pauze of slowmotion gebruikt, keert het toestel terug naar de normale weergave.



## Video-CD's afspelen

### Video-CD's bekijken

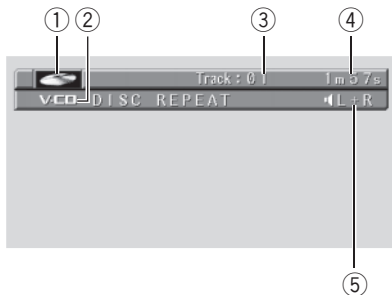

Dit zijn de basisstappen voor het afspelen van een Video-CD met uw DVD-speler. Vanaf de volgende bladzijde wordt de meer geavanceerde bediening van de Video-CD uitgelegd.

#### ① Bronpictogram

Deze toont welke signaalbron is geselecteerd.

#### ② V-CD-indicator

Deze geeft aan dat er een Video-CD wordt afgespeeld.

#### ③ Fragmentnummerindicator

Deze geeft aan welk fragment er op het moment afgespeeld wordt.

#### ④ Weergavetijdindicator

Deze geeft verstreken speeltijd van het spelende fragment aan.

#### ⑤ Audio-uitgangindicator

Geeft het huidige uitgangskanaal aan.

### 1 Raak het bronpictogram aan en raak daarna DVD aan om de DVD-speler te selecteren.

- Als het bronpictogram niet wordt weergegeven, kunt u het weergeven door het scherm aan te raken.

- Als er geen disc in het toestel zit, kunt u niet **DVD** (DVD-speler) selecteren. Doe een disc in het toestel. (Raadpleeg bladzijde 19.)
- Bij een Video-CD met de functie PBC (afspeelregeling) verschijnt er een menu.

### 2 Zet de afstandsbediening op DVD en druk daarna op 0-10 om het gewenste menuonderdeel te selecteren.

De disc gaat afspelen vanaf het geselecteerde menuonderdeel.

- Als het menu uit meer dan een pagina bestaat, kunt u naar het volgende display gaan door **◀◀** of **▶▶** aan te raken.
- U kunt een disc afspelen zonder een menu te gebruiken (zonder PBC-weergave). (Raadpleeg *Bepaalde scène zoeken, afspelen op een bepaald tijdstip* op bladzijde 44.) Om terug te keren naar PBC-weergave, stopt u het afspelen en raakt u **▶/||** aan.
- U kunt het menu weergeven door tijdens PBC-weergave op **RETURN** te drukken. Raadpleeg voor meer informatie het boekje dat bij de disc wordt geleverd.
- Na bediening van het menu raden u aan de afstandsbediening weer op **AVH** te zetten. (Raadpleeg bladzijde 16.)

### 3 Raak het scherm aan om de toetsen voor het aanraakpaneel weer te geven.

### 4 Raak **◀◀** of **▶▶** aan om naar het vorige of volgende fragment te gaan.

Als u **▶▶** aanraakt, gaat u naar het begin van het volgende fragment. Als u **◀◀** een keer aanraakt, gaat u naar het begin van het huidige fragment. Als u de toets opnieuw aanraakt, gaat u naar het vorige fragment.

De fragmentnummers worden acht seconden weergegeven.

- U kunt ook naar het vorige of volgende fragment gaan door de joystick naar links of rechts te bewegen.
- Tijdens PBC-weergave kan er een menu verschijnen als u deze handelingen uitvoert.

### 5 Raak → aan om ◀◀ en ▶▶ weer te geven.

Raak → aan totdat ◀◀ en ▶▶ op het display verschijnen.

### 6 Blijf ◀◀ of ▶▶ aanraken om snel terug of vooruit te gaan.

Als u vijf seconden ◀◀ of ▶▶ blijft aanraken, verandert het pictogram ◀◀ of ▶▶ in de omgekeerde weergave. Als dit gebeurt, blijft de disc vooruit of achteruit gaan, zelfs als u ◀◀ of ▶▶ loslaat. Als u het afspelen op een bepaald punt verder wilt laten gaan, drukt u op ▶/II.

- U kunt ook snel vooruit of achteruit zoeken door de joystick naar links of rechts te houden.
- Snel vooruit/snel achteruit is op sommige plaatsen en met sommige discs niet mogelijk. Als dit het geval is, wordt de disc weer automatisch normaal afgespeeld.

### Opmerking

Als u de toetsen van het aanraakpaneel langer dan 30 seconden niet gebruikt, worden de toetsen automatisch verborgen. 

## Afspelen stoppen

### ● Raak ■ aan.

- Als u het afspelen van een Video-CD stopt (alleen tijdens PBC-weergave) door ■ aan te raken, wordt de locatie op de Video-CD opgeslagen, zodat het afspelen vanaf dat punt weer begint.
- Als u weer verder wilt met het afspelen van de disc, raakt u ▶/II aan. 

## Inleiding tot bediening van de geavanceerde Video-CD-functies

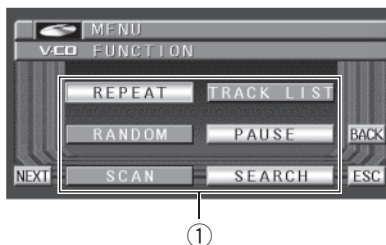

### ① Functiedisplay

Deze toont de functienamen.

### ● Raak A.MENU aan en daarna FUNCTION om de functienamen weer te geven.

De functienamen worden weergegeven en de functienamen die u kunt selecteren zijn gemarkeerd.

- Als **A.MENU** niet wordt weergegeven, kunt u het weergeven door het scherm aan te raken.
- U kunt **MENU** ook weergeven door met de joystick te klikken.
- Raak **NEXT** aan om naar de volgende groep functienamen te gaan.
- Raak **PREV** aan om naar de vorige groep functienamen te gaan.
- Raak **BACK** aan om terug te keren naar het vorige display.
- Raak **ESC** aan om terug te keren naar het weergavedisplay.

### Opmerking

Als u niet binnen ongeveer 30 seconden een functiehandeling uitvoert, zal er automatisch worden teruggekeerd naar het weergavedisplay. 

## Video-CD's afspelen

### Herhaalde weergave

Er zijn twee bereiken voor herhaalde weergave voor het afspelen van Video-CD's: **TRACK** (fragmentherhaling) en **DISC** (disc-herhaling).

- Tijdens PBC-weergave van Video-CD's kan deze functie niet worden gebruikt.

#### 1 Raak A.MENU en FUNCTION aan en daarna REPEAT.

#### 2 Raak een van de volgende toetsen op het aanraakpaneel aan om het herhaalbereik te selecteren.

- **TRACK** – Alleen het spelende fragment wordt herhaald
- **DISC** – De spelende disc wordt herhaald

#### Opmerking

Als u een fragment zoekt of snel vooruit/terug spoelt, wordt het bereik voor de herhaalde weergave gewijzigd in **DISC**. 

### Het afspelen van een Video-CD onderbreken



Met Pauze kunt u de disc tijdelijk stoppen.

#### • Raak ►/II aan tijdens het afspelen.

Het pictogram **II** wordt vier seconden lang weergegeven en het afspelen wordt onderbroken, zodat u naar een stilstaand beeld kijkt.

- Als u de disc verder wilt laten gaan op het punt waarop u gestopt bent, raakt u ►/II opnieuw aan.

#### Opmerkingen

- U kunt de pauzefunctie ook in- of uitschakelen met **PAUSE**. Raak om **PAUSE** weer te geven **A.MENU** aan en daarna **FUNCTION**.
- Afhankelijk van de disc en het punt waar de disc is gestopt, kan het pictogram  worden weergegeven om aan te geven dat afspelen nog niet mogelijk is. 

### Beeld voor beeld afspelen

U kunt met deze functie een disc beeld voor beeld laten afspelen.

#### • Raak II► aan tijdens het afspelen.

Telkens als u II► aanraakt, gaat u een beeld vooruit.

- Raak ►/II aan om terug te keren naar de normale weergave.

#### Opmerkingen

- Afhankelijk van de disc en het punt waar de disc is gestopt, kan het pictogram  worden weergegeven om aan te geven dat beeld voor beeld afspelen niet mogelijk is.
- Bij sommige discs worden beelden onduidelijk bij het beeld voor beeld afspelen. 

### In slowmotion afspelen

Hiermee kunt u de afspeelsnelheid vertragen.

#### 1 Blijf II► aanraken totdat ►► tijdens het afspelen wordt weergegeven.

Het pictogram ►► wordt weergegeven, het afspelen in slowmotion begint.

- Raak ►/II aan om terug te keren naar de normale weergave.

#### 2 Druk op ◀II of II► om de afspeelsnelheid tijdens de slowmotion af te stellen.

Telkens als u op ◀II of II► drukt, verandert de snelheid in vier stappen als volgt:

1/16—1/8—1/4—1/2

#### Opmerkingen

- U hoort geen geluid tijdens het afspelen in slowmotion.
- Afhankelijk van de disc en het punt waar de disc is gestopt, kan het pictogram  worden weergegeven om aan te geven dat afspelen in slowmotion nog niet mogelijk is.

- Bij sommige discs worden beelden onduidelijk bij het afspelen in slowmotion.
- Slowmotion is niet mogelijk bij achteruit spoelen. 

## Bepaalde scène zoeken, afspelen op een bepaald tijdstip

U kunt de zoekfunctie gebruiken om een bepaalde scène te zoeken door een bepaald fragment te specificeren. Met de tijdzoekfunctie kunt u aangeven op welk tijdstip een disc moet beginnen.

- Tijdens PBC-weergave van Video-CD's kan deze functie niet worden gebruikt.
- Tijdzoeken is niet mogelijk als de disc is onderbroken.

### 1 Raak SEARCH aan en daarna TRACK (fragment) of TIME (tijd).

### 2 Raak 0—9 aan om het gewenste nummer in te voeren.

#### Op fragmenten

- Raak **3** aan om 3 te selecteren.
- Raak **1** en **0** aan om 10 te selecteren.
- Raak **2** en **3** aan om 23 te selecteren.

#### Op tijd (tijdzoeken)

- Raak **2**, **1**, **4** en **3** aan om 21 minuten en 43 seconden te selecteren.
- Als u 1 uur en 11 minuten wilt selecteren, moet u de tijd omzetten in 71 minuten en 00 seconden: raak **7**, **1**, **0** en **0** aan.
  - Raak **C** aan om de ingevoerde cijfers te annuleren.
  - U kunt het gewenste cijfer ook invoeren door de joystick en **0-9** te gebruiken.

### 3 Raak ENTER terwijl het invoercijfer wordt weergegeven.

De disc begint te spelen bij de geselecteerde scène.



#### Opmerking

U kunt ook dezelfde handelingen uitvoeren met behulp van **SEARCH**. Raak om **SEARCH** weer te geven **A.MENU** aan en daarna **FUNCTION**.

## Fragment specificeren

U kunt de functie direct zoeken gebruiken om een scène op fragment te zoeken.

- Deze functie werkt alleen via de afstandsbediening. Zet de afstandsbediening op **DVD** om deze functie te gebruiken. (Raadpleeg bladzijde 16.)
- Tijdens PBC-weergave van Video-CD's kan deze functie niet worden gebruikt.

### • Druk op 0–10 naar gelang het gewenste fragmentnummer als de disc is gestopt.

Het fragmentnummer wordt acht seconden lang weergegeven en de disc begint bij het geselecteerde fragment.

- Druk op **3** om 3 te selecteren.
- Druk op **10** en **0** om 10 te selecteren.
- Druk op **10** en **10** en **3** om 23 te selecteren.



#### Opmerking

Bij sommige discs kan het pictogram  worden weergegeven en is deze functie niet mogelijk. 

## Audio-uitgangssignaal selecteren

U kunt tussen stereo en mono kiezen bij het audio-uitgangssignaal.

- **Druk op AUDIO tijdens het afspelen.**

Druk herhaaldelijk op **AUDIO** om tussen de volgende uitgangen over te schakelen:

**L+R** (kanalen links en rechts)—**L** (kanaal links)

—**R** (kanaal rechts)



### Opmerking

U kunt ook dezelfde handelingen uitvoeren met behulp van **L/R SELECT**. Raak om **L/R SELECT** weer te geven **A.MENU** en **FUNCTION** aan en daarna **NEXT**. ▣

## Naar een CD luisteren

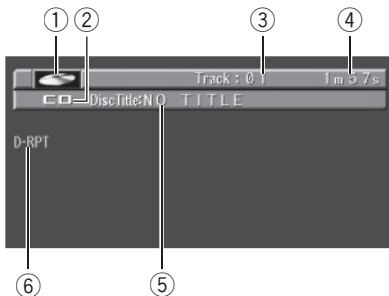

Dit zijn de basisstappen voor het afspelen van een CD op uw DVD-speler. Vanaf de volgende bladzijde wordt de meer geavanceerde bediening van de CD uitgelegd.

### ① Bronpictogram

Deze toont welke signaalbron is geselecteerd.

### ② CD-indicator

Deze toont dat er een CD wordt afgespeeld.

### ③ Fragmentnummerindicator

Deze geeft aan welk fragment er op het moment afgespeeld wordt.

### ④ Weergavetijdindicator

Deze geeft verstrekte speeltijd van het spelende fragment aan.

### ⑤ Discitelindicator

Deze toont de titel van de spelende disc.

### ⑥ Herhalingsindicator

Deze toont het geselecteerde bereik voor herhaalde weergave.

## 1 Raak het bronpictogram aan en raak daarna DVD aan om de DVD-speler te selecteren.

- Als het bronpictogram niet wordt weergegeven, kunt u het weergeven door het scherm aan te raken.
- Als er geen disc in het toestel zit, kunt u niet **DVD** (DVD-speler) selecteren. Doe een disc in het toestel. (Raadpleeg bladzijde 19.)

## 2 Raak het scherm aan om de toetsen voor het aanraakpaneel weer te geven.

## 3 Raak ◀◀ of ▶▶ aan om naar het vorige of volgende fragment te gaan.

Als u ▶▶ aanraakt, gaat u naar het begin van het volgende fragment. Als u ◀◀ een keer aanraakt, gaat u naar het begin van het huidige fragment. Als u de toets opnieuw aanraakt, gaat u naar het vorige fragment.

De fragmentnummers worden acht seconden weergegeven.

- U kunt ook naar het vorige of volgende fragment gaan door de joystick naar links of rechts te bewegen.

## 4 Raak → aan om ◀◀ en ▶▶ weer te geven.

Raak → aan totdat ◀◀ en ▶▶ op het display verschijnen.

## 5 Blijf ◀◀ of ▶▶ aanraken om snel terug of vooruit te gaan.

- U kunt ook snel vooruit of achteruit zoeken door de joystick naar links of rechts te houden.



### Opmerkingen

- Als u discs met MP3-bestanden en audiogegevens (CD-DA) zoals CD-EXTRA en MIXED-MODE-CD's afspeelt, kunnen beide types alleen afspelen door tussen MP3 en CD-DA over te schakelen door middel van **DA-MP3** of door op **BAND/ESC** te drukken.

## CD's afspelen

- Als u de toetsen van het aanraakpaneel langer dan 30 seconden niet gebruikt, worden de toetsen automatisch verborgen. 

### Afspelen stoppen

- Raak  aan.

- Als u het afspelen van een CD stopt door  aan te raken, wordt de locatie op de CD opgeslagen, zodat het afspelen vanaf dat punt weer begint.
- Als u weer verder wilt met het afspelen van de disc, raakt u  aan. 

## Inleiding tot bediening van de geavanceerde CD-functies

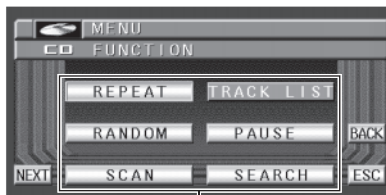

### ① Functiedisplay

Deze toont de functienamen.

- Raak **A.MENU** aan en daarna **FUNCTION** om de functienamen weer te geven.

De functienamen worden weergegeven en de functienamen die u kunt selecteren zijn gemarkeerd.

- Als **A.MENU** niet wordt weergegeven, kunt u het weergeven door het scherm aan te raken.
- U kunt **MENU** ook weergeven door met de joystick te klikken.
- Raak **NEXT** aan om naar de volgende groep functienamen te gaan.
- Raak **PREV** aan om naar de vorige groep functienamen te gaan.
- Raak **BACK** aan om terug te keren naar het vorige display.
- Raak **ESC** aan om terug te keren naar het weergavedisplay.



### Opmerking

Als u niet binnen ongeveer 30 seconden een functiehandeling uitvoert, zal er automatisch worden teruggekeerd naar het weergavedisplay. 

## Herhaalde weergave

Met herhaalde weergave kunt hetzelfde fragment laten herhalen.

- 1 Raak **A.MENU** en **FUNCTION** aan en daarna **REPEAT**.
- 2 Raak een van de volgende toetsen op het aanraakpaneel aan om het herhaalbe-reik te selecteren.
  - **TRACK** – Alleen het spelende fragment wordt herhaald
  - **DISC** – De spelende disc wordt herhaald

### Opmerkingen

- Als u een fragment op gaat zoeken of snel vooruit/terug spoelt, zal de herhaalde weergave automatisch worden geannuleerd.
- Als u discs met MP3-bestanden en audiogegevens (CD-DA) afspeelt, valt de herhaling binnen het bereik van het huidige gegevenstype, zelfs als **DISC** is geselecteerd. 

## Fragmenten in willekeurige volgorde afspelen

Met willekeurige weergave kunt u de fragmenten op de CD in willekeurige volgorde laten afspelen.

- 1 Raak **A.MENU** en **FUNCTION** aan en daarna **RANDOM**.
- 2 Raak **▲** aan om de willekeurige weergave in te schakelen. De fragmenten worden in willekeurige volgorde afgespeeld.
  - Raak **▼** aan als u de willekeurige weergave wilt uitschakelen. 

## Fragmenten op een CD scannen

Met de scanweergave kunt u de eerste 10 seconden van elk fragment op de CD van tevoren afluisteren.

- 1 Raak **A.MENU** en **FUNCTION** aan en daarna **SCAN**.
- 2 Raak **▲** aan om de scanweergave in te schakelen. De eerste 10 seconden van elk fragment worden afgespeeld.

- 3 Als u het gewenste fragment heeft gevonden, raakt u **▼** aan om scanweergave uit te schakelen.

### Opmerking

Wanneer het scannen van de CD is afgelopen, zal de normale weergave van de fragmenten opnieuw beginnen. 

## Het afspelen van een CD onderbreken

Met Pauze kunt u de disc tijdelijk stoppen.

- Raak **▶/II** aan tijdens het afspelen. Het pictogram **II** wordt vier seconden lang weergegeven en het afspelen wordt onderbroken.
  - Als u de disc verder wilt laten gaan op het punt waarop u gestopt bent, raakt u **▶/II** opnieuw aan.

### Opmerking

U kunt de pauzefunctie ook in- of uitschakelen met **PAUSE**. Raak om **PAUSE** weer te geven **A.MENU** aan en daarna **FUNCTION**. 



## CD's afspelen

### Gewenst fragment zoeken

U kunt de zoekfunctie gebruiken om een bepaald fragment te zoeken.

#### 1 Raak SEARCH en daarna TRACK aan.

#### 2 Raak 0—9 aan om het gewenste nummer in te voeren.

- Raak **3** aan om 3 te selecteren.
- Raak **1** en **0** aan om 10 te selecteren.
- Raak **2** en **3** aan om 23 te selecteren.
- Raak **C** aan om de ingevoerde cijfers te annuleren.
- U kunt het gewenste cijfer ook invoeren door de joystick en **0-9** te gebruiken.

#### 3 Raak ENTER terwijl het invoercijfer wordt weergegeven.

De disc begint te spelen bij het geselecteerde fragment.



#### Opmerking

U kunt ook dezelfde handelingen uitvoeren met behulp van **SEARCH**. Raak om **SEARCH** weer te geven **A.MENU** aan en daarna **FUNCTION**. 

### Disctitels invoeren

U kunt CD-titels invoeren en de titel weergeven. Als u een CD in de speler steekt waarvoor al een titel is ingevoerd, verschijnt de titel van die CD op het display.

Met disctitel kunt u disctitels van maximaal 10 letters lang maken en er kunnen maximaal 48 disctitels in dit toestel worden opgeslagen.

- Als u een CD TEXT-disc afspeelt, kunt u **TITLE EDIT** niet inschakelen. De disctitel is al opgenomen op een CD TEXT-CD-disc.
- Als er geen titel is ingevoerd voor de spelende disc, zal **NO TITLE** op het display verschijnen.

#### 1 Speel een CD af waarvan u de titel wilt invoeren.

#### 2 Raak A.MENU en FUNCTION aan en daarna NEXT.

#### 3 Raak TITLE EDIT aan.

#### 4 Raak ABC aan en selecteer het gewenste tekentype.

Raak herhaaldelijk **ABC** aan om te schakelen tussen de volgende tekentypen:

Alfabet (hoofdletters), cijfers en symbolen—Alfabet (kleine letters)—Europese letters, zoals letters met accenten (bijv. **á, à, ä, ç**)

- U kunt de cijfers en symbolen invoeren door **123** aan te raken.

#### 5 Raak ▲ of ▼ aan en selecteer een letter van het alfabet.

Telkens als u **▲** aanraakt, verschijnt er een letter van het alfabet in **A B C ... X Y Z**, nummers en symbolen in **1 2 3 ... } }** volgorde. Telkens als u **▼** aanraakt, verschijnt er een letter in de omgekeerde volgorde, bijvoorbeeld **Z Y X ... C B A** volgorde.



#### 6 Raak ► aan om de cursor naar de volgende tekenpositie te verplaatsen.

Als de gewenste letter op het display verschijnt, moet u **►** aanraken om de cursor naar de volgende positie te verplaatsen en daarna kunt de volgende letter selecteren. Raak **◀** aan om terug te gaan in het display.

#### 7 Raak OK aan om de ingevoerde titel in het geheugen op te slaan.

## 8 Raak ESC aan om terug te keren naar het weergavedisplay.



### Opmerkingen

- De titels blijven in het geheugen, zelfs als de disc uit het toestel is verwijderd. Ze worden opgeroepen als de disc weer in het toestel wordt gestoken.
- Nadat gegevens voor 48 discs in het geheugen zijn opgeslagen, zullen gegevens voor een nieuwe disc de gegevens van de oudste overschrijven.

## CD TEXT-functies gebruiken

Bij sommige discs wordt bepaalde gecodeerde informatie tijdens de productie op de disc gebrand. Deze discs kunnen informatie zoals de disc-titel, fragmenttitel, artiestnaam en speeltijd bevatten. Dit zijn CD TEXT-discs. Alleen deze speciaal gecodeerde CD TEXT-discs werken met de onderstaande functies.

### Titels op CD TEXT-discs weergeven

#### ● Raak DISP aan.

Raak herhaaldelijk **DISP** aan om te schakelen tussen de volgende instellingen:

**DiscTitle** (disctitel)—**DiscArtist** (artiestnaam disc)—**TrackTitle** (fragmenttitel)—**T.Artist** (artiestnaam fragment)

- Als bepaalde gegevens niet op de CD TEXT-disc zijn opgenomen, zal **NO XXXX** op het display verschijnen (bijv. **NO ARTIST**).

### Titels over het display laten schuiven

Dit toestel kan alleen de eerste 19 letters van **DiscTitle**, **DiscArtist**, **TrackTitle** en **T.Artist** weergeven. Als de opgenomen informatie lan-

ger is dan 19 letters, kunt u de tekst naar links schuiven zodat u de rest van de titel kunt zien.

#### ● Houd uw vinger op DISP totdat de titel naar links begint te schuiven.

De rest van de titel zal op het display verschijnen.

## Fragmenten uit de fragmenttitellijst selecteren

Met de fragmenttitellijst ziet u de lijst met fragmenttitels op een CD TEXT-disc en kunt u een van deze titels selecteren voor afspelen.

#### 1 Raak A.MENU en FUNCTION aan en daarna TRACK LIST.

#### 2 Raak PREV of NEXT aan om tussen de lijsten met titels te schakelen.

#### 3 Raak uw favoriete fragmenttitel aan. Uw keuze zal beginnen te spelen.

## MP3 afspelen

### Naar MP3 luisteren

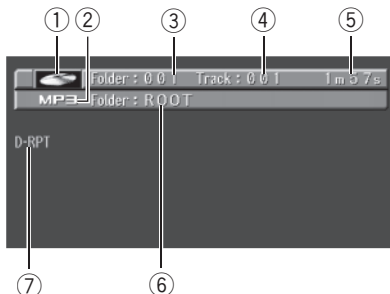

Dit zijn de basisstappen voor het afspelen van een MP3 op uw DVD-speler. Vanaf bladzijde 53 wordt de meer geavanceerde bediening voor MP3 uitgelegd.

#### ① Bronpictogram

Deze toont welke signaalbron is geselecteerd.

#### ② MP3-indicator

Deze geeft aan dat er een MP3-bestand wordt afgespeeld.

#### ③ Mapnummerindicator

Deze geeft aan welk mapnummer op het moment afgespeeld wordt.

#### ④ Fragmentnummerindicator

Deze geeft aan welk fragment (bestand) er op het moment afgespeeld wordt.

#### ⑤ Weergavetijdindicator

Deze geeft de verstreken weergavetijd van het spelende fragment (bestand) aan.

#### ⑥ Mapnaamindicator

Deze geeft aan welke mapnaam op het moment afgespeeld wordt.

#### ⑦ Herhalingsindicator

Deze toont het geselecteerde bereik voor herhaalde weergave.

### 1 Raak het bronpictogram aan en raak daarna DVD aan om de DVD-speler te selecteren.

- Als het bronpictogram niet wordt weergegeven, kunt u het weergeven door het scherm aan te raken.
- Als er geen disc in het toestel zit, kunt u niet DVD (DVD-speler) selecteren. Doe een disc in het toestel. (Raadpleeg bladzijde 19.)

### 2 Raak het scherm aan om de toetsen voor het aanraakpaneel weer te geven.

### 3 Raak ◀◀ of ▶▶ aan om naar het vorige of volgende fragment te gaan.

Als u ▶▶ aanraakt, gaat u naar het begin van het volgende fragment. Als u ◀◀ een keer aanraakt, gaat u naar het begin van het huidige fragment. Als u de toets opnieuw aanraakt, gaat u naar het vorige fragment.

De fragmentnummers worden acht seconden weergegeven.

- U kunt ook naar het vorige of volgende fragment gaan door de joystick naar links of rechts te bewegen.

### 4 Raak → aan om ▲, ▼, ◀◀ en ▶▶ weer te geven.

Raak → aan totdat ▲, ▼, ◀◀ en ▶▶ op het display verschijnt.

### 5 Blijf ◀◀ of ▶▶ aanraken om snel terug of vooruit te gaan.

- U kunt ook snel vooruit of achteruit zoeken door de joystick naar links of rechts te houden.
- Bij snel vooruit of achteruit hoort u geen geluid.
- Dit is snel vooruit en achteruit alleen voor het bestand dat wordt afgespeeld. Deze handeling wordt geannuleerd als het vorige of volgende bestand wordt bereikt.

## 6 Raak ▲ of ▼ aan en selecteer een map.

- U kunt een map ook selecteren door de joystick omhoog en omlaag te bewegen.
- Als u terug wilt naar map 01 (ROOT), houdt u **BAND/ESC** ingedrukt. Als map 01 (ROOT) geen bestanden bevat, begint het afspelen bij map 02.
- U kunt een map niet selecteren als er geen MP3-bestand in staat.



### Opmerkingen

- Als u discs met MP3-bestanden en audiogegevens (CD-DA) zoals CD-EXTRA en MIXED-MODE-CD's afspeelt, kunnen beide types alleen afspelen door tussen MP3 en CD-DA over te schakelen door middel van **DA-MP3** of door op **BAND/ESC** te drukken.
- Als u bent overgeschakeld van MP3-bestanden naar audiogegevens-CD's (CD-DA), begint de disc bij het eerste fragment te spelen.
- Deze DVD-speler kan een MP3-bestand op CD-ROM afspelen. (Raadpleeg bladzijde 109 voor bestanden die kunnen worden weergegeven.)
- Soms is er een vertraging tussen het beginnen van het afspelen en de geluidswaergave. Dit kan met name gebeuren als u multisessies en meerdere mappen wilt afspelen. Bij het inlezen verschijnt **FORMAT READ**.
- Het afspelen wordt uitgevoerd op bestandsnummer. Als mappen geen bestanden bevatten, worden ze overgeslagen. (Als map 01 (ROOT) geen bestanden bevat, begint het afspelen bij map 02.)
- Als u bestanden die als VBR-bestanden (variabele bitsnelheid) zijn opgenomen afspeelt, wordt de afspeeltijd niet juist weergegeven als snel vooruit of achteruit wordt gebruikt.
- Als u de toetsen van het aanraakpaneel langer dan 30 seconden niet gebruikt, worden de toetsen automatisch verborgen.

## Afspelen stoppen

### ● Raak ■ aan.

- Als u het afspelen van een MP3 stopt door ■ aan te raken, wordt de locatie op de disc opgeslagen, zodat het afspelen vanaf dat punt weer begint.
- Als u weer verder wilt met het afspelen van de disc, raakt u ►/|| aan.

## MP3 afspelen

### Inleiding tot bediening van de geavanceerde MP3-functies

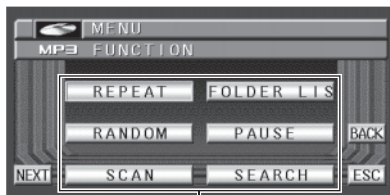

#### ① Functiedisplay

Deze toont de functienamen.

#### ● Raak A.MENU aan en daarna FUNCTION om de functienamen weer te geven.

De functienamen worden weergegeven en de functienamen die u kunt selecteren zijn gemarkeerd.

- Als **A.MENU** niet wordt weergegeven, kunt u het weergeven door het scherm aan te raken.
- U kunt **MENU** ook weergeven door met de joystick te klikken.
- Raak **NEXT** aan om naar de volgende groep functienamen te gaan.
- Raak **PREV** aan om naar de vorige groep functienamen te gaan.
- Raak **BACK** aan om terug te keren naar het vorige display.
- Raak **ESC** aan om terug te keren naar het weergavedisplay.

#### Opmerking

Als u niet binnen ongeveer 30 seconden een functiehandeling uitvoert, zal er automatisch worden teruggekeerd naar het weergavedisplay. 

### Herhaalde weergave

Bij het afspelen van MP3 zijn er drie bereiken voor herhaalde weergave: **FOLDER** (herhaling map), **TRACK** (herhaling fragment) en **DISC** (herhaling alle fragmenten).

#### 1 Raak A.MENU en FUNCTION aan en daarna REPEAT.

#### 2 Raak een van de volgende toetsen op het aanraakpaneel aan om het herhaalbereik te selecteren.

- **FOLDER** – Herhaal de huidige map
- **TRACK** – Alleen het spelende fragment wordt herhaald
- **DISC** – Herhaal alle fragmenten

#### Opmerkingen

- Als u tijdens de herhaalde weergave een andere map kiest, wordt het bereik voor de herhaalde weergave gewijzigd in **DISC**.
- Als u een fragment zoekt of snel vooruit/terug spoelt tijdens **TRACK**, wordt het bereik voor de herhaalde weergave gewijzigd in **FOLDER**.
- Als **FOLDER** is geselecteerd, kunt u geen submap van die map afspelen.
- Als u discs met MP3-bestanden en audiogegevens (CD-DA) afspeelt, valt de herhaling binnen het bereik van het huidige gegevenstype, zelfs als **DISC** is geselecteerd. 

### Fragmenten in willekeurige volgorde afspelen

Met willekeurige weergave kunt u de fragmenten binnen de bereiken voor de herhaalde weergave **FOLDER** en **DISC** in willekeurige volgorde laten afspelen.

**1 Selecteer het herhaalbereik.**

Raadpleeg *Herhaalde weergave* op de vorige bladzijde.

**2 Raak A.MENU en FUNCTION aan en daarna RANDOM.****3 Raak ▲ aan om de willekeurige weergave in te schakelen.**

Fragmenten worden in willekeurige volgorde afgespeeld binnen de hiervoor geselecteerde bereiken **FOLDER** of **DISC**.

- Raak ▼ aan als u de willekeurige weergave wilt uitschakelen. 

**Mappen en fragmenten scannen**

Als u **FOLDER** gebruikt, wordt het begin van elk fragment van de geselecteerde map ongeveer 10 seconden afgespeeld. Als u **DISC** gebruikt, wordt het begin van elk eerste fragment van elke map ongeveer 10 seconden afgespeeld.

**1 Selecteer het herhaalbereik.**

Raadpleeg *Herhaalde weergave* op de vorige bladzijde.

**2 Raak A.MENU en FUNCTION aan en daarna SCAN.****3 Raak ▲ aan om de scanweergave in te schakelen.**

De eerste 10 seconden van elk fragment van de huidige map (of het eerste fragment van elke map) worden afgespeeld.

**4 Als u het gewenste fragment (of map) heeft gevonden, raakt u ▼ aan om de scanweergave uit te schakelen.****Opmerking**

Wanneer het scannen van het fragment of de map is afgelopen, zal de normale weergave van de fragmenten opnieuw beginnen. 

**Het afspelen van MP3 onderbreken**

Met Pauze kunt u de disc tijdelijk stoppen.

**● Raak ►/II aan tijdens het afspelen.**

Het pictogram **II** wordt vier seconden lang weergegeven en het afspelen wordt onderbroken.

- Als u de disc verder wilt laten gaan op het punt waarop u gestopt bent, raakt u ►/II opnieuw aan.

**Opmerking**

U kunt de pauzefunctie ook in- of uitschakelen met **PAUSE**. Raak om **PAUSE** weer te geven **A.MENU** aan en daarna **FUNCTION**. 

**Fragment in de huidige map zoeken**

U kunt de zoekfunctie gebruiken om een bepaald fragment te zoeken.

- U kunt niet op fragment zoeken als de disc is gestopt.

**1 Raak SEARCH en daarna TRACK aan.****2 Raak 0—9 aan om het gewenste nummer in te voeren.**

- Raak **3** aan om 3 te selecteren.
- Raak **1** en **0** aan om 10 te selecteren.
- Raak **2** en **3** aan om 23 te selecteren.

## MP3 afspelen

- Raak **C** aan om de ingevoerde cijfers te annuleren.
- U kunt het gewenste cijfer ook invoeren door de joystick en **0-9** te gebruiken.

### 3 Raak ENTER terwijl het invoercijfer wordt weergegeven.

De disc begint te spelen bij het geselecteerde fragment.



#### Opmerking

U kunt ook dezelfde handelingen uitvoeren met behulp van **SEARCH**. Raak om **SEARCH** weer te geven **A.MENU** aan en daarna **FUNCTION**.

## Tekstinformatie op een MP3-CD weergeven

Tekstinformatie die op een MP3-disc is opgenomen, kan worden weergegeven.

### ● Raak DISP aan.

Raak herhaaldelijk **DISP** aan om te schakelen tussen de volgende instellingen:

**Folder** (mapnaam)—**File** (bestandsnaam)  
—**TrackTitle** (fragmenttitel)—**Artist** (artiestnaam)—**Album** (albumtitel)—**Comment** (opmerking)—**BitRate** (bitsnelheid)

- Als u bestanden afspeelt die zijn opgenomen als VBR (variabele bitsnelheid), wordt de waarde van de bitsnelheid niet weergegeven, ook niet als u overschakelt naar bitsnelheid. (**VBR** wordt weergegeven.)
- Als bepaalde gegevens niet op een MP3-disc zijn opgenomen, zal **NO XXXX** op het display verschijnen (bijv. **NO NAME**).

## Door tekstinformatie op het display bladeren

Dit toestel kan alleen de eerste 19 letters van **Folder**, **File**, **TrackTitle**, **Artist**, **Album** en **Comment** weergeven. Als de opgenomen informatie langer is dan 19 letters, kunt u de tekst naar links schuiven zodat u de rest van de tekstinformatie kunt zien.

### ● Houd uw vinger op DISP totdat de tekstinformatie naar links begint te schuiven.

De rest van de tekstinformatie zal op het display verschijnen.

## Mappen uit de mapnaamlijst selecteren

Met de mapnaamlijst ziet u de lijst met mapnamen op een MP3-disc en kunt u een van deze namen selecteren voor afspelen.

### 1 Raak A.MENU en FUNCTION aan en daarna FOLDER LIS.

### 2 Raak PREV of NEXT aan om tussen de lijsten met namen te schakelen.

### 3 Raak uw favoriete mapnaam aan.

Uw keuze zal beginnen te spelen.

## Naar een CD luisteren

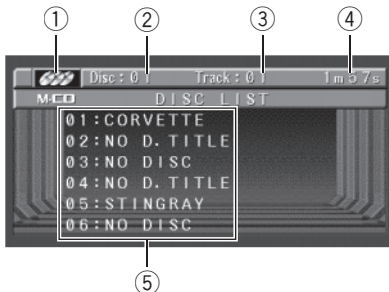

U kunt via dit toestel een los verkrijgbare Multi-CD-speler bedienen.

Dit zijn de basisstappen voor het afspelen van een CD met uw multi-CD-speler. Vanaf de volgende bladzijde wordt de meer geavanceerde bediening van de CD-speler uitgelegd.

### ① Bronpictogram

Deze toont welke signaalbron is geselecteerd.

### ② Discnummerindicator

Deze geeft aan welke disc er op het moment afgespeeld wordt.

### ③ Fragmentnummerindicator

Deze geeft aan welk fragment er op het moment afgespeeld wordt.

### ④ Weergavetijdindicator

Deze geeft verstreken speeltijd van het spelende fragment aan.

### ⑤ Disclijstweergave

Deze toont de disctitellijst.

### 1 Raak het bronpictogram aan en raak daarna M-CD aan om de multi-CD-speler te selecteren.

- Als het bronpictogram niet wordt weergegeven, kunt u het weergeven door het scherm aan te raken.

### 2 Raak het scherm aan om de toetsen voor het aanraakpaneel weer te geven.

### 3 Raak een van de 01—06 aan om de disc waarnaar u wilt luisteren te selecteren.

Als u een disc die op 7 tot en met 12 staat wilt selecteren, kunt u **PREV** of **NEXT** aanraken om **07—12** weer te geven.

- Als **01—06** en **07—12** niet worden weergegeven, kunt u ze weergeven door **DISP** aan te raken.
- U kunt ook de reeks discs een voor een aflopen met **▲/▼**.

### 4 Raak ◀ of ▶ aan om naar het vorige of volgende fragment te gaan.

Als u **▶** aanraakt, gaat u naar het begin van het volgende fragment. Als u **◀** een keer aanraakt, gaat u naar het begin van het huidige fragment. Als u de toets opnieuw aanraakt, gaat u naar het vorige fragment.

- U kunt ook naar het vorige of volgende fragment gaan door de joystick naar links of rechts te bewegen.

### 5 Blijf ◀ of ▶ aanraken om snel terug of vooruit te gaan.

- U kunt ook snel vooruit of achteruit zoeken door de joystick naar links of rechts te houden.



### Opmerkingen

- Wanneer de Multi-CD-speler klaar is met zijn voorbereidingen, zal **READY** op het display verschijnen.
- Als de multi-CD-speler niet naar behoren functioneert, is het mogelijk dat er een foutmelding, bijvoorbeeld **ERROR-11**, op het dis-



## Multi-CD-speler

play verschijnt. Zie de handleiding van de multi-CD-speler.

- Als er geen discs in het magazijn van de multi-CD-speler zitten, zal **NO DISC** op het display verschijnen.
- Als u de toetsen van het aanraakpaneel langer dan 30 seconden niet gebruikt, worden de toetsen automatisch verborgen.

## Multi-CD-speler met 50 discs

Alleen de in deze handleiding beschreven functies worden ondersteund bij gebruik van multi-CDspelers voor 50 discs.

## Inleiding voor geavanceerde bediening van de multi-CD-speler

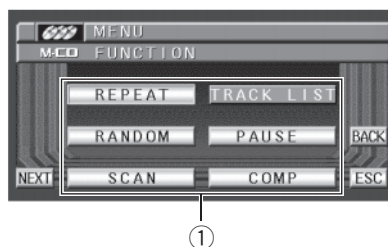

### ① Functiedisplay

Deze toont de functienamen.

### ● Raak **A.MENU** aan en daarna **FUNCTION** om de functienamen weer te geven.

De functienamen worden weergegeven en de functienamen die u kunt selecteren zijn gemarkeerd.

- Als **A.MENU** niet wordt weergegeven, kunt u het weergeven door het scherm aan te raken.
- U kunt **MENU** ook weergeven door met de joystick te klikken.
- Raak **NEXT** aan om naar de volgende groep functienamen te gaan.
- Raak **PREV** aan om naar de vorige groep functienamen te gaan.
- Raak **BACK** aan om terug te keren naar het vorige display.
- Raak **ESC** aan om terug te keren naar het weergavedisplay.

### **Opmerking**

Als u niet binnen ongeveer 30 seconden een functiehandeling uitvoert, zal er automatisch worden teruggekeerd naar het weergavedisplay.

## Herhaalde weergave

Er zijn drie bereiken voor herhaald afspelen voor de multi-CD-speler: **M-CD** (herhaling multi-CD-speler), **TRACK** (herhaling fragment) en **DISC** (herhaling disc).

### 1 Raak A.MENU en FUNCTION aan en daarna REPEAT.

### 2 Raak ◀▶ aan om het gewenste herhaalbereik te selecteren.

Raak ◀▶ aan totdat het gewenste herhaalbereik op het display verschijnt.

- **M-CD** – Alle discs in de multi-CD-speler worden herhaald
- **TRACK** – Alleen het spelende fragment wordt herhaald
- **DISC** – De spelende disc wordt herhaald
- U kunt ook het herhaalbereik selecteren door de joystick naar links of rechts te bewegen.



#### Opmerkingen

- Als u tijdens de herhaalde weergave een andere disc selecteert, wordt het bereik voor de herhaalde weergave gewijzigd in **M-CD**.
- Als u een fragment zoekt of snel vooruit/terug spoelt tijdens **TRACK**, wordt het bereik voor de herhaalde weergave gewijzigd in **DISC**. ◻

## Fragmenten in willekeurige volgorde afspelen

Met willekeurige weergave kunt u de fragmenten binnen de bereiken voor de herhaalde weergave **M-CD** en **DISC** in willekeurige volgorde laten afspelen.

### 1 Selecteer het herhaalbereik.

Raadpleeg *Herhaalde weergave* op deze bladzijde.

### 2 Raak A.MENU en FUNCTION aan en daarna RANDOM.

### 3 Raak ▲ aan om de willekeurige weergave in te schakelen.

Fragmenten worden in willekeurige volgorde afgespeeld binnen de hiervoor geselecteerde bereiken **M-CD** of **DISC**.

- Raak ▼ aan als u de willekeurige weergave wilt uitschakelen. ◻

## CD's en fragmenten scannen

Als u **DISC** gebruikt, wordt het begin van elk fragment van de geselecteerde disc ongeveer 10 seconden afgespeeld. Als u **M-CD** gebruikt, wordt het begin van elk eerste fragment van elke disc ongeveer 10 seconden weergegeven.

### 1 Selecteer het herhaalbereik.

Raadpleeg *Herhaalde weergave* op deze bladzijde.

### 2 Raak A.MENU en FUNCTION aan en daarna SCAN.

### 3 Raak ▲ aan om de scanweergave in te schakelen.

De eerste 10 seconden van elk fragment van de huidige disc (of het eerste fragment van elke disc) worden afgespeeld.

### 4 Als u het gewenste fragment (of de gewenste disc) heeft gevonden, raakt u ▼ aan om de scanweergave uit te schakelen.



#### Opmerking

Wanneer het scannen van de fragmenten of de discs is afgelopen, zullen de fragmenten opnieuw normaal worden afgespeeld. ◻

## Multi-CD-speler

### Het afspelen van een CD onderbreken

Met Pauze kunt u de disc tijdelijk stoppen.

**1 Raak A.MENU en FUNCTION aan en daarna PAUSE.**

**2 Raak ▲ aan om Pauze in te schakelen.**

Het afspelen van het huidige fragment wordt onderbroken.

- Raak ▼ aan als u Pauze wilt uitschakelen. 

### ITS-afspeellijsten gebruiken

Met ITS (Instant Track Selection) kunt u een speellijst maken van al uw favoriete fragmenten in het magazijn van de multi-CD-speler. Als u uw favoriete fragmenten aan de speellijst heeft toegevoegd, kunt u ITS-weergave inschakelen en die fragmenten laten afspelen.

### Speellijst met ITS-programmering maken

U kunt ITS gebruiken om maximaal 99 fragmenten per disc in te voeren en af te spelen tot maximaal 100 discs (met de disc-titel). (Met multi-CD-spelers die voor de CDX-P1250 en CDX-P650 zijn verkocht, kunnen maximaal 24 fragmenten in de speellijst worden opgeslagen.)

**1 Laat een CD spelen die u wilt programmeren.**

Raak ▲ of ▼ aan en selecteer een CD.

**2 Raak A.MENU en FUNCTION aan en daarna NEXT.**

**3 Raak ITS MEMORY aan.**

**4 Raak ◀ of ▶ aan en selecteer het gewenste fragment.**

**5 Raak ▲ aan om het huidige fragment in de speellijst op te slaan.**

**MEMORY** wordt kort weergegeven en de huidige selectie wordt aan uw speellijst toegevoegd. Het display toont daarna weer het fragmentnummer.



#### Opmerking

Nadat gegevens voor 100 discs in het geheugen zijn opgeslagen, zullen gegevens voor een nieuwe disc de gegevens van de oudste overschrijven.

### ITS-speellijst afspelen

Met ITS kunt u naar de fragmenten luisteren die u in uw ITS-speellijst heeft gezet. Als u ITS-weergave aanzet, beginnen de fragmenten van uw ITS-speellijst in de multi-CD-speler te spelen.

**1 Selecteer het herhaalbereik.**

Raadpleeg *Herhaalde weergave* op de vorige bladzijde.

**2 Raak A.MENU en FUNCTION aan en daarna NEXT.**

**3 Raak ITS PLAY aan.**

**4 Raak ▲ aan om de ITS-weergave in te schakelen.**

Het afspelen begint met de fragmenten van uw speellijst binnen de eerder geselecteerde bereiken **M-CD** of **DISC**.

- Als er geen fragmenten in het huidige bereik voor ITS-weergave zijn geprogrammeerd, verschijnt **ITS EMPTY**.
- Raak ▼ aan als u de ITS-weergave wilt uitschakelen.

## Fragment van de ITS-speellijst verwijderen

Als u een fragment uit de ITS-speellijst wilt verwijderen, is dit alleen mogelijk als ITS-afspelen is ingeschakeld.

Als ITS-afspelen al is ingeschakeld, kunt u naar stap 2.

### 1 Laat een CD spelen waarvan u een fragment uit de ITS-speellijst wilt verwijderen en schakel ITS-afspelen in.

Raadpleeg *ITS-speellijst afspelen* op de vorige bladzijde.

### 2 Raak A.MENU en FUNCTION aan en daarna NEXT.

### 3 Raak ITS MEMORY aan.

### 4 Raak ◀ of ▶ aan en selecteer het gewenste fragment.

### 5 Raak ▼ aan om een fragment van de ITS-speellijst te verwijderen.

De huidige selectie wordt uit de ITS-speellijst verwijderd en het volgende fragment van uw ITS-speellijst begint.

- Als er geen fragmenten in de speellijst binnen het huidige bereik vallen, wordt **ITS EMPTY** weergegeven en begint de disc normaal af te spelen.

## CD van de ITS-speellijst verwijderen

Als u alle fragmenten van een CD uit de ITS-speellijst wilt verwijderen, is dit alleen mogelijk als ITS-afspelen is itgeschakeld.

### 1 Laat een CD spelen die u wilt verwijderen.

Raak ▲ of ▼ aan en selecteer een CD.

### 2 Raak A.MENU en FUNCTION aan en daarna NEXT.

### 3 Raak ITS MEMORY aan.

### 4 Raak ▼ aan om alle fragmenten op de huidige CD uit uw ITS-speellijst te verwijderen.

Alle fragmenten op de spelende CD worden uit de speellijst verwijderd en **ALL CLEAR** wordt weergegeven. 

## Functies voor disctitels gebruiken

U kunt CD-titels invoeren en de titel weergeven. U kunt eenvoudig naar een disc zoeken en deze selecteren voor afspelen.

### Disctitels invoeren

Met de disctitelinvoer kunt u CD-titels van maximaal 10 letters lang maken en er kunnen maximaal 100 disctitels (met ITS-speellijst) in de multi-CD-speler worden opgeslagen.

- Als u een CD TEXT-disc op een multi-CD-speler die daarvoor geschikt is wilt afspelen, kunt u niet overschakelen naar **TITLE EDIT**. De disctitel is al opgenomen op een CD TEXT-disc.

### 1 Speel een CD af waarvan u de titel wilt invoeren.

Raak ▲ of ▼ aan en selecteer een CD.

### 2 Raak A.MENU en FUNCTION aan en daarna NEXT.

### 3 Raak TITLE EDIT aan.

## Multi-CD-speler

### 4 Raak ABC aan en selecteer het gewenste tekentype.

Raak herhaaldelijk **ABC** aan om te schakelen tussen de volgende tekentypen: Alfabet (hoofdletters), cijfers en symbolen—Alfabet (kleine letters)—Europese letters, zoals letters met accenten (bijv. **á, à, ä, ç**)

- U kunt de cijfers en symbolen invoeren door **123** aan te raken.

### 5 Raak ▲ of ▼ aan en selecteer een letter van het alfabet.

Telkens als u **▲** aanraakt, verschijnt er een letter van het alfabet in **A B C ... X Y Z**, nummers en symbolen in **1 2 3 ... }** volgorde. Telkens als u **▼** aanraakt, verschijnt er een letter in de omgekeerde volgorde, bijvoorbeeld **Z Y X ... C B A** volgorde.



### 6 Raak ► aan om de cursor naar de volgende tekenpositie te verplaatsen.

Als de gewenste letter op het display verschijnt, moet u **►** aanraken om de cursor naar de volgende positie te verplaatsen en daarna kunt de volgende letter selecteren. Raak **◀** aan om terug te gaan in het display.

### 7 Raak OK aan om de ingevoerde titel in het geheugen op te slaan.

### 8 Raak ESC aan om terug te keren naar het weergavedisplay.

#### Opmerkingen

- De titels blijven in het geheugen, zelfs als de disc uit het magazijn is verwijderd. Ze worden

opgeroepen als de disc weer in het toestel wordt gestoken.

- Nadat gegevens voor 100 discs in het geheugen zijn opgeslagen, zullen gegevens voor een nieuwe disc de gegevens van de oudste overschrijven.

## Disctitels weergeven

U kunt de titel van elke disc waarvoor u een disctitel heeft ingevoerd op het display laten verschijnen.

### ● Raak DISP aan.

Raak herhaaldelijk **DISP** aan om te schakelen tussen de volgende instellingen:

**DISC LIST** (disclijst)—**DiscTitle** (disctitel)

Wanneer u **DiscTitle** kiest, zal de titel van de spelende disc op het display worden getoond.

- Als er geen titel is ingevoerd voor de spelende disc, zal **NO TITLE** op het display verschijnen.

## CD TEXT-functies gebruiken

*U kunt deze functies uitsluitend gebruiken met een voor CD TEXT geschikte multi-CD-speler.*

Bij sommige discs wordt bepaalde gecodeerde informatie tijdens de productie op de disc gebrand. Deze discs kunnen informatie zoals de disctitel, fragmenttitel, artiestnaam en speeltijd bevatten. Dit zijn CD TEXT-discs. Alleen deze speciaal gecodeerde CD TEXT-discs werken met de onderstaande functies.

## Titels op CD TEXT-discs weergeven

### ● Raak DISP aan.

Raak herhaaldelijk **DISP** aan om te schakelen tussen de volgende instellingen:

**DISC LIST** (disclijst)—**DiscTitle** (disc-titel)  
—**DiscArtist** (artiestnaam disc)—**TrackTitle**  
(fragmenttitel)—**T.Artist** (artiestnaam frag-  
ment)

- Als bepaalde gegevens niet op de CD TEXT-disc zijn opgenomen, zal **NO XXXX** op het display verschijnen (bijv. **NO ARTIST**).

## Titels over het display laten schuiven

Dit toestel kan alleen de eerste 19 letters van **DiscTitle**, **DiscArtist**, **TrackTitle** en **T.Artist** weergeven. Als de opgenomen informatie langer is dan 19 letters, kunt u de tekst naar links schuiven zodat u de rest van de titel kunt zien.

### ● Houd uw vinger op DISP totdat de titel naar links begint te schuiven.

De rest van de titel zal op het display verschijnen.

## Fragmenten uit de fragmenttitellijst selecteren

Met de fragmenttitellijst ziet u de lijst met fragmenttitels op een CD TEXT-disc en kunt u een van deze titels selecteren voor afspelen.

**1 Raak A.MENU en FUNCTION aan en daarna TRACK LIST.**

**2 Raak PREV of NEXT aan om tussen de lijsten met titels te schakelen.**

**3 Raak uw favoriete fragmenttitel aan.**

Uw keuze zal beginnen te spelen.

## Compressie en basversterking gebruiken

*U kunt deze functies uitsluitend gebruiken met een daarvoor geschikte multi-CD-speler.*

Met de functies COMP (compressie) en DBE (dynamic bass emphasis) kunt u de geluidskwaliteit van de multi-CD-speler instellen. Deze functies worden in twee stappen afgesteld. De functie COMP balanceert de uitgang van de hardere en zachtere tonen bij hoge volumes uit. DBE versterkt het niveau van de lage tonen zodat het geluid voller klinkt. Luister naar elk van deze effecten terwijl u ze af gaat en gebruik het effect dat de weergave van het fragment of de CD waar u naar luistert optimaliseert.

**1 Raak A.MENU en FUNCTION aan en daarna COMP.**

- Als uw multi-CD-speler niet geschikt is voor de COMP/DBE-functies, zal **NO COMP** op het display verschijnen wanneer u deze functie selecteert.

**2 Raak ◀▶ aan en selecteer de gewenste instelling.**

Raak herhaaldelijk ◀▶ aan om te schakelen tussen de volgende instellingen:

**COMP OFF—COMP 1—COMP 2—  
COMP OFF—DBE 1—DBE 2**

- U kunt de gewenste instelling selecteren door de joystick naar links of rechts te bewegen.

# DAB-tuner

## Naar de DAB luisteren

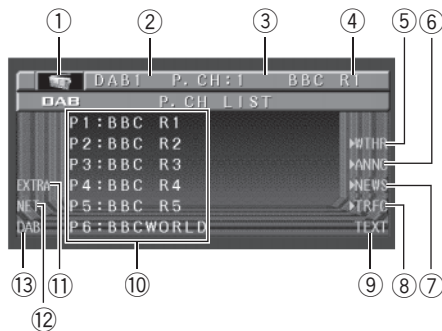

U kunt via dit toestel een los verkrijgbare DAB-tuner (GEX-P700DAB) bedienen.

Raadpleeg voor meer informatie over de bediening de bedieningshandleiding van de DAB-tuner. In dit deel staat informatie over bediening van de DAB met dit toestel, die afwijkt van de informatie in de bedieningshandleiding van de DAB-tuner.

- Dit toestel heeft geen taalfilterfunctie.
- Met dit toestel heeft u drie extra functies: beschikbare servicelijst, beschikbare PTY-zoeken, en opslaan en opvragen van het dynamisch label.

### ① Bronpictogram

Deze toont welke signaalbron is geselecteerd.

### ② Frequentiebandindicator

Deze geeft aan op welke band de DAB-tuner is afgestemd.

### ③ Voorkeuzenummerindicator

Deze geeft aan welke voorkeuzezender is geselecteerd.

### ④ Servicelabelindicator

Deze geeft de service aan waarop de DAB-tuner is afgestemd.

### ⑤ WTHR-indicator

Deze geeft aan of er een weerbericht is ontvangen.

### ⑥ ANNC-indicator

Deze geeft aan of er een bericht is ontvangen.

### ⑦ NEWS-indicator

Deze geeft aan of er een nieuwsbericht is ontvangen.

### ⑧ TRFC-indicator

Deze geeft aan of er een verkeersbericht is ontvangen.

### ⑨ TEXT-indicator

Deze geeft aan dat de huidige ontvangen service een dynamisch label heeft.

### ⑩ Weergave van de voorkeuzelijst

Deze toont de voorkeuzelijst.

### ⑪ EXTRA-indicator

Deze geeft aan dat de huidige ontvangen service een Secondary Service Component heeft.

### ⑫ NET-indicator

Deze geeft aan of de "service opvolgen"-functie aan staat.

### ⑬ DAB-indicator

Deze geeft aan wanneer DAB-ontvangst mogelijk is.

## 1 Raak het bronpictogram aan en raakt daarna DAB aan om de DAB te selecteren.

- Als het bronpictogram niet wordt weergegeven, kunt u het weergeven door het scherm aan te raken.

## 2 Raak het scherm aan om de toetsen voor het aanraakpaneel weer te geven.

### 3 Raak **BAND** aan en selecteer een frequentieband.

Raak **BAND** aan totdat u de gewenste frequentieband op het display ziet verschijnen; **DAB1**, **DAB2** of **DAB3**.

### 4 Raak ◀ of ▶ kort aan om een service te selecteren.

- U kunt ook een service selecteren door de joystick naar links of rechts te bewegen.

### 5 Om een eenheid te selecteren raakt u ◀ of ▶ ongeveer een seconde aan.

- U kunt het zoeken naar een eenheid annuleren door ◀ of ▶ kort aan te raken.
- U kunt ook zoeken naar een eenheid door de joystick naar links of rechts te houden.

#### **Opmerking**

Als u de toetsen van het aanraakpaneel langer dan 30 seconden niet gebruikt, worden de toetsen automatisch verborgen. 

## Inleiding tot bediening van de geavanceerde functie van de DAB-tuner

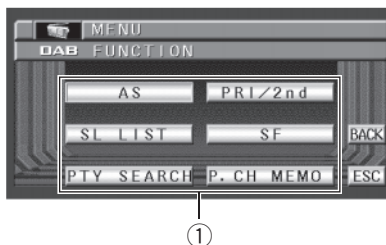

### ① **Func tiedisplay**

Deze toont de functienamen.

### ● **Raak A.MENU aan en daarna FUNCTION om de functienamen weer te geven.**

De functienamen worden weergegeven en de functienamen die u kunt selecteren zijn gemarkeerd.

- Als **A.MENU** niet wordt weergegeven, kunt u het weergeven door het scherm aan te raken.
- U kunt **MENU** ook weergeven door met de joystick te klikken.
- Raak **BACK** aan om terug te keren naar het vorige display.
- Raak **ESC** aan om terug te keren naar het frequentiedisplay.

#### **Opmerking**

Als u niet binnen ongeveer 30 seconden een functiehandeling uitvoert, gaat het display automatisch terug naar de frequentieweergave. 

## DAB-display schakelen

### ● **Raak DISP aan.**

Raak herhaaldelijk **DISP** aan om te schakelen tussen de volgende instellingen:



## DAB-tuner

**P. CH LIST** (ingestelde servicelijst)—**Service.L** (servicelabel)—**Component** (service-onderdeellabel)—**DLS** (dynamisch label)—**Ensemble** (eenheidlabel)—**PTY** (PTY-label)



### Opmerking

Als een servicecomponent geen servicecomponentlabel, dynamisch label of PTY-label heeft, is het niet mogelijk **Component**, **DLS** en **PTY** in te schakelen. □

## Frequenties van zenders opslaan en oproepen

● Als u een service wilt opslaan in het geheugen, blijft u een van de voorkeuzetoetsen **P 1—P 6** aanraken tot het voorkeuzenummer stopt met knipperen.

Het nummer dat u heeft aangeraakt, gaat knipperen in de voorkeuzenummerindicator en blijft daarna branden. De geselecteerde service is in het geheugen opgeslagen.

Als u hierna dezelfde voorkeuzetoets **P 1—P 6** aanraakt, zal de opgeslagen service uit het geheugen worden oproepen.

■ Als de toetsen van het aanraakpaneel niet worden weergegeven, kunt u ze weergegeven door het scherm aan te raken.

■ Als **P 1—P 6** niet worden weergegeven, kunt u ze weergegeven door **DISP** aan te raken.



### Opmerkingen

- Er kunnen maximaal 18 services, 6 voor elk van de drie frequentiebanden, in het geheugen worden opgeslagen.
- U kunt ook **▲** en **▼** gebruiken om services die op voorkeuzetoetsen **P 1—P 6** staan op te roepen.
- U kunt ook dezelfde handelingen uitvoeren met behulp van **P. CH MEMO**. Raak om **P. CH MEMO** weer te geven **A.MENU** aan en daarna **FUNCTION**. □

## Onderbreking van de berichtondersteuning instellen

1 Raak **A.MENU** en **FUNCTION** aan en daarna **AS**.

2 Raak **▲** of **▼** aan om de gewenste berichtondersteuning te selecteren.

Raak **▲** aan en selecteer **ANNOUNCE** (bericht). Raak **▼** aan en selecteer **WEATHER** (regionaal weerbericht).

3 Raak **▶** aan om de onderbreking van de geselecteerde berichtondersteuning in te schakelen.

■ Raak **◀** aan om de onderbreking van de geselecteerde berichtondersteuning uit te schakelen.

## Verkeersflitsen en transportflitsen ontvangen

1 Druk op **TA/NEWS** om de verkeersflits en de transportflits in te schakelen.

▶ **TRFC** of **T** zal op het display verschijnen.

■ Druk opnieuw op **TA/NEWS** om de verkeersflits en de transportflits uit te schakelen.

2 Druk op **TA/NEWS** terwijl de verkeersflits en de transportflits worden ontvangen om de onderbreking door het bericht te annuleren.

## Nieuwsflits ontvangen

● Druk op **TA/NEWS** en houd de toets ingedrukt om de nieuwsflits in te schakelen.

Druk op **TA/NEWS** totdat **▶NEWS** of **N** op het display verschijnt.

■ Druk op **TA/NEWS** en houd deze toets weer ingedrukt om de nieuwsflits uit te schakelen. □

## Services uit de beschikbare-servicelijst te selecteren

De beschikbare-servicelijst is een lijst met alle beschikbare services. U kunt een van deze services ontvangen, als de huidige ontvangen eenheid meerdere services heeft.

**1 Raak A.MENU en FUNCTION aan en daarna SL LIST.**

**2 Raak NEXT of PREV aan om tussen de lijsten met beschikbare services te schakelen.**

**3 Raak uw favoriete beschikbare service aan.**

Uw keuze zal beginnen met ontvangen. 

## Service via beschikbare PTY-informatie zoeken

Met Beschikbare PTY-zoeken kunt u de lijst met beschikbare PTY's in de huidige eenheid oproepen en een van deze selecteren voor ontvangst.

- Als er geen beschikbare PTY in de huidige eenheid is, kunt u niet overschakelen naar de beschikbare PTY-zoekmethode.
- Beschikbare-PTY-zoeken is anders dan PTY-zoeken. Bij dit toestel kunt u alleen beschikbare-PTY-zoeken gebruiken.

**1 Raak A.MENU en FUNCTION aan en daarna PTY SEARCH.**

**2 Raak NEXT of PREV aan om tussen de lijsten met beschikbare PTY's te schakelen.**

**3 Raak de gewenste beschikbare PTY aan om PTY-zoeken te starten.**

DAB ontvangt de gewenste PTY-service.



### Opmerkingen

- De weergegeven PTY-methode is smal. De methode breed kan niet worden geselecteerd als DAB de bron is.
- Als er geen service met het geselecteerde programmatype is, wordt **NOT FOUND** ongeveer twee seconden weergegeven. Daarna gaat de DAB terug naar de vorige service. 

## Naar primaire of secundaire servicecomponent schakelen

**1 Raak A.MENU en FUNCTION aan en daarna PRI/2nd.**

**2 Raak ◀ of ▶ aan om de gewenste servicecomponent te selecteren.** 

## Naar service volgen overschakelen

**1 Raak A.MENU en FUNCTION aan en daarna SF.**

**2 Raak ▲ aan om Service opvolgen in te schakelen.**

- Raak ▼ aan als u Service opvolgen wilt uitschakelen. 

## Dynamische label gebruiken

### Dynamische label weergeven

#### 1 Houd BACK/TEXT ingedrukt om het dynamische label weer te laten geven.

- U kunt de weergave van het dynamische label annuleren door **ESC** aan te raken of op **BAND/ESC** te drukken.
- Als er geen dynamisch label wordt ontvangen, verschijnt **NO TEXT** op het display.

#### 2 Beweeg de joystick naar links of rechts om de drie meest recente dynamische labels op te roepen.

Als u de joystick naar links of rechts beweegt, kunt u schakelen tussen het huidige label en de weergave van de drie dynamische labels.

- Als er geen dynamische-labelgegevens in het geheugen zijn opgeslagen, zal het display niet veranderen.

### Dynamische label opslaan en oproepen

U kunt gegevens van maximaal zes uitzendingen van dynamische labels opslaan onder de toetsen **1-6**.

#### 1 Laat het dynamische label dat u in het geheugen wilt opslaan op het display verschijnen.

Raadpleeg *Dynamische label weergeven* op deze bladzijde.

#### 2 Houd een van de toetsen 1-6 ingedrukt om het geselecteerde dynamische label op te slaan.

Het geheugennummer zal op het display verschijnen en het geselecteerde dynamische label zal worden opgeslagen in het geheugen. Wanneer u de volgende keer op dezelfde toets **1-6** drukt bij de weergave van het dynamische label, zal de eerder opgeslagen tekst uit het geheugen worden opgeroepen.

## TV-tuner kijken

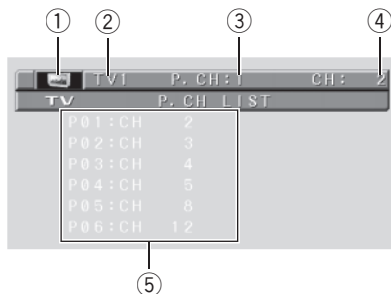

U kunt via dit toestel een los verkrijgbare TV-tuner bedienen.

Raadpleeg voor meer informatie over de bediening de bedieningshandleiding van de TV-tuner. In dit deel staat informatie over de bediening van de TV met dit toestel, die afwijkt van de informatie in de bedieningshandleiding van de TV-tuner.

### ① Bronpictogram

Deze toont welke signaalbron is geselecteerd.

### ② Frequentiebandindicator

Deze geeft aan op welke frequentieband de TV-tuner is afgestemd.

### ③ Voorkeuzenummerindicator

Deze geeft aan welke voorkeuzezender is geselecteerd.

### ④ Zenderindicator

Deze geeft aan op welke zender de TV-tuner is afgestemd.

### ⑤ Weergave van de voorkeuzelijst

Deze toont de voorkeuzelijst.

### 1 Raak het bronpictogram aan en raak daarna TV aan om de TV te selecteren.

Als het bronpictogram niet wordt weergegeven, kunt u het weergeven door het scherm aan te raken.

### 2 Raak het scherm aan om de toetsen voor het aanraakpaneel weer te geven.

### 3 Raak BAND aan en selecteer een frequentieband.

Raak **BAND** aan totdat u de gewenste frequentieband op het display ziet verschijnen; **TV1** of **TV2**.

### 4 Raak ◀ of ▶ even aan voor handmatig afstemmen.

De zenders kunnen stap voor stap verhoogd of verlaagd worden.

U kunt ook handmatig afstemmen door de joystick naar links of rechts te bewegen.

### 5 Om automatisch afstemmen te gebruiken raakt u ◀ of ▶ ongeveer een seconde aan.

De tuner zal nu zelf de zenders afzoeken tot er een uitzending gevonden wordt die sterk genoeg is voor een goede ontvangst.

U kunt het automatisch afstemmen annuleren door ◀ of ▶ kort aan te raken.

Als u ◀ of ▶ aan blijft raken, kunt u zenders overslaan. Automatisch afstemmen begint als u de toetsen loslaat.

U kunt ook automatisch afstemmen door de joystick naar links of rechts te houden.



### Opmerking

Als u de toetsen van het aanraakpaneel langer dan 30 seconden niet gebruikt, worden de toetsen automatisch verborgen. ■

## Inleiding tot de bediening van de geavanceerde functies van de TV-tuner

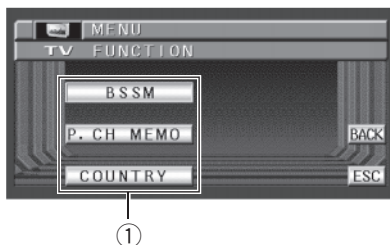

### ① Functiedisplay

Deze toont de functienamen.

### ● Raak A.MENU aan en daarna FUNCTION om de functienamen weer te geven.

De functienamen worden weergegeven en de functienamen die u kunt selecteren zijn gemarkeerd.

- Als **A.MENU** niet wordt weergegeven, kunt u het weergeven door het scherm aan te raken.
- U kunt **MENU** ook weergeven door met de joystick te klikken.
- Raak **BACK** aan om terug te keren naar het vorige display.
- Druk op **ESC** om terug te keren naar het TV-beeld.

### **Opmerking**

Als u niet binnen ongeveer 30 seconden een functiehandeling uitvoert, gaat het display automatisch terug naar het TV-beeld. 

## Zenders opslaan en oproepen

Als u een van de voorkeuzetoetsen **P01—P12** aanraakt, kunt u heel eenvoudig maximaal 12

zenders opslaan zodat u deze later weer kunt oproepen door een toets aan te raken.

### ● Als u een zender wilt opslaan in het geheugen, blijft u een van de voorkeuzetoetsen **P01—P12** aanraken tot het voorkeuzenummer stopt met knipperen.

Het nummer dat u heeft aangeraakt, gaat knipperen in de voorkeuzenummerindicator en blijft daarna branden. De geselecteerde zender is in het geheugen opgeslagen. Als u hierna dezelfde voorkeuzetoets **P01—P12** aanraakt, zal de opgeslagen zender uit het geheugen worden opgeroepen.

- Als u wilt overschakelen tussen **P01—P06** en **P07—P12**, raakt u **PREV** of **NEXT** aan.
- Als de toetsen van het aanraakpaneel niet worden weergegeven, kunt u ze weergeven door het scherm aan te raken.
- Als **P01—P06** en **P07—P12** niet worden weergegeven, kunt u ze weergeven door **DISP** aan te raken.

### **Opmerkingen**

- Er kunnen maximaal 24 zender, 12 voor elke TV-band, in het geheugen worden opgeslagen.
- U kunt ook **▲** en **▼** gebruiken om zenders die op voorkeuzetoetsen **P01—P12** staan op te roepen.
- U kunt ook dezelfde handelingen uitvoeren met behulp van **P. CH MEMO**. Raak om **P. CH MEMO** weer te geven **A.MENU** aan en daarna **FUNCTION**. 

## Sterkste zenders op volgorde opslaan

1 Raak **A.MENU** en **FUNCTION** aan en daarna **BSSM**.

## 2 Raak ▲ aan om de BSSM-functie in te schakelen.

**BSSM** begint te knippen. Als **BSSM** knippert, worden de 12 sterkste zenders opgeslagen, te beginnen met de laagste zender. Als dat klaar is, verdwijnt **BSSM**.

- Raak ▼ aan om het opslaan te annuleren.



### Opmerking

Het is mogelijk dat de via de BSSM-functie opgeslagen zenders eerder door uzelf onder de toetsen **P01—P12** opgeslagen zenders vervangen.

## Landengroep selecteren

1 Raak **A.MENU** en **FUNCTION** aan en daarna **COUNTRY**.

2 Raak ◀ of ▶ aan en selecteer de landengroep.

Raak ◀ of ▶ aan totdat de gewenste landengroep in het display verschijnt.

**COUNTRY 1** (CCIR-zender)—**COUNTRY 2** (Italië-zender)—**COUNTRY 3** (U.K.-zender)—**COUNTRY 4** (OIRT-zender)

## Disc afspelen

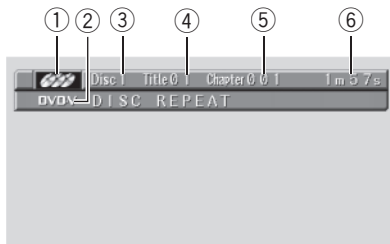

U kunt via dit toestel een los verkrijgbare DVD-speler of multi-DVD-speler bedienen.

Raadpleeg voor meer informatie de bedieningshandleidingen van de DVD-speler of de multi-DVD-speler. In dit deel staat informatie over de DVD-bediening met dit toestel, die afwijkt van de informatie in de bedieningshandleiding van de DVD-speler of de multi-DVD-speler.

- Zet de afstandsbediening op een geschikte instelling voor bediening van DVD-spelers. (Raadpleeg bladzijde 94.)
- Zet de afstandsbediening op **DVD** om de DVD-speler met de afstandsbediening te bedienen. (Raadpleeg bladzijde 16.)

### ① Bronpictogram

Deze toont welke signaalbron is geselecteerd.

### ② Disc-type-indicator

Deze geeft het type Disc aan dat nu speelt.

### ③ Discnummerindicator

Deze geeft de disc aan die nu speelt bij een multi-DVD-speler.

### ④ Titelnnummerindicator

Deze geeft de titel aan die nu speelt bij het afspelen van een DVD-video.

### ⑤ Hoofdstuk-/fragmentnummerindicator

Deze geeft aan welk hoofdstuk/fragment er op het moment afgespeeld wordt.

### ⑥ Weergavetijdindicator

Deze geeft de verstreken weergavetijd van het spelende hoofdstuk/fragment aan.

## 1 Raak het bronpictogram aan en raak daarna S-DVD aan om de DVD-speler te selecteren.

- Als het bronpictogram niet wordt weergegeven, kunt u het weergeven door het scherm aan te raken.

## 2 Raak het scherm aan om de toetsen voor het aanraakpaneel weer te geven.

## 3 Raak ◀ of ▶ kort aan om naar het vorige of volgende hoofdstuk/fragment te gaan.

- U kunt ook naar het vorige of volgende hoofdstuk/fragment gaan door de joystick naar links of rechts te bewegen.

Als u de joystick op de afstandsbediening gebruikt, kunt u de afstandsbediening op **AVH** zetten. (Raadpleeg bladzijde 16.)

## 4 Om snel vooruit- of achteruitspoelen te gebruiken raakt u ◀ of ▶ ongeveer een seconde aan.

- U kunt ook snel vooruit of achteruit zoeken door de joystick naar links of rechts te houden. Als u de joystick op de afstandsbediening gebruikt, kunt u de afstandsbediening op **AVH** zetten. (Raadpleeg bladzijde 16.)

### Opmerking

Als u de toetsen van het aanraakpaneel langer dan 30 seconden niet gebruikt, worden de toetsen automatisch verborgen.

## DVD-speler in- of uitschakelen

- Deze functie werkt alleen via de afstandsbediening. Zet de afstandsbediening op **DVD** om deze functie te gebruiken. (Raadpleeg bladzijde 16.)

- **Druk op REAR.S om DVD-speler aan te zetten.**

- Druk opnieuw op **REAR.S** om de DVD-speler uit te schakelen. 

## Disc selecteren

- U kunt deze functie alleen gebruiken als er een multi-DVD-speler op het toestel is aangesloten.

- **Raak ▲ of ▼ aan en selecteer een disc.**

- U kunt ook naar de vorige of volgende disc gaan door de joystick naar omhoog of omlaag te bewegen.

Als u de joystick op de afstandsbediening gebruikt, kunt u de afstandsbediening op **AVH** zetten. (Raadpleeg bladzijde 16.)

- U kunt een disc ook selecteren door op **BACK** of **ENTERTAINMENT** op de afstandsbediening te drukken terwijl de afstandsbediening op **DVD** staat. 

## Inleiding tot bediening van de geavanceerde functies van de DVD-speler

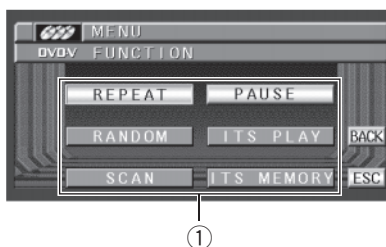

### ① Functiedisplay

Deze toont de functienamen.

- **Raak A.MENU aan en daarna FUNCTION om de functienamen weer te geven.**

De functienamen worden weergegeven en de functienamen die u kunt selecteren zijn gemarkeerd.

- Als **A.MENU** niet wordt weergegeven, kunt u het weergeven door het scherm aan te raken.
- U kunt **MENU** ook weergeven door met de joystick te klikken.
- Raak **BACK** aan om terug te keren naar het vorige display.
- Raak **ESC** aan om terug te keren naar het weergavedisplay.



### Opmerking

Als u niet binnen ongeveer 30 seconden een functiehandeling uitvoert, zal er automatisch worden teruggekeerd naar het weergavedisplay. 

## Herhaalde weergave

- Tijdens PBC-weergave van Video-CD's kan deze functie niet worden gebruikt.



## DVD-speler

1 Raak **A.MENU** en **FUNCTION** aan en daarna **REPEAT**.

2 Raak **◀** of **▶** aan om het gewenste herhaalbereik te selecteren.

Tijdens het afspelen van een DVD-video

- **TITLE** – Alleen de huidige titel wordt herhaald
- **CHAPTER** – Alleen het huidige hoofdstuk wordt herhaald
- **DISC** – De spelende disc wordt herhaald

Tijdens het afspelen van een Video-CD of CD

- **TRACK** – Alleen het spelende fragment wordt herhaald
- **DISC** – De spelende disc wordt herhaald

### Opmerkingen

- Als u tijdens de herhaalde weergave een andere disc selecteert, wordt het bereik voor de herhaalde weergave gewijzigd in **DISC**.
- Als u een fragment zoekt of snel vooruit/terug spoelt tijdens **TRACK**, wordt het bereik voor de herhaalde weergave gewijzigd in **DISC**. 

## Het afspelen van een disc onderbreken

1 Raak **A.MENU** en **FUNCTION** aan en daarna **PAUSE**.

2 Raak **▲** aan om Pauze in te schakelen.

- Raak **▼** aan als u Pauze wilt uitschakelen. 

## Fragmenten in willekeurige volgorde afspelen

- U kunt deze functie alleen gebruiken bij het afspelen van een CD.

1 Raak **A.MENU** en **FUNCTION** aan en daarna **RANDOM**.

2 Raak **▲** aan om de willekeurige weergave in te schakelen.

De fragmenten worden in willekeurige volgorde afgespeeld.

- Raak **▼** aan als u de willekeurige weergave wilt uitschakelen. 

## Fragmenten op een CD scannen

- U kunt deze functie alleen gebruiken bij het afspelen van een CD.

1 Raak **A.MENU** en **FUNCTION** aan en daarna **SCAN**.

2 Raak **▲** aan om de scanweergave in te schakelen.

De eerste 10 seconden van elk fragment worden afgespeeld.

3 Als u het gewenste fragment heeft gevonden, raakt u **▼** aan om scanweergave uit te schakelen. 

## ITS-afspeellijsten gebruiken

- U kunt deze functies alleen gebruiken als er een multi-DVD-speler op het toestel is aangesloten.
- Deze functie is iets anders dan ITS-weergave met een multi-CD-speler. Bij een multi-DVD-speler is ITS-weergave alleen van toepassing op de spelende CD. Zie *ITS-afspeellijsten gebruiken* op bladzijde 59 voor meer informatie. 

## Inleiding audio-instellingen



### ① Audiodisplay

Deze toont de audiofunctienamen.



### Belangrijk

Als de multikanaalverwerker (DEQ-P7000) op dit toestel is aangesloten, verandert de audiofunctie in het audiomenu van de multikanaalverwerker. Zie *Inleiding DSP-aanpassingen* op bladzijde 81 voor meer informatie.

### ● Raak A.MENU en daarna AUDIO aan om de audiofunctienamen weer te geven.

De audiofunctienamen worden weergegeven en de functienamen die u kunt selecteren zijn gemarkeerd.

- Als **A.MENU** niet wordt weergegeven, kunt u het weergeven door het scherm aan te raken.
- U kunt **MENU** ook weergeven door met de joystick te klikken.
- Raak **NEXT** aan om naar de volgende groep functienamen te gaan.
- Raak **PREV** aan om naar de vorige groep functienamen te gaan.
- Als de EQ-EX-functie is geselecteerd en alleen als EQ-EX aan staat en **CUSTOM** is geselecteerd als equalizercurve, kunt u overschakelen naar **BASS** en **TREBLE**.
- Alleen als de instelling van de subwooferregeling **PREOUT FULL** is, wordt **NON FADING** in plaats van **SUB WOOFER** weergegeven. (Raad-

pleeg *Achteruitgang* en de subwooferregeling instellen op bladzijde 96.)

- Wanneer u de FM-tuner als signaalbron gebruikt, kunt u niet overschakelen naar **SLA**.
- Raak **BACK** aan om terug te keren naar het vorige display.
- Raak **ESC** aan om terug te keren naar het bij de signaalbron behorende display.



### Opmerking

Als u niet binnen ongeveer 30 seconden een functiehandeling uitvoert, zal er automatisch worden teruggekeerd naar het bij de signaalbron behorende display.

## Balansinstelling gebruiken

U kunt de fader/balans instellen voor een optimale geluidswaergeving voor alle plaatsen in het voertuig.

### 1 Raak A.MENU en AUDIO aan en daarna FAD/BAL.

- Alleen als de instelling van de achteruitgang **REAR SP SUB. W** is, wordt **BALANCE** in plaats van **FAD/BAL** weergegeven. Raadpleeg *Achteruitgang* en de subwooferregeling instellen op bladzijde 96.

### 2 Raak ▲ of ▼ aan om de balans tussen de voor-/achterluidsprekers in te stellen.

- Telkens als u ▲ of ▼ aanraakt, zal de balans tussen de voor- en achterluidsprekers naar voren of achteren verplaatst worden.
- FRONT:15 – REAR:15** wordt weergegeven als de balans van de voor- en achterluidsprekers van voren naar achteren wordt verplaatst.
- **FR:00** is de juiste instelling wanneer u slechts twee luidsprekers gebruikt.
  - Wanneer het achteruitgangssignaal **REAR SP SUB. W** is, kunt u de balans tussen de voor- en achterluidsprekers niet instellen. Raad-

## Audio-instellingen

pleeg *Achteruitgang* en de *subwooferregeling instellen* op bladzijde 96.

### 3 Raak ◀ of ▶ aan om de balans tussen de luidsprekers links en rechts in te stellen.

Telkens als u ◀ of ▶ aanraakt, zal de balans tussen de luidsprekers links en rechts naar links of rechts verplaatst worden.

**LEFT:09** – **RIGHT:09** wordt weergegeven als de balans tussen de linker- en rechterluidsprekers van links naar rechts schuift. □

## Equalizer gebruiken

Met de equalizer kunt u de geluidsweggeve naar wens aanpassen aan de akoestische eigenschappen van het interieur van uw auto.

## Equalizercurven oproepen

Er zijn zes opgeslagen equalizercurven die op elk moment kunt oproepen. Hier volgen de equalizercurven:

Display	Equalizercurve
<b>SUPER BASS</b>	Superbass
<b>POWERFUL</b>	Krachtig
<b>NATURAL</b>	Natuurlijk
<b>VOCAL</b>	Vocaal
<b>CUSTOM</b>	Aangepast
<b>FLAT</b>	Vlak

- **CUSTOM** is een aangepaste equalizercurve die u zelf maakt.
- Voor elke bron kan een aparte **CUSTOM**-curve worden gemaakt. Als u veranderingen aanbrengt, worden de instellingen voor de equalizercurve in **CUSTOM** opgeslagen.
- Als **FLAT** is geselecteerd, wordt er niets aan het geluid veranderd. Dit is handig om het effect van de equalizercurven te contro-

leren door tussen de **FLAT** en een ingestelde equalizercurve te wisselen.

- **Druk op EQ om de equalizer te kiezen.** Druk herhaaldelijk op **EQ** om tussen de volgende equalizers om te schakelen: **SUPER BASS—POWERFUL—NATURAL—VOCAL—CUSTOM—FLAT**

## Equalizercurven aanpassen

U kunt de geselecteerde instelling voor de equalizercurve naar wens aanpassen. De aangepaste instellingen voor de equalizercurve worden opgeslagen in **CUSTOM**.

- U kunt de middenfrequentie en de Q-factor (curvenkenmerken) van elke geselecteerde curveband aanpassen (**LOW/MID/HIGH**).

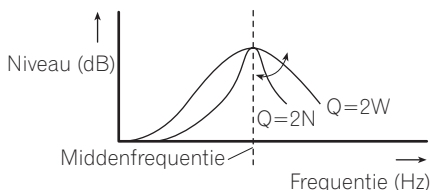

### 1 Raak A.MENU en AUDIO aan und daarna EQ MENU.

### 2 Raak ▲ of ▼ aan om de gewenste functie aan te passen.

Telkens als u ▲ of ▼ aanraakt, wordt er als volgt een functie geselecteerd:

**BAND** (frequentiebanden)—**LEVEL** (equalizer-niveau)—**FREQUENCY** (middenfrequentie)—**Q. FACTOR** (Q-factor)

### 3 Raak ◀ of ▶ aan und selecteer de frequentieband van de equalizer die u wilt aanpassen.

Telkens als u ◀ of ▶ aanraakt, wordt er als volgt een frequentieband van de equalizer geselecteerd:

**LOW** (laag)—**MID** (midden)—**HIGH** (hoog)

#### 4 Raak ▼ en daarna ◀ of ▶ aan om het niveau van de frequentieband van de equalizer aan te passen.

Telkens als u ◀ of ▶ aanraakt, wordt het niveau van de frequentieband van de equalizer hoger of lager.

Waarden van +6 tot -6 worden weergegeven terwijl het niveau hoger of lager wordt.

#### 5 Raak ▼ en daarna ◀ of ▶ aan en selecteer de gewenste frequentie.

Raak ◀ of ▶ aan totdat de gewenste frequentie in het display verschijnt.

Laag: 40—80—100—160 (Hz)

Midden: 200—500—1k—2k (Hz)

Hoog: 3.15k—8k—10k—12.5k (Hz)

#### 6 Raak ▼ en daarna ◀ of ▶ aan en selecteer de gewenste Q-factor.

Raak ◀ of ▶ aan totdat de gewenste Q-factor in het display verschijnt.

2W—1W—1N—2N



#### Opmerking

Als u instellingen aanpast, wordt de **CUSTOM**-curve overeenkomstig aangepast. ▣

## Lage en hoge tonen aanpassen

U kunt de instellingen voor de lage tonen en hoge tonen aanpassen.

- Als de EQ-EX-functie is geselecteerd en alleen als EQ-EX aan staat en **CUSTOM** is geselecteerd als equalizercurve, kunt u overschakelen naar het aanpassen van de instellingen voor de lage en hoge tonen. (Raadpleeg *Equalizercurven compenseren (EQ-EX)* op bladzijde 79.)

## Lage tonen aanpassen

U kunt de drempelfrequentie en het niveau van de lage tonen aanpassen.

- Als SFEQ is ingesteld op **FRONT1**, is de aanpassing van de lage tonen alleen van toepassing op de achteruitgang: de vooruitgang kan niet worden afgesteld. (Raadpleeg *SFEQ instellen (geluidsfocusequalizer)* op bladzijde 79.)

#### 1 Raak A.MENU en AUDIO aan en daarna BASS.

#### 2 Raak ◀ of ▶ aan en selecteer de gewenste frequentie.

Raak ◀ of ▶ aan totdat de gewenste frequentie in het display verschijnt.

40—63—100—160 (Hz)

#### 3 Raak ▲ of ▼ aan om het niveau van de lage tonen aan te passen.

Telkens als u ▲ of ▼ aanraakt, wordt het niveau van de lage tonen hoger of lager. Waarden van +6 - -6 worden weergegeven terwijl het niveau hoger of lager wordt.

## Hoge tonen aanpassen

U kunt de drempelfrequentie en het niveau van de hoge tonen aanpassen.

- Als SFEQ is ingesteld op **FRONT1** of **FRONT2**, is de aanpassing van de hoge tonen alleen van toepassing op de vooruitgang: de achteruitgang kan niet worden afgesteld. (Raadpleeg *SFEQ instellen (geluidsfocusequalizer)* op bladzijde 79.)

#### 1 Raak A.MENU en AUDIO aan en daarna TREBLE.

#### 2 Raak ◀ of ▶ aan en selecteer de gewenste frequentie.

Raak ◀ of ▶ aan totdat de gewenste frequentie in het display verschijnt.

## Audio-instellingen

2.5k—4k—6.3k—10k (Hz)

### 3 Raak ▲ of ▼ aan om het niveau van de hoge tonen aan te passen.

Telkens als u ▲ of ▼ aanraakt, wordt het niveau van de hoge tonen hoger of lager. Waarden van +6 – –6 worden weergegeven terwijl het niveau hoger of lager wordt.

## Loudness-functie aanpassen

De loudness-functie compenseert tekortkomingen in de weergave van de hoge en de lage tonen bij lage volume-instellingen.

### 1 Raak A.MENU en AUDIO aan en daarna LOUDNESS.

### 2 Raak ▲ aan om de loudness-functie in te schakelen.

▪ Raak ▼ aan om de loudness-functie uit te schakelen.

### 3 Raak ◀ of ▶ aan en selecteer het gewenste niveau.

Telkens als u ◀ of ▶ aanraakt, wordt er als volgt een niveau geselecteerd:

**LOW** (laag)—**MID** (midden)—**HIGH** (hoog)

## Uitgangssignaal van de subwoofer gebruiken

Dit toestel is voorzien van een uitgangssignaal voor de subwoofer, dat u kunt in- of uitschakelen.

- Wanneer het uitgangssignaal voor de subwoofer is ingeschakeld, kunt u ook de drempelfrequentie en het uitgangsniveau van de subwoofer instellen.

### 1 Raak A.MENU en AUDIO aan en daarna SUB WOOFER.

▪ Als de instelling voor de subwooferregeling alleen **PREOUT FULL** is, kunt u niet overschakelen naar **SUB WOOFER**.

### 2 Raak ▶ aan om het uitgangssignaal voor de subwoofer in te schakelen.

▪ Raak ◀ aan om het uitgangssignaal voor de subwoofer uit te schakelen.

### 3 Raak ▼ en daarna ◀ of ▶ aan en selecteer de fase van het uitgangssignaal van de subwoofer.

Raak ▶ aan voor normale fase en **NORMAL** verschijnt in het display. Raak ◀ aan voor tegengestelde fase en **REVERSE** verschijnt in het display.

### 4 Raak ▼ en daarna ◀ of ▶ aan om het niveau van het uitgangssignaal van de subwoofer aan te passen.

Telkens als u ◀ of ▶ aanraakt, wordt het niveau van de subwoofer hoger of lager. Waarden van +6 – –6 worden weergegeven terwijl het niveau hoger of lager wordt.

### 5 Raak ▼ en daarna ◀ of ▶ aan en selecteer de drempelfrequentie.

Telkens als u ◀ of ▶ aanraakt, wordt er als volgt een drempelfrequentie geselecteerd: **50—80—125** (Hz)

Alleen frequenties beneden het geselecteerde bereik zullen door de subwoofer worden weergegeven.

## Uitgangssignaal van de non-fading gebruiken

Als de instelling voor het uitgangssignaal van de non-fading is ingeschakeld, wordt het audiosignaal niet door het low-passfilter (voor de subwoofer) van dit toestel verwerkt, maar wordt het via het RCA-uitgangssignaal uitgezonden.

### 1 Raak A.MENU en AUDIO aan en daarna NON FADING.

- Als de instelling voor de subwooferregeling alleen **PREOUT FULL** is, kunt u **NON FADING** selecteren. (Raadpleeg bladzijde 96.)

### 2 Raak ▲ aan om het non-fadinguitgangssignaal in te schakelen.

- Raak ▼ aan om het non-fadinguitgangssignaal uit te schakelen.

### 3 Raak ◀ of ▶ aan om het uitgangsniveau van de non-fading in te stellen.

Telkens als u ◀ of ▶ aanraakt, wordt het niveau van de non-fading hoger of lager. Waarden van **+6** – **-6** worden weergegeven terwijl het niveau hoger of lager wordt. 

## High-passfilter gebruiken

Als u wilt dat er geen lage tonen uit het frequentiebereik van het uitgangssignaal van de subwoofer uit de voor- of achterluidsprekers komen, kunt u het HPF (high-passfilter) aanzetten. Alleen frequenties boven het geselecteerde bereik worden weergegeven via de voor- of achterluidsprekers.

### 1 Raak A.MENU en AUDIO aan en daarna NEXT.

### 2 Raak HPF aan.

### 3 Raak ▲ aan om het high-passfilter in te schakelen.

- Raak ▼ aan om het high-passfilter uit te schakelen.

### 4 Raak ◀ of ▶ aan om de drempelfrequentie te selecteren.

Telkens als u ◀ of ▶ aanraakt, wordt er als volgt een drempelfrequentie geselecteerd: **50—80—125** (Hz)



#### Opmerking

Als u de SFEQ-instelling selecteert, wordt de HPF-functie automatisch uitgeschakeld. Als u de HPF-functie inschakelt nadat u de SFEQ-instelling heeft geselecteerd, kunt u de HPF-functie met de SFEQ-functie combineren. 

## Niveau van de signaalbron aanpassen

Met SLA (Source Level Adjustment) kunt u het volumenniveau van de diverse signaalbronnen apart instellen om te voorkomen dat het volume plotseling verandert wanneer u naar een andere signaalbron overschakelt.

- De instellingen zijn gebaseerd op het volumenniveau van de FM-tuner, dat dus onveranderd zal blijven.

### 1 Vergelijk het volumenniveau van de FM-tuner met dat van de signaalbron die u wilt aanpassen.

### 2 Raak A.MENU en AUDIO aan en daarna NEXT.

### 3 Raak SLA aan.

## Audio-instellingen

### 4 Raak ▲ of ▼ aan om het bronvolume aan te passen.

Telkens als u ▲ of ▼ aanraakt, wordt het niveau van het bronvolume hoger of lager. **+4 – –4** verschijnt op het display terwijl het volume van de signaalbron wordt verhoogd of verlaagd.

#### Opmerkingen

- Het volumeniveau van de MW/LW-tuner als signaalbron kan echter wel worden aangepast.
- Video CD, CD en MP3 staan automatisch ingesteld op hetzelfde aanpassingsvolume voor het niveau van de signaalbron.
- DVD's en de optionele DVD-speler staan automatisch ingesteld op hetzelfde aanpassingsvolume voor het niveau van de signaalbron.
- Extern toestel 1 en extern toestel 2 zullen automatisch op dezelfde instelling voor het volumeniveau worden ingesteld.
- AUX (externe aansluiting) en AV (video) staan automatisch ingesteld op hetzelfde aanpassingsvolume voor het niveau van de signaalbron. 

## Equalizercurven compenseren (EQ-EX)

De EQ-EX compenseert elke equalizercurve. Daarnaast kunt u de lage en hoge tonen voor elke signaalbron aanpassen als de **CUSTOM**-curve is geselecteerd.

- U kunt de EQ-EX-functie en de SFEQ-functie niet tegelijkertijd gebruiken.

**1 Raak A.MENU en AUDIO aan en daarna NEXT.**

**2 Raak SFEQ/EQ-EX en daarna EQ-EX aan.**

### 3 Raak ▲ aan om de EQ-EX-functie in te schakelen.

- Raak ▼ aan als u de EQ-EX-functie wilt uitschakelen. 

## SFEQ instellen (geluidsfo-cusequalizer)

Als u het geluid van stemmen en instrumenten helderder maakt, wordt het geluid aangenamer en natuurlijker om naar te luisteren. Het luistergenot wordt verder vergroot door de zitposities zorgvuldig te kiezen. **FRONT1** versterkt de hoge tonen op de vooruitgang en de lage tonen op de achteruitgang. **FRONT2** versterkt de hoge en lage tonen op de vooruitgang en de lage tonen op de achteruitgang. (De versterking van de lage tonen voor en achter is hetzelfde.) Voor zowel **FRONT1** als **FRONT2** levert de instelling **H** een genuanceerder effect dan de instelling **L**.

- U kunt de EQ-EX-functie en de SFEQ-functie niet tegelijkertijd gebruiken.

**1 Raak A.MENU en AUDIO aan en daarna NEXT.**

**2 Raak SFEQ/EQ-EX en daarna SFEQ aan.**

### 3 Raak ▲ of ▼ aan om de gewenste SFEQ-instelling te selecteren.

Raak ▲ of ▼ herhaaldelijk aan om te schakelen tussen de volgende instellingen:

**SFEQ OFF** (uit)—**FRONT1-H** (voor 1-hoog)—**FRONT1-L** (voor 1-laag)—**FRONT2-H** (voor 2-hoog)—**FRONT2-L** (voor 2-laag)—**CUSTOM** (aangepast)

### 4 Raak ◀ of ▶ aan en selecteer de gewenste positie.

Raak ◀ of ▶ aan totdat de gewenste positie in het display verschijnt.

**LEFT** (links)—**CENTER** (midden)—**RIGHT**  
(rechts)



### Opmerkingen

- Als u de lage of hoge tonen aanpast, slaat **CUSTOM** een SFEQ-instelling op waarin de lage en hoge tonen naar persoonlijke voorkeur zijn ingesteld.
- Als u de SFEQ-instelling selecteert, wordt de HPF-functie automatisch uitgeschakeld. Als u de HPF-functie inschakelt nadat u de SFEQ-instelling heeft geselecteerd, kunt u de HPF-functie met de SFEQ-functie combineren.



## Digitale signalenverwerker (DSP)

### Inleiding DSP-aanpassingen



①

U kunt via dit toestel een los verkrijgbare multi-kanaalverwerker (DEQ-P7000) bedienen.

Als u de volgende instellingen/aanpassingen op volgorde uitvoert, krijgt u heel eenvoudig een genuanceerd geluidsbereik.

- 1 Luidsprekerinstelling instellen
- 2 Positiekeuze gebruiken
- 3 Tijdlijn aanpassen
- 4 Uitgangssignaalniveaus van de luidsprekers met een testtoon aanpassen
- 5 Drempelfrequentie selecteren
- 6 Uitgangssignaalniveaus van de luidsprekers aanpassen
- 7 Parametrische equalizer met 3 frequentiebanden instellen

#### ① DSP-display

Deze toont de DSP-functienamen.

#### ● Raak A.MENU en daarna AUDIO aan om de DSP-functienamen weer te geven.

De DSP-functienamen worden weergegeven en de functienamen die u kunt selecteren zijn gemarkeerd.

- Als **A.MENU** niet wordt weergegeven, kunt u het weergeven door het scherm aan te raken.
- U kunt **MENU** ook weergeven door met de joystick te klikken.
- Raak **NEXT** aan om naar de volgende groep functienamen te gaan.
- Raak **PREV** aan om naar de vorige groep functienamen te gaan.

- Wanneer u de FM-tuner als signaalbron gebruikt, kunt u niet overschakelen naar **SLA**.
- Als u een andere disc dan een DVD afspeelt, kunt u **D. R. C** of **DUAL MONO** niet inschakelen.
- Als **FRONT-L** of **FRONT-R** niet in **POSITION** zijn geselecteerd, kunt u **TIME ALIGN** niet gebruiken.
- Als **CUSTOM1** of **CUSTOM2** niet als een equalizercurve zijn geselecteerd, kunt u **PEQ** niet gebruiken.
- Raak **BACK** aan om terug te keren naar het vorige display.
- Raak **ESC** aan om terug te keren naar het bij de signaalbron behorende display.

#### Opmerking

Als u niet binnen ongeveer 30 seconden een DSP-functiehandeling uitvoert, zal er automatisch worden teruggekeerd naar het bij de signaalbron behorende display. 

### Geluidsbereikregeling (SFC) gebruiken

De SFC-functie geeft het gevoel van een live optreden.

- De akoestiek in verschillende zalen is niet hetzelfde en zijn afhankelijk van de hoeveelheid ruimte en de vorm van die ruimte waardoor het geluid wordt geleid en hoe het geluid van het podium, muren, vloeren en plafonds komt. Bij een live optreden hoort u muziek in drie fasen: direct geluid, vroege weerkaatsingen en late weerkaatsingen. Deze factoren zijn in de SFC geprogrammeerd om zo de akoestiek van verschillende optredens te recreëren.

#### 1 Druk op EQ en houd de toets ingedrukt om de SFC-functie in te schakelen.

Druk op **EQ** en houd de toets ingedrukt totdat **SFC** op het display verschijnt.

## Digitale signalenverwerker (DSP)

- Druk op **EQ** en houd deze ingedrukt om de equalizerfunctie in te schakelen.

### 2 Druk op EQ en selecteer de gewenste SFC-instelling.

Druk herhaaldelijk op **EQ** om te schakelen tussen de volgende functies:

**MUSICAL** (musical)—**DRAMA** (drama)  
—**ACTION** (actie)—**JAZZ** (jazz)—**HALL** (zaal)  
—**CLUB** (club)—**OFF** (uit)

#### **Opmerking**

Als de bron LPCM-audio met twee kanalen of Dolby Digital met twee kanalen is en u selecteert de meest van toepassing zijnde SFC-effecten voor audio op 5.1-kanalen (dus **MUSICAL**, **DRAMA** of **ACTION**), dan raden wij u aan Dolby Pro Logic in te schakelen. Als u daarentegen SFC-effecten selecteert die zijn bedoeld voor 2-kanalenaudio (dus **JAZZ**, **HALL** of **CLUB**), dan raden wij u aan Dolby Pro Logic uit te schakelen.

## Positiekeuze gebruiken

U krijgt een natuurlijker geluid als u het stereobeeld op de juiste manier plaatst, waarbij u precies in het midden van het geluidsbereik zit. Met de functie positiekeuze kunt u automatisch de niveaus van de luidsprekers laten afstellen en er wordt een vertraging ingesteld aan de hand van het aantal stoelen en de plaats van die stoelen. Als deze functie samen met SFC wordt gebruikt, wordt het geluid natuurlijker en krijgt u een panoramisch geluid dat u aan alle kanten hoort.

### 1 Raak A.MENU en AUDIO aan en daarna POSITION.

### 2 Raak ◀/▶/▲/▼ aan en selecteer een luisterpositie.

Raak ◀/▶/▲/▼ aan en selecteer een luisterpositie uit de tabel.

Toets	Display	Positie
◀	FRONT-L	Voorstoel links
▶	FRONT-R	Voorstoel rechts
▲	FRONT	Voorstoelen
▼	ALL	Alle stoelen

- Raak dezelfde toets nog eens aan om de geselecteerde luisterpositie te annuleren.

#### **Opmerking**

Als u aanpassingen aanbrengt aan de luisterpositie, worden de luidsprekers automatisch ingesteld op de juiste uitgangsniveaus. U kunt ze aanpassen aan de hand van de informatie onder *Uitgangssignaalniveaus van de luidsprekers met een testtoon aanpassen* of *Uitgangssignaalniveaus van de luidsprekers aanpassen*.

## Balansinstelling gebruiken

U kunt de fader/balans instellen voor een optimale geluidswaergeving voor alle plaatsen in het voertuig.

### 1 Raak A.MENU en AUDIO aan en daarna FAD/BAL.

### 2 Raak ▲ of ▼ aan om de balans tussen de voor-/achterluidsprekers in te stellen.

Telkens als u ▲ of ▼ aanraakt, zal de balans tussen de voor- en achterluidsprekers naar voren of achteren verplaatst worden.

**FRONT:25 – REAR:25** wordt weergegeven als de balans van de voor- en achterluidsprekers van voren naar achteren wordt verplaatst.

## Digitale signalenverwerker (DSP)

- **FR:00** is de juiste instelling wanneer u slechts twee luidsprekers gebruikt.

### 3 Raak ◀ of ▶ aan om de balans tussen de luidsprekers links en rechts in te stellen.

Telkens als u ◀ of ▶ aanraakt, zal de balans tussen de luidsprekers links en rechts naar links of rechts verplaatst worden.

**LEFT:25 – RIGHT:25** wordt weergegeven als de balans tussen de linker- en rechterluidsprekers van links naar rechts schuift. 

## Niveau van de signaalbron aanpassen

Met SLA (Source Level Adjustment) kunt u het volumeniveau van de diverse signaalbronnen apart instellen om te voorkomen dat het volume plotseling verandert wanneer u naar een andere signaalbron overschakelt.

- De instellingen zijn gebaseerd op het volumeniveau van de FM-tuner, dat dus onveranderd zal blijven.

### 1 Vergelijk het volumeniveau van de FM-tuner met dat van de signaalbron die u wilt aanpassen.

### 2 Raak A.MENU en AUDIO aan en daarna SLA.

### 3 Raak ▲ of ▼ aan om het bronvolume aan te passen.

Telkens als u ▲ of ▼ aanraakt, wordt het niveau van het bronvolume hoger of lager.

**+4 – –4** verschijnt op het display terwijl het volume van de signaalbron wordt verhoogd of verlaagd.



### Opmerkingen

- Het volumeniveau van de MW/LW-tuner als signaalbron kan echter wel worden aangepast.
- Video CD, CD en MP3 staan automatisch ingesteld op hetzelfde aanpassingsvolume voor het niveau van de signaalbron.
- DVD's en de optionele DVD-speler staan automatisch ingesteld op hetzelfde aanpassingsvolume voor het niveau van de signaalbron.
- Extern toestel 1 en extern toestel 2 zullen automatisch op dezelfde instelling voor het volumeniveau worden ingesteld.
- AUX (externe aansluiting) en AV (video) staan automatisch ingesteld op hetzelfde aanpassingsvolume voor het niveau van de signaalbron. 

## Dynamisch-bereikregeling gebruiken

Het dynamisch bereik verwijst naar het verschil tussen de hardste en zachtste geluiden. De regeling van het dynamisch bereik verkleint dit verschil zodat u geluiden ook als het volume laag staat hoort.

- De regeling van het dynamisch bereik is alleen bij Dolby Digital-geluid effectief.

### 1 Raak A.MENU en AUDIO aan en daarna D. R. C.

- Als u een andere disc dan een DVD afspeelt, kunt u deze functie niet inschakelen.

### 2 Raak ▲ aan om de regeling van het dynamisch bereik in te schakelen.

- Raak ▼ aan als u de regeling van het dynamisch bereik wilt uitschakelen. 

## Digitale signalenverwerker (DSP)

### Dual Mono gebruiken

Als u een disc afspeelt die in Dual Mono is opgenomen, kunt u het uitgangskanaal selecteren.

- Deze functie is alleen effectief bij Dual Mono.

#### 1 Raak **A.MENU** en **AUDIO** aan en daarna **DUAL MONO**.

- Als u een andere disc dan een DVD afspeelt, kunt u deze functie niet inschakelen.

#### 2 Raak **◀** of **▶** aan om het gewenste uitgangssignaal te selecteren.

Raak **◀** of **▶** aan totdat de gewenste uitgangsinstelling in het display verschijnt.

**L + R** (kanalen links en rechts)—**LEFT** (kanaal links)—**RIGHT** (kanaal rechts)

### Direct Control gebruiken

U kunt de audio-instellingen annuleren om de effectiviteit van uw audio-instellingen te controleren.

- Alle audiofuncties worden vergrendeld als directe regeling is ingeschakeld, behalve **VOLUME**.

#### 1 Raak **A.MENU** en **AUDIO** aan en daarna **DIRECT**.

#### 2 Raak **▲** aan om de directe regeling in te schakelen.

- Raak **▼** aan om de directe regeling uit te schakelen.

### Dolby Pro Logic gebruiken

Dolby Pro Logic geeft verbeterde ruimtelijke en directionele effecten, waardoor er een theaterachtige omgeving en sfeer ontstaat.

- Als de bron LPCM-audio met twee kanalen of Dolby Digital met twee kanalen is en u selecteert de meest van toepassing zijnde SFC-effecten voor audio op 5.1-kanalen (dus **MUSICAL**, **DRAMA** of **ACTION**), dan raden wij u aan Dolby Pro Logic in te schakelen. Als u daarentegen SFC-effecten selecteert die zijn bedoeld voor 2-kanalenaudio (dus **JAZZ**, **HALL** of **CLUB**), dan raden wij u aan Dolby Pro Logic uit te schakelen.

#### 1 Raak **A.MENU** en **AUDIO** aan en daarna **NEXT**.

#### 2 Raak **DOLBY PL** aan.

#### 3 Raak **▲** aan om de Dolby Pro Logic in te schakelen.

- Raak **▼** aan als u Dolby Pro Logic wilt uitschakelen.

#### **Opmerking**

Als u een monosignaalbron met twee kanalen met Pro Logic aan afspeelt, kan het volgende zich voordoen:

- Er is geen geluid als de instelling van de middenluidsprekers **SMALL** of **LARGE** is en er geen middenluidspreker is geïnstalleerd.
- U hoort alleen geluid via de middenluidspreker (indien gemonteerd) en de instelling voor de middenluidspreker is **SMALL** of **LARGE**.

### Luidsprekerinstelling instellen

U kunt aanpassingen voor met/zonder (of ja/nee) en grootte (capaciteit van de lage tonen) selecteren/instellen. Dit hangt af van de gemonteerde luidsprekers. De grootte moet worden ingesteld op **LARGE** (groot) als de luidspreker geluiden van 100 Hz of lager kan

## Digitale signalenverwerker (DSP)

reproduceren. Selecteer anders **SMALL** (klein).

- Het lage-frequentiebereik is niet hoorbaar als de subwoofer is ingesteld op **OFF** en de luidsprekers voor en achter zijn ingesteld op **SMALL** of **OFF**.
- Het is van groot belang dat niet-geïnstalleerde luidsprekers worden ingesteld op **OFF**.
- Stel de luidspreker voor of achter in op **LARGE** als de luidspreker lage tonen kan reproduceren of als er geen subwoofer is geïnstalleerd.

**1 Raak A.MENU en AUDIO aan en daarna NEXT.**

**2 Raak SP SET aan.**

**3 Raak ▲ of ▼ aan en selecteer de luidspreker die u wilt aanpassen.**

Telkens als u ▲ of ▼ aanraakt, wordt er als volgt een luidspreker geselecteerd: **FRONT** (voorluidsprekers)—**CENTER** (middenluidsprekers)—**REAR** (achterluidsprekers)—**SUB WOOFER** (subwoofer)—**PHASE** (instelling subwoofer)

- U kunt alleen overschakelen naar **PHASE** als de subwoofer is ingesteld op **ON**.

**4 Raak ◀ of ▶ aan en selecteer de juiste grootte voor de geselecteerde luidspreker.**

Telkens als u ◀ of ▶ aanraakt, wordt de grootte als volgt geselecteerd:

**OFF** (uit)—**SMALL** (klein)—**LARGE** (groot)

- U kunt niet **OFF** selecteren, als **FRONT** (voorluidsprekers) zijn ingesteld.
- U kunt **ON** of **OFF** selecteren, als **SUB WOOFER** (subwoofer) is geselecteerd.
- U kunt **REVERSE** (tegengestelde fase) of **NORMAL** (normale fase) inschakelen, als **PHASE** (instelling subwoofer) is geselecteerd.

## Fase van de subwoofer corrigeren

Als u de lage-tonenuitgang van de subwoofer probeert te versterken, maar het effect is zo klein of de lage tonen worden juist doffer, dan kan dit betekenen dat het uitgangssignaal van de subwoofer en de lage tonen die u via de andere luidsprekers hoort elkaar opheffen. Probeer de fase-instelling voor de subwoofer te wijzigen om dit probleem op te lossen.

**1 Raak A.MENU en AUDIO aan en daarna NEXT.**

**2 Raak SP SET aan.**

**3 Raak ▲ of ▼ aan en selecteer SUB WOOFER (subwoofer).**

Telkens als u ▲ of ▼ aanraakt, wordt er als volgt een luidspreker geselecteerd: **FRONT** (voorluidsprekers)—**CENTER** (middenluidsprekers)—**REAR** (achterluidsprekers)—**SUB WOOFER** (subwoofer)—**PHASE** (instelling subwoofer)

**4 Raak ▶ aan om het uitgangssignaal voor de subwoofer in te schakelen.**

- Raak ◀ aan om het uitgangssignaal voor de subwoofer uit te schakelen.

**5 Raak ▼ en daarna ◀ of ▶ aan en selecteer de fase van het uitgangssignaal van de subwoofer.**

Raak ▶ aan voor normale fase en **NORMAL** verschijnt in het display. Raak ◀ aan voor tegengestelde fase en **REVERSE** verschijnt in het display.

### Opmerking

Als u een monosignaalbron met twee kanalen met Pro Logic aan afspeelt, kan het volgende zich voordoen:

## Digitale signalenverwerker (DSP)

- Er is geen geluid als de instelling van de middenluidsprekers **SMALL** of **LARGE** is en er geen middenluidspreker is geïnstalleerd.
- U hoort alleen geluid via de middenluidspreker (indien gemonteerd) en de instelling voor de middenluidspreker is **SMALL** of **LARGE**. 

### Drempelfrequentie selecteren

U kunt een frequentie selecteren waarbij geluiden via de subwoofer worden gereproduceerd. Als een van de geïnstalleerde luidsprekers is ingesteld op grootte **SMALL**, kunt u een frequentie selecteren, waarbij geluiden via een **LARGE**-luidspreker of subwoofer gaan.

**1 Raak A.MENU en AUDIO aan en daarna NEXT.**

**2 Raak CUT OFF aan.**

**3 Raak ◀ of ▶ aan om de drempelfrequentie te selecteren.**

Telkens als u ◀ of ▶ aanraakt, wordt er als volgt een drempelfrequentie geselecteerd:  
**63—80—100—125—160—200 (Hz)**

#### **Opmerking**

Als u een drempelfrequentie selecteert, stelt u een drempelfrequentie in voor het L.P.F. (low-pass-filter) van de subwoofer en die van het H.P.F. (high-passfilter) van de **SMALL**-luidspreker. De instelling van de drempelfrequentie heeft geen effect als de subwoofer is ingesteld op **OFF** en de andere luidsprekers zijn ingesteld op **LARGE** of **OFF**. 

### Uitgangssignaalniveaus van de luidsprekers aanpassen

U kunt de uitgangssignaalniveaus van de luidsprekers opnieuw afstellen aan de hand van een testtoon terwijl u naar muziek luistert.

**1 Raak A.MENU en AUDIO aan en daarna NEXT.**

**2 Raak SP LEVEL aan.**

**3 Raak ▲ of ▼ aan en selecteer de luidspreker die u wilt aanpassen.**

Telkens als u ▲ of ▼ aanraakt, wordt er als volgt een luidspreker geselecteerd:  
**FRONT L** (voorluidspreker links)—**CENTER** (middenluidspreker)—**FRONT R** (voorluidspreker rechts)—**REAR R** (achterluidspreker rechts)—**REAR L** (achterluidspreker links)—**SUB WOOFER** (subwoofer)

- U kunt geen luidsprekers selecteren met grootte **OFF**.

**4 Raak ◀ of ▶ aan om het uitgangssignaalniveau van de luidspreker aan te passen.**

Telkens als u ◀ of ▶ aanraakt, wordt het uitgangssignaalniveau van de luidspreker hoger of lager. Waarden van **+10** — **-10** worden weer gegeven terwijl het niveau hoger of lager wordt.

#### **Opmerking**

Het aanpassen van de uitgangssignaalniveaus van de luidspreker in deze stand gaat hetzelfde als het aanpassen van de uitgangssignaalniveaus van de luidspreker bij **TEST TONE**. Dat levert hetzelfde resultaat op. 

## Digitale signalenverwerker (DSP)

### Uitgangssignaalniveaus van de luidsprekers met een testtoon aanpassen

Met de handige testtoon krijgt u gemakkelijk een algehele balans van de luidsprekers.

#### 1 Raak A.MENU en AUDIO aan en daarna NEXT.

#### 2 Raak TEST TONE aan.

#### 3 Raak START aan om het uitgangssignaal van de testtoon te starten.

De testtoon begint. De testtoon gaat als volgt van luidspreker naar luidspreker met intervallen van ongeveer twee seconden. De huidige instellingen voor de luidspreker waardoor u de testtoon hoort worden in het display getoond.

**FRONT L** (voorluidspreker links)—**CENTER** (middenluidspreker)—**FRONT R** (voorluidspreker rechts)—**REAR R** (achterluidspreker rechts)—**REAR L** (achterluidspreker links)—**SUB WOOFER** (subwoofer)

Controleer elk uitgangssignaalniveau van de luidspreker. Als er niets hoeft te worden aangepast, voert u stap 5 uit om de testtoon te stoppen.

- U kunt de testtoon ook starten door de joystick omhoog te bewegen.
- De instellingen verschijnen niet voor luidsprekers met grootte **OFF**.

#### 4 Raak ◀ of ▶ aan om het uitgangssignaalniveau van de luidspreker aan te passen.

Telkens als u ◀ of ▶ aanraakt, wordt het uitgangssignaalniveau van de luidspreker hoger of lager. Waarden van **+10** – **-10** worden weergegeven terwijl het niveau hoger of lager wordt.

- De testtoon gaat na ongeveer twee seconden na de laatste handeling naar de volgende luidspreker.

#### 5 Raak STOP aan om het uitgangssignaal van de testtoon te stoppen.

- U kunt de testtoon ook stoppen door de joystick omlaag te bewegen.



#### Opmerkingen

- Selecteer indien nodig de luidsprekers en pas hun 'absolute' uitgangssignaalniveaus aan. (Raadpleeg *Uitgangssignaalniveaus van de luidsprekers aanpassen* op de vorige bladzijde.)
- Het aanpassen van de uitgangssignaalniveaus van de luidspreker in deze stand gaat hetzelfde als het aanpassen van de uitgangssignaalniveaus van de luidspreker bij **SP LEVEL**. Dat levert hetzelfde resultaat op. ▣

### Tijduitlijning aanpassen

Als u de afstand tussen elke luidspreker en een geselecteerde luisterpositie afstelt, kunt u een vertraging inbrengen in de luidsprekeruitgang om zo een juist, uitgebalanceerd geluid te krijgen. Dit gebeurt automatisch als u de luisterpositie instelt, maar met de functie tijduitlijning is deze instelling wat genuanceerder.

#### 1 Raak A.MENU en AUDIO aan en daarna NEXT.

#### 2 Raak TIME ALIGN aan.

- U kunt **TIME ALIGN** niet selecteren als **FRONT-L** of **FRONT-R** niet is geselecteerd in **POSITION**.

#### 3 Raak ▲ of ▼ aan en selecteer de luidspreker die u wilt aanpassen.

Telkens als u ▲ of ▼ aanraakt, wordt er als volgt een luidspreker geselecteerd:

## Digitale signalenverwerker (DSP)

**FRONT L** (voorluidspreker links)—**CENTER** (middenluidspreker)—**FRONT R** (voorluidspreker rechts)—**REAR R** (achterluidspreker rechts)—**REAR L** (achterluidspreker links)—**SUB WOOFER** (subwoofer)

▪ U kunt geen luidsprekers selecteren met grootte **OFF**.

### 4 Raak ◀ of ▶ aan om de afstand tussen de geselecteerde luidspreker en de luisterpositie aan te passen.

Telkens als u ◀ of ▶ aanraakt, wordt de afstand groter of kleiner. **0.0 – 500.0 [cm]** wordt weergegeven als de afstand groter of kleiner wordt. (■)

## Equalizer gebruiken

Met de equalizer kunt u de geluidswaergeving naar wens aanpassen aan de akoestische eigenschappen van het interieur van uw auto.

## Equalizercurven oproepen

Er zijn zeven opgeslagen equalizercurven die u op elk moment kunt oproepen. Hier volgen de equalizercurven:

Display	Equalizercurve
<b>SUPER BASS</b>	Superbass
<b>POWERFUL</b>	Krachtig
<b>NATURAL</b>	Natuurlijk
<b>VOCAL</b>	Vocaal
<b>FLAT</b>	Vlak
<b>CUSTOM1</b>	Aangepast 1
<b>CUSTOM2</b>	Aangepast 2

- **CUSTOM1** en **CUSTOM2** zijn aangepaste equalizercurven.
- Als **FLAT** is geselecteerd, wordt er niets aan het geluid veranderd. Dit is handig om

het effect van de equalizercurven te controleren door tussen de **FLAT** en een ingestelde equalizercurve te wisselen.

### 1 Druk op EQ en houd de toets ingedrukt om de equalizerfunctie in te schakelen.

Houd **EQ** ingedrukt tot de naam van de equalizercurve op het display verschijnt.

- Druk op **EQ** en houd deze weer ingedrukt om de SFC-functie in te schakelen.

### 2 Druk op EQ om de equalizer te kiezen.

Druk herhaaldelijk op **EQ** om tussen de volgende equalizers om te schakelen:

**SUPER BASS—POWERFUL—NATURAL—VOCAL—FLAT—CUSTOM1—CUSTOM2**

## Parametrische equalizer met 3 frequentiebanden instellen

Voor de equalizercurven **CUSTOM1** en **CUSTOM2** kunt u de voorste, achterste en middelste equalizercurven apart aanpassen door een middelste frequentie, een equalizer-niveau en een Q-factor voor elke frequentieband in te stellen.

- Voor elke bron kan een aparte **CUSTOM1**-curve worden gemaakt.
- Een **CUSTOM2**-curve kan algemeen voor alle signaalbronnen worden ingesteld.
- De middelste luidspreker bepaalt grotendeels het geluid en de juiste balans krijgen is niet eenvoudig. We raden u aan tweekaanaalsaudio (bijvoorbeeld een CD) te gebruiken en de balans juist over alle luidsprekers behalve de middelste te verspreiden en daarna 5.1-kanaalsaudio (Dolby Digital of DTS) af te spelen en het uitgangssignaal van de middelste luidspreker in te stellen op de balans die u voor de andere luidsprekers heeft ingesteld.

### 1 Raak A.MENU en AUDIO aan en raak daarna twee keer NEXT aan.



## Digitale signalenverwerker (DSP)

### 2 Raak PEQ aan.

- U kunt **PEQ** niet selecteren als equalizercurve **CUSTOM1** of **CUSTOM2** niet is geselecteerd.

### 3 Raak ▲ of ▼ aan om de gewenste functie aan te passen.

Telkens als u ▲ of ▼ aanraakt, wordt er als volgt een functie geselecteerd:

**SP-SEL** (luidsprekers)—**BAND** (frequentiebanden)—**FREQUENCY** (middelste frequentie)—**LEVEL** (equalizerniveau)—**Q. FACTOR** (Q-factor)

### 4 Raak ◀ of ▶ aan en selecteer de luidspreker die u wilt aanpassen.

Raak ◀ of ▶ aan totdat de gewenste luidspreker in het display verschijnt.

**REAR** (achterluidsprekers)—**CENTER** (middenluidsprekers)—**FRONT** (voorluidsprekers)

- U kunt geen luidsprekers selecteren met grootte **OFF**.

### 5 Raak ▼ en daarna ◀ of ▶ aan en selecteer de frequentieband van de equalizer die moet worden aangepast.

Telkens als u ◀ of ▶ aanraakt, wordt er als volgt een frequentieband van de equalizer geselecteerd:

**LOW** (laag)—**MID** (midden)—**HIGH** (hoog)

### 6 Raak ▼ en daarna ◀ of ▶ aan en selecteer de middenfrequentie van de geselecteerde frequentieband.

Raak ◀ of ▶ aan totdat de gewenste frequentie in het display verschijnt.

**100—125—160—200—250—315—400—500—630—800—1k—1.25k—1.6k—2k—2.5k—3.15k—4k—5k—6.3k—8k** (Hz)

### 7 Raak ▼ en daarna ◀ of ▶ aan en selecteer het equalizerniveau.

Telkens als u ◀ of ▶ aanraakt, wordt het niveau van de equalizer hoger of lager. Waarden van **+06** – **-06** worden weergegeven als het niveau hoger of lager wordt.

### 8 Raak ▼ en daarna ◀ of ▶ aan en selecteer de gewenste Q-factor.

Telkens als u ◀ of ▶ aanraakt, schakelt u tussen de volgende Q-factoren:

**WIDE** (breed)—**NARROW** (smal)

- U kunt de parameters voor elke frequentieband van de andere luidsprekers op dezelfde manier instellen.



#### Opmerking

U kunt een middenfrequentie uit zo'n 20 frequenties voor elke frequentieband selecteren. U kunt de middenfrequentie in stappen van 1/3 octaaf veranderen, maar u kunt de frequenties met intervallen van minder dan 1 octaaf onder de middenfrequenties van de drie frequentiebanden niet selecteren. □

## Inleiding DVD-instellingen

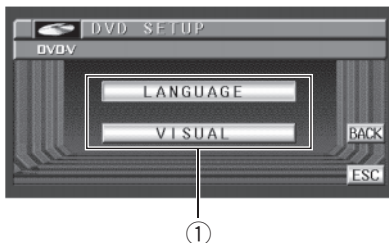

U kunt dit menu gebruiken om audio, ondertiteling, kinderbeveiliging en andere DVD-instellingen te veranderen.

- Als u een DVD of Video-CD alleen op het display achter bekijkt, kunt u dit menu niet gebruiken.

### ① Menuweergave voor de DVD-instellingen

Deze toont de menunamen van de DVD-instellingen.

#### 1 Raak **■** aan.

**SETUP** wordt weergegeven in plaats van **MENU**.

#### 2 Raak **SETUP** aan als de disc is gestopt.

Het DVD-instellingenmenu wordt weergegeven.

- Als **SETUP** niet wordt weergegeven, kunt u het weergeven door het scherm aan te raken.
- U kunt **DVD SETUP** ook weergeven door op **MENU** op de afstandsbediening te drukken als de disc is gestopt.

#### 3 Raak **LANGUAGE** of **VISUAL** aan om de functienamen van de DVD-instellingen weer te geven.

De functienamen van de DVD-instellingen in het geselecteerde menu worden weergegeven.

- Raak **NEXT** aan om naar de volgende groep functienamen te gaan.

- Raak **PREV** aan om naar de vorige groep functienamen te gaan.
- Raak **BACK** aan om terug te keren naar het vorige display.
- Raak **ESC** aan om terug te keren naar het weergavedisplay.

### **Opmerking**

Als u niet binnen ongeveer 30 seconden een functie van de DVD-instellingen uitvoert, zal er automatisch worden teruggekeerd naar het weergavedisplay. 

## Ondertitelingstaal instellen

U kunt de gewenste ondertitelingstaal instellen. Als de geselecteerde ondertitelingstaal op de DVD is opgenomen, worden de ondertitelingen in die taal weergegeven.

### 1 Raak **SETUP** en **LANGUAGE** aan en daarna **SUB. T LANG.**

Er verschijnt een ondertitelingstaalmenu en de huidige ingestelde taal wordt gemarkeerd.

- Als u naar het menu voor een tweede taal wilt, raakt u **NEXT** aan.
- Als u terug wilt keren naar het menu voor de eerste taal wilt, raakt u **PREV** aan.

### 2 Raak de gewenste taal aan.

Er is een ondertitelingstaal ingesteld.

- Als u **OTHERS** heeft ingesteld, raadpleeg dan *Als u OTHERS selecteert op de volgende bladzijde.*

### **Opmerkingen**

- Als de geselecteerde taal niet op de disc is opgenomen, wordt de taal die op de disc wordt gespecificeerd weergegeven.
- U kunt de ondertiteling inschakelen door **SUB.T** aan te raken tijdens het afspelen. (Raadpleeg *Ondertitelingstaal veranderen tij-*

## DVD-speler instellen

dens het afspelen (*Multi-ondertiteling*) op bladzijde 40.)

- Als u **SUB.T** gebruikt om naar de ondertiteling te gaan, heeft dit geen effect op de instellingen hier.

### Als u OTHERS selecteert

Als u **OTHERS** selecteert, verschijnt er een display waarin u een taalcode moet invoeren. Raadpleeg *Taalcodekaart voor DVD* op bladzijde 113 om de viercijferige code van de gewenste taal in te voeren.

#### 1 Raak 0—9 aan om de taalcode in te voeren.

- Raak **C** aan om de ingevoerde cijfers te annuleren.
- U kunt het gewenste cijfer ook invoeren door de joystick en **0-9** te gebruiken.

#### 2 Raak ENTER terwijl het invoercijfer wordt weergegeven.

### Audiotaal instellen

U kunt een audiotaal naar keuze instellen.

#### 1 Raak SETUP en LANGUAGE aan en daarna AUDIO LANG.

Er verschijnt een audiotaalmenu en de huidige ingestelde taal wordt gemarkeerd.

- Als u naar het menu voor een tweede taal wilt, raakt u **NEXT** aan.
- Als u terug wilt keren naar het menu voor de eerste taal wilt, raakt u **PREV** aan.

#### 2 Raak de gewenste taal aan.

De audiotaal is ingesteld.

- Als u **OTHERS** heeft ingesteld, raadpleeg dan *Als u OTHERS selecteert op deze bladzijde*.



#### Opmerkingen

- Als de geselecteerde taal niet op de disc is opgenomen, wordt de taal die op de disc wordt gespecificeerd uitgezonden.
- U kunt de audiotaal inschakelen door **AUDIO** aan te raken tijdens het afspelen. (Raadpleeg *Audiotaal veranderen tijdens het afspelen (Multi-audio)* op bladzijde 39.)
- Als u **AUDIO** gebruikt om naar de audiotaal te gaan, heeft dit geen effect op de instellingen hier. 

### Menutaal instellen

U kunt de gewenste taal waarin de menu's op een disc moeten worden weergegeven instellen.

#### 1 Raak SETUP en LANGUAGE aan en daarna MENU LANG.

Er verschijnt een menutaalmenu en de huidige ingestelde taal wordt gemarkeerd.

- Als u naar het menu voor een tweede taal wilt, raakt u **NEXT** aan.
- Als u terug wilt keren naar het menu voor de eerste taal wilt, raakt u **PREV** aan.

#### 2 Raak de gewenste taal aan.

De menutaal is ingesteld.

- Als u **OTHERS** heeft ingesteld, raadpleeg dan *Als u OTHERS selecteert op deze bladzijde*.



#### Opmerking

Als de geselecteerde taal niet op de disc is opgenomen, wordt de taal die op de disc wordt gespecificeerd weergegeven. 

## Extra ondertiteling in- of uitschakelen

Extra ondertiteling biedt uitleg voor doven of slechthorenden. Ze kunnen alleen worden weergegeven als ze op de DVD zijn opgenomen.

U kunt de extra ondertiteling naar wens in- of uitschakelen.

**1 Raak SETUP en LANGUAGE aan en daarna NEXT.**

**2 Raak A SUB TITL aan.**

**3 Raak ▲ aan om de extra ondertiteling in te schakelen.**

▪ Raak ▼ aan om de extra ondertiteling uit te schakelen.

## Weergave van het Camerahoekpictogram instellen

U kunt het camerahoekpictogram laten verschijnen bij scènes waarbij meerdere camera-hoeken mogelijk zijn.

**1 Raak SETUP en VISUAL aan en daarna M. ANGLE.**

**2 Raak ▲ aan om de weergave van het camerahoekpictogram in te schakelen.**

▪ Raak ▼ aan om de weergave van het camerahoekpictogram uit te schakelen.

## Beeldformaat instellen

Er zijn twee typen weergaven. Een breedbeeld heeft een verhouding breedte-hoogte (TV-aspect) van 16:9, terwijl een normale weergave

een beeldformaat van 4:3 heeft. Selecteer het juiste beeldformaat voor de weergave die bij **REAR MONITOR OUT** hoort.

- Als u een normale weergave gebruikt, moet u **LETTER BOX** of **PANSCAN** selecteren. Als u **16:9** selecteert, krijgt u misschien een onnatuurlijk beeld.
- Als u het beeldformaat selecteert, krijgt het display van dit toestel dezelfde instelling.

**1 Raak SETUP en VISUAL aan en daarna TV ASPECT.**

**2 Raak een van de volgende toetsen op het aanraakpaneel aan om het beeldformaat te selecteren.**

- **16:9** – Breedbeeld (16:9) wordt weergegeven zoals het is (begininstelling)
- **LETTER BOX** – Het beeld heeft de vorm van een brievenbus met zwarte strepen boven en onder in het scherm
- **PANSCAN** – Het beeld is links en rechts van het scherm ingekort



### Opmerkingen

- Bij het afspelen van discs die **PANSCAN** niet specificeren, wordt **LETTER BOX** gebruikt, zelfs als u de instelling **PANSCAN** selecteert. Controleer of de verpakking van de disc het plaatje **16:9 LB** heeft. (Zie bladzijde 11.)
- Bij sommige discs kan het beeldformaat niet worden veranderd. Raadpleeg voor meer informatie de instructies op de disc.

## Kinderbeveiliging instellen

Bij sommige DVD's kunt u de kinderbeveiliging gebruiken om te voorkomen dat uw kinderen naar scènes met gewelddadige of volwassen inhoud kijken. U kunt de kinderbeveiliging in stappen naar eigen wens instellen.

## DVD-speler instellen

- Als u een niveau van kinderbeveiliging instelt en daarna een disc met kinderbeveiliging wilt afspelen, wordt er soms een invoerscherm voor een code weergegeven. Het afspelen begint dan als het juiste codenummer is ingevoerd.

### Codenummer en niveau instellen

Als u deze functie voor het eerst gebruikt, moet u uw codenummer registreren. Als u een codenummer niet registreert, werkt de kinderbeveiliging niet.

#### 1 Raak **SETUP** en **VISUAL** aan en daarna **PARENTAL**.

#### 2 Raak **0—9** aan om een viercijferig codenummer in te voeren.

#### 3 Raak **ENTER** terwijl het invoercijfer wordt weergegeven.

Het codenummer is ingesteld en u kunt nu het niveau instellen.

#### 4 Raak een van de toetsen **1—8** aan en selecteer het gewenste niveau.

Het niveau van de kinderbeveiliging is ingesteld.

- LEVEL 8** – Het afspelen van de hele disc is mogelijk (begininstelling)
- LEVEL 7—LEVEL 2** – Het afspelen van discs voor kinderen en discs met een niet-specifiek volwassen inhoud is mogelijk
- LEVEL 1** – Het afspelen van discs voor alleen kinderen is mogelijk

#### **Opmerkingen**

- We raden u aan uw codenummer te bewaren mocht u hem vergeten.
- Het niveau van de kinderbeveiliging is op de disc opgenomen. U kunt dit controleren door naar de verpakking van de disc te kijken, inclu-

sief de informatie op de disc zelf. Bij discs zonder opgenomen niveau voor kinderbeveiliging kunt u de kinderbeveiliging niet gebruiken.

- Bij sommige discs slaat de kinderbeveiliging alleen scènes over, daarna begint de normale weergave. Raadpleeg voor meer informatie de instructies op de disc.

### Niveau wijzigen

U kunt het ingestelde niveau van de kinderbeveiliging wijzigen.

#### 1 Raak **SETUP** en **VISUAL** aan en daarna **PARENTAL**.

#### 2 Raak **0—9** aan en voer het geregistreerde codenummer in.

#### 3 Raak **ENTER** aan.

Hiermee wordt het codenummer ingevoerd. U kunt nu het niveau wijzigen.

- Als u een verkeerd codenummer invoert, verschijnt het pictogram . Raak **C** aan en voer het juiste codenummer in.
- Raadpleeg *Als u uw codenummer bent vergeten* op deze bladzijde als u uw codenummer vergeten bent.

#### 4 Raak een van de toetsen **1—8** aan en selecteer het gewenste niveau.

Het nieuwe niveau van de kinderbeveiliging is ingesteld.

### Als u uw codenummer bent vergeten

Raadpleeg *Niveau wijzigen* op deze bladzijde en raak **C** 10 keer aan. Het geregistreerde codenummer wordt geannuleerd en u kunt een nieuw nummer registreren. 

## Codetype voor de afstandsbediening instellen

Als de schakelaar van de afstandsbediening is ingesteld op **DVD**, kunt u door het codetype van de afstandsbediening te wijzigen de DVD-speler van Pioneer met de bijgeleverde afstandsbediening bedienen. Er zijn drie codes voor de afstandsbediening, codetype **A**, codetype **B** en codetype **AVH**. Als u dit toestel met een multi-DVD-speler (bijvoorbeeld XDV-P9II) gebruikt, selecteert u code **A**. Als u dit toestel met een DVD-navigatie-eenheid gebruikt, selecteert u code **B**. Als u dit toestel alleenstaand gebruikt, selecteert u code **AVH**.

### 1 Stel de keuzeschakelaar van de afstandsbediening links op de afstandsbediening in op de juiste positie met de punt van een pen of een ander scherp voorwerp.

- Als u de stand **AVH** selecteert, hoeft u de volgende procedure niet uit te voeren.
- Als u **A/B** selecteert, moet u de volgende procedure volgen en het codetype instellen op het juiste type.

### 2 Druk tegelijkertijd op 7 en 0 op de afstandsbediening om het codetype te veranderen.

De begininstelling van het codetype is **A**. Telkens als u **7** en **0** op de afstandsbediening tegelijkertijd indrukt, schakelt het codetype tussen **A** en **B**.

## Begininstellingen

### Begininstellingen aanpassen



Via de begininstellingen kunt u diverse eigenschappen van dit toestel van tevoren aanpassen.

#### ① Functiedisplay

Deze toont de functienamen.

#### 1 Raak het signaalbronpictogram aan en raak daarna SOURCE OFF aan om het toestel uit te schakelen.

- Als het bronpictogram niet wordt weergegeven, kunt u het weergegeven door het scherm aan te raken.

#### 2 Raak A.MENU aan en daarna INITIAL om de functienamen weer te geven.

De functienamen worden weergegeven en de functienamen die u kunt selecteren zijn gemarkeerd.

- Als **A.MENU** niet wordt weergegeven, kunt u het weergegeven door het scherm aan te raken.
- U kunt **MENU** ook weergeven door met de joystick te klikken.
- Raak **NEXT** aan om naar de volgende groep functienamen te gaan.
- Raak **PREV** aan om naar de vorige groep functienamen te gaan.
- Als de multikanaalverwerker (bijv. DEQ-P7000) is aangesloten op dit toestel, kunt u **DIGTL ATT** in plaats van **REAR SP** bedienen.
- Raak **BACK** aan om terug te keren naar het vorige display.
- Raak **ESC** aan om terug te keren naar het bij de signaalbron behorende display.

### FM-afstemstap instellen

Normaal gesproken wordt bij het automatisch afstemmen bij de FM-afstemstap 50 kHz gebruikt. Als AF of TA aan staat, verandert de afstemstap automatisch naar 100 kHz. Als AF uit staat, kunt u de afstemstap het beste op 50 kHz zetten.

#### 1 Raak A.MENU en INITIAL aan en daarna FM STEP.

#### 2 Raak ◀ of ▶ aan en selecteert de FM-afstemstap.

Als u ◀ of ▶ aanraakt, verandert de FM-afstemstap tussen 50 kHz en 100 kHz als AF of TA aan staat. De geselecteerde FM-afstemstap verschijnt op het display.

#### Opmerking

Bij handmatig afstemmen zal de afstemstap op 50 kHz blijven staan.

### Aan/uit zetten van de automatische PI-zoekfunctie

Het toestel kan automatisch zoeken naar een andere zender met hetzelfde programma, zelfs wanneer er is afgestemd op een voorkeuzezender.

#### 1 Raak A.MENU en INITIAL aan en daarna AUTO PI.

#### 2 Raak ▲ aan om de automatische PI-zoekfunctie in te schakelen.

- Raak ▼ aan om de automatische PI-zoekfunctie uit te schakelen.

## Waarschuwingston in-/uitschakelen

Als het voorpaneel niet binnen vijf seconden na het uitschakelen van het contact van het hoofdtoestel is verwijderd, zal er een waarschuwingston klinken. U kunt deze waarschuwingston uitschakelen.

**1 Raak A.MENU en INITIAL aan en daarna DT. WARNING.**

**2 Raak ▲ aan om de waarschuwingston in te schakelen.**

- Raak ▼ aan om de waarschuwingston uit te schakelen.

## Externe aansluiting in-/uitschakelen

U kunt externe apparatuur bij dit toestel gebruiken. Activeer de externe aansluiting als u externe apparatuur gebruikt die op het toestel is aangesloten.

**1 Raak A.MENU en INITIAL aan en daarna AUX.**

**2 Raak ▲ aan om de extra instelling in te schakelen.**

- Raak ▼ aan om de extra instelling uit te schakelen.

## Kleur van de verlichting selecteren

Dit toestel is uitgerust met twee verlichtingskleuren, groen en rood. U kunt de gewenste kleur van de verlichting selecteren.

**1 Raak A.MENU en INITIAL aan en daarna ILLUMI.**

**2 Raak ▲ of ▼ aan en selecteer de gewenste verlichtingskleur.**

Raak ▲ aan en selecteer **GREEN** (groen). Raak ▼ aan en selecteer **RED** (rood).

## Achteruitgang en de subwooferregeling instellen

De achteruitgang van dit toestel (uitgangsaansluiting voor de achterluidsprekers en RCA-achteruitgang) kan worden gebruikt voor aansluiting van een luidspreker met het volle bereik (**REAR SP FULL**) of van een subwoofer (**REAR SP SUB. W**). Als u de instelling van de achteruitgang op **REAR SP SUB. W** instelt, kunt u een kabel voor een achterluidspreker direct aansluiten op een subwoofer zonder een hulpversterker te gebruiken.

Het toestel is aanvankelijk ingesteld voor aansluiting van een achterluidspreker met het volle bereik (**REAR SP FULL**). Als de achteruitgang is aangesloten op luidsprekers met het volle bereik (als **REAR SP FULL** is geselecteerd), kunt u de RCA-kabel van de subwooferuitgang op een subwoofer aansluiten. In dit geval kunt u selecteren of u de ingebouwde **PREOUT SUB.W** van de regeling van de subwoofer (low-passfilter, fase) of de externe **PREOUT FULL** gebruikt.

- Als de multikanaalverwerker (bijv. DEQ-P7000) is aangesloten op dit toestel, kunt u deze functie niet gebruiken.

**1 Raak A.MENU en INITIAL aan en daarna REAR SP.**

**2 Raak ▲ of ▼ aan om de gewenste instelling voor de achteruitgang in te schakelen.**

Raak ▲ aan en selecteer de luidspreker met het volle bereik. **REAR SP FULL** verschijnt op het display. Raak ▼ aan en selecteer de subwoofer. **REAR SP SUB. W** verschijnt op het display.

- Als er geen subwoofer op de achteruitgang is aangesloten, selecteert u **REAR SP FULL**.



## Begininstellingen

- Als er een subwoofer op de achteruitgang is aangesloten, stelt u **REAR SP SUB. W** in voor de subwoofer.
- Als de instelling voor de achteruitgang **REAR SP SUB. W** is, kunt u de subwooferregeling niet wijzigen.

### 3 Raak ◀ of ▶ aan om het uitgangssignaal voor de subwoofer of het uitgangssignaal van de non-fading in te schakelen.

Raak ◀ aan en selecteer de subwooferuitgang. **PREOUT SUB.W** verschijnt op het display. Raak ▶ aan en selecteer het uitgangssignaal voor de non-fading. **PREOUT FULL** verschijnt op het display.

#### Opmerkingen

- Zelfs als u deze instelling wijzigt, is er geen uitgangssignaal, tenzij u het uitgangssignaal voor de non-fading (raadpleeg *Uitgangssignaal van de non-fading gebruiken* op bladzijde 78) of het uitgangssignaal voor de subwoofer (raadpleeg *Uitgangssignaal van de subwoofer gebruiken* op bladzijde 77) in het audiomenu inschakelt.
- Als u de subwooferregeling wijzigt, worden het uitgangssignaal voor de subwoofer en het uitgangssignaal van de non-fading in het audiomenu opnieuw ingesteld op de fabrieksinstellingen.
- Beide uitgangsaansluitingen voor de achterluidsprekers en de RCA-achteruitgang worden tegelijkertijd ingeschakeld in deze instelling. 

## Verstoord geluid corrigeren

U kunt storingen die door de instellingen van de equalizercurve worden veroorzaakt minimaliseren.

Als het equalizerniveau hoog wordt ingesteld, kan dit storing veroorzaken. Als er bij harde muziek storingen te horen zijn, kunt u **LOW** proberen. Normaal gesproken moet de instelling **HIGH** een goede geluidskwaliteit geven.

- Alleen als de multikanaalverwerker (bijv. DEQ-P7000) is aangesloten op dit toestel, kunt u deze functie gebruiken.

### 1 Raak A.MENU en INITIAL aan en daarna NEXT.

### 2 Raak DIGTL ATT aan.

### 3 Raak ◀ of ▶ aan om de instelling voor digitale demping op te roepen.

Raak ◀ aan en selecteer de lage instelling. **LOW** verschijnt op het display. Raak ▶ aan en selecteer de hoge instelling. **HIGH** verschijnt op het display. 

## Tijdelijke uitschakeling/demping van het geluid inschakelen

Het geluid van dit systeem wordt in de volgende gevallen automatisch uitgeschakeld, gedempt of gemengd:

- Er wordt gebeld met een mobiele telefoon die op dit toestel is aangesloten.
- Er is een navigatie-eenheid met spraakbegeleiding van Pioneer op dit toestel aangesloten.

### 1 Raak A.MENU en INITIAL aan en daarna NEXT.

### 2 Raak TEL/GUIDE aan.

### 3 Raak ◀ of ▶ aan selecteer uitschakeling, demping of een combinatie.

Raak ◀ of ▶ aan totdat de gewenste instelling op het display verschijnt.

- **MUTE** – Uitschakeling
- **ATT** – Demping
- **MIXING** – Combinatie
- Als de multikanaalverwerker (bijv. DEQ-P7000) is aangesloten op dit toestel, kunt u de volgende instellingen selecteren:
  - **MUTE** – Uitschakeling
  - **ATT20** – Demping (**ATT20** heeft meer effect dan **ATT10**)

- **ATT10** – Demping
- **MIXING** – Combinatie



### Opmerkingen

- Het geluid wordt uitgeschakeld en **MUTE** of **ATT** verschijnt op het display, waarmee het geluid niet kan worden aangepast.
- De bediening keert weer terug naar normaal als het telefoongesprek of de spraakbegeleiding is afgelopen.

## Automatisch afspelen van de disc in- of uitschakelen

U kunt het automatisch afspelen van de disc in- of uitschakelen als u een disc in de laadsleuf doet. Als deze functie is ingeschakeld, gaat de disc automatisch spelen nadat deze in de laadsleuf is gestoken.

De begininstelling van deze functie is aan.

**1 Raak A.MENU en INITIAL aan en daarna NEXT.**

**2 Raak DVD AUTO aan.**

**3 Raak ▲ aan om automatisch afspelen van de disc in te schakelen.**

- Raak ▼ aan om automatisch afspelen van de disc uit te schakelen.

## Dimmerinstelling voor subdisplay in- of uitschakelen

Om te voorkomen dat het subdisplay's nachts te licht is, zal het subdisplay automatisch worden gedimd wanneer u de koplampen van de auto aan zet. U kunt de dimmer in- of uitschakelen.

**1 Raak A.MENU en INITIAL aan en daarna NEXT.**

**2 Raak SUB. D DIM aan.**

**3 Raak ▲ aan om de dimmer in te schakelen.**

- Raak ▼ aan om de dimmer uit te schakelen.

## Navigatiestem/ waarschuwingspiepen en audiogeluid mengen

Als uw systeem is voorzien van navigatiebegeleiding, kunt u de begeleidingstem/waarschuwingspiepen van een navigatie-eenheid van Pioneer combineren met het audiogeluid van het systeem. U kunt het geluid van de begeleidingstem en de waarschuwingspiepen of alleen de begeleidingsstem mengen.

- U kunt deze functie alleen gebruiken als er een navigatie-eenheid van Pioneer is aangesloten op het toestel.
- Als de multikanaalversterker (bijv. DEQ-P7000) of een optionele versterker is aangesloten op dit toestel, kunt u deze functie niet gebruiken.
- We raden u aan **GUIDE** te selecteren voor een goede geluidskwaliteit.

**1 Raak A.MENU en INITIAL aan en daarna NEXT.**

**2 Raak NAV MIXING aan.**

**3 Raak ▲ of ▼ aan om het mengen van de navigatiestem/waarschuwingspiepen in te schakelen.**

Raak ▲ aan en selecteer **ALL** (begeleidingsstem en piepen mengen). Raak ▼ aan en selecteer **GUIDE** (alleen begeleidingsstem).

## Overige functies

### Inleiding instellingen aanpassen

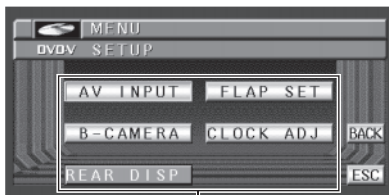

①

#### ① Weergave instellingenmenu

Deze toont de functienamen voor de instellingen.

#### ● Raak **A.MENU** aan en daarna **SETUP** om de functienamen voor de instellingen weer te geven.

De functienamen voor de instellingen worden weergegeven en de functienamen die u kunt selecteren zijn gemarkeerd.

- Als **A.MENU** niet wordt weergegeven, kunt u het weergeven door het scherm aan te raken.
- U kunt **MENU** ook weergeven door met de joystick te klikken.
- Raak **BACK** aan om terug te keren naar het vorige display.
- Raak **ESC** aan om terug te keren naar het bij de signaalbron behorende display.

#### **Opmerking**

Als u niet binnen ongeveer 30 seconden een instellingsfunctie gebruikt, zal er automatisch worden teruggekeerd naar het bij de signaalbron behorende display. ▣

### Video-ingangssignaal instellen

U kunt de instelling aan de hand van het aangesloten onderdeel in- of uitschakelen.

- Selecteer **VIDEO** om een video van een aangesloten onderdeel als **AV** signaalbron te bekijken.
- Selecteer **M-DVD** om een video van een aangesloten DVD-speler als **S-DVD** signaalbron te bekijken.

#### 1 Raak **A.MENU** en **SETUP** aan en daarna **AV INPUT**.

#### 2 Raak **◀** of **▶** aan om de instelling van het video-ingangssignaal te selecteren.

Raak **◀** of **▶** aan totdat de gewenste instelling op het display verschijnt.

- **OFF** – Er is geen video-onderdeel aangesloten
- **VIDEO** – Extern video-onderdeel
- **M-DVD** – Er is een DVD-speler met RCA-kabel aangesloten
- Als er een DVD-speler met een AV-BUS-kabel is aangesloten, mag u niet **M-DVD** selecteren omdat er u anders geen beeld heeft, zelfs niet als u **S-DVD** heeft geselecteerd. ▣

### Achteruitrijcamera instellen

Dit toestel heeft een functie die automatisch overschakelt naar de video van de achteruitrijcamera (**BACK UP CAMERA IN**-stekerbus) als er een achteruitrijcamera op de auto is gemonteerd. Als de versnellingspook in de stand **ACHTERUIT (R)** staat, gaat de video automatisch naar de achteruitrijcamera. (Ga voor meer informatie naar uw dealer.)

- We raden u aan een camera te gebruiken die gespiegelde beelden uitzendt.

- Controleer onmiddellijk of het display overschakelt naar de achteruitrijcamera als de versnellingspook in **ACHTERUIT (R)** wordt gezet.
- Als het display naar het beeld van de achteruitrijcamera gaat tijdens normaal rijden, kunt u beter een andere instelling gebruiken.
- Druk op **MENU** op het hoofdtoestel om terug te gaan naar het display van de signaalbron.

### 1 Raak **A.MENU** en **SETUP** aan en daarna **B-CAMERA**.

### 2 Raak **▲** aan om de instelling voor de achteruitrijcamera in te schakelen.

- Raak **▼** aan om de instelling voor de achteruitrijcamera uit te schakelen.

### 3 Raak **◀** of **▶** en selecteer de juiste polariteitsinstelling.

Telkens als u **◀** of **▶** aanraakt, schakelt u tussen de volgende polariteitsinstellingen:

- **BATTERY** – Als de polariteit van de aangesloten kabel positief is als de versnellingspook in de stand **ACHTERUIT (R)** staat
- **GND** – Als de polariteit van de aangesloten kabel negatief is als de versnellingspook in de stand **ACHTERUIT (R)** staat

## Video van het achterdisplay selecteren

Als de navigatievideo op het voorste display wordt weergegeven, kunt u ervoor kiezen de navigatievideo op het achterste display of op de video van de geselecteerde signaalbron af te spelen.

- U kunt alleen overschakelen naar de video van het display achter als er een navigatie-eenheid van Pioneer is aangesloten op het toestel.

- Als u **SOURCE** in **REAR DISP** selecteert terwijl de geselecteerde signaalbron een audiosignaalbron is, verschijnt er niets op het display achter.
- Als u **SOURCE** in **REAR DISP** selecteert, wordt er niets weergegeven op het achterdisplay tijdens de onderbreking door een verkeersbericht of een nieuwsbericht.

### 1 Raak **A.MENU** en **SETUP** aan en daarna **REAR DISP**.

### 2 Raak **◀** of **▶** aan en selecteer de video op het display achter.

Raak **◀** of **▶** aan totdat de gewenste video-instelling op het display verschijnt.

- **SOURCE** – Weergave van de video van de geselecteerde signaalbron op het display achter
- **NAVI** – Weergave van de navigatievideo op het display achter

## Functie automatisch openen instellen

Om te voorkomen dat het display de versnellingspook van een voertuig met automatische versnellingsbak raakt wanneer deze in **P** (parkeerstand) staat of als u niet wilt dat het display automatisch opent en sluit, kunt u de functie automatisch openen op handmatig zetten.

U kunt daarnaast het achteruitplaatsen in- of uitschakelen om de schuifpositie van het LCD-paneel aan te passen.

### 1 Raak **A.MENU** en **SETUP** aan en daarna **FLAP SET**.

## Overige functies

### 2 Raak ▲ aan om het achteruitplaatsen in te schakelen en het LCD-paneel schuift naar achteren.

- Raak ▼ aan om het achteruitplaatsen uit te schakelen en het LCD-paneel schuift naar voren.

### 3 Raak ◀ of ▶ aan en selecteer het display voor automatisch of handmatig openen/sluiten.

Raak ◀ aan en selecteer **MANUAL**. Nu moet u op **OPEN/CLOSE** drukken om het display te openen/sluiten. Raak ▶ en selecteer **AUTO**. Het display opent/sluit automatisch als dit toestel voeding krijgt. □

## Klok instellen

Gebruik deze instructies om de klok in te stellen.

### 1 Raak A.MENU en SETUP aan en daarna CLOCK ADJ.

### 2 Raak OFF aan om de klokweergave in te schakelen.

**ON** verschijnt op het display in plaats van **OFF**. De klokweergave is nu aan.

- U kunt ook op **FLIP DOWN/CLOCK** drukken om de weergave van de klok in of uit te schakelen als het LCD-paneel gesloten is.
- Raak **ON** aan als u de klokweergave wilt uitschakelen.

### 3 Raak ◀ of ▶ aan en selecteer het segment van de klokweergave dat u wilt instellen.

Telkens als u ◀ of ▶ aanraakt, wordt er een segment van de klokweergave geselecteerd: Uur—Minuut

Als u segmenten van de klokweergave selecteert, wordt het geselecteerde segment gemarkeerd.



### 4 Raak ▲ of ▼ aan om de klok in te stellen.

Telkens als u ▲ aanraakt, neemt het geselecteerde uur of minuut toe. Telkens als u ▼ aanraakt, neemt het geselecteerde uur of minuut af.



#### Opmerkingen

- U kunt de klok een tijdsignaal geven door **JUST** aan te raken.
  - Als minuten op **00—29** staat, wordt dit naar beneden afgerond. (bijv., **10:18** wordt **10:00**.)
  - Als minuten op **30—59** staat, wordt dit naar boven afgerond. (bijv., **10:36** wordt **11:00**.)
- Zelfs als de signaalbronnen uit staan, verschijnt de klok op het display. □

## AUX-sigitaalbron gebruiken

Met een IP-BUS-RCA-adapter zoals de CD-RB20/CD-RB10 (los verkrijgbaar) kunt u dit toestel aansluiten op externe apparatuur met RCA-uitgang. Zie voor meer informatie de gebruikershandleiding van de IP-BUS-RCA-adapter.

## AUX als signaalbron selecteren

● Raak het bronpictogram aan en raak daarna AUX aan om AUX als signaalbron te selecteren.

- Als het bronpictogram niet wordt weergegeven, kunt u het weergegeven door het scherm aan te raken.
- Als de externe aansluiting niet is ingeschakeld, kan **AUX** niet worden geselecteerd. Zie voor meer informatie *Externe aansluiting in-/uitschakelen* op bladzijde 96.

## AUX-titel instellen

De naam die op het display verschijnt voor de **AUX** signaalbron kan worden veranderd.

**1 Nadat u AUX als signaalbron heeft geselecteerd, raakt u A.MENU en FUNCTION aan. Raak vervolgens NAME EDIT aan.**

**2 Raak ABC aan en selecteer het gewenste tekentype.**

Raak herhaaldelijk **ABC** aan om te schakelen tussen de volgende tekentypen: Alfabet (hoofdletters), cijfers en symbolen—Alfabet (kleine letters)—Europese letters, zoals letters met accenten (bijv. **á, à, ä, ç**)

- U kunt de cijfers en symbolen invoeren door **123** aan te raken.

**3 Raak ▲ of ▼ aan en selecteer een letter van het alfabet.**

Telkens als u **▲** aanraakt, verschijnt er een letter van het alfabet in **A B C ... X Y Z**, nummers en symbolen in **1 2 3 ... | } ~** volgorde. Telkens als u **▼** aanraakt, verschijnt er een letter in de omgekeerde volgorde, bijvoorbeeld **Z Y X ... C B A** volgorde.



**4 Raak ► aan om de cursor naar de volgende tekenpositie te verplaatsen.**

Als de gewenste letter op het display verschijnt, moet u **►** aanraken om de cursor naar de volgende positie te verplaatsen en daarna kunt de volgende letter selecteren. Raak **◀** aan om terug te gaan in het display.

**5 Raak OK aan om de ingevoerde titel in het geheugen op te slaan.**

**6 Raak ESC aan om terug te keren naar het weergavedisplay. ◻**

## Achtergronddisplay in- of uitschakelen

U kunt de achtergronddisplays in- of uitschakelen terwijl u naar elke signaalbron luistert.

● **Druk op ENTERTAINMENT.**

Telkens als u **ENTERTAINMENT** indrukt, verandert het display als volgt:

### Audiosignaalbron

Achtergrond stilstaand beeld—**BGV** (achtergrond zichtbaar)—**AV** (video-ingangssignaal)—**DVD** (DVD-speler)—**NAVI** (achtergrond navigatie-eenheid)

### Videosignaalbron

Video van geselecteerde signaalbron—Achtergrond stilstaand beeld—**BGV** (achtergrond zichtbaar)—**AV** (video-ingangssignaal)—**DVD** (DVD-speler)—**NAVI** (achtergrond navigatie-eenheid)

## Overige functies

- Als er een navigatie-eenheid van Pioneer is aangesloten op het toestel en als u **ENTERTAINMENT** op het hoofdtoestel gebruikt, houdt u **ENTERTAINMENT** ingedrukt om het gewenste display te selecteren. Druk herhaaldelijk op **ENTERTAINMENT** en houd de toets ingedrukt om tussen de displays te schakelen.





### Opmerkingen

- In de volgende gevallen zal de achtergrondweergave niet veranderen:
  - Als de AV (video-ingang) niet is ingesteld op **VIDEO** (raadpleeg bladzijde 99).
  - Als het afspelen van de DVD/Video-CD niet is ingeschakeld voor het display achter (raadpleeg bladzijde 19).
  - Als er geen navigatie-eenheid van Pioneer op dit toestel is aangesloten.
- Dolphin movie verschijnt niet als de toetsen van het aanraakpaneel of de lijst wordt weergegeven.

## Storingen

### Algemeen

Symptoom	Oorzaak	Maatregel (Zie)
Geen voeding. Het toestel werkt niet.	Kabels en stekkers zijn verkeerd aangesloten.	Controleer of alle aansluitingen goed zitten.
	De zekering is gesprongen.	Verhelp het probleem dat de gesprongen zekering heeft veroorzaakt en vervang daarna de zekering. Controleer zorgvuldig of u de juiste zekering met dezelfde sterkte heeft gebruikt.
	Door geluid en andere factoren werkt de ingebouwde microprocessor niet goed.	Druk op <b>RESET</b> . (Bladzijde 11)
Bediening met de afstandsbediening is niet mogelijk. Het toestel werkt niet goed, zelfs niet als de juiste knoppen op de afstandsbediening worden ingedrukt.	De stand van de afstandsbediening is niet juist.	Zet de afstandsbediening in de juiste stand. (Bladzijde 16)
	De code van de afstandsbediening is niet juist.	Controleer of de instelling van de keuzeschakelaar van de afstandsbediening en die van het codetype hetzelfde zijn. (Bladzijde 94)
	De batterij is bijna leeg.	Doe er een nieuwe batterij in. (Bladzijde 12)
	Bij bepaalde discs zijn sommige handelingen niet mogelijk.	Controleer dit door een andere disc te gebruiken.
Het afspelen is niet mogelijk.	De disc is vuil.	Maak de disc schoon. (Bladzijde 108)
	De disc is van een type dat dit toestel niet kan afspelen.	Controleer het type van de disc.
	Er is een niet-compatibele videosysteemdisc in het toestel gestoken.	Gebruik een disc die compatibel is met uw videosysteem.
Er is geen geluid. Het volume kan niet hoger.	De kabels zijn niet goed aangesloten.	Sluit de kabels op de juiste manier aan.
	Het toestel geeft stilstaand beeld, speelt in slowmotion of beeld voor beeld af.	Er is geen geluid bij stilstaand beeld, afspelen in slowmotion of beeld voor beeld afspelen.
Er is geen beeld.	De kabel van de handrem is niet aangesloten.	Sluit de kabel van de handrem aan en trek de handrem aan.
	De handrem is niet ingeschakeld.	Sluit de kabel van de handrem aan en trek de handrem aan.
Het pictogram  wordt weergegeven. Bediening is niet mogelijk.	Deze handeling is verboden voor deze disc.	Deze handeling is niet mogelijk.
	Deze handeling is niet compatibel met de organisatie van de disc.	Deze handeling is niet mogelijk.
Het beeld stopt (wordt onderbroken) en het toestel kan niet worden bediend.	Gegevens kunnen tijdens het afspelen niet worden afgelezen.	Druk een maal op  en probeer opnieuw af te spelen.
Er is geen geluid. Het volume staat laag.	Het volume staat laag.	Stel het volume af.
	De demping staat aan.	Zet de demping aan.



## Aanvullende informatie

Symptoom	Oorzaak	Maatregel (Zie)
Er worden delen van het geluid en beeld overgeslagen.	Het toestel is niet stevig bevestigd.	Zet het toestel stevig vast.
Het beeld is uitgerekt, het beeldformaat is onjuist.	De beeldinstelling is niet juist voor de weergave.	Selecteer de juiste instelling voor uw display. (Bladzijde 92)
Beeld op het display achter verdwijnt.	De brondisc waarnaar wordt geluisterd met het hoofdtoestel is uitgeworpen.	Selecteer een andere signaalbron voordat de disc wordt uitgeworpen. Dit probleem kan zich voordoen als er bepaalde aansluitmethoden worden gebruikt.
Als u de contactschakelaar op ON zet (of ACC), hoort u de motor.	Het toestel controleert of er een disc in het toestel zit.	Dit is normaal.
Er wordt niets weergegeven. De toetsen van het aanraakpaneel kunnen niet worden gebruikt.	De achteruitrijcamera is niet aangesloten. <b>B-CAMERA</b> is een onjuiste instelling.	Sluit een achteruitrijcamera aan. Druk op <b>MENU</b> op het hoofdtoestel om terug te gaan naar het display van de signaalbron en selecteer daarna de juiste instelling voor <b>B-CAMERA</b> . (Bladzijde 99)

### Problemen bij het afspelen van een DVD

Symptoom	Oorzaak	Maatregel (Zie)
Het afspelen is niet mogelijk.	De disc heeft een andere regionummer dan het toestel.	Vervang de disc door een disc met hetzelfde regionummer als dit toestel. (Bladzijde 8, Bladzijde 116)
Er verschijnt een bericht van de kinderbeveiliging en afspelen is niet mogelijk.	De kinderbeveiliging staat aan.	Zet de kinderbeveiliging uit of verander het niveau. (Bladzijde 92)
De kinderbeveiliging kan niet worden geannuleerd.	Het codenummer is niet juist. U bent uw codenummer vergeten.	Voer het juiste codenummer in. (Bladzijde 92) Druk 10 keer op <b>CLEAR</b> om het codenummer te annuleren. (Bladzijde 93)
Gesproken taal (en ondertitelingstaal) kan niet worden gewijzigd.	De DVD bevat geen opnamen met meerdere talen. U kunt alleen functies selecteren die in het menu van de disc staan.	U kunt niet uit verschillende talen kiezen als ze niet op de disc staan. Schakel over met het discmenu.
Er verschijnt geen ondertiteling.	De DVD heeft geen ondertitelingsmogelijkheden. U kunt alleen functies selecteren die in het menu van de disc staan.	De ondertiteling wordt niet weergegeven als deze niet op de disc staat. Schakel over met het discmenu.
Afspelen is niet mogelijk met de instellingen voor audiotaal en ondertitelingstaal die in <b>DVD SETUP</b> zijn geselecteerd.	De DVD-speler heeft geen gesproken taal of ondertiteling in de taal die in <b>DVD SETUP</b> is geselecteerd.	Overschakelen naar een geselecteerde taal is niet mogelijk als niet mogelijk als die taal in <b>DVD SETUP</b> niet op de disc is opgenomen.

## Aanvullende informatie

Symptoom	Oorzaak	Maatregel (Zie)
Overschakelen naar een andere camerahoek is niet mogelijk.	De DVD heeft geen scènes die vanuit meerdere hoeken zijn opgenomen.	U kunt niet overschakelen tussen meerdere camerahoeken als de DVD geen scènes heeft die vanuit meerdere hoeken zijn opgenomen.
	U probeert over te schakelen naar een andere camerahoek van een scène die niet vanuit meerdere hoeken is opgenomen.	Overschakelen tussen meerdere camerahoeken terwijl u scènes bekijkt die vanuit meerdere hoeken zijn opgenomen.
Het beeld is erg onscherp of vervormd en donker tijdens het afspelen.	De disc heeft een signaal dat kopiëren verbiedt. (Sommige discs hebben deze eigenschap.)	Omdat deze disc niet compatibel is met het systeem dat kopiëren niet toestaat, kan het beeld bij het afspelen van een signaal dat kopiëren niet toestaat horizontale strepen of andere problemen vertonen in sommige weergaven. Dit betekent niet dat het toestel niet storingen vertoont.

### Problemen bij het afspelen van een Video-CD

Symptoom	Oorzaak	Maatregel (Zie)
Het PBC-menu (afspeelregeling) kan niet worden opgeroepen.	De Video-CD heeft geen PBC.	Deze handeling is niet mogelijk met Video-CD's zonder PBC.
	PBC is uitgeschakeld.	Schakel PBC in. (Bladzijde 41, Bladzijde 44)
Herhaalde weergave en fragment-/tijdzoeken zijn niet mogelijk.	PBC is ingeschakeld.	Schakel PBC uit. (Bladzijde 41, Bladzijde 44)



## Foutmeldingen

Als er zich bij het afspelen van een disc problemen voordoen, verschijnt er een foutmelding het scherm. Zie de onderstaande tabel om het probleem te identificeren. Neem vervolgens de voorgestelde maatregelen. Als de fout zich blijft voordoen, moet u contact opnemen met uw leverancier of het dichtstbijzijnde Service-centrum van PIONEER.

Melding	Oorzaak	Maatregel (Zie)
<b>ERROR-02</b>	Vuile disc	Maak de disc schoon.
	Bekraste disc	Vervang de disc.
<b>ERROR-05</b>	Elektrisch of mechanisch probleem	Druk op <b>RESET</b> .
<b>DIFFERENT REGION DISC (REGION ERR)</b>	De disc heeft een ander regionnummer dan het toestel.	Vervang de DVD door een met het juiste regionnummer.

## Aanvullende informatie

Melding	Oorzaak	Maatregel (Zie)
<b>NON PLAYABLE DISC (NON-PLAY)</b>	Dit type disc kan niet op dit toestel worden afgespeeld.	Vervang de disc door een die wel op dit toestel kan worden afgespeeld.
	De disc zit er ondersteboven in.	Controleer of de disc er op de juiste manier in zit.
<b>THERMAL PROTECTION IN MOTION (TEMP)</b>	De temperatuur van het toestel valt buiten het normale bedrijfsbereik	Wacht totdat de temperatuur van het toestel binnen de normale grenzen valt.



## Aanvullende informatie

### Zorgen voor uw DVD-speler

- Gebruik alleen normale, ronde discs. Abnormale, niet-ronde discs kunnen vast komen te zitten of niet naar behoren worden afgespeeld.

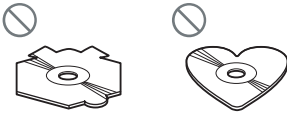

- Controleer alle discs op barsten, krassen of vervormingen voordat u ze gebruikt. Discs met barsten, krassen of vervormingen kunnen misschien niet goed worden afgespeeld. Gebruik deze discs dus niet.
- Probeer het opname-oppervlak (waar niets op gedrukt is) niet aan te raken wanneer u de disc vasthoudt.
- Bewaar discs in hun eigen doosje wanneer u ze niet gebruikt.
- Houd discs uit direct zonlicht en stel ze niet bloot aan hoge temperaturen.
- Plak geen labels op discs, schrijf er niet op en behandel het oppervlak niet met chemische middelen.
- Om vuil van een disc te verwijderen moet u met een zachte doek rechtstreeks van het midden naar de buitenrand vegen.



- Als de verwarming bij lage temperaturen wordt gebruikt, kan er vocht ontstaan op de onderdelen in de DVD-speler. Bij condensvorming kan de DVD-speler niet juist werken. Als u denkt dat condensvorming problemen veroorzaakt, zet de DVD-speler dan ongeveer een uur uit, zodat de DVD-speler kan drogen. Veeg eventueel natte discs droog met een zachte doek.

- Schokken tijdens het rijden van de auto kunnen de disc laten overslaan.

### DVD-discs

- Bij sommige DVD-videodiscs zijn bepaalde functies niet te gebruiken.
- Sommige DVD-videodiscs kunnen niet worden afgespeeld.
- DVD-R-/DVD-RW-discs kunnen alleen worden afgespeeld als ze voltooid zijn.
- DVD-R-/DVD-RW-discs kunnen alleen worden afgespeeld als ze met Video-opmaak (videomodus) zijn opgenomen. DVD-RW-discs die in de video-opnameformaat (VR-stand) zijn opgenomen, kunnen niet worden afgespeeld.
- Mogelijk kunt u geen DVD-R-/DVD-RW-discs afspelen die zijn opgenomen met de Video-formaat (videostand) vanwege eigenschappen van de disc, krassen of vuil op de disc of vuil, condens enzovoort op de lens van het toestel.
- Dit toestel kan geen DVD-ROM-/DVD-RAM-discs afspelen.
- Het afspelen van discs die op een computer zijn opgenomen, is eventueel niet mogelijk. Dit is afhankelijk van de instellingen van de toepassing en omgeving. Gebruik bij het opnemen het juiste formaat. (Raadpleeg voor meer informatie de fabrikant van de toepassing.)

### CD-R/CD-RW-discs

- CD-R/CD-RW-discs kunnen alleen worden afgespeeld als ze voltooid zijn.
- Mogelijk kunt u geen CD-R/CD-RW-discs afspelen die zijn opgenomen op een CD-recorder voor muziek of een pc vanwege CD-karakteristieken, krassen of vuil op de disc

## Aanvullende informatie

of vuil, condens enzovoort op de lens van het toestel.

- Het afspelen van discs die op een computer zijn opgenomen, is eventueel niet mogelijk. Dit is afhankelijk van de instellingen van de toepassing en omgeving. Gebruik bij het opnemen het juiste formaat. (Raadpleeg voor meer informatie de fabrikant van de toepassing.)
- Mogelijk kunt u geen CD-R/CD-RW-discs afspelen, omdat deze zijn blootgesteld aan direct zonlicht of hoge temperaturen, of vanwege de omstandigheden waaronder de discs in de auto zijn bewaard.
- Titels en andere tekstinformatie die zijn vastgelegd op een CD-R/CD-RW-disc worden mogelijk niet door dit toestel weergegeven (in het geval van audiogegevens (CD-DA)).
- Dit toestel is geschikt voor de functie voor het overslaan van fragmenten op CD-R/CD-RW-discs. De fragmenten waarop deze functie betrekking heeft, worden automatisch overgeslagen (in het geval van audiogegevens (CD-DA)).
- Als u een CD-RW-disc in dit toestel doet, zal het langer duren voor de weergave begint dan bij een conventionele CD of CD-R.
- Lees de voor de gebruikte CD-R/CD-RW-discs geldende voorzorgen voor u ze gaat gebruiken. ■

## MP3-bestanden

- MP3 staat voor MPEG Audio Layer 3 en verwijst naar een standaard voor audiocompressietechnologie.
- Met dit toestel kunt u MP3-bestanden op CD-ROM, CD-R en CD-RW afspelen. Ook kunnen opnamen die compatibel zijn met niveau 1 en niveau 2 van ISO9660 en met het Romeo and Joliet-bestandssysteem worden afgespeeld.
- U kunt discs afspelen waarop meerdere sessies kunnen worden opgenomen.
- MP3-bestanden zijn niet compatibel met packet write data transfer.
- Er kunnen maximaal 32 tekens, inclusief de extensie (.mp3), voor een bestandsnaam vanaf het eerste teken worden weergegeven.
- Van een mapnaam kunnen er maximaal 32 tekens worden weergegeven.
- Bij bestanden met het bestandssysteem Romeo and Joliet worden alleen de eerste 32 tekens weergegeven.
- Als u discs met MP3-bestanden en audiogegevens (CD-DA) zoals CD-EXTRA en MIXED-MODE-discs afspeelt, kunnen beide types alleen afspelen door tussen MP3 en CD-DA over te schakelen.
- De volgorde waarop mappen worden geselecteerd voor afspelen en andere handelingen, wordt de schrijfolgorde die door de schrijfwsoftware is gebruikt. Daarom kan de verwachte afspeelvolgorde afwijken van de eigenlijk afspeelvolgorde. Er is daarentegen ook schrijfwsoftware waarbij de afspeelvolgorde kan worden ingesteld.
- De bestanden zijn compatibel met ID3-Tag in Ver. 1.0 en Ver. 1.1 voor weergave van het album (disctitel), het fragment (fragmenttitel) en de artiest (artiest van het fragment).
- Alleen bij het afspelen van MP3-bestanden met frequenties van 32, 44,1 en 48 kHz blijft de versterker werken. (bemonsteringsfrequenties van 16, 22,05, 24, 32, 44,1, 48 kHz kunnen worden afgespeeld.)
- Er is geen compatibiliteit met m3u-speellijsten.
- Er is geen compatibiliteit met de formaten MP3i (MP3 interactive) of mp3 PRO.

## Aanvullende informatie

- De geluidskwaliteit van MP3-bestanden wordt meestal beter met een hogere bitsnelheid. Dit toestel kan opnamen met een bitsnelheid van 8 kbps tot 320 kbps afspelen, maar voor een goede geluidskwaliteit, raden wij u aan alleen CD's die met een bitsnelheid van tenminste 128 kbps zijn opgenomen te gebruiken.

### **Belangrijk**

- Als u een MP3-bestand een naam geeft, voeg dan de extensienaam toe (.mp3).
- Dit toestel kan bestanden met extensie .mp3 als een MP3-bestand afspelen. Om bijgeluiden en storingen te voorkomen kunt u deze extensies beter niet gebruiken voor andere bestanden dan MP3-bestanden.

### Over mappen en MP3-bestanden

- Hieronder ziet u een voorbeeld van een CD-ROM met MP3-bestanden. De subfolders worden weergegeven als mappen in de huidige map.

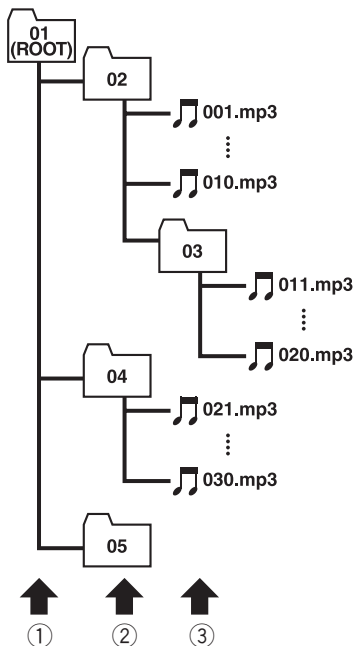

- ① **Eerste niveau**
- ② **Tweede niveau**
- ③ **Derde niveau**

### **Opmerkingen**

- Dit toestel wijst mapnummers toe. De gebruiker kan geen mapnummers toewijzen.
- U kunt geen mappen controleren die geen MP3-bestanden bevatten. (Deze mappen worden overgeslagen zonder dat het mapnummer wordt weergegeven.)
- MP3-bestanden tot maximaal 8 lagen mappen kunnen worden afgespeeld. Als u echter discs met meerdere lagen afspeelt, is er wel enige vertraging. We raden u daarom aan discs met maximaal 2 lagen te gebruiken.

## Aanvullende informatie

- U kunt maximaal 253 items uit een map op een disc afspelen. 

## Display correct gebruiken

### WAARSCHUWING

- Als er vocht of andere dingen in het toestel komen, moet u de stekker er meteen uithalen en uw dealer of dichtstbijzijnde PIONEER-servicestation raadplegen. Als u het toestel onder deze omstandigheden blijft gebruiken, kan dit resulteren in brand, een elektrische schok of andere problemen.
- Als u rook ruikt of iets vreemds hoort of ruikt, of het display vertoont afwijkingen, zet het apparaat dan onmiddellijk uit en raadpleeg uw dealer of het dichtstbijzijnde PIONEER-servicestation. Als u het toestel onder deze omstandigheden blijft gebruiken, kan het systeem defect raken.
- Haal het toestel niet uit elkaar en breng geen wijzigingen aan. Het toestel bevat onderdelen die onder spanning staan. Deze kunnen een elektrische schok veroorzaken. Neem contact op met uw dealer of het dichtstbijzijnde PIONEER-servicestation voor interne controles, aanpassingen of reparaties.

## Met het display omgaan

- Als het display te lang aan direct zonlicht wordt blootgesteld, kan het erg heet en zelfs schade aan het LCD-scherm veroorzaken. Als u het toestel niet gebruikt, moet u het display sluiten en het zo weinig mogelijk aan direct zonlicht blootstellen.
- Het display moet worden gebruikt binnen de onderstaande temperatuurbereiken.  
Bereik bedieningstemperatuur: -10 tot +50 °C  
Bereik opslagtemperatuur: -20 tot +80 °C

Als de temperatuur hoger of lager is dan de bedrijfstemperatuur, kan het display minder goed functioneren.

- Het LCD-scherm van dit toestel ligt bloot zodat u het goed kunt zien in het voertuig. Druk er niet te hard op, omdat het dan beschadigd kan raken.
- Leg niets op het display als het is uitgekapt. Probeer ook niet de hoek met de hand af te stellen of het display met de hand te openen/sluiten. Flinkte kracht uitoefenen op het display kan ook tot beschadiging leiden.
- Druk niet te hard tegen het LCD-scherm, omdat er dan krassen op kunnen komen.
- Plaats niets tussen het display en de rest van het systeem terwijl het display opent of sluit. Als er iets tussen het display en de rest van het systeem komt, kan het display defect raken en niet meer werken.

## LCD-scherm (Liquid Crystal Display)

- Als het display vlak bij de blaasmond van de airconditioning komt terwijl het wordt geopend, mag de lucht van de airconditioning er niet tegenaan blazen. Warmte van de verwarming kan het LCD-scherm breken en de koele lucht uit de koeler kan vocht op de binnenkant van het display achterlaten waardoor het beschadigd kan raken. Als het display daarbij wordt afgekoeld door de koeler, kan het scherm donker worden of de levensduur van de kleine TL-buis in het display korter worden.
- Er kunnen kleine zwarte of witte (heldere) stippen op het LCD-scherm verschijnen. Dit komt door de eigenschappen van het LCD-scherm en betekent niet dat er een probleem met het display is.
- Bij lage temperaturen kan het LCD-scherm even donker blijven nadat het is ingeschakeld.

## Aanvullende informatie

- Het LCD-scherm is onduidelijker als het wordt blootgesteld aan direct zonlicht.
- Als u een draadloze telefoon heeft, houd de antenne van de draadloze telefoon dan uit de buurt van het display om te voorkomen dat de video wordt verstoord door vlekken, gekleurde strepen, etc.

### Display in goede staat houden

- Als u stof van het scherm veegt of het display reinigt, moet u eerst de voeding van het systeem halen. Gebruik daarna de bijgeleverde doek.
- Zorg bij het afvegen van het scherm dat u het oppervlak niet krast. Gebruik geen agressieve chemische reinigingsmiddelen.

### Kleine TL-buis

- Er zit een kleine TL-buis in het display dat het LCD-scherm verlicht.
  - De TL-buis moet ongeveer 10.000 uur meegaan, afhankelijk van de gebruiksomstandigheden. (Als u het display bij lage temperaturen gebruikt, wordt de levensduur van de TL-buis korter.)
  - Als de TL-buis versleten is, wordt het scherm donker en verschijnt er geen beeld. Als dit gebeurt, kunt u het beste contact opnemen met uw dealer of het dichtstbijzijnde PIONEER-servicestation. 



# Aanvullende informatie

## Taalcodekaart voor DVD

Taal (code), invoercode	Taal (code), invoercode	Taal (code), invoercode
Japans (ja), <b>1001</b>	Guarani (gn), <b>0714</b>	Pashtoe (Zuid-Afghaans) (ps), <b>1619</b>
Engels (en), <b>0514</b>	Gujarati (gu), <b>0721</b>	Quechua (qu), <b>1721</b>
Frans (fr), <b>0618</b>	Hausa (ha), <b>0801</b>	Retro-Romaans (rm), <b>1813</b>
Spaans (es), <b>0519</b>	Hindi (hi), <b>0809</b>	Kirundi (rn), <b>1814</b>
Duits (de), <b>0405</b>	Kroatisch (hr), <b>0818</b>	Roemeens (ro), <b>1815</b>
Italiaans (it), <b>0920</b>	Hongaars (hu), <b>0821</b>	Kinyarwanda (rw), <b>1823</b>
Chinees (zh), <b>2608</b>	Armeens (hy), <b>0825</b>	Sanskriet (sa), <b>1901</b>
Nederlands (nl), <b>1412</b>	Interlingua (ia), <b>0901</b>	Sindhi (sd), <b>1904</b>
Portugees (pt), <b>1620</b>	Interlingue (ie), <b>0905</b>	Sangho (sg), <b>1907</b>
Zweeds (sv), <b>1922</b>	Inupiak (ik), <b>0911</b>	Servisch Kroatisch (sh), <b>1908</b>
Russisch (ru), <b>1821</b>	Indonesisch (in), <b>0914</b>	Singalees (si), <b>1909</b>
Koreaans (ko), <b>1115</b>	IJslands (is), <b>0919</b>	Slowaaks (sk), <b>1911</b>
Grieks (el), <b>0512</b>	Hebreeuws (iw), <b>0923</b>	Sloveens (sl), <b>1912</b>
Afar (aa), <b>0101</b>	Jiddisch (ji), <b>1009</b>	Samoaans (sm), <b>1913</b>
Abkhazians (ab), <b>0102</b>	Javaans (jw), <b>1023</b>	Shona (sn), <b>1914</b>
Afrikaans (af), <b>0106</b>	Georgisch (ka), <b>1101</b>	Somalisch (so), <b>1915</b>
Amharisch (am), <b>0113</b>	Kazaks (kk), <b>1111</b>	Albanees (sq), <b>1917</b>
Arabisch (ar), <b>0118</b>	Groenlands (kl), <b>1112</b>	Servisch (sr), <b>1918</b>
Assamitisch (as), <b>0119</b>	Cambodjaans (km), <b>1113</b>	Siswati (ss), <b>1919</b>
Aymara (ay), <b>0125</b>	Kanarees (kn), <b>1114</b>	Sesotho (st), <b>1920</b>
Azerbeidzjaans (az), <b>0126</b>	Kashmiri (ks), <b>1119</b>	Soendanees (su), <b>1921</b>
Bashkir (ba), <b>0201</b>	Koerdisch (ku), <b>1121</b>	Swahili (sw), <b>1923</b>
Wit-Russisch (be), <b>0205</b>	Kirgizisch (ky), <b>1125</b>	Tamil (ta), <b>2001</b>
Bulgaars (bg), <b>0207</b>	Latijns (la), <b>1201</b>	Telugu (te), <b>2005</b>
Bihari (bh), <b>0208</b>	Lingala (ln), <b>1214</b>	Tadziesk (tg), <b>2007</b>
Bislama (bi), <b>0209</b>	Laotiaans (lo), <b>1215</b>	Thais (th), <b>2008</b>
Bengaals (bn), <b>0214</b>	Litouws (lt), <b>1220</b>	Tigrinya (ti), <b>2009</b>
Tibetaans (bo), <b>0215</b>	Lets (lv), <b>1222</b>	Turkmeens (tk), <b>2011</b>
Bretons (br), <b>0218</b>	Malagasi (mg), <b>1307</b>	Tagalog (tl), <b>2012</b>
Catalaans (ca), <b>0301</b>	Maori (mi), <b>1309</b>	Setswana (tn), <b>2014</b>
Corsicaans (co), <b>0315</b>	Macedonisch (mk), <b>1311</b>	Tongaans (to), <b>2015</b>
Tsjechisch (cs), <b>0319</b>	Malayalam (ml), <b>1312</b>	Turks (tr), <b>2018</b>
Wels (cy), <b>0325</b>	Mongools (mn), <b>1314</b>	Urdu (ur), <b>2118</b>
Deens (da), <b>0401</b>	Moldavisch (mo), <b>1315</b>	Tataars (tt), <b>2020</b>
Bhutaans (dz), <b>0426</b>	Marathi (mr), <b>1318</b>	Twi (tw), <b>2023</b>
Esperanto (eo), <b>0515</b>	Maleis (ms), <b>1319</b>	Oekraïens (uk), <b>2111</b>
Estlands (et), <b>0520</b>	Maltees (mt), <b>1320</b>	Volapük (vo), <b>2215</b>
Baskisch (eu), <b>0521</b>	Birmaans (my), <b>1325</b>	Noors (no), <b>2315</b>
Perzisch (fa), <b>0601</b>	Nauruaans (na), <b>1401</b>	Occitan (oc), <b>1503</b>
Fins (fi), <b>0609</b>	Nepalees (ne), <b>1405</b>	Oromo (om), <b>1513</b>
Fiji (fj), <b>0610</b>	Noors (no), <b>1415</b>	Orija (or), <b>1518</b>
Farøers (fo), <b>0615</b>	Occitan (oc), <b>1503</b>	Panjabi (pa), <b>1601</b>
Fries (fy), <b>0625</b>	Oromo (om), <b>1513</b>	Pools (pl), <b>1612</b>
Iers (ga), <b>0701</b>	Orija (or), <b>1518</b>	
Schots-Keltisch (gd), <b>0704</b>	Panjabi (pa), <b>1601</b>	
Galicisch (gl), <b>0712</b>	Pools (pl), <b>1612</b>	



## Begrippen

### Afspeelregeling (PBC)

Dit is een afspeelregelingssignaal dat op Video-CD's is opgenomen (Versie 2.0). Via de menu's op Video-CD's met PBC kunt u eenvoudige, interactieve software en software met zoekfuncties afspelen. U kunt ook stilstaande beelden met een hoge of standaardresolutie bekijken.

### Beeldformaat

Dit is de verhouding breedte-hoogte van een TV-scherm. Een normaal beeld heeft een formaat van 4:3. Een breedbeeldscherm heeft een formaat van 16:9, een groter beeld met een uitzonderlijke weergave en sfeer.

### Bitsnelheid

Dit geeft het gegevensvolume per seconde aan of bps-eenheid (bits per seconde). Hoe hoger de snelheid, hoe meer informatie er is om het geluid te reproduceren. Als u dezelfde codeermethode gebruikt (bijvoorbeeld MP), dan geldt: hoe hoger de snelheid, hoe beter het geluid.

### Dolby Digital

Dolby Digital geeft multikanaalsaudio tot maximaal 5,1 individuele kanalen. Dit is hetzelfde systeem als de Dolby Digital-geluidssystemen in bioscopen.



### DTS

Dit staat voor Digital Theater Systems. DTS is een geluidssysteem met multikanaalsaudio van maximaal 6 aparte kanalen.



## Hoofdstuk

DVD's zijn verdeeld in hoofdstukken die op dezelfde manier zijn genummerd als de hoofdstukken van een boek. Bij DVD's met hoofdstukken kunt u via de hoofdstuknummers snel een bepaalde scène zoeken.

### ID3-tag

Dit is een methode waarbij informatie over het fragment in een MP3-bestanden wordt opgeslagen. Deze opgeslagen informatie kan de titel van het fragment, de naam van de uitvoerende artiest, de titel van de disc, het muziekgenre, het productiejaar, opmerkingen en andere gegevens bevatten. De inhoud kan worden bewerkt met behulp van software met ID3-Tag-bewerkingsfuncties. Hoewel de tags een maximaal aantal tekens mogen hebben, kan de informatie worden bekeken als het fragment wordt afgespeeld.

### ISO9660-formaat

Dit is de internationale norm voor de formaatlogica van CD-ROM-mappen en -bestanden. Voor het ISO9660-formaat zijn regels opgesteld voor de volgende twee niveaus.

#### Niveau 1:

De bestandsnaam is in 8,3-formaat (de naam bestaat uit maximaal 8 tekens, hoofdletters en cijfers van half-bytes en het "\_"-teken, met een bestandsextensie van drie tekens.)

#### Niveau 2:

De bestandsnaam kan maximaal 31 tekens hebben (inclusief het scheidingsteken "." en de bestandsextensie). Elke map bevat minder dan 8 hiërarchieën.

### Uitgebreide formaten

Joliet:

Bestandsnamen mogen maximaal 64 tekens bevatten.

Romeo:

Bestandsnamen mogen maximaal 128 tekens bevatten.

## Aanvullende informatie

### Kinderbeveiliging

Sommige DVD's met geweldadige of seksueel getinte scènes hebben een kinderbeveiliging die voorkomt dat kinderen dergelijke scènes te zien krijgen. Bij dit type disc wordt bij het instellen van het niveau van de kinderbeveiliging de weergave van scènes die niet geschikt zijn voor kinderen uitgeschakeld of worden deze scènes overgeslagen.

### Lineaire PCM (LPCM)/Pulsmodulatie

Dit staat voor lineaire pulscodemodulatie, het signaalopnamesysteem dat voor muziek-CD's en DVD's wordt gebruikt. Meestal worden DVD's opgenomen met een hogere bemonsteringsfrequentie en bitsnelheid dan CD's. Daarom is de geluidskwaliteit van DVD's beter.

### m3u

Speellijsten die met "WINAMP"-software zijn gemaakt, hebben een bestandsextensie voor speellijsten (.m3u).

### MP3

MP3 staat voor MPEG Audio Layer 3. Het is een audiocompressiestandaard die is ingesteld door een werkgroep (MPEG) van de ISO (International Standards Organization). MP3 kan audiogegevens tot een tiende van het niveau van een normale disc comprimeren.

### MPEG

Dit staat voor Moving Pictures Experts Group, een internationale compressiestandaard voor videobeelden. Sommige DVD's bevatten digitale audio die met dit systeem is gecomprimeerd en opgenomen.

### Multiaudio (Meerdere gesproken talen)

Bij sommige DVD's zijn de dialogen in meerdere talen opgenomen. Op een DVD kunnen maximaal 8 talen worden opgenomen, waaruit u kunt kiezen.

### Multicamerahoek

Bij normale TV-programma's worden meerdere camerahoeken gebruikt om tegelijkertijd scènes mee op te nemen, maar er worden slechts beelden van een camera naar uw TV gestuurd. Sommige DVD's bevatten scènes die vanuit meerdere camerahoeken zijn opgenomen, zodat u zelf de camerahoek kunt kiezen.

### Multi-ondertiteling

Op een DVD kunnen ondertitels in maximaal 32 talen worden opgenomen, waaruit u kunt kiezen.

### Multisessie

Multisessie is een opnamemethode waarbij extra gegevens later kunnen worden opgenomen. Als u gegevens op een CD-ROM, CD-R of CD-RW, etc. kopieert, worden alle gegevens van begin tot einde behandeld als een eenvoudige eenheid of sessie. Multisessie is een methode waarbij meer dan 2 sessies op een disc worden opgenomen.

### Optische digitale uitgangs-/ingangssignalen

Audiosignalen die in een digitaal signaalformaat worden verstuurd en ontvangen, zorgen dat de kans dat de sonische kwaliteit tijdens de uitzending verslechtert kleiner is. Een optisch digitaal uitgangs-/ingangssignaal is ontworpen om digitale signalen optisch te versturen en te ontvangen.

### Packet write

Dit is een algemene aanduiding voor de brandmethode op CD-R, etc., die nodig is voor een bestand, net als bij het opslaan van bestanden op diskettes of harde schijven.

**Regionummer**

DVD-spelers en DVD's hebben regionummers die aangeven in welke regio ze zijn gekocht. De weergave van een DVD is niet mogelijk als het regionummer niet hetzelfde is als van de DVD-speler. Het regionummer van dit toestel wordt op de onderzijde van het toestel weergegeven.

**Titel**

DVD-video-discs hebben een hoge gegevenscapaciteit, waardoor er meerdere films op een disc kunnen worden opgenomen. Als een disc bijvoorbeeld drie films bevat, zijn ze onderverdeeld in titel 1, titel 2 en titel 3. Zo kunt u op de DVD op titel zoeken en andere functies gebruiken.

**VBR**

VBR staat voor variable bit rate (variabele bitsnelheid). Meestal wordt echter CBR (constant bit rate of constante bitsnelheid) gebruikt. Maar door de bitsnelheid aan de audiocompressie af te stellen kan men de geluidskwaliteit van compressieprioriteit bereiken. ▣

# Aanvullende informatie

## Technische gegevens

### Algemeen

Nominale vermogensbron	14,4 V gelijkstroom (toegelaten spanningsbereik: 12,0 – 14,4 V gelijkstroom)
Aarding	Negatief
Hoofdtoestel:	
Max. stroomverbruik	10,0 A
Afmetingen (B × H × D):	
DIN	
Chassis	178 × 50 × 160 mm
Voorpaneel	188 × 58 × 36 mm
D	
Chassis	178 × 50 × 165 mm
Voorpaneel	170 × 46 × 31 mm
Gewicht	2,2 kg
Weggeborgen eenheid:	
Max. stroomverbruik	1,0 A
Afmetingen (W × H × D)	
	150 × 28 × 100 mm
Gewicht	0,3 kg

### Display

Schermgroote/beeldformaat	6,5 inch breed/16:9 (effectief beeld: 146 × 79 mm)
Pixels	336.960 (1.440 × 234)
Type	TFT actieve matrix, transmissietype
Kleursysteem	NTSC/PAL-compatibel
Bereik bedieningstemperatuur	-10 – +50 °C
Bereik opslagtemperatuur	-20 – +80 °C
Camerahoekafstelling	50 – 110° (begininstellingen: 110°)

### Audio

Maximaal uitgangsvermogen	50 W × 4 50 W × 2/4 Ω + 70 W × 1/2 Ω (voor de subwoofer)
Doorlopend uitgangsvermogen	27 W × 4 (DIN 45324, +B = 14,4 V)
Belastingimpedantie	4 Ω (4 – 8 Ω [2 Ω voor 1 kanaal] toelaatbaar)

Preout maximaal uitgangsniveau/uitgangsimpedantie  
..... 4,0 V/100Ω

Equalizer (3-bands parametrische equalizer):

Laag	
Frequentie	40/80/100/160 Hz
Q-factor	0,35/0,59/0,95/1,15 (+6 dB wanneer versterkt)
Gain	± 12 dB
Midden	
Frequentie	200/500/1k/2k Hz
Q-factor	0,35/0,59/0,95/1,15 (+6 dB wanneer versterkt)
Gain	± 12 dB
Hoog	
Frequentie	3,15k/8k/10k/12,5k Hz
Q-factor	0,35/0,59/0,95/1,15 (+6 dB wanneer versterkt)
Gain	± 12 dB

Loudness contouren

Laag	+3,5 dB (100 Hz), +3 dB (10 kHz)
Midden	+10 dB (100 Hz), +6,5 dB (10 kHz)
Hoog	+11 dB (100 Hz), +11 dB (10 kHz) (volume: -30 dB)

Toon regeling:

Lage tonen	
Frequentie	40/63/100/160 Hz
Gain	± 12 dB
Hoge tonen	
Frequentie	2,5k/4k/6,3k/10k Hz
Gain	± 12 dB

HPF:

Frequentie	50/80/125 Hz
Afval	-12 dB/oct

Subwoofer:

Frequentie	50/80/125 Hz
Afval	-18 dB/oct
Gain	± 12 dB
Fase	Normaal/teggengesteld

### DVD-speler

Systeem	DVD-video, Video-CD, System Compact Disc Audio
Bruikbare discs	DVD-video, Video-CD, Compact disc
Regionummer	2
Signaalformaat:	
Bemonsteringsfrequentie	44,1/48/96 kHz

## Aanvullende informatie

Aantal kwantisatiebits	16/20/24; lineair
Frequentierespons	5 – 44.000 Hz (met DVD, bij bemonsteringsfrequentie 96 kHz)
Verhouding signaal-tot-ruis	97 dB (1 kHz) (IEC-A netwerk) (CD: 96 dB (1 kHz) (IEC-A netwerk))
Dynamisch bereik	95 dB (1 kHz) (CD: 94 dB (1 kHz))
Vervorming	0,008 % (1 kHz)
Niveau uitgangssignaal:	
Video	1,0 V <sub>p-p</sub> /75 Ω (±0,2 V)
Audio	1,0 V (1 kHz, 0 dB)
Aantal kanalen	2 (stereo)
MP3-decoderingsformaat	... MPEG-1 & 2 Audio Layer 3

### FM-tuner

Frequentiebereik	87,5 – 108,0 MHz
Bruikbare gevoeligheid	8 dBf (0,7 μV/75 Ω, mono, S/R: 30 dB)
Gevoeligheid bij 50 dB demping	10 dBf (0,9 μV/75 Ω, mono)
Verhouding signaal-tot-ruis	75 dB (IEC-A netwerk)
Vervorming	0,3 % (bij 65 dBf, 1 kHz, stereo) 0,1 % (bij 65 dBf, 1 kHz, mono)
Frequentierespons	30 – 15.000 Hz (±3 dB)
Stereoscheiding	45 dB (bij 65 dBf, 1 kHz)
Selectiviteit	80 dB (±200 kHz)

### MW-tuner

Frequentiebereik	531 – 1.602 kHz (9 kHz)
Bruikbare gevoeligheid	18 μV (S/N: 20 dB)
Verhouding signaal-tot-ruis	65 dB (IEC-A netwerk)

### LW-tuner

Frequentiebereik	153 – 281 kHz
Bruikbare gevoeligheid	30 μV (S/N: 20 dB)
Verhouding signaal-tot-ruis	65 dB (IEC-A netwerk)



### Opmerking

Technische gegevens en ontwerp zijn ter productverbetering zonder voorafgaande kennisgeving wijzigbaar. 

<b>A</b>	Afspeelregeling (PBC) .....	114	<b>P</b>	PBC (afspeelregeling) .....	41
	Audiotaal .....	91	<b>R</b>	Regionummer .....	8, 116
<b>B</b>	Beeldformaat .....	92, 114	<b>T</b>	Taalcodekaart .....	113
	Breedbeeldstand .....	23		Tint .....	23
<b>C</b>	Camerahoekpictogram .....	40, 92		Titel .....	116
	Codenummer .....	93		TV-aspect .....	92
	Conditiegeheugen .....	11	<b>V</b>	Video-CD .....	8
	Contrast .....	23			
<b>D</b>	Direct zoeken .....	39, 44			
	Dolby Digital .....	10, 114			
	DTS .....	10, 114			
<b>H</b>	Helderheid .....	23			
	Hoofdstuk .....	114			
<b>K</b>	Kinderbeveiliging .....	92, 115			
	Kleur .....	23			
<b>L</b>	Lineaire PCM (LPCM) .....	115			
<b>M</b>	Menutaal .....	91			
	MPEG .....	115			
	Multiaudio .....	115			
	Multi-audio .....	91			
	Multicamerahoek .....	115			
	Multihoeke .....	40			
	Multi-ondertiteling .....	91, 115			
<b>O</b>	Ondertitelingstaal .....	90			
	Optische digitale uitgangs-/ingangssignalen .....	115			



## **PIONEER CORPORATION**

4-1, MEGURO 1-CHOME, MEGURO-KU, TOKYO 153-8654, JAPAN

### **PIONEER ELECTRONICS (USA) INC.**

P.O. Box 1540, Long Beach, California 90801-1540, U.S.A.  
TEL: (800) 421-1404

### **PIONEER EUROPE NV**

Haven 1087, Keetberglaan 1, B-9120 Melsele, Belgium  
TEL: (0) 3/570.05.11

### **PIONEER ELECTRONICS ASIACENTRE PTE. LTD.**

253 Alexandra Road, #04-01, Singapore 159936  
TEL: 65-6472-1111

### **PIONEER ELECTRONICS AUSTRALIA PTY. LTD.**

178-184 Boundary Road, Braeside, Victoria 3195, Australia  
TEL: (03) 9586-6300

### **PIONEER ELECTRONICS OF CANADA, INC.**

300 Allstate Parkway, Markham, Ontario L3R OP2, Canada  
TEL: (905) 479-4411

### **PIONEER ELECTRONICS DE MEXICO, S.A. de C.V.**

Bldv.Manuel Avila Camacho 138 10 piso  
Col.Lomas de Chapultepec, Mexico, D.F. 11000  
TEL: 55-9178-4270

### **先鋒股份有限公司**

總公司：台北市中山北路二段44號13樓  
電話：(02) 2521-3588

### **先鋒電子（中國）有限公司**

香港辦事處：香港銅鑼灣告士打道280號世界貿易中心  
17樓 1704-06室  
電話：(0852) 2848-6488

Uitgegeven door Pioneer Corporation.  
Copyright © 2003 by Pioneer Corporation.  
Alle rechten voorbehouden.

Gedrukt in Japan

<CRB1835-B> EW

<KMMZF/03C00000>