



SAMSUNG

**МАГНИТОЛА С
ПРОИГРЫВАТЕЛЕМ КОМПАКТ-
ДИСКОВ
ВОСПРОИЗВЕДЕНИЕ ДИСКОВ CD-R/RW**

RCD-S70/75

Инструкция по эксплуатации



Прежде чем пользоваться этим изделием, пожалуйста, внимательно прочитайте эту инструкцию и сохраните ее для использования в дальнейшем.



Предупреждения по технике безопасности

ЛАЗЕРНОЕ ИЗДЕЛИЕ КЛАССА 1

Использование органов управления, регулировки или выполнение процедур, не описанных в данной Инструкции, может привести к опасному облучению лазером.

	ПРЕДОСТЕРЕЖЕНИЕ ОПАСНОСТЬ ПОРАЖЕНИЯ ЭЛЕКТРИЧЕСКИМ ТОКОМ. НЕ ОТКРЫВАТЬ	
<p>ПРЕДОСТЕРЕЖЕНИЕ: ВО ИЗБЕЖАНИЕ ПОРАЖЕНИЯ ЭЛЕКТРИЧЕСКИМ ТОКОМ, НЕ СНИМАЙТЕ ЗАДНЮЮ КРЫШКУ. ВНУТРИ НЕТ ДЕТАЛЕЙ, ОБСЛУЖИВАЕМЫХ ПОЛЬЗОВАТЕЛЕМ. ДЛЯ ТЕХНИЧЕСКОГО ОБСЛУЖИВАНИЯ ОБРАЩАЙТЕСЬ К КВАЛИФИЦИРОВАННОМУ СПЕЦИАЛИСТУ.</p>		

ПРЕДУПРЕЖДЕНИЕ - НЕВИДИМОЕ ЛАЗЕРНОЕ ИЗЛУЧЕНИЕ. ПРИ СНЯТИИ КОРПУСА И ОТКЛЮЧЕНИИ БЛОКИРОВОЧНЫХ КОНТАКТОВ ИЗБЕГАЙТЕ ПОПАДАНИЯ ПОД ЛУЧ ЛАЗЕРА.

ЛАЗЕРНОЕ ИЗДЕЛИЕ КЛАССА 1

Этот проигрыватель компакт дисков классифицирован как ЛАЗЕРНОЕ ИЗДЕЛИЕ КЛАССА 1.



Этот символ указывает, что внутри данного изделия имеется опасное напряжение, которое может привести к поражению электрическим током.



Этот символ указывает, что в документации на изделие имеется важная инструкция по его использованию или обслуживанию.

ПРЕДУПРЕЖДЕНИЕ: Чтобы уменьшить риск возгорания или поражения электрическим током, не допускайте попадания данного изделия под дождь или в условия высокой влажности.

ОСТОРОЖНО: ВО ИЗБЕЖАНИЕ ПОРАЖЕНИЯ ЭЛЕКТРИЧЕСКИМ ТОКОМ, ПОЛНОСТЬЮ ВСТАВЛЯЙТЕ ВИЛКУ В РОЗЕТКУ ТАК, ЧТОБЫ ШИРОКАЯ ПЛАСТИНА ВИЛКИ СОВПАЛА С ШИРОКИМ ОТВЕРСТИЕМ РОЗЕТКИ.

Содержание

◆ Предупреждения по технике безопасности	1
■ Передняя панель	3
■ Пульт дистанционного управления	4
■ Источники питания.....	5
■ Установка часов.....	6
◆ Тюнер	
■ Прослушивание передач радиостанций	7
■ Поиск радиостанций и занесение настройки на них в память магнитолы	8
■ Выбор запомненной радиостанции	9
■ Улучшение качества приема.....	9
◆ Проигрыватель компакт-дисков	
■ Прослушивание компакт-диска	10
■ Выбор дорожки на компакт-диске/Функция +10.....	11
■ Поиск конкретного места на компакт-диске	12
■ Функция воспроизведения в случайном порядке	13
■ Функция повтора компакт-диска	14
■ Функция повтора между точками А ↔ В	15
■ Программирование порядка воспроизведения	16
◆ Кассетная дека	
■ Прослушивание кассеты	18
■ Различные функции кассетной деки	19
• Функция режима реверса кассеты.....	19
• Выбор стороны кассеты	19
• Функция управления скоростью ленты	19
• Счетчик ленты	19
■ Копирование кассеты (перезапись).....	20
■ Запись передачи радиостанции	21
■ Запись с компакт-диска	22
◆ Другие функции	
■ Функция синхронизированной записи компакт-диска	23
■ Функция "Таймер"	24
■ Таймер "Сон"/Цвет дисплея.....	26
■ Режимы эквалайзера.....	27
■ Функция Power Surround/ Временное отключение звука	28
■ Функция "Микрофон" (не во всех моделях).....	29
◆ Рекомендации по использованию	
■ Как обращаться с компакт-дисками.....	30
■ Поддержание качественного звучания	30
■ Прежде чем обращаться в сервисный центр	31
■ Технические характеристики	32

Передняя панель

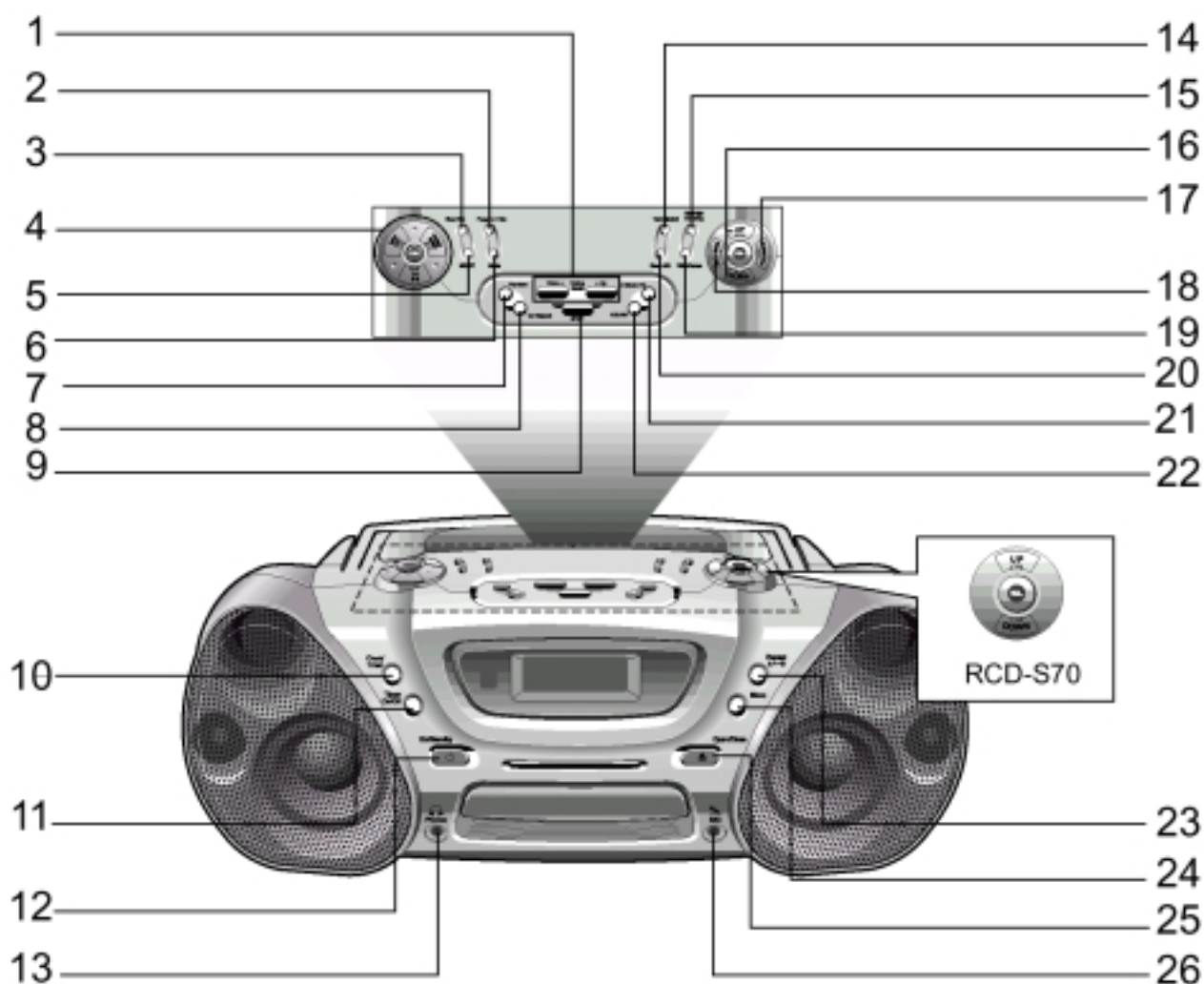

1. Пропуск или поиск
2. Программа/Установка
3. Устранение гетерогенного свиста
4. Функция (ТЮНЕР/КОМПАКТ-ДИСК/ЛЕНТА)
5. Режим МОНО/СТЕРЕО
6. Режим настройки на радиостанции
7. Воспроизведение в случайном порядке
8. Повтор компакт-диска
9. СТОП
10. Часы/Таймер
11. Включение/Выключение таймера
12. Готовность/Вкл.
13. Гнездо для наушников

14. Кнопка выбора скорости ленты
15. Копирование кассеты с нормальной/высокой скоростью
16. Регулятор громкости
17. Кнопка выбора цвета дисплея
18. Режим реверса кассеты
19. ЗАПИСЬ/Пауза
20. Дека A/B
21. 3 режима эквалайзера
22. Система Power Surround
23. Повтор между точками A ↔ B
24. Таймер "Сон"
25. Открыть/Закреть отсек для диска
26. Гнездо для микрофона

Пульт дистанционного управления

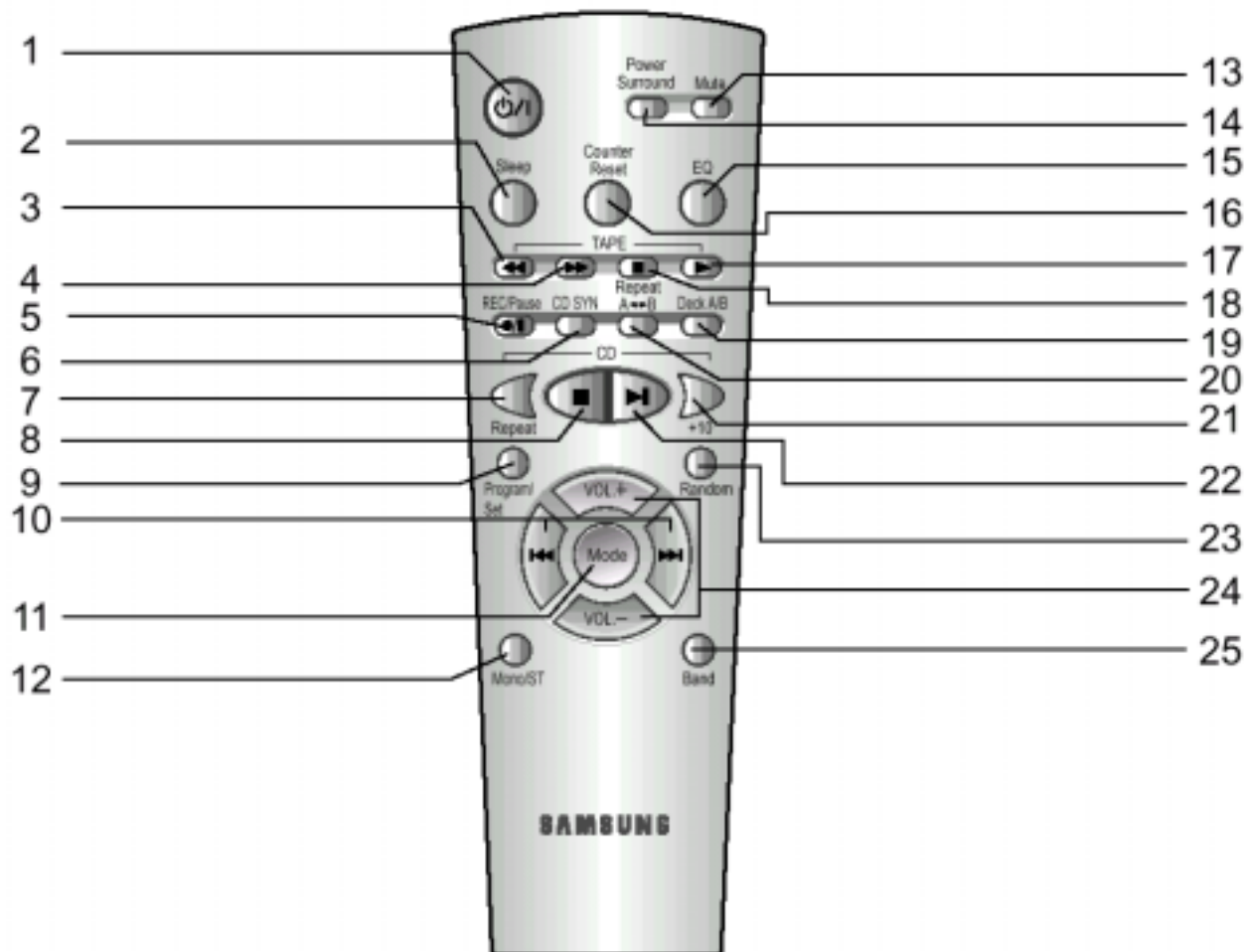

- | | |
|--|--|
| 1. Готовность/Вкл. | 13. Временное отключение звука |
| 2. Таймер "Сон" | 14. Система Power Surround |
| 3. Перемотка кассеты назад | 15. Эквалайзер |
| 4. Перемотка кассеты вперед | 16. Сброс счетчика ленты |
| 5. ЗАПИСЬ/Пауза | 17. Воспроизведение кассеты |
| 6. Синхронизированная запись компакт-диска | 18. Стоп кассеты |
| 7. Повтор компакт-диска | 19. Дека A/B |
| 8. Стоп компакт-диска | 20. Повтор между точками A ↔ B |
| 9. Программа/Установка | 21. Кнопка +10 для компакт-диска/ Выбор скорости ленты |
| 10. Пропуск или поиск | 22. Воспроизведение/Пауза компакт-диска |
| 11. Режим настройки на радиостанции | 23. Воспроизведение в случайном порядке |
| 12. Режим МОНО/СТЕРЕО | 24. Кнопки регулировки громкости |
| | 25. Диапазон тюнера |

Источники питания

Сеть переменного тока

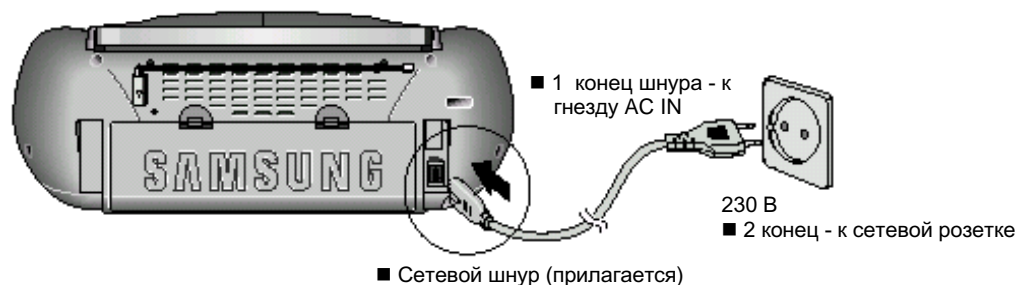

Батареи

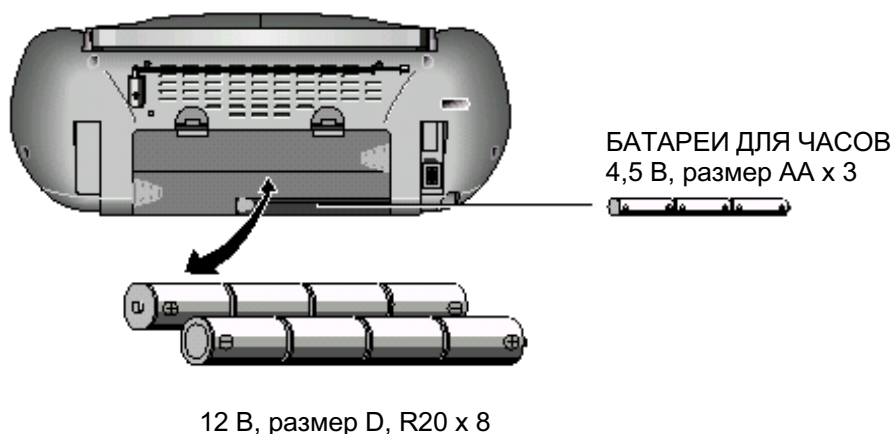

Когда вы делаете важную запись или прослушиваете компакт-диски





Рекомендуется использовать питание от сети переменного тока.

- Примечание:**
- Если батареи почти разрядились, то при включении воспроизведения на дисплей будет выведено сообщение "**BATT-LOW**" (батареи разрядились) и воспроизведение будет остановлено.
 - Изделие не будет работать от батарей, пока к нему подсоединен сетевой шнур.
 - Обязательно установите батареи (размер "AA" x 3) во избежание случайного стирания предварительных настроек на радиостанции из памяти магнитолы и/или прекращения отсчета времени включенным таймером при перебоях в подаче электроэнергии или отсоединении сетевого шнура.

Установка часов

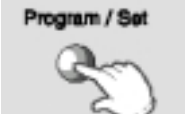

Для выполнения каждой операции у вас в запасе есть несколько секунд, чтобы установить требуемые значения. Если вы превысите это время, вам придется начать установку часов снова.

<p>1 Два раза нажмите кнопку Clock/Timer (Часы/Таймер). <u>Результат:</u> На дисплее появляется сообщение CLOCK (Часы).</p>	
<p>2 Нажмите кнопку Program/Set (Программа/Установка). <u>Результат:</u> На дисплее мигают цифры часов</p>	
<p>3 Чтобы... Перевести часы вперед Перевести часы назад</p> <p>Нажмите кнопку... >> >>I I<< <<</p>	
<p>4 Когда дисплей показывает правильный час, нажмите кнопку Program/Set <u>Результат:</u> На дисплее мигают цифры минут.</p>	
<p>5 Чтобы... Перевести минуты вперед Перевести минуты назад</p> <p>Нажмите кнопку... >> >>I I<< <<</p>	
<p>6 Когда дисплей показывает точное время, нажмите кнопку Program/Set. <u>Результат:</u> Часы начинают идти и показывают время, даже когда магнитола находится в режиме готовности.</p>	

☛ Вы можете вывести на дисплей текущее время, даже когда вы пользуетесь другой функцией магнитолы, один раз нажав кнопку **Timer/Clock**

Прослушивание передач радиостанций



- 1** Выберите желаемый диапазон частот нажатием кнопки **TUNER/BAND** (Тюнер/Диапазон).



- 2** Настройтесь на радиостанцию нажатием кнопок **НАСТРОЙКА** (◀◀ ◀◀, ▶▶ ▶▶).



- 3** Отрегулируйте громкость нажатием кнопок **VOL** (Громкость).

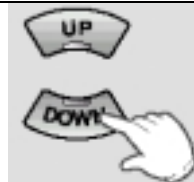

Для улучшения качества приема.

Измените ориентацию FM антенны (Диапазон FM).

Измените ориентацию самой магнитолы при приеме радиостанций в диапазонах AM (СВ) или LW (ДВ) (не во всех моделях).

Для диапазона FM



Для диапазонов СВ (AM) или ДВ (LW) (не во всех моделях)



Поиск радиостанций и занесение настройки на них в память магнитолы



Вы можете сохранить в памяти магнитолы настройки максимум на:

- | | | | |
|--|----------------------|---|----------------------|
| <ul style="list-style-type: none"> ◆ 15 FM (УКВ) станций ◆ 8 MW (СВ)) станций ◆ 7 LW (ДВ) станций | (не во всех моделях) | <ul style="list-style-type: none"> ◆ 15 FM (УКВ) станций ◆ 15 AM (СВ) станций | (не во всех моделях) |
|--|----------------------|---|----------------------|

1 Выберите желаемый диапазон частот нажатием кнопки **TUNER/BAND** (Тюнер/Диапазон) на передней панели магнитолы или кнопки **Band** (Диапазон) на пульте дистанционного управления.



2 Для поиска радиостанции...
Вручную

Нажмите кнопку **Mode (Режим)...**

Один или несколько раз, пока дисплей не покажет слово **MANUAL** (Ручная настройка)

Автоматически

Один или несколько раз, пока дисплей не покажет слово **AUTO** (Автоматическая настройка)

☛ Функция выбора предварительно настроенных станций подробно объясняется в приведенном ниже разделе "Выбор запомненной радиостанции".

3 Выберите станцию, настройку на которую вы хотите сохранить в памяти, посредством:

- ◆ Нажатия кнопки **◀◀◀◀** или **▶▶▶▶** соответственно для уменьшения или увеличения частоты.
- ◆ Чтобы при поиске в ручном режиме быстрее изменялась частота, нажмите и удерживайте кнопку **◀◀◀◀** или **▶▶▶▶**.
- ◆ Во время автоматического поиска тюнер может остановиться на частоте, на которой нет радиостанции. Если это случится, используйте режим ручного поиска.

4 Если вы не хотите сохранять настройку на найденную станцию, вернитесь к Шагу 3 для поиска другой станции.

В противном случае:

a Нажмите кнопку **Program/ Set** (Программа/Установка).

Результат : В течение нескольких секунд дисплей показывает сообщение **MEMORY** (Память).

б Нажмите кнопку **◀◀◀◀** или **▶▶▶▶**, чтобы присвоить программе номер между 1 и 15.

в Нажмите кнопку **Program/Set**, чтобы сохранить настройку на радиостанцию.

Результат: Дисплей больше не показывает сообщение **MEMORY** и настройка на станцию сохранена.

5 Для того чтобы сохранить в памяти магнитолы настройки на другие радиостанции, повторите шаги 3 и 4.

☛ Функция **PROGRAM** может быть использована, чтобы назначить новую радиостанцию существующему номеру программы.

Выбор запомненной радиостанции



Вы можете слушать передачи радиостанции, работающей на занесенной в память магнитолы частоте, следующим образом :

- 1** Выберите желаемый диапазон частот нажатием кнопки **TUNER/BAND** (Тюнер/Диапазон) на передней панели магнитолы или кнопки **Band** (Диапазон) на пульте дистанционного управления.



- 2** Нажимайте кнопку **Mode** (Режим), пока дисплей не покажет слово "PRESET" (Настроенные станции).



- 3** Для выбора нужной станции нажимайте кнопки **◀◀◀◀, ▶▶▶▶** на передней панели или **◀◀, ▶▶** на пульте дистанционного управления.



Улучшение качества приема

Вы можете улучшить качество приема радиостанций посредством :

- ◆ Вращения (изменения ориентации) FM или AM (ДВ, СВ) антенны.
- ☛ Если при приеме конкретной станции в FM диапазоне качество приема плохое, нажмите кнопку **MO/ST** (Моно/Стерео) на передней панели магнитолы или **Mono/ST** на пульте дистанционного управления для переключения из режима "стерео" в режим "моно". Это улучшит качество звука.

Прослушивание компакт-диска

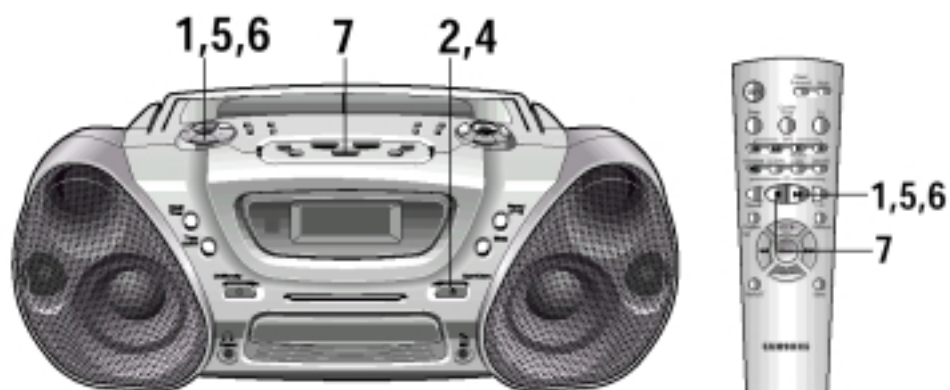

<p>1 Выберите функцию проигрывателя компакт-дисков нажатием кнопки CD (>II) (Компакт-диск).</p>	
<p>2 Нажмите кнопку Open/Close (▲) (Открыть/Заккрыть). <u>Результат:</u> Отсек для компакт-диска открывается.</p>	
<p>3 Установите ваш диск в отсек так, чтобы сторона диска с этикеткой была направлена вверх.</p>	
<p>4 Нажмите кнопку Open/Close (▲), чтобы закрыть отсек для диска. <u>Результат:</u> Дисплей показывает количество дорожек на компакт-диске и общее время его воспроизведения.</p>	
<p>5 Нажмите кнопку CD (>II), чтобы начать воспроизведение диска.</p>	
<p>6 Если вы хотите временно приостановить воспроизведение, нажмите кнопку CD (>II). Чтобы возобновить воспроизведение диска, вновь нажмите кнопку CD (>II).</p>	
<p>7 Чтобы остановить воспроизведение диска, нажмите кнопку STOP (■) (Стоп).</p>	

Выбор дорожки на компакт-диске/Функция +10



● Выбор дорожки на компакт-диске

Вы можете выбрать на компакт-диске дорожку (музыкальное произведение), которую желаете слушать, либо когда проигрыватель компакт-дисков находится в режиме "Стоп", либо во время воспроизведения диска.

Чтобы начать воспроизведение от начала...

Следующей дорожки.....

Текущей дорожки.....

Предыдущей дорожки.....

Дорожки по вашему выбору

Нажмите кнопку...

▷▷▷▷| или ▷▷| один раз

|◀◀◀◀ или |◀◀ один раз

|◀◀◀◀ или |◀◀ два раза

|◀◀◀◀, ▷▷▷▷| или

|◀◀ , ▷▷| соответствующее число раз

● Функция пропуска 10 дорожек за один раз

Кратковременно нажмите кнопку "+10" при воспроизведении компакт-диска. Начнется воспроизведение дорожки с ближайшим большим номером, кратным 10.

Пример: Если во время воспроизведения дорожки 15 вы хотите выбрать дорожку с номером 43, три раза нажмите кнопку "+10", а затем три раза нажмите кнопку ▷▷|.

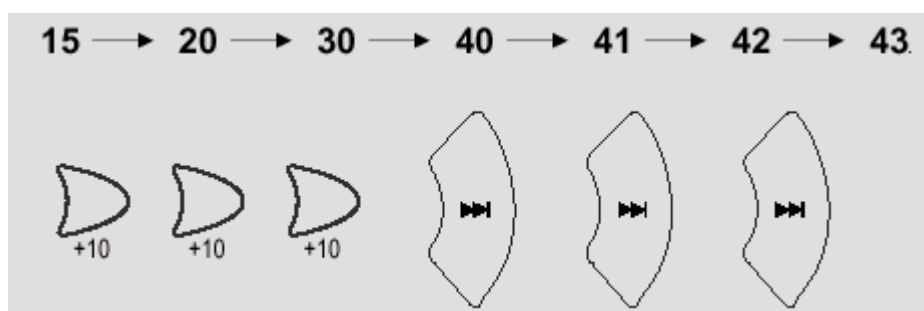

Поиск конкретного места на компакт-диске



Во время прослушивания компакт-диска вы можете быстро найти нужный музыкальный эпизод на дорожке.

Чтобы найти нужное место на дорожке ...

Ближе к ее концу

Ближе к ее началу

Нажмите и удерживайте ...

Кнопку **▶▶▶▶|** или **▶▶|** в течение по крайней мере одной секунды



Кнопку **|◀◀◀◀** или **|◀◀** в течение по крайней мере одной секунды

☛ Мы советуем вам уменьшить громкость звука перед тем, как пользоваться этой функцией.

Функция воспроизведения в случайном порядке



Вы можете каждый раз прослушивать дорожки, имеющиеся на компакт-диске, в другом порядке, так как разные дорожки будут выбираться автоматически в случайной последовательности.

<p>1 Нажмите кнопку Random (Случайный порядок). <u>Результат</u> : все дорожки диска воспроизводятся в случайном порядке.</p>	
<p>2 При воспроизведении дорожек в случайном порядке, вы можете</p> <ul style="list-style-type: none"> ◆ Перейти к следующей дорожке (выбираемой случайно), один раз нажав кнопку <<<< или >>>> . 	
<p>3 Когда вы закончили прослушивать диск в случайном порядке, нажмите кнопку STOP (■) (Стоп) или нажмите кнопку Random еще раз.</p>	

☛ Функции повтора и синхронизированной записи компакт-диска при воспроизведении компакт-диска в случайном порядке не работают.

● **Замечания о воспроизведении дисков CD-R/RW**

- ◆ Диски типа CD-R (с однократной записью) и CD-RW (перезаписываемые), записываемые пользователем в формате музыкальных аудио компакт-дисков, могут воспроизводиться только в случае, если они уже записаны "окончательно" (однако возможность их воспроизведения данным проигрывателем зависит от их характеристик или условий выполнения записи).
- ◆ Отражательная способность дисков CD-RW меньше отражательной способности обычных компакт-дисков, поэтому для считывания информации о содержимом диска после его загрузки требуется больше времени.

Функция повтора компакт-диска



- 1** Нажмите кнопку **CD Repeat** (Повтор компакт-диска) на передней панели магнитолы.
Результат: Дисплей показывает сообщение "RPT 1" (Повтор 1 дорожки).



- 2** Нажмите кнопку **CD Repeat** еще раз.
Результат: Дисплей показывает сообщение "RPT ALL" (Повтор всего диска).



- 3** Когда вы захотите остановить повтор компакт-диска, нажмите кнопку **STOP** (■) (Стоп).



Функция повтора между точками A ↔ B



Когда вы выбираете функцию Repeat A ↔ B (Повтор A ↔ B), музыкальные фрагменты компакт-диска или кассеты, которые вы прослушивали, повторяются 3 раза.

- 1** Нажмите кнопку **CD (▶II)** или **TAPE** (Лента).

Результат: Проигрыватель компакт-дисков или кассетная дека начинает воспроизведение.

- 2** Нажмите кнопку **Repeat A ↔ B** (Повтор между точками A и B).

Результат: Запоминается момент времени A

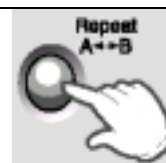

- 3** Нажмите кнопку **Repeat A ↔ B**.

Результат: Запоминается момент времени B.

Выбранные вами фрагменты повторяются 3 раза.

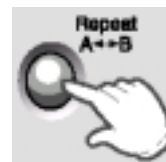

- 4** Когда вы закончите воспроизведение в режиме повтора, нажмите кнопку **Repeat A ↔ B**.

☛ При использовании функции повтора между точками A ↔ B во время воспроизведения кассеты, конечную точку B нельзя задать ранее, чем через семь секунд после начальной точки A.

Программирование порядка воспроизведения



Вы можете определить для себя :

- ◆ Порядок, в котором вы желаете прослушивать дорожки компакт-диска
- ◆ Дорожки, которые вы не хотите прослушивать
 - ◆ Вы можете запрограммировать порядок воспроизведения до 24 дорожек.
 - ◆ Прежде чем выбирать дорожки, вы должны остановить проигрыватель компакт-дисков.
 - ◆ Эта функция может использоваться совместно с функцией повтора компакт-диска.

- 1** Нажмите кнопку **Program/Set** (Программа/Установка).
Результат: На дисплее появляется следующая информация:



- 2** Выберите требующуюся дорожку нажатием кнопки:
- ◆ **◀◀◀◀** или **◀◀**, чтобы перемещаться через дорожки назад:
 - ◆ **▶▶▶▶** или **▶▶**, чтобы перемещаться через дорожки вперед



- 3** Нажмите кнопку **Program/Set**, чтобы подтвердить ваш выбор.
Результат: Выбор заносится в память и на дисплее показывается следующий номер программы.

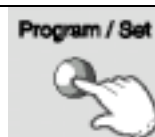

- 4** Для выбора других дорожек повторяйте Шаги 2 и 3.

5 Нажмите кнопку **CD (▶II)**, чтобы начать прослушивать выбранные дорожки в порядке, в котором они были запрограммированы

6 Чтобы проверить выбранные вами дорожки диска, нажмите кнопку **Program/Set**.
☛ Если вы уже запрограммировали 24 дорожки, на дисплее показывается номер программы.



7 Чтобы отменить выбор дорожек, дважды нажмите на кнопку **STOP (■)** (Стоп).
Результат: На дисплее больше не показывается сообщение **PROGRAM** (Программа).



☛ Если вы откроете отсек для компакт-дисков, сделанный вами выбор дорожек отменяется.

Прослушивание кассеты



- 1** Выберите функцию **TAPE** (Кассетная дека) нажатием кнопки **TAPE**.



- 2** Чтобы открыть крышку Деки А или В, нажмите соответствующую кнопку **Push/Eject** (▲) (Выброс кассеты).



- 3** Вставьте кассету в Деку А или В.



- 4** Выберите Деку А или В, нажав кнопку **Deck A / B** (Дека А / В).



- 5** Нажмите кнопку **TAPE**.



- 6** Чтобы остановить воспроизведение кассеты нажмите кнопку **STOP** (■) (Стоп).



Различные функции кассетной деки



● **Функция режима реверса кассеты** * Эта функция имеется только в модели S75.

◆ Эта функция имеется только в Деке В.

Когда дисплей показывает...



.....

Магнитола воспроизводит...

Одну сторону выбранной кассеты и затем останавливается.



.....

Одну сторону кассеты.

Другую сторону кассеты и затем останавливается.



.....

Обе стороны кассеты неопределенно долго, пока вы не нажмете кнопку "Стоп".



● **Выбор стороны кассеты** * Эта функция имеется только в модели S75.

◆ При нажатии кнопки TAPE (Лента) во время воспроизведения сторона кассеты меняется на противоположную (меняются передняя и задняя сторона).

◆ Эта функция имеется только в Деке В.



● **Функция управления скоростью ленты**

◆ Во время воспроизведения вы можете выбирать различные скорости ленты, используя кнопку Tape Speed (Скорость ленты).

SPEED+10: Воспроизведение со скоростью на 10% быстрее нормальной.

OFF: Воспроизведение с нормальной скоростью.

SPEED-10: Воспроизведение со скоростью на 10% медленнее нормальной.

◆ Желаемую скорость ленты также можно выбирать с помощью кнопки **+10** на пульте дистанционного управления.



● **Счетчик ленты**

При воспроизведении кассеты, на дисплее появляются показания счетчика ленты, что позволяет вам отметить его показания в начале каждого музыкального произведения

☛ Счетчик ленты появляется на дисплее только во время воспроизведения кассеты.

Перед началом записи кассеты, для которой вы желаете отметить показания счетчика в начале каждого музыкального произведения, установите счетчик на нуль нажатием кнопки **Counter Reset** (Сброс счетчика ленты).

Копирование кассеты (перезапись)



- 1** Вставьте в Деку А кассету, которая будет копироваться и вставьте кассету без записи в Деку В.



< Дека А.>

< Дека В.>

- 2** Чтобы скопировать кассету, нажмите кнопку **Nor/High-Dubbing** (Копирование с нормальной/высокой скоростью).
Чтобы копировать кассету с высокой скоростью, удерживайте кнопку **Nor/High-Dubbing** в нажатом положении не менее двух секунд.

**Nor/High
Dubbing**



- 3** Когда вы закончили копировать кассету, нажмите кнопку **STOP** (■) (Стоп).



☛ Вам не требуется регулировать громкость, так как она не влияет на запись.

Запись передачи радиостанции



- 1** Вставьте кассету в Деку В.



- 2** Выберите желаемый диапазон частот нажатием кнопки **TUNER/BAND** (Тюнер/Диапазон).



- 3** Настройтесь на радиостанцию, передачу которой вы хотите записать, нажатием кнопок **[[<<<<]]** или **[[>>>>]]** или **[[<<]]**, **[[>>]]**.



- 4** Нажмите кнопку **REC/Pause** (Запись/Пауза).



- 5** Чтобы прекратить запись, нажмите кнопку **STOP** (■) (Стоп).



УСТРАНЕНИЕ ГЕТЕРОДИННОГО СВИСТА

При записи передач в диапазонах AM (СВ, ДВ) для подавления шумов можно использовать кнопку **Beat Cut** (устранение гетеродинного свиста). Установите кнопку в положение, в котором обеспечивается подавление максимального количества шумов.



Для предотвращения случайного стирания.

Выломайте лепесток, соответствующий той стороне кассеты, на которую была произведена запись. Запись на этой стороне кассеты будет защищена.

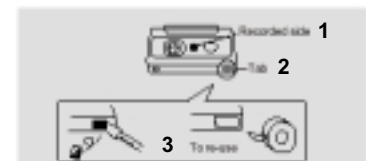

1. Сторона с записью
2. Защитный лепесток
3. Для последующего использования

Запись с компакт-диска

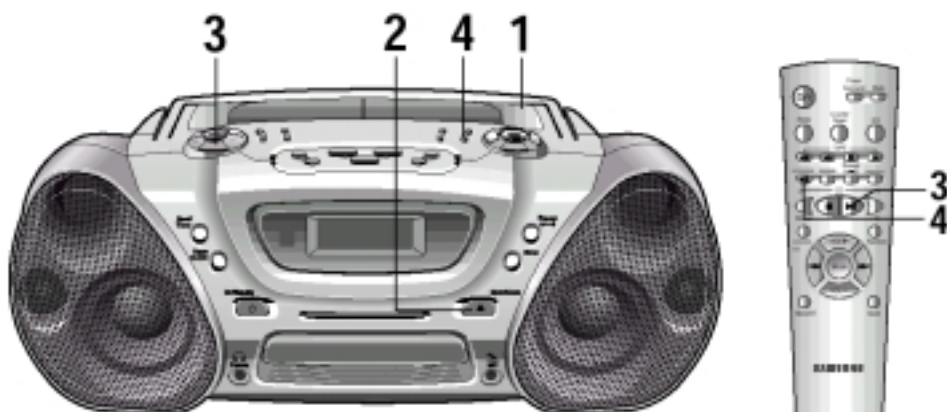

1 Вставьте кассету в Деку В.



2 Положите компакт-диск на лоток для диска.

Этикеткой ВВЕРХ



3 Нажмите кнопку **CD (▶II)** (Компакт-диск).



4 Нажмите кнопку **REC/Pause** (Запись/Пауза).



5 Чтобы прекратить запись, нажмите кнопку **STOP (■)** (Стоп).



Функция синхронизированной записи компакт-диска



1 Вставьте кассету в Деку В.



2 Положите компакт-диск на лоток для диска.

Этикеткой ВВЕРХ



3 Нажмите кнопку **CD Synchrony** (Синхронизация с компакт-диском) на пульте дистанционного управления.

- ◆ Нажмите эту кнопку в режиме "Стоп", чтобы начать запись с первой дорожки диска.
- ◆ Если кнопка **CD Synchrony** на пульте дистанционного управления нажата во время воспроизведения компакт-диска, то запись начнется с начала текущей воспроизводящейся дорожки.

4 Чтобы прекратить запись, нажмите кнопку **STOP** (■) (Стоп).



Функция "Таймер"



Имеющийся в системе таймер позволяет вам включать или выключать систему в выбранное вами время.

Пример: Вы хотите, чтобы вас каждое утро будила музыка.

- ◆ Прежде чем запрограммировать таймер, убедитесь в том, что часы системы показывают точное время.
- ◆ На каждом шаге в вашем распоряжении имеется несколько секунд для выполнения требующихся действий. Если вы превысите это время, вам придется начинать все сначала.

1 Нажимайте кнопку **Clock/Timer** (Часы/Таймер), пока дисплей не покажет сообщение "TIMER" (Таймер).





2 Нажмите кнопку **Program/Set** (Программа/ Установка).
Результат: В течение нескольких секунд дисплей будет показывать сообщение **ON TIME** (Время включения), после чего показывается уже установленное время включения магнитолы; вы можете устанавливать новое время включения.

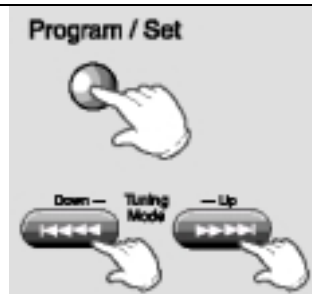

3 Установите время включения по таймеру.
а Установите значение часов нажатием кнопки **◀◀◀** или **▶▶▶**.
б Нажмите кнопку **Program/Set**.
Результат: Цифры минут начинают мигать.
в Установите значение минут нажатием кнопки **◀◀◀** или **▶▶▶**.
г Нажмите кнопку **Program/Set**.
Результат: В течение нескольких секунд дисплей будет показывать сообщение **OFF TIME** (Время выключения), после чего показывается уже установленное время выключения магнитолы; вы можете устанавливать новое время выключения.



<p>4 Установите время выключения по таймеру.</p> <p>а Установите значение часов нажатием кнопки I<<<< или >>>>I.</p> <p>б Нажмите кнопку Program/Set.</p> <p><u>Результат:</u> Цифры минут начинают мигать.</p> <p>в Установите значение минут нажатием кнопки I<<<< или >>>>I.</p> <p>г Нажмите кнопку Program/Set.</p> <p><u>Результат:</u> Дисплей показывает сообщение VOL 13 (Громкость 13), где 13 соответствует уже установленному уровню громкости.</p>	
<p>5 Нажатием кнопки I<<<< или >>>>I отрегулируйте уровень громкости и нажмите кнопку Program/Set.</p>	
<p>6 Нажатием кнопки I<<<< или >>>>I выберите источник музыки, который будет работать при включении системы по таймеру.</p> <p>Если вы выбрали...</p> <p>TAPE (кассета)</p> <p>TUNER (радио)</p> <p>CD (компакт-диск)</p>	<p>Вы должны также....</p> <p>Установить в деку кассету с записью.</p> <p>а Нажать кнопку Program/Set.</p> <p>б Выбрать предварительно настроенную радиостанцию нажатием кнопки Tuning (Настройка) I<< или >>I.</p> <p>Загрузить компакт-диск.</p>
<p>7 Нажмите кнопку Program/Set, чтобы подтвердить сделанную установку таймера.</p>	
<p>8 Нажатием кнопки Standby/On (Готовность/Вкл.) переведите магнитолу в режим готовности.</p>	

● Отмена действия таймера

- ☛ После того, как вы установили таймер, он начинает работать автоматически, на что указывает символ **ТАЙМЕРА** на дисплее. Если вы больше не хотите пользоваться таймером, вы должны отключить его.

Чтобы...

Отключить таймер

Нажмите кнопку **Timer On/Off** (**Включение/ Выключение таймера**)...

Один раз.

Результат: Символ  больше не показывается.

Вновь включить таймер

Два раза.

Результат: На дисплее вновь появляется символ .

Таймер "Сон"/Цвет дисплея



Вы можете установить магнитола в режим автоматического выключения.
Пример: Вы хотите заснуть, слушая музыку.

● Таймер "Сон"

Нажмите кнопку **Sleep** (Сон) один или несколько раз, чтобы указать, как долго магнитола должна продолжать работать до того, как она автоматически выключится:

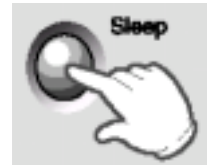
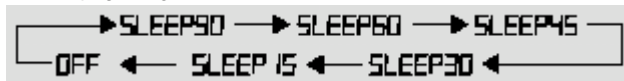

- ◆ В любое время вы можете проверить время, оставшееся до выключения магнитолы, нажатием кнопки **Sleep**.
- ◆ Чтобы отменить функцию автоматического выключения, нажмите кнопку **Sleep** один или несколько раз, пока дисплей не покажет сообщение **OFF** (Выключено).

● Цвет дисплея * Эта функция имеется только в модели S75.

Магнитола дает вам возможность выбрать свой любимый цвет дисплея для создания атмосферы, которая наиболее гармонирует с вашей личностью.

- ◆ Нажмите кнопку **Display Color** (Цвет дисплея) для выбора желаемого цвета.

Результат: При последовательных нажатиях кнопки циклически выбираются следующие варианты цветов: БИРЮЗОВЫЙ → ЗЕЛЕНЫЙ → КРАСНЫЙ → СИНИЙ → ФИОЛЕТОВЫЙ → ЖЕЛТО-ЗЕЛЕНый → БЕЛЫЙ → OFF (ВЫКЛ.) → AUTO (АВТО).

- ◆ Если вы выберете режим Auto (Автоматический), дисплей поочередно по 2 секунды светится каждым из 7 имеющихся цветов.



Режимы эквалайзера



Ваша магнитола оборудована предварительно настроенным эквалайзером, который позволяет вам выбрать наиболее подходящий баланс высоких и низких частот в соответствии с типом музыки, которую вы слушаете.

- ◆ Нажимайте кнопку **3 Mode EQ** (3 режима эквалайзера), пока не выберете требуемый вариант звучания.
- ◆ Вы также можете нажимать кнопку EQ (Эквалайзер) на пульте дистанционного управления.
- ☛ Последовательно нажимайте кнопку, чтобы выбирать следующие настройки: CLASSIC (Классическая музыка) → ROCK (Рок-музыка) → POP (Поп-музыка) → PASS (Линейная характеристика).

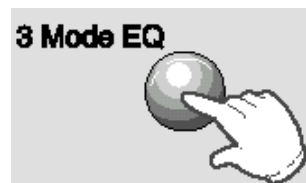

Функция Power Surround/ Временное отключение звука

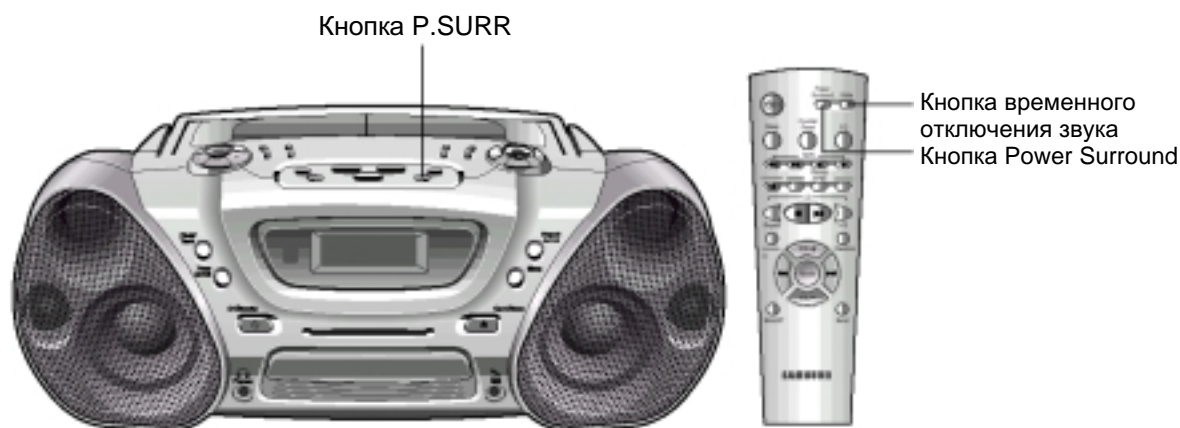

● Функция Power Surround

Функция Power Surround делает обычный стереофонический звук расширенным и реалистичным. Она создает ощущение того, что вы находитесь прямо в центре звучания музыки и полностью окружены ее звуками.

- 1
 - ◆ Нажмите кнопку **P.SURR** на передней панели.
 - ◆ Или нажмите кнопку **Power Surround** на пульте дистанционного управления.



- 2 Для отмены функции вновь нажмите кнопку **P.SURR** или **Power Surround**.

● Функция временного отключения звука (Mute)

Вы можете временно отключить звук на вашей магнитоле.

Пример: Вы хотите ответить на телефонный звонок.

- 1 Нажмите кнопку **Mute** (Временное отключение звука).

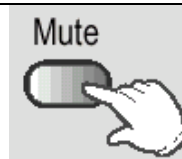

- 2 Чтобы вновь включить звук (с той же громкостью, что была раньше), вновь нажмите кнопку **Mute** или кнопки **Volume** (Громкость).

Функция "Микрофон" (не во всех моделях)

※ Микрофон не работает во время копирования кассеты с высокой скоростью.

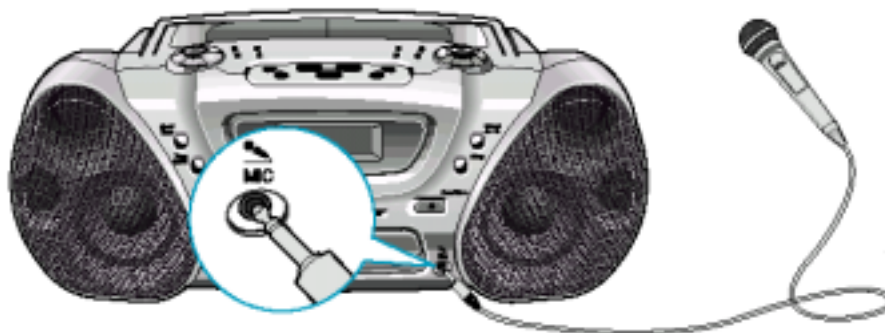

Микрофон позволяет пользователю микшировать свой голос для того, чтобы петь под музыку.

Подготовка

Подсоедините микрофон с разъемом диаметром 3.5 мм к гнезду MIC (микрофон).

- ◆ Если возникнет явление "акустической обратной связи" (шумы в виде "подвывания" или "визжания" в динамиках) из-за того, что вы находитесь слишком близко к динамикам магнитолы, пользуйтесь микрофоном, направив его в сторону от динамиков.
- ◆ Запись сигнала от микрофона возможна только при копировании кассеты с нормальной скоростью. Записываемый звук будет воспроизводиться через динамики и начнется запись.
- ◆ Чтобы записать свой собственный голос на фоне музыки от радиоприемника, компакт-диска, кассеты, установите кассету без записи в Деку В и затем нажмите кнопку **RES/Pause** (Запись/Пауза).

Примечание: Использование наушников (гнездо  Phone)

- Вы можете слушать музыку через наушники, подсоединенные к гнезду, расположенному на передней панели магнитолы.
- Наушники не входят в комплект поставки магнитолы, поэтому для их приобретения обратитесь к агенту по продажам изделий Samsung.

Как обращаться с компакт-дисками

- ◆ Обращайтесь с компакт-дисками осторожно. Всегда держите их за края, чтобы не оставлять отпечатков пальцев на блестящей поверхности.
- ◆ Когда вы закончили воспроизводить компакт-диск, всегда кладите его обратно в коробочку.
- ◆ Не приклеивайте бумагу или липкую ленту на диски и не делайте на них надписей.
- ◆ Чистите компакт-диски, используя специальную салфетку.
- ◆ Храните ваши компакт-диски в чистом месте вдали от прямого солнечного света, где они не будут подвергаться воздействию высоких температур.
- ◆ Всегда используйте только компакт-диски, маркированные .



Поддержание качественного звучания

Для достижения наилучших результатов в работе кассетной деки необходимо регулярно чистить ее (головки, прижимной ролик и ведущий вал).

Откройте отсек для кассет, нажав на его крышку. С помощью ватного тампона, смоченного специальной чистящей жидкостью, почистите:

- ◆ Головки (1)
- ◆ Прижимной ролик (2)
- ◆ Ведущий вал (3)

Чтобы гарантировать долгие часы удовольствия от прослушивания ваших кассет:

- ◆ Проверьте, чтобы лента в кассете была достаточно хорошо натянута.
- ◆ Храните кассеты в чистом месте, в стороне от прямых солнечных лучей, где они не будут подвергаться воздействию высоких температур.
- ◆ Избегайте использовать кассеты длительностью 120 минут, так как лента в них очень тонкая.

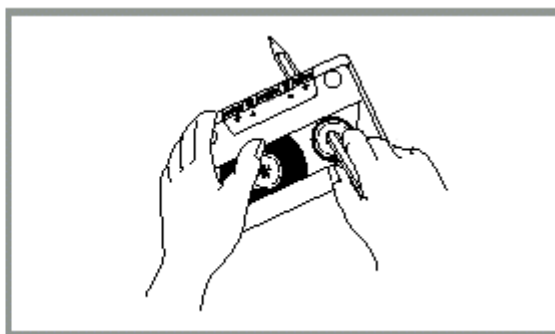
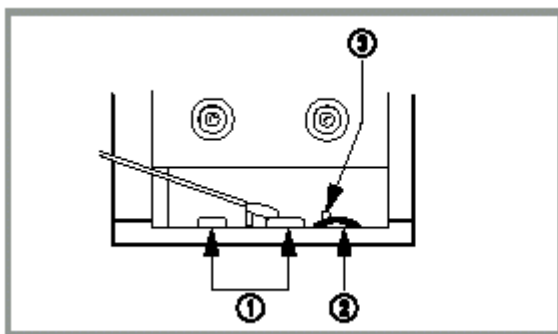

Прежде чем обращаться в сервисный центр

	Проблема	Проверки/Объяснение
О Б Щ Е Е	Магнитола не работает	<ul style="list-style-type: none"> Сетевой шнур неправильно вставлен в розетку или в розетке отсутствует напряжение Не была нажата кнопка Готовность/Включение.
	Отсутствует звук	<ul style="list-style-type: none"> Уровень громкости был уменьшен до нуля. Не была выбрана правильная функция магнитолы (ТЮНЕР, КОМПАКТ-ДИСК, ЛЕНТА). Были отсоединены провода, идущие к акустическим системам.
	Функция "Таймер" не работает	<ul style="list-style-type: none"> Таймер был остановлен нажатием кнопки TIMER (Таймер)
	В случае, если он не работает..... даже после выполнения вышеописанной операции.	При отключенном питании (в режиме готовности) нажмите на магнитоле кнопку P.SURR и удерживайте ее нажатой в течение 5 секунд. После этого магнитола вернется в исходное состояние (СБРОС).
К О М П А К Т Д И С К	Компакт диск не начинает воспроизводиться	<ul style="list-style-type: none"> Не была выбрана функция CD (компакт-диск). Диск был установлен "вверх ногами", или он загрязнен или поцарапан. Линза лазерного звукоснимателя загрязнена или запылена. Магнитола не была установлена на ровную горизонтальную поверхность.
	Лента не начинает воспроизводиться	<ul style="list-style-type: none"> Не была выбрана функция TAPE (лента) Кассета была неправильно установлена в деку. Крышка деки не была закрыта. Лента либо плохо натянута, либо оборвана.
К А С С Е Т Ы	Уменьшается громкость	<ul style="list-style-type: none"> Головки воспроизведения загрязнены.
	Кассета не стирается правильно. Слишком сильная детонация звука	<ul style="list-style-type: none"> Прижимные ролики или ведущий вал загрязнены. Лента изношена.
Р А Д И О	Прием плохой или радиостанции вообще не принимаются	<ul style="list-style-type: none"> Не была выбрана функция TUNER (Тюнер). Была выбрана неверная частота. Антенна имеет неправильную ориентацию. Вращайте антенну, пока не получите наилучшее качество приема. Вы проживаете в здании, которое блокирует радиоволны; вы должны использовать наружную антенну.

Технические характеристики

РАДИОПРИЕМНИК

ДВ (НЕ ВО ВСЕХ МОДЕЛЯХ)

Диапазон принимаемых частот 144 кГц ~ 290 кГц

АМ (СВ)

Диапазон принимаемых частот 522 кГц ~ 1611 кГц

Диапазон принимаемых частот (не во всех моделях) 520 кГц ~ 1720 кГц

FM (УКВ)

Диапазон принимаемых частот 87,5 МГц ~ 108 МГц

Диапазон OIRT (не во всех моделях) 65 МГц ~ 74 МГц

ПРОИГРЫВАТЕЛЬ КОМПАКТ-ДИСКОВ

Полоса воспроизводимых частот 20 Гц ~ 20 кГц

МАГНИТОФОН

Полоса воспроизводимых частот 125 Гц ~ 6,3 кГц

ОБЩИЕ ХАРАКТЕРИСТИКИ

Выходная мощность 5 + 5 Вт (на нагрузке 4 Ом)

Габаритные размеры 495 (Ш) x 286 (Г) x 177 (В) мм