

SAMSUNG

삼성테크윈

SAMSUNG CAMERA

사용설명서

# KENOX 140neo

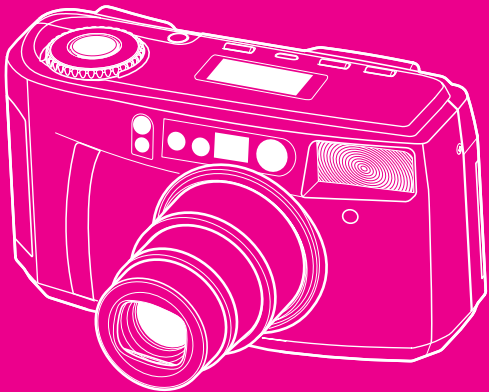

## 삼성카메라

[www.samsungcamera.co.kr](http://www.samsungcamera.co.kr)

저희 삼성카메라를 구입해 주셔서 감사합니다.

이 카메라는 다양한 촬영 기능이 내장되어 있는 전자용 줌 카메라입니다. 사용하기 전에 본 설명서를 충분히 읽어보셔서 멋진 사진을 남기시기 바랍니다.

■ 각부의 명칭	4
■ 전지의 성능을 점검해 주십시오	7

## 준비편

■ 전지는 어떻게 넣습니다	8
■ 필름감도(DX 필름)는 자동으로 처리됩니다	9
■ 필름 선택에 따른 좋은 사진 얻는 방법	9
■ 필름은 어떻게 넣습니다	10
■ 카메라 끈은 이렇게 끼웁니다	11
■ 먼저 다음 사항을 확인하세요	11
■ 카메라는 이렇게 잡는 것이 좋습니다	12
■ 이런 경우 셔터가 작동되지 않습니다	12
■ 속도 조절은 이렇게 합니다	13
■ 부저작동에 대하여 알아보십시오	14
■ 자! 이제 찍어 보십시오	15

## 촬영편

■ 촬영시 주의사항(측거가 어려운 물체)	16
■ 램프의 표시상태를 알아보십시오	17
■ 필름은 어떻게 끼웁니다	18
■ 촬영날짜·문자의 확인 및 기록(OE만 적용)	19
■ 날짜·문자의 수정(OE만 적용)	20
■ 플래시 모드 순서	21
■ 촬영모드의 순서	22
■ 셀프모드의 순서	23
■ 작목감소 촬영(예비점등)	24

■ 플래시 자동 발광 촬영	25
■ 플래시 발광정지 촬영	26
■ 플래시 강제 발광 촬영	27
■ 플래시 강제 발광 작목감소 저속셔터 촬영	28
■ 셔터 가방 촬영(B셔터)	29
■ 플래시 발광정지 셔터가방 촬영	30
■ 스냅 촬영(SNAP)	31
■ 인물 중심 촬영	32
■ 연속 촬영	33
■ 스포트 초점 촬영	34
■ 창밖 윤곽 촬영	35
■ 초점 고정 촬영	36
■ 셀프타이머 촬영(촬영자도 함께 찍을 때)	37
■ 더블 셀프타이머 촬영(DOUBLE SELF TIMER)	38
■ 2초 셀프타이머 촬영(2SEC. SELF TIMER)	39
■ 리모콘 촬영/리모콘 전지교환	40
■ 근접 촬영(MACRO)	41
■ 피노라마 촬영	42

## 점검편

■ 카메라는 보관이나 손질이 중요합니다	43
■ 사용시 주의사항	43
■ 여행시 주의할 점	43
■ 고장같다구요?	44
■ 주요성능	45
■ 카메라 점검방법	47

# 각 부의 명칭(앞면/윗면)

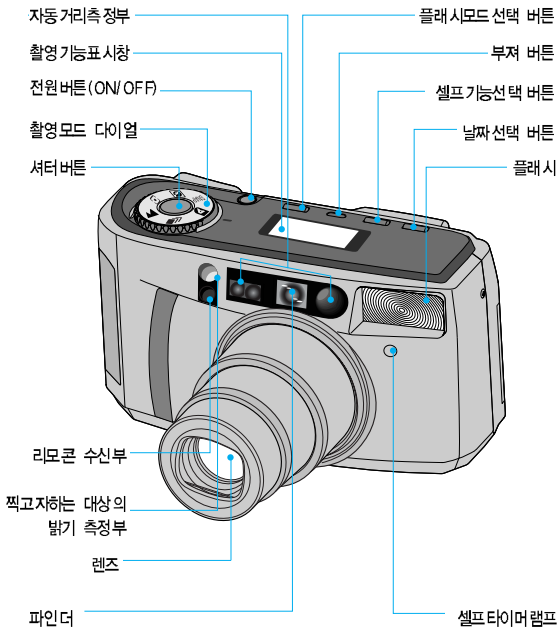

## 각 부의 명칭(뒷면/밑면)

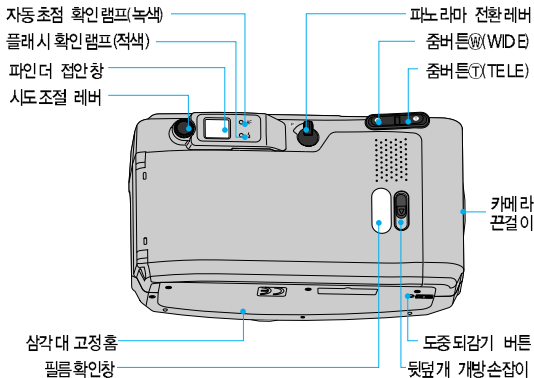

## 각 부의 명칭(내부)

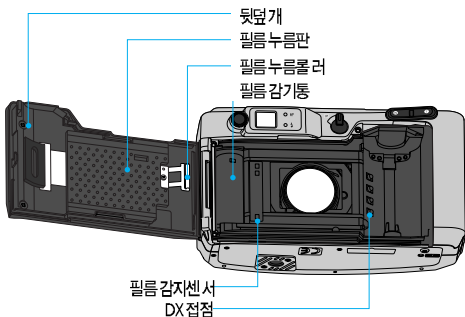

# 각 부의 명칭(촬영기능 표시창)

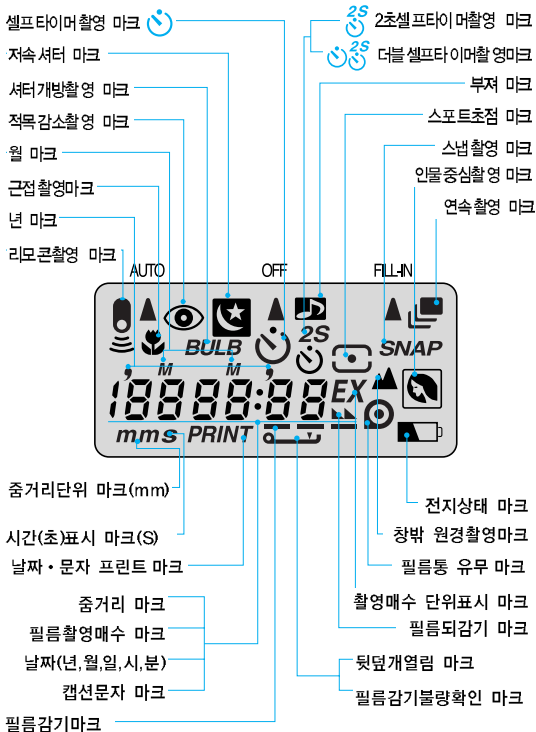

# 각 부의 명칭(파인더접안창 내부)

## ■ 파인더 촬영범위

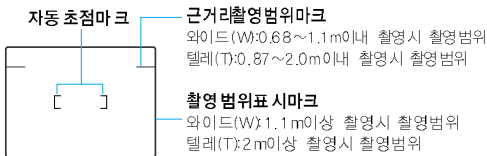

- 초점길이가 길어질때는 촬영렌즈를 통하여 보이는 대상과 파인더를 통하여 보이는 대상이 조금 다릅니다. 이런 현상은 물체가 더욱 가까이 있을때 현저히 나타납니다. 이런 현상을 줄이려면 위 사항을 반드시 참조하여 촬영하시면 됩니다.
- 카메라를 세워서 촬영(중사진 촬영)할때에도 위와 같이 눕혀서 촬영(횡사진 촬영)할때와 같은 방법으로 촬영하시면 됩니다.
- 파인더내의 표시가 선명하게 보이지 않을 경우에는 시도조절레버를 사용하여 주십시오. (Page 13참조)

## 전지의 성능을 점검해 주십시오

사용도중 촬영기능 표시창에



마크가 나타나면 새 전지를 준비하십시오.



마크가 깜박거리면 카메라는 작동되지 않습니다. 이때는 새 전지로 교환해 주십시오.

### 주의

- 카메라 촬영 도중에 전지를 빼면 잘못 작동될 가능성이 있으므로 전지를 빼지 마십시오.
- 전지를 새로 투입하였을 경우에는 날짜 표시창을 재확인하여 날짜 선택버튼으로 년·월·일·시간을 재설정하여 주십시오.
- -10°C이하에서는 전지성능이 저하되므로 촬영후에는 카메라를 따뜻하게 보관해 주십시오. (저온에서 성능이 저하된 전지는 상온에서 성능이 다시 회복됩니다.)
- 수명이 다된 전지는 꼭 폐전지 분리수거함에 버려 주십시오.



# 전지는 이렇게 넣습니다

전지를 넣어야 하는데 —



먼저 전지실 덮개를 앞으로 밀어서 엽니다.

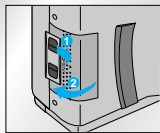

그리고 전지실 덮개의 ⊕, ⊖극성 표시에 전지를 맞추어 넣은다음 전지실 덮개를 밀어닫습니다.

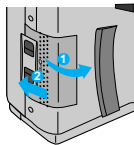
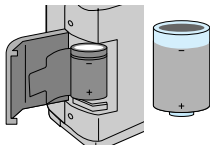

**주의** · 전지 삽입시 ⊖극성부터 맞추어 넣으십시오.

**주의** · 전지는 반드시 CR-123A 혹은 DL-123A를 사용하여 주십시오.

- 카메라를 3분 이상 사용하지 않을 때는 전원이 자동으로 차단됩니다. (단, 자동 전원 차단 시간은 당사의 조건에 따라 변경될 수 있습니다.) 그러나 장기간 카메라를 사용하지 않을 경우에는 전지를 카메라에서 분리시켜 주십시오.
- 구입후 초기 전지를 넣을때와 전지의 수명이 다하여 교환하거나 전지를 임의로 빼내고 다시 넣을 경우에는 반드시 날짜와 시간을 수정하여 주십시오.



# 필름감도(DX필름)는 자동으로 체크됩니다

## 주의

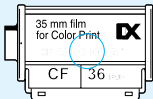

- 시중에서 판매되는 필름은 대부분 DX필름입니다. DX라고 쓰여진 필름이면 감도가 자동으로 체크됩니다.
- 필름통에 ISO 100/24라고 적혀 있으면 필름감도는 100입니다.

♣ 필름감도 번호가 작은 필름은 저감도 필름이라 하고 반대로 큰 번호의 필름을 고감도 필름이라 하며 번호가 클수록 어두운 곳에서 촬영이 잘 됩니다.

♣ ISO(ASA)의 번호는 필름이 빛에 얼마나 빠르게 감응되는지를 표시하는 것으로 ISO란 International Standard Organization(국제표준기구)의 약자이고 ASA란 American Standard Association(미국표준협회)의 약자입니다.

# 필름선택에 따른 좋은사진 얻는방법

- 날씨가 좋은날이나 약간 흐린날 ISO 200/24 필름 사용을 권장합니다.
- 날씨가 흐린날이나 야간에는 ISO 400/27 필름 사용을 권장합니다. (ISO 400/27 필름으로 날씨가 좋은날이나 약간 흐린날 사진 촬영을 하여도 좋은사진을 얻을수 있으나 흐린날이나 야간에 사용하시면 ISO 200/24 필름 사용시 보다 더좋은 사진을 얻을수 있습니다.)

## 주의

- 날씨가 흐린날, 실내에서, 야간에 플래시를 사용하여 촬영하실 때에는 ISO값에 따른 플래시 촬영거리 이내에서 촬영하셔야 좋은 사진을 얻을 수 있습니다.
- 플래시 촬영거리 : Page 46 참조

# 필름은 이렇게 넣습니다

어려워 마세요.  
먼저 뒷덮개를 열고  
필름실에 필름을  
아래쪽부터 넣습니다.



그리고 뒷덮개를 "딸깍" 소리가  
나도록 눌러 닫으면 자동  
적으로 필름카운터 표시가  
「1」이 될때까지  
필름이 감깁니다.



**주의** 필름을 아래 그림과  
같이 필름감기통의 끝단부에  
맞추고 필름을 평평하게  
맞춥니다.

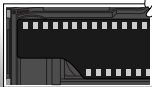

필름카운터가  
반드시 「1」이 되  
어 있어야 합니다.  
아시겠죠?

AUTO OFF FILM

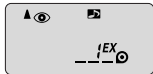

## 주의

AUTO OFF FILM

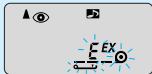

- 카메라에 필름을 넣을때나 꺼낼때는 직사광선을 피하고 그늘진 곳을 택하십시오.
- 필름을 필름감기통에 깊숙히 넣었을 경우와 잘못 넣었을 경우 그림과 같이 마크가 깜박거림과 동시에 부저가 울립니다(뽁뽁). 이때는 위의 순서대로 다시 넣어 주십시오. (부저 작동은 page 14 참조)
- 촬영기능 표시창은 고온에서는 검게 되기도 하고 저온인 곳에서는 응답속도가 늦어질수도 있으나 상온으로 되면 정상으로 되돌아옵니다.

# 카메라 끈은 이렇게 끼웁니다.

다음 그림과 같은 순서로 끼우세요.

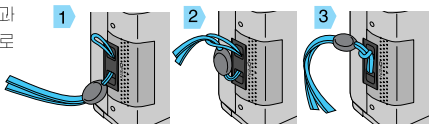

# 먼저 다음 사항을 확인하세요

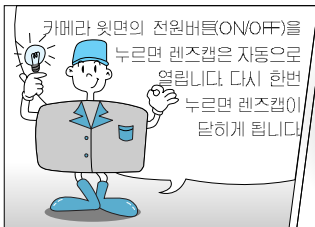

마지막 작동 3분후에 자동으로 줌 렌즈가 들어가고 전원이 차단되기 때문에 절전휴고도 있지요.



아~ 그렇구나. 그러면 줌기능 확인은 어떻게 하나요?



줌버튼 중 **T**버튼이나 **W**버튼을 누르면서 파인더점안창을 통해 구도를 잡아보세요.



# 카메라는 이렇게 잡는 것이 좋습니다

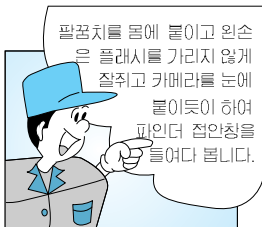

## 주의

- 렌즈나 플래시가 손, 머리카락, 카메라 끈 등에 의해서 가리워지지 않도록 하십시오.
- 자세가 불안하면 촬영시에 카메라가 흔들릴 우려가 있습니다.

# 이런 경우 셔터가 작동되지 않습니다

- 1 전지가 없거나 전지가 많이 소모되었을 때
- 2 전원 OFF로 렌즈캡이 닫혀 있을 때
- 3 플래시가 충전중일 때
- 4 필름감기나 되감기 도중일 때
- 5 카메라가 작동중일 때
- 6 필름되감기 후 필름실에서 필름을 꺼내지 않았을 때

# 시도조절은 이렇게 합니다



- 파인더 : 찍고자 하는 대상이 카메라를 통해 볼 수 있도록 만든 창문같은 것입니다.

# 부저작동에 대하여 알아보시다

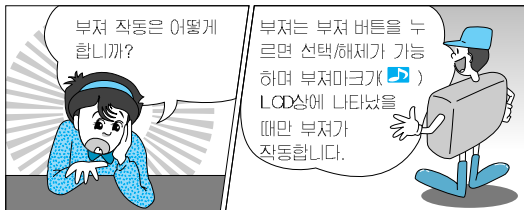

## ● 기능에 따른 부저음은 아래와 같습니다.

BUZZER음	기 능	적 용
뽁	선택	- 플래시, 셀프, 부저버튼 누를시
비뽁	경고	- Mode Dial 전환시 - 전원 ON시 Dial Mode가 Auto에 있지 않을 경우
뽁~뽁~뽁	경고	- 손떨림 경고시
뽁뽁뽁	경고/에러	- AF Lock(최단 촬영범위 0.68m)내 발생시 - 필름장전 에러 발생시 - SNAP모드에서 텔레(T) 또는 와이드(W) 버튼을 누를때 - 플래시 촬영거리를 벗어난 경우(2회, 자동플래시 줌 보정 기능 Page 21쪽 참조)
비뽁~비뽁~비뽁	완료	- 필름 Rewinding 완료시

# 재! 이제 찍어 보십시오

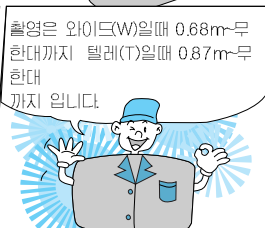

- 주의** · 플래시가 발광이 되  
지 않는 불량이 발생하면 즉  
시 카메라에서 전지를  
빼내어 A/S를 의뢰하십시오.
- 와이드(W) 0.68m, 텔레  
(T) 0.87m이내에서 촬영  
시 촬영은 되지만 사진이  
선명하게 나오지 않습니다.

# 촬영시 주의사항(측거가 어려운 물체)

다음의 경우에는 자동초점조절이 제대로 작동하지 않아 흐린사진이될 수도 있습니다.

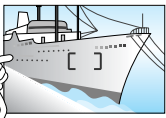

- 명암차가 아주 낮은 물체가 있는 경우
- 표면이 반사되는 물체가 화면중앙에 있는 경우

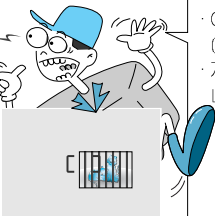

- 아주 빠른 속도로 이동하고 있는 물체
- 자동초점마크 범위 내에 횡선만 있는 물체나 가느다란 형태의 물체가 있는 경우



- 자동초점마크내에 원근의 물체가 동시에 있는 경우
- 강한 반사광, 강한 역광상태(주위가 특히 밝은 물체)

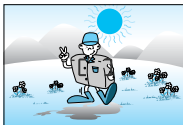

- 위와 같은 경우에는 찍고자 하는 물체와 같은 거리에 있는 핀트를 맞추기 쉬운 물체에 초점을 고정시킨후 구도를 맞춰서 촬영하시기 바랍니다. (초점고정 촬영 page 36참조)



# 램프의 표시상태를 알아봅시다



- 1 파인더 접안창 옆에 있는 램프에 녹색램프가 켜져 있을때는 촬영해도 된다는 표시입니다.
- 2 촬영거리가 맞지 않을때는 녹색램프가 빠르게 깜박이면서 부저가 울립니다(뽁뽁뽁)  
(이때는 셔터버튼이 작동되지 않음)
- 3 녹색램프가 천천히 깜박일때는 근접촬영OK



- 1 적색램프가 켜질때는 플래시 촬영 OK. 빠르게 깜박일때는 플래시가 충전중이거나 플래시 촬영 거리를 벗어난 경우입니다.
- 2 적색램프가 천천히 깜박거리면서 부저가 울리면 (뽁~뽁~뽁) 손떨림 경고신호입니다.  
이때는 반드시 삼각대를 사용하세요.

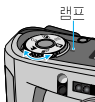

- 1 모드다이얼 옆에 있는 램프는 다이얼 회전에 따라 모드를 표시하는 램프입니다.

**주의** · 주위가 밝은 경우(LV14이상)에는 램프가 점등되지 않습니다.

# 필름은 이렇게 꺼냅니다



촬영이 완료되면  
자동적으로 되감기  
가 됩니다  
(촬영기능 표시  
창에는 숫자가  
반대로 진행  
됩니다)

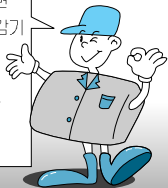

필름되감기가 완료되면 촬영  
기능표시창에 마크  
(  )가 깜박거리면서  
부저가 울립니다.  
(비빱~비빱~비빱)  
그 다음에 뒷덮개를 열고  
필름을 빼냅니다.

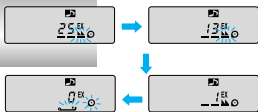

필름한 통을 다 찍지 않았더라  
도 도중에 되감기를 하려면 도  
중되감기 버튼을 눌러 주십시오.

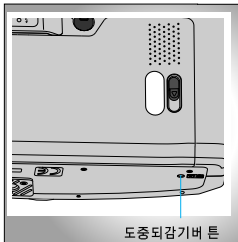

## 주의

- 필름카운터가 「0」으로 오기 전에  
모터가 정지하면 전지를 교환  
하십시오. 이때 절대로 뒷덮개를  
열지 마십시오.
- 되감기시 발생하는 소음이 주위 사  
람에게 영향을 미칠 경우 셔터 버튼  
을 눌러 되감기를 일시 정지할 수도  
있습니다.
- 도중되감기 버튼을 누를 경우  
카메라 끈의 플라스틱에 돌출되어  
있는 “도중되감기 칩”을 사용하여  
주십시오.

# 촬영날짜 · 문자의 확인 및 기록(Q.D)

촬영날짜 형식을 바꾸고 싶은데, 어떻게 해야 하나요?



DATE 버튼을 눌러 보세요.

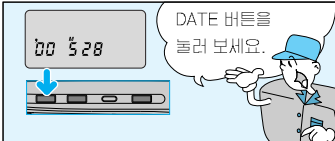

DATE 버튼을 누를 때마다 여러가지 형태로 바뀌는 것을 볼 수 있죠.

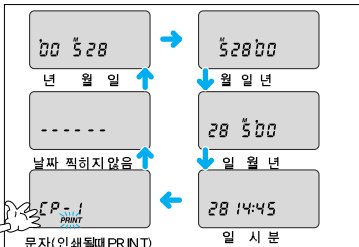



날짜 찍히지 않음

문자(인쇄될때 PRINT)

일 시 분

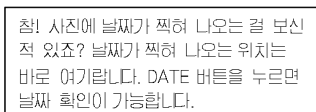
참! 사진에 날짜가 찍혀 나오는 걸 보신 적 있죠? 날짜가 찍혀 나오는 위치는 바로 여기랍니다. DATE 버튼을 누르면 날짜 확인이 가능합니다.



PANORAMA 촬영시 날짜 찍히는 위치

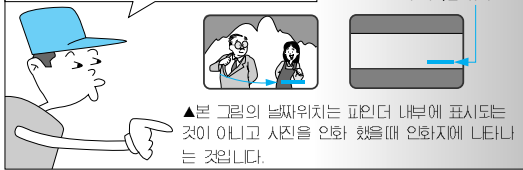

▲본 그림의 날짜위치는 표인더 내부에 표시되는 것이 아니고 사진을 인화 했을때 인화지에 나타나는 것입니다.

**주의** · 마지막 촬영 Film에는 날짜 및 문자 기록이 되지 않는 경우가 있을 수 있습니다.

· 날짜가 찍히는 곳이 밝을 경우 날짜가 보이지 않는 경우도 있습니다.

# 날짜 · 문자의 수정(Q.D)

## DATE · 문자 확인 기록

.....

OFF (DATE 버튼)

00 528

년 월일 (DATE 버튼)

52800

월 일년 (DATE 버튼)

28 500

일 월년 (DATE 버튼)

28 8:20

일 시분 (DATE 버튼)

CP-1

문자

## 캡션 프린트 문자

CP-1	I LOVE YOU!
CP-2	A HAPPY BIRTHDAY
CP-3	THANK YOU
CP-4	CONGRATULATIONS
CP-5	A HAPPY NEW YEAR
CP-6	MERRY X-MAS
CP-7	HELLO !

## DATE 수정

00 528

년 수정시  
Ⓚ/Ⓜ 버튼사용

00 528

월 수정시  
Ⓚ/Ⓜ 버튼사용

8:20

분 수정시  
Ⓚ/Ⓜ 버튼사용

- ① 이 카메라는 자동으로 2099년까지 (유효 최종년도) 년, 월, 일 시간을 기억하고 자동적으로 화면에 날짜가 인쇄됩니다.
- ② 년도 표시는 2자리로 명기됩니다.  
예 : 2002년 → '02  
2010년 → '10 로 표시됩니다.  
2자리로 표시되더라도 작동상에는 이상이 없습니다.(시존상에는 4자리로 표기됩니다.)

## 캡션(CAPTION) 수정

CP-1

CP-2

CP-7

캡션모드 선택시에는 모드별 문자가 순차적으로 LCD에 표시됩니다

# 플래시모드의 순서

## ● 플래시 모드의 순서

플래시버튼(①)을  
누를 때 마다

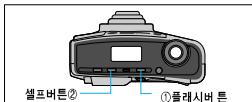

전원버튼을 ON할때의  
표시입니다.

①번 버튼을 한번 더 누르면  
처음상태로  
되돌아갑니다.

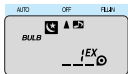

①번 버튼을 여섯번  
누르면 발광정지, 셔터  
개방 촬영을 하실 수  
있습니다.

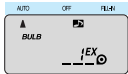

①번 버튼을 다섯번  
누르면 셔터개방 촬영  
을 하실 수 있습니다.



①번 버튼을 한번  
누르면 자동발광  
촬영을 하실 수  
있습니다.



①번 버튼을 두번  
누르면 발광정지  
촬영을 하실 수  
있습니다.



①번 버튼을 세번  
누르면 플래시 강  
제발광 촬영을  
하실 수 있습니다.



①번 버튼을 네번  
누르면 강제발광,  
적목감소 촬영을  
하실 수 있습니다.

### 주의

- 플래시버튼을 계속 누르고 있으면 위의 순서대로 빠르게 변  
화합니다.
- 셔터개방 촬영과 플래시 발광정지, 셔터개방촬영은 1회 셔터 작동 후  
일반촬영모드로 복귀됩니다.
- 자동발광 촬영을 선택한 경우에는 전원 버튼을 ON/OFF하더라도  
자동발광 모드를 유지합니다. (단, 전지를 교환했을때에는 적목감소  
모드로 설정이 됩니다.)

### ▶자동 플래시 줌 보정 기능

플래시 발광조건(적목감소, 자동발광, 강제발광촬영)에서 촬영모드가  
일반촬영모드 A 또는 SPOT촬영모드인 경우 줌 위치가 텔레에서  
와이드 방향으로 이동하는 경우가 있습니다. 이는 사진이 어둡게  
되는 것을 방지하기 위해서 자동으로 줌 위치를 이동시키는 것입니다.

# 촬영모드의 순서

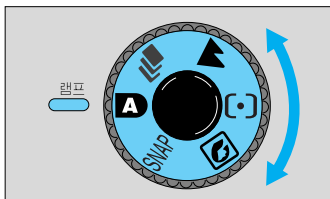

촬영모드 다이얼은 양쪽 방향 모두 회전이 가능하며 촬영모드 다이얼의 회전에 따라 아래의 순서로 촬영모드를 변환하실 수 있습니다.

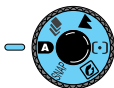

일반촬영모드 A

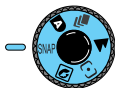

SNAP 촬영모드

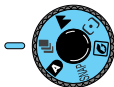

연속촬영모드

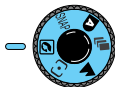

인물중심촬영



창박원 경촬영모드

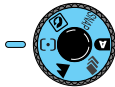

SPOT 촬영모드

# 셀프모드의 순서

## ● 셀프 모드의 순서

셀프버튼(②)을  
누를 때 마다

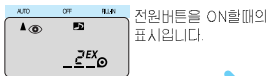
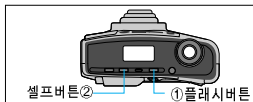

②번 버튼을 한번 더 누르면 **처음상태**로 되돌아갑니다.

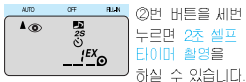
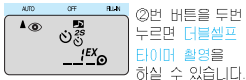
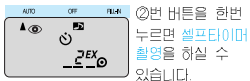
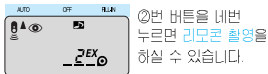

※ 리모콘 촬영기능이 부착되지 않은 카메라에는 리모콘 촬영마크가 표시 되지 않고 일반촬영 으로 넘어갑니다.

※ 2초 셀프타이머, 리모콘 촬영모드이되는 1회 촬영후 일반촬영모드로 복귀합니다.

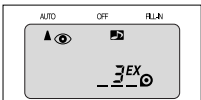
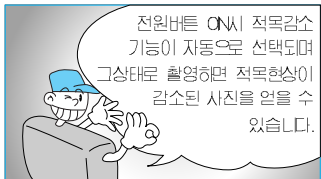

〈일반플래시 촬영〉



〈적목현상 감소촬영기능 사용시〉

## 주의

- 적목감소 촬영에서는 셔터버튼을 누르면 플래시가 2회연속으로 터집니다. 두번째 플래시가 터질때 사진이 촬영되므로 도중에 움직이지 마십시오.
- 플래시 촬영범위 이상의 거리일 경우 부저음이 울리고 줌 렌즈가 이동하여 촬영됩니다. (일반촬영 모드 A, SPOT 촬영모드 경우 적용)





플래시 자동발광 촬영이 어떤 기능이에요?



아주 편리한 기능이지요.



이 기능은 찍고자 하는 대상 밝기 측정부에서 찍고자 하는 대상의 밝기를 측정하여 플래시를 터뜨려주는 것입니다.



하지만 밝으면 플래시가 터지지 않습니다.

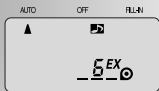

그러면 플래시 자동발광 기능은 어떻게 선택해야 하나요?

플래시버튼을 한번 눌러 (**AUTO ▲**)를 선택하면 되죠.

## 주의

- 자동발광 모드가 선택된 상태에서는 전원버튼을 ON/OFF 하더라도 자동 발광 모드를 유지합니다.
- 플래시 촬영범위 이상의 거리일 경우 부저음이 울리고 줌 렌즈가 이동하여 촬영됩니다. (일반촬영 모드 A, SPOT 촬영모드 경우 적용)



무대 혹은 미술관, 박물관 등 플래시를 사용할 수 없는 실내에서는 어떻게 촬영해야 하나요?

예~

플래시 발광 정지(OFF) 기능을 사용하면 플래시를 터뜨리지 않고도 촬영할 수 있습니다.



그러면 플래시 발광 정지 기능은 어떻게 선택해야 하나요?

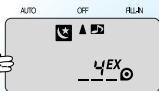

플래시버튼을 두번 눌러(OFF)를 선택하면 되죠.

**주의** · 어두운 장소에서 플래시 발광 정지 기능으로 촬영할 때는 손떨림 현상이 생기기 쉬우므로 삼각대를 사용하여 주십시오.

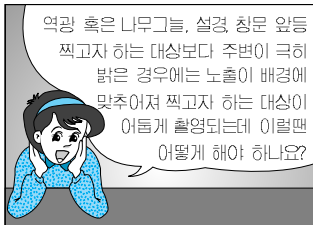

〈 일반 촬영시 〉



〈 플래시 강제발광 기능촬영시 〉

**주의** · 플래시 강제발광 기능에서는 찍고자하는 대상과 배경의 밝기에 관  
계없이 항상 플래시가 발광합니다.

· 플래시 촬영범위 이상의 거리일 경우 부저음이 울리고 줌 렌즈가 이동하  
여 촬영됩니다. (일반촬영 모드 A, SPOT 촬영모드 경우 적용)

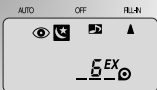
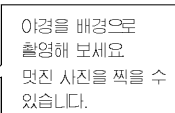
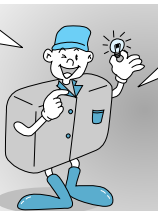
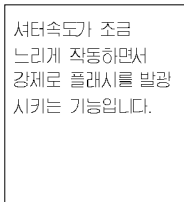
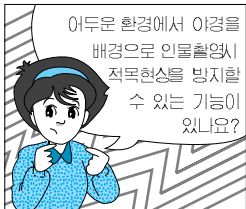

〈 일반촬영시 〉



〈 플래시 강제발광 적목감소 저속셔터 기능촬영시 〉

### 적목현상이란?

야간 및 실내에서 플래시를 발광하여 촬영했을 때 사람의 눈동자가 붉게 나오는 현상.

# 셔터개방 촬영(B셔터)



AUTO  
▲ BULB

야경을 배경으로 한 인물 촬영시 사용할 수 있는 기능이 있나요?



예 야경이나 불꽃놀이 촬영등 장시간 노출을 필요로 하는 촬영에는 플래시버튼을 다섯번 눌러서 셔터개방 촬영 ( **AUTO ▲ BULB** )을 사용하면 됩니다.

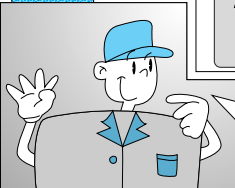
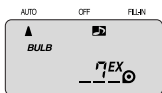

셔터개방 시간은 셔터버튼을 누르고 있는 시간만큼 촬영가능 표시창에 정보로 나타나며 최대 60초 입니다.



셔터개방 촬영(ISO 100으로 약 2초간 촬영)

**주의** · 야경, 불꽃놀이등 어두운 경우에만 사용하십시오.

- 밝은 경우에는 BULB 모드라도 자동 노출 모드로 셔터개방 됩니다.
- 장시간 노출로 인한 손떨림 현상이 발생할 수 있으니 꼭 **삼각대를 사용**해 주십시오.



야경이나 불꽃놀이 촬영에 사용할 수 있는 기능이 있나요?

에! 야경이나 불꽃놀이 촬영등 장시간 노출을 필요로 하는 촬영에는 플래시버튼을 여섯번 눌러서 플래시 발광정지, 셔터개방 촬영( OFF BULB )을 사용하면 됩니다.

셔터개방 시간은 셔터버튼을 누르고 있는 시간만큼 촬영기능표시창에 정보로 나타나며 최대 60초 입니다.



셔터개방 촬영(ISO 100으로 약 8초간 촬영)

- 주의** · 야경, 불꽃놀이등 어두운 경우에만 사용하십시오.
- 밝은 경우에는 BULB 모드라도 자동 노출 모드로 셔터개방 됩니다.
  - 장시간 노출로 인한 손떨림 현상이 발생할 수 있으니 꼭 삼각대를 사용해 주십시오.

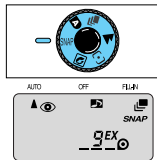

스냅 촬영을 한번 해 볼까요?  
모드다이얼을 회전하여 SNAP 모드를 선택하면 경통이 38mm 상태로 이동됩니다. 이때 셔터를 누르면 촬영이 되고 계속 누르고 있으면 연속 촬영이 됩니다.



### 주의

- 1.3~6m이내의 거리에서 촬영하셔야 선명한 사진을 얻을 수 있습니다.
- 스냅모드에서는 텔레(T) 또는 와이드(W)가 작동되지 않습니다.



인물중심 촬영기능을 선택하여 셔터를 반누름 하면 촬영거리를 카메라가 판별하여 그 거리 범위내에서 상반신 크기 정도로 촬영 되도록 줌렌즈를 이동시켜 주는 기능입니다. 인물중심 촬영을 선택하려면 모드 다이얼을 돌려서  위치에 맞추면 됩니다.

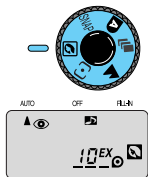

〈일반촬영시 구도상태〉



〈인물중심촬영시 구도상태〉

**주의** · 거리에 따라서 상반신 크기보다 크거나 작게 촬영되는 경우가 있습니다.





움직이는 동작이나 물체를 연속적으로 촬영하고 싶을 때는 연속 촬영기능을 사용하세요.



모드다이얼을 회전하여 연속 촬영( )기능을 선택한 후 촬영하면 됩니다.

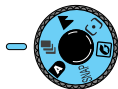
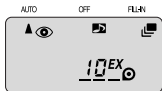

**주의** · 셔터버튼을 누르고 있는 동안에만 연속적으로 촬영됩니다.

- 플래시가 발광하였을 경우 다음 촬영까지는 플래시 충전시간이 더 필요합니다.
- 연속촬영 모드에서 카메라에 필름이 들어있지 않은 경우에는 어두운 경우에도 플래시가 발광하지 않습니다.

(단, 플래시 강제발광 모드에서는 가능합니다.)

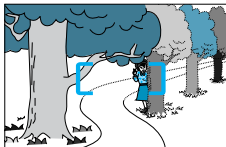

여러개의 물체가 섞여 있는 상태에서 그중 특정한 물체에만 초점을 맞추고 싶을 때는 어떻게 해야 하나요?

스포츠 촬영모드를 사용하세요.

모드다이얼을 회전해서 SPOT촬영(  )모드를 선택한 후 이 모드를

사용하게 되면 촬영하고자 하는 촬영 범위의 중앙만을 측거하는 촬영 방법입니다.

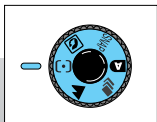

SPOT촬영을 주로 사용하는 곳은 한 화면에 비슷하거나 혼합한 물체에서 어느 특정 위치만을 촬영하고자 할 때 촬영하고자 하는 물체를 파인더의 자동초점마크 중심에 오게하여 촬영하면 좋은 사진을 얻을 수 있습니다.



### 주의

- 플래시 촬영범위 이상의 거리일 경우 부저음이 울리고 줌 렌즈가 이동하여 촬영됩니다. (적목감소, 강제발광, 자동발광 촬영 경우 적용)



창 밖에 있는 인물이나  
풍경을 어떻게  
하면 잘 찍을 수  
있을까?



걱정 마세요.  
창밖 원경촬영기능을  
사용하면  
되니까요.

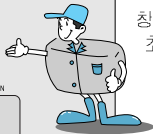
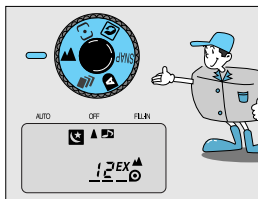

창 밖의 풍경이나 인물을 찍을때  
초점이 유리창에 맞춰져 선명한  
사진을 찍을 수 없을 때는  
모드다이얼을 회전하여 창 밖  
촬영기능(▲)을  
선택한 후 셔터 버튼을  
누르면 깨끗하게 촬영됩니다.



〈창 밖 촬영기능 사용전〉



〈 창 밖 촬영기능 사용후〉

**주의** · 창밖 촬영시에는 플래시는 터지지 않습니다.

- 어두운 경우에는 손떨림이 발생할 수 있으니 꼭 **삼각대**를 사용  
해 주십시오.
- 창밖 촬영 기능을 사용하지 않을 경우에는 반드시 일반 작동  
모드로 전환하여 주십시오.

# 초점고정 촬영



그림과 같은 경우에는 초점이 뒷배경에 맞아 그대로 찍으면 사람이 희미하게 나오지 않나요?

이럴때는 먼저 사람에게 초점을 맞추고 셔터를 반누름한 상태에서 원하는 구도로 바꾼후 그대로 셔터를 완전히 누릅니다. 셔터 반누름한 상태는 파인더 점안창 옆 녹색 램프가 켜진 것을 확인한 후 촬영하십시오.

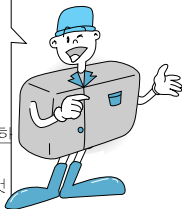

- 셔터버튼은 2단으로 되어있습니다.
- 셔터버튼을 반쯤(1단) 누르면, 사진을 찍을 대상의 거리 및 밝기의 판단, 플래시충전 등의 촬영을 위한 준비동작을 행합니다.
- 이 상태에서 셔터버튼을 깊숙히(2단) 누르면, 자동초점조절 및 셔터가 동작하면서 사진이 찍힙니다. 셔터버튼을 누를때는 카메라가 흔들리지 않도록 살며시 눌러 주십시오.

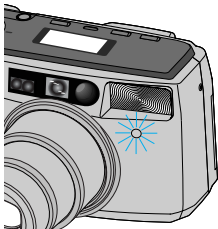
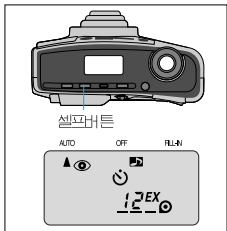



셀프버튼을 두번 눌러 더블 셀프타이머 촬영 기능(  )을 선택하세요.

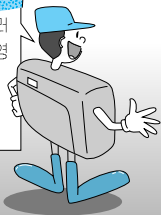

그리고 셔터버튼을 누르면 10초 후 1매가 촬영된 뒤 2초후 다시 2매째가 촬영됩니다.



**주의** · 플래시를 사용하여 더블 셀프타이머 촬영을 하였을 경우 다음 촬영까지는 플래시 충전시간이 더 필요합니다.



**주의**

- 삼각대에 카메라를 고정된 후 2초 셀프 타이머 기능을 사용하면 손떨림 현상에 의한 사진의 흐림을 방지할 수 있습니다.



셀프버튼을 네번 눌러 리모콘 기능(📷)을 선택하면 SELF 램프가 2초 주기로 점등하여 리모콘을 사용할 수 있는 준비상태가 됩니다.

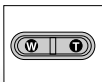

①버튼이나 ②버튼을 이용하여 촬영하고자 하는 대상의 구도를 잡은 후 리모콘 발신부의 리모콘 촬영 버튼으로 촬영하면 됩니다.

## 참고

사용전지는 코인형 3V리튬 전지 (JIS CR2025) 1개입니다.

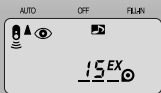
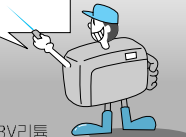

## • 리모콘 발신부 각부 명칭



리모콘 사용범위내에서 리모콘 작동이 안될 경우 리모콘 발신부의 전지를 새 전지로 교환해 주십시오. 전지용량이 충분하지 않을 경우 리모콘은 작동하지 않습니다.



**1** 리모콘 발신부의 전지 교환은 먼저 리모콘 뒷면의 전지커버를 화살표 방향으로 열고 전지를 꺼냅니다.

**2** 그리고, 새 전지를 아래 그림과 같이 ⊕극이 위로 향하게 하여 넣습니다.

**3** 새전지를 넣은 후 전지커버를 화살표 방향으로 밀어서 닫습니다.

〈뒷면〉

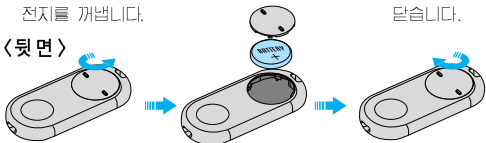



# 근접 촬영(MACRO)

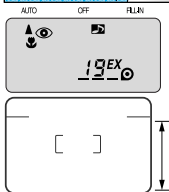

근접(초근접) 촬영범위

근접 촬영시 파인더점안창내의 근접(초근접)촬영마크내에 꼭 맞춘후 촬영해야 합니다.

근접촬영은 와이드(WIDE) 시에는 1m~0.68m 텔레(TELE) 시에는 1m~0.87m까지 가능합니다.

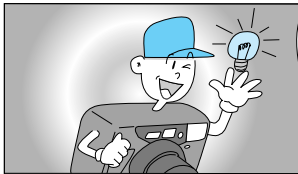

촬영거리가 맞지 않을 때는 녹색램프가 빠르게 깜박거리며 촬영거리가 맞을 경우엔 천천히 깜박거립니다.

## 주의

- 근접해서 파노라마 촬영을 할 경우에는 일반 촬영할때의 근거리 촬영과 마찬가지로 찍는 범위가 다소 밀으로 이동하기 때문에 구도를 결정 할 때 주의하십시오.
- 근거리 촬영시에는 플래시가 자동으로 발광되는 경우도 있습니다.

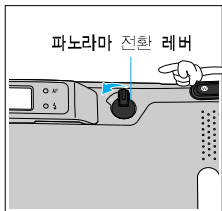

파노라마 촬영모드로 전환하면 파인더도 파노라마용으로 전환되어지며 찍고 싶은 대상을 촬영범위내에 넣어서 촬영해 주십시오.

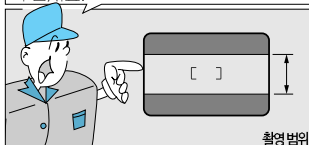

## 주의

- 파노라마 촬영에도 촬영날 짜가 삽입됩니다.
- 파노라마로 촬영한 필름은 현상소에 맡길때 파노라마 촬영을 했다고 말씀을 하십시오 (별도의 파노라마 인화가 필요합니다.)

# 카메라는 보관이나 손질이 중요합니다

- 1 물기나 습기를 피해 주십시오.
- 2 벤젠, 신나는 사용하지 마십시오.
- 3 렌즈가 더러우면 공기솔이나 티슈로 닦아 주십시오.
- 4 먼지나 흙이 들어가면 고장의 원인이 됩니다.
- 5 렌즈에 손가락이나 천 등이 닿아서는 안됩니다.
- 6 충격이나 진동을 피해 주십시오.

## 사용시 주의사항

- 1 임의로 분해하지 마십시오.
- 2 직사광선, 고온장소에 장시간 방치하지 마십시오.
- 3 영하의 날씨에는 전지를 보온해 주십시오.
- 4 장시간 방치하면 일시적으로 성능이 저하될 수 있습니다.
- 5 카메라의 사용 가능 온도는 50~ -10°C입니다.
- 6 줌렌즈에 무리한 힘을 가하지 마십시오.

## 여행시 주의할 점

- 1 카메라를 충분히 점검해 두십시오.
- 2 예비전지를 준비해 주십시오.
- 3 자동차나 기차의 옷걸이에 걸지 마십시오.
- 4 자동차 트렁크 등의 내부에 방치하지 마십시오.

# 고장같다구요?

## ■ 셔터버튼을 눌러도 셔터가 작동되지 않으면?

확 인 사 항	해 결 방 법	페이지
① 렌즈캡은 완전히 열려 있습니까?	전원버튼을 다시 한번 작동시킵니다.	11
② 전지는 바르게 들어있습니까?	전지실 덮개의 ⊕, ⊖ 표시에 따라 다시 넣습니다.	8
③ 전지는 오래되지 않았습니까?	새전지로 교환합니다.	7

## ■ 원하는 구도의 사진이 찍혀지지 않으면?

확 인 사 항	해 결 방 법	페이지
① 촬영범위 표시마크(혹은 근거리 촬영보정마크)의 범위내에 확실히 들어와 있었습니까?	파인더 표시를 다시 보십시오.	7
② 필름에는 찍혀 있었어도 현상할 경우 화면의 끝이 조금 잘려지는 경우가 있습니까?	구도를 정할때 여유를 조금 남겨 두는 것이 안전합니다.	7
③ 일반촬영을 하면서 파노라마 촬영 기능을 선택하지 않았습니까?	파노라마 전환레버를 일반 촬영으로 하십시오.	42

## ■ 초점이 맞지 않는 사진이 나오면?

확 인 사 항	해 결 방 법	페이지
① 찍고 싶은 대상( [ ] )을 정확히 맞추었습니까?	촬영방법 및 초점고정 촬영을 다시 읽어주십시오.	36
② 자동거리 측정부를 손이나 머리 카락등으로 가리지 않았습니까?	카메라는 이렇게 잡는 것이 좋습니다	12
③ 찍을때 흔들리지 않았습니까?	카메라는 이렇게 잡는 것이 좋습니다	12

형식	줌렌즈내장 전자동 35mm 렌즈셔터 카메라 (날짜 및 캡션기능 선택 사양)
사용 필름	35mm DX필름 (J1 35 패트로네식) ISO 50~3200자동감지(1EV간격)
화면 크기	24×36mm(표준크기), 13×36mm(파노라마 크기)
필름 장전	자동장전, 뒷덮개 닫을시 카운터 「1」까지 자동이송
필름 감기	자동감기식 1매촬영, 연속촬영
필름 되감기	자동 되감기식, 되감기 완료 후 자동정지 도중 되감기 가능
촬영 매수 표시	촬영매수 자동표시(촬영기능 표시창에 표시)
촬영 거리	WIDE : 0.68m~∞ TELE : 0.87m~∞
렌즈	Schneider lens F4.6~12.2 / 38-140mm 7군 10매 (비구면 그라스 렌즈 2매)
셔터	A 프로그램식 전자셔터(약 1/400~1/3초) 벌브 셔터버튼이 OFF때까지 1~60초
셀프 타이머	· 램프 표시 · 작동시간 약 10초 · 더블셀프타이머 촬영 2초 셀프타이머 촬영
파인더	· 실상식 줌 파인더 · 시야율 83% · 배율 0.41~1.32 · 파노라마연동 · 자동 초점 프레임 · 근거리 보정마크 내장 · 6군 6매 구성
노출	프로그램식 자동노출 (역광시 +1.5EV보정)
노출연동범위	38mm(WIDE) : EV5.9-EV17.6(ISO 100) 140mm(TELE) : EV7.8-EV17.6

플래시촬영거리 (최원거리기준)	ISO값	100	200	400
	38mm (WIDE)	5m	6.5m	8m
	140mm (TELE)	2.2m	3m	4m
플래시충전시간	약 6~8초(미충전시 촬영불가)			
인물중심촬영	인물촬영시 상반신 크기 정도로 적절하게 촬영			
창밖촬영	강제초점 고정 기능 · WIDE : 3.5m~∞      · TELE : 9.5m~∞			
스냅촬영	1.3m~6m내에서 SNAP촬영 가능			
촬영가능통수	24매 필름 약 15통 (50% 플래시 사용시, 당사 시험 조건에 의함)			
전지경고	전지준비 예고시 전지 마크 켜짐, 전지 마크 깜박거림시 촬영 불가			
전원	3V리튬 전지 (CR-123A) 1개			
크기	116×63×44mm			
중량	230g(전지별도)			
날짜, 캡션기능 (선택사양)	①년·월·일/월·일·년 / 일·월·년/일·시·분 / 날짜 표시 없음 ②시계 카렌다 가능 : 2099년까지 윤년자동 변경 ③7종류의 캡션 프린트문자 기능			
부속품	어깨걸이끈			
파노라마촬영	가능(외부전환식)			
리모콘촬영	가능			

· 본 사양은 제품의 성능 향상을 위하여 사전 예고 없이 변경될 수 있습니다

# 카메라 점검방법

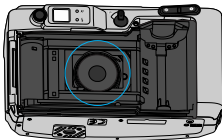

조리개가 닫혀 있는 상태

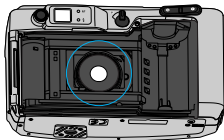

조리개가 열려 있는 상태

## ●셔터상태 점검

- 셔터를 눌러서 경쾌하고 짧은 "찰칵" 소리로 셔터의 이상유무를 판단할 수 있습니다.

## ●조리개 점검

- 카메라의 뒷덮개를 열고 렌즈를 보았을때 셔터를 누르기 전에는 닫혀있다가 셔터를 누르는 순간 개방이 되면 정상입니다.
- 밝기에 따라 조리개가 열리는 크기가 달라집니다. 밝으면 작게, 어두우면 크게 열리게 됩니다.
- 셔터를 누르기 전에 이미 조리개가 열려 있거나 셔터를 눌러도 조리개가 열리지 않으면 조리개가 정상 작동이 되지 않는 상태입니다.

## ●필름이송장치

- 카메라의 뒷덮개를 열었다 닫으면 모터가 돌아가는 소리가 들립니다. (정상)
- 도중되감기 버튼을 눌러 모터가 돌아가는 소리가 나면 정상입니다.
- 도중되감기를 확인하신후에는 처음상태에서 다른 작동을 확인해 주세요.

## ●플래시 작동

- 실내에서 Auto플래시 모드에서 발광여부를 확인합니다.

· 결혼식, 주요행사, 공사현장기록 등의 중요한 사진촬영시에는 사진으로 인한 정신적, 금전적 피해가 발생하지 않도록 사전 점검이 꼭 필요합니다.

A/S 안내 스티커를 붙여 주세요.

※Serial No.가 없거나 스티커용 Serial No.가 부착된 제품, 복사된 설명서가 들어있는 것은 위·변조된 것이거나 정상품이 아니므로 A/S보증이 되지 않습니다.

※이 사용설명서는 저작권법에 의해 보호되므로 무단복제를 금합니다.