

**SAMSUNG**

*VEGA 1400*  
*EVOCA 140 Neo*



**ENGLISH/РУССКИЙ ЯЗЫК**

## NOTE/NOTE

---

- **En** This camera will not function without a battery.
- Use one 3V lithium battery(CR-123A or DL-123A).
- The lens cap automatically opens when the Power button is turned on.
- Do not open the lens cap with your fingers.

### **The shutter does not operate in the following circumstances:**

- When the camera has no battery or when the battery is almost drained.
  - When the Power is turned off.(When the lens cap is closed.)
  - When the zoom button is operating or when the film is winding or rewinding.  
(Rewinding will stop when the shutter button is pressed during rewinding.)
  - When the film remains in the camera after rewinding.
  - When the flash is being charged.
- ※ This camera is controlled electronically by a built-in microcomputer. Although unlikely, it may fail to operate under certain circumstances in which there is a strong electromagnetic field (near a TV, microwave etc.). If this occurs, please remove the lithium battery and replace after 2~3 minutes.

---

Ru

- Этот фотоаппарат не будет работать без батареи.
- Использовать только литиевую батарею 3В (CR-123A или DL-123A)
- Крышка объектива автоматически открывается при нажатии кнопки питания (Power).
- Не открывать крышку объектива пальцами.

**Затвор не работает в следующих случаях:**

- Если в фотоаппарате нет батареи, или если батарея разряжена.
  - Если выключено питание. (Если закрыта крышка объектива.)
  - Если нажата кнопка изменения фокусного расстояния, или во время перемотки пленки. (Перемотка прекратится при нажатии кнопки затвора во время перемотки.)
  - Если пленка осталась в фотоаппарате после перемотки.
  - Во время зарядки вспышки.
- × Этот фотоаппарат имеет встроенный микрокомпьютер для электронного управления. Маловероятно, но в некоторых случаях его работа может быть нарушена под воздействием сильного электромагнитного поля (рядом с телевизором, микроволновой печью и т.п.). В таком случае вынуть литиевую батарею и вставить ее через 2-3 минуты.

# CONTENTS/СОДЕРЖАНИЕ

**En** Thank you for purchasing the SAMSUNG camera. Please read this manual before using your camera..

## TABLE OF CONTENTS

### PREPARATION

• Part names .....	6
• LCD panel .....	9
• Viewfinder and Indicators .....	11
• Attaching the strap .....	11
• Loading the battery .....	13
• Checking the battery .....	15
• Loading the film .....	16
• Using the camera.....	18
• Holding the camera .....	19
• Taking pictures .....	20
• Adjusting the diopter .....	22
• Buzzer operation .....	23

### TAKING PHOTOS

• Rewinding the film .....	25
• Date and caption (Q.D. model only) .....	27
• Clock/Calendar function(non Q.D. model only) .....	30
• Using the flash mode .....	32
• Using the shooting mode .....	33
• Using the self mode .....	34
• Auto red-eye reduction .....	35
• Auto flash .....	36
• Flash off .....	38

• Fill-in flash .....	39
• Fill-in flash and red-eye reduction .....	40
• Bulb shooting (B Shutter) .....	41
• Flash off & Bulb shooting (B Shutter) .....	42
• Snap shooting .....	43
• Portrait zoom .....	44
• Continuous shooting .....	45
• Spot shooting .....	46
• Landscape shooting .....	47
• Using the focus lock .....	48
• Self-timer .....	50
• Double self-timer .....	51
• 2 second delayed shutter release .....	52
• Remote control shooting(Optional) .....	53
• Replacing the battery of the remote control(Optional) .....	54
• Macro photography .....	55
• Panorama photography .....	56

### IMPORTANT NOTES

• Care and storage .....	57
• Trouble shooting .....	59

### SPECIFICATIONS

• Checking the camera .....	64
-----------------------------	----

**Ru** Благодарим вас за покупку фотоаппарата SAMSUNG.

Прочитайте это руководство по эксплуатации перед использованием вашего фотоаппарата.

## СОДЕРЖАНИЕ

### ПОДГОТОВКА

· Названия элементов .....	6
· Жидкокристаллическая панель .....	9
· Видоискатель и индикаторы .....	11
· Прикрепление ремня .....	11
· Установка батареи .....	13
· Проверка батареи .....	15
· Зарядка пленки .....	16
· Использование фотоаппарата .....	18
· Как держать фотоаппарат .....	19
· Фотографирование .....	20
· Регулировка оптической силы .....	22
· Работа Зуммера .....	24

### ФОТОГРАФИРОВАНИЕ

· Перемотка пленки .....	25
· Дата и надпись (только модель Q.D.) .....	27
· Функция часы/календарь (кроме модели Q.D.) .....	30
· Использование режима со вспышкой .....	32
· Использование режима съемки .....	33
· Использование режима с выдержкой времени .....	34
· Автоматическое уменьшение эффекта "красные глаза" .....	35
· Автоматическая вспышка .....	37
· Съемка без вспышки .....	38

· Резервная вспышка .....	39
· Резервная вспышка и Уменьшение эффекта "красные глаза" .....	40
· Съемка с электрической лампой (зат vor B) .....	41
· Фотовспышка выкл. и съемка с Электрической лампой (Зат vor B) .....	42
· Моментальная съемка .....	43
· Фокусировка для портрета .....	44
· Непрерывная съема .....	45
· Локализованная съемка .....	46
· Режим ландшафтной съемки .....	47
· Использование Блокировки фокуса .....	48
· Таймер выдержки времени .....	50
· Таймер двойной выдержки времени .....	51
· Разблокировка затвора с задержкой на 2 секунды .....	52
· Съемка с дистанционным управлением (Опцион) .....	53
· Замена батареи дистанционного управления (Опцион) .....	54
· Макрофотография .....	55
· Панорамная съемка .....	56

### ВАЖНЫЕ ЗАМЕЧАНИЯ

· Уход и хранение .....	58
· Обнаружение неисправностей .....	59

### СПЕЦИФИКАЦИИ

· Проверка фотоаппарата .....	65
-------------------------------	----

# PART NAMES/НАЗВАНИЯ ЭЛЕМЕНТОВ

· Front / Top · Передняя / Верхняя часть

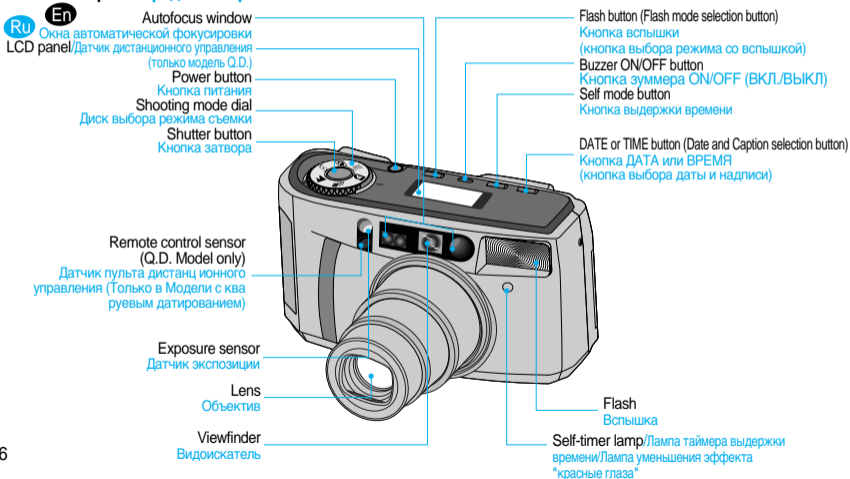

· Rear / Bottom · Задняя / Нижняя часть

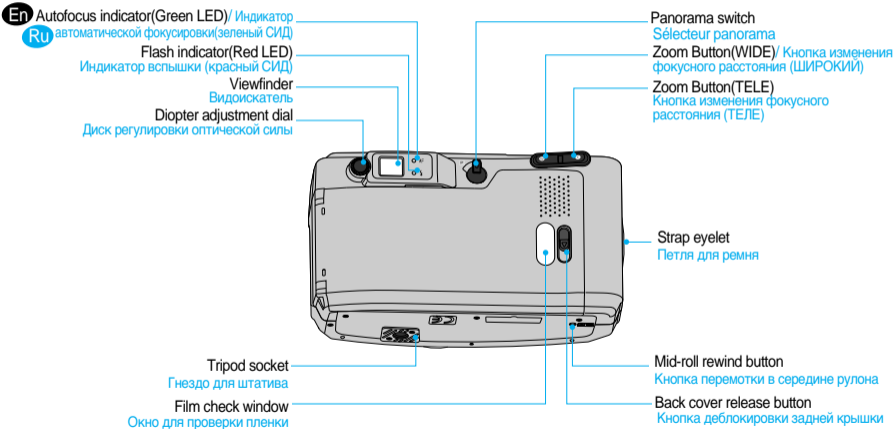

· Interior · Внутренняя часть

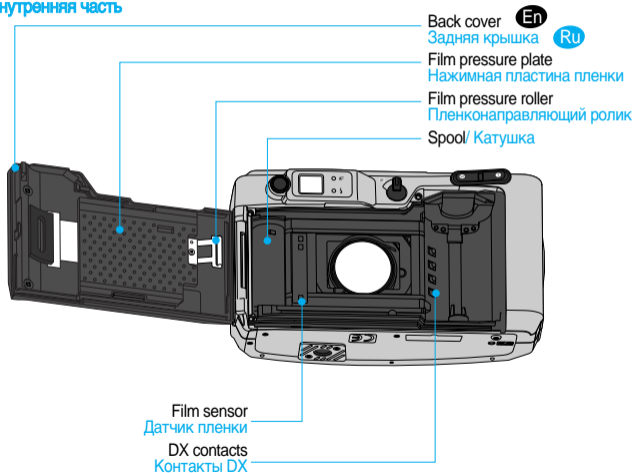



# LCD PANEL / ЖИДКОКРИСТАЛЛИЧЕСКАЯ ПАНЕЛЬ

En

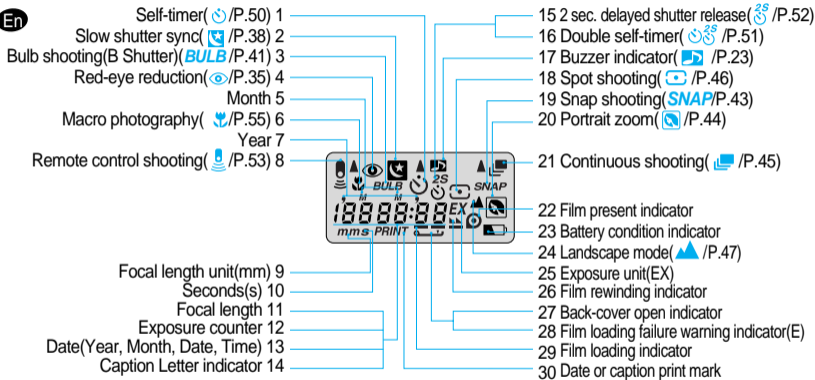

## NOTE

- For more information regarding the mark, refer to the pages in ( ).
- When the back-light control function is selected, the flash will operate regardless of ambient lighting conditions.

Ru 1	Таймер выдержки времени	16	Таймер двойной выдержки времени
2	Медленная синхронизация затвора	17	Указатель зуммера
3	Съемка с электрической лампой (затвор В)	18	Локализованная съемка
4	Уменьшение эффекта "красные глаза"	19	Моментальная съемка
5	Месяц	20	Фокусировка для портрета
6	Макрофотография	21	Непрерывная съемка
7	Год	22	Индикатор наличия пленки
8	Съемка с дистанционным управлением	23	Индикатор состояния батареи
9	Элемент фокусного расстояния (мм)	24	Режим ландшафтной съемки
10	Секунды(с)	25	Элемент экспонирования (EX)
11	Фокусное расстояние	26	Индикатор перемотки пленки
12	Счетчик кадров	27	Индикатор открытия задней крышки
13	Дата (Год, Месяц, Дата, Время)	28	Предупредительный индикатор неправильной зарядки пленки(E)
14	Указатель букв титров	29	Индикатор зарядки пленки
15	Разблокировка затвора с задержкой на 2 секунды	30	Отметка даты или надписи

## ЗАМЕЧАНИЕ

- Для более подробных сведений в отношении отметки см. стр. в ( ).
- Если выбрана функция контроля заднего освещения, вспышка будет работать независимо от условий окружающего освещения.

# VIEWFINDER AND INDICATORS/ ВИДОИСКАТЕЛЬ И ИНДИКАТОРЫ

## . Viewfinder/ВИДОИСКАТЕЛЬ

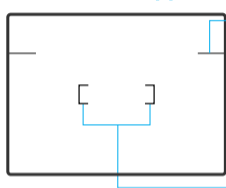

En

Close range picture area mark

- WIDE : Optimum picture area when shoot within 0.68m~1.1 m

- TELE : Optimum picture area when shoot within 0.87m ~ 2m

Ru

Метка площади кадра с близкого расстояния

WIDE (широко) : Оптимальная площадь кадра при съемке на расстоянии 0.68м ~ 1.1м.

TELE (ТЕЛЕ) : Оптимальная площадь кадра при съемке на расстоянии 0.87м ~ 2м.

Picture area frame

- WIDE : Optimum picture area when shoot over 1.1 m

- TELE : Optimum picture area when shoot over 2m

Рамка зоны кадра

WIDE (широко) : Оптимальная площадь кадра при съемке на расстоянии более 1.1м.

TELE (ТЕЛЕ) : Оптимальная площадь кадра при съемке на расстоянии более 2м.

Autofocus frame (Focus on the subject with this frame)

Рамка автоматической фокусировки (Настроить эту рамку на объект)

## ATTACHING THE STRAP/ПРИКРЕПЛЕНИЕ РЕМНЯ

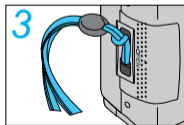
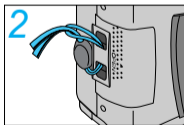
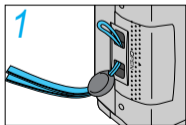

En

Refer to the illustrations above.

Ru

См. приведенные выше рисунки.

## • Indicators / Индикаторы

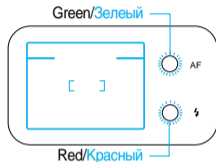

- En**
1. Autofocus Indicator (Green LED)
    - When illuminated this confirms that conditions are suitable for picture taking.
    - When the subject is too close, (within 0.68m (2.23ft), the LED will blink rapidly and the shutter will lock. (Refer to page 23 for information of buzzer operation)
    - The Auto Macro mode will be selected when the subject is within the range (0.68m ~ 1.1m). At this point the LED will blink slowly.
  2. Flash Indicator (Red LED)
    - Illuminates when the flash is fully charged. (In low light conditions)
    - Blinks rapidly when the flash is being charged. (Shutter will be locked)
    - It blinks quickly if you are out of the range.
    - Blinks slowly to indicate that the camera requires steady support (preferably a tripod) to avoid camera shake.

- Ru**
1. Индикатор автоматической фокусировки (Зеленый СИД)
    - Если этот индикатор горит, то это указывает на подходящие условия для съемки.
    - Если объект находится слишком близко (На расстоянии меньше чем 0.68м (2.23 фута), СИД будет быстро мигать и затвор будет заблокирован. (Сведения о работе зуммера смотри на стр.24)
    - Если объект находится на расстоянии от 0.68м до 1.1м, то будет выбран автоматический режим макросъемки. В таком случае СИД будет мигать медленно.
  2. Индикатор вспышки (Красный СИД)
    - Загорается, когда вспышка полностью заряжена. (В условиях слабого освещения)
    - Быстро мигает во время зарядки вспышки. (Затвор заблокирован)
    - Если вы находитесь вне диапазона, наблюдается мигание.
    - Мигает медленно для указания того, что фотоаппарат нуждается в устойчивой опоре (Предпочтительно штатив) во избежание дрожания фотоаппарата.

## LOADING THE BATTERY/УСТАНОВКА БАТАРЕИ\_\_\_\_\_

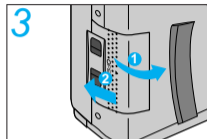
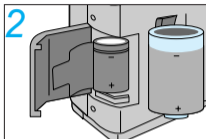
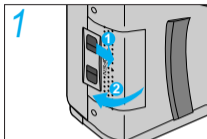

- En**
1. Open the chamber cover by sliding the battery chamber cover.
  2. Insert a new battery and ensure it is placed in the correct position.
  3. Close the chamber cover.

- Ru**
1. Выдвинуть крышку отделения для батареи.
  2. Вставить новую батарею и проверить правильность ее положения.
  3. Закрыть крышку отделения для батареи.

---

## En NOTE



- Use one CR-123A or DL-123A battery.
- The camera will automatically turn the power off when not used after 3 minutes.  
Remove the battery from the camera when the camera is not used for an extended period.
- Be sure to check the date and shooting mode when you load a new battery.
- If the date or time is incorrect, please refer to page 27 and adjust accordingly.

## Ru ЗАМЕЧАНИЕ

- Использовать батарею CR-123A или DL-123A.
- Во время установки батареи один раз мигает лампа таймера выдержки времени.
- Фотоаппарат автоматически отключает питание, если он не используется в течение 3 минут. Удалить батарею из фотоаппарата, если он не будет использоваться в течение длительного периода времени.
- Когда питание выключено, все индикаторы на жидкокристаллической панели гаснут.
- При установке новой батареи проверить дату и режим съемки.
- Если дата или время установлены неправильно, см. стр. (27) для корректировки.

# CHECKING THE BATTERY / ПРОВЕРКА БАТАРЕИ

- You can check the battery life on the LCD panel.
- Вы можете проверить состояние батареи на жидкокристаллической панели.

	En	Ru
	1. Normal operation - The battery condition indicator does not appear.	1. Нормальная работа - Индикатор состояния батареи не горит.
	2. The indicator appears half way. - The battery life is low and you should ensure that a replacement battery is available.	2. Индикатор появляется наполовину. - Срок службы батареи истекает. Проверить наличие запасной батареи.
	3. The indicator blinks. - The battery is exhausted. Load a new battery.	3. Индикатор мигает. - Батарея разряжена. Заменить батарею.

## En NOTE

- Do not remove the battery while the camera is operating, because it may cause the camera to malfunction.
- Battery performance is reduced in low temperatures (under  $-10^{\circ}\text{C}$  ( $14^{\circ}\text{F}$ )); Try to keep the camera warm between shots. (The battery will operate normally again when the temperature returns to normal).
- Please dispose of the exhausted battery with care.
- Some local authorities may require batteries to be disposed of separately from other refuse.

## Ru ЗАМЕЧАНИЕ

- Не удалять батарею во время работы фотоаппарата, так как это может вызвать нарушение работы.
- При низкой температуре (Ниже  $-10^{\circ}\text{C}$  ( $14^{\circ}\text{F}$ )) рабочие характеристики батареи снижаются. Перед съемкой старайтесь держать фотоаппарат в тепле. (Батарея будет снова работать нормально после восстановления нормальной температуры).
- Обращайтесь с использованной батареей осторожно.
- Некоторые местные органы могут требовать выбрасывать батарею отдельно от других отходов.



## LOADING THE FILM/ЗАРЯДКА ПЛЕНКИ

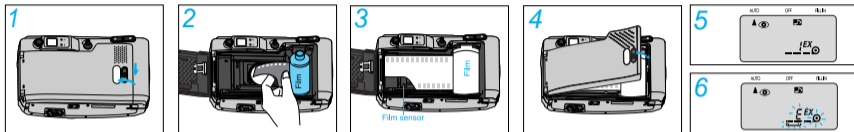

- En**
1. Open the back cover by sliding the release knob as shown above.
  2. Insert a roll of film in the chamber. Do not force the film into position.
  3. The film should lie flat.
  4. Close the back cover. It will close with a “click”.
  5. The film will automatically advance until the film counter reads “1”.
  6. If a film is loaded incorrectly, the LCD panel will display an “E” warning signal. (Refer to page 23 for information of buzzer operation) Reload the film following the steps shown above.

### NOTE

- The camera automatically adjusts for ISO 50-3200 DX film.
- When you use non-DX film, the camera will set the film speed at ISO 100.
- Load the film in subdued lighting.



- 
- Ru**
1. Открыть заднюю крышку, выдвинув ручку деблокировки как показано выше.
  2. Вставить катушку с пленкой в отделение. Не применять силу для установки пленки на место.
  3. Пленка должна лежать ровно.
  4. Закрывать заднюю крышку. Она закрывается с щелчком.
  5. Пленка автоматически продвинется до показания на счетчике кадров "1".
  6. Если пленка заряжена неправильно, то на жидкокристаллической панели отобразится предупредительный сигнал "E".(Сведения о работе зуммера смотри на стр.24)

## **ЗАМЕЧАНИЕ**

- Фотоаппарат автоматически настраивается на пленку ISO (MOC) 50-3200 DX.
- Если вы используете пленку, другую чем DX, фотоаппарат установит светочувствительность пленки на ISO 100.
- Заряжать пленку при неярком свете.

## USING THE CAMERA / ИСПОЛЬЗОВАНИЕ ФОТОАППАРАТА

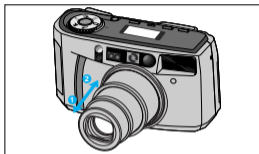
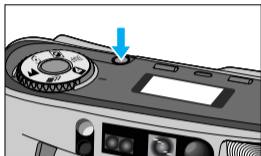

- En** • Press the Power button to turn the power on. The indicators will appear on the LCD panel.  
• If the camera is not used for 3 minutes, the power will be turned off automatically.  
• While looking through the viewfinder, aim the camera at the subject and operate the zoom buttons.  
• Press the "T" (Tele) button to move the lens out ① and press the "W" (Wide) button to move the lens in ②.  
• During this operation, the LCD panel shows the focal lengths in the following sequence : 38, 45, 55, 70, 80, 90, 105, 120, 130, 140 mm.
- Ru** • Нажать на кнопку питания (Power) для подачи напряжения. На жидкокристаллической панели появятся индикаторы.  
• Если фотоаппарат не используется в течение 3 минут, то питание будет автоматически выключено.  
• Смотря через видоискатель, направить фотоаппарат на объект и использовать кнопки изменения фокусного расстояния объектива.  
• Нажать на кнопку "T" (Теле) для выдвижения объектива ① нажать на кнопку "W" (Широкий) для того чтобы вдвинуть объектив ②.  
• Во время этой операции жидкокристаллическая панель показывает значения фокусного расстояния в следующей последовательности: 38, 45, 55, 70, 80, 90, 105, 120, 130, 140 mm.

# HOLDING THE CAMERA/КАК ДЕРЖАТЬ ФОТОАППАРАТ

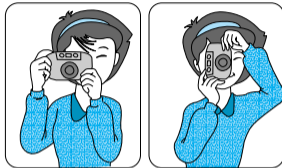

- En** ※ In order to avoid camera shake, hold the camera steady, especially when using longer focal lengths (Tele).
- Place the camera strap over your wrist.
  - Both elbows (Horizontal picture) or one elbow (Vertical picture) should be held close to your body.
  - Keep your eye close to the viewfinder when using the camera. This ensures correct framing. Ensure you can see all four sides of the viewing frame when composing your shot.

## NOTE

- Avoid obstructing the lens when you take a picture. Pictures can be spoiled when a finger, hair or camera strap falls in front of the Lens, Exposure Sensor or Auto-focus Windows.
- When you take vertical pictures with flash, the flash should be above the lens.

- Ru** ※ Во избежание дрожания фотоаппарата держать его в устойчивом положении, в особенности при использовании большого фокусного расстояния (Теле).
- Поместить ремень фотоаппарата вокруг вашего запястья.
  - Оба локтя (Горизонтальный снимок) или один локоть (Вертикальный снимок) должны быть приближены к вашему телу.
  - Во время использования фотоаппарата держите видоискатель близко к глазу для обеспечения правильной наводки. Перед тем как делать снимок убедиться в том, что вы видите все четыре стороны рамки видоискателя.

## ЗАМЕЧАНИЕ

- Не закрывать объектив во время съемки. Ваши фотоснимки могут быть испорчены, если перед объективом, окнами датчика экспонирования или автоматической фокусировки попадут волосы, палец или ремень фотоаппарата.
- Если вы делаете вертикальный снимок со вспышкой, вспышка должна быть расположена над объективом.

## TAKING PICTURES/ФОТОГРАФИРОВАНИЕ

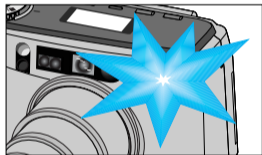
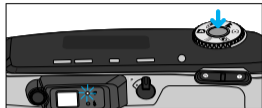

- En**
- Aim the Autofocus frame at a subject. (Refer to page 12)
  - Press the Shutter button half way down. The lens is focused when the green lamp turns on.
  - If a subject is between 0.68m (2.23ft) and 1.1m (3.61ft), the green lamp blinks slowly and Macro mode is set automatically.
  - If a subject is within 0.68m (2.23ft), the green lamp blinks quickly to indicate that the subject is too close and the shutter is locked. Ensure that the camera/subject distance is 0.68m or more.
  - Press the Shutter button all the way down to take a picture.
  - The film will automatically advance after shooting and the frame counter will advance.
  - Exposure range (WIDE) : 0.68m ~ ∞, (TELE) : 0.87m ~ ∞
- Ru**
- Направить рамку автоматической фокусировки на объект. (См. стр. 12)
  - Нажать на кнопку затвора наполовину. На фокусировку объектива указывает загорание зеленой лампы.
  - Если объект находится на расстоянии между 0.68 м (2.23 фута) и 1.1 м (3.61 фута), зеленая лампа будет медленно мигать, и фотоаппарат автоматически установится в режим Макро.
  - Если объект находится на расстоянии меньше чем 0.68м (2.23 фута), зеленая лампа будет мигать быстро, указывая на то, что объект находится слишком близко, и затвор будет заблокирован. Убедиться в том, что расстояние между фотоаппаратом и объектом равно или больше чем 0.68 м.
  - Нажать на кнопку затвора полностью для того чтобы сделать снимок.
  - После снимка пленка и счетчик кадров автоматически продвинутся вперед.
  - Экспозиция диапазон (ШИРОКИЙ) : 0.68м ~ ∞, (ТЕЛЕ) : 0.87м ~ ∞

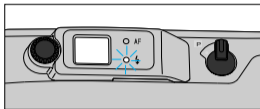

### En NOTE

- When the flash is being charged, the flash indicator ( ▲AUTO ) on the LCD panel blinks and the shutter will not operate.
  - When the Red LED blinks slowly, use a tripod or support the camera to avoid camera shake.
  - In order to avoid camera shake, hold the camera steadily and press the Shutter button gently, particularly when using longer focal lengths.(Tele)
- After taking pictures, turn off the camera. This will protect the lens and prevent unintended shots. (If not used for 3 minutes, the camera will turn off automatically).
  - Should a subject be closer than 0.68m, the LED will blink rapidly to indicate that the subject is too close and the shutter will lock.
  - Under certain circumstances, the autofocus system will be over-ridden. The camera will then function, even though the subject is too close. Some examples of this are : - A low contrast and bright subject  
- Strong light directed towards the camera - The subject is closer than 0.3m

### Ru ЗАМЕЧАНИЕ

- Во время зарядки вспышки индикатор вспышки ( ▲AUTO ) на жидкокристаллической панели будет мигать, и затвор не будет работать.
- Когда красный светодиод мигает медленно, используйте штатив или обоприте фотоаппарат, чтобы он не трясся.
- Во избежание дрожания фотоаппарата держите его в устойчивом положении и мягко нажмите на кнопку затвора, в особенности в случае большого фокусного расстояния. (Теле)
- Выключить фотоаппарат после съемки для защиты объектива и во избежание произведения непреднамеренных снимков. (Если фотоаппарат не используется в течение 3 минут, он выключается автоматически).

- 
- Если расстояние до объекта менее 0.68 м, светодиод быстро мигает, показывая, что расстояние до объекта слишком мало и что затвор будет заблокирован.
  - В некоторых случаях автофокусировка может быть отключена. Фотоаппарат в таких случаях будет работать, даже если расстояние до объекта слишком мало.  
Например:
    - Яркий объект низкой контрастности
    - Сильный свет, направленный в объектив
    - Расстояние до объекта менее 0.3м

## ADJUSTING THE DIOPTER/ РЕГУЛИРОВКА ОПТИЧЕСКОЙ СИЛЫ

---

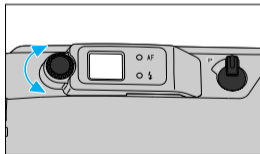

- En** · Select the maximum zoom setting and turn the diopter adjustment dial until the viewfinder display becomes clear.
- Ru** · Выбрать максимальное фокусное расстояние объектива и повернуть диск регулировки оптической силы до получения четкого изображения в видоискателе.

## BUZZER OPERATION

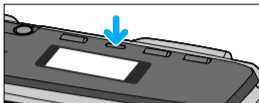

- The buzzer function can be selected by Buzzer ON/OFF button and it will operate only if the buzzer mark appears on the LCD panel.

- According to the function, the buzzer sound is as follows.

Buzzer sound	Function	Application
Peek	Selection	When you press Flash, Self, Buzzer button
1 long beep	Warning	When Mode Dial is changed When Mode Dial is not selected with Auto after the power is turned on
3 short beeps	Warning	When hand shake is detected
3 short beeps	Warning/Error	When AF Lock (shorter than minimum shooting range) occurs When a film is loaded incorrectly When you press Tele/Wide button in the SNAP mode In case of shooting beyond the scope of flash range. (Refer to page 21. The function of Auto Flash zoom compensation)
3 long beeps	Completion	When the rewinding is completely finished

## РАБОТА ЗУММЕРА

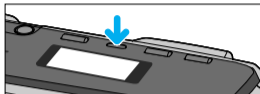

- Ru** · Функция Зуммера может быть выбрана при помощи кнопки ON/OFF (ВКЛ./ВЫКЛ). Зуммер будет работать только в том случае, если на жидкокристаллическом дисплее появится соответствующий символ.

· В зависимости от выполняемой функции, звук зуммера имеет следующее значение.

Звук зуммера	Функция	Применение
Пик	Выбор	При нажатии кнопок Flash (Вспышка), Self(Авто), Buzzer(зуммер) выдается
1 длинный звуковой сигнал	Внимание!	При изменении положения диска выбора режима Если диск выбора режима не установлен в положении Auto (Авто) после включения питания
Поддаются 3 коротких звуковых сигнала	Внимание!	При обнаружении трясина фотоаппарата
Поддаются 3 коротких звуковых сигнала	внимание/ ошибка	При включении AF Lock (фиксатора автофокусировки) (ближеминимального съемочного расстояния) При неправильной зарядке пленки При нажатии кнопки Tele/Wide (телескопический/широкоугольный в режиме SNAP(моментальной съемки) В случае съемки за пределами вспышки. (Сведения о функциях Auto Flash zoom compensation смотри настр.21)
Поддаются 3 длинных звуковых сигнала	Завершение	Когда перемотка полностью завершена



# REWINDING THE FILM/ПЕРЕМОТКА ПЛЕНКИ

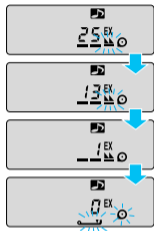

## En 1. Automatic rewinding

- After taking all the pictures on a roll of film, the camera will automatically rewind the film. The motor stops when the rewinding is completed.
- When the rewinding is completed, the icon (  ) will blink. After 5 seconds the icon will no longer be displayed. You may remove the film at this point. (Refer to page 23 for information of buzzer operation)

Ru

## 1. Автоматическая перемотка

- После произведения всех снимков на рулоне пленки фотоаппарат автоматически перематывает пленку назад. Двигатель останавливается после завершения перемотки.
- После завершения перемотки замигает изображение (  ). По истечении 5 секунд это изображение перестанет отображаться. После этого вы можете вынуть пленку. ( Сведения о работе зуммера смотри на стр.24)

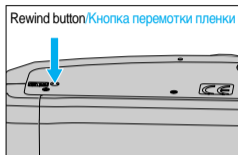

## En 2. Mid-roll rewinding

- To rewind the film in the middle of a roll, press the Mid-roll rewind button. The film will be completely rewound, ready for processing. You will not be able to reload the film.

### NOTE

- If you press the Shutter button during film rewinding, the rewinding is interrupted until the Shutter button is released.
- If the motor stops before the LCD shows "0", replace the battery. Do not open the back cover until the battery is replaced.

## Ru 2. Перемотка в середине рулона

- Для перемотки пленки в середине рулона нажать на кнопку перемотки в середине рулона (Mid-roll Rewind). Пленка будет полностью перемотана и готова к проявлению. Вы не сможете снова зарядить эту пленку в фотоаппарат.

### ЗАМЕЧАНИЕ

- Если вы нажмете на кнопку затвора во время перемотки пленки, то перемотка прекратится до тех пор, пока эта кнопка не будет отпущена.
- Если двигатель останавливается до отображения "0" на жидкокристаллической панели, заменить батарею. Не открывать заднюю крышку, пока батарея не будет заменена.

# DATE AND CAPTION (Q.D.MODEL ONLY)/ ДАТА И НАДПИСЬ (ТОЛЬКО МОДЕЛЬ Q.D.)

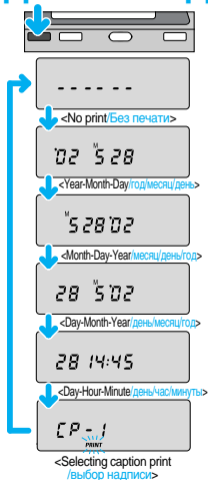

**En** • Use the DATE button to control "Date" and "Caption"

**Ru** • Использовать кнопку ДАТА (DATE) для контроля "Даты" и "Надписи".

## **En** 1. Changing "Date" format or selecting the caption

- Press the DATE button to select one of the different formats. (Refer to the left sequences)
- The "PRINT" mark on the LCD panel will blink during the print.

## **Ru** 1. Изменение формата "Даты" или выбор надписи

- Нажать на кнопку ДАТА (DATE) для выбора одного из форматов. (См. последовательность слева)
- Во время введения печати на жидкокристаллической панели будет мигать отметка "PRINT" (ПЕЧАТЬ).

## 2. Date Zone / Зона даты



<Normal picture>

<Нормальная фотография>



<Panorama shot>

<Панорамный снимок>

## NOTE/ЗАМЕЧАНИЕ

**En** • Under certain circumstances, the date will not print on the final frame of a film.

**Ru** • В некоторых случаях дата не будет отпечатана на последнем кадре пленки.

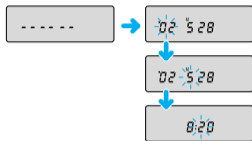

### En 3. Changing the date setting

- To change the date or time, press and hold down the DATE button for 2 seconds. The first sector of the date format will blink.
- To select the sector that you want to change, press the DATE button.
- Change the date setting by operating Zoom buttons. TELE button to increase, WIDE button to decrease.

#### NOTE

- This camera will set the date automatically until 2099.
- A year mark will be indicated by the last 2 digits on the LCD panel. It will be indicated by 4 digits on the picture.
- Under these circumstances the camera will operate as normal.

#### Example

2002 → '02  
2010 → '10

### Ru 3. Изменение установки даты

- Для изменения даты или времени нажать и держать кнопку ДАТА в течение 2 секунд. Замигает первый сектор даты.
- Обозначение года указывается на жидкокристаллическом дисплее последними 2 цифрами. Оно будет 4-цифровым на фотографии.
- Изменить установку даты при помощи кнопок изменения фокусного расстояния. Кнопка ТЕЛЕ (TELE) для увеличения, кнопка ШИРОКИЙ (WIDE) для уменьшения значения.

#### ЗАМЕЧАНИЕ

- Этот фотоаппарат автоматически устанавливает дату до 2099 года.
- Указание даты отображается двумя последними цифрами на жидкокристаллической панели, которые будут отпечатаны на снимке.
- В таких случаях фотоаппарат будет работать в нормальном режиме.

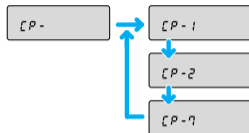

## MESSAGE CAPTIONS

CP-1	I LOVE YOU!
CP-2	A HAPPY BIRTHDAY
CP-3	THANK YOU
CP-4	CONGRATULATIONS
CP-5	A HAPPY NEW YEAR
CP-6	MERRY X-MAS
CP-7	HELLO!

### En 4. Selecting the caption print

- When the LCD panel shows "CP-1"(Refer to the previous picture ), you can select one of seven captions as follows :
- To change the captions, operate the zoom buttons.("T" or "W")
- When caption Mode is selected, message caption will appear on the LCD panel in order.

### NOTE

- The camera will print either a date or a caption. You cannot select both date and caption on the same picture. (The caption is printed on the date zone).
- Remember to reset the date and time after changing the battery.

### Ru 4. Выбор надписи

- Когда на жидкокристаллической панели отображается "CP-1" (См. предыдущий рисунок), вы можете выбрать одну из семи надписей следующим образом:
- Для изменения надписи использовать кнопки изменения фокусного расстояния. (Теле "Т" или Широкий "W")
- Когда выбран режим Caption(заголовки), на жидкокристаллической панели появятся в последовательности титры с сообщениями.

### ЗАМЕЧАНИЕ

- Фотоаппарат будет печатать либо дату, либо надпись. Вы не можете выбрать одновременно дату и надпись на одном и том же снимке. (Надпись печатается на месте даты).
- Не забыть установить дату и время после замены батареи.

# CLOCK/CALENDAR FUNCTION(NON Q.D. MODEL ONLY)/ ФУНКЦИЯ ЧАСЫ/КАЛЕНДАРЬ (Кроме модели Q.D.)

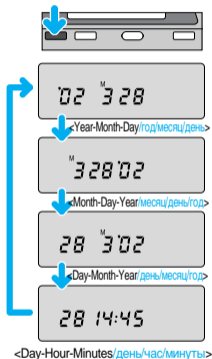

## En 1. Clock/Calendar function

- With the Non Q.D. version there is a facility to check the time and date via the LCD panel. Simply press the TIME button to select the display you require.

### NOTE

- On the Non Q.D model, the date/time will not print on your pictures.

## Ru 1. Функция Часы/Календарь

- На моделях кроме Q.D. существует возможность проверить время и дату на жидкокристаллической панели. Просто нажать на кнопку ВРЕМЯ (TIME) для выбора нужного вам отображения..

### ЗАМЕЧАНИЕ

- На моделях кроме Q.D дата/время не будут отпечатаны на ваших снимках.

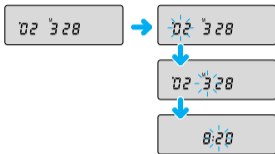

## 2. Changing the date setting

- . To change the date or time, press and hold down the TIME button for 2 seconds. The first sector of the date format will blink.
- . To select the sector that you want to change, press the TIME button.
- . Change the date setting by operating zoom buttons.

## 2. Изменение установки даты

- . Для изменения даты или времени, нажать и держать кнопку ВРЕМЯ (TIME) в течение 2 секунд. Замигает первый сектор даты.
- . Для выбора подлежащего изменению сектора нажать на кнопку ВРЕМЯ (TIME).
- . Изменить установку даты при помощи кнопок изменения фокусного расстояния.

# USING THE FLASH MODE/ ИСПОЛЬЗОВАНИЕ РЕЖИМА СО ВСПЫШКОЙ

**En** . You can select the flash mode by pressing the FLASH button.

**Ru** . Вы можете выбрать режим съемки со вспышкой, нажав на кнопку ВСПЫШКА (FLASH).

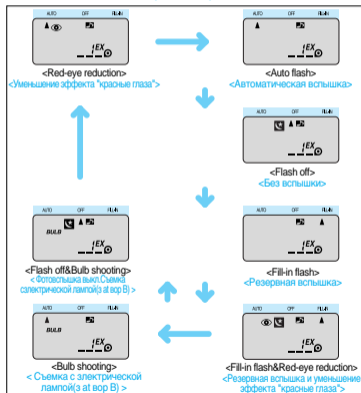
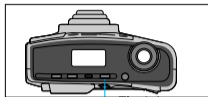

## NOTE / ЗАМЕЧАНИЕ

- En** . After you shoot once with the "Bulb shooting" mode or "Flash off & Bulb shooting" mode, the camera will return to normal mode automatically.
- In case of the "Auto Flash" function, the camera will retain the mode even though the camera is turned off. When you turn on the camera, check the LCD panel.

### ※THE FUNCTION OF AUTO FLASH ZOOM COMPENSATION

The zoom mode can be changed from TELE to WIDE when the shot mode is on normal shot mode A or on SPOT shot mode under the condition of flash radiation.(Red-eye reduction, Auto Flash, Fill-in Flash) The zoom operates automatically to prevent the pictures from getting too dark.

- Ru** . После одной съемки в режиме "Съемка с электрической лампой (з at в о р В)" или "Фотовспышка выкл. и Съемка с электрической лампой(з at в о р В)". Фотоаппарат автоматически переключится в обычный режим работы.

· В случае функции "Автоматическая вспышка", фотоаппарат останется в этом режиме, даже если он будет выключен. После включения фотоаппарата проверить жидкокристаллическую панель.

### ※СВЕДЕНИЯ О ФУНКЦИИ AUTO FLASH ZOOM COMPENSATION

· Режим перемены фокусного расстояния можно изменять с ТЕЛЕ на ШИРОКОУГОЛЬНЫЙ, когда режим съемки установлен на обычный режим А или на режим ПЯТНО (SPOT) в условиях излучения вспышки (Снижение эффекта красных глаз, Автовспышка, Вспышка против света). Перемена фокусного расстояния работает автоматически во избежание получения слишком темных фотографий.



# USING THE SHOOTING MODE/ ИСПОЛЬЗОВАНИЕ РЕЖИМА СЪЕМКИ

- En** . You can select the shooting mode by turning the dial clockwise or counter-clockwise.
  - . The lamp beside "Mode Dial" indicates the mode according to the rotation of the dial.
- Ru** . Вы можете выбрать режим съемки, повернув диск выбора режима по часовой стрелке или против часовой стрелки. Совместить выбранное изображение с линией на корпусе фотоаппарата.
  - . лампочка рядом с диском выбора режима указывает режим в зависимости от положения диска.



## NOTE/ЗАМЕЧАНИЕ

- En** . After shooting, the shooting mode will remain selected until another mode is chosen.
  - . This lamp will not light up if the brightness is LV14 or more.
- Ru** . После фотографирования режим съемки останется тем же до тех пор, пока не будет выбран другой режим.
  - . Эта лампочка не включится, если освещенность находится на уровне LV 14и более.

# USING THE SELF MODE / ИСПОЛЬЗОВАНИЕ РЕЖИМА С ВЫДЕРЖКОЙ ВРЕМЕНИ

- En** · You can select the self mode by pressing the SELF button.
- Ru** · Вы можете выбрать режим с выдержкой времени, нажав на кнопку выдержки времени (SELF).

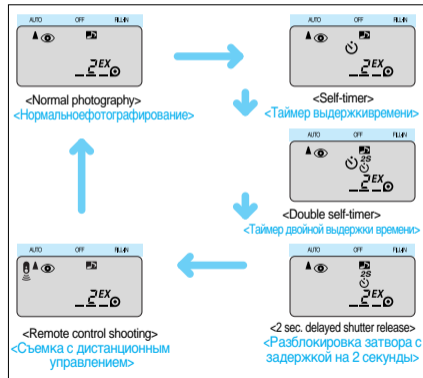
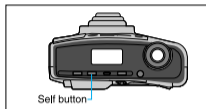

## NOTE / ЗАМЕЧАНИЕ

- En** · With the "Non Q.D. model", the "Remote control shooting" mode does not appear on the LCD panel.
- After using the "2 sec. Delayed Shutter Release" or "Remote Control Shooting" modes, the camera will remain in that mode, until a new selection is made.
- Ru** · На моделях кроме Q.D. режим "Съемка с дистанционным управлением" не появляется на жидкокристаллической панели.
- После фотографирования в режиме "Разблокировка затвора с задержкой на 2 секунды" или "Съемка с дистанционным управлением" фотоаппарат останется в этом режиме до тех пор, пока не будет выбран другой режим.

# **AUTO** **AUTO RED-EYE REDUCTION/** **АВТОМАТИЧЕСКОЕ УМЕНЬШЕНИЕ ЭФФЕКТА "КРАСНЫЕ ГЛАЗА"**

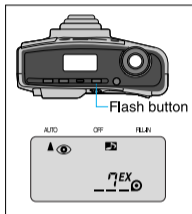

- En**
- In low light conditions, the flash will automatically fire to obtain a suitable exposure.
  - You can decrease the red-eye phenomenon automatically when taking a portrait picture in low light.

## **NOTE**

- The red-eye reduction mode dramatically reduce the possible red-eye effect by emitting rapid pre-flash to shrink the subject's pupils before the main flash fires. Do not allow the subject to move until the main flash has fired.
- Shooting beyond the scope of the flash range will induce the activation of the buzzer and the zoom lens. (applied to the cases of normal shot mode A, SPOT shot mode)

- Ru**
- В условиях слабого освещения вспышка будет работать автоматически для обеспечения подходящей экспозиции.
  - Вы можете автоматически уменьшить явление "красные глаза" для съемки портрета при слабом освещении.

## **ЗАМЕЧАНИЕ**

- Проследить за тем, чтобы объект не переместился до срабатывания основной вспышки.
- При съемке за пределами вспышки срабатывает звуковой сигнал и объектив с переменным фокусным расстоянием. (применяется в случаях обычного режима съемки A, режима съемки ПЯТНО (SPOT))



<Auto flash>  
<Автоматическая вспышка>



<With red-eye reduction>  
<С уменьшением эффекта "красные глаза">

## ▶ **AUTO** AUTO FLASH

---

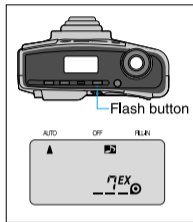

- Select the Auto Mode by pressing the FLASH button 1 times.
- Auto flash mode activates the flash by measuring the brightness of the object.
- Flash will not engage when the shooting object is too bright.

### **NOTE**

- Shooting under poor light might cause the eyes to appear red in the pictures. The red-eye reduction mode will be engaged automatically under poor lighted area.
- Once the Auto Flash Mode is selected, it will remain active even when it is turned off. (but)When you change the battery, the mode will be set to red-eye reduction.
- Shooting beyond the scope of the flash range will induce the activation of the buzzer and the zoom lens.
- In case of the "Auto Flash" function, the camera will retain the mode even though the camera is turned off. When you turn on the camera, check the LCD panel.

## ▶ AUTO АВТОМАТИЧЕСКАЯ ВСПЫШКА

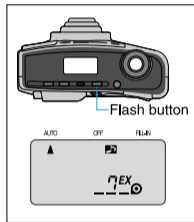

- Выбрать Автоматический режим, нажав три раза кнопку вспышки.
- Режим Автовспышки подключает вспышку, измеряя яркость объекта.
- Вспышка не срабатывает, если фотографируемый объект слишком ярок.

### ЗАМЕЧАНИЕ

- При съемке с недостаточным освещением глаза на фотографиях могут быть красными. Функция снижения эффекта красных глаз подключается автоматически в плохо освещенных местах.
- Если выбран режим Автовспышки, он остается подключенным даже, когда аппарат отключают. (но) При замене батареи режим возвращается к функции снижения эффекта красных глаз.
- При съемке за пределами вспышки срабатывает звуковой сигнал и объектив с переменным фокусным расстоянием.
- В случае функции “Автоматическая вспышка”, фотоаппарат останется в этом режиме, даже если он будет выключен. После включения фотоаппарата проверить жидкокристаллическую панель.

## OFF FLASH OFF/СЪЕМКА БЕЗ ВСПЫШКИ \_\_\_\_\_

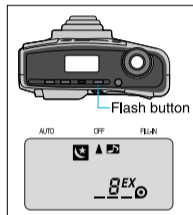

- En** . Select this mode by pressing the FLASH button twice.
- . Use this mode when you want to take pictures without flash.

### NOTE

- . When using the Flash Off function, you may need to use a tripod to avoid camera shake.

- Ru** . Выбрать этот режим, два раза нажав на кнопку вспышки.
- . Использовать этот режим, если вы хотите фотографировать без вспышки.

### ЗАМЕЧАНИЕ

- . Для фотографирования без вспышки вам может понадобиться штатив во избежание дрожания фотоаппарата.

## ► **FILL-IN FILL-IN FLASH/РЕЗЕРВНАЯ ВСПЫШКА** \_

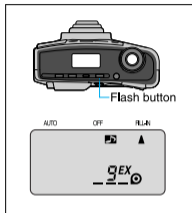

- En** · Select this mode by pressing the FLASH button 3 times.
- When the main subject is in shadow and the surrounding light conditions are too strong for the auto-flash to engage, the fill-in flash allows you to expose the subject correctly.

### NOTE

- When using this mode, the flash fires regardless of the brightness of the subject and background.
- Shooting beyond the scope of the flash range will induce the activation of the buzzer and the zoom lens. (applied to the cases of normal shot mode A, SPOT shot mode)

- Ru** · Выбрать этот режим, 3 раза нажав на кнопку вспышки.
- Если основной объект находится в тени, и окружающее освещение слишком яркое для автоматического срабатывания вспышки, режим резервной вспышки обеспечит надлежащую экспозицию объекта.



### ЗАМЕЧАНИЕ

- При использовании этого режима вспышка срабатывает независимо от яркости объекта и фона.
- При съемке за пределами вспышки срабатывает звуковой сигнал и объектив с переменным фокусным расстоянием. (применяется в случаях обычного режима съемки А, режима съемки ПЯТНО (SPOT))



FILL-IN

## FILL-IN FLASH AND RED-EYE REDUCTION/ РЕЗЕРВНАЯ ВСПЫШКА И УМЕНЬШЕНИЕ ЭФФЕКТА "КРАСНЫЕ ГЛАЗА"

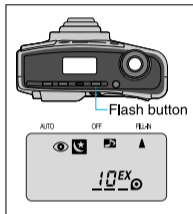

- En** · Select this mode by pressing the FLASH button 4 times.
- Use this mode when you take a picture of a person in low light condition.

### NOTE

- Use a tripod to avoid camera shake.

**Ru**

- Выбрать этот режим, 4 раз нажав на кнопку вспышки.
- Использовать этот режим для фотографирования человека в условиях слабого освещения.

### ЗАМЕЧАНИЕ

- Использовать штатив во избежание дрожания фотоаппарата.





# BULB ► AUTO BULB SHOOTING(В SHUTTER)/ СЪЕМКА С ЭЛЕКТРИЧЕСКОЙ ЛАМПОЙ (ЗАТВОР В)

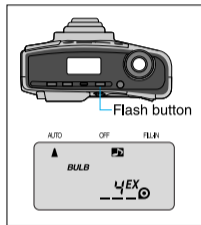

- En** . To shoot subjects that require an extended shutter speed shooting such as Portrait in fireworks and night scenes, use this mode (Bulb shooting) by pressing the Flash button 5 times.
- . The shutter remains open as long as the shutter button is depressed. The time selected is shown on the LCD panel and the maximum time is 60 seconds.

## NOTE

- . Use this mode only in low light.
- . To avoid camera shake, use a tripod.
- . To prevent of over-exposure from the high brightness, the Bulb shooting mode will not operate even though the mode is selected.

- Ru** . Для съемки объекта, требующего дополнительной выдержки затвора, такого как салюты и ночные виды, используйте этот режим (Съемка с электрической лампой(з at в o p B)), нажимая кнопку фотовспышки пять раз
- . Затвор остается открытым, пока нажата кнопка затвора. Выбранное время отображается на жидкокристаллической панели. Максимальное время составляет 60 секунд.

## ЗАМЕЧАНИЕ

- . Используйте этот режим только при слабом освещении.
- . Во избежание дрожания фотоаппарата использовать штатив.
- . Для предотвращения перезаспиронирования вследствие сильной освещенности режим работы вспышки не будет срабатывать даже если этот режим выбран.

# FLASH OFF & BULB SHOOTING (B SHUTTER)

## ФОТОВСПЫШКА ВЫКЛ. И СЪЕМКА С ЭЛЕКТРИЧЕСКОЙ ЛАМПОЙ (З АТ ВОР В)

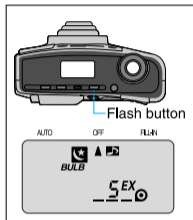

- En** . To shoot subjects that require an extended shutter speed shooting such as fireworks and night scenes, use this mode (Flash off & Bulb shooting) by pressing the Flash button 6 times.
- . The shutter remains open as long as the shutter button is depressed. The time selected is shown on the LCD panel and the maximum time is 60 seconds.

### NOTE

- . Use this mode only in low light.
- . To avoid camera shake, use a tripod.
- . To prevent of over-exposure from the high brightness, the Bulb shooting mode will not operate even though the mode is selected.

- Ru** . Для съемки объекта, требующего дополнительной выдержки затвора. такого как салюты и ночные виды, используйте этот режим (Фотовспышка выкл. и Съемка с электрической лампой (з а т в о р в)). нажимая кнопку фотовспышки шесть раз
- . Затвор остается открытым, пока нажата кнопка затвора. Выбранное время отображается на жидкокристаллической панели. Максимальное время составляет 60 секунд.

### ЗАМЕЧАНИЕ

- . Использовать этот режим только при слабом освещении.
- . Во избежание дрожания фотоаппарата использовать штатив.
- . Для предотвращения перезаспонирирования вследствие сильной освещенности режим рабты вспышки не будет срабатывать даже если этот режим выбран.

# SNAP AUTO SNAP SHOOTING/ МОМЕНТАЛЬНАЯ СЪЕМКА

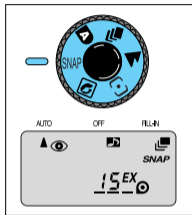

- En**
- Select SNAP mode by turning "Mode Dial".
  - Use this mode when taking a picture of active subjects such as children or pets. (They are difficult to focus on)
  - When you select this mode, the camera will set the wide position (38mm) and the focus is fixed.
  - If you depress the shutter button continuously, the camera will take a sequence of shots.

## NOTE

- The subject must be within the range 1.3m ~ 6m (4.3ft ~ 19.7ft).
- Tele/Wide will not operate in the SNAP mode. (Refer to page 23 for the information of buzzer operation)

- Ru**
- Выберите режим SNAP (моментальная съемка), поворачивая диск выбора режима.
  - Использовать этот режим при фотографировании активных объектов, например, детей или домашних животных. (На них трудно навести фокус)
  - При выборе этого режима объектив установится в широкое положение (38мм), и фокус будет зафиксирован.
  - Если вы будете держать кнопку затвора в нажатом положении непрерывно, фотоаппарат произведет серию снимков.

## ЗАМЕЧАНИЕ

- Объект должен находиться на расстоянии в пределах 1.3-6м(4.3-19.7 фута).
- Функция Tele/Wide не работает в режиме SNAP (Моментия о работе зуммера смотри на стр.24 ).



**AUTO**

## PORTRAIT ZOOM/ ФОКУСИРОВКА ДЛЯ ПОРТРЕТА

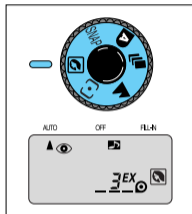

- En**
- Select this mode by turning "Mode Dial".
  - Use this mode to maintain a constant subject size within the frame, even though the distance to a subject may vary.
  - Position your subject in the centre of the viewfinder and press the shutter button half-way. The zoom will operate automatically to attain the optimum shot.
  - Press the shutter button fully to take a picture.
- Ru**
- Выберите Этот режим, поворачивая диск выбора режима.
  - Используйте этот режим для сохранения постоянного размера объекта в кадре, даже если расстояние до объекта может меняться.
  - Навести центр видоискателя на объект и нажать на кнопку затвора наполовину. Фокусное расстояние будет автоматически изменяться для обеспечения оптимального снимка.
  - Для фотографирования нажать на кнопку затвора полностью.



<Normal mode>  
<Нормальный режим>



<Portrait zoom>  
<Фокусировка для портрета>

# **AUTO** **CONTINUOUS SHOOTING/** **НЕПРЕРЫВНАЯ СЪЕМКА**

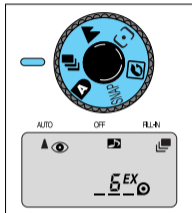

- En**
- Select this mode by turning "Mode Dial".
  - Use this mode to take a sequence of pictures.
  - As long as you press the shutter button, the camera will continue to take pictures.

## **NOTE**

- If flash is required, the time between shots will be increased due to the flash recycling.
- The flash does not fire if no film is loaded (Except for "Fill-in Flash" mode).

- Ru**
- Выберите этот режим, поворачивая диск выбора режима.
  - Используйте этот режим для производства серии снимков.
  - Фотоаппарат будет продолжать производить снимки, пока вы держите кнопку затвора в нажатом положении.

## **ЗАМЕЧАНИЕ**

- Если требуется использование вспышки, интервал между снимками будет увеличен на время перезарядки вспышки.
- Вспышка не работает, если не заряжена пленка (За исключением режима "Резервная вспышка").



## **AUTO SPOT SHOOTING/ЛОКАЛИЗОВАННАЯ СЪЕМКА**

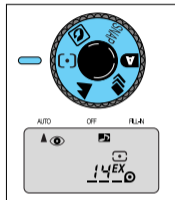

- En**
- Use this mode when photographing a specific subject in a situation where the camera may have difficulty in focusing.
  - Certain subjects, such as a person in a crowd, can be difficult to photograph.
  - This mode enables you to have your specific subject clear, even when surrounded by other subjects in the picture.
  - Select SPOT mode by turning “Mode Dial”.
  - The camera focuses on the subject in the spot shooting focus frame.

### **NOTE**

- Shooting beyond the scope of the flash range will induce the activation of the buzzer and the zoom lens. (Applicable in Red-Eye Reduction, Fill-in Flash, and Auto Flash.)

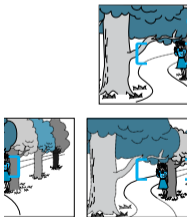

- Ru**
- Использовать этот режим при фотографировании определенного объекта в ситуации, когда могут возникнуть трудности с фокусировкой фотоаппарата.
  - При фотографировании некоторых объектов, например, людей в толпе, могут возникнуть трудности.
  - Этот режим позволит вам четко сфотографировать объект, даже если он окружен другими объектами в кадре.
  - Выберите режим SPOT, поворачивая диск выбора режима.
  - Фотоаппарат производит фокусировку на объект в рамке фокуса локализованной съемки.

### **ЗАМЕЧАНИЕ**

- При съемке за пределами вспышки срабатывает звуковой сигнал и объектив с переменным фокусным расстоянием. (Применяется в функциях снижения эффекта красных глаз, вспышки против света и автовспышки.)

# LANDSCAPE SHOOTING/ РЕЖИМ ЛАНДШАФТНОЙ СЪЕМКИ

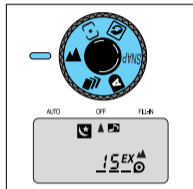

- En** . If you can't shoot clearly distant subjects through a window, use this mode by turning "Mode Dial" to LANDSCAPE mode and pressing the LANDSCAPE button.

## NOTE

- With this mode, the flash does not fire.
- Use a tripod to avoid camera shake in low light conditions.
- When LANDSCAPE mode is not in use change this mode into normal mode.

- Ru** . Если вы не можете четко снимать отдаленные объекты через окно, то используйте этот режим, поворачивая диск выбора режима нажимая кнопку LANDSCAPE(АЛЬБОМ)и нажимая кнопку LANDSCAPE(АЛЬБОМ)

## ЗАМЕЧАНИЕ

- В этом режиме вспышка не срабатывает.
- В условиях слабого освещения использовать штатив во избежание дрожания фотоаппарата.
- Если режим LANDSCAPE(Альбом) не используется, то переключите фотоаппарат в обычный режим работы.



<Without Landscape mode>

<Без режима ландшафтной съемки>

<With Landscape mode>

<С режимом ландшафтной съемки>

# USING THE FOCUS LOCK/

## ИСПОЛЬЗОВАНИЕ БЛОКИРОВКИ ФОКУСА



**En** - If you want to focus on a subject that is not in the centre of your picture, use the Focus Lock function described below.

1. Aim the camera with the autofocus frame superimposed over the subject.
2. Press the shutter button half way down. (Green LED light)  
Be careful not to press the shutter button all the way down to avoid taking an unwanted picture.
3. Keeping the shutter button depressed, recompose your picture as desired.  
Hold the camera steadily and gently press the shutter button completely down.  
The Focus Lock can be released at any time by lifting your finger from the shutter button.

### ATTENTION

**The Autofocus system of this camera may not function in circumstances below :**

- The subject blends into the background.
- The subject is fast moving.
- The subject does not reflect enough light back into the autofocus receiver (e.g. very dark objects).
- The subject is very narrow, either horizontally or vertically (e.g. a lamppost).
- There is more than one subject, one near the camera and one some distance away.
- Strong light is directed at the camera. (The subject is back lit).
- Fireworks and smoke.
- Shining or glossy surfaces such as a car body or the surface of water.

In these circumstances, using the Focus Lock feature may help to solve the problem.





Ru

. Если вы хотите сфокусировать фотоаппарат на объект, который находится не в центре кадра, используйте описанную ниже функцию блокировки фокуса.

1. Навести фотоаппарат рамкой автоматической фокусировки на объект.

2. Нажать на кнопку затвора наполовину. (Загорается зеленый СИД)

Соблюдать осторожность, чтобы не нажать на кнопку затвора полностью во избежание произведения нежелательного снимка.

3. Перестроить кадр по вашему желанию, держа кнопку затвора в этом положении.

Держать фотоаппарат в устойчивом положении и мягко нажать на кнопку затвора полностью.

Можно в любой момент дезактивировать блокировку фокуса, подняв палец с кнопки затвора.

## ВНИМАНИЕ

**Система автоматической фокусировки этого фотоаппарата может не работать в следующих случаях:**

- . Объект сливается с фоном.
  - . Объект быстро перемещается.
  - . Объект не отражает достаточно света в приемное устройство автоматической фокусировки (Например, очень темные объекты).
  - . Очень узкий объект, по горизонтали или по вертикали (Например, фонарный столб).
  - . В случае наличия двух или нескольких объектов, одного рядом с фотоаппаратом и другого на большем расстоянии.
  - . Если на камеру направлен сильный свет (Объект освещается сзади).
  - . Фейерверк и дым.
  - . Блестящие или глянцевые поверхности, например, корпус автомобиля или водная поверхность.
- В таких случаях решить проблему может помочь функция блокировки фокуса.

## **AUTO SELF-TIMER** / **ТАЙМЕР ВЫДЕРЖКИ ВРЕМЕНИ**

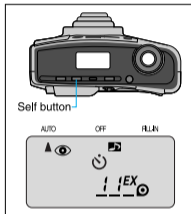

- En** · This can be selected by pressing the SELF button once. You can take a picture of yourself by using this mode.
- When pressing the shutter button, the self-timer lamp illuminate for 7 seconds. Then the lamp blinks rapidly for 3 seconds and the picture is taken.
- Ru** · Режим съемки с выдержкой времени можно выбрать, один раз нажав на кнопку таймера (SELF). При помощи этого режима вы можете сделать собственную фотографию.
- При нажатии на кнопку затвора на 7 секунд загорается лампа таймера. Затем лампа быстро мигает в течение 3 секунд, и производится снимок.

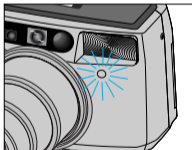



# AUTO DOUBLE SELF-TIMER/ ТАЙМЕР ДВОЙНОЙ ВЫДЕРЖКИ ВРЕМЕНИ

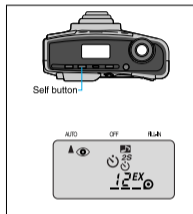

- En**
- You can select this mode by pressing the SELF button twice.
  - Press the shutter button and a shot will be taken in the same way a self timer shot is taken. A further shot will be made after 2 seconds.

## NOTE

- When using the flash, the shooting interval may increase due to the flash recharging time.
- Ru**
- Вы можете выбрать этот режим, два раза нажав на кнопку таймера (SELF).
  - Нажать на кнопку затвора, снимок будет произведен таким же образом, как и в режиме таймера одиночной выдержки времени. Затем через 2 секунды будет произведен второй снимок.

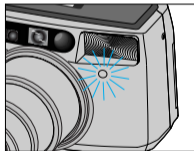

## ЗАМЕЧАНИЕ

- В случае использования вспышки, интервал между снимками может увеличиться на время перезарядки вспышки.





## 2 SEC. DELAYED SHUTTER RELEASE/ РАЗБЛОКИРОВКА ЗАТВОРА С ЗАДЕРЖКОЙ НА 2 СЕКУНДЫ

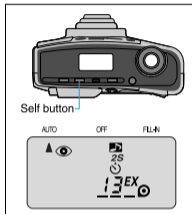

- En** · Use this mode to avoid camera shake caused by camera movement during hand held shots.
- In this mode, a picture is taken 2 seconds after releasing the shutter button.
- To use this mode, place the camera on a steady surface, select by pressing the SELF button 3 times before taking the picture.

- Ru** · Использовать этот режим во избежание дрожания вследствие перемещения фотоаппарата, когда вы держите его в руках.
- В этом режиме снимок производится через 2 секунды после отпущания кнопки затвора.
- Для использования этого режима установить фотоаппарат на устойчивую поверхность, и перед произведением снимка выбрать этот режим, 3 раза нажав на кнопку таймера (SELF).

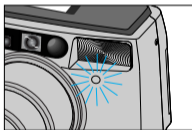



# REMOTE CONTROL SHOOTING (OPTIONAL) СЪЕМКА С ДИСТАНЦИОННЫМ УПРАВЛЕНИЕМ (ОПЦИОН)

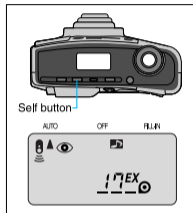

- En** · Select this mode by pressing the SELF button 4 times. (You can only use this function with the Q.D. model camera)
- When you select this mode, the self-timer lamp will blink every 2 seconds.
  - To take a picture remotely, ensure the remote function is selected on the camera. Point the remote control of the camera and press the button marked shutter. The camera will take a picture after two seconds.

- Ru** · Выбрать этот режим, 4 раза нажав на кнопку таймера (SELF). (Вы можете использовать эту функцию только с фотоаппаратами модели Q.D.)
- Когда вы выбираете этот режим, лампа таймера будет мигать через каждые 2 секунды.
  - Вы можете установить фокусное расстояние 70 мм, 60 мм, 45 мм и 38 мм, направив дистанционное управление на фотоаппарат и нажав на кнопку изменения фокусного расстояния. Вы можете изменять фокусное расстояние по одной ступени.
  - Для съемки фотографии при помощи дистанционного управления нажмите кнопку съемки с дистанционным управлением. Фотоаппарат снимет фотографию две секунды спустя

Remote Control Shooting button/  
кнопка съемки с  
дистанционным  
управлением.



Signal lamp/  
индикаторная лампа.

## Names of parts of the Remote Control

Названия элементов дистанционного управления

# REPLACING THE BATTERY OF THE REMOTE CONTROL (OPTIONAL) ЗАМЕНА БАТАРЕИ ДИСТАНЦИОННОГО УПРАВЛЕНИЯ (ОПЦИОН)

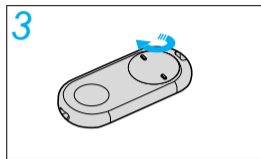
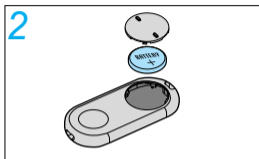
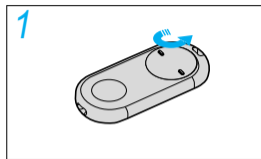

## En Replacing the battery

· Refer to the illustrations above.

### NOTE

- Use one lithium battery (JIS CR2025).
- Be sure to place a battery in the correct position. The positive contact (+) must be facing up.

## Ru Замена батареи.

· См. приведенные выше рисунки.

### ЗАМЕЧАНИЕ

- Использовать литиевую батарею (JIS CR2025).
- Проверить, что батарея установлена в правильном положении. Положительный контакт (+) должен быть направлен вверх.

# MACRO PHOTOGRAPHY/ МАКРОФОТОГРАФИЯ

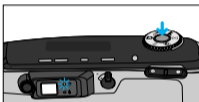
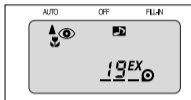

- En**
- Use this mode to take close-up photographs.
  - When a subject is within 1m (3.28ft), the camera will automatically set this mode.
  - The Macro range is as below:  
WIDE : 0.68~1m (2.23~3.28ft)  
TELE : 0.87~1m(2.85~3.28ft)
  - When a subject is within range, the Autofocus Indicator (Green LED) will blink slowly and the Macro mark (  ) will appear on the LCD panel.
  - Remember to compose your shot using the macro picture area frame.(Refer to page 11)

## NOTE

- When a subject is closer than 0.68m (2.23ft), the Green LED will blink quickly and the shutter will lock.

- Ru**
- Использовать этот режим для съемки объектов на близком расстоянии.
  - Если объект находится на расстоянии меньше 1м (3.28 фута), фотоаппарат автоматически установится в этот режим.
  - Диапазон Макро следующий:  
ШИРОКИЙ : 0.68~1м (2.23~3.28 фута)  
ТЕЛЕ : 0.87~1м (2.85~3.28 фута)
  - Если объект расположен в этих пределах, то медленно мигает индикатор автоматической фокусировки (Зеленый СИД), и на жидкокристаллической панели появится изображение Макро (  ).
  - Не забыть навести фотоаппарат, используя рамку зоны макрофотографии. (См. стр. 11)

## ЗАМЕЧАНИЕ

- Если объект находится на расстоянии меньше чем 0.68м (2.23 фута), зеленый СИД будет мигать быстро и затвор будет заблокирован.

# PANORAMA PHOTOGRAPHY/ПАНОРАМНАЯ СЪЕМКА

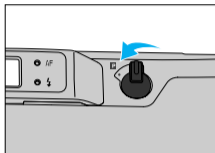

- En**
- Use this mode to capture a panoramic view.
  - When you set this mode, the viewfinder will alter to indicate the panoramic scene.
  - The picture area with this mode will be narrowed.
  - Select this mode using the PANORAMA switch. The PANORAMA mode can be used on selected frames in a film.
  - Remember to inform your processor that some shots are panoramic. There may be an extra charge for this service.

## NOTE

- The date can be imprinted with this mode.(Q.D. model only-Refer to page 27)

- Ru**
- Использовать этот режим для фотографирования панорамного вида.
  - Когда вы устанавливаете этот режим, видоискатель изменится для указания на панорамную сцену.
  - Зона фотографии в этом режиме будет уменьшена.
  - Выбрать этот режим при помощи выключателя панорамной съемки (PANORAMA). Панорамный режим может быть использован на выбранных кадрах пленки.
  - Не забыть сообщить оператору проявочной машины о наличии на пленке панорамных снимков. Возможно для таких услуг взимается дополнительная плата.

## ЗАМЕЧАНИЕ

- В этом режиме может быть отпечатана дата. (Только для моделей Q.D. – См. стр. 27)

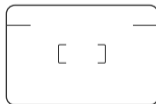

<Normal>  
<Нормальный>



<Panorama>  
<Панорамный>



## CARE AND STORAGE / УХОД И ХРАНЕНИЕ

- En · If your camera needs cleaning, wipe it with a soft, lintless cloth.
- The lens should be cleaned only with special lens cleaning tissue and fluid.(Consult your camera retailer.)
- Do not allow your camera to come into contact with sand or water.
- Keep your camera in a dry, cool place that is free from high humidity and dust.
- Never leave your camera in hot places such as a parked car, or direct sunlight.
- Avoid sudden shocks or vibration. If you drop your camera, it is a good idea to have it checked before using it.

### Warning

- Do not try to disassemble the camera yourself.  
Your camera contains high voltage circuitry and may cause injury if interfered with.
  - The temperature range in which the camera operates is between 50 °C and -10 °C (122°F~14 °F).
  - The camera performance may be impaired when used in very cold weather. If you plan to take pictures when the temperature is below 7 °C(45°F), take care to keep your camera and battery warm between shots. If your camera becomes very cold, allow it to return to room temperature slowly by keeping it in its case. Condensation can spoil pictures and in extreme conditions can damage the electronic components inside the camera.
- ※ If you have trouble with your camera, please return it to your retailer for advice.

- 
- Ru** . Если ваш фотоаппарат нуждается в очистке, протереть его мягкой тканью без ворса.
- . Объектив можно очищать только специальной тканью и жидкостью для очистки объектива. (Обратитесь к продавцу вашего фотоаппарата.)
  - . Не допускать контактов вашего фотоаппарата с песком или водой.
  - . Хранить ваш фотоаппарат в сухом прохладном месте, защищенном от высокой влажности и пыли.
  - . Ни в коем случае не оставлять ваш фотоаппарат в жарких местах, например, в машине на стоянке или на прямом солнечном свете.
- Избегать резких ударов и вибрации. Если вы уронили ваш фотоаппарат, перед последующим использованием следует сдать его на проверку.

### Предупреждение

- . Не пытайтесь разбирать фотоаппарат сами. Ваш фотоаппарат содержит высоковольтные схемы и может привести к травме в случае разборки.
  - . Фотоаппарат должен использоваться при температуре в пределах между 50°C и -10°C (122°F~14°F).
  - . Работа фотоаппарата может быть нарушена в случае использования в очень холодных погодных условиях. Если вы собираетесь фотографировать при температуре ниже 7°C (45°F), перед съемкой держите ваш фотоаппарат и батарею в тепле.
- Если ваш фотоаппарат становится очень холодным, дать ему медленно нагреться до комнатной температуры, оставив его в чехле. Конденсация может испортить снимки, и в экстремальных условиях может повредить электронные компоненты внутри фотоаппарата.
- ※ В случае возникновения проблем с вашим фотоаппаратом, покажите его продавцу для совета.

# TROUBLE SHOOTING/

## ОБНАРУЖЕНИЕ НЕИСПРАВНОСТЕЙ

---

**En** . If the shutter does not operate after pressing the shutter button.

**Ru** . Если затвор не срабатывает после нажатия на кнопку затвора.

Check point / Контрольная точка	Remedy / Устранение	Page / Стр
Is the lens cover completely open? Полностью ли открыта крышка объектива?	Press the Power button again. Снова нажать на кнопку питания (Power).	18
Is the battery loaded correctly? Правильно ли вставлена батарея?	Reinsert correctly. Вставить правильно.	13
Has it been a long time since you used the camera? Давно ли фотоаппарат использовался в последний раз?	Change the battery. Заменить батарею.	15

**En** . If a picture is partially dark or out of focus.

**Ru** . Если фотография частично темная или не в фокусе.

Check point / Контрольная точка	Remedy / Устранение	Page / Стр
Was the lens or other sensors obstructed by your fingers or hair? Не был ли объектив или датчики закрыты вашими пальцами или волосами?	Be careful not to block the lens or the exposure sensor. Соблюдать осторожность, чтобы не закрывать объектив или датчик экспозиции.	19
Did you compose a subject correctly referring to the picture area frame? Правильно ли вы навели рамку зоны кадра на объект?	Read the "Viewfinder and Indicators" Прочитать "Видоискатель и Индикаторы"	11, 12
Did you set the camera to the panorama mode? Не установили ли вы фотоаппарат в панорамный режим?	Release the panorama mode. Деактивировать панорамный режим.	56

# SPECIFICATIONS/СПЕЦИФИКАЦИИ

<b>En</b>	<b>TYPE</b>	35mm fully automatic lens shutter camera.
<b>FILM</b>	<b>Format</b>	35mm DX-coded film, 24x36mm
	<b>Speed</b>	Automatic setting with DX-coded film, ISO 50~3200
	<b>Loading</b>	Automatic advance to the first frame when the back cover is closed.
	<b>Winding</b>	Automatic advance, Single or Continuous shooting
	<b>Rewinding</b>	Automatic rewinding, Mid-roll rewinding
<b>LENS</b>	Schneider lens F4.6~12.2 / 38-140mm 10 elements 7 groups ( 2 elements of Aspherical lens )	
<b>SHUTTER</b>	Programmed AE electronic focusing Shutter speed : 1/3 ~ 1/400 sec. Bulb mode(B shutter) : 60 ~ 1 sec.	
<b>EXPOSURE</b>	Programmed auto exposure AE coupling range (ISO 100 film) . WIDE(38mm) : EV 5.9~17.6 . TELE(140mm) : EV 7.8~17.6	
<b>VIEWFINDER</b>	Real image type with autofocus frame Field of view : 83% Magnification : 0.41~1.32 Picture area frame mark Connection with Panorama switch	

<b>FLASH</b>	<b>Type</b>	Built-in electronic flash			
	<b>Range</b>	ISO	100	200	400
		38mm(WIDE)	5m / 16.4ft	6.5m / 21.3ft	8m / 26.2ft
		140mm(TELE)	2.2m / 7.2ft	3m / 9.84ft	4m / 13.1ft
<b>Recycling time</b>	Approx. 6~8 sec.				
<b>SPECIAL FEATURES</b>	<b>Shooting mode</b>	· PORTRAIT zoom      · CONTINUOUS shooting · LANDSCAPE shooting ; WIDE(38mm):3.5m~∞(11.5ft~∞), TELE(140mm):9.5m~∞(31.2ft~∞) · SPOT shooting      · SNAP shooting(between 1.3~6.0m (4.3~19.7ft))			
	<b>Flash mode</b>	· Red-eye reduction      · Auto flash      · Flash off      · Fill-in flash · Fill-in flash & Red-eye reduction      · Bulb shooting(B Shutter)      · Flash off & Bulb shooting			
	<b>Autofocus mode</b>	· Passive multi autofocus			
	<b>Self mode</b>	· Single/Double self-timer      · 2 sec. delayed shutter release      · Remote control(Option)			
		· Panorama mode (Switchable)      · Macro mode			
<b>DATE AND CAPTION (Q.D.model only)</b>	Date or Time setting - 5 different formats (The camera will set the date automatically until 2099.) Captions imprint - 7 different messages				
<b>POWER SOURCE</b>	One 3V lithium battery (CR 123A)				
<b>DIMENSIONS(WxHxD)</b>	116 x 63 x 44mm / 4.56 x 2.48 x 1.73in				
<b>WEIGHT</b>	230g / 8.1oz (without battery)				

· Specifications are subject to change without prior notice.      · All data are based on SAMSUNG'S standard test methods.

<b>ТИП</b>		Полностью автоматический фотоаппарат с затвором объектива 35мм
<b>ПЛЕНКА</b>	<b>Формат</b>	пленка 35мм с кодом DX, 24x36мм
	<b>Скорость</b>	Автоматическая установка с пленкой с кодом DX, ISO 50~3200
	<b>Зарядка</b>	Автоматическое продвижение вперед на первый кадр после закрытия задней крышки.
	<b>Намотка</b>	Автоматическое продвижение пленки, одиночная или непрерывная съемка
	<b>Перемотка</b>	Автоматическая перемотка, перемотка в середине рулона
<b>ОБЪЕКТИВ</b>		Schneider lens F4.6~12.2 / 38-140mm 10элементов 7 групп (2 элемента асферических линз)
<b>ЗАТВОР</b>		Программная электронная фокусировка AE Выдержка затвора : 1/3 ~ 1/400 сек. Режим с электрической лампой (затвор B) : 60 ~ 1 сек.
<b>ЭКСПОЗИЦИЯ</b>		Программная автоматическая экспозиция Диапазон согласования автоматической экспозиции AE (пленка ISO 100) · ШИРО ИЙ (38мм) : Экспозиционное число EV 5.9~17.6 · ТЕЛЕ (140мм) : Экспозиционное число EV 7.8~17.6
<b>ВИДОИСКАТЕЛЬ</b>		Типа реального изображения с рамкой автоматической фокусировки Поле зрения : 83% Увеличение : 0.41~1.32 Рамка зоны кадра Соединение с панорамным выключателем

<b>ВСПЫШКА</b>	<b>Тип</b>	Встроенная электронная вспышка			
	<b>Диапазон</b>	ISO	100	200	400
		38mm(WIDE)	5m / 16.4ft	6.5m / 21.3ft	8m / 26.2ft
		140mm(TELE)	2.2m / 7.2ft	3m / 9.84ft	4m / 13.1ft
<b>Время перезарядки</b>	Примерно 6~8 сек.				
<b>СПЕЦИАЛЬНЫЕ ФУНКЦИИ</b>	<b>Режим съемки</b>	<ul style="list-style-type: none"> <li>· Режим ландшафтной съемки (Бесконечность) ;ШИРО ИЙ (38мм) : 3.5м~ ∞(11.5 фута~ ∞) ,ТЕЛЕ (140мм) : 9.5м~ ∞(31.2фута~ ∞)</li> <li>· Непрерывная съемка · Моментальная съемка (в пределах 1.3~6.0м (4.3~19.7 футов))</li> <li>· Съемка SPOT · Фокусировка для портрета</li> </ul>			
	<b>Режим со вспышкой</b>	<ul style="list-style-type: none"> <li>· Уменьшение эффекта красные глаза (Лампа СИД) · Без вспышки</li> <li>· Резервная вспышка · Резервная вспышка и Уменьшение эффекта "красные глаза"</li> <li>· Съемка с электрической лампой(з at в о р В) · Фотовспышка выкл. и Съемка с электрической лампой(з at в о р В)</li> <li>· Пассивная мульти автофокусировка.</li> </ul>			
	<b>Режим с выдержкой времени</b>	<ul style="list-style-type: none"> <li>· Таймер одиночной/двойной выдержки времени · Разблокировка затвора с задержкой на 2 секунды</li> <li>· Дистанционное управление (Опцион)</li> </ul>			
	· Режим макро	· Панорамный режим (Выключатель)			
	<b>ДАТА И НАДПИСЬ (Только модель Q.D.)</b>	Установка даты или времени – 5 различных форматов (Фотоаппарат будет устанавливать дату автоматически до 2099 года.) Отпечатка надписей – 7 различных сообщений			
<b>ИСТОЧНИК ПИТАНИЯ</b>	Одна литиевая батарея 3В (CR 123A)				
<b>РАЗМЕРЫ (ШхГхВ)</b>	116х63х44мм / 4.56х2.48х1.73 дюйма				
<b>ВЕС</b>	230г / 8.1 унции (без батареи)				

- Технические характеристики изменения могут вноситься без объявления.
- Все характеристики даются на основании стандартных методов испытания фирмы.

# CHECKING THE CAMERA

---

## ● Checking the shutter condition

- You can check the condition of the shutter by pressing it.  
The short “click” sound will result.

## ● Checking the irises

- After removing the back cover of a camera, it is normal to see the closed lens opening up when you press the shutter.
- The irises will adjust depending on the light condition.  
Dark light will cause them to open wide; bright light will cause the narrowing of the irises.

- If the irises were opened before pressing the shutter or cannot be opened, the irises are not operating properly.

## ● Film transferring device

- It is normal to hear the motor running after you open and close the camera cover.
- It is normal to hear the motor running after you press the Mid-roll rewinding button.
- After examining the Mid-roll rewinding condition, set the camera to the default state and check other functions.

## ● Flash Activation

- Check the Auto Flash Mode indoors.

- ※ It is important to check your camera prior to up-coming event to prevent possible psychological and monetary damage once the camera is not working properly at the day of the event.

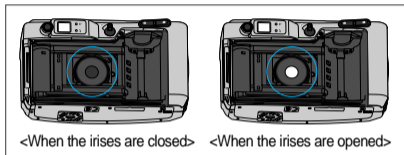



# ПРОВЕРКА ФОТОАППАРАТА

## ● Проверка состояния затвора

- Состояние затвора можно проверить, нажимая на него. Послышится легкий щелчок.

## ● Проверка диафрагм

- При снятии задней крышки фотоаппарата вполне обычным является открытие закрытого объектива при нажатии затвора.
- Диафрагмы саморегулируются в зависимости от освещенности. В темноте они открываются шире, при ярком свете сужаются.
- Если диафрагмы были открыты до нажатия затвора или если они не открываются, это означает неисправности в их работе.

## ● Устройство перемотки пленки

- Если при открытии и закрытии крышки фотоаппарата слышен шум работающего моторчика, это вполне нормально.
- Вполне нормально слышать шум работающего моторчика при нажатии кнопки перемотки на середине кассеты.
- При перемотке пленки на середине кассеты, переведите фотоаппарат в обычное состояние и проверьте другие функции.

## ● Подключение вспышки

- Проверить функцию автовспышки в закрытом помещении.

- ※ Необходимо предварительно проверять фотоаппарат, когда вы намереваетесь воспользоваться им по случаю важного события, если вы хотите избежать вероятности психологического и материального ущерба вследствие сбоев в работе аппарата в день события.

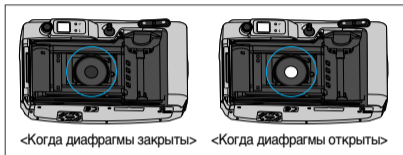

# MEMO

---

-----

-----

-----

-----

-----

-----

-----

-----

-----

-----

-----

-----

-----

# MEMO

---

-----

-----

-----

-----

-----

-----

-----

-----

-----

-----

-----

-----

-----

-----

-----

The Samsung logo, consisting of the word "SAMSUNG" in white, bold, sans-serif capital letters, centered within a blue, horizontally-oriented oval.

SAMSUNG TECHWIN CO., LTD.  
OPTICS & DIGITAL IMAGING DIVISION  
145-3, SANGDAEWON 1-DONG, JUNGWON-  
GU, SUNGNAM-CITY, KYUNGKI-DO, KOREA 462-121  
TEL : (82) 31-740-8086, 8088, 8090, 8092, 8099  
FAX : (82) 31-740-8398, 8399

SAMSUNG OPTO-ELECTRONICS AMERICA, INC.  
HEADQUARTERS  
40 SEAVIEW DRIVE, SECAUCUS, NJ07094  
TEL : (1) 201-902-0347  
FAX : (1) 201-902-9342  
WESTERN REGIONAL OFFICE  
18600 BROADWICK ST.,  
RANCHO DOMINGUEZ, CA 90220  
TEL : (1) 310-537-7000  
FAX : (1) 310-537-1566

SAMSUNG OPTO-ELECTRONICS UK LTD.  
PHOTO PRODUCTS DIV.  
SAMSUNG HOUSE, 3 RIVERBANK WAY,

GREAT WEST ROAD, BRENTFORD,  
MIDDLESEX, TW8 9RE, U.K.  
TEL : (44) 20-8232-3348  
FAX : (44) 20-8569-8385

SAMSUNG OPTO-ELECTRONICS GmbH  
SAMSUNG HAUS  
AM KRONBERGER HANG 6, 65824 SCHWALBACH,  
GERMANY  
TEL : (49) 6196-66 53 01  
FAX : (49) 6196-66 53 33

SAMSUNG FRANCE S.A.R.L.  
BP 51 TOUR MAINE MONTPARNASSE 33,  
AV. DU MAINE 75755,  
PARIS CEDEX 15, FRANCE  
TEL : (33) 1-4279-2282/5  
FAX : (33) 1-4320-4510

SAMSUNG TECHWIN MOSCOW OFFICE  
KOSMODAMIANSKAYA NABEREZNA 40/42,  
MOSCOW, 113035, RUSSIA  
TEL : (7) 095-937-7950  
FAX : (7) 095-937-4851

SAMSUNG (Aust.) PTY. LTD.  
LEVEL 33, NORTHPOINT BLDG., 100 MILLER STREET,  
NORTH SYDNEY,  
NSW 2060, AUSTRALIA  
TEL : (61) 2-9955-3888  
FAX : (61) 2-9955-4233

TIANJIN SAMSUNG OPTO-ELECTRONICS CO., LTD.  
7 PINGCHANG ROAD NANKAI DIST., TIANJIN  
P.R CHINA  
POST CODE: 300190  
TEL : (86) 22-2761-8867  
FAX : (86) 22-2761-8864

\* Internet address - <http://www.samsungcamera.com/>



The CE Mark is a Directive conformity  
mark of the European Community (EC)

6806 - 1285