

SAMSUNG

VEGA 290w
EVOCA 90w Neo



ENGLISH/ESPAÑOL

NOTE/NOTAS

- **En** This camera will not function without a battery.
- Use one 3V lithium battery(CR-123A or DL-123A).
- The lens cap automatically opens when the Power button is turned on.
- Do not open the lens cap with your fingers.

The shutter does not operate in the following circumstances:

- When the camera has no battery or when the battery is almost drained.
 - When the Power is turned off.(When the lens cap is closed.)
 - When the zoom button is operating or when the film is winding or rewinding.
(Rewinding will stop when the power button is pressed during rewinding.)
 - When the film remains in the camera after rewinding.
 - When the flash is being charged.
- ※ This camera is controlled electronically by a built-in microcomputer. Although unlikely, it may fail to operate under certain circumstances in which there is a strong electromagnetic field (near a TV, microwave etc.). If this occurs, please remove the lithium battery and replace after 2~3 minutes.

Es

- Esta cámara no funciona sin pila.
- Utilice una pila de litio de 3 V. (CR-123A o DL-123A)
- La tapa del objetivo se abrirá automáticamente cuando se conecte la cámara.
- No abra la tapa del objetivo con los dedos.

El disparador no se accionará en las siguientes circunstancias:

- Cuando la cámara no tenga pila o cuando esté casi agotada.
- Cuando la cámara esté desconectada (cuando esté cerrada la tapa del objetivo).
- Cuando el botón del zoom esté en funcionamiento o cuando la película esté avanzando o rebobinándose.
(El rebobinado se detendrá si se presiona el botón Power durante el mismo)
- Cuando la película permanezca en la cámara después de haber sido rebobinada.
- Cuando se esté cargando el flash.

※ Esta cámara está controlada electrónicamente por un microordenador incorporado. Aunque es improbable, puede dejar de funcionar en determinadas circunstancias en las que exista un intenso campo electromagnético (cerca de un televisor, un microondas, etc.). Si esto ocurriera, por favor extraiga la pila de litio y vuélvala a colocar transcurridos 2~3 minutos.

CONTENTS/INDICE

En Thank you for purchasing the SAMSUNG camera. Please read this manual before using your camera.

TABLE OF CONTENTS

PREPARATION

· Part names	6
· LCD panel	9
· Viewfinder and Indicators	11
· Attaching the strap	11
· Loading the battery	13
· Checking the battery	15
· Loading the film	16
· Using the camera.....	18
· Holding the camera	19
· Taking pictures	20
· Adjusting the diopter	22
· Buzzer operation	23

TAKING PHOTO

· Rewinding the film	25
· Date and caption (Q.D. model only)	27
· Using the flash mode	30
· Using the shooting mode	31
· Using the self mode	32
· Auto red-eye reduction	33
· Auto flash	34
· Fill-in flash	36

· Fill-in flash and red-eye reduction	37
· Flash off	38
· Spot shooting	39
· Continuous shooting	40
· Landscape shooting	41
· Bulb shooting (B Shutter)	42
· Snap shooting	43
· Step zoom	44
· Portrait zoom	45
· Using the focus lock	46
· Self-timer	48
· Double self-timer	49
· 2 second delayed shutter release	50
· Remote control shooting(Optional)	51
· Replacing the battery of the remote control(Optional)	52
· Panorama photography	53

IMPORTANT NOTES

· Care and storage	54
· Trouble shooting	56

SPECIFICATIONS

· Checking the camera	61
-----------------------------	----

Es Gracias por comprar una cámara SAMSUNG.

Por favor, lea este manual de instrucciones antes de utilizar su cámara.

ÍNDICE

PREPARATIVOS

· Nomenclatura.....	6
· Panel informativo LCD.....	9
· Visor e indicadores.....	11
· Colocación de la correa.....	11
· Colocación de la pila.....	13
· Comprobación de la pila.....	15
· Colocación de la película.....	16
· Cómo utilizar la cámara.....	18
· Cómo sujetar la cámara.....	19
· Cómo fotografiar.....	21
· Ajuste dióptrico.....	22
· Funcionamiento del avisador (buzzer).....	24

CÓMO TOMAR FOTOGRAFÍAS

· Cómo rebobinar la película.....	25
· Fecha y título (sólo modelo Q.D.).....	27
· Utilización de los modos del flash.....	30
· Utilización del modo de exposición.....	31
· Utilización del modo Self.....	32
· Reducción de ojos rojos automática.....	33
· Flash automático.....	35
· Flash de relleno.....	36

· Flash de relleno y reducción de ojos rojos.....	37
· Flash desconectado.....	38
· Fotografía con enfoque puntual.....	39
· Fotografías en serie.....	40
· Dispara paisajes.....	41
· Posición B (exposición larga).....	42
· Instantáneas.....	43
· Modo zoom a diferentes longitudes focales.....	44
· Mode zoom para retratos.....	45
· Utilización del bloqueo del enfoque.....	47
· Autodisparador.....	48
· Autodisparador doble.....	49
· Autodisparador con 2 segundos de retardo.....	50
· Exposición con mando a distancia (opcional).....	51
· Cómo cambiar la pila del mando a distancia (opcional).....	52
· Fotografía panorámica.....	53

NOTAS IMPORTANTES

· Cuidados y almacenamiento.....	55
· Problemas y soluciones.....	56

ESPECIFICACIONES

· Control del equipo fotográfico.....	62
---------------------------------------	----

PART NAMES / NOMENCLATURA

· Front / Top · De frente/Parte superior

En
Es

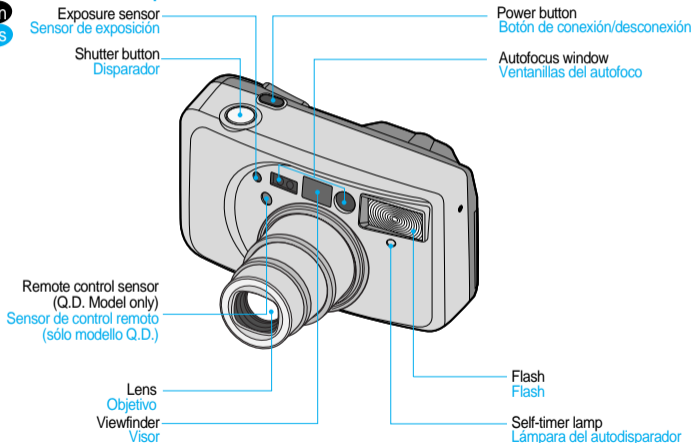

· Rear / Bottom · **Parte posterior/inferior**

En
Es

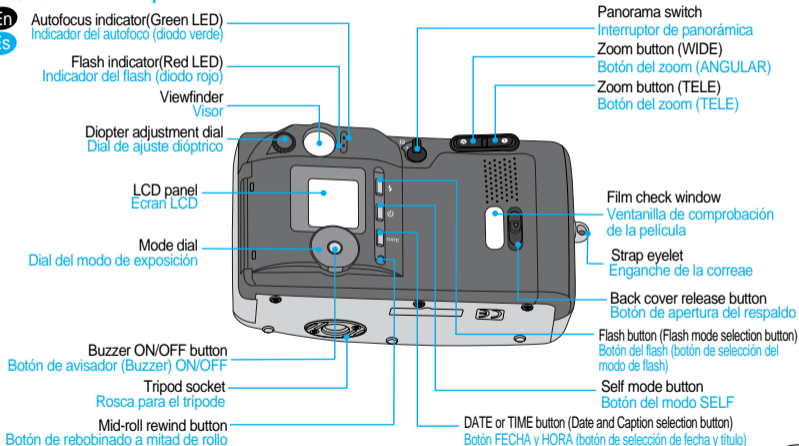

· Interior · Interior

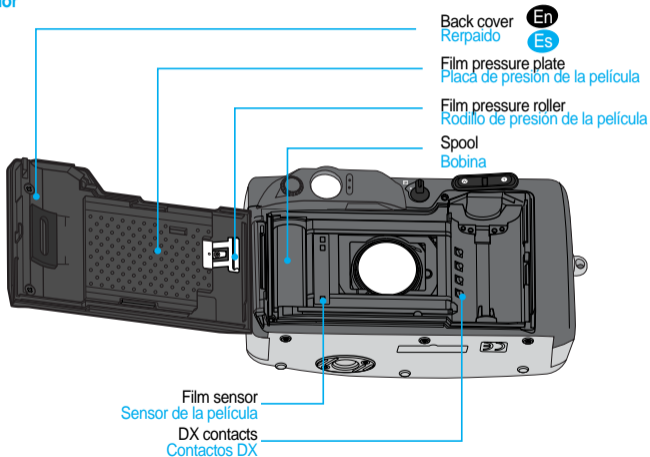

LCD PANEL/PANEL INFORMATIVO LCD

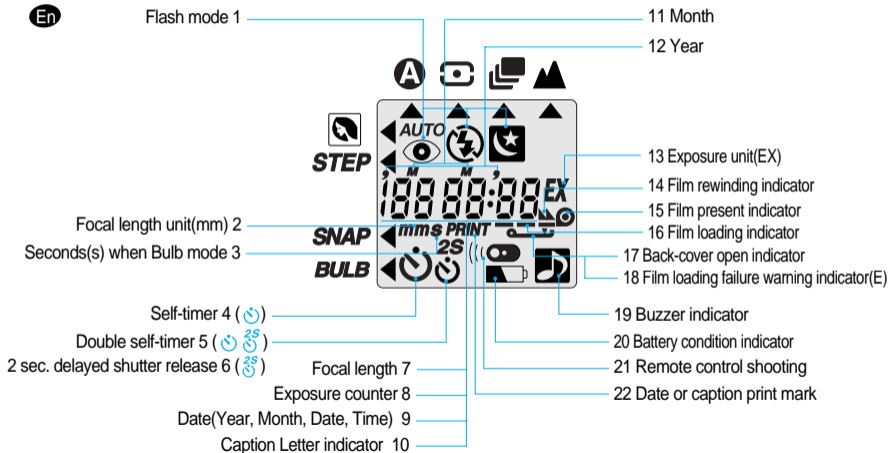

Es

1	Modos del flash	12	Año
2	Longitud focal (mm)	13	Unidad de exposición (EX)
3	Segundo(s) cuando se utiliza en el modo Posición B	14	Indicador de rebobinado de la película
4	Autodisparador	15	Indicador de película cargada
5	Autodisparador doble	16	Indicador de carga de la película
6	Autodisparador con 2 segundos de retardo	17	Indicador de apertura del respaldo
7	Longitud focal	18	Indicador de aviso de fallo en la carga de la película (E)
8	Contador de exposiciones	19	Indicador del avisador
9	Fecha (año, mes, fecha, hora)	20	Indicador de la carga de la pila
10	Indicador letras de titulado	21	Exposición con mando a distancia
11	Mes	22	Marca de impresión de fecha o título

VIEWFINDER AND INDICATORS / VISOR E INDICADORES

Viewfinder/Visor

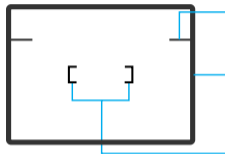

- En** Close range picture area mark
 - WIDE : Optimum picture area when shoot within 0.6m~1.5 m
 - TELE : Optimum picture area when shoot within 0.7m ~ 2m
- Es** Señal de alcance cercano del área de la imagen
 - WIDE : Área de imagen óptima cuando se dispara entre 0.6m~1.5 m
 - TELE : Área de imagen óptima cuando se dispara entre 0.7m ~2m
- En** Picture area frame
 - WIDE : Optimum picture area when shoot over 1.5 m
 - TELE : Optimum picture area when shoot over 2m
- Es** Recuadro de la imagen
 - WIDE : Área de imagen óptima cuando se dispara sobre 1.5 m
 - TELE : Área de la imagen óptima cuando se dispara sobre 2m
- En** Autofocus frame (Focus on the subject with this frame)
- Es** Recuadro del autofocus (enfoque el sujeto con este recuadro)

ATTACHING THE STRAP / COLOCACIÓN DE LA CORREA

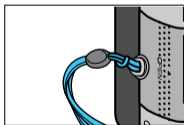
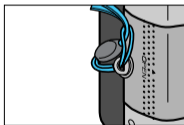
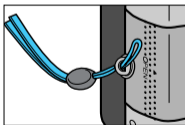

- En** . Refer to the illustrations above.
- Es** . Consulte las ilustraciones mostradas más arriba.

Indicators/Indicadores

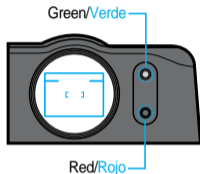

- En**
1. Autofocus Indicator (Green LED)
 - When illuminated this confirms that conditions are suitable for picture taking.
 - When the subject is too close, (within 0.6m (1.97ft)), the LED will blink rapidly and the shutter will lock. (Refer to page 23 for information of buzzer operation)
 2. Flash Indicator (Red LED)
 - Illuminates when the flash is fully charged. (In low light conditions)
 - Blinks rapidly when the flash is being charged. (Shutter will be locked)
 - It blinks quickly if you are out of the range.
 - Blinks slowly to indicate that the camera requires steady support (preferably a tripod) to avoid camera shake.

- Es**
1. Indicador del autofocus (piloto verde)
 - Cuando se ilumina confirma que las condiciones son adecuadas para tomar fotografías.
 - Cuando el sujeto esté a corta distancia (inferior a 0.6 m (1.97 pies)), el diodo parpadeará rápidamente y se bloqueará el disparador. (Ver página 24 para información sobre el funcionamiento del avisador)
 2. Indicador del flash (diodo rojo)
 - Se ilumina cuando el flash está totalmente cargado (en condiciones de escasa luminosidad).
 - Parpadea rápidamente cuando se está cargando el flash (se bloqueará el disparador).
 - Parpadea rápidamente si esta fuera de raugo.
 - Parpadea lentamente para indicar que la cámara debe apoyarse en un soporte firme (preferiblemente en un trípode) para evitar la trepidación de la misma.

LOADING THE BATTERY/COLOCACIÓN DE LA PILA__

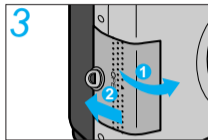
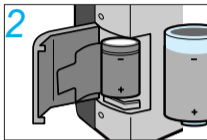
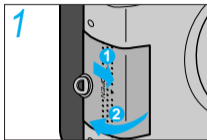

- En**
1. Open the chamber cover by sliding the battery chamber cover.
 2. Insert a new battery and ensure it is placed in the correct position.
 3. Close the chamber cover.

- Es**
1. Abra el compartimento de la pila deslizando su tapa.
 2. Inserte una nueva pila y compruebe que esté colocada en la posición correcta.
 3. Cierre la tapa del compartimento de la pila.

En NOTE



- Use one CR-123A or DL-123A battery.
- The camera will automatically turn the power off when not used after 3 minutes.
Remove the battery from the camera when the camera is not used for an extended period.
- Be sure to check the date and shooting mode when you load a new battery.
- If the date or time is incorrect, please refer to page (27) and adjust accordingly.

Es NOTAS

- Use una pila CR-123A o DL-123A.
- La cámara se desconecta automáticamente si no se usa durante 3 minutos. Extraiga la pila de la cámara cuando no la vaya a usar durante un largo periodo de tiempo.
- Compruebe la fecha y el modo de exposición cuando cargue una pila nueva.
- Si la fecha o la hora son incorrectas, por favor consulte la página (27) y ajústelas convenientemente.

CHECKING THE BATTERY/COMPROBACIÓN DE LA PILA

- You can check the battery life on the LCD panel.
- Es posible comprobar la carga de la pila en el panel informativo LCD.

	En	Es
	1. Normal operation - The battery condition indicator does not appear.	1. Funcionamiento normal - No aparece el indicador de carga de la pila.
	2. The indicator appears half way. - The battery life is low and you should ensure that a replacement battery is available.	2. El indicador aparece por la mitad. - La carga de la pila está baja y debe comprobar que dispone de una pila de repuesto.
	3. The indicator blinks. - The battery is exhausted. Load a new battery.	3. El indicador parpadea. - La pila está agotada, cargue una pila nueva.

En NOTE

- Do not remove the battery while the camera is operating, because it may cause the camera to malfunction.
- Battery performance is reduced in low temperatures (under -10°C (14°F)); Try to keep the camera warm between shots. (The battery will operate normally again when the temperature returns to normal).
- Please dispose of the exhausted battery with care.
- Some local authorities may require batteries to be disposed of separately from other refuse.

Es NOTAS

- No extraiga la pila mientras esté utilizando la cámara, ya que puede provocar un mal funcionamiento.
- El rendimiento de la pila se reduce a bajas temperaturas (por debajo de -10°C (14°F)); trate de mantener la cámara a temperatura normal entre disparos. La pila volverá a funcionar normalmente cuando la temperatura vuelva a estabilizarse.
- Por favor, deseche las pilas gastadas con precaución.
- En algunas casos la normativa vigente exige desechar las pilas en contenedores dedicados exclusivamente a ellas y separadas de otros desechos.



LOADING THE FILM/COLOCACIÓN DE LA PELÍCULA

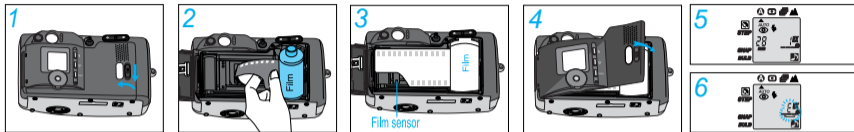

- En**
1. Open the back cover by sliding the release knob as shown above.
 2. Insert a roll of film in the chamber. Do not force the film into position.
 3. The film should lie flat.
 4. Close the back cover. It will close with a “click”.
 5. The film will automatically advance until the film counter reads “1”.
 6. If a film is loaded incorrectly, the LCD panel will display an “E” warning signal. (Refer to page 23 for information of buzzer operation.) Reload the film following the steps shown above.

NOTE

- The camera automatically adjusts for ISO 50-3200 DX film.
- When you use non-DX film, the camera will set the film speed at ISO 100.
- Load the film in subdued lighting.

-
- Es**
1. Deslice la palanca de apertura del respaldo para abrirlo tal y como se muestra en el dibujo sobre estas líneas.
 2. Inserte un rollo de película en el compartimento de la película. No fuerce la película al introducirla.
 3. La película deberá permanecer plana, tal y como aparece en los dibujos de más abajo.
 4. Cierre el respaldo. Se cerrará con un “clic”.
 5. La película avanzará automáticamente hasta que aparezca “1” en el contador.
 6. Si la película se ha cargado incorrectamente, aparecerá la señal de advertencia “E” en el panel informativo LCD. (Ver página 24 para información sobre el funcionamiento del avisador) Vuelva a cargar la película siguiendo los pasos mostrados anteriormente.

NOTAS

- La cámara ajusta automáticamente la sensibilidad de la película en películas con códigos DX entre 50 y 3200 ISO.
- Cuando utilice película sin códigos DX, la cámara ajustará automáticamente la sensibilidad de la película a 100 ISO.
- Cargue la película en condiciones de luz suave.

USING THE CAMERA / CÓMO UTILIZAR LA CÁMARA —

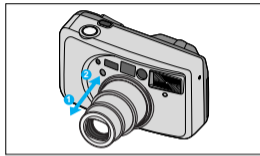
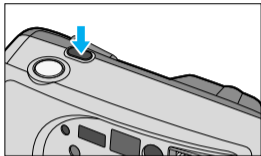

- En**
- Press the Power button to turn the power on. The indicators will appear on the LCD panel.
 - If the camera is not used for 3 minutes, the power will be turned off automatically.
 - While looking through the viewfinder, aim the camera at the subject and operate the zoom buttons.
 - Press the “**T**” (Tele) button to move the lens out ① and press the “**W**” (Wide) button to move the lens in ②.
 - During this operation, the LCD panel shows the focal lengths in the following sequence : 28, 35, 40, 45, 50, 55, 60, 65, 70, 75, 80, 85, 90 mm.
- Es**
- Pulse el botón de conexión/desconexión para conectar la cámara. Se activará el panel informativo LCD.
 - Si no utiliza la cámara durante 3 minutos, ésta se desconectará automáticamente.
 - Mientras mira por el visor, apunte la cámara al sujeto y haga funcionar los botones del zoom.
 - Pulse el botón “**T**” (Tele) para aumentar la longitud focal y así acercar los sujetos alejados, o pulse el botón “**W**” (Angular) para disminuir la longitud focal y ampliar la cobertura de la imagen.
 - Durante esta operación, el panel informativo LCD mostrará las longitudes focales en el siguiente orden : 28, 35, 40, 45, 50, 55, 60, 65, 70, 75, 80, 85, 90 mm.

HOLDING THE CAMERA/CÓMO SUJETAR LA CÁMARA



- En** ※ In order to avoid camera shake, hold the camera steady, especially when using longer focal lengths (Tele).
- Place the camera strap over your wrist.
 - Both elbows (horizontal picture) or one elbow (vertical picture) should be held close to your body.
 - Keep your eye close to the viewfinder when using the camera. This ensures correct framing. Ensure you can see all four sides of the viewing frame when composing your shot.

NOTE

- Avoid obstructing the lens when you take a picture. Pictures can be spoiled when a finger, hair or camera strap falls in front of the Lens, Exposure Sensor or Auto-focus Windows.
- When you take vertical pictures with flash, the flash should be above the lens.

- Es** ※ Para evitar la trepidación de la cámara, sujétela firmemente, sobre todo cuando utilice longitudes focales largas (Tele).
- Colóquese la correa de la cámara en la muñeca.
 - Apoye los dos codos (para hacer una fotografía horizontal) o uno solo (para hacer una fotografía vertical) contra su cuerpo.
 - Mantenga el ojo pegado al visor cuando utilice la cámara. Así se asegurará un encuadre correcto. Asegúrese de poder ver los cuatro lados del encuadre cuando componga su imagen.

NOTAS

- Evite obstruir el objetivo cuando realice una fotografía. Las imágenes pueden estropearse si un dedo, el pelo o la correa de la cámara cuelgan delante del objetivo, el sensor de exposición o las ventanillas del autofocus.
- Cuando realice fotografías en posición vertical y utilice el flash, éste deberá quedar siempre por encima del objetivo.

TAKING PICTURES / CÓMO FOTOGRAFIAR

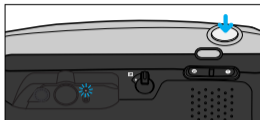

- En** Aim the Autofocus frame at a subject. (Refer to page 12)
- Press the Shutter button half way down. The lens is focused when the green lamp turns on.
 - Press the Shutter button all the way down to take a picture.
 - The film will automatically advance after shooting and the frame counter will advance.
 - Exposure range (WIDE) : 0.6m ~ ∞, (TELE) : 0.7m ~ ∞

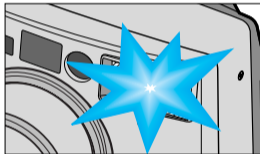

NOTE

- When the flash is being charged, the flash indicator (**AUTO** ⚡) on the LCD panel blinks and the shutter will not operate.
- When the Red LED blinks slowly, use a tripod or support the camera to avoid camera shake.
- In order to avoid camera shake, hold the camera steadily and press the Shutter button gently, particularly when using longer focal lengths. (Tele)
- After taking pictures, turn off the camera. This will protect the lens and prevent unintended shots. (If not used for 3 minutes, the camera will turn off automatically).
- Should a subject be closer than 0.6m, the LED will blink rapidly to indicate that the subject is too close and the shutter will lock.
- Under certain circumstances, the autofocus system will be overridden. The camera will then function, even though the subject is too close. Some examples of this are :
 - A low contrast and bright subject.
 - Strong light directed towards the camera.
 - The subject is closer than 0.3m

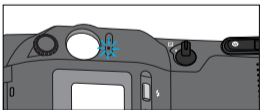

-
- Es** Sitúe el recuadro del autofocus sobre el sujeto (consulte la página 12).
- Pulse el disparador hasta la mitad. Cuando el motivo se encuentre correctamente enfocado, la lámpara verde se iluminará.
 - Presione el disparador hasta el fondo para tomar la fotografía.
 - La película avanzará automáticamente después de realizar la fotografía y avanzará el contador de exposiciones.
 - Gama de exposición(ANGULAR) : 0.6m ~ ∞, (TELE) : 0.7m ~ ∞

NOTAS

- Cuando se esté cargando el flash, parpadeará el indicador del mismo (**AUTO ⚡**) en el panel informativo LCD y no funcionará el obturador.
 - Cuando el LED (Diodo Emisor de Luz) rojo parpadea despacio, utilizar un trípode o apoyar la cámara para evitar sacudidas.
 - Para evitar la trepidación de la cámara, sujétela firmemente y presione el disparador con cuidado, particularmente cuando utilice longitudes focales largas (Tele).
 - Después de fotografiar, desconecte la cámara. Esto protegerá el objetivo y evitará realizar disparos involuntarios. Si no utiliza la cámara durante 3 minutos, ésta se desconectará automáticamente.
 - Si un sujeto está a una distancia menor a 0.6 m, el LED parpadeará rápidamente para indicar que el objeto está demasiado cercano, y el obturador se bloqueará.
 - En ciertas circunstancias, se anulará el sistema de enfoque automático. La cámara fotográfica funcionará entonces, aunque el objeto esté demasiado cercano.
- Algunos ejemplos de estos casos son:
- Un contraste bajo y un objeto brillante. - Luz fuerte dirigida hacia la cámara fotográfica.
 - El objeto está a una distancia menor de 0.3m

ADJUSTING THE DIOPTER/AJUSTE DIÓPTRICO _____

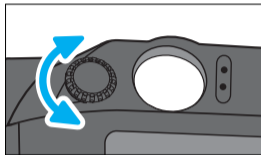

- En** · Select the maximum zoom setting and turn the diopter adjustment dial until the viewfinder display becomes clear.
- Es** · Seleccione la posición máxima del zoom y gire el dial de ajuste dióptrico hasta ver con total claridad y nitidez la pantalla del visor.

BUZZER OPERATION



En

· The buzzer function can be selected by Buzzer ON/OFF button and it will operate only if the buzzer mark appears on the LCD panel.

· According to the function, the buzzer sound is as follows.

Buzzer sound	Function	Application
1 short beep	Selection	When you press Flash, Self, Buzzer button When Mode Dial is changed
3 beeps	Warning	When hand shake is detected
3 short beeps	Warning/Error	When AF Lock (shorter than minimum shooting range) occurs When a film is loaded incorrectly When you press Tele/Wide button in the SNAP mode In case of shooting beyond the scope of flash range. (Refer to page 30. The function of Auto Flash zoom compensation)
5 long beeps	Completion	When the rewinding is completely finished

FUNCIONAMIENTO DEL AVISADOR (BUZZER)



Es · La función del avisador se selecciona con el botón del avisador (Buzzer) ON/OFF y solo funcionará si la señal del avisador aparece en el panel LCD.

· De acuerdo con la función, el sonido del avisador (buzzer) es como sigue.

Sonido avisador (buzzer)	Función	Aplicación
Una señal sonora corta	Selección	Cuando se presiona el botón Flash, Self, Buzzer Cuando se cambia el Dial del modo (Mode Dial)
3 pitidos cortos	Aviso	Cuando se detectan sacudidas manuales
3 pitidos cortos	Aviso/Error	Cuando tiene lugar el AF Lock (Bloqueo AutoEnoque) (más corto que el campo de visión mínimo) Cuando se carga una película incorrectamente Cuando se presiona el botón Tele/Angular en el modo SNAP En caso de fotografías tomadas más allá del alcance del flash (Ver página 30. La función de compensación de zoom auto flash)
5 pitidos largos	Terminación	Cuando se ha finalizado por completo el rebobinado

REWINDING THE FILM/CÓMO REBOBINAR LA PELÍCULA

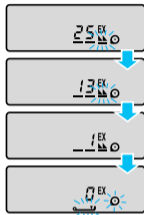

En 1. Automatic rewinding

- After taking all the pictures on a roll of film, the camera will automatically rewind the film. The motor stops when the rewinding is completed.
- When the rewinding is completed, the icon () will blink. You may remove the film at this point. (Refer to page 23 for information of buzzer operation)

1. Rebobinado automático

- Es
- Cuando se acabe de exponer la película, la cámara la rebobinará automáticamente. El motor se detendrá cuando se haya completado la operación de rebobinado.
 - Cuando se completa el rebobinado, el icono () parpadeará. Puede sacar la película entonces. (Ver página 24 para información sobre el funcionamiento del avisador)

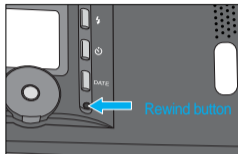

En 2. Mid-roll rewinding

- To rewind the film in the middle of a roll, press the Mid-roll rewind button. The film will be completely rewound, ready for processing. You will not be able to reload the film.

NOTE

- If you press the Power button during film rewinding, the rewinding is interrupted until the Power button is released.
- If the motor stops before the LCD shows "0", replace the battery. Do not open the back cover until the battery is replaced.

Es 2. Botó de rebobinado a mitad de rollo

- Para rebobinar la película a la mitad, presione el botón de rebobinado a mitad de rollo. La película se rebobinará totalmente, lista para su revelado. No podrá volver a cargar la película.

NOTAS

- Si usted presiona el botón Power durante el rebobinado de la película, éste se interrumpirá hasta que suelte el botón de Power.
- Si el motor se detiene antes de que aparezca "0" en el panel informativo LCD, cambie la pila. No abra el respaldo de la cámara hasta haber cambiado la pila

DATE AND CAPTION (Q.D.MODEL ONLY)/ FECHA Y TÍTULO (SOLO MODELO Q.D.)

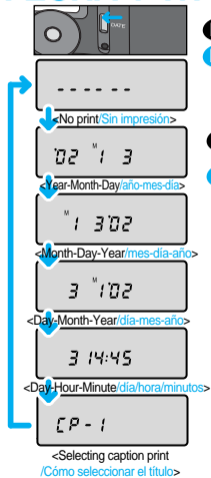

- En** • Use the DATE button to control "Date" and "Caption"
- Es** • Utilice el botón DATE para controlar la fecha y el título.

1. Changing "Date" format or selecting the caption/ Cómo cambiar el formato de la fecha o seleccionar el título

- En** • Press the DATE button to select one of the different formats.(Refer to the left sequences)
- The "PRINT" mark on the LCD panel will blink during the print.
- Es** • Presione el botón DATE para seleccionar uno de los distintos formatos existentes (consulte las secuencias que aparecen a la izquierda).
- El indicador de impresión "PRINT" del panel informativo LCD parpadeará durante la impresión.

2. Date Zone / Área de la fecha



<Normal picture/
Imagen normal>

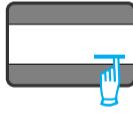

<Panorama shot/
Imagen panorámica>

NOTE/NOTAS

- En** • Under certain circumstances, the date will not print on the final frame of a film.
- Printing date and time does not function in NON Q.D MODEL(TIME is printed beside the DATE or TIME button on the back cover), but you can check date and time through the LCD panel.
- Es** • En determinadas circunstancias, la fecha no se imprimirá en el último fotograma de la película.
- La impresión de fecha y hora no funciona en el MODELO NO Q.D. (la HORA se imprime al lado del botón FECHA y HORA en la cubierta trasera), pero usted puede revisar la fecha y hora en el panel LCD.

3. Changing the date setting / Cómo cambiar el ajuste de la fecha

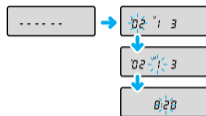

- En** · To change the date or time, press and hold down the DATE button for 2 seconds. The first sector of the date format will blink.
- To select the sector that you want to change, press the DATE button.
- Change the date setting by operating Zoom buttons. TELE button to increase, WIDE button to decrease.
- Es** · Para cambiar la fecha o la hora, presione y mantenga pulsado el botón DATE durante 2 segundos. Parpadeará la primera parte del formato de la fecha.
- Para seleccionar la parte que desea cambiar, pulse el botón DATE (fecha).
- Cambie el ajuste de la fecha utilizando los botones del zoom. El botón TELE se utiliza para ir de menos a más y el ANGULAR para ir de más a menos.

NOTE/NOTAS

- En** · This camera will set the date automatically until 2099.
- A year mark will be indicated by the last 2 digits on the LCD panel. It will be indicated by 4 digits on the picture.
- Under these circumstances the camera will operate as normal.
- Es** · La cámara ajustará automáticamente hasta el año 2099.
- La señal del año se indicará en el panel LCD mediante los 2 últimos dígitos. Indicará a 4 dígitos sobre la imagen.
- En estas circunstancias la cámara funcionará de forma normal.

Example/ Ejemplo

2002 -> "02"
2010 -> "10"

4. Selecting the caption print/Cómo seleccionar el título

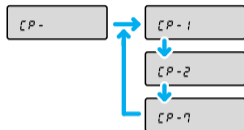

MESSAGE CAPTIONS/ TÍTULOS

CP-1	I LOVE YOU!
CP-2	A HAPPY BIRTHDAY
CP-3	THANK YOU
CP-4	CONGRATULATIONS
CP-5	A HAPPY NEW YEAR
CP-6	MERRY X - MAS
CP-7	HELLO!

- En**
- When the LCD panel shows "CP-1"(refer to the previous picture), you can select one of seven captions as follows :
 - To change the captions, operate the zoom buttons.("T" or "W")
 - When caption Mode is selected, message caption will appear on the LCD panel in order.

NOTE

- The camera will print either a date or a caption. You cannot select both date and caption on the same picture. (The caption is printed on the date zone).
- Remember to reset the date and time after changing the battery.

- Es**
- Cuando en el panel informativo LCD aparezca "CP-1" (consulte la imagen anterior), podrá seleccionar uno de los siete títulos siguientes de esta forma:
 - Para cambiar el título, utilice los botones del zoom("T" o "W")
 - Cuando se selecciona el modo de titulado (Caption Mode), los títulos del mensaje aparecen en orden en el panel LCD.

NOTAS

- La cámara imprimirá la fecha o el título. No podrá imprimir ambos a la vez en la misma imagen (el título se imprime en la zona de impresión de la fecha).
- Recuerde volver a ajustar la fecha y la hora después de cambiar la pila.

USING THE FLASH MODE/ UTILIZACIÓN DE LOS MODOS DEL FLASH

- En** . You can select the flash mode by pressing the FLASH button.
- Es** . Podrá seleccionar el modo del flash que desee presionando el botón FLASH.

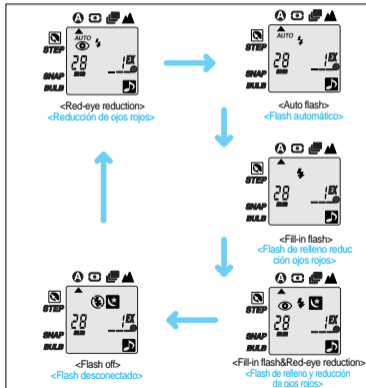
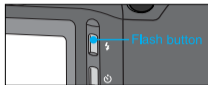

NOTE / NOTAS

- En** . In case of the "Auto Flash" function, the camera will retain the mode even though the camera is turned off. When you turn on the camera, check the LCD panel.

※ THE FUNCTION OF AUTO FLASH ZOOM COMPENSATION

The zoom mode can be changed from TELE to WIDE when the shot mode is on normal shot mode A or on SPOT shot mode under the condition of flash radiation.(Red-eye reduction, Auto Flash, Fill-in Flash) The zoom operates automatically to prevent the pictures from getting too dark.

- Es** . En caso de utilizar la función de "Flash automático", la cámara mantendrá dicho modo incluso al desconectarla. Cuando vuelva a conectar la cámara, compruebe el panel informativo LCD.

※ LA FUNCION DE COMPENSACION DE ZOOM AUTO FLASH

El modo zoom puede ser cambiado de TELE a WIDE cuando el modo de disparo está en posición A ó en posición SPOT cuando el flash tiene cobertura. El zoom funcionará automáticamente para evitar que las fotografías salgan demasiado oscuras.

USING THE SHOOTING MODE/UTILIZACIÓN DEL MODO DE EXPOSICIÓN

En · You can select the shooting mode by turning the dial clockwise or counter-clockwise.

Es · Usted puede seleccionar el modo de toma fotográfica girando el dial hacia la derecha o hacia la izquierda.

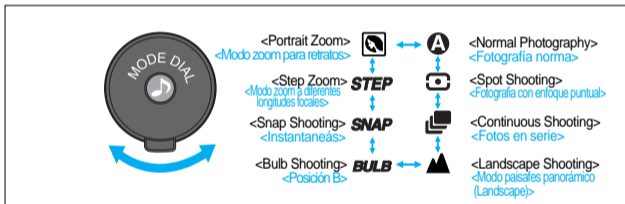

USING THE SELF MODE / UTILIZACIÓN DEL MODO SELF

- En** · You can select the self mode by pressing the SELF mode button.
- Es** · Podrá seleccionar el modo automático presionando el botón SELF (automático)

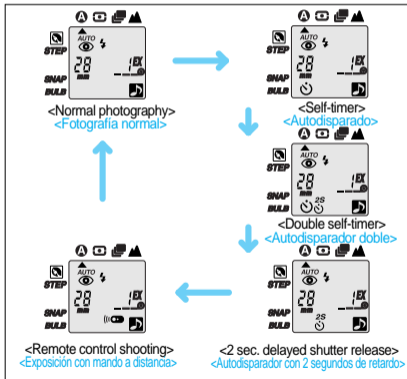

NOTE / NOTAS

- En** · With the "Non Q.D. model", the "Remote control shooting" indicator does not appear on the LCD panel.
- After using the "2 sec. Delayed Shutter Release" or "Remote Control Shooting" modes, the camera will remain in that mode, until a new selection is made.
- Es** · En el modelo sin Q.D., el modo de fotografía con mando a distancia no aparecerá en el panel informativo LCD.
- Después de usar los modos de disparador con 2 segundos de retardo o de exposición con mando a distancia, la cámara permanecerá en dichos modos hasta que se realice una nueva selección.

AUTO AUTO RED-EYE REDUCTION/ REDUCCIÓN DE OJOS ROJOS AUTOMÁTICA

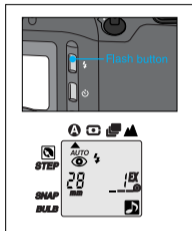

- En** . In low light conditions, the flash will automatically fire to obtain a suitable exposure.
- . You can decrease the red-eye phenomenon automatically when taking a portrait picture in low light.

NOTE

- . The red-eye reduction mode dramatically reduce the possible red-eye effect by emitting rapid pre-flash to shrink the subject's pupils before the main flash fires. Do not allow the subject to move until the main flash has fired.
- . Shooting beyond the scope of the flash range will induce the activation of the buzzer and the zoom lens. (applied to the cases of normal shot mode A, SPOT shot mode)
- Es** . En condiciones de escasa luminosidad, se disparará el flash automáticamente para obtener una correcta exposición.
- . Podrá reducir el fenómeno de los ojos rojos automáticamente cuando realice retratos en escasa luminosidad.

NOTAS

- . No deje que se mueva el sujeto hasta que se haya disparado el flash principal.
- . Sacar una fotografía más allá del alcance del flash activará la señal acústica y el zoom (Aplicado en casos de disparo normal en modo A, disparo en mode SPOT.)



<Auto flash>
<Flash automático>



<With auto red-eye reduction>
<Con reducción automática del efecto ojos rojos>

AUTO AUTO FLASH

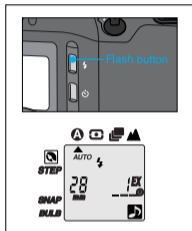

- Select the Auto flash Mode by pressing the FLASH button 1 time.
- Auto flash mode activates the flash by measuring the brightness of the object.
- Flash will not engage when the shooting object is too bright.

NOTE

- Once the Auto Flash Mode is selected, it will remain active even when camera is turned off. (but)When you change the battery, the mode will be set to auto red-eye reduction.
- Shooting beyond the scope of the flash range will induce the activation of the buzzer and the zoom lens.

AUTO FLASH AUTOMÁTICO

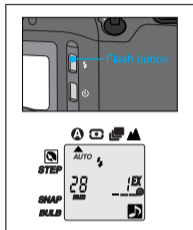

- Seleccione el modo Flash automático presionando el botón FLASH una vez.
- La Función Flash Automático activa el flash midiendo la luminosidad del objeto.
- El flash no se disparará cuando el objeto a fotografiar sea demasiado luminoso.

NOTAS

- Una vez que se selecciona la función flash automático, esta permanecerá activa incluso cuando se apaga el equipo. (pero) Cuando usted cambia las pilas, el modo será fijado a reducción automática del efecto ojos rojos.
- Sacar una fotografía más allá del alcance del flash activará la señal acústica y el zoom.

⚡ FILL-IN FLASH/FLASH DE RELLENO

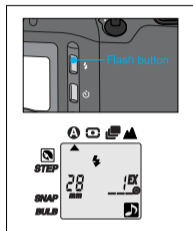

- En** · Select this mode by pressing the FLASH button twice.
- When the main subject is in shadow and the surrounding light conditions are too strong for the auto-flash to engage, the fill-in flash allows you to expose the subject correctly.

NOTE

- When using this mode, the flash fires regardless of the brightness of the subject and background.
 - Shooting beyond the scope of the flash range will induce the activation of the buzzer and the zoom lens. (applied to the cases of normal shot mode A, SPOT shot mode)
- Es** · Seleccione este modo presionando el botón FLASH 2 veces.
- Cuando el sujeto principal se encuentre en sombra y la luminosidad circundante sea demasiado fuerte para que funcione el flash automático, el flash de relleno le permitirá exponer el sujeto correctamente.



NOTAS

- Cuando utilice este modo, el flash se disparará sin tener en cuenta la luminosidad del sujeto y del fondo de la imagen.
- Sacar una fotografía más allá del alcance del flash activará la señal acústica y el zoom (Aplicado en casos de disparo normal en modo A, disparo en mode SPOT.)



FILL-IN FLASH AND RED-EYE REDUCTION/ FLASH DE RELLENO Y REDUCCIÓN DE OJOS ROJOS

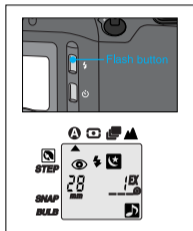

- En**
- Select this mode by pressing the FLASH button 3 times.
 - Use this mode when you take a picture of a person in low light condition.

NOTE

- Use a tripod to avoid camera shake.

- Es**
- Seleccione este modo presionando el botón FLASH 3 veces.
 - Utilice este modo cuando tome fotografías de sujetos en condiciones de escasa luminosidad.

NOTAS

- Utilice un trípode para evitar la trepidación de la cámara.





FLASH OFF/FLASH DESCONECTADO

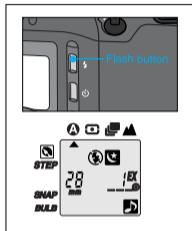

En

- Select this mode by pressing the FLASH button 4 times.
- Use this mode when you want to take pictures without flash.

NOTE

- When using the Flash Off function, you may need to use a tripod to avoid camera shake.

Es

- Seleccione este modo presionando el botón FLASH 4 veces.
- Utilice este modo cuando desee realizar fotografías sin flash.

NOTAS

- Cuando utilice la función Flash desconectado, es posible que deba usar un trípode para evitar la trepidación de la cámara.

SPOT SHOOTING/ FOTOGRAFÍA CON ENFOQUE PUNTUAL

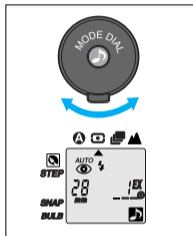

- En**
- Use this mode when photographing a specific subject in a situation where the camera may have difficulty in focusing.
 - Certain subjects, such as a person in a crowd, can be difficult to photograph.
 - This mode enables you to have your specific subject clear, even when surrounded by other subjects in the picture.
 - Select SPOT mode by turning "Mode Dial".
 - The camera focuses on the subject in the spot shooting focus frame.

NOTE

- Shooting beyond the scope of the flash range will induce the activation of the buzzer and the zoom lens. (Applicable in Red-Eye Reduction, Fill-in Flash, and Auto Flash.)

- Es**
- Utilice este modo cuando fotografíe un tema concreto en situaciones en que la cámara pueda tener dificultades para enfocar.
 - Determinados sujetos, como una persona en una multitud, pueden ser difíciles de fotografiar.
 - Este modo le permite enfocar con nitidez un sujeto en concreto, aunque esté rodeado de otros sujetos en la imagen.
 - Seleccionar el modo SPOT girando el disco de selección "Mode Dial"
 - La cámara enfocará el tema en el recuadro de enfoque puntual.

NOTAS

- Sacar una fotografía más allá del alcance del flash activará la señal acústica y el zoom. Aplicable en la reducción del efecto ojos rojos, flash a contraluz y flash automático.



CONTINUOUS SHOOTING/ FOTOGRAFÍAS EN SERIE

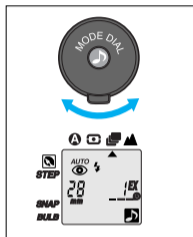

- En**
- Select this mode by turning "Mode Dial"
 - Use this mode to take a sequence of pictures.
 - As long as you press the shutter button, the camera will continue to take pictures.

NOTE

- If flash is required, the time between shots will be increased due to the flash recycling.
- The flash does not fire if no film is loaded (except for "Fill-in Flash" mode).

- Es**
- Seleccionar este modo girando el disco de selección de modo ("Mode Dial")
 - Utilice este modo para realizar fotografías en serie.
 - Mientras mantenga pulsado el disparador, la cámara continuará fotografiando.

NOTAS

- Si es necesario utilizar flash, el tiempo de recarga del mismo aumentará el intervalo entre disparo y disparo.
- El flash no se disparará en caso de que la cámara no tenga película en su interior (excepto en el modo de flash de relleno).



▲ LANDSCAPE SHOOTING/DISPARA PAISAJES

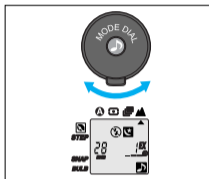

- En** · If you can't shoot clearly distant subjects through a window, use this mode by turning "Mode Dial" to LANDSCAPE mode.

NOTE

- With this mode, the flash does not fire.
- Use a tripod to avoid camera shake in low light conditions.
- When LANDSCAPE mode is not in use change this mode into normal mode.

- Es** · Si usted no puede fotografiar nítidamente objetos distantes a través de una ventana, utilice este modo girando el dial a modo PAISAJE.

NOTAS

- En este modo no se disparará el flash.
- Utilice un trípode para evitar la trepidación de la cámara en condiciones de escasa luminosidad.
- Cuando no se este usando el modo paisajes cambiarlo al modo normal.



<Without Landscape mode>
<Sin el modo paisajes>



<With Landscape mode>
<Con el modo paisajes>

BULB BULB SHOOTING(B SHUTTER) POSICIÓN B (EXPOSICIÓN LARGA)

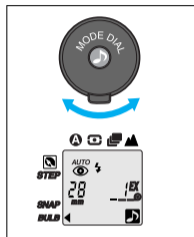

- En** . To shoot subjects that require an extended shutter speed shooting such as Portrait in fireworks and night scenes, Select this mode by turning mode dial.
- The shutter remains open as long as the shutter button is depressed. The time selected is shown on the LCD panel and the maximum time is 60 seconds.

NOTE

- Use this mode only in low light.
 - To avoid camera shake, use a tripod.
 - To prevent of over-exposure from the high brightness, the Bulb shooting mode will not operate even though the mode is selected.
- Es** . Para realizar una toma que requiera una baja velocidad del obturador por ejemplo, de fuegos artificiales o de una escena nocturna, seleccione este modo girando el Dial de Modo.
- El obturador permanecerá abierto mientras se mantenga pulsado el disparador. El tiempo seleccionado se muestra en el panel informativo LCD y podrá utilizarlo un máximo de 60 segundos.

NOTAS

- Utilice este modo sólo en condiciones de escasa luminosidad.
- Para evitar la trepidación de la cámara, utilice un trípode.
- En caso de excesiva luz el modo flash no funcionará, aunque haya sido seleccionado, evitando así la sobreexposición.

SNAP SNAP SHOOTING/INSTANTÁNEAS

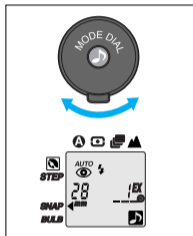

- En**
- Select SNAP mode by turning “Mode Dial”.
 - Use this mode when taking a picture of active subjects such as children or pets. (They are difficult to focus on)
 - When you select this mode, the camera will set the wide position (28mm) and the focus is fixed.
 - If you depress the shutter button continuously, the camera will take a sequence of shots.

NOTE

- The subject must be within the range 1.5m ~ 7m (4.9ft ~ 22.9ft).
- If you press the zoom(T/W) or power button while you operating this mode will be release to normal photography.

- Es**
- Seleccionar el modo SNAP girando el disco de selección “Mode Dial”
 - Utilice este modo cuando desee fotografiar sujetos muy activos, como por ejemplo niños o animales (son difíciles de enfocar).
 - Cuando seleccione este modo, la cámara se colocará en la posición de zoom angular (28 mm) y se bloqueará el enfoque.
 - Si mantiene pulsado el disparador, la cámara tomará una serie de varias fotografías.

NOTAS

- El sujeto deberá estar situado entre 1.5~7 m (4.9~22.9pies).
- Si pulsa el botón de Zoom (T/W) o power mientras está en este modo, la cámara volverá automáticamente al modo de fotografía normal.

STEP STEP ZOOM/ MODO ZOOM A DIFERENTES LONGITUDES FOCALES

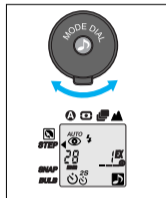

- En**
- Select this mode by turning "Mode Dial".
 - Use this mode to take a number of pictures of the same subject using different focal lengths.
 - The number of photos (up to 3) depends on the focal length chosen. (Refer to chart below)
 - You can choose the focal length by operating the zoom buttons. ("T" or "W")

NOTE

- Es**
- The first shot is taken after 10 seconds. From the second shot, the interval between shots is 2 seconds.
 - If flash is required, the time between shots will be increased due to the flash recycling.
 - Seleccionar este modo girando el disco de selección de modo ("Mode Dial")
 - Utilice este modo para realizar varias fotografías del mismo sujeto utilizando diferentes longitudes focales.

Number of Photos	90mm	85mm	80mm	75mm	70mm	65mm	60mm	55mm	50mm	45mm	40mm	35mm	28mm
3 EX	①						②						③
3 EX		①					②						③
3 EX			①					②					③
3 EX				①					②				③
3 EX					①					②			③
3 EX						①			②				③
3 EX							①			②			③
3 EX								①			②		③
3 EX									①	②			③
3 EX											①	②	③
2 EX												①	②
1 EX													①

- El número de fotografías (hasta 3) dependerá de la longitud focal escogida (consulte el cuadro inferior). Podrá elegir la longitud focal utilizando los botones del zoom ("T" o "W").

NOTAS

- El obturador de la cámara se accionará después de 10 segundos. A partir del segundo disparo, el intervalo será de 2 segundos.
- Si es necesario utilizar flash, el tiempo de recarga del mismo aumentará el intervalo entre disparo y disparo.



PORTRAIT ZOOM/ MODO ZOOM PARA RETRATOS

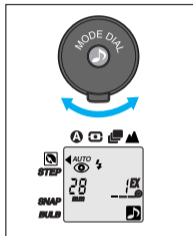

- En**
- Select this mode by turning "Mode Dial"
 - Use this mode to maintain a constant subject size within the frame, even though the distance to a subject may vary.
 - Position your subject in the centre of the viewfinder and press the shutter button half-way. The zoom will operate automatically to attain the optimum shot.
 - Press the shutter button fully to take a picture.
- Es**
- Seleccionar este modo girando el disco de selección de modo ("Mode Dial")
 - Utilice este modo para mantener un tamaño constante del encuadre de la fotografía, aunque varíe la distancia hasta el sujeto.
 - Coloque el sujeto en el centro del visor y presione el disparador hasta la mitad. El zoom comenzará a funcionar automáticamente para conseguir la fotografía deseada.
 - Presione el disparador hasta el fondo para hacer la fotografía.



<Normal mode>
<Modo normal>



<Portrait zoom>
<Modo zoom para retratos>

USING THE FOCUS LOCK/ UTILIZACIÓN DEL BLOQUEO DEL ENFOQUE



En - If you want to focus on a subject that is not in the centre of your picture, use the Focus Lock function described below.

1. Aim the camera with the autofocus frame superimposed over the subject.
2. Press the shutter button half way down. (Green LED light)
Be careful not to press the shutter button all the way down to avoid taking an unwanted picture.
3. Keeping the shutter button depressed, recompose your picture as desired.
Hold the camera steadily and gently press the shutter button completely down.
The Focus Lock can be released at any time by lifting your finger from the shutter button.



ATTENTION

The Autofocus system of this camera may not function in circumstances below :

- The subject blends into the background.
- The subject is fast moving.
- The subject does not reflect enough light back into the autofocus receiver (e.g. very dark objects).
- The subject is very narrow, either horizontally or vertically (e.g. a lampost).
- There is more than one subject, one near the camera and one some distance away.
- Strong light is directed at the camera. (the subject is back lit).
- Fireworks and smoke.
- Shining or glossy surfaces such as a car body or the surface of water.

In these circumstances, using the Focus Lock feature may help to solve the problem.



Es

· Si desea enfocar un sujeto que no se encuentra en el centro de la foto, utilice la función de bloqueo del enfoque tal y como se describe a continuación.

1. Apunte la cámara con el recuadro del autofocus sobre el sujeto.
2. Pulse el disparador hasta la mitad (diodo verde encendido).
Tenga cuidado de no presionar el disparador hasta el fondo para evitar tomar una fotografía involuntariamente.
3. Mantenga el disparador pulsado hasta la mitad y vuelva a encuadrar la imagen de la forma deseada.
Sostenga la cámara firmemente y pulse suavemente el disparador hasta el fondo.
El bloqueo del enfoque podrá anularse en cualquier momento con sólo levantar el dedo del disparador.

ATENCIÓN

El sistema de autofocus de esta cámara puede no funcionar en las siguientes circunstancias:

- El sujeto se difumina en el fondo de la imagen.
- El sujeto está en rápido movimiento.
- El tema no refleja suficiente luz en el receptor del autofocus (por ejemplo, temas muy oscuros).
- El motivo es muy estrecho, en vertical u horizontal (por ejemplo, una farola).
- Hay más de un sujeto, uno cerca de la cámara y otro más alejado.
- La cámara recibe una luz fuerte (el sujeto está a contraluz)..
- Los fuegos artificiales y el humo.
- Superficies brillantes y pulidas, como puede ser la superficie de un coche o la superficie del agua.
En estas circunstancias, usar la función de bloqueo del enfoque puede contribuir a resolver el problema.
- Shining or glossy surfaces such as a car body or the surface of water.
In these circumstances, using the Focus Lock feature may help to solve the problem.

SELF-TIMER/AUTODISPARADOR

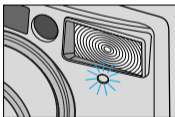
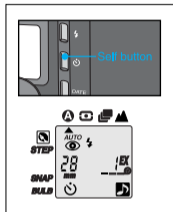

- En** · This can be selected by pressing the SELF button once. You can take a picture of yourself by using this mode.
- When pressing the shutter button, the self-timer lamp illuminate for 7 seconds. Then the lamp blinks rapidly for 3 seconds and the picture is taken.
- Es** · Podrá seleccionarlo pulsando una vez el botón SELF. Con este modo podrá tomar una fotografía de sí mismo.
- Cuando presione el disparador, se iluminará la lámpara del autodesparador durante 7 segundos. A continuación, la lámpara parpadeará rápidamente durante 3 segundos y se tomará la fotografía.



DOUBLE SELF-TIMER/ AUTODISPARADOR DOBLE

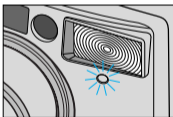
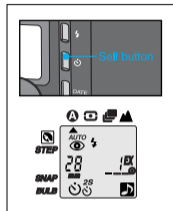

- En**
- You can select this mode by pressing the SELF button twice.
 - Press the shutter button and a shot will be taken in the same way a self timer shot is taken. A further shot will be made after 2 seconds.

NOTE

- When using the flash, the shooting interval may increase due to the flash recharging time.

- Es**
- Podrá seleccionar este modo pulsando el botón SELF dos veces.
 - Pulse el disparador y se tomará la imagen del mismo modo que con el autodisparador. Transcurridos 2 segundos, se tomará otra fotografía.

NOTAS

- Cuando utilice el flash, el tiempo de recarga del mismo aumentará el intervalo entre disparo y disparo.





2 SEC. DELAYED SHUTTER RELEASE/ AUTODISPARADOR CON 2 SEGUNDOS DE RETARDO

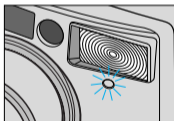
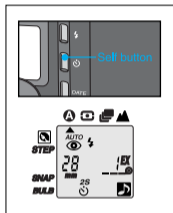

- En**
- Use this mode to avoid camera shake caused by camera movement during hand held shots.
 - In this mode, a picture is taken 2 seconds after releasing the shutter button.
 - To use this mode, place the camera on a steady surface, select by pressing the Self mode button 3 times before taking the picture.
- Es**
- Utilice este modo para evitar la trepidación de la cámara producida al presionar el disparador.
 - En este modo, la fotografía se toma 2 segundos después de haber pulsado el disparador.
 - Para usar este modo, coloque la cámara en una superficie estable y selecciónelo presionando el botón SELF tres veces antes de tomar la fotografía.

REMOTE CONTROL SHOOTING (OPTIONAL) EXPOSICIÓN CON MANDO A DISTANCIA (OPCIONAL)

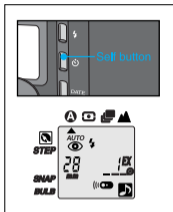

- En** · Select this mode by pressing the SELF button 4 times. (You can only use this function with the Q.D. model camera)
- When you select this mode, the self-timer lamp will blink every 2 seconds.
 - To take a picture using a remote control, press the Remote Control shooting button. The camera will take a picture after two seconds.
- Es** · Seleccione este modo pulsando el botón SELF 4 veces (sólo podrá usar esta función en las cámaras modelo Q.D.).
- Cuando seleccione este modo, la lámpara del autodisparador parpadeará cada 2 segundos.
 - Para tomar una foto usando control remoto, presionar el botón de disparo por control remoto. La cámara tomará la fotografía transcurridos 2 segundos.

Names of parts of the Remote Control / Nomenclatura del mando a distancia



REPLACING THE BATTERY OF THE REMOTE CONTROL (OPTIONAL) CÓMO CAMBIAR LA PILA DEL MANDO A DISTANCIA (OPCIONAL)

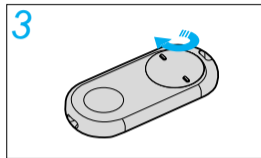
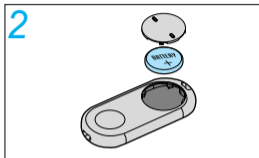
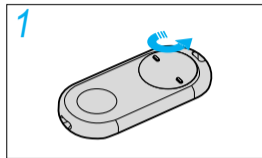

En Replacing the battery

- Refer to the illustrations above.

NOTE

- Use one lithium battery (JIS CR2025)
- Be sure to place a battery in the correct position. The positive contact (+) must be facing up.

Es Cómo cambiar la pila.

- Consulte las ilustraciones que aparecen sobre estas líneas.

NOTAS

- Utilice una pila de litio (JIS CR2025).
- Asegúrese de colocar la pila en la posición correcta. El polo positivo (+) deberá estar mirando hacia arriba.

PANORAMA PHOTOGRAPHY/FOTOGRAFÍA PANORÁMICA

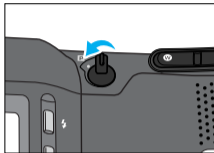

- En**
- Use this mode to capture a panoramic view.
 - When you set this mode, the viewfinder will alter to indicate the panoramic scene.
 - The picture area with this mode will be narrower.
 - Select this mode using the PANORAMA switch. The PANORAMA mode can be used on selected frames in a film.
 - Remember to inform your processor that some shots are panoramic. There may be an extra charge for this service.

NOTE

- The date can be imprinted with this mode.(Q.D. model only-Refer to page 27)

- Es**
- Utilice este modo cuando desee realizar una fotografía panorámica.
 - Cuando ajuste este modo, el visor cambiará para indicar imagen panorámica.
 - El área de imagen en este modo será más estrecha.
 - Seleccione este modo usando el interruptor PANORAMA. El modo PANORAMA puede usarse en los fotogramas que seleccione en la película.
 - Recuerde informar a su establecimiento de revelado de que algunas imágenes son panorámicas. Pueden cobrarle una cantidad extra por este servicio.

NOTAS

- Podrá imprimir la fecha con este modo (sólo modelo Q.D.; consulte la página 27).



<Normal>
<Normal>



<Panorama>
<Panorama>

CARE AND STORAGE/ CUIDADOS Y ALMACENAMIENTO

- En**
- If your camera needs cleaning, wipe it with a soft, lintless cloth.
 - The lens should be cleaned only with special lens cleaning tissue and fluid.(Consult your camera retailer.)
 - Do not allow your camera to come into contact with sand or water.
 - Keep your camera in a dry, cool place that is free from high humidity and dust.
 - Never leave your camera in hot places such as a parked car, or direct sunlight.
- Avoid sudden shocks or vibration. If you drop your camera, it is a good idea to have it checked before using it.

Warning

- Do not try to disassemble the camera yourself.
Your camera contains high voltage circuitry and may cause injury if interfered with.
 - The temperature range in which the camera operates is between 50 °C and -10 °C (122 °F~14 °F).
 - The camera performance may be impaired when used in very cold weather. If you plan to take pictures when the temperature is below 7 °C(45 °F), take care to keep your camera and battery warm between shots. If your camera becomes very cold, allow it to return to room temperature slowly by keeping it in its case. Condensation can spoil pictures and in extreme conditions can damage the electronic components inside the camera.
- ※ If you have trouble with your camera, please return it to your retailer for advice.

-
- Es**
- Si la cámara necesita limpiarse, hágalo con un paño suave.
 - El objetivo sólo puede limpiarse con un papel limpiaobjetivos empapado con líquido limpiaobjetivos especiales (acuda al establecimiento donde adquirió su cámara).
 - No permita que la cámara entre en contacto con arena o agua.
 - Guarde la cámara en un lugar seco y fresco, libre de humedades y polvo.
 - Nunca la deje en lugares donde se alcancen temperaturas muy elevadas, como puede ser un coche aparcado, ni nunca la deje bajo la acción directa del sol.
- Evite las vibraciones o golpes bruscos. Si la cámara cayera al suelo, es recomendable que la lleve a revisar antes de volver a usarla.

Atención

- No intente desmontar la cámara usted mismo. La cámara contiene circuitos de alto voltaje y puede causar lesiones si se la manipula.
 - La escala de temperaturas indicada para que la cámara funcione está entre 50 °C y -10 °C (122°F ~14°F).
 - La utilización de la cámara a bajas temperaturas disminuye el rendimiento de la misma. Si planea fotografiar a una temperatura inferior a 7 °C (45 °F), trate de mantener calientes tanto la cámara como la pila.
- Si la cámara se enfría demasiado, llévela a temperatura ambiente lentamente guardándola en la funda. El vapor de condensación puede estropear las fotografías y en condiciones extremas puede dañar los componentes electrónicos del interior de la cámara.
- ※ Si tuviese algún problema con la cámara, por favor llévela al establecimiento donde la adquirió para que le asesoren sobre ello.

TROUBLE SHOOTING/PROBLEMAS Y SOLUCIONES

En • If the shutter does not operate after pressing the shutter button.

Es • Si el obturador no se acciona al apretar el disparador.

Check point / Problema	Remedy / Solución	Page / Página
Is the lens cover completely open? Está la tapa deslizante del objetivo completamente abierta?	Press the Power button again. Vuelva a presionar el botón de conexión/desconexión.	18
Is the battery loaded correctly? Está la pila correctamente colocada?	Reinsert correctly. Vuelva a colocarla correctamente.	13
Has it been a long time since you used the camera? Ha pasado mucho tiempo desde que usó la cámara por última vez?	Change the battery. Cambie la pila.	15

En • If a picture is partially dark or out of focus.

Es • Si la fotografía está parcialmente oscura o desenfocada.

Check point / Problema	Remedy / Solución	Page / Página
Was the lens or other sensors obstructed by your fingers or hair ? Bloqueó el objetivo u otros sensores con los dedos o el pelo ?	Be careful not to block the lens or the exposure sensor. Tenga cuidado de no bloquear el objetivo ni el sensor de exposición.	19
Did you compose a subject correctly referring to the picture area frame? Ha colocado el recuadro del autofocus correctamente sobre el sujeto?	Read the "Viewfinder and Indicators" Lea de nuevo "Visor e indicadores"	11,12
Did you set the camera to the panorama mode? Estaba la cámara situada en el modo panorámico?	Release the panorama mode. Anule el modo panorámico.	53

SPECIFICATIONS/ESPECIFICACIONES

En	TYPE	35mm fully automatic lens shutter camera.
FILM	Format	35mm DX-coded film, 24x36mm
	Speed	Automatic setting with DX-coded film, ISO 50~3200
	Loading	Automatic advance to the first frame when the back cover is closed.
	Winding	Automatic advance, Single or Continuous shooting
	Rewinding	Automatic rewinding, Mid-roll rewinding
LENS	Schneider lens F4.5 ~ 11.0 / 28 -90mm 9 elements 8 groups	
SHUTTER	Programmed AE electronic focusing Shutter speed : 1/3 ~ 1/400 sec. Bulb mode(B shutter) : 60 ~ 1 sec.	
EXPOSURE	Programmed auto exposure AE coupling range (ISO 100 film) · WIDE(28mm) : EV 6.0 ~ 17 · TELE(90mm) : EV 8.4 ~ 17	
VIEWFINDER	Real image type with autofocus frame Field of view : 80% Magnification : 0.32 ~ 0.9 Close range picture area mark Connection with Panorama switch	

FLASH	Type	Built-in electronic flash			
	Range	ISO	100	200	400
		28mm(WIDE)	5.3m / 17.4ft	7.4m / 24.3ft	10.5m / 34.4ft
		90mm(TELE)	2.4m / 7.9ft	3.4m / 11.2ft	4.7m / 15.4ft
	Recycling time	Approx. 6~8 sec.			
SPECIAL FEATURES	Shooting mode	· SPOT shooting · PORTRAIT zoom · CONTINUOUS shooting · Step zoom · LANDSCAPE shooting; WIDE(28mm):3.5m~∞(11.5ft~∞), TELE(90mm):14m~∞(45.9ft~∞) · Bulb shooting(B Shutter) · SNAP shooting(between 1.5 ~ 7m (4.9 ~ 22.9ft))			
	Flash mode	· Auto red-eye reduction · Auto flash · Fill-in flash · Fill-in flash & Red-eye reduction · Flash off			
	Autofocus mode	· Passive multi autofocus			
	Self mode	· Single/Double self-timer · 2 sec. delayed shutter release · Remote control(Optional)			
		· Panorama mode (Switchable)			
DATE AND CAPTION (Q.D.model only)		Date or Time setting - 5 different formats (The camera will set the date automatically until 2099.) Captions imprint-7 different messages			
POWER SOURCE		One 3V lithium battery (CR 123A)			
DIMENSIONS(WxHxD)		116.5 x 65.5 x 43mm / 4.57 x 2.57 x 1.69in			
WEIGHT		250g / 8.8oz (without battery)			

- Specifications are subject to change without prior notice.
- All data are based on SAMSUNG'S standard test methods.

Es

TIPO		Cámara de 35 mm totalmente automática con obturador central.
PELÍCULA	Formato	película de 35 mm con códigos DX, 24 x 36 mm
	Sensibilidad	ajuste automático con película con códigos DX, 50~3200 ISO.
	Carga	avance automático de la película hasta el primer fotograma al cerrar el respaldo de la cámara.
	Avance	avance automático, disparos foto a foto o en serie.
	Rebobinado	rebobinado automático, rebobinado a mitad de rollo.
OBJETIVO		Schneider lens F4.5~11.0 / 28-90mm con 9 elementos en 8 grupos
OBTURADOR		Electrónico programado con enfoque y exposición automáticos Velocidad de obturación: 1/3 ~ 1/400 de segundo. Posición B : 60 ~ 1 segundos.
EXPOSICION		Exposición automática programada Gama de exposición automática (AE) (con película 100 ISO) · ANGULAR (28 mm) : EV 6.0~17 · TELE (90 mm) : EV 8.4~17
VISOR		Tipo imagen real con recuadro del autofocus Campo de visión : 80% Aumentos: 0.32~0.9 Señal de alcance cercano del área de la imagen Conexión con interruptor de modo panorámico

FLASH	Tipo	flash electrónico incorporado			
	Alcance	ISO	100	200	400
		28mm(WIDE)	5.3m / 17.4ft	7.4m / 24.3ft	10.5m / 34.4ft
		90mm(TELE)	2.4m / 7.9ft	3.4m / 11.2ft	4.7m / 15.4ft
Tiempo de recarga	aproximadamente 6~8 segundos.				
CARACTERÍSTICAS ESPECIALES	Modo de exposición	· Fotografía con enfoque puntual · Fotos en serie · Instantáneas (entre 1.5~7 m (4.9~22.9 pies) · Modo paisajes ; ANGULAR (28 mm): 3.5 m~ ∞(11.5 pies~ ∞), TELE (90 mm): 14m~ ∞(45.9 pies~ ∞) · Posición B · Modo zoom a diferentes longitudes focales · Modo zoom para retratos			
	Modos del flash	· Reducción de ojos rojos automática · Flash automático · Flash de relleno · Flash de relleno y reducción de ojos rojos · Flash desconectado			
	Modo de autofocus	· Multi - enfoque automático pasivo			
	Modo Self	· Temporizador normal/doble · Autodisparador con 2 segundos de retardo · Mando a distancia (opcional)			
	· Modo panorámico (anulable)				
FECHA Y TÍTULO (Sólo modelo Q.D.)		Ajuste de la fecha o la hora - 5 formatos diferentes (La cámara ajustará la fecha automáticamente hasta el año 2099.) Impresión de títulos - 7 títulos diferentes			
FUENTE DE ENERGÍA		Una pila de litio de 3 V (CR 123A)			
DIMENSIONES (ancho x alto x fondo)		116.5 x 65.5 x 43 mm / 4.57 x 2.57 x 1.69 pulg.			
PESO		250 g / 8.8 onz. (sin pila)			

- Las especificaciones están sujetas a cambios sin previo aviso.
- Todos los datos están basados en los métodos de ensayo standard de SAMSUNG.

CHECKING THE CAMERA

●Checking the shutter condition

- You can check the condition of the shutter by pressing it.
The short “click” sound will result.

●Checking the irises

- After removing the back cover of a camera, it is normal to see the closed lens opening up when you press the shutter.
- The irises will adjust depending on the light condition.

Dark light will cause them to open wide; bright light will cause the narrowing of the irises.

- If the irises were opened before pressing the shutter or cannot be opened, the irises are not operating properly.

●Film transferring device

- It is normal to hear the motor running after you open and close the camera cover.
- It is normal to hear the motor running after you press the Mid-roll rewinding button.
- After examining the Mid-roll rewinding condition, set the camera to the default state and check other functions.

●Flash Activation

- Check the Auto Flash Mode indoors.

※ It is important to check your camera prior to up-coming event to prevent possible psychological and monetary damage once the camera is not working properly at the day of the event.

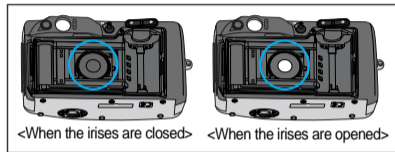

CONTROL DEL EQUIPO FOTOGRÁFICO

Es

- Comprobar las condiciones del obturador
 - Puede comprobar las condiciones del obturador apretándolo. Se deberá oír un breve “click”.
 - Control de los iris
 - Después de quitar la tapa posterior de la cámara, es normal ver que el objetivo cerrado se abre cuando aprieta el obturador.
 - Los iris se regulan en función de las condiciones de luz. La oscuridad los hará abrir completamente; la luz brillante causará el estrechamiento.
 - Si los iris estaban abiertos antes de apretar el obturador o no se abren, significa que no funcionan correctamente.
 - Dispositivo de rebobinado del rollo
 - Es normal sentir el motor funcionando luego de abrir y volver a cerrar la tapa de la cámara.
 - Es normal sentir el motor que funciona luego de haber apretado el pulsador de rebobinado de la película en mitad del rollo.
 - Después de haber examinado la condición de rebobinado de la película en mitad del rollo, llevar la cámara a condiciones normales (default) y verificar las otras funciones.
 - Activación del flash
 - Verificar la función flash automático en lugar cerrado.
- ※ Es importante que controle su cámara antes de utilizarla para evitar cualquier daño psicológico o económico en el caso que la cámara no funcionase correctamente el día en que se desea utilizarla.



MEMO

The Samsung logo, consisting of the word "SAMSUNG" in white, bold, sans-serif capital letters, centered within a blue, horizontally-oriented oval.

SAMSUNG TECHWIN CO., LTD.
OPTICS & DIGITAL IMAGING DIVISION
145-3, SANGDAEWON 1-DONG, JUNGWON-
GU, SUNGNAM-CITY, KYUNGKI-DO, KOREA 462-121
TEL : (82) 31-740-8086, 8088, 8090, 8092, 8099
FAX : (82) 31-740-8398, 8399

SAMSUNG OPTO-ELECTRONICS AMERICA, INC.
HEADQUARTERS
40 SEAVIEW DRIVE, SECAUCUS, NJ 07094
TEL : (1) 201-902-0347
FAX : (1) 201-902-9342
WESTERN REGIONAL OFFICE
18600 BROADWICK ST.,
RANCHO DOMINGUEZ, CA 90220
TEL : (1) 310-537-7000
FAX : (1) 310-537-1566

SAMSUNG U.K. LIMITED.
PHOTO PRODUCTS DIV.
SAMSUNG HOUSE, 3 RIVERBANK WAY,
GREAT WEST ROAD, BRENTFORD,
MIDDLESEX, TW8 9RE, U.K.
TEL : (44) 20-8232-3348
FAX : (44) 20-8569-8385

SAMSUNG DEUTSCHLAND GmbH
SAMSUNG HAUS
AM KRONBERGER HANG 6, 65824 SCHWALBACH,
GERMANY
TEL : (49) 6196-66 53 01
FAX : (49) 6196-66 53 33

SAMSUNG FRANCE S.A.R.L.
BP 51 TOUR MAINE MONTPARNASSE 33,
AV .DU MAINE 75755,
PARIS CEDEX 15, FRANCE
TEL : (33) 1-4279-2282
FAX : (33) 1-4320-4510

SAMSUNG TECHWIN MOSCOW OFFICE
KOSMODAMIANSKAYA NABEREZNA 40/42,
MOSCOW, 113035, RUSSIA
TEL : (7) 095-937-7950
FAX : (7) 095-937-4851

SAMSUNG (Aust.) PTY. LTD.
LEVEL 33, NORTHPOINT BLDG., 100 MILLER STREET,
NORTH SYDNEY,
NSW 2060, AUSTRALIA
TEL : (61) 2-9955-3888
FAX : (61) 2-9955-4233

TIANJIN SAMSUNG OPTO-ELECTRONICS CO., LTD.
7 PINGCHANG ROAD NANKAI DIST., TIANJIN
P.R CHINA
POST CODE: 300190
TEL : (86) 22-2761-8867
FAX : (86) 22-2761-8864

* Internet address - [http : //www.samsungcamera.com/](http://www.samsungcamera.com/)



The CE Mark is a Directive conformity
mark of the European Community (EC)

6806 -1207