

ENGLISH

Digital Video Camcorder

Mini DV Digital Video Cassette

**VP-D101(i)/
D103(i)/D105(i)**

AF Auto Focus
CCD Charge Coupled Device
LCD Liquid Crystal Display

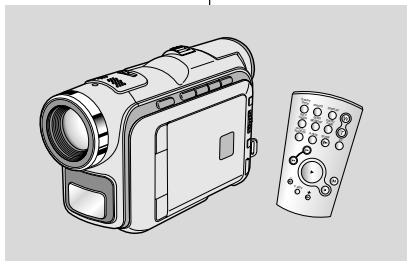

Owner's Instruction Book

Before operating the unit, please read this instruction book thoroughly, and retain it for future reference.

 This product meets the intent of Directive 89/336 CEE, 73/23 CEE, 93/68 CEE.

DEUTSCH

Digitaler Camcorder

Mini DV Digital Video Cassette

**VP-D101(i)/
D103(i)/D105(i)**

AF Auto Focus
CCD Charge Coupled Device
LCD Liquid Crystal Display

Bedienungsanleitung

Bitte lesen Sie die Bedienungsanleitung vor Inbetriebnahme des Camcorders vollständig durch. Bewahren Sie die Anleitung für den späteren Gebrauch auf.

 Dieses Produkt entspricht den Vorgaben der folgenden Richtlinien: 89/336 EWG, 73/23 EWG, 93/68 EWG.

AD68-00743F

Contents

<i>Notes and Safety Instructions</i>	6
<i>Getting to Know Your Camcorder</i>	11
Features	11
Accessories Supplied with camcorder	12
Front & Left View	13
Left side View	14
Right & Top View	15
Rear & Bottom View	16
Remote control (VP-D103(i)/D105(i) only)	17
OSD (On Screen Display in CAMERA and PLAYER modes)	18
OSD (On Screen Display in M.REC and M.PLAY modes) (VP-D103(i)/D105(i) only)	19
Turning the OSD on/off (On Screen Display)	19
Preparation	20
How to use the Remote Control (VP-D103(i)/D105(i) only)	20
Battery Installation for the Remote Control	20
Self Record using the Remote Control	20
Lithium Battery Installation	21
Adjusting the Hand Strap	22
Hand strap	22
Attaching the Lens Cover	22
Connecting a Power Source	23
To use the AC Power adapter and DC Cable	23
To select the CAMCORDER mode (VP-D103(i)/D105(i) only)	23
Using the Lithium Ion Battery Pack	24
Charging the Lithium Ion Battery Pack	24
Table of continuous recording time based on model and battery type	25
Battery level display	26
Inserting and Ejecting a Cassette	27
BASIC Recording	28
Making your First Recording	28
Selecting the OSD LANGUAGE	29
Record Search (REC SEARCH)	30
Hints for Stable Image Recording	31
Recording with the LCD monitor	31
Recording with the Viewfinder	31
Adjusting the LCD	32
Using the VIEWFINDER	33
Adjusting the Focus	33
Playing back a tape you have recorded on the LCD	34
Adjusting the LCD during PLAY	35
Controlling Sound from the Speaker	35

Inhalt

<i>Wichtige Informationen und Sicherheitshinweise</i>	6
<i>Überblick über den Camcorder</i>	11
Funktionen und Merkmale	11
Mit dem Camcorder geliefertes Zubehör	12
Vorderansicht und linke Seite	13
Bedienfeld (linke Camcorder-Seite)	14
Seitenansicht (rechts) und Oberseite	15
Rückansicht und Unterseite	16
Fernbedienung (nur VP-D103(i)/D105(i))	17
Monitoranzeigen (OSD) im Aufnahme- und Wiedergabemodus	18
Monitoranzeigen (OSD) im M.REC-/M.PLAY-Modus (nur VP-D103(i)/D105(i))	19
Monitoranzeigen ein-/ausschalten	19
Camcorder vorbereiten	20
Fernbedienung verwenden (nur VP-D103(i)/D105(i))	20
Lithiumbatterie in die Fernbedienung einsetzen	20
Selbstauslöser-Aufnahmen mit Fernbedienung	20
Lithiumbatterie einsetzen	21
Halteschleufe einstellen	22
Halteschleufe	22
Objektivkappe aufsetzen	22
Stromversorgung des Camcorders	23
Camcorder an eine Steckdose anschließen	23
Gerät als Camcorder oder Digitalkamera verwenden (nur VP-D103(i)/ D105(i))	23
Lithium-Ionen-Akku verwenden	24
Lithium-Ionen-Akku aufladen	24
Aufnahmezeit bei Dauerbetrieb (für verschiedene Aufnahmemodi/Akkutypen)	25
Akku-Ladestandsanzeige	26
Kassetten einlegen und entnehmen	27
Einfache Aufnahmen erstellen	28
Ihre erste Aufnahme	28
Monitoranzigesprache auswählen (OSD)	29
Aufnahmesuchlauf (REC SEARCH)	30
Tipps für gute Aufnahmen	31
Aufnahmen mit LCD-Monitor	31
Aufnahmen mit Suchermonitor	31
LCD-Monitor einstellen	32
Suchermonitor einstellen	33
Fokus einstellen	33
Aufnahmen auf dem LCD-Monitor wiedergeben	34
LCD-Monitor während der Wiedergabe einstellen	35
Tonwiedergabe über den Lautsprecher	35

Advanced Recording	36
Use of various Functions	36
Setting menu items	36
Set the camcorder to CAMERA or PLAYER mode and M.REC or M.PLAY mode (VP-D103(i)/D105(i) only)	37
Availability of functions in each mode	38
CLOCK SET	39
WL_REMOTE (VP-D103(i)/D105(i) only)	40
BEEP SOUND (VP-D101i/D103i/D105i only)	41
SHUTTER SOUND (VP-D103i/D105i only)	42
DEMONSTRATION	43
PROGRAM AE	44
Setting the PROGRAM AE	45
WHT. BALANCE (WHITE BALANCE)	46
Zooming In and Out	47
TELE MACRO	47
Zooming In and Out with DIGITAL ZOOM	48
Digital Zoom	48
DIS (Digital Image Stabilizer)	49
DSE (Digital Special Effects) SELECT	50
Selecting an effect	51
REC MODE	52
AUDIO MODE	53
WIND CUT	54
DATE/TIME	55
TV DISPLAY	56
Using Quick Menu	57
Setting the Quick menu	58
SHUTTER SPEED & EXPOSURE	59
SLOW SHUTTER(Low Shutter Speed)	60
EASY Mode (for Beginners)	61
AF/MF (Auto Focus/Manual Focus)	62
Auto Focusing	62
Manual Focusing	62
BLC (Back Light Compensation)	63
Fade In and Out	64
To Start Recording	64
To Stop Recording (use FADE IN / FADE OUT)	64
Audio dubbing (VP-D103(i)/D105(i) only)	65
Dubbing sound	65
Dubbed Audio Playback	66
PHOTO Image Recording	67
Searching for a PHOTO picture	67
NIGHT CAPTURE (0 lux recording)	68
POWER NIGHT CAPTURE	69

Weiterführende Funktionen	36
Weiterführende Funktionen verwenden	36
Menü verwenden	36
Menüoptionen einstellen	37
Funktionen kombinieren	38
CLOCK SET (Datum und Uhrzeit einstellen)	39
WL_REMOTE (Fernbedienung) (nur VP-D103(i)/D105(i))	40
BEEP SOUND (Signalton) (nur VP-D101i/D103i/D105i)	41
SHUTTER SOUND (Foto-Klickton; nur VP-D103i/D105i)	42
DEMONSTRATION (Demo-Funktion)	43
PROGRAM AE (Belichtungsprogramme)	44
Belichtungsprogramm einstellen	45
WHT.BALANCE (Weißabgleich)	46
Ein- und Auszoomen	47
TELE MACRO	47
D.ZOOM (Digitaler Zoom)	48
Digitaler Zoom	48
DIS (Digitale Bildstabilisierung)	49
DSE SELECT (Digitale Spezialeffekte)	50
Digitaleffekt wählen	51
REC MODE (Bandlaufgeschwindigkeit)	52
AUDIO MODE (Audiomodus)	53
WIND CUT (Rauschunterdrückung)	54
DATE/TIME (Datum und Uhrzeit)	55
TV DISPLAY (Monitoranzeigen)	56
Kurzmenü verwenden	57
Kurzmenü aufrufen	58
SHUTTER SPEED und EXPOSURE (Belichtungszeit und Blende)	59
SLOW SHUTTER (Lange Belichtungszeit)	60
EASY-Modus (für die ersten Aufnahmen)	61
Autofokus (AF) und Manuelle Fokussierung (MF)	62
Autofokus (AF)	62
Manuelle Fokussierung (MF)	62
BLC (Gegenlichtausgleich)	63
FADE (Einblenden und Ausblenden)	64
Am Anfang einer Aufnahme einblenden	64
Am Ende einer Aufnahme ausblenden	64
Nachvertonung (nur VP-D103(i)/D105(i))	65
Ton nachträglich aufzeichnen	65
Nachträglich aufgezeichneten Ton wiedergeben	66
Fotos aufnehmen	67
Fotoaufnahme suchen	67
NIGHT CAPTURE (Nachtaufnahmefunktion)	68
POWER NIGHT CAPTURE (Nachtaufnahmen mit langer Belichtungszeit)	69

Contents

Using the VIDEO LIGHT (VP-D103(i)/D105(i) only).....	70
Various Recording Techniques	71
Playback	72
Tape Playback	72
Playback on the LCD	72
Playback on a TV monitor	72
Connecting to a TV which has Audio/Video input jacks	72
Connecting to a TV which has no Audio and Video input jacks	73
Playback	73
Various Functions while in PLAYER mode	74
Playback pause	74
Picture search (Forward/Reverse)	74
Slow playback (Forward/Reverse) (VP-D103(i)/D105(i) only)	74
Frame advance (To play back frame by frame) (VP-D103(i)/D105(i) only)	75
X2 Playback (Forward/Reverse) (VP-D103(i)/D105(i) only)	75
Reverse playback (VP-D103(i)/D105(i) only)	75
ZERO MEMORY (VP-D103(i)/D105(i) only)	76
PB DSE (Playback Digital Special Effects)	77
PB ZOOM	78
Recording in PLAYER mode (VP-D101i/D103i/D105i only)	79
IEEE 1394 Data Transfer	80
Transferring IEEE1394 (i.LINK)-DV standard data connections	80
Connecting to a DV device	80
Connecting to a PC	80
System requirements	81
Recording with a DV connection cable (VP-D101i/D103i/D105i only)	81
USB interface (VP-D103(i)/D105(i) only)	82
Transferring a Digital Image through a USB Connection	82
System Requirements	82
Installing DVC Media 5.1 Program	83
Using the "PC camera" function	83
Using the "removable Disk" function	84
Using the "USB streaming" function.....	84
Connecting to a PC	84
Digital Still Camera mode (VP-D103(i)/D105(i) only)	85
MEMORY STICK (Optional Accessory).....	85
Memory Stick Functions	85

Inhalt

Videoleuchte verwenden (nur VP-D103(i)/D105(i)).....	70
Verschiedene Aufnahmetechniken	71
Wiedergabe	72
Aufnahmen wiedergeben	72
Wiedergabe auf dem LCD-Monitor	72
Wiedergabe auf einem Fernsehgerät	72
Anschluss an ein Fernsehgerät mit AV-Eingang.....	72
Anschluss an ein Fernsehgerät ohne AV-Eingang	73
Wiedergabe.....	73
Funktionen im Wiedergabemodus	74
Standbild (Pause)	74
Bildschlauf (vorwärts/rückwärts).....	74
Zeitleupe (vorwärts/rückwärts) (nur VP-D103(i)/D105(i))	74
Einzelbild-Wiedergabe (nur VP-D103(i)/D105(i))	75
X2-Wiedergabe vorwärts/rückwärts (Wiedergabe mit doppelter Geschwindigkeit; nur VP-D103(i)/D105(i))	75
Wiedergabe rückwärts (nur VP-D103(i)/D105(i))	75
ZERO MEMORY (Zählermullpunkt; nur VP-D103(i)/D105(i)).....	76
PB DSE (Wiedergabe-Digitaleffekte).....	77
PBZOOM (Wiedergabe-Zoom)	78
Aufzeichnen im Wiedergabemodus (nur VP-D101i/D103i/D105i) ..	79
Datenübertragung mit Schnittstelle IEEE 1394	80
Datenübertragung mit DV-Standardschnittstelle IEEE 1394 (i.LINK)	80
Anschluss an ein DV-Gerät	80
Anschluss an einen PC	80
Systemvoraussetzungen	81
Aufnahmen über DV-Kabel (nur VP-D101i/D103i/D105i)	81
USB-Schnittstelle (nur VP-D103(i)/D105(i))	82
Digitale Bilder mit einer USB-Verbindung übertragen	82
Systemvoraussetzungen.....	82
DVC Media 5.1 installieren	83
Funktion PC CAMERA (PC-KAMERA) verwenden	83
Funktion REMOVABLE DISK (Wechsellaufwerk) verwenden	84
USB-Streaming verwenden.....	84
Anschluss an einen PC.....	84
Digitalkamera-Modus (nur VP-D103(i)/D105(i))	85
MEMORY STICK (Optionales Zubehör).....	85
Funktionen des Memory Sticks	85

Contents

Inserting and ejecting the Memory Card	86
Structure of folders and files on the Memory Card	87
Image Format	87
Selecting the CAMRECORDER mode	87
MEMORY FILE NUMBER	88
Selecting the image quality	89
Select the image quality	89
Number of images on the Memory Card	89
Recording Still images to a Memory Card in M.REC Mode	90
Recording images to a Memory Card	90
Recording an image from a cassette as a still image	91
Viewing Still images	92
To view a Single image	92
To view a slide show	92
To view the Multi Display	93
Copying still images from a cassette to Memory Card	94
Marking images for printing	95
Protection from accidental erasure	96
Deleting Still images	97
Formatting the Memory Card	98
Attention	98
MPEG RECORDING	99
Selecting the moving picture sizes	100
MPEG Playback	101
Maintenance	102
After finishing a recording	102
Cleaning and Maintaining the Camcorder	103
Cleaning the Video Heads	103
Using Your Camcorder Abroad	104
Power sources	104
Colour system	104
Troubleshooting	105
Troubleshooting	105
Self Diagnosis Display	105
Moisture Condensation	105
Self Diagnosis Display in M.REC, M.PLAY mode (VP-D103(i)/D105(i) only)	106
Specifications	108
INDEX	109

Inhalt

Memory Card einlegen und entnehmen	86
Verzeichnis- und Dateistruktur auf dem Memory Card	87
Bildformat	87
Camcorder-Betriebsart einstellen	87
Dateinummerierung beim Speichern von Einzelbildern	88
Bildqualität einstellen	89
Bildqualität auswählen	89
Maximale Anzahl der Bilder auf einem Memory Card	89
Einzelbilder im M.REC-Modus auf dem Memory Card speichern	90
Einzelbilder auf dem Memory Card speichern	90
Bild von einer Kassette als Einzelbild speichern	91
Einzelbilder wiedergeben	92
So zeigen Sie ein Einzelbild an	92
So zeigen Sie eine Diashow an	92
So zeigen Sie eine Bildübersicht an	93
Einzelbilder von einer Kassette auf den Memory Card kopieren	94
Bilder mit einer Druckmarke versehen	95
Bilder vor versehentlichem Löschen schützen	96
Einzelbilder löschen	97
Memory Card formatieren	98
Achtung	98
Videoclips im MPEG-Format aufnehmen (MPEG REC)	99
Auflösung auswählen	100
Videoclips im MPEG-Format wiedergeben (MPEG PB)	101
Hinweise zur Pflege des Camcorders	102
Nach der Verwendung	102
Camcorder reinigen	103
Videoköpfe reinigen	103
Camcorder im Ausland verwenden	104
Stromnetz	104
Farbsystem	104
Bei Problemen	105
Bei Problemen	105
Fehleranzeigen	105
Bei Feuchtigkeitskondensation	105
Fehleranzeigen im M.REC- und M.PLAY-Modus (nur VP-D103(i)/D105(i))	106
Technische Daten	108
INDEX	109

Notes and Safety Instructions

Notes regarding the rotation of the LCD screen

Please rotate the LCD screen carefully as illustrated.
Over rotation may cause damage to the inside of the hinge that connects the LCD screen to the Camcorder.

1. LCD screen closed.
2. Standard recording using the LCD screen.
 - Open the LCD screen with your finger.
3. Recording when looking at the LCD screen from the top.
4. Recording when looking at the LCD screen from the front.
5. Recording with the LCD screen closed.

Wichtige Informationen und Sicherheitshinweise

Hinweise zum Drehen des LCD-Monitors

Drehen Sie den LCD-Monitor vorsichtig wie in den Abbildungen gezeigt.
Gewaltsames Drehen kann zu Schäden am Drehgelenk führen, durch das der LCD-Monitor mit dem Camcorder verbunden ist.

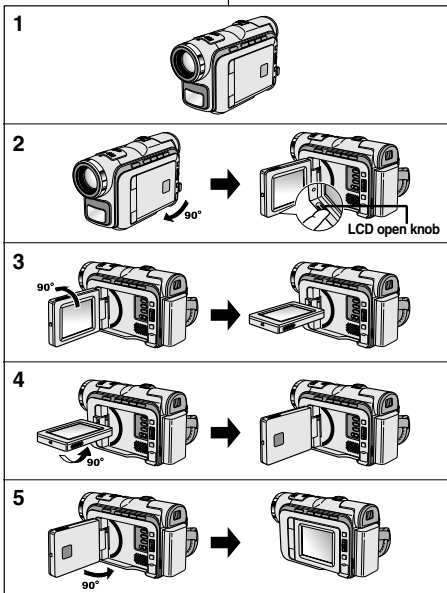

1. Mit eingeklapptem LCD-Monitor.
2. Standardaufnahme mit Verwendung des LCD-Monitors.
 - Um den LCD-Monitor zu öffnen, drücken Sie auf die Entriegelungstaste am LCD-Monitor (siehe Abbildung), und klappen Sie den Monitor aus.
3. Aufnahme mit nach oben gedrehtem LCD-Monitor.
4. Aufnahme mit nach vorne gedrehtem LCD-Monitor.
5. Aufnahme mit eingeklapptem LCD-Monitor.

Notes and Safety Instructions

Notices regarding COPYRIGHT (VP-D101i/D103i/D105i only)

Television programs, video tapes, DVD titles, films, and other program materials may be copyrighted.

Unauthorized copying of copyrighted material may be against the law.

Notes regarding moisture condensation

1. A sudden rise in atmospheric temperature may cause condensation to form inside the camcorder.

for example:

- When you move the camcorder from a cold location to a warm location (e.g. from outside to inside during winter.)
- When you move the camcorder from a cool location to a hot location (e.g. from inside to outside during the summer.)

2. If the  (DEW) protection feature is activated, leave the camcorder for at least two hours in a dry, warm room with the cassette compartment opened and the battery pack removed.

Notes regarding CAMCORDER

1. Do not leave the camcorder exposed to high temperature (above 60°C or 140°F).
For example, in a parked car in the sun or exposed to direct sunlight.
2. Do not let the camcorder get wet.
Keep the camcorder away from rain, sea water, and any other form of moisture. If the camcorder gets wet, it may get damaged. Sometimes a malfunction due to exposure to liquids cannot be repaired.

Wichtige Informationen und Sicherheitshinweise **DEUTSCH**

Hinweis zum Urheberrecht (nur VP-D101i/D103i/D105i)

Fernsehsendungen, Videokassetten, DVD-Titel, Filme und anderes Material können urheberrechtlich geschützt sein.

Das unerlaubte Kopieren solchen Materials verstößt gegen das Urheberrecht.

Hinweise zur Feuchtigkeitskondensation

1. Ein plötzlicher Temperaturanstieg kann dazu führen, dass sich im Inneren des Camcorders Feuchtigkeit niederschlägt.

Zum Beispiel:

- Wenn Sie den Camcorder im Winter bei niedrigen Außentemperaturen in einen beheizten Raum bringen.
 - Wenn Sie den Camcorder an einem heißen Sommertag aus einem klimatisierten Raum nach draußen bringen.
2. Wenn auf dem Monitor des Camcorders die Anzeige  (DEW) erscheint, nehmen Sie den Akku ab, und öffnen Sie das Kassettenfach. Lassen Sie den Camcorder dann mindestens zwei Stunden an einem warmen und trockenen Ort.

Hinweise zum Camcorder

1. Setzen Sie den Camcorder keinen hohen Temperaturen aus (über 60°C).
Lassen Sie den Camcorder nicht in einem geparkten Fahrzeug oder im direkten Sonnenlicht liegen.
2. Der Camcorder darf nicht nass werden.
Schützen Sie daher den Camcorder vor Nässe und Feuchtigkeit (Regen, Meerwasser usw.).
Nässe und Feuchtigkeit können den Camcorder beschädigen. Unter Umständen sind diese Schäden irreparabel.

Notes and Safety Instructions

Notes regarding the battery pack

- Make sure that the battery pack is fully charged before starting to record.
- To preserve battery power, keep your camcorder turned off when you are not operating it.
- If your camcorder is in CAMERA mode, and it is left in STBY mode without being operated for more than 5 minutes with a tape installed, it will automatically turn itself off to protect against unnecessary battery discharge.
- Make sure that the battery pack is fitted firmly into place. Dropping the battery pack may damage it.
- A brand new battery pack is not charged. Before using the battery pack, you need to charge it completely.
- It is a good idea to use the viewfinder rather than the LCD when making a long recordings, because the LCD uses up more battery power.

* When the battery reaches the end of its life, please contact your local dealer. The batteries have to be dealt with as chemical waste.

Notes regarding the Video Head Cleaning

- To ensure normal recording and a clear picture, clean the video heads regularly. If a square block-shape distorts playback, or only a blue screen is displayed, the video heads may be dirty. If this happens, clean the video heads with a dry type cleaning cassette.
- Do not use a wet-type cleaning cassette. It may damage the video heads.

Wichtige Informationen und Sicherheitshinweise

Hinweise zum Akku

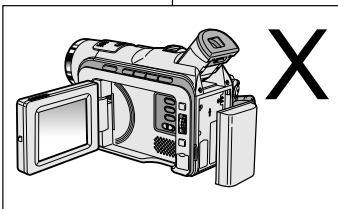

- Laden Sie den Akku vollständig auf, bevor Sie ihn verwenden.
- Schalten Sie Ihren Camcorder aus, wenn Sie ihn nicht verwenden, um den Akku zu schonen.
- Wenn sich der Camcorder im Aufnahmemodus (CAMERA) mit eingelegter Kassette länger als fünf Minuten in Betriebsbereitschaft (STBY) befindet, schaltet er sich automatisch aus, um den Akku nicht unnötig zu belasten.
- Achten Sie darauf, dass der Akku fest an den Camcorder angeschlossen ist. Lassen Sie den Akku nicht herunterfallen, da er sonst beschädigt werden könnte.
- Ein neuer, unbenutzter Akku ist nicht aufgeladen. Laden Sie den Akku vor Inbetriebnahme vollständig auf.
- Bei längeren Aufnahmen empfiehlt es sich, anstelle des LCD-Monitors den Suchermonitor zu benutzen, da er weniger Energie verbraucht als der LCD-Monitor.

* Akkus gehören nicht in den Restmüll. Bitte beachten Sie die gesetzlichen Regelungen. Sie können alte Akkus bei den öffentlichen Sammelstellen in Ihrer Gemeinde oder überall dort abgegeben, wo Akkus dieses Typs verkauft werden.

Hinweise zur Reinigung der Videoköpfe

- Reinigen Sie die Videoköpfe regelmäßig, um stets optimale Aufnahmen und klare, scharfe Bilder zu erhalten. Wenn das Wiedergabebild verrauscht oder unscharf ist oder anstelle des Wiedergabebilds nur ein blaues Bild angezeigt wird, kann dies an verschmutzten Videoköpfen liegen. Reinigen Sie die Videoköpfe in diesem Fall mit einer Trockenreinigungskassette.
- Verwenden Sie keine Feuchtreinigungskassetten, da diese die Videoköpfe beschädigen könnten.

Notes and Safety Instructions

Note regarding the LENS

- Do not film with the camera lens pointing directly at the sun. Direct sunlight can damage the CCD (Charge Coupled Device).

Notes regarding electronic viewfinder

1. Do not position the camcorder such that the viewfinder is pointing towards the sun. Direct sunlight can damage the inside of the viewfinder. Be careful when placing the camcorder under sunlight or near a window exposed to sunlight.

Notes regarding 'Record' or 'Playback' using the LCD

1. The LCD display has been manufactured using high precision technology. However, there may be tiny dots (red, blue or green in colour) that appear on the LCD display. These dots are normal and do not affect the recorded picture in any way.
2. When you use the LCD display under direct sunlight or outdoors, it may be difficult to see the picture clearly. If this occurs, we recommend using the viewfinder.
3. Direct sunlight can damage the LCD monitor.



Notes regarding the hand strap

- To ensure a steady picture during filming, check that the hand strap is properly adjusted.
- Do not force your hand into the hand strap as you could damage it.

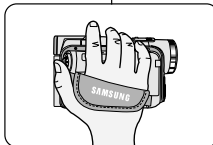

Wichtige Informationen und Sicherheitshinweise **DEUTSCH**

Hinweis zum Objektiv

- Richten Sie den Camcorder beim Aufnehmen nicht direkt auf die Sonne. Direktes Sonnenlicht kann den CCD-Sensor beschädigen!

Hinweise zum elektronischen Sucher

1. Achten Sie darauf, dass der Sucher des Camcorders nicht direkt auf die Sonne gerichtet ist. Direktes Sonnenlicht kann den Sucher beschädigen! Legen Sie den Camcorder nicht in die Sonne bzw. an ein Fenster.

Hinweise zum Aufnehmen und Wiedergeben mit dem LCD-Monitor

1. Der LCD-Monitor wurde mit höchster Präzision gefertigt. Trotzdem kann es vorkommen, dass auf dem Monitor kleine Punkte (rot, blau oder grün) zu sehen sind. Es handelt sich dabei nicht um eine Fehlfunktion und beeinträchtigt die Aufnahmen in keiner Weise.
2. In starkem Sonnenlicht oder im Freien ist die Anzeige auf dem LCD-Monitor eventuell nur schwer erkennbar. Verwenden Sie in diesem Fall den Suchermonitor.
3. Direktes Sonnenlicht kann den LCD-Monitor beschädigen.

Hinweise zur Halteschlaufe

- Stellen Sie vor dem Aufnehmen die Halteschlaufe richtig ein. Dies ermöglicht wackelfreie Aufnahmen in bequemer Haltung.
- Ziehen oder reißen Sie nicht an der Halteschlaufe, andernfalls könnten die Befestigungsösen oder die Schnalle beschädigt werden.

Notes and Safety Instructions

Precautions regarding the Lithium battery

1. The lithium battery maintains the clock function and user settings; even if the battery pack or AC adapter is removed.
2. The lithium battery for the camcorder lasts about 6 months under normal operation from time of installation.
3. When the lithium battery becomes weak or dead, the date/time indicator will display "----" when you set the DATE/TIME to ON. In this case, replace the lithium battery with a new one (type CR2025).
4. Danger of explosion if battery is incorrectly replaced. Replace only with the same or equivalent type.

Warning: Keep the LITHIUM BATTERY out of reach of children. Should a battery be swallowed, consult a doctor immediately.

SERVICING

Do not attempt to service this CAMCORDER yourself. Opening or removing covers may expose you to dangerous voltage or other hazards. Refer all servicing to qualified service personnel.

REPLACEMENT PARTS

When replacement parts are required, be sure the service technician has used replacement parts specified by the manufacturer and having the same characteristics as the original part. Unauthorized substitutions may result in fire, electric shock or other hazards.

Wichtige Informationen und Sicherheitshinweise

Sicherheitshinweise zur Lithiumbatterie

1. Die Lithiumbatterie dient zur Sicherung von Datum, Uhrzeit und anderen Benutzereinstellungen, wenn der Camcorder weder vom Netz noch vom Akku mit Strom versorgt wird.
2. Die Lithiumbatterie hat bei normalem Betrieb eine Lebensdauer von ca. sechs Monaten (vom Zeitpunkt des Einsetzens).
3. Wenn die Lithiumbatterie fast verbraucht ist, wird anstelle von Datum und Uhrzeit "----" angezeigt, wenn Sie die Funktion DATE/TIME aktivieren (Einstellung ON). Setzen Sie in diesem Fall eine neue Lithiumbatterie vom Typ CR2025 ein.
4. Bei falscher Handhabung kann die Lithiumbatterie explodieren! Ersetzen Sie die Batterie nur durch eine Batterie des gleichen oder eines vergleichbaren Typs.

Achtung: Lithiumbatterien außerhalb der Reichweite von Kindern aufbewahren! Falls eine Batterie verschluckt wird, wenden Sie sich sofort an einen Arzt.

WARTUNG

Versuchen Sie in keinem Fall, Reparaturen an diesem CAMCORDER selbst vorzunehmen, da beim Öffnen oder Abnehmen der Abdeckungen spannungsführende Bauteile und/oder andere Gefahrenquellen freigelegt werden können. Alle Wartungs- und Reparaturarbeiten daher ausschließlich von qualifizierten Fachkräften durchführen lassen.

ERSATZTEILE

Falls Ersatzteile benötigt werden, achten Sie darauf, dass der Kundendienstmitarbeiter Ersatzteile verwendet, die vom Hersteller angegeben wurden oder die gleichen Merkmale aufweisen wie das jeweilige Originalteil. Wenn ungeeignete Ersatzteile verwendet werden, kann es zu Bränden, Stromschlägen oder anderen Gefahren kommen.

Getting to Know Your Camcorder

Features

- **MULTI OSD LANGUAGE**
You can select the desired OSD Language among English, French, German, Spanish, Italian, Polish and Dutch.
- **Digital data transfer function with IEEE1394**
By incorporating the IEEE 1394 (i.LINK™ : i.LINK is a serial data transfer protocol and interconnectivity system, used to transmit DV data) high speed data transfer port, both moving and still images can be transferred to a PC, making it possible to produce or edit various images.
- **USB interface for digital image data transfer (VP-D103(i)/D105(i) only)**
You can transfer images to a PC using the USB interface without an add-on card.
- **PHOTO**
The PHOTO function lets you capture an object as a still along with sound, while in Camera mode.
- **900x Digital zoom**
Allows you to magnify an image up to 900 times its original size.
- **Colour TFT LCD**
A high-resolution colour TFT LCD gives you clean, sharp images as well as the ability to review your recordings immediately.
- **Digital Image Stabilizer (DIS)**
The DIS compensates for any handshake, reducing unstable images particularly at high magnification.
- **Various digital effects**
The DSE (Digital Special Effects) allows you to give your films a special look by adding various special effects.
- **Back Light Compensation (BLC)**
The BLC function compensates for the bright background behind a subject you're recording.
- **Program AE**
The Program AE enables you to alter the shutter speed and aperture to suit the type of scene/action to be filmed.
- **NIGHT CAPTURE**
The NIGHT CAPTURE function enables you to record a subject in a dark place.
- **Digital Still Camera function (VP-D103(i)/D105(i) only)**
 - Using Memory Card, you can easily record and playback standard still images.
 - You can transfer standard still images on the Memory Card to your PC using the USB interface.
- **MPEG Recording (VP-D103(i)/D105(i) only)**
MPEG recording makes it possible to record video onto a Memory Card.
- **MULTI MEMORY CARD SLOT (VP-D105(i) only)**
Multi Memory Card Slot is able to use the Memory Stick, the MMC and the SD.

Überblick über den Camcorder

Funktionen und Merkmale

- **Mehrsprachige Monitoranzeige (OSD)**
Sie können für die Monitoranzeige die Sprachen Deutsch, Englisch, Französisch, Niederländisch, Italienisch, Polnisch und Spanisch auswählen.
- **Digitale Datenübertragung mit der Schnittstelle IEEE 1394**
Mit der Highspeed-Schnittstelle IEEE 1394 können bewegte und unbewegte Bilder auf einen PC übertragen und dort bearbeitet bzw. ausgegeben werden. Die Schnittstelle IEEE 1394 wird auch als i.LINK™ bezeichnet. i.LINK ist ein serielles Datenübertragungsprotokoll und Verbindungssystem zur Übertragung von DV-Daten (DV – Digital Video).
- **USB-Schnittstelle für digitale Bildübertragung (nur VP-D103(i)/D105(i))**
Über die USB-Schnittstelle können Sie Bilder ohne Zusatzkarte an einen PC übertragen.
- **Fotofunktion**
Mit dieser Funktion können Sie im Aufnahmehodus (CAMERA) ein Einzelbild mit Ton aufzeichnen.
- **900x digitaler Zoom**
Mit dieser Funktion können Sie ein Bild bis zu 900fach vergrößert aufzeichnen.
- **TFT-Farbmonitor**
Der hochauflösende TFT-Farbmonitor zeigt klare, scharfe Bilder an und ermöglicht Ihnen das sofortige Wiedergeben der gemachten Aufnahmen.
- **Digitale Bildstabilisierung (DIS)**
Die digitale Bildstabilisierung (DIS – Digital Image Stabilizer) gleicht ein Zittern des Bildes bei Aufnahmen ohne Stativ und insbesondere bei starken Vergrößerungen aus.
- **Digitale Spezialeffekte (DSE)**
Mit den digitalen Spezialeffekten (DSE – Digital Special Effects) können Sie Ihre Aufnahmen individuell und kreativ gestalten.
- **Gegenlichtausgleich (BLC)**
Mit dem Gegenlichtausgleich (BLC – Back Light Compensation) kann ein heller Hintergrund hinter dem aufgenommenen Objekt ausgeglichen werden.
- **Automatische Belichtungsprogramme (Program AE)**
Sie können zwischen verschiedenen Belichtungsprogrammen wählen, in denen für fast jede Situation die geeignete Belichtungszeit und Blendenöffnung voreingestellt ist.
- **Nachtaufnahmefunktion (NIGHT CAPTURE)**
Mit der Funktion NIGHT CAPTURE können Sie Aufnahmen im Dunkeln machen.
- **Digitalkamera-Modus (nur VP-D103(i)/D105(i))**
 - Mit dem Memory Card können Sie bequem Standard-Einzelbilder aufnehmen und wiedergeben.
 - Mit der USB-Schnittstelle können Sie auf dem Memory Card gespeicherte Standard-Einzelbilder auf einen PC übertragen.
- **Videoclips auf Memory Card speichern (MPEG REC; nur VP-D103(i)/D105(i))**
Mit Hilfe der Funktion MPEG REC können Sie Bildsequenzen auf dem Memory Card speichern.
- **Kartenschacht für mehrere Memory Cards (nur VP-D105(i))**
Der Kartenschacht für mehrere Memory Cards kann mit dem Memory Stick, der MMC und der SD verwendet werden.

Getting to Know Your Camcorder

Accessories Supplied with camcorder











Make sure that the following basic accessories are supplied with your digital video camera.



Basic Accessories

1. Lithium Ion Battery pack
2. AC Power Adapter (AA-E8 TYPE)
3. AC Cord
4. AUDIO/VIDEO Cable
5. Instruction Book
6. Lithium battery for Remote Control or Clock. (TYPE: CR2025)
7. Remote Control (VP-D103(i)/D105(i) only)
8. USB cable (VP-D103(i)/D105(i) only)
9. Software CD (VP-D103(i)/D105(i) only)
10. Lens Cover
11. Shoulder strap

Optional Accessories

12. S-VIDEO Cable
13. Scart adapter
14. Memory Stick

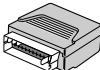
1. Lithium Ion Battery pack 	2. AC Power Adapter (AA-E8 TYPE) 	3. AC cord 
4. AUDIO/VIDEO Cable 	5. Instruction Book 	6. Lithium battery (CR2025) 
7. Remote Control (VP-D103(i)/D105(i)) 	8. USB cable (VP-D103(i)/D105(i)) 	9. Software CD (VP-D103(i)/D105(i)) 
10. Lens Cover 	11. Shoulder strap 	

12. S-VIDEO Cable 	13. Scart adapter 	14. Memory Stick 
--	--	---

Überblick über den Camcorder

Mit dem Camcorder geliefert Zubehör

Überprüfen Sie, ob die folgenden Zubehörteile vorhanden sind.

Mitgeliefertes Zubehör

1. Lithium-Ionen-Akku (TYP AA-E8)
2. Netzadapter
3. Netzkabel
4. Audio/Video-Kabel
5. Bedienungsanleitung
6. Lithiumbatterien für Fernbedienung oder Uhr (Typ CR2025)
7. Fernbedienung (nur VP-D103(i)/D105(i))
8. USB-Kabel (nur VP-D103(i)/D105(i))
9. Software-CD-ROM (nur VP-D103(i)/D105(i))
10. Objektivkappe
11. Schultergurt

Optionales Zubehör

12. S-Video-Kabel
13. Scart-Adapter
14. Memory Stick

Front & Left View

Vorderansicht und linke Seite

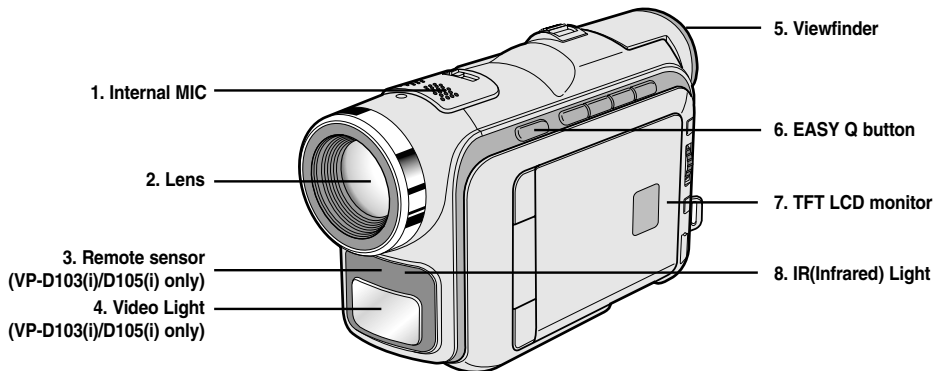

- 1. Internal MIC
- 2. Lens
- 3. Remote sensor
(VP-D103(i)/D105(i) only)
- 4. Video Light
(VP-D103(i)/D105(i) only)

- 5. Viewfinder
(see page 33)
- 6. EASY Q button
(see page 61)
- 7. TFT LCD monitor
- 8. IR(Infrared) Light

- 1. Integriertes Mikrofon
- 2. Objektiv
- 3. Sensor für Fernbedienung
(nur VP-D103(i)/D105(i))
- 4. Videoleuchte
(nur VP-D103(i)/D105(i))

- 5. Suchermonitor
(siehe Seite 33)
- 6. Taste EASY Q
(siehe Seite 61)
- 7. TFT-Farbmonitor
- 8. IR (Infrarot)-Leuchte

Left Side View

Bedienfeld (linke Camcorder-Seite)

1. Function buttons

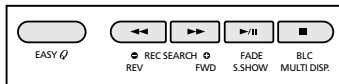

- 2. PB ZOOM/MACRO
- 3. DISPLAY
- 4. V. LIGHT
(VP-D103(i)/D105(i) only)
- 5. Mode switch
(VP-D103(i)/D105(i) only)
- 6. Speaker

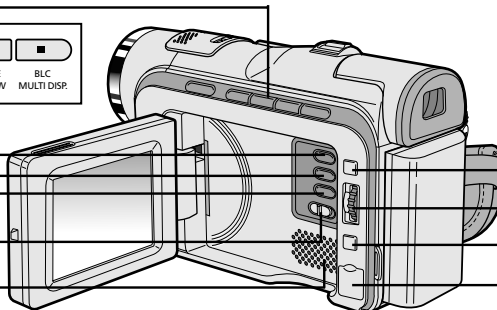

- 7. MENU button
- 8. MENU dial (VOL/MF)
- 9. ENTER button
- 10. DC jack

1. Function buttons

PLAYER	CAMERA	M.PLAY (VP-D103(i)/D105(i) only)
-	EASY	-
◀◀ : (REW)	REC SEARCH -	REV (see page 92)
▶▶ : (FF)	REC SEARCH +	FWD (see page 92)
▶ : (PLAY/STILL)	FADE (see page 64)	SLIDE SHOW (see page 92)
■ : (STOP)	BLC (see page 63)	MULTI DISP.

- 2. PB ZOOM/MACRO (see page 61)
- 3. DISPLAY
- 4. V. LIGHT (VP-D103(i)/D105(i) only)
- 5. Mode switch (MEMORY CARD/TAPE) (VP-D103(i)/D105(i) only)
- 6. Speaker
- 7. MENU button
- 8. MENU dial (VOL/MF)
- 9. ENTER button
- 10. DC jack

1. Funktionstasten

PLAYER	CAMERA	M.PLAY (nur P-D103(i)/D105(i))
-	EASY	-
◀◀ : Zurückspulen	REC SEARCH -	REV (siehe Seite 92)
▶▶ : Vorspulen	REC SEARCH +	FWD (siehe Seite 92)
▶ : Wiedergabe/Standbild	FADE (siehe Seite 64)	SLIDE SHOW (siehe S 92)
■ : Stopp	BLC (siehe Seite 63)	MULTI DISP.

- 2. Taste PB ZOOM für/MACRO (siehe Seite 61) Wiedergabe-Zoom
- 3. Anzeigetaste DISPLAY
- 4. Taste V. LIGHT für Videoleuchte (nur VP-D103(i)/D105(i))
- 5. Funktionsschalter MEMORY CARD/TAPE (nur VP-D103(i)/D105(i))
- 6. Lautsprecher
- 7. Menütaaste MENU
- 8. Menü-Einstellrad (VOL/MF)
- 9. Taste ENTER
- 10. Anschluss DC IN für Netzadapter

Getting to Know Your Camcorder

Überblick über den Camcorder

Right & Top View

Seitenansicht (rechts) und Oberseite

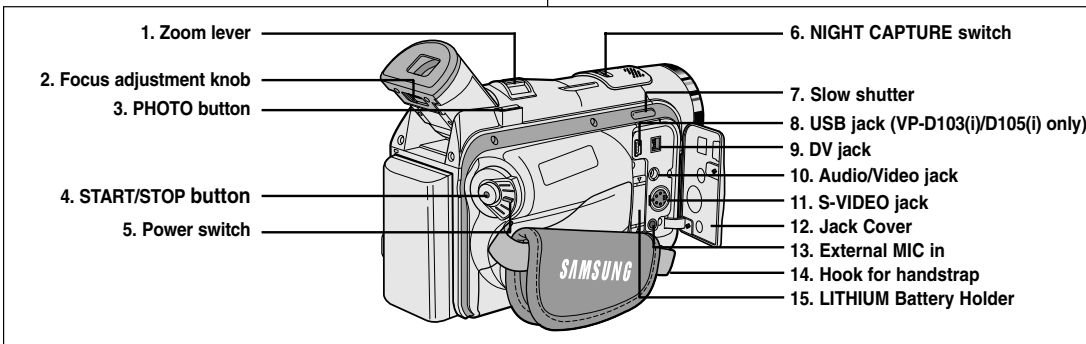

1. Zoom lever
2. Focus adjustment knob
3. PHOTO button
(see page 67)
4. START/STOP button
5. Power switch (CAMERA or PLAYER)
6. NIGHT CAPTURE switch
7. Slow shutter

8. USB jack
(VP-D103(i)/D105(i) only)
9. DV jack
10. Audio/Video jack
11. S-VIDEO jack
12. Jack Cover
13. External MIC in
14. Hook for handstrap
15. LITHIUM Battery Holder

1. Zoomeinsteller W/T
2. Fokuseinsteller für Sucher
3. Taste PHOTO
(siehe Seite 67)
4. Taste START/STOP
5. Betriebsmodus-Schalter (CAMERA oder PLAYER)
6. Schalter NIGHT CAPTURE
7. Taste SLOW SHUTTER

8. USB-Anschluss
(nur VP-D103(i)/D105(i))
9. DV-Anschluss
10. Audio/Video-Buchse
11. S-Video-Buchse
12. Anschlussabdeckung
13. Buchse MIC zum Anschluss eines externen Mikrofons
14. Öse für Halteschleufe
15. Halterung für Lithiumbatterie

Getting to Know Your Camcorder

Überblick über den Camcorder

Rear & Bottom View

Rückansicht und Unterseite

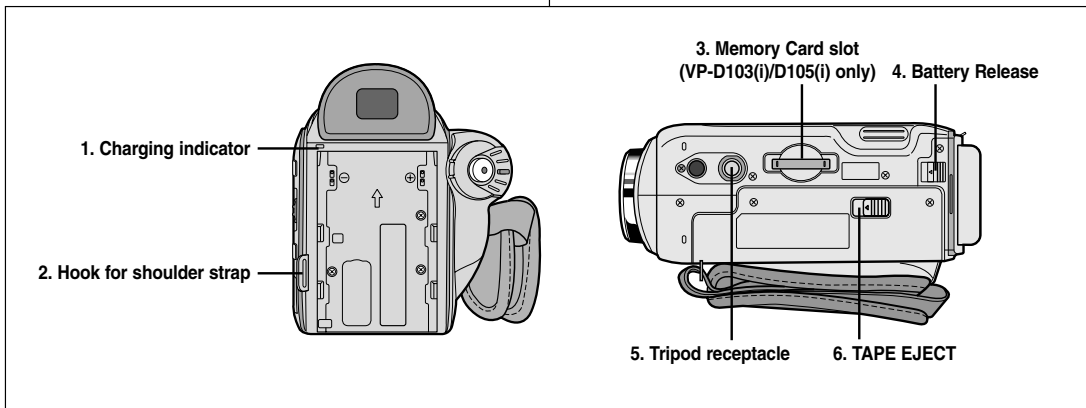

1. Charging indicator
2. Hook for shoulder strap
3. Memory Card slot
(VP-D103(i)/D105(i) only)
4. Battery Release
5. Tripod receptacle
6. TAPE EJECT

Memory Card slot Schacht für Memory Card

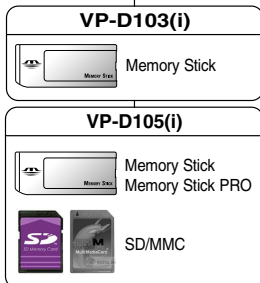

(Usable Memory card)

1. Ladeanzeige
2. Öse für Schultergurt
3. Schacht für Memory Card
(nur VP-D103(i)/D105(i))
4. Freigabetaste BATTERY
RELEASE zum Abnehmen
des Akkus
5. Stativbefestigung
6. Taste EJECT
zum Öffnen des
Kassettenfachs

Getting to Know Your Camcorder

Überblick über den Camcorder

Remote control (VP-D103(i)/D105(i) only)

Fernbedienung (nur VP-D103(i)/D105(i))

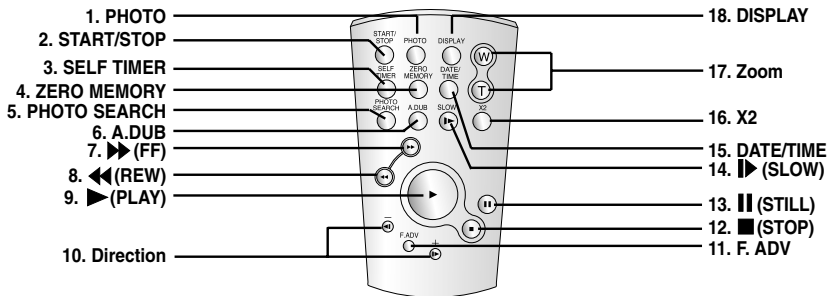

- | | | | |
|---------------------------------|---|---|---|
| 1. PHOTO | 10. Direction (◀◀, ►►)
(see page 74) | 1. Taste PHOTO | 10. Richtungstasten (◀◀, ►►)
(siehe Seite 74) |
| 2. START/STOP | 11. F. ADV (see page 75) | 2. Taste START/STOP | 11. Taste F.ADV für
Einzelbildanzeig
(siehe Seite 75) |
| 3. SELF TIMER (see page 20) | 12. ■ (STOP) | 3. Taste SELF TIMER für
Selbstauslöser-
Aufnahmen
(siehe Seite 20) | 12. Taste ■ (STOP)
(Bandlauf stoppen) |
| 4. ZERO MEMORY
(see page 76) | 13. (STILL) | 4. Taste ZERO MEMORY
zum Setzen des
Zählernullpunkts
(siehe Seite 76) | 13. Taste (STILL) (Standlupe) |
| 5. PHOTO Search | 14. ► (SLOW) | 5. Taste PHOTO SEARCH
zum Setzen des
Zählernullpunkts
(siehe Seite 76) | 14. Taste ► (SLOW) (Zeitlupe) |
| 6. A.DUB (see page 65) | 15. DATE/TIME | 6. Taste A.DUB zum
Nachvertönen
(siehe Seite 65) | 15. Taste DATE/TIME
(Datum und Uhrzeit) |
| 7. ►► (FF) | 16. X2 (see page 75) | 7. Taste ►► (FF)
(Vorspulen) | 16. Taste X2 für
Wiedergabe mit doppelter
Geschwindigkeit
(siehe Seite 75) |
| 8. ◀◀ (REW) | 17. Zoom | 8. Taste ◀◀ (REW)
(Zurückspulen) | 17. Tasten zum Ein- und
Auszoomen |
| 9. ► (PLAY) | 18. Display | 9. Taste ► (PLAY)
(Wiedergabe) | 18. Taste DISPLAY für
Monitoranzeigen |

Getting to Know Your Camcorder

OSD (On Screen Display in CAMERA and PLAYER modes)

1. Battery level (see page 26)
2. Easy mode (see pages 61)
3. DSE (Digital Special Effects) mode (see page 50)
4. Program AE (see page 44)
5. White Balance mode (see page 46)
6. BLC (Back Light Compensation) (see page 63)
7. Manual focus (see page 62)
8. Shutter speed and EXPOSURE (see page 59)
9. Zoom position (see page 47)
10. NIGHT CAPTURE (see page 68)
11. DATE/TIME (see page 55)
12. USB (VP-D103(i)/D105(i) only)
13. WL. REMOTE (VP-D103(i)/D105(i) only)
14. WIND CUT (see page 54)
15. Audio recording mode (see page 53)
16. Zero memory indicator (VP-D103(i)/D105(i) only) (see page 76)
17. Remaining Tape (measured in minutes)
18. Tape Counter
19. Operating mode
20. Record speed mode
21. PHOTO mode
22. Self recording and waiting timer (VP-D103(i)/D105(i) only) (see page 20)
23. DIS (see page 49)
24. Volume control (see page 35)
25. Audio playback channel
26. DV IN(DV data transfer mode) (VP-D101/D103/D105i only) (see page 81)
27. DEW (see page 7)
28. Message Line
29. PB DSE (see page 77)
30. PB ZOOM/ENTER (see page 78)
31. POWER NIGHT CAPTURE (see page 69)
32. Tele MACRO (see page 47)

Überblick über den Camcorder

Monitoranzeigen (OSD) im Aufnahme- und Wiedergabemodus

OSD in CAMERA mode

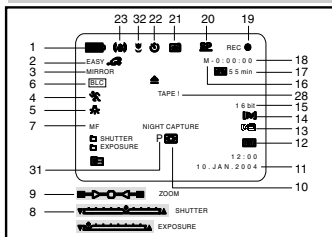

OSD in PLAYER mode

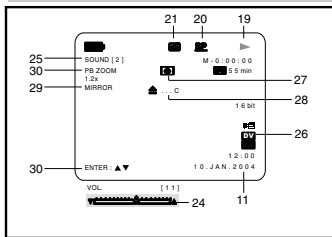

1. Akkuladestand (siehe Seite 26)
2. EASY-Modus (siehe Seite 61)
3. Digitale Spezialeffekte (DSE-Modus) (siehe Seite 50)
4. Belichtungsprogramme (Program AE) (siehe Seite 44)
5. Weißabgleich-Modus (WHT.BALANCE) (siehe Seite 46)
6. Gegenlichtausgleich (BLC) (siehe Seite 63)
7. Manuelle Fokussierung (MF) (siehe Seite 62)
8. Belichtungszeit (SHUTTER) und Blende (EXPOSURE) (siehe Seite 59)
9. Zoomposition (siehe Seite 47)
10. Nachtaufnahmen (NIGHT CAPTURE) (siehe Seite 68)
11. Datum und Uhrzeit (DATE/TIME) (siehe Seite 55)
12. USB (nur VP-D103(i)/D105(i))
13. Fernbedienung (WL.REMOTE) (nur VP-D103(i)/D105(i))
14. Rauschunterdrückung (WIND CUT) (siehe Seite 54)
15. Audio-Aufnahmemodus (siehe Seite 53)
16. Nullpunkt-Speicheranzeige (ZERO MEMORY) (nur VP-D103(i)/D105(i)) (siehe Seite 76)
17. Bandrestlaufzeit (Angabe in Minuten)
18. Bandzählerwerk
19. Betriebsmodus
20. Bandlaufgeschwindigkeit
21. Fotoaufnahmemodus
22. Selbstauslöser und Verzögerungstimer (nur VP-D103(i)/D105(i)) (siehe Seite 20)
23. Digitale Bildstabilisierung (DIS) (siehe Seite 49)
24. Lautstärkeinstellung (siehe Seite 35)
25. Audiokanal für die Wiedergabe
26. Datenempfangsmodus (DV IN) (nur VP-D101/D103/D105i) (siehe Seite 81)
27. DEW (Feuchtigkeitssensor) (siehe Seite 7)
28. Diagnose- und Fehlermeldungen
29. Wiedergabe-Digitaleffekte (PB DSE) (siehe Seite 77)
30. Wiedergabe-Zoom (PB ZOOM) (siehe Seite 78)
31. Nachtaufnahmen mit langer Belichtungszeit (siehe Seite 69)
32. TELE MACRO (siehe Seite 47)

Getting to Know Your Camcorder

*OSD (On Screen Display in M.REC/M.PLAY modes)
(VP-D103(i)/D105(i) only)*

- A. Folder number-file number (see page 87)
- B. Image counter
 - Current still image/Total number of recordable still images.
- C. CARD (MEMORY CARD) indicator
- D. Image recording and loading indicator
- E. Quality
- F. ERASE PROTECTION indicator (see page 96)
- G. Print Mark (see page 95)
- H. SLIDE SHOW
- I. MPEG4 SCREEN SIZE

Turning the OSD on/off (On Screen Display)

• Turning OSD on/off

Press the DISPLAY button on the left side panel.

- Each press of the button toggles the OSD function on and off.

- When you turn the OSD off,

In CAMERA mode: The STBY, REC, EASY.Q modes are always displayed on the OSD, even when the OSD is turned OFF and the key input is displayed for 3 seconds then turned off.

In PLAYER mode: When you press any Function button, the function is displayed on the OSD for 3 seconds before it turns off.

• Turning the DATE/TIME on/off

- The DATE/TIME is not affected when the OSD function is switched ON or OFF.

- To turn the DATE/TIME on or off, access the menu and change the DATE/TIME mode. (see page 55)

- You may also use the Quick Menu to turn the DATE/TIME ON or OFF. (see page 57) (only in CAMERA/M.REC mode)

OSD in M.REC mode

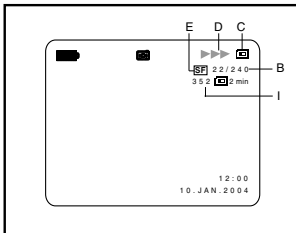

OSD in M.PLAY mode

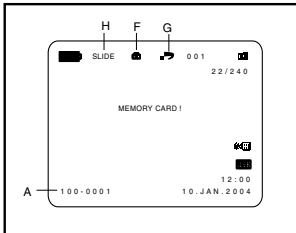

Überblick über den Camcorder

*Monitoranzeigen (OSD) im M.REC-/
M.PLAY-Modus (nur VP-D103(i)/D105(i))*

- A. Verzeichnis- und Dateinummer (siehe Seite 87)
- B. Bildzähler
 - Aktuelles Bild/Gesamtzahl speicherbarer Einzelbilder
- C. Speicheranzeiger für Memory Card
- D. Aufnahme- und Ladeanzeige
- E. Qualität
- F. Löschschutz-Anzeige (siehe Seite 96)
- G. Druckmarke (PRINT MARK) (siehe Seite 95)
- H. Diashow-Anzeige (S. SHOW)
- I. MPEG4-Bildformat

Monitoranzeigen ein-/ausschalten

• Monitoranzeigen ein-/ausschalten

Drücken Sie die Taste DISPLAY auf dem Bedienfeld auf der linken Seite des Camcorders.

- Durch Drücken dieser Taste schalten Sie die Monitoranzeigen ein bzw. wieder aus.

- Bei ausgeschalteten Monitoranzeigen:

Im Aufnahmemodus (CAMERA): Die Modi STBY, REC und EASY.Q werden immer auf dem Monitor angezeigt, auch wenn die Monitoranzeigen ausgeschaltet sind. Jeder Tastendruck wird für drei Sekunden angezeigt und dann wieder ausgeblendet.

Im Wiedergabemodus (PLAYER): Wenn Sie eine Funktionstaste drücken, wird diese Funktion für drei Sekunden auf dem Monitor angezeigt und dann wieder ausgeblendet.

• Datum und Uhrzeit ein-/ausblenden

- Die Anzeige von Datum und Uhrzeit wird nicht zusammen mit den übrigen Monitoranzeigen ein- bzw. ausgeschaltet.

- Um das Datum und die Uhrzeit ein- oder auszublenden, öffnen Sie das Menü und ändern Sie den Anzeigemodus im Menü DATE/TIME (siehe Seite 55).

- Sie können auch das Kurzmenü verwenden, um die Anzeige von Datum und Uhrzeit ein- oder auszuschalten (nur im Modus CAMERA und M.REC, siehe Seite 57).

Preparation

How to use the Remote Control (VP-D103(i)/D105(i) only)

Battery Installation for the Remote Control

- ❖ You need to insert or replace the lithium battery when :
 - You purchase the camcorder.
 - The remote control doesn't work.
- ❖ Ensure that you insert the lithium cell correctly, following the + and - markings.
- ❖ Be careful not to reverse the polarity of the battery.

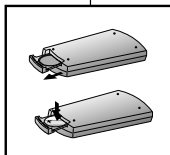

Self Record using the Remote Control

When you use the Self Timer function on the remote control, the recording begins automatically in 10 seconds.

1. Set the camcorder to CAMERA mode.
2. Press the SELF TIMER button until the appropriate indicator is displayed in the LCD.
3. Press the START/STOP button to start the timer.
 - Self Timer starts counting down from 10 with a beep sound.
 - In the last one second of the countdown, the beep sound gets faster, then recording starts automatically.
 - If you want to cancel the Self Timer function before recording, press the SELF TIMER button.
4. Press START/STOP again when you wish to stop recording.

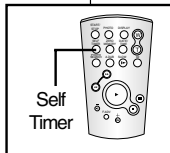

Camcorder vorbereiten

Fernbedienung verwenden (nur VP-D103i)/D105(i))

Lithiumbatterie in die Fernbedienung einsetzen

- ❖ Legen Sie in folgenden Fällen eine Lithiumbatterie ein, oder tauschen Sie die alte Batterie aus:
 - nach dem Kauf des Camcorders.
 - wenn die Fernbedienung nicht mehr richtig funktioniert.
- ❖ Legen Sie eine Lithiumbatterie (Typ CR 2025) entsprechend den Markierungen (+) und (-) ein.
- ❖ Setzen Sie die Batterie nicht mit verkehrter Polarität ein!

Entsorgung von Batterien

Batterien und Akkus gehören nicht in den Hausmüll. Als Verbraucher sind Sie gesetzlich verpflichtet, alte Batterien und Akkus zur umweltschonenden Entsorgung zurückzugeben. Sie können alte Batterien und Akkus bei den öffentlichen Sammelstellen in Ihrer Gemeinde oder überall dort abgeben, wo Batterien und Akkus der betreffenden Art verkauft werden. Bitte achten Sie darauf, Akkus und Lithiumzellen nur im entladenen Zustand in die Sammelbehälter zu werfen. Sichern Sie nicht vollständig entladene Akkus gegen Kurzschlüsse.

Selbstauslöser-Aufnahmen mit Fernbedienung

Wenn Sie die Taste SELF TIMER auf der Fernbedienung drücken, beginnt die Aufnahme automatisch nach zehn Sekunden.

1. Stellen Sie den Betriebsmodus-Schalter auf CAMERA.
2. Drücken Sie die Taste SELF TIMER (Selbstauslöser), bis die entsprechende Anzeige im Suchermonitor erscheint.
3. Drücken Sie die Taste START/STOP, um die Selbstauslöser-Funktion zu aktivieren.
 - Zehn Sekunden lang sind Signaltöne zu hören.
 - In der letzten Sekunde werden die Signaltöne schneller. Anschließend beginnt die Aufnahme.
 - Um die Selbstauslöser-Funktion wieder zu deaktivieren bevor die Aufnahme beginnt, drücken Sie die Taste SELF TIMER erneut.
4. Um die Aufnahme zu beenden, drücken Sie die Taste START/STOP.

Preparation

Lithium Battery Installation

- ❖ The lithium battery maintains the clock function and preset contents of the memory; even if the battery pack or AC power adapter is removed.
- ❖ The lithium battery for the camcorder lasts about 6 months under normal operation from the time of installation.
- ❖ When the lithium battery becomes weak or dead, the date/time indicator will display "----" when you set the DATE/TIME to ON. When this occurs, replace the lithium battery with CR2025 type.

1. Open the Jack Cover.
2. Take out the lithium battery holder from the lithium battery compartment.
3. Position the Lithium battery in the Lithium battery holder, with the positive (+) terminal face down.
4. Re-insert the Lithium battery holder into the lithium battery compartment until you can hear a "CLICK".

Note

The lithium battery must be inserted in the correct direction.

Warning: Keep the LITHIUM BATTERY out of the reach of the children.
Should any battery be swallowed, consult a doctor immediately.

Camcorder vorbereiten

Lithiumbatterie einsetzen

- ❖ Die Lithiumbatterie dient zur Sicherung von Datum, Uhrzeit und anderen im Camcorder gespeicherten Daten, wenn der Camcorder von der Stromversorgung (Netz oder Akku) getrennt ist.
- ❖ Die Lithiumbatterie hat bei normalem Betrieb eine Lebensdauer von ca. sechs Monaten (vom Zeitpunkt des Einsetzens).
- ❖ Wenn die Lithiumbatterie fast verbraucht ist, erscheint anstelle von Datum und Uhrzeit die Anzeige "----", wenn die Funktion DATE/TIME (Datum und Uhrzeit) aktiviert wird (Einstellung ON). Setzen Sie in diesem Fall eine neue Lithiumbatterie vom Typ CR2025 ein.

1. Öffnen Sie die Anschlussabdeckung.
2. Nehmen Sie die Halterung für die Lithiumbatterie aus dem Batteriefach.
3. Legen Sie die Lithiumbatterie mit dem Pluspol (+) nach unten in die Halterung ein.
4. Legen Sie die Halterung für die Lithiumbatterie wieder in das Batteriefach ein, sodass sie hörbar einrastet.

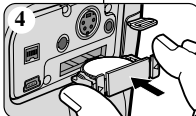
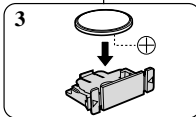
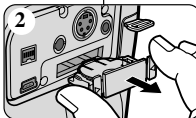
**Hinweis**

Achten Sie darauf, die Lithiumbatterie richtig einzusetzen!

Achtung: Lithiumbatterien außerhalb der Reichweite von Kindern aufbewahren!
Falls eine Batterie verschluckt wird, wenden Sie sich sofort an einen Arzt.

Preparation

Adjusting the Hand Strap

It is very important to ensure that the Hand strap has been correctly adjusted before you begin your recording.

The hand strap enables you to :

- Hold the camcorder in a stable, comfortable position.
- Press the Zoom and START/STOP button without having to change the position of your hand.

Hand strap

- a. Pull open the Hand Strap cover and release the Hand Strap.
- b. Adjust its length and stick it back onto the Hand Strap cover.
- c. Close the Hand Strap cover again.

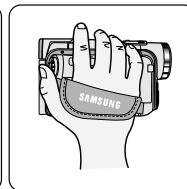
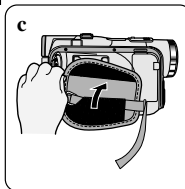
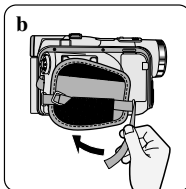
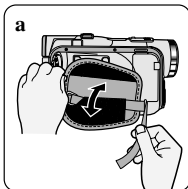

- a. Ziehen Sie die Abdeckung der Halteschlaufe auf, und lösen Sie das Klettband.
- b. Stellen Sie die Halteschlaufe auf die richtige Länge ein, und befestigen Sie das Klettband wieder.
- c. Schließen Sie die Abdeckung der Halteschlaufe wieder.

Shoulder Strap

The Shoulder Strap enables you to carry your camcorder around in complete safety.

1. Insert the end of strap into the Shoulder Strap hook on the camcorder. Insert the other end of strap into ring inside hand strap.
2. Thread each end into the buckle, adjust the length of the strap and then pull it tight in the buckle.

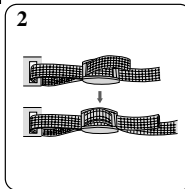
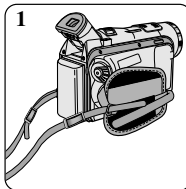

Schultergurt

Mit dem Schultergurt kann der Camcorder sicher transportiert werden.

1. Ziehen Sie ein Gurtende durch die Öse am Camcorder. Führen Sie das Gurtende durch die Schnalle, und ziehen Sie es fest (siehe Abbildung).
2. Ziehen Sie das andere Gurtende durch die Öse unter der Abdeckung der Halteschlaufe. Stellen Sie die Gurtlänge ein, und fixieren Sie das Gurtende wie in Schritt 1 beschrieben.

Attaching the Lens Cover

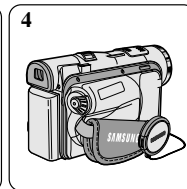
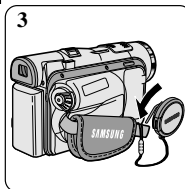
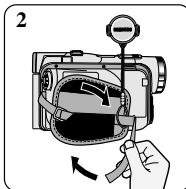
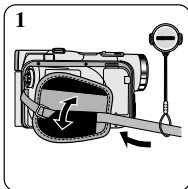

Camcorder vorbereiten

Halteschlaufe einstellen

Um bestmögliche Aufnahmen zu erzielen, ist das Einstellen der Halteschlaufe sehr wichtig.

Mit der Halteschlaufe können Sie

- den Camcorder ruhig und bequem halten;
- die Zoomtasten und die Taste START/STOP drücken, ohne die Position der Hand verändern zu müssen.

Halteschlaufe

Objektivkappe aufsetzen

Preparation

Connecting a Power Source

There are two types of power source that can be connected to your camcorder.

- The AC Power Adapter and AC cord : used for indoor recording.
- The Battery Pack : used for outdoor recording.

To use the AC Power adapter and DC Cable

1. Connect the AC Power adapter to the AC cord.
2. Connect the AC cord to a wall socket.

Notes

- You must use the AC Power adapter of AA-E8 TYPE.
 - The plug and wall socket type may differ according to your resident country.
3. Connect the DC cable to the DC jack socket of the camcorder.
 4. Set the camcorder to each mode by holding down the tab on the power switch and turning it to the CAMERA or PLAYER mode.

To select the CAMCORDER mode (VP-D103(i)/D105(i) only)

- ❖ If you want to use this unit as a camcorder, set the mode switch to TAPE position.
- ❖ If you want to use this unit as a DSC (Digital Still Camera), set the mode switch to MEMORY CARD position.

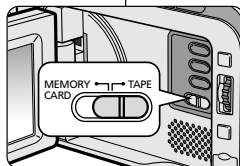

Camcorder vorbereiten

Stromversorgung des Camcorders

Der Camcorder kann auf zwei Arten mit Strom versorgt werden.

- Bei Innenaufnahmen können Sie den Camcorder über das Netzkabel und den Netzadapter an eine Steckdose anschließen.
- Für Außenaufnahmen können Sie einen Akku verwenden.

Camcorder an eine Steckdose anschließen

1. Schließen Sie das Netzkabel an den Netzadapter an.
2. Schließen Sie das Netzkabel an eine Steckdose an.

Hinweise

- Verwenden Sie ausschließlich das Netzteil vom Typ AA-E8.
 - Stecker und Steckdose können je nach Land unterschiedlich ausgeführt sein.
3. Schließen Sie das Anschlusskabel des Netzadapters an die DC-Buchse des Camcorders an.
 4. Schalten Sie am Camcorder den Aufnahmemodus (CAMERA) oder den Wiedergabemodus (PLAYER) ein. Drücken Sie dazu die Zunge des Betriebsmodus-Schalters herunter, und drehen Sie gleichzeitig den Betriebsmodus-Schalter auf CAMERA bzw. PLAYER.

Gerät als Camcorder oder Digitalkamera verwenden (nur VP-D103(i)/D105(i))

- ❖ Wenn Sie das Gerät als Camcorder verwenden möchten, stellen Sie den Funktionsschalter auf TAPE.
- ❖ Wenn Sie das Gerät als Digitalkamera (DSC – Digital Still Camera) verwenden möchten, stellen Sie den Funktionsschalter auf MEMORY CARD.

Preparation

Using the Lithium Ion Battery Pack

- ❖ The amount of continuous recording time available depends on.
 - The type and capacity of the battery pack you are using.
 - How often the Zoom function is used.
- It is recommended that you have several batteries available.

Charging the Lithium Ion Battery Pack

1. Attach the battery pack to the camcorder.
2. Connect the AC Power adapter to an AC cord and connect the AC cord to a wall socket.
3. Connect the DC cable to the DC jack socket on the camcorder.
4. Turn the Camera power switch to off, and the charging indicator will start to flash, showing that the battery is charging.

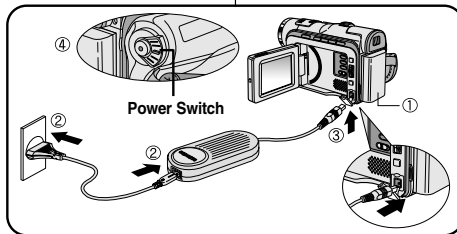

Blinking time	Charging rate
Once per second	Less than 50%
Twice per second	50% ~ 75%
Three times per second	75% ~ 90%
Blinking stops and stays on	90 ~ 100%
On for a second and off for a second	Error - Reset the battery pack and the DC cable

5. When the battery is fully charged, disconnect the battery pack and the AC Power adapter from the camcorder.
 - Even with the power switched off, the battery pack will still discharge if it is left connected to the camcorder.

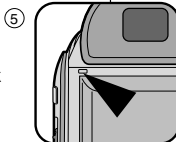

Notes

- The battery pack may be charged a little at the time of purchase.
- To prevent reduction in the life and capacity of the battery pack, always remove it from the camcorder after it is fully charged.

Camcorder vorbereiten

Lithium-Ionen-Akku verwenden

- ❖ Die mit einem vollständig aufgeladenen Akku verfügbare Aufnahmezeit hängt von verschiedenen Faktoren ab.
 - welchen Akku Sie verwenden (Typ und Kapazität);
 - wie oft Sie die Zoomfunktion verwenden.
- Es wird empfohlen, mehrere Akkus verfügbar zu haben.

Lithium-Ionen-Akku aufladen

1. Befestigen Sie den Akku am Camcorder.
2. Schließen Sie den Netzadapter mit Hilfe des Netzkabels an eine Steckdose an.
3. Schließen Sie das Anschlusskabel des Netzadapters an die DC-Buchse des Camcorders an.
4. Schalten Sie den Betriebsmodus-Schalter am Camcorder auf OFF. Die Ladeanzeige blinkt, und der Ladevorgang beginnt.

Blinkfrequenz	Ladestand
Einmal pro Sekunde	Unter 50 %
Zweimal pro Sekunde	50% ~ 75%
Dreimal pro Sekunde	75% ~ 90%
Blinken hört auf und Anzeige leuchtet	90 ~ 100%
Eine Sekunde lang an, eine Sekunde lang aus	Fehler – Akku und Anschlusskabel lösen und neu anschließen.

5. Wenn der Akku vollständig aufgeladen ist, nehmen Sie das Anschlusskabel und den Akku vom Camcorder ab.
 - Auch bei ausgeschaltetem Camcorder entlädt sich der Akku allmählich.

Hinweise

- Der Akku kann bei Auslieferung leicht vorgeladen sein.
- Um zu verhindern, dass Lebensdauer und Kapazität des Akkus beeinträchtigt werden, trennen Sie den Akku nach Beenden des Ladevorgangs vom Camcorder.

Preparation

Using the Lithium Ion Battery Pack

Table of continuous recording time based on model and battery type.

- ❖ If you close the LCD screen, it switches off and the viewfinder switches on automatically.
- ❖ The continuous recording times given in the table above are approximations.
Actual recording time depends on usage.

Battery	Time Charging time	Continuous recording time	
		LCD ON	VIEWFINDER ON
SB-LS110	Approx. 2hr	Approx. 1hr 30min	Approx. 2hr
SB-LS220	Approx. 3hr 30min	Approx. 3hr 10min	Approx. 4hr 10min

Notes

- The battery pack should be recharged in an environment of between 32°F (0°C) and 104°F (40°C).
- The battery pack should never be charged in a room temperature that is below 32°F (0°C).
- The life and capacity of the battery pack will be reduced if it is used in temperatures below 32°F (0°C) or left in temperatures above 104°F (40°C) for a long period, even when it is fully recharged.
- Do not put the battery pack near any heat source (fire or flames, for example).
- Do not disassemble, process, pressure, or heat the Battery Pack.
- Do not allow the + and - terminals of the battery pack to be short-circuited. It may cause leakage, heat generation, induce fire and overheating.

Camcorder vorbereiten

Lithium-Ionen-Akku verwenden

Aufnahmezeit bei Dauerbetrieb (für verschiedene Aufnahmemodi/Akkutypen)

- ❖ Wenn Sie den LCD-Monitor schließen, wird er automatisch abgeschaltet, und der Suchermonitor schaltet sich ein.
- ❖ Die in der Übersicht angegebenen Aufnahmezeiten bei Dauerbetrieb sind Näherungswerte.
Die tatsächlichen Aufnahmezeiten variieren je nach Verwendung.

Akku	Zeit Ladezeit	Aufnahmezeit im Dauerbetrieb	
		Mit LCD-Monitor	Mit Suchermonitor
SB-LS110	ca. 120 Min.	ca. 90 Min.	ca. 120 Min.
SB-LS220	ca. 210 Min.	ca. 190 Min.	ca. 250 Min.

Hinweise

- Laden Sie den Akku bei einer Umgebungstemperatur zwischen 0°C und 40°C auf.
- Laden Sie den Akku niemals bei einer Umgebungstemperatur unter 0°C auf.
- Lebensdauer und Kapazität des Akkus verringern sich, wenn er bei Temperaturen unter 0°C verwendet wird oder längere Zeit bei Temperaturen über 40°C gelagert wird (auch wenn er vollständig aufgeladen ist).
- Lagern Sie den Akku niemals in der Nähe einer Wärmequelle (z. B. Feuer).
- Zerlegen Sie den Akku nicht, und verwenden Sie ihn nicht für einen anderen als den vorgesehenen Zweck. Setzen Sie den Akku weder Druck noch Hitze aus.
- Achten Sie darauf, dass die Pole (+) und (-) des Akkus nicht kurzgeschlossen werden (z. B. durch Kontakt mit einem Metallgegenstand).
Ein Kurzschluss kann zu einem Auslaufen des Akkus, zu großer Hitzeentwicklung und in der Folge zu einem Brand führen.

Preparation

Battery level display

- The battery level display indicates the amount of power remaining in the battery pack.

- Fully charged
- 20~40% used
- 40~80% used
- 80~95% used
- Completely used (flickers)
(The camcorder will turn off soon,
change the battery as soon as possible)

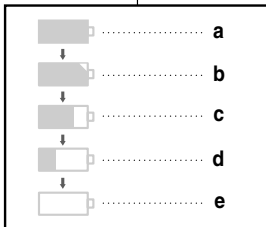

- ❖ Please refer to the table on page 25 for approximate continuous recording times.
- ❖ The recording time is affected by environmental temperature and conditions.
The recording time becomes very short in a cold environment.
The continuous recording times in the operating instructions are measured using a fully charged battery pack at 77°F(25°C).
As the environmental temperature and conditions may differ when you actually use the camcorder, the remaining battery time may not be the same as the approximate continuous recording times given in these instructions.

Tips for Battery Identification

A charge mark is provided on the battery pack to help you remember whether it has been charged or not. Two colours are provided (red and grey)-you may choose which one indicates charged and which indicates discharged.

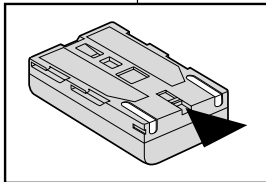

Camcorder vorbereiten

Akku-Ladestandsanzeige

- Die Ladestandsanzeige gibt an, wie viel Leistung noch im Akku vorhanden ist.

- Vollständig aufgeladen
- 20 % ~ 40 % verbraucht
- 40 % ~ 80 % verbraucht
- 80 % ~ 95 % verbraucht
- vollständig entladen (Anzeige blinkt)
(Der Camcorder schaltet bald ab. Wechseln
Sie den Akku möglichst schnell aus.)

- ❖ Eine Übersicht über die ungefähren Aufnahmezeiten im Dauerbetrieb finden Sie auf Seite 25.
- ❖ Die maximale Aufnahmezeit hängt von der Umgebungstemperatur und den Umgebungsbedingungen ab.
Bei geringen Umgebungstemperaturen wird die Aufnahmezeit stark verkürzt.
Die angegebenen Aufnahmezeiten im Dauerbetrieb gelten für einen vollständig aufgeladenen Akku bei einer Umgebungstemperatur von 25°C.
Da Umgebungstemperatur und -bedingungen bei der Verwendung des Camcorders von diesen Werten abweichen können, entspricht die tatsächliche Betriebszeit des Akkus eventuell nicht genau den hier genannten Aufnahmezeiten im Dauerbetrieb.

Schieber für Akku-Betriebszustand

Der Akku verfügt über einen kleinen Schieber, den Sie auf zwei Positionen stellen können (rot oder grau), um zu kennzeichnen, ob der Akku aufgeladen oder entladen ist. Welche Farbe welchen Betriebszustand symbolisiert, können Sie selbst festlegen.

Preparation

Inserting and Ejecting a Cassette

- ❖ When inserting a tape or closing a cassette holder, do not apply excessive force. This may cause a malfunction.
 - ❖ Do not use any tapes other than Mini DV cassettes.
1. Connect a power source and slide the TAPE EJECT switch and open the cassette door.
 - The cassette holding mechanism rises automatically.
 2. Insert a tape into the cassette holder with the tape window facing outward and the protection tab bottom.
 3. Press the area marked PUSH on the cassette holding mechanism until it clicks into place.
 - The cassette is loaded automatically.
 4. Close the cassette door.
 - Close the door completely until you hear a "click".

Note

When you have recorded something that you wish to keep, you can protect it so that it will not be accidentally erased.

a. Protecting a tape :

Push the safety tab on the cassette so that the hole is uncovered.

b. Removing the tape protection :

If you no longer wish to keep the recording on the cassette, push the write-protect tab back so that it is uncovered.

• How to store a tape

- a. Avoid places with magnets or magnetic interference.
- b. Avoid humidity and dust prone places.
- c. Keep the tape in an upright position and avoid storing it in direct sunlight.
- d. Avoid dropping or knocking your tapes.

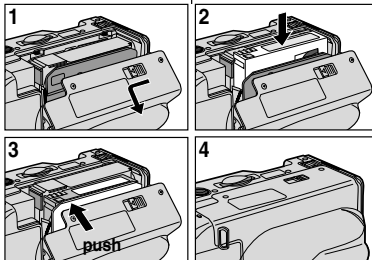

a. SAVE

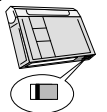

b. REC



Camcorder vorbereiten

Kassetten einlegen und entnehmen

- ❖ Wenden Sie beim Einlegen der Kassette und beim Schließen des Kassettenfachs keine Gewalt an. Dies kann zu Schäden oder Fehlfunktionen führen.
 - ❖ Verwenden Sie ausschließlich DV-Minikassetten.
1. Schließen Sie den Camcorder an eine Stromquelle an. Schieben Sie den Schalter TAPE EJECT in Pfeilrichtung, und öffnen Sie das Kassettenfach.
 - Der Kassettenhalter wird automatisch ausgefahren.
 2. Legen Sie eine Kassette in den Kassettenhalter ein. Achten Sie darauf, dass das Kassettenfenster nach außen und die Schutzlasche nach unten zeigt.
 3. Drücken Sie den Kassettenhalter vorsichtig an der mit PUSH (Drücken) gekennzeichneten Stelle gegen den Camcorder, bis der Kassettenhalter einrastet.
 4. Schließen Sie die Klappe des Kassettenfachs.
 - Die Klappe muss hörbar einrasten.

Hinweise

Sie können die Aufnahmen auf einer Kassette vor versehentlichem Löschen schützen.

a. Löschschrift aktivieren:

Schieben Sie die Schutzlasche der Kassette zur Seite, so dass die Öffnung dahinter sichtbar wird.

b. Löschschrift aufheben:

Wenn Sie die Aufnahmen auf der Kassette wieder überspielen möchten, schieben Sie die Schutzlasche zurück, bis die Öffnung nicht mehr sichtbar ist.

• Kassetten aufbewahren

- a. Bewahren Sie die Kassette nicht in der Nähe von magnetischen Feldern auf.
- b. Lagern Sie die Kassette nicht an feuchten oder staubigen Orten.
- c. Stellen Sie die Kassette zur Aufbewahrung auf eine der Schmalseiten. Vermeiden Sie direktes Sonnenlicht.
- d. Lassen Sie die Kassetten nicht fallen, und schützen Sie sie vor Stößen.

Basic Recording

Making your First Recording

1. Connect a Power source to the camcorder. (see page 23)
(A battery pack or a AC power adapter)
 - Insert a cassette.
(see page 27)
2. Remove the LENS CAP.
3. Set the power switch to the CAMERA position.
 - Open the LCD monitor.
 - Set the mode switch to the TAPE position.
(VP-D103(i)/D105(i) only)
Make sure that STBY is displayed.
 - If the protection tab of the cassette is open, STOP and PROTECTION! will be displayed.
 - Make sure the image you want to record appears in the LCD monitor or viewfinder.
 - Make sure the battery level indicates that there is enough remaining power for your expected recording time.
4. To start recording, press the START/STOP button.
 - REC is displayed in the LCD.
To stop recording, press the START/STOP button again.
 - STBY is displayed in the LCD.

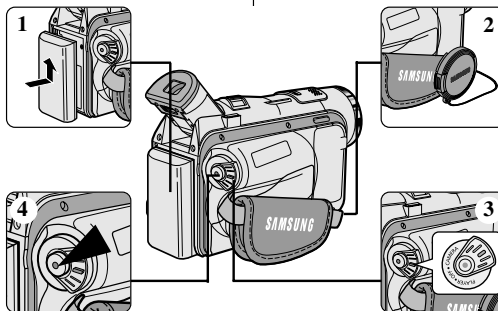

Einfache Aufnahmen erstellen

Ihre erste Aufnahme

1. Schließen Sie den Camcorder an die Stromversorgung an (Akku oder Netzanschluss, siehe Seite 23).
 - Legen Sie eine Kassette ein (siehe Seite 27).
2. Nehmen Sie die Objektivkappe ab.
3. Stellen Sie den Betriebsmodus-Schalter auf CAMERA.
 - Klappen Sie den LCD-Monitor aus.
 - Stellen Sie den Funktionsschalter auf TAPE.
(nur VP-D103(i)/D105(i))
Überprüfen Sie, ob auf dem Monitor STBY (Betriebsbereitschaft) angezeigt wird.
 - Falls der Löschschutz der Kassette aktiviert ist, erscheint die Anzeige STOP und PROTECTION!
 - Vergewissern Sie sich, dass Ihr Aufnahmemotiv auf dem LCD-Monitor oder dem Suchermonitor angezeigt wird.
 - Überprüfen Sie anhand der Ladestandsanzeige, ob der Akku ausreichend geladen ist.
4. Um die Aufnahme zu starten, drücken Sie die Taste START/STOP.
 - Auf dem LCD-Monitor erscheint die Anzeige REC.
Um die Aufnahme zu beenden, drücken Sie die Taste START/STOP erneut.
 - Auf dem Monitor erscheint wieder die Anzeige STBY.

Basic Recording

Selecting the OSD LANGUAGE

- ✦ Select the appropriate OSD Language among English, French, German, Spanish, Italian, Polish and Dutch.
- ✦ The Language Function works in CAMERA, PLAYER, M.REC, M.PLAY modes.

- Press the MENU button.
 - The menu list will appear.
- Turn the MENU DIAL to highlight INITIAL and press the ENTER button.
- Select LANGUAGE from the sub-menu and press the ENTER button.
- Using the MENU DIAL, select the LANGUAGE and press the ENTER button.
 - Press the ENTER button to confirm the OSD LANGUAGE.
- To exit, press the MENU button.
 - The OSD changes to the selected language.

Note

- "LANGUAGE" and "LANGUAGE SELECT" are always indicated in ENGLISH.

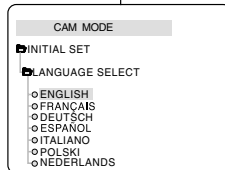
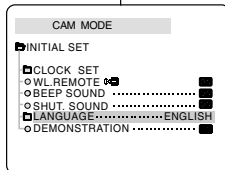
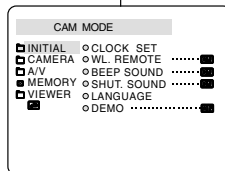

Einfache Aufnahmen erstellen

Monitoranzeigesprache auswählen (OSD)

- ✦ Sie können für die Monitoranzeige die Sprachen Deutsch, Englisch, Französisch, Niederländisch, Italienisch, Polnisch und Spanisch auswählen.
- ✦ Die Funktion LANGUAGE SELECT ist im Aufnahmemodus (CAMERA) und im Wiedergabemodus (PLAYER) sowie im M.REC- und M.PLAY-Modus verfügbar.

- Drücken Sie die Taste MENU.
 - Das Menü wird angezeigt.
- Wählen Sie mit dem Menü-Einstellrad die Option INITIAL aus, und drücken Sie die Taste ENTER.
- Wählen Sie LANGUAGE aus dem Untermenü, und drücken Sie die Taste ENTER.
- Wählen Sie mit dem Menü-Einstellrad die Option LANGUAGE aus, und drücken Sie die Taste ENTER.
 - Drücken Sie die Taste ENTER, um die Monitoranzeigesprache (OSD) zu bestätigen.
- Um das Menü wieder zu schließen, drücken Sie die Taste MENU.
 - Die Monitoranzeige wird nun in der gewählten Sprache angezeigt.

Hinweis

- "LANGUAGE" und "LANGUAGE SELECT" werden immer auf ENGLISCH angezeigt.

Basic Recording

When a cassette is loaded and the camcorder is left in the STBY mode for more than 5 minutes without being used, it will switch off automatically.

To use it again, push the START/STOP button or set the Power switch to OFF and then back to CAMERA.

This Auto Power off feature is designed to save battery power.

Record Search (REC SEARCH)

- ❖ You can view a recording using the REC SEARCH +, - function in STBY mode. REC SEARCH - enables you to play the recording backwards and REC SEARCH + enables you to play it forwards, for as long as you keep each button pressed down.
- ❖ If you press the REC SEARCH - button in STBY mode, your camcorder will play in reverse for 3 seconds and return to the original position automatically.

Note

Mosaic shaped distortion may appear on the screen while in Record Search mode.

Einfache Aufnahmen erstellen

Wenn sich der Camcorder mit eingelegter Kassette mehr als fünf Minuten im Bereitschaftsmodus (Anzeige STBY) befindet, ohne verwendet zu werden, schaltet er sich automatisch aus. Um ihn wieder einzuschalten, drücken Sie die Taste START/STOP. Oder stellen Sie den Betriebsmodus-Schalter auf OFF und anschließend wieder auf CAMERA. Diese Ausschaltautomatik spart Akkustrom.

Aufnahmesuchlauf (REC SEARCH)

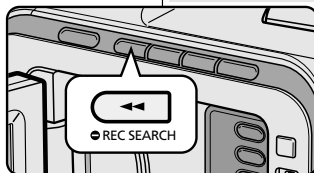

- ❖ Im Bereitschaftsmodus (STBY) können Sie mit den Tasten REC SEARCH - und REC SEARCH + Ihre Aufnahmen überprüfen. Halten Sie die Taste REC SEARCH - oder REC SEARCH + gedrückt, um die zuletzt aufgenommenen Bilder rückwärts bzw. vorwärts wiederzugeben.

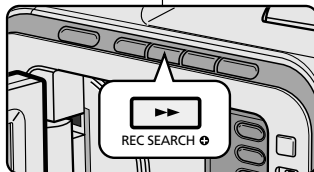

- ❖ Wenn Sie die Taste REC SEARCH - im Bereitschaftsmodus kurz drücken, gibt der Camcorder die letzten drei Sekunden der Aufnahme wieder und kehrt dann wieder zur Ausgangsposition zurück.

Hinweis

Im REC SEARCH-Modus können Bildstörungen auftreten (mosaikförmiges Bildrauschen).

Basic Recording

Hints for Stable Image Recording

- While recording, it is very important to hold the camcorder correctly.
- Fix the LENS cap firmly by clipping it to the hand strap. (see page 22)

Recording with the LCD monitor

1. Hold the camcorder firmly using the hand strap.
2. Place your right elbow against your side.
3. Place your left hand under or beside the LCD to support and adjust it.
Do not touch the built-in microphone.
4. Choose a comfortable, stable position for the shots that you are taking. You can lean against a wall or on a table for greater stability.
Do not forget to breathe gently.
5. Use the LCD frame as a guide to determine the horizontal plane.
6. Whenever possible, use a tripod.

Recording with the Viewfinder

1. Hold the camcorder firmly using the hand strap.
2. Place your right elbow against your side.
3. Place your left hand under the camcorder to support it. Be sure not to touch the built-in microphone.
4. Choose a comfortable, stable position for the shots that you are taking. You can lean against a wall or on a table for greater stability.
5. Place your eye firmly against the viewfinder eyecup.
6. Use the viewfinder frame as a guide to determine the horizontal plane.
7. Whenever possible, use a tripod.

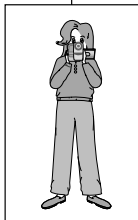

Einfache Aufnahmen erstellen

Tipps für gute Aufnahmen

- Beim Filmen ist es sehr wichtig, den Camcorder richtig zu halten.
- Hängen Sie die Objektivkappe in die Halteschleufe ein (siehe Seite 22).

Aufnahmen mit LCD-Monitor

1. Greifen Sie mit der rechten Hand durch die Halteschleufe, und halten Sie den Camcorder gut fest.
2. Lehnen Sie Ihren rechten Ellenbogen seitlich an Ihren Körper.
3. Greifen Sie mit der linken Hand unter den LCD-Monitor, und richten Sie ihn aus.
Achten Sie darauf, dass Sie das integrierte Mikrofon nicht berühren.
4. Nehmen Sie zum Filmen eine bequeme, stabile Haltung ein.
Sie erzielen ruhigere Aufnahmen, wenn Sie sich z. B. gegen eine Wand oder einen Tisch lehnen.
Atmen Sie ruhig und gleichmäßig.
5. Verwenden Sie den Rahmen des LCD-Monitors als Anhaltspunkt für die horizontale Ausrichtung des Bildes.
6. Um besonders ruhige Aufnahmen zu erzielen, verwenden Sie ein Stativ.

Aufnahmen mit Suchermonitor

1. Greifen Sie mit der rechten Hand durch die Halteschleufe, und halten Sie den Camcorder gut fest.
2. Lehnen Sie Ihren rechten Ellenbogen seitlich an Ihren Körper.
3. Greifen Sie mit der linken Hand unter den Camcorder, und halten Sie ihn fest.
Achten Sie darauf, dass Sie das integrierte Mikrofon nicht berühren.
4. Nehmen Sie zum Filmen eine bequeme, stabile Haltung ein. Sie erzielen ruhigere Aufnahmen, wenn Sie sich z. B. gegen eine Wand oder einen Tisch lehnen.
Atmen Sie ruhig und gleichmäßig.
5. Drücken Sie die Gummilippe des Sucherokulars an die Augenpartie, so dass sich der Suchermonitor direkt vor Ihrem Auge befindet.
6. Verwenden Sie den Rahmen des Suchermonitors als Anhaltspunkt für die horizontale Ausrichtung des Bildes.
7. Um besonders ruhige Aufnahmen zu erzielen, verwenden Sie ein Stativ.

Basic Recording

Adjusting the LCD

- ❖ Your camcorder is equipped with a 2.5 inch colour Liquid Crystal Display(LCD) screen, which enables you to view what you are recording or playing back directly.
- ❖ Depending on the conditions under which you are using the camcorder (indoors or outdoors for example), you can adjust ;
 - BRIGHT SELECT
 - BRIGHT ADJUST
 - COLOUR ADJUST

1. Set the POWER switch to CAMERA position.
 - In the PLAYER mode, you may only setup the LCD while the tape is playing.
2. Open the LCD screen, and the LCD switches on.
3. Press the MENU button.
4. Turn the MENU DIAL so that VIEWER is highlighted and then press the ENTER button.
5. Turn the MENU DIAL so that LCD ADJUST is highlighted.
6. Press the ENTER button to enter the sub-menu.
7. Turn the MENU DIAL so that it highlights the menu item you want to adjust (BRIGHT SELECT, BRIGHT ADJUST, COLOUR ADJUST).

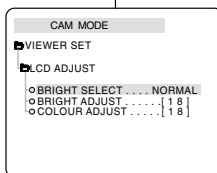
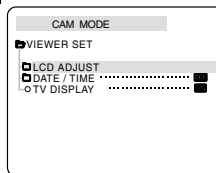
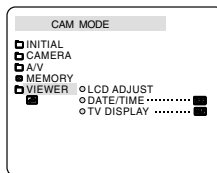
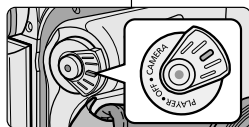

Einfache Aufnahmen erstellen

LCD-Monitor einstellen

- ❖ Der Camcorder ist mit einem 2,5-Zoll-Farbmonitor mit Flüssigkristallanzeige (LCD) ausgestattet. Darauf können Sie sehen, was gerade aufgenommen wird sowie Aufnahmen wiedergeben.
- ❖ Sie können die Anzeige des LCD-Monitors regulieren, um ihn an verschiedene Bedingungen anzupassen (z. B. bei Verwendung in Innenräumen oder im Freien):
 - Helligkeit
 - Farbsättigung

1. Stellen Sie den Betriebsmodus-Schalter auf CAMERA.
 - Im Wiedergabemodus (PLAYER) können Sie den LCD-Monitor nur einstellen, während ein Band abgespielt wird.
2. Klappen Sie den LCD-Monitor auf. Der Monitor schaltet sich ein.
3. Drücken Sie die Taste MENU.
4. Wählen Sie mit dem Menü-Einstellrad die Option VIEWER, und drücken Sie die Taste ENTER.
5. Wählen Sie mit dem Menü-Einstellrad die Option LCD ADJUST aus.
6. Drücken Sie die Taste ENTER, um das Untermenü aufzurufen.
7. Wählen Sie mit dem Menü-Einstellrad die gewünschte Menüoption aus: BRIGHT SELECT (Helligkeit auswählen), BRIGHT ADJUST (Helligkeit einstellen) oder COLOUR ADJUST (Farbsättigung).

Basic Recording

8. Press the ENTER button again.
 - You may select NORMAL or SUPER in the BRIGHT SELECT feature and press the ENTER button to save the setting.
 - Use the MENU DIAL to adjust the value of BRIGHT ADJUST and COLOUR ADJUST.
 - You can set values for BRIGHT ADJUST between 00 ~ 35 and COLOUR ADJUST between 00 ~ 35.
9. Press the MENU button to finish the setting.

Using the VIEWFINDER

- ✦ In the PLAYER mode, the VIEWFINDER will work when the LCD is closed.
- ✦ In the CAMERA mode, the VIEWFINDER will work when the LCD is closed or rotated counterclockwise 180°.

Adjusting the Focus

Use the focus adjustment knob of the VIEWFINDER to focus the picture.
(refer to figure)

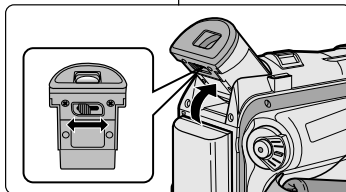

Einfache Aufnahmen erstellen

- 8 . Drücken Sie die Taste ENTER.
 - Bei der Funktion BRIGHT SELECT können Sie zwischen den Einstellungen NORMAL und SUPER wählen. Drücken Sie die Taste ENTER, um die Einstellung zu speichern.
 - Stellen Sie mit dem Menü-Einstellrad die Werte für BRIGHT ADJUST und COLOUR ADJUST ein.
 - Für beide Optionen können Sie einen Wert zwischen 00 und 35 einstellen.
- 9 . Drücken Sie die Taste MENU, um das Menü wieder auszublenden.

Suchermonitor einstellen

- ✦ Im Wiedergabemodus (PLAYER) schaltet sich der Suchermonitor bei geschlossenem LCD-Monitor ein.
- ✦ Im Aufnahmemodus (CAMERA) schaltet sich der Suchermonitor ein, wenn der LCD-Monitor geschlossen oder um 180° gegen den Uhrzeigersinn gedreht ist.

Fokus einstellen

Schieben Sie den Fokuseinsteller an der Unterseite des Suchers nach links oder rechts, bis das Bild scharf ist (siehe Abbildung).

Basic Recording

Playing back a tape you have recorded on the LCD

- ❖ You can monitor the playback picture on the LCD monitor.
 - ❖ Make sure that the battery pack is in place.
1. Hold down the power switch tab and turn it to the PLAYER position.
 2. Insert the tape you wish to view. (see page 27)
 3. Open the LCD screen.
Adjust the angle of the LCD screen and set the brightness or colour if necessary.
 4. Press the ◀◀ (REW) button to rewind the tape to the starting point.
 - To stop rewinding, press the ■ (STOP) button.
 - The camcorder stops automatically after rewinding is complete.
 5. Press the ▶▶ (PLAY/STILL) button to start playback.
 - You can view the picture you recorded on the LCD.
 - To stop the PLAY operation, press the ■ (STOP) button.

Notes

- You can also view the picture on a TV screen, after connecting the camcorder to a TV or VCR. (see page 72)
- Various functions are available in playback mode. (see page 74)

Einfache Aufnahmen erstellen

Aufnahmen auf dem LCD-Monitor wiedergeben

- ❖ Sie können Aufnahmen auf dem LCD-Monitor wiedergeben.
- ❖ Vergewissern Sie sich, dass der Akku angeschlossen ist.

1. Drücken Sie die Zunge des Betriebsmodus-Schalters herunter, und stellen Sie ihn auf die Position PLAYER.
2. Legen Sie die Kassette mit den Aufnahmen ein (siehe Seite 27).
3. Klappen Sie den LCD-Monitor aus. Stellen Sie die Position des LCD-Monitors ein. Falls erforderlich, passen Sie Helligkeit und Farbsättigung des Monitors an.
4. Drücken Sie die Rückspultaste ◀◀ (REW), um die Kassette an den Anfang der Aufnahme zurückzuspulen.
 - Um den Bandrücklauf zu stoppen, drücken Sie die Taste ■ (STOP).
 - Wenn der Bandanfang erreicht ist, wird der Rücklauf automatisch gestoppt.
5. Drücken Sie die Taste ▶▶ (PLAY/STILL), um die Wiedergabe zu starten.
 - Die Aufnahme wird auf dem LCD-Monitor angezeigt.
 - Um die Wiedergabe zu stoppen, drücken Sie die Taste ■ (STOP).

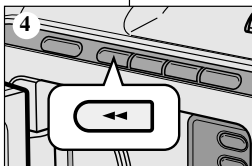
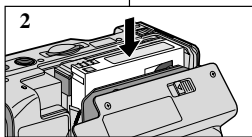
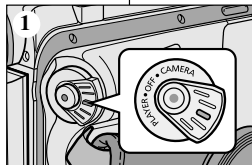

Hinweise

- Sie können die Aufnahmen auch auf einem Fernsehgerät wiedergeben. Schließen Sie dazu den Camcorder an ein Fernsehgerät oder einen Videorekorder an (siehe Seite 72).
- Bei der Wiedergabe stehen Ihnen verschiedene Funktionen zur Verfügung (siehe Seite 74).

Basic Recording

Adjusting the LCD during PLAY

- ✦ You can adjust the LCD during playback.
- ✦ The adjustment method is the same procedure as used in CAMERA mode. (see page 32)

Controlling Sound from the Speaker

The Speaker works in PLAYER mode only.

- When you use the LCD screen for playback, you can hear recorded sound from the built-in Speaker.
 - Follow the instructions below to decrease or mute speaker volume in the PLAYER mode.
 - Take the following steps to lower the volume or mute the sound while playing a tape on the camcorder.
1. Set the power switch to PLAYER mode.
 2. Press ►/II (PLAY/STILL) to play the tape.
 3. When you hear sounds once the tape is in play, use the MENU DIAL to adjust the volume.
 - A volume level display will appear on the LCD. Levels may be adjusted from anywhere between 00 to 19 and you will not hear any sound when the volume is set on 00.
 - If you close the LCD while playing, you will not hear sound from the speaker.

Notes

- When the cable is connected to the AV jack, you cannot hear sound from the speaker and cannot adjust the volume.
- If a cable is connected to the AV jack, you can hear sound from the speaker when AV IN/OUT MODE on MENU is set to AV IN. (VP-D101i/D103i/D105i only)
- You can hear sound from speaker by removing the connected cable from the AV jack.

Einfache Aufnahmen erstellen

LCD-Monitor während der Wiedergabe einstellen

- ✦ Sie können den LCD-Monitor während der Wiedergabe einstellen.
- ✦ Gehen Sie dabei ebenso vor, wie unter "LCD-Monitor einstellen" beschrieben (siehe Seite 32).

Tonwiedergabe über den Lautsprecher

Der Lautsprecher funktioniert nur im Wiedergabemodus (PLAYER).

- Wenn Sie Aufnahmen auf dem LCD-Monitor anzeigen, wird der Ton über den integrierten Lautsprecher wiedergegeben.
 - Führen Sie die folgenden Schritte durch, um im Wiedergabemodus (PLAYER) die Lautsprecherlautstärke zu verringern oder den Ton auszuschalten.
 - Gehen Sie ebenso vor, um die Lautstärke zu verringern oder den Ton auszuschalten, wenn Sie den Camcorder zur Wiedergabe an ein Fernsehgerät angeschlossen haben.
1. Stellen Sie den Betriebsmodus-Schalter auf PLAYER.
 2. Drücken Sie die Taste ►/II (PLAY/STILL), um das Band abzuspielen.
 3. Sobald das Band läuft und Sie den Ton hören, können Sie die Lautstärke mit dem Menü-Einstellrad regeln.
 - Auf dem LCD-Monitor erscheint eine Lautstärke-Anzeige. Die Lautstärke kann auf einen Wert zwischen 00 und 19 eingestellt werden. Bei der Einstellung 00 ist der Ton ausgeschaltet.
 - Wenn Sie während der Wiedergabe den LCD-Monitor schließen, wird der Lautsprecher ausgeschaltet.

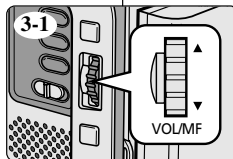
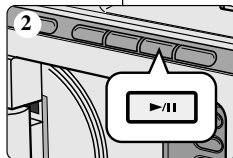

<-3-2>

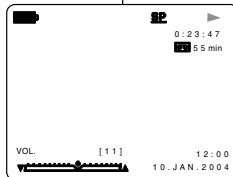

Hinweise

- Wenn Sie das Audio/Video-Kabel an die A/V-Buchse des Camcorders anschließen, wird der integrierte Lautsprecher des Camcorders ausgeschaltet. Die Lautstärke kann dann nicht reguliert werden.
- Wenn der Ton auch bei angeschlossenem Audio/Video-Kabel über den integrierten Lautsprecher wiedergegeben werden soll, stellen Sie im Menü die Option AV IN/OUT auf AV IN (nur VP-D101i/D103i/D105i).
- Sie können das Audio/Video-Kabel auch abziehen, um den Ton wieder über den integrierten Lautsprecher wiederzugeben.

Advanced Recording

Use of various Functions

● Setting menu items

MENU	SUB MENU	FUNCTIONS	Available mode				Page
			CAMERA	PLAYER	REC (☆)	PLAY (☆)	
INITIAL	CLOCK SET	Setting the time	✓	✓	✓	✓	39
	WL. REMOTE (☆)	Using the Remote Control	✓	✓	✓	✓	40
	BEEP SOUND (■)	Play Various Sound Effects	✓	✓	✓	✓	41
	SHUTTER SOUND (●)	Sound Effect for the photo button		✓	✓		42
	LANGUAGE SELECT	Selecting the OSD language	✓	✓	✓	✓	29
	DEMO	Demonstration	✓				43
CAMERA	PROGRAM AE	Selecting the PROGRAM AE Function	✓				44
	WHT. BALANCE	Setting White Balance	✓		✓		46
	D. ZOOM	Selecting Digital Zoom	✓				48
	DIS	Selecting the Digital Image Stabilizing	✓				49
	DSE SELECT	Setting the Digital special effect	✓				50
A/V	REC MODE	Selecting the recording speed	✓	✓			52
	PHOTO SEARCH	Searching pictures recorded in TAPE		✓			67
	PHOTO COPY (☆)	Copying pictures from TAPE onto the Memory Card		✓			94
	AUDIO MODE	Selecting Sound Quality for recording	✓				53
	AUDIO SELECT	Selecting the Audio playback channel		✓			66
	WIND CUT	Minimizing wind noise	✓	✓			54
	PB DSE	Selecting Digital Special Effect during the playback		✓			77
AV IN/OUT (■)	Selecting Analog A/V in or out		✓			79	

Weiterführende Funktionen

Weiterführende Funktionen verwenden

● Menü verwenden

Menü	Untermenü	Funktionen	Betriebsmodus				Seite
			CAM	PLAYER	REC (☆)	PLAY (☆)	
INITIAL	CLOCK SET	Uhrzeit und Datum einstellen	✓	✓	✓	✓	39
	WL. REMOTE (☆)	Fernbedienung verwenden	✓	✓	✓	✓	40
	BEEP SOUND (■)	Verschiedene Signaltöne wiedergeben	✓	✓	✓	✓	41
	SHUTTER SOUND (●)	Foto-Klickton bei Drücken der Taste PHOTO			✓	✓	42
	LANGUAGE SELECT	Monitoranzelgesprache auswählen (OSD)	✓	✓	✓	✓	29
	DEMO	Demo-Funktion	✓				43
CAMERA	PROGRAM AE	Belichtungsprogramm auswählen	✓				44
	WHT. BALANCE	Weißabgleich-Modus auswählen	✓		✓		46
	D. ZOOM	Digitalen Zoom aktivieren	✓				48
	DIS	Digitale Bildstabilisierung aktivieren	✓				49
	DSE SELECT	Digitalen Spezialeffekt auswählen	✓				50
A/V	REC MODE	Bandlaufgeschwindigkeit einstellen	✓	✓			52
	PHOTO SEARCH	Auf Kassette aufgenommene Bilder suchen			✓		67
	PHOTO COPY (☆)	Bilder von Kassette auf Memory Card kopieren			✓		94
	AUDIO MODE	Tonqualität für Aufnahmen einstellen	✓	✓			53
	AUDIO SELECT	Audiokanal für die Wiedergabe auswählen			✓		66
	WIND CUT	Rauschunterdrückung aktivieren	✓	✓			54
	PB DSE	Digitalen Spezialeffekt für die Wiedergabe auswählen			✓		77
AV IN/OUT (■)	Analogen A/V-Eingang bzw. -Ausgang aktivieren			✓		79	

- (☆) : This Function works on model VP-D103(i)/D105(i) only.
- (■) : This Function works on model VP-D101i/D103i/D105i only.
- (●) : This Function works on model VP-D103i/D105i only.

- (☆) : Diese Funktion ist nur bei den Modellen VP-D103(i)/D105(i) verfügbar.
- (■) : Diese Funktion ist nur bei den Modellen VP-D101i/D103i/D105i verfügbar.
- (●) : Diese Funktion ist nur bei den Modellen VP-D103i/D105i verfügbar.

Advanced Recording

M E N U	SUB MENU	FUNCTIONS	Available mode				Page
			C A M E R A	P L A Y E R	M . R E C (☆)	M . P L A Y (☆)	
M E M O R Y (☆)	M. PLAY SELECT	Selecting Storage Media (MPEG4, PHOTO) to playback				✓	101
	PHOTO QUALITY	Selecting Image Quality		✓	✓		89
	MPEG4 SIZE	Selecting Image Resolution			✓		100
	PRINT MARK	Print images recorded on a Memory Card				✓	95
	PROTECT	Preventing Accidental Erasure				✓	96
	FILE NO.	File Naming Options		✓	✓	✓	88
	DELETE	Deleting Files				✓	97
	FORMAT	Formatting the Memory Card				✓	98
V I E W E R	LCD ADJUST	Setting the Brightness and colour Tones of the LCD	✓	✓	✓	✓	32
	DATE/TIME	Setting the Date and Time	✓	✓	✓	✓	55
	TV DISPLAY	Selecting OSD on/off of TV	✓	✓	✓	✓	56

(☆) : This Function works on model VP-D103(i)/D105(i) only.

● **Set the camcorder to CAMERA or PLAYER mode and M.REC or M.PLAY mode (VP-D103(i)/D105(i) only)**

- Press the MENU button.
The MENU OSD is displayed. The cursor (**HIGHLIGHT**) indicates the feature you are currently adjusting.
- Use the MENU DIAL and press the ENTER button on the left side panel to select and activate the item.
- You can exit the menu mode by pressing the MENU button.

Weiterführende Funktionen

M e n ü	Untermenü	Funktionen	Betriebsmodus				S e i t e
			C A M	P L A Y E R	M . R E C (☆)	M . P L A Y (☆)	
M E M O R Y (☆)	M. PLAY SELECT	Datentyp für die Wiedergabe auswählen (MPEG4, PHOTO)				✓	101
	PHOTO QUALITY	Bildqualität auswählen		✓	✓		89
	MPEG4 SIZE	Bildauffösung auswählen			✓		100
	PRINT MARK	Bilder auf dem Memory Card zum Drucken markieren				✓	95
	PROTECT	Bilder vor versehentlichem Löschen schützen				✓	96
	FILE NO.	Optionen zur Benennung von Dateien		✓	✓	✓	88
	DELETE	Dateien löschen				✓	97
	FORMAT	Memory Card formatieren				✓	98
V I E W E R	LCD ADJUST	Helligkeit und Farben des LCD-Monitors einstellen	✓	✓	✓	✓	32
	DATE/TIME	Anzeige von Datum und Uhrzeit einstellen	✓	✓	✓	✓	55
	TV DISPLAY	Monitoranzeigen auf einem angeschlossenen Fernsehgerät ein-/ausschalten	✓	✓	✓	✓	56

(☆) : Diese Funktion ist nur bei den Modellen VP-D103(i)/D105(i) verfügbar.

● **Menüoptionen einstellen**

- Drücken Sie die Taste MENU.
Das Menü wird auf dem Monitor angezeigt.
Die aktuell gewählte Funktion wird farbig hinterlegt dargestellt.
- Wählen Sie die gewünschte Menüoption mit dem Menü-Einstellrad aus. Drücken Sie dann die Taste ENTER auf dem Bedienfeld auf der linken Seite des Camcorders, um die ausgewählte Option zu aktivieren bzw. das Untermenü zu öffnen.
- Um das Menü wieder auszublenden, drücken Sie die Taste MENU.

Advanced Recording

● Availability of functions in each mode

Requested Mode Operating Mode	Digital functions				Digital special effects	NIGHT CAPTURE
	DIS	D.ZOOM	PHOTO (TAPE)	SLOW SHUTTER		
DIS		○	○	△	○	○
D.ZOOM	○		○	*△	○	○
PHOTO	×	×		×	×	○
SLOW SHUTTER	△	×	○		○	○
Digital Special Effects	○	○	○	○		△
NIGHT CAPTURE	○	○	○	○	×	

○ : The requested mode will work in this operating mode.

×

△ : The operating mode will be released and the requested mode will work.

* : The operating mode will be released and the requested mode will work. (operating mode data will be backed up)

Notes

- When a menu item on the LCD is marked with an , that item cannot be activated.
- When you select an item that cannot be changed, an error message will be displayed.

Weiterführende Funktionen

● Funktionen kombinieren

Gewünschte Funktion Aktive Funktion	Digitale Funktionen				Digitale Spezial-effekte	NIGHT CAPTURE
	DIS	D.ZOOM	PHOTO (TAPE)	SLOW SHUTTER		
DIS		○	○	△	○	○
D.ZOOM	○		○	*△	○	○
PHOTO	×	×		×	×	○
SLOW SHUTTER	△	×	○		○	○
Digitale Spezialeffekte	○	○	○	○		△
NIGHT CAPTURE	○	○	○	○	×	

○ : Die gewünschte Funktion kann zusammen mit der bereits aktiven Funktion verwendet werden.

×

△ : Die aktive Funktion wird automatisch beendet, und die gewünschte Funktion kann verwendet werden.

* : Die aktive Funktion wird automatisch beendet, und die gewünschte Funktion kann verwendet werden (die Einstellungen der aktiven Funktion werden gespeichert).

Hinweise

- Wenn eine Menüoption auf dem LCD-Monitor mit einem markiert ist, kann sie nicht aktiviert werden.
- Wenn Sie eine Option auswählen, die nicht geändert werden kann, wird eine entsprechende Fehlermeldung angezeigt.

Advanced Recording

● CLOCK SET

- ❖ CLOCK setup works in CAMERA, PLAYER, M.REC and M.PLAY modes.
- ❖ The DATE/TIME is automatically recorded onto a tape.
Before recording, please set the DATE/TIME.

1. Press the MENU button.
 - The menu list will appear.
2. Turn the MENU DIAL to highlight INITIAL and press the ENTER button.
3. Use the MENU DIAL to select CLOCK SET from the submenu.
4. Press the ENTER button to enter SETTING mode.
 - A blinking item indicates the item to be changed. The year will blink first.
5. Using the MENU DIAL, change the year setting.
6. Press the ENTER button.
 - The month will blink.
7. Using the MENU DIAL, change the month setting.
8. Press the ENTER button.
 - The day will blink.
9. You can set the day, hour and minute following the same procedure for setting the year and month.
10. Press the ENTER button after setting the minutes.
 - The word COMPLETE! will appear, and a few seconds later, the menu screen will automatically return to the sub menu.
11. To exit, press the MENU button.

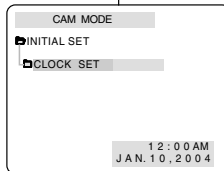
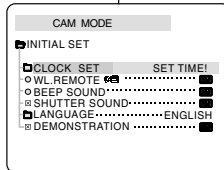
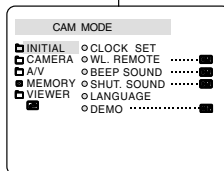

Weiterführende Funktionen

● CLOCK SET (Datum und Uhrzeit einstellen)

- ❖ Die Funktion CLOCK SET ist im Aufnahmemodus (CAMERA) und im Wiedergabemodus (PLAYER) sowie im M.REC- und M.PLAY-Modus verfügbar.
- ❖ Datum und Uhrzeit werden automatisch mit aufgezeichnet. Bevor Sie mit der Aufnahme beginnen, stellen Sie Datum und Uhrzeit ein.

1. Drücken Sie die Taste MENU.
 - Das Menü wird angezeigt.
2. Wählen Sie mit dem Menü-Einstellrad die Option INITIAL aus, und drücken Sie die Taste ENTER.
3. Wählen Sie mit dem Menü-Einstellrad im Untermenü die Option CLOCK SET aus.
4. Drücken Sie die Taste ENTER, um das Einstellmenü zu öffnen.
 - Sie können jeweils den blinkenden Wert einstellen. Als erstes blinkt die Jahreszahl.
5. Stellen Sie das Jahr mit dem Menü-Einstellrad ein.
6. Drücken Sie die Taste ENTER.
 - Der Monat blinkt.
7. Stellen Sie den Monat mit dem Menü-Einstellrad ein.
8. Drücken Sie die Taste ENTER.
 - Der Tag blinkt.
9. Stellen Sie auf die oben beschriebene Weise Tag und Uhrzeit ein.
10. Nachdem Sie die Minuten eingestellt haben, drücken Sie die Taste ENTER.
 - Die Anzeige COMPLETE! (Fertig) wird angezeigt. Kurz darauf wechselt die Anzeige automatisch wieder zum Untermenü.
11. Um das Menü wieder zu schließen, drücken Sie die Taste MENU.

Advanced Recording

● WL.REMOTE (VP-D103(i)/D105(i) only)

- ❖ The WL.REMOTE function works in CAMERA, PLAYER, M.REC, M.PLAY modes.
- ❖ The WL.REMOTE option allows you to enable or disable the remote control for use with the camcorder.

1. Press the MENU button.
 - The menu list will appear.
2. Turn the MENU DIAL to highlight INITIAL and press the ENTER button.
3. Use the MENU DIAL to select WL.REMOTE from the submenu.
4. Press the ENTER button to enable or disable the remote control.

The setting switches between ON/OFF each time you press the ENTER button.
5. To exit, press the MENU button.
 - If you set the remote to OFF in the menu and try to use it, the remote icon will the remote control icon will blink for 3 seconds and disappear on the LCD.

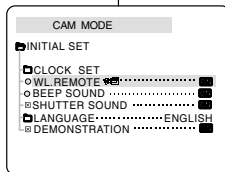
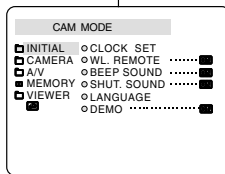

Weiterführende Funktionen

● WL.REMOTE (Fernbedienung) (nur VP-D103(i)/D105(i))

- ❖ Die Funktion WL.REMOTE ist im Aufnahmemodus (CAMERA) und im Wiedergabemodus (PLAYER) sowie im M.REC- und M.PLAY-Modus verfügbar.
- ❖ Mit der Option WL.REMOTE können Sie festlegen, ob der Camcorder mit der Fernbedienung gesteuert werden soll.

1. Drücken Sie die Taste MENU.
 - Das Menü wird angezeigt.
2. Wählen Sie mit dem Menü-Einstellrad die Option INITIAL aus, und drücken Sie die Taste ENTER.
3. Wählen Sie mit dem Menü-Einstellrad im Untermenü die Option WL.REMOTE aus.
4. Drücken Sie die Taste ENTER, um die Fernbedienung zu aktivieren oder zu deaktivieren. Bei jedem Drücken der Taste ENTER wechselt die Einstellung zwischen ON und OFF.
5. Um das Menü wieder zu schließen, drücken Sie die Taste MENU.
 - Wenn Sie die Fernbedienung im Menü deaktivieren (Einstellung OFF) und dann versuchen, die Fernbedienung zu verwenden, blinkt drei Sekunden lang das Symbol für die Fernbedienung auf dem LCD-Monitor und wird dann wieder ausgeblendet.

Advanced Recording

● BEEP SOUND (VP-D101i/D103i/D105i only)

- ❖ The BEEP SOUND function works in CAMERA, PLAYER, M.REC, M.PLAY modes.
- ❖ Use the MENU to setup the BEEP SOUND function. Select whether or not you want to hear a beep sound whenever you change a setup value.

1. Press the MENU button.

- The menu list will appear.

2. Turn the MENU DIAL to highlight INITIAL and press the ENTER button.

3. Use the MENU DIAL to select BEEP SOUND from the submenu.

4. Press the ENTER button to enable or disable the BEEP SOUND.

The setting switches between ON/OFF each time you press the ENTER button.

- You will hear a Beep Sound when you select the ON setup.
- When you press the START/STOP button to start recording, the BEEP SOUND is automatically set to OFF so you can't hear it any longer.

5. To exit, press the MENU button.

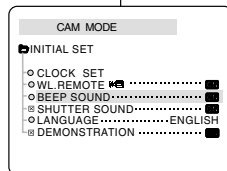
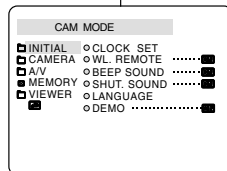

Weiterführende Funktionen

● BEEP SOUND (Signalton) (nur VP-D101i/D103i/D105i)

- ❖ Die Funktion BEEP SOUND ist im Aufnahmehodus (CAMERA) und im Wiedergabehodus (PLAYER) sowie im M.REC- und M.PLAY-Modus verfügbar.
- ❖ Die Funktion BEEP SOUND können Sie im Menü einstellen. Dort können Sie festlegen, ob bei jeder Änderung eines Einstellwerts ein Signalton zu hören sein soll.

1. Drücken Sie die Taste MENU.

- Das Menü wird angezeigt.

2. Wählen Sie mit dem Menü-Einstellrad die Option INITIAL aus, und drücken Sie die Taste ENTER.

3. Wählen Sie mit dem Menü-Einstellrad im Untermenü die Option BEEP SOUND aus.

4. Drücken Sie die Taste ENTER, um den Signalton zu aktivieren oder zu deaktivieren. Bei jedem Drücken der Taste ENTER wechselt die Einstellung zwischen ON und OFF.

- Wenn Sie die Einstellung ON wählen, ertönt ein Signalton.
- Wenn Sie durch Drücken der Taste START/STOP mit einer Aufnahme beginnen, wird die Option BEEP SOUND automatisch deaktiviert (Einstellung OFF).

5. Um das Menü wieder zu schließen, drücken Sie die Taste MENU.

Advanced Recording

● SHUTTER SOUND (VP-D103i/D105i only)

- ❖ You can hear SHUTTER SOUND only when the PHOTO function is working.
- ❖ Determine whether or not you wish to hear a SHUTTER SOUND when using the DSC feature.

1. Set the mode switch to MEMORY CARD.
2. Set the power switch to CAMERA mode .
3. Press the MENU button.
 - The menu list will appear.
4. Turn the MENU DIAL to highlight INITIAL and press the ENTER button.
5. Use the MENU DIAL to select SHUTTER SOUND from the submenu.
6. Press ENTER to switch between ON and OFF.
7. To exit, press the MENU button.

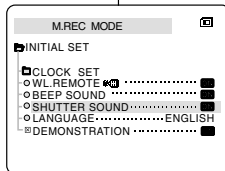
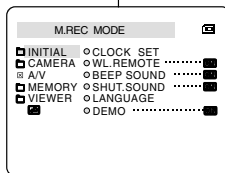

Weiterführende Funktionen

● SHUTTER SOUND (Foto-Klickton; nur VP-D103i/D105i)

- ❖ Der Foto-Klickton (SHUTTER SOUND) ist nur hörbar, wenn die Funktion PHOTO aktiviert ist.
- ❖ Sie können festlegen, ob bei Verwendung des Camcorders als Digitalkamera (DSC) ein Klickton zu hören ist, wenn Sie ein Foto aufnehmen.

1. Stellen Sie den Funktionsschalter auf MEMORY CARD.
2. Stellen Sie den Betriebsmodus-Schalter auf CAMERA.
3. Drücken Sie die Taste MENU.
 - Das Menü wird angezeigt.
4. Wählen Sie mit dem Menü-Einstellrad die Option INITIAL aus, und drücken Sie die Taste ENTER.
5. Wählen Sie mit dem Menü-Einstellrad im Untermenü die Option SHUTTER SOUND aus.
6. Drücken Sie die Taste ENTER, um zwischen den Optionen ON und OFF umzuschalten.
7. Um das Menü wieder zu schließen, drücken Sie die Taste MENU.

Advanced Recording

● DEMONSTRATION

- ❖ Demonstration automatically shows you the major functions that are included with your camcorder so that you may use them more easily.
 - ❖ The DEMONSTRATION function may only be used in the CAMERA mode without a tape inserted in the camcorder.
 - ❖ The demonstration operates repeatedly until the DEMONSTRATION mode switched OFF.
1. Set the camcorder to CAMERA mode.
 2. Press the MENU button.
 - The menu list will appear.
 3. Turn the MENU DIAL to highlight INITIAL.
 4. Select DEMONSTRATION from the submenu and press the ENTER button.
 5. To activate the DEMONSTRATION, set DEMONSTRATION ON.
 - Press the menu button to quit the menu.
 - The demonstration will begin.
 6. To end the DEMONSTRATION, set the DEMONSTRATION to OFF.

Notes

- The DEMONSTRATION function only works without a TAPE installed.
- The DEMONSTRATION mode is automatically activated when the camcorder is left idle for more than 10 minutes after switching to the CAMERA mode (no tape is inserted in the camcorder).
- If you press other buttons (FADE, BLC, PHOTO, EASY) during the DEMONSTRATION mode, the DEMONSTRATION stops temporarily and resumes 10 minutes later if you do not operate any other functions.
- While setting the NIGHT CAPTURE to ON, the DEMONSTRATION function does not work.

Weiterführende Funktionen

● DEMONSTRATION (Demo-Funktion)

- ❖ Die Demo-Funktion bietet Ihnen einen Überblick über die wichtigsten Funktionen Ihres Camcorders.
- ❖ Die Demo-Funktion ist nur verfügbar, wenn keine Kassette eingelegt ist und der Camcorder sich im Aufnahmemodus (CAMERA) befindet.
- ❖ Nach dem Einschalten der Demo-Funktion läuft diese kontinuierlich weiter, bis Sie die Option DEMONSTRATION wieder deaktivieren (Einstellung OFF).

1. Stellen Sie den Betriebsmodus-Schalter auf CAMERA.
2. Drücken Sie die Taste MENU.
 - Das Menü wird angezeigt.
3. Wählen Sie mit dem Menü-Einstellrad die Option INITIAL aus.
4. Wählen Sie mit dem Menü-Einstellrad im Untermenü die Option DEMONSTRATION aus, und drücken Sie die Taste ENTER.
5. Drücken Sie die Taste ENTER, um die Demo-Funktion einzuschalten (Einstellung ON).
 - Drücken Sie die Taste MENU, um das Menü wieder zu schließen.
 - Die Demo-Funktion wird aktiviert.
6. Um die Demo-Funktion zu beenden, deaktivieren Sie die Menüoption DEMONSTRATION (Einstellung OFF).

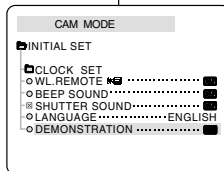
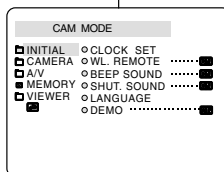

Hinweise

- Die Demo-Funktion ist nur verfügbar, wenn keine Kassette eingelegt ist.
- Die Demo-Funktion wird automatisch aktiviert, wenn sich im Camcorder keine Kassette befindet und der Camcorder nach Einschalten des Aufnahmemodus (CAMERA) länger als zehn Minuten nicht benutzt wird.
- Wenn Sie bei laufender Demo-Funktion auf eine andere Taste drücken (FADE, BLC, PHOTO, EASY), stoppt die Demo-Funktion. Wenn Sie dann zehn Minuten lang keine anderen Funktionen aufrufen, wird die Demo-Funktion wieder aktiviert.
- Die Demo-Funktion ist bei eingeschalteter Funktion NIGHT CAPTURE nicht verfügbar.

Advanced Recording

● PROGRAM AE

- ❖ The PROGRAM AE function works in CAMERA mode only.
- ❖ The PROGRAM AE mode allows you to adjust shutter speeds and apertures to suit different recording conditions.
- ❖ They give you creative control over the depth of field.

■ AUTO mode

- Auto balance between the subject and the background.
- To be used in normal conditions.
- The shutter speed automatically varies from 1/50 to 1/250 per second, depending on the scene.

■ SPORTS mode (🏃)

- For recording people or objects moving quickly.

■ PORTRAIT mode (👤)

- For focusing on the background of the subject, when the background is out of focus.
- The PORTRAIT mode is most effective when used outdoors.
- The shutter speed automatically varies from 1/50 to 1/1000 per second.

■ SPOTLIGHT mode (🎤)

- For recording correctly when there is only light on the subject and not the rest of the picture.

■ SAND/SNOW mode (🌨)

- For recording when people or objects are darker than the background because of reflected light from sand or snow.

■ High S. SPEED(High Shutter Speed) mode (🏏)

- For recording fast-moving subjects such as players in golf or tennis games.

Weiterführende Funktionen

● PROGRAM AE (Belichtungsprogramme)

- ❖ Die Belichtungsprogramme sind nur im Aufnahmemodus (CAMERA) verfügbar.
- ❖ Mit den Belichtungsprogrammen können Sie Belichtungszeit und Blendenöffnung an die jeweiligen Aufnahmebedingungen anpassen.
- ❖ Auf diese Weise regeln Sie die Tiefenschärfe.

■ Belichtungsprogramm AUTO

- Automatischer Abgleich von Motiv und Hintergrund.
- Für normale Aufnahmebedingungen.
- Die Belichtungszeit wird je nach Motiv und Aufnahmebedingungen automatisch auf einen Wert zwischen 1/50 und 1/250 Sekunde eingestellt.

■ Belichtungsprogramm SPORTS (🏃)

- Für Aufnahmen von Personen oder Objekten in schneller Bewegung.

■ Belichtungsprogramm PORTRAIT (👤)

- Das Motiv im Vordergrund wird scharf abgebildet, der Hintergrund ist unscharf.
- Die besten Ergebnisse erzielen Sie mit diesem Programm bei Außenaufnahmen.
- Die Belichtungszeit wird automatisch auf einen Wert zwischen 1/50 und 1/1000 Sekunde eingestellt.

■ Belichtungsprogramm SPOTLIGHT (🎤)

- Für optimale Aufnahmen, wenn nur das Objekt beleuchtet ist und der Rest des Bildes sich im Dunkeln befindet.

■ Belichtungsprogramm SAND/SNOW (🌨)

- Für Aufnahmen, bei denen Personen oder Objekte aufgrund von Lichtreflexionen durch Sand oder Schnee dunkler als der Hintergrund sind.

■ Belichtungsprogramm HIGH S. SPEED (High Shutter Speed) (🏏)

- Für Aufnahmen von Personen oder Objekten in sehr schneller Bewegung (z. B. Golf- oder Tennisspieler).

Advanced Recording

Setting the PROGRAM AE

1. Press the MENU button.
 - The menu list will appear.
2. Turn the MENU DIAL to highlight CAMERA and press the ENTER button.
3. Select PROGRAM AE from the submenu.
4. Press the ENTER button to enter the sub-menu.
5. Using the MENU DIAL, select the PROGRAM AE mode.
 - Press the ENTER button to confirm the PROGRAM AE mode.
6. To exit, press the MENU button.

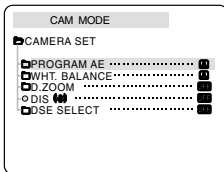
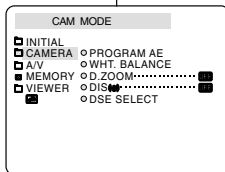

Weiterführende Funktionen

Belichtungsprogramm einstellen

1. Drücken Sie die Taste MENU.
 - Das Menü wird angezeigt.
2. Wählen Sie mit dem Menü-Einstellrad die Option CAMERA aus, und drücken Sie die Taste ENTER.
3. Wählen Sie im Untermenü die Option PROGRAM AE.
4. Drücken Sie die Taste ENTER, um das Untermenü aufzurufen.
5. Wählen Sie mit dem Menü-Einstellrad ein Belichtungsprogramm aus.
 - Drücken Sie die Taste ENTER, um die Auswahl zu bestätigen.
6. Um das Menü wieder zu schließen, drücken Sie die Taste MENU.

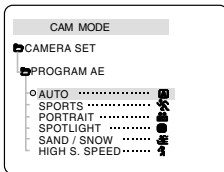

Notes

- While setting the NIGHT CAPTURE to ON, the PROGRAM AE function does not work.
- The PROGRAM AE function will not operate in EASY mode.

Hinweise

- Wenn die Funktion NIGHT CAPTURE aktiviert ist (Einstellung ON), sind die Belichtungsprogramme nicht verfügbar.
- Die Belichtungsprogramme sind im EASY-Modus nicht verfügbar.

Advanced Recording

● WHT. BALANCE (WHITE BALANCE)

- ❖ The WHITE BALANCE function works in CAMERA or M.REC mode only.
- ❖ The WHITE BALANCE is a recording function that preserves the unique image colour of the object in any recording condition.
- ❖ You may select the appropriate WHITE BALANCE mode to obtain good quality colour of the image.
 - AUTO (☺): This mode is generally used to control the WHITE BALANCE automatically.
 - HOLD (☞): This fixes the current WHITE BALANCE value.
 - INDOOR (♣): This controls the WHITE BALANCE according to the indoor ambience.
 - Under halogen or studio/video lighting
 - Subject is of one dominant colour
 - Close ups
 - OUTDOOR (♣): This controls the WHITE BALANCE according to the outdoor ambience.
 - In daylight, especially for close up and where the subject is of one dominant colour.

1. Set the camcorder to CAMERA mode.
2. Press the MENU button.
 - The menu list will appear.
3. Turn the MENU DIAL to highlight CAMERA and press the ENTER button.
4. Select WHT.BALANCE from the submenu.
5. Press the ENTER button to enter the sub-menu.
6. Using the MENU DIAL, select the WHITE BALANCE mode.
 - Press the ENTER button to confirm the WHITE BALANCE mode.
7. To exit, press the MENU button.

Notes

- When NIGHT CAPTURE is set to ON, the WHT.BALANCE function does not work.
- The WHT.BALANCE function will not operate in EASY mode.
- Turn the digital zoom off (if necessary) to set a more accurate white balance.
- Reset the white balance if lighting conditions change.
- During normal outdoor recording, setting to AUTO may provide better results.

Weiterführende Funktionen

● WHT.BALANCE (Weißabgleich)

- ❖ Die Funktion WHT.BALANCE ist nur im Aufnahmemodus (CAMERA) und im M.REC-Modus verfügbar.
- ❖ Mit dieser Funktion erzielen Sie bei allen Aufnahmebedingungen eine natürliche Farbwiedergabe.
- ❖ Wählen Sie den für Ihre Aufnahmen geeigneten Weißabgleich-Modus:
 - AUTO (☺): Automatischer Weißabgleich.
 - HOLD (☞): Der aktuelle Weißabgleich-Wert wird fixiert.
 - INDOOR (♣): Für Innenaufnahmen bei Kunstlicht.
 - bei Halogen- oder Studio-/Videobeleuchtung
 - bei Motiven mit einer vorherrschenden Farbe
 - bei Nahaufnahmen
 - OUTDOOR (♣): Für Außenaufnahmen (Tageslicht).
 - Bei Tageslicht, insbesondere bei Nahaufnahmen und Motiven mit einer vorherrschenden Farbe.

1. Stellen Sie den Betriebsmodus-Schalter auf CAMERA.
2. Drücken Sie die Taste MENU.
 - Das Menü wird angezeigt.
3. Wählen Sie mit dem Menü-Einstellrad die Option CAMERA aus, und drücken Sie die Taste ENTER.
4. Wählen Sie im Untermenü die Option WHT.BALANCE aus.
5. Drücken Sie die Taste ENTER, um das Untermenü aufzurufen.
6. Wählen Sie mit dem Menü-Einstellrad einen Weißabgleich-Modus aus.
 - Drücken Sie die Taste ENTER, um die Auswahl zu bestätigen.
7. Um das Menü wieder zu schließen, drücken Sie die Taste MENU.

Hinweise

- Wenn die Funktion NIGHT CAPTURE aktiviert ist (Einstellung ON), ist die Funktion WHT.BALANCE nicht verfügbar.
- Die Funktion WHT.BALANCE ist im EASY-Modus nicht verfügbar.
- Schalten Sie die digitale Zoomfunktion aus, um einen genaueren Weißabgleich vorzunehmen (falls erforderlich).
- Wenn Sie den Weißabgleich eingestellt haben und die Lichtverhältnisse sich ändern, nehmen Sie den Weißabgleich erneut vor.
- Bei normalen Außenaufnahmen erzielen Sie die besten Ergebnisse oft mit der Einstellung AUTO.

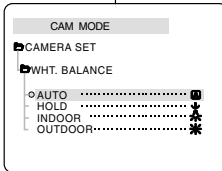
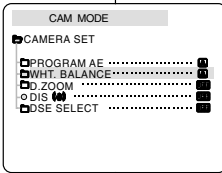
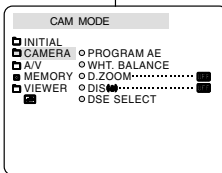

Advanced Recording

Zooming In and Out

- ❖ Zooming is a recording technique that lets you change the size of the subject in a scene.
For more professional looking recordings, do not use the zoom function too often.
 - ❖ You can zoom using variable zoom speeds.
 - ❖ Use these features for different shots. Please note that over-use of the zoom feature can lead to unprofessional looking results and a reduction of battery usage time.
1. Move the zoom lever slightly for a gradual zoom, move it further for a high-speed zoom.
Your zooming is monitored on the OSD.
 2. T (Telephoto) side:
Subject appears closer.
 3. W (Wide angle) side: Subject appears farther away.
 - You can record a subject that is about 10mm (about 0.5 inch) away from the lens surface in the WIDE position.

Tele Macro

- ❖ Tele Macro Function works in both CAMERA and M.REC mode.
 - ❖ Effective focal distance in MACRO mode is 50 cm (19.7 inches) ~ 100 cm (39.4 inches).
1. Press the MACRO button.
 - MACRO Icon (📷) will be displayed.
 2. If you want to cancel the Tele Macro function, press the MACRO button again.

Notes

- When recording in MACRO Mode, the FOCUS speed may be slow.
- When you operate the ZOOM function in the TELE MACRO mode, then the recording subject may be out of focus.
- Use a tripod to prevent hand shake in the MACRO mode.
- Avoid shadows when recording in the MACRO mode.
- As the distance to the subject decreases, focusing area narrows.
- When you can not get proper focus, use the Zoom Lever.

Weiterführende Funktionen

Ein- und Auszoomen

- ❖ Mit der Zoomfunktion können Sie die Abbildungsgröße Ihres Motivs beim Aufnehmen verändern.
Setzen Sie die Zoomfunktion nicht zu häufig ein, um Ihre Aufnahmen professioneller wirken zu lassen.
 - ❖ Sie können zwischen verschiedenen Zoomgeschwindigkeiten wählen.
 - ❖ Mit dieser Funktion können Sie Ihre Aufnahmen abwechslungsreich gestalten. Verwenden Sie die Zoomfunktion nicht zu oft, da die Aufnahmen sonst leicht unprofessionell wirken. Außerdem belastet häufiges Zoomen den Akku stark und vermindert die maximale Aufnahmezeit.
1. Verschieben Sie den Zoomeinsteller in die gewünschte Richtung. Um langsam zu zoomen, verschieben Sie den Einsteller nur leicht. Zum schnellstmöglichen Zoomen verschieben Sie den Einsteller bis zum Anschlag.
Die Zoomposition wird auf dem Monitor abgebildet.
 2. T (Nahaufnahme): Das Motiv erscheint näher.
 3. W (Weitwinkel): Das Motiv erscheint weiter entfernt.
 - Bei Weitwinkelaufnahmen (WIDE) können Sie Objekte aufnehmen, die etwa 10 mm vom Objektiv entfernt sind.

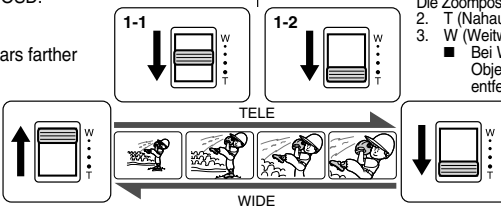

TELE MACRO

- ❖ Die Nahaufnahme-Funktion (Tele Macro) ist sowohl im Aufnahme- (CAMERA) als auch im M.REC-Modus verfügbar.
- ❖ Der effektive Fokusabstand beträgt im MACRO-Modus 50 cm – 100 cm.

1. Drücken Sie die Taste MACRO.
 - Das Symbol für MACRO (📷) wird angezeigt.
2. Um die Nahaufnahme-Funktion (Tele Macro) wieder zu beenden, drücken Sie die Taste MACRO erneut.

Hinweise

- Wenn Sie Aufnahmen im MACRO-Modus machen, sollte die FOCUS-Geschwindigkeit niedrig sein.
- Bei Anwendung der ZOOM-Funktion im TELEMARCO-Modus kann das Motiv unscharf werden.
- Bei Aufnahmen im MACRO-Modus besteht oft die Gefahr, dass Bilder verwackeln. Verwenden Sie daher ein Stativ.
- Achten Sie darauf, dass Sie bei Aufnahmen im MACRO-Modus keinen Schatten auf das aufzunehmende Objekt werfen.
- Wenn der Abstand zum Objekt abnimmt, wird der Bereich der Fokussierung schmaler.
- Wenn der Fokus nicht zufriedenstellend ist, verwenden Sie zum Fokussieren den Schieber für die Zoomeinstellung.

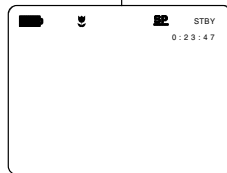
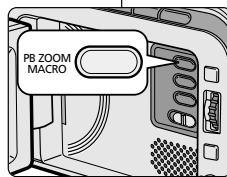

Advanced Recording

Zooming In and Out with DIGITAL ZOOM

- ❖ Digital Zoom works in CAMERA mode only.

Digital Zoom

- ❖ Zooming more than 16x (VP-D105(i) : 20x) is achieved digitally.
- ❖ The picture quality may deteriorate depending on how much you zoom in on the subject.
- ❖ We recommend that you use the DIS feature with DIGITAL ZOOM for picture stability. (see page 49)

1. Set the camcorder to CAMERA mode.
2. Press the MENU button.
 - The menu list will appear.
3. Turn the MENU DIAL to CAMERA and press the ENTER button.
4. Select D.ZOOM from the submenu.
5. Press the ENTER button to setup the 100x, 200x, 400x, 900x digital zoom function or to turn the feature OFF.
6. To exit, press the MENU button.

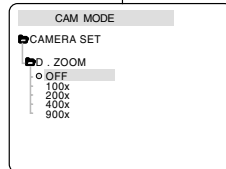
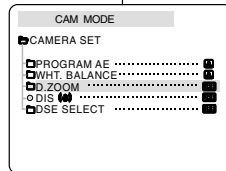
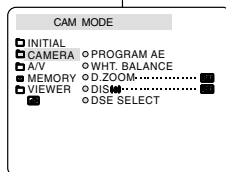

Weiterführende Funktionen

D.ZOOM (Digitaler Zoom)

- ❖ Die Zoomfunktion ist nur im Aufnahmemodus (CAMERA) verfügbar.

Digitaler Zoom

- ❖ Über 16fache (VP-D105(i): 20fache) Vergrößerung wird durch den digitalen Zoom erzielt.
- ❖ Je nachdem, wie stark Sie in den T-Bereich (Nahaufnahme) zoomen, kann sich die Bildqualität verschlechtern.
- ❖ Wenn Sie den digitalen Zoom verwenden, sollten Sie die Bildstabilisierung (DIS) einschalten (siehe Seite 49).

1. Stellen Sie den Betriebsmodus-Schalter auf Position CAMERA.
2. Drücken Sie die Taste MENU.
 - Das Menü wird angezeigt.
3. Wählen Sie mit dem Menü-Einstellrad die Option CAMERA aus, und drücken Sie die Taste ENTER.
4. Wählen Sie im Untermenü die Option D.ZOOM aus.
5. Drücken Sie die Taste ENTER, um die Vergrößerung auszuwählen (100x, 200x, 400x, 900x) oder den digitalen Zoom zu deaktivieren (Einstellung OFF).
6. Um das Menü wieder zu schließen, drücken Sie die Taste MENU.

Advanced Recording

● DIS (Digital Image Stabilizer)

- ❖ The DIS function works in CAMERA mode only.
- ❖ DIS (Digital Image Stabilizer) is a function that compensates for any shaking or hand movement while holding the camcorder (within reasonable limits).
- ❖ It provides more stable pictures when:
 - Recording with the zoom
 - Recording a small object close-up
 - Recording and walking at the same time
 - Recording through the window of a vehicle

1. Set the camcorder to CAMERA mode.
2. Press the MENU button.
 - The menu list will appear.
3. Turn the MENU DIAL highlight to CAMERA and press the ENTER button.
 - The sub menu list will appear.
4. Turn the MENU DIAL to activate the DIS function, press the ENTER button.
 - The DIS menu is changed to ON.
 - If you do not want to use the DIS function, set the DIS menu to OFF.
5. To exit, press the MENU button.

Notes

- It is recommended that you deactivate the DIS function when using a tripod.
- If you use the DIS function, the picture quality may deteriorate.

Weiterführende Funktionen

● DIS (Digitale Bildstabilisierung)

- ❖ Die DIS-Funktion ist nur im Aufnahmemodus (CAMERA) verfügbar.
- ❖ Mit der digitalen Bildstabilisierung DIS können kleine Handbewegungen oder ein leichtes Zittern des Camcorders bei der Aufnahme bis zu einem gewissen Grad ausgeglichen werden.
- ❖ Mit der DIS-Funktion erzielen Sie in folgenden Situationen ruhigere Bilder:
 - Aufnahmen mit der Zoomfunktion
 - Aufnahmen aus nächster Nähe (Makroaufnahmen)
 - Aufnahmen im Gehen
 - Aufnahmen aus einem Fahrzeug heraus

1. Stellen Sie den Betriebsmodus-Schalter auf CAMERA.
2. Drücken Sie die Taste MENU.
 - Das Menü wird angezeigt.
3. Wählen Sie mit dem Menü-Einstellrad die Option CAMERA aus, und drücken Sie die Taste ENTER.
 - Das Untermenü wird angezeigt.
4. Wählen Sie mit dem Menü-Einstellrad die Option DIS aus, und drücken Sie die Taste ENTER.
 - Die DIS-Funktion wird aktiviert (Einstellung ON).
 - Zum Ausschalten der DIS-Funktion drücken Sie die Taste ENTER erneut (Einstellung OFF).
5. Um das Menü wieder zu schließen, drücken Sie die Taste MENU.

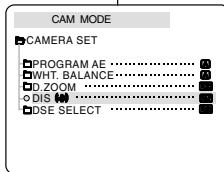
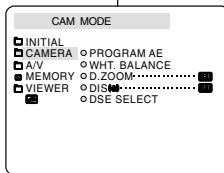

Hinweise

- Schalten Sie die digitale Bildstabilisierung aus, wenn Sie ein Stativ verwenden.
- Bei Verwendung der DIS-Funktion kann sich die Bildqualität verschlechtern.

Advanced Recording

● DSE(Digital Special Effects) SELECT

- ❖ The DSE function works in CAMERA mode only.
- ❖ The digital effects enable you to give a creative look to your recording by adding various special effects.
- ❖ Select the appropriate digital effect for the type of picture that you wish to record and the effect you wish to create.
- ❖ There are 9 DSE modes.

a. ART mode

This mode gives the images a coarse effect.

b. MOSAIC mode

This mode gives the images a mosaic effect.

c. SEPIA mode

This mode gives the images a reddish-brown pigment.

d. NEGA mode

This mode reverses the colours of the images, creating a negative image.

e. MIRROR mode

This mode cuts the picture in half, using a mirror effect.

f. BLK & WHT mode

This mode changes the images to black and white.

g. EMBOSS mode

This mode creates a 3D effect (embossing).

h. CINEMA mode

This mode covers the upper/lower portions of the screen to give a cinematic effect.

i. MAKE - UP mode

This mode allows the images to be selected in red, green, blue or yellow.

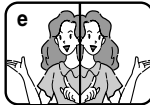

Weiterführende Funktionen

● DSE SELECT (Digitale Spezialeffekte)

- ❖ Die digitalen Spezialeffekte sind nur im Aufnahmehodus (CAMERA) verfügbar.
- ❖ Mit den digitalen Spezialeffekten können Sie Ihre Aufnahmen individuell und kreativ gestalten.
- ❖ Wählen Sie einen zu Ihrer Aufnahme passenden Digitaleffekt aus.
- ❖ Zur Auswahl stehen neun verschiedene Effekte:

a. ART

Die Aufnahme wird mit einem Pop-Art-Effekt dargestellt.

b. MOSAIC (Mosaik)

Die Aufnahme wird mosaikartig dargestellt.

c. SEPIA

Die Aufnahme wird rötlich-braun abgetönt.

d. NEGA (Negativdarstellung)

Die Farben der Aufnahme werden invertiert.

e. MIRROR (Spiegel)

Das Bild wird entlang einer vertikalen Linie in der Bildmitte gespiegelt.

f. BLK&WHT (Schwarzweiß)

Die Bilder werden in Schwarzweiß angezeigt und aufgenommen.

g. EMBOSS (3D)

Dieser Modus erzeugt einen 3D-Effekt.

h. CINEMA

Der obere und untere Teil des Bildes werden durch einen dunklen Streifen abgedeckt, so dass ein Effekt ähnlich wie bei einem Kinofilm entsteht.

i. MAKE-UP

In diesem Modus können Sie die Farbwiedergabe verändern. Zur Verfügung stehen die Optionen rot, grün, blau und gelb.



Advanced Recording

Selecting an effect

1. Set the camcorder to CAMERA mode.
2. Press the MENU button.
 - The menu list will appear.
3. Turn the MENU DIAL to highlight CAMERA and press the ENTER button.
4. Select DSE SELECT from the submenu.
5. Press the ENTER button to enter the submenu.
6. Using MENU DIAL, select the DSE mode.
 - Press the ENTER button to confirm the DSE mode.
7. To exit, press the MENU button.

Notes

- While setting the NIGHT CAPTURE to ON, the DSE function does not work.
- The DSE function will not operate in EASY mode.

Weiterführende Funktionen

Digitaleffekt wählen

1. Stellen Sie den Betriebsmodus-Schalter auf CAMERA.
2. Drücken Sie die Taste MENU.
 - Das Menü wird angezeigt.
3. Wählen Sie mit dem Menü-Einstellrad die Option CAMERA aus, und drücken Sie die Taste ENTER.
4. Wählen Sie im Untermenü die Option DSE SELECT aus.
5. Drücken Sie die Taste ENTER, um das Untermenü aufzurufen.
6. Wählen Sie mit dem Menü-Einstellrad den gewünschten Digitaleffekt aus.
 - Drücken Sie die Taste ENTER, um die Auswahl zu bestätigen.
7. Um das Menü wieder zu schließen, drücken Sie die Taste MENU.

Hinweise

- Wenn die Funktion NIGHT CAPTURE aktiviert ist (Einstellung ON), sind die Digitaleffekte nicht verfügbar.
- Die Digitaleffekte sind im EASY-Modus nicht verfügbar.

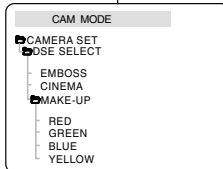
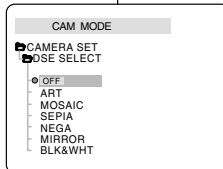
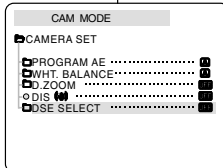
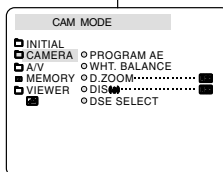

Advanced Recording

● REC MODE

- ❖ The REC MODE function works in both CAMERA and PLAYER (VP-D101i/D103i/D105i only) modes.
 - ❖ This camcorder records and plays back in SP (standard play) mode and in LP (long play) mode.
 - SP (standard play): This mode permits 60 minutes of recording time with a DVM60 tape.
 - LP (long play): This mode permits 90 minutes of recording time with a DVM60 tape.
1. Set the camcorder to CAMERA or PLAYER (VP-D101i/D103i/D105i only) mode.
 2. Press the MENU button.
 - The menu list will appear.
 3. Turn the MENU DIAL to highlight A/V and press the ENTER button.
 4. Select REC MODE from the submenu and press the ENTER button.
 - The REC MODE toggles between SP and LP with each press.
 5. To exit, press the MENU button.

Notes

- We recommend that you use this camcorder to play back any tapes recorded on this camcorder. Playing back a tape recorded in other equipment may produce mosaic shaped distortion.
- When you record a tape in SP and LP modes, or LP mode only, the playback picture may be distorted or the time code may not be written properly between scenes.
- Record using SP mode for best picture and sound quality.

Weiterführende Funktionen

● REC MODE (Bandlaufgeschwindigkeit)

- ❖ Die Funktion REC MODE ist im Aufnahmehodus (CAMERA) und im Wiedergabehodus (PLAYER) verfügbar (nur VP-D101i/D103i/D105i).
- ❖ Sie können beim Aufzeichnen und Wiedergeben zwischen zwei Bandlaufgeschwindigkeiten wählen: Standard Play (SP) und Long Play (LP).
 - SP (Standard Play): In diesem Modus können auf eine Kassette des Typs DVM 60 maximal 60 Minuten aufgezeichnet werden.
 - LP (Long Play): In diesem Modus können auf eine Kassette des Typs DVM 60 maximal 90 Minuten aufgezeichnet werden.

1. Stellen Sie den Betriebsmodus-Schalter auf CAMERA oder PLAYER (nur VP-D101i/D103i/D105i).
2. Drücken Sie die Taste MENU.
 - Das Menü wird angezeigt.
3. Wählen Sie mit dem Menü-Einstellrad die Option A/V aus, und drücken Sie die Taste ENTER.
4. Wählen Sie im Untermenü die Option REC MODE aus, und drücken Sie die Taste ENTER.
 - Durch Drücken der Taste ENTER wechselt die Bandlaufgeschwindigkeit zwischen SP und LP.
5. Um das Menü wieder zu schließen, drücken Sie die Taste MENU.

Hinweise

- Aufnahmen, die mit diesem Camcorder gemacht wurden, sollten idealerweise auch mit diesem Camcorder abgespielt werden. Bei der Wiedergabe von Aufnahmen, die mit anderen Geräten gemacht wurden, können Bildstörungen auftreten (mosaikförmiges Bildrauschen).
- Wenn sich auf einer Kassette sowohl LP- als auch SP-Aufnahmen bzw. nur LP-Aufnahmen befinden, können bei der Wiedergabe Bildstörungen auftreten. Eventuell wird die Wiedergabezeit vom Camcorder nicht korrekt ermittelt und angezeigt.
- Die beste Bild- und Tonqualität erzielen Sie im SP-Modus.

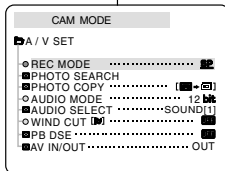
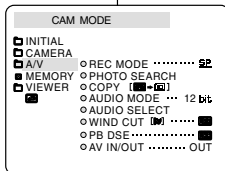

Advanced Recording

● AUDIO MODE

- ❖ The AUDIO MODE function works in CAMERA and PLAYER (VP-D101i/D103i/D105i only) modes.
- ❖ This camcorder records sound in two ways. (12bit, 16bit)
 - 12bit : You can record two 12bit stereo sound tracks.
 - The original stereo sound can be recorded onto the MAIN (SOUND1) track.
 - Additional stereo sound can be dubbed onto the SUB (SOUND2) track.
 - 16bit : You can record one high quality stereo sound using the 16bit recording mode.
 - Audio dubbing is not possible when using this mode.

1. Set the camcorder to CAMERA mode.
2. Press the MENU button.
 - The menu list will appear.
3. Turn the MENU DIAL to highlight A/V and press the ENTER button.
4. Select the AUDIO MODE from the menu and press the ENTER button.
 - The AUDIO MODE toggles between 12bit-16bit with each push.
5. To exit, press the MENU button.

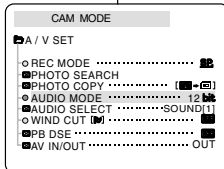
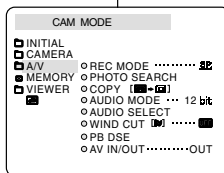

Weiterführende Funktionen

● AUDIO MODE (Audiomodus)

- ❖ Die Funktion AUDIO MODE ist im Aufnahmemodus (CAMERA) und im Wiedergabemodus (PLAYER) verfügbar (nur VP-D101i/D103i/D105i).
- ❖ Mit diesem Camcorder stehen zwei Optionen für die Tonaufzeichnung zur Verfügung: 12 Bit und 16 Bit.
 - 12 Bit: Sie können zwei 12-Bit-Stereo-Tonspuren aufzeichnen.
 - Der Original-Stereoton (SOUND1) wird auf die Hauptspur (MAIN) aufgezeichnet.
 - Beim Nachvertonen können Sie ein weiteres Tonsignal (SOUND2) auf die Zusatzspur (SUB) aufnehmen.
 - 16 Bit: Mit dem 16-Bit-Audiomodus können Sie eine sehr hochwertige Stereo-Tonspur aufzeichnen.
 - Bei Auswahl dieser Option ist eine Nachvertonung nicht möglich.

1. Stellen Sie den Betriebsmodus-Schalter auf CAMERA.
2. Drücken Sie die Taste MENU.
 - Das Menü wird angezeigt.
3. Wählen Sie mit dem Menü-Einstellrad die Option A/V aus, und drücken Sie die Taste ENTER.
4. Wählen Sie im Untermenü die Option AUDIO MODE aus, und drücken Sie die Taste ENTER.
 - Durch Drücken der Taste ENTER wird der Audiomodus zwischen 12 Bit und 16 Bit umgeschaltet.
5. Um das Menü wieder zu schließen, drücken Sie die Taste MENU.

Advanced Recording

● WIND CUT

- ❖ The WIND CUT function works in CAMERA and PLAYER (VP-D101i/D103i/D105i only) modes.
- ❖ The WIND CUT function minimizes wind noise or other noise while recording.
 - When the wind cut is on, some low sounds are eliminated along with the sound of the wind.

1. Set the camcorder to CAMERA mode.
2. Press the MENU button.
 - The menu list will appear.
3. Turn the MENU DIAL to highlight A/V and press the ENTER button.
4. Select WIND CUT from submenu.
5. This feature toggles ON/OFF each time you press the ENTER button.
 -  is shown in the display when you turn the WIND CUT on.
6. To exit, press the MENU button.

Notes

- Make sure WIND CUT is set to off when you want the microphone to be as sensitive as possible.
- Use the WIND CUT when recording in windy places such as the beach or near buildings.

Weiterführende Funktionen

● WIND CUT (Rauschunterdrückung)

- ❖ Die Funktion WIND CUT ist im Aufnahmemodus (CAMERA) und im Wiedergabemodus (PLAYER) verfügbar (nur VP-D101i/D103i/D105i).
- ❖ Mit der Funktion WIND CUT können Windgeräusche oder sonstige Geräusche während der Aufnahme reduziert werden.
 - Bei eingeschalteter Rauschunterdrückung werden zusammen mit den Hintergrundgeräuschen auch einige tiefe Töne unterdrückt.

1. Stellen Sie den Betriebsmodus-Schalter auf CAMERA.
2. Drücken Sie die Taste MENU.
 - Das Menü wird angezeigt.
3. Wählen Sie mit dem Menü-Einstellrad die Option A/V aus, und drücken Sie die Taste ENTER.
4. Wählen Sie im Untermenü die Option WIND CUT aus.
5. Durch Drücken der Taste ENTER schalten Sie die Rauschunterdrückung ein bzw. wieder aus.
 - Bei eingeschalteter Rauschunterdrückung erscheint auf dem Monitor die Anzeige  .
6. Um das Menü wieder zu schließen, drücken Sie die Taste MENU.

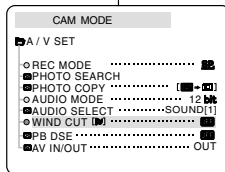
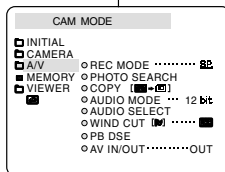

Hinweise

- Vergewissern Sie sich, dass WIND CUT ausgeschaltet ist, wenn das Mikrofon besonders empfindlich sein soll.
- Verwenden Sie WIND CUT, wenn Sie an windigen Orten Aufnahmen machen möchten, beispielsweise am Strand oder in der Nähe von Gebäuden.

Advanced Recording

Weiterführende Funktionen

● DATE/TIME

- ❖ The DATE/TIME function works in CAMERA, PLAYER, M.REC and M.PLAY modes.
- ❖ The date and time are automatically recorded on a special data area of the tape.

1. Press the MENU button.
 - The menu list will appear.
2. Turn the MENU DIAL to highlight VIEWER and press the ENTER button.
3. Turn the MENU DIAL to highlight DATE/TIME.
4. Press the ENTER button to select the sub-menu.
5. Using the MENU DIAL, select the DATE/TIME mode.
 - You can choose to display - the OFF, DATE, TIME, DATE/TIME
 - OFF only
 - DATE only
 - TIME only
 - DATE & TIME
 - To return to the previous menu, highlight the DATE/TIME in the middle of OSD and press the ENTER button.
6. To exit, press the MENU button.

Notes

- The DATE/TIME is not affected by the OSD ON/OFF (DISPLAY) button.
- The DATE/TIME will read "- .-" in the following conditions.
 - During playback of a blank section of a tape.
 - If the tape was recorded before setting the DATE/TIME in the Camera's memory.
 - When the lithium battery becomes weak or dead.
- Before you use the DATE/TIME function, you must set the Clock. See CLOCK SET on page 39.

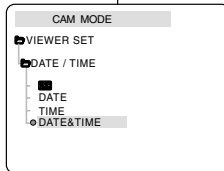
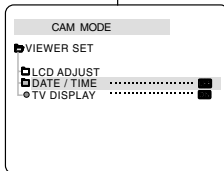
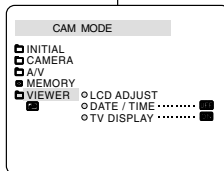

● DATE/TIME (Datum und Uhrzeit)

- ❖ Die Funktion DATE/TIME ist im Aufnahmemodus (CAMERA) und im Wiedergabemodus (PLAYER) sowie im M.REC- und M.PLAY-Modus verfügbar.
- ❖ Datum und Uhrzeit werden automatisch auf einem speziellen Datenbereich des Bands aufgezeichnet.

1. Drücken Sie die Taste MENU.
 - Das Menü wird angezeigt.
2. Wählen Sie mit dem Menü-Einstellrad die Option VIEWER aus, und drücken Sie die Taste ENTER.
3. Wählen Sie mit dem Menü-Einstellrad die Option DATE/TIME aus.
4. Drücken Sie die Taste ENTER, um das Untermenü aufzurufen.
5. Wählen Sie mit dem Menü-Einstellrad den gewünschten Anzeigemodus für Datum und Uhrzeit.
 - Sie können zwischen vier verschiedenen Optionen wählen:
 - OFF (keine Anzeige)
 - DATE (nur Datum)
 - TIME (nur Uhrzeit)
 - DATE&TIME (Datum und Uhrzeit)
 - Um wieder zum vorherigen Menü zu wechseln, wählen Sie die Zeile DATE/TIME (Titel des Untermenüs) aus. Drücken Sie die Taste ENTER.
6. Um das Menü wieder zu schließen, drücken Sie die Taste MENU.

Hinweise

- Datum und Uhrzeit werden nicht zusammen mit den Monitoranzeigen ein- und ausgeblendet (Taste DISPLAY).
- In folgenden Fällen erscheint anstelle von Datum/Uhrzeit die Anzeige "- .-":
 - wenn ein Bandbereich ohne Aufnahmen wiedergegeben wird.
 - wenn die Aufnahme vor der Einstellung von Datum/Uhrzeit gemacht wurde.
 - wenn die Lithiumbatterie des Camcorders leer ist.
- Die Funktion DATE/TIME ist erst verfügbar, wenn Datum und Uhrzeit eingestellt wurden (siehe Seite 39).

Advanced Recording

● TV DISPLAY

- ❖ The TV DISPLAY function works in CAMERA, PLAYER, M.REC and M.PLAY modes.
- ❖ You can select the output path of the OSD (On Screen Display).
 - OFF: The OSD appears in the LCD screen only.
 - ON: The OSD appears in the LCD screen, Viewfinder and TV.
 - Use the DISPLAY button located at the left side of the camcorder to turn the OSD ON/OFF displayed on the LCD/Viewfinder/TV.

1. Set the camcorder to CAMERA, PLAYER, M.REC and M.PLAY mode.
2. Press the MENU button.
 - The menu list will appear.
3. Turn the MENU DIAL to highlight VIEWER and press the ENTER button.
4. Select TV DISPLAY and press the ENTER button.
 - The DISPLAY mode switches between ON/OFF with each push.
5. To exit, press the MENU button.

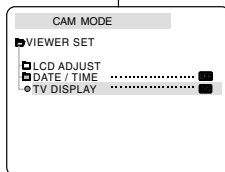
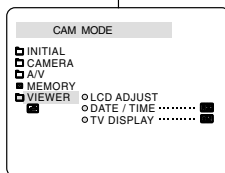

Weiterführende Funktionen

● TV DISPLAY (Monitoranzeigen)

- ❖ Die Funktion TV DISPLAY ist im Aufnahmemodus (CAMERA) und im Wiedergabemodus (PLAYER) sowie im M.REC- und M.PLAY-Modus verfügbar.
- ❖ Sie können auswählen, ob die Monitoranzeigen (OSD) nur auf dem Camcorder oder auch auf angeschlossenen Geräten angezeigt werden.
 - OFF: Die Monitoranzeigen erscheinen nur auf dem LCD-Monitor bzw. dem Suchermonitor.
 - ON: Die Monitoranzeigen erscheinen auf dem LCD-Monitor, dem Suchermonitor und dem Bildschirm eines angeschlossenen Fernsehgeräts.
 - Mit der Taste DISPLAY auf der linken Seite des Camcorders können Sie die Monitoranzeigen auf dem LCD-Monitor, dem Suchermonitor und dem Fernsehgerät ausschalten.

1. Schalten Sie den Camcorder in den Aufnahme- oder Wiedergabemodus (CAMERA oder PLAYER) bzw. den M.REC- oder M.PLAY-Modus.
2. Drücken Sie die Taste MENU.
 - Das Menü wird angezeigt.
3. Wählen Sie mit dem Menü-Einstellrad die Option VIEWER aus, und drücken Sie die Taste ENTER.
4. Wählen Sie mit dem Menü-Einstellrad die Option TV DISPLAY aus, und drücken Sie die Taste ENTER.
 - Durch Drücken der Taste ENTER wechselt die Einstellung zwischen den Optionen ON und OFF.
5. Um das Menü wieder zu schließen, drücken Sie die Taste MENU.

Advanced Recording

Using Quick Menu(Navigation Menu)

- ❖ Quick menu is available only in CAMERA and M.REC mode.
- ❖ Quick menu is used to adjust camera functions by using the MENU DIAL.

This feature is useful for when you want to make simple adjustments without having to access the menus and submenus.

■ DATE/TIME (see page 55)

- Each time you select DATE/TIME and press the ENTER button, it will be displayed in the order of DATE - TIME - DATE/TIME - OFF.

■ WL.REMOTE (📺) (VP-D103(i)/D105(i) only)

- Each time you select WL.REMOTE and press the ENTER button, the WL.REMOTE is switched to either enabled (📺) or disabled (OFF).

■ DIS (👤)

- Each time you select DIS and press the ENTER button, the DIS icon is displayed or set to OFF.

■ DSE(Digital Special Effect) (see page 50)

- Each time you select DSE and press the ENTER button, the DSE preset values are applied or set to OFF. DSE values will not switch between On and Off if they have not been preset in the menu.

■ PROGRAM AE (see page 44)

- Each time you select PROGRAM AE and press the ENTER button, you can choose between the preset PROGRAM AE values and AUTO. You can't choose between Auto and the PROGRAM AE values if the values have not been preset in the regular menu.

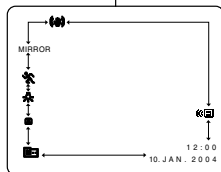

Weiterführende Funktionen

Kurzmenü verwenden

- ❖ Das Kurzmenü ist nur im Aufnahmehodus (CAMERA) und M.REC-Modus verfügbar.
- ❖ Mit dem Kurzmenü können Sie Kamerafunktionen bequem mit dem Menü-Einstellrad anpassen. So können Sie einfache Änderungen an den Einstellungen vornehmen, ohne die Menüs und Untermenüs öffnen zu müssen.

■ DATE/TIME (Datum und Uhrzeit) (siehe Seite 55)

- Wenn Sie DATE/TIME wählen und die Taste ENTER drücken, wechselt die Anzeige in folgender Reihenfolge: DATE – TIME – DATE/TIME – OFF.

■ WL.REMOTE (Fernbedienung) (📺) (nur VP-D103(i)/D105(i))

- Wenn Sie WL.REMOTE wählen und die Taste ENTER drücken, wird die Fernbedienung aktiviert (📺) bzw. wieder deaktiviert (OFF).

■ DIS (Digitale Bildstabilisierung) (👤)

- Wenn Sie DIS wählen und die Taste ENTER drücken, wird die Bildstabilisierung aktiviert bzw. wieder deaktiviert.

■ DSE (Digitale Spezialeffekte) (siehe Seite 50)

- Wenn Sie DSE wählen und die Taste ENTER drücken, wird der voreingestellte Digitaleffekt aktiviert oder deaktiviert. Diese Funktion ist im Kurzmenü nur verfügbar, wenn Sie im Menü zuvor einen digitalen Effekt gewählt haben.

■ PROGRAM AE (Belichtungsprogramme) (siehe Seite 44)

- Wenn Sie PROGRAM AE wählen und die Taste ENTER drücken, wird zwischen dem voreingestellten Belichtungsprogramm und der Funktion AUTO umgeschaltet. Diese Funktion ist im Kurzmenü nur verfügbar, wenn Sie im Menü zuvor ein Belichtungsprogramm (nicht AUTO) gewählt haben.

Advanced Recording

- **WHT. BALANCE (see page 46)**
 - Each time you select WHT. BALANCE and press the ENTER button, you can choose between preset WHT.BALANCE values and AUTO. As in PROGRAM AE, you can't choose between Auto and WHT.BALANCE values if they have not been preset.
- **FOCUS (Auto Focus/Manual Focus) (see page 62)**
 - Each time you select FOCUS and press the ENTER button, the FOCUS is switched to either Manual Focus (MF) or Auto Focus (**A**).
- **SHUTTER SPEED & EXPOSURE**
 - You can set values for SHUTTER SPEED and EXPOSURE by selecting (**1/250**) icon and pressing the ENTER button. For more information, see the next page.

Setting the Quick menu

1. Set the camcorder to CAMERA mode.
2. Turn the MENU DIAL to select a function you want and then press the ENTER button to change the values.

Notes

- Quick menu function will not operate in EASY mode.
- If you are using the M.FOCUS(MF) function, you cannot use the Quick menu. If you want to use the Quick menu function, release the M.FOCUS(MF) mode.

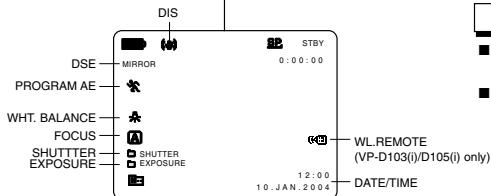
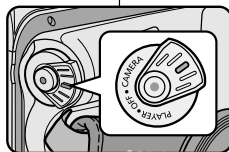

Weiterführende Funktionen

- **WHT.BALANCE (Weißabgleich) (siehe Seite 46)**
 - Wenn Sie WHT.BALANCE wählen und die Taste ENTER drücken, wird zwischen dem voreingestellten Weißabgleich-Modus und der Funktion AUTO umgeschaltet. Ebenso wie bei PROGRAM AE ist diese Funktion im Kurzmenü nur dann verfügbar, wenn Sie im Menü zuvor einen Weißabgleich-Modus (nicht AUTO) gewählt haben.
- **FOCUS (Autofokus/Manuelle Fokussierung) (siehe Seite 62)**
 - Wenn Sie FOCUS wählen und die Taste ENTER drücken, wird zwischen manueller Fokussierung (MF) und Autofokus (**A**) umgeschaltet.
- **SHUTTER SPEED und EXPOSURE (Belichtungszeit und Blende)**
 - Um die Werte für Belichtungszeit (SHUTTER SPEED) und Blende (EXPOSURE) einzustellen, wählen Sie das Symbol (**1/250**) aus und drücken Sie die Taste ENTER drücken. Weitere Informationen finden Sie im nächsten Kapitel.

Kurzmenü aufrufen

1. Stellen Sie den Betriebsmodus-Schalter auf CAMERA.
2. Wählen Sie mit dem Menü-Einstellrad die gewünschte Funktion aus. Drücken Sie dann die Taste ENTER, um die Einstellung zu ändern.



Hinweise

- Das Kurzmenü ist im EASY-Modus nicht verfügbar.
- Wenn Sie mit der Funktion M.FOCUS (MF) arbeiten, ist das Kurzmenü nicht verfügbar. Um das Kurzmenü zu verwenden, schalten Sie wieder zur automatischen Fokuseinstellung um.

Advanced Recording

SHUTTER SPEED & EXPOSURE

- ❖ You can set SHUTTER SPEED only in CAMERA mode.
- ❖ The EXPOSURE function works in both CAMERA and M.REC modes.
- ❖ SHUTTER SPEED and EXPOSURE values can only be set in the Quick Menu.
- ❖ SHUTTER SPEED and EXPOSURE are automatically switched and/or deactivated.

1. Set the power switch to CAMERA mode.
2. Turn the MENU DIAL until you see icon () on, and then press the ENTER button.
 - You see a screen on which you can select SHUTTER SPEED and EXPOSURE.
 - Turn the MENU DIAL to select the item you want and then press the ENTER button.
 - SHUTTER SPEED can be set to 1/50, 1/120, 1/250, 1/500, 1/1000, 1/2000, 1/4000 or 1/10000.
 - EXPOSURE can be set between 00 and 29.
3. To exit from the setting screen, select the icon () and press the ENTER button.

Recommended Shutter speeds when recording

- ❖ Outdoor sports such as golf or tennis : 1/2000 or 1/4000.
- ❖ Moving cars or trains or other rapidly moving vehicles such as roller coasters : 1/1000, 1/500 or 1/250
- ❖ Indoor sports such as basketball : 1/120



Notes

- If you want to use the selected shutter speed and exposure value, you should begin the recording with the shutter speed and the exposure adjustment screens displayed on the LCD.
- If you manually change the shutter speed and the exposure value when Auto-exposure option is selected, manual changes are applied first.
- The image may not seem as smooth when a high shutter speed is set.
- The camcorder returns to the auto shutter setting and auto exposure setting when you set the NIGHT CAPTURE (VP-D103(i)/D105(i) only) to ON, or change to the EASY, SLOW SHUTTER modes.
- When recording with a SHUTTER SPEED of 1/1000 or higher, make sure the sun is not shining into the lens.

Weiterführende Funktionen

SHUTTER SPEED und EXPOSURE (Belichtungszeit und Blende)

- ❖ Die Belichtungszeit (SHUTTER SPEED) können Sie nur im Aufnahmemodus (CAMERA) einstellen.
- ❖ Die Blende (EXPOSURE) können Sie im Aufnahmemodus (CAMERA) und im M.REC-Modus einstellen.
- ❖ Beide Werte können Sie nur im Kurzmenü einstellen.
- ❖ SHUTTER SPEED und EXPOSURE werden automatisch umgeschaltet bzw. deaktiviert.

1. Stellen Sie den Betriebsmodus-Schalter auf CAMERA.
2. Wählen Sie mit dem Menü-Einstellrad das Symbol () aus, und drücken Sie die Taste ENTER.
 - Ein Menü wird geöffnet, in dem Sie Belichtungszeit (SHUTTER SPEED) und Blende (EXPOSURE) einstellen können.
 - Wählen Sie mit dem Menü-Einstellrad die gewünschte Option aus, und drücken Sie die Taste ENTER.
 - Für die Belichtungszeit (SHUTTER SPEED) stehen folgende Werte zur Auswahl: 1/50, 1/120, 1/250, 1/500, 1/1000, 1/2000, 1/4000 oder 1/10000.
 - Die Blende (EXPOSURE) kann auf einen Wert zwischen 00 und 29 eingestellt werden.
3. Um den Einstellungsbildschirm zu verlassen, wählen Sie das Symbol (), und drücken Sie die Taste ENTER.

Empfohlene Belichtungszeiten

- ❖ Schnelle Sportarten im Freien (z. B. Golf, Tennis): 1/2000 oder 1/4000.
- ❖ Fahrende Autos, Züge oder andere sich schnell bewegende Gegenstände (z. B. Achterbahnen): 1/1000, 1/500 oder 1/250.
- ❖ Hallensport (z. B. Basketball): 1/120.

Hinweise

- Wenn Sie die Werte für Belichtungszeit und Blende manuell einstellen möchten, beginnen Sie mit der Aufnahme, während die Anzeigen zur Einstellung von Belichtungszeit und Blende auf dem LCD-Monitor geöffnet sind.
- Wenn Sie im Menü EXPOSURE die Option AUTO gewählt haben und die Werte für Belichtungszeit und Blende manuell ändern, haben die manuell eingestellten Werte Vorrang.
- Bei sehr kurzen Belichtungszeiten kann sich die Bildqualität verschlechtern.
- Belichtungszeit und Blende werden wieder automatisch eingestellt, wenn Sie die Funktion NIGHT CAPTURE (nur VP-D103(i)/D105(i)) oder SLOW SHUTTER aktivieren oder in den EASY-Modus schalten.
- Wenn Sie eine Belichtungszeit von 1/1000 oder höher eingestellt haben, achten Sie darauf, dass die Sonne nicht direkt in das Objektiv scheint.

Advanced Recording

SLOW SHUTTER (Low Shutter Speed)

- ❖ The SLOW SHUTTER function works in CAMERA mode only.
 - ❖ The shutter speed can be controlled, allowing you to record slow moving objects.
1. Set the power switch to CAMERA mode.
 2. Press the SLOW SHUTTER button.
 3. Each time you press the SLOW SHUTTER button, SHUTTER SPEED is changed to 1/25, 1/13, 1/6, off.
 4. To exit, press the SLOW SHUTTER button.

Notes

- When using "SLOW SHUTTER" the image takes on a slow motion like effect.
- The SLOW SHUTTER function will not operate in EASY mode.

Weiterführende Funktionen

SLOW SHUTTER (Lange Belichtungszeit)

- ❖ Die Funktion SLOW SHUTTER ist nur im Aufnahmemodus (CAMERA) verfügbar.
- ❖ Sie können die Belichtungszeit manuell einstellen, um Objekte aufzunehmen, die sich langsam bewegen.

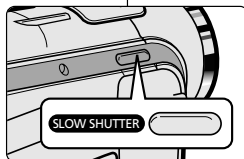

1. Stellen Sie den Betriebsmodus-Schalter auf CAMERA.
2. Drücken Sie die Taste SLOW SHUTTER.
3. Durch Drücken der Taste SLOW SHUTTER wird die Belichtungszeit zwischen folgenden Einstellungen umgeschaltet: 1/25, 1/13, 1/6, aus.
4. Um diesen Modus zu verlassen, drücken Sie die Taste SLOW SHUTTER, bis die Funktion ausgeschaltet ist (Off).

Hinweise

- Mit der Funktion SLOW SHUTTER erreichen Sie einen Zeitlupeneffekt.
- Die Funktion SLOW SHUTTER steht im EASY-Aufnahmemodus nicht zur Verfügung.

Advanced Recording

EASY Mode (for Beginners)

- ❖ The EASY mode allows a beginner to easily make good recordings.
 - The EASY mode only operates in CAMERA mode.
1. Set the power switch to CAMERA mode.
 2. By pressing the EASY button, all functions on the camera will be set to off and the recording settings will be set to the following basic modes:
 - Battery level, recording mode, counter, DATE/TIME, and DIS () will be displayed.
 - The word "EASY.Q" will appear on the LCD at the same time.
However, the DATE/TIME will only be seen if it has been previously set. (see page 55)
 3. Press START/STOP to start recording.
 - Recording will begin using the basic automatic settings.
 4. Pressing the EASY button again in the STBY mode and then turns the EASY mode off.
 - The EASY function will not turn off while you are recording.
 - The camera will return to the settings that were set prior to activating EASY mode.

Notes

- In EASY mode, certain functions are not available, such as MENU, BLC, AF/MF.
 - If you want to use these functions, you must first switch the EASY mode off.
- The EASY mode settings are deleted when the battery pack is uninstalled from the camcorder and therefore, they must be reset when a battery pack has been replaced.

Weiterführende Funktionen

EASY-Modus (für die ersten Aufnahmen)

- ❖ Der EASY-Modus bietet einen leichten Einstieg in die Verwendung des Camcorders, so dass auch Anfängern gute Aufnahmen gelingen.
 - Der EASY-Modus ist nur im Aufnahmemodus (CAMERA) verfügbar.
1. Stellen Sie den Betriebsmodus-Schalter auf CAMERA.
 2. Durch Drücken der Taste EASY werden alle Camcorder-Funktionen ausgeschaltet und folgende Einstellungen aktiviert:
 - Anzeige von Akkuladestand, Aufnahmemodus, Bandzählwerk und Datum/Uhrzeit; Aktivieren der Bildstabilisierung DIS ().
 - Auf dem LCD-Monitor erscheint die Anzeige EASY.Q.
Hinweis: Datum und Uhrzeit werden nur angezeigt, wenn diese zuvor eingestellt wurden (siehe Seite 55).
 3. Um mit der Aufnahme zu beginnen, drücken Sie die Taste START/STOP.
 - Die Aufnahme beginnt. Dabei werden die Voreinstellungen des EASY-Modus verwendet.
 4. Um den EASY-Modus wieder zu beenden, drücken Sie im Bereitschaftsmodus (STBY) erneut die Taste EASY.
 - Während einer Aufnahme kann der EASY-Modus nicht deaktiviert werden.
 - Es werden wieder die Einstellungen aktiviert, die vor Einschalten des EASY-Modus aktiv waren.

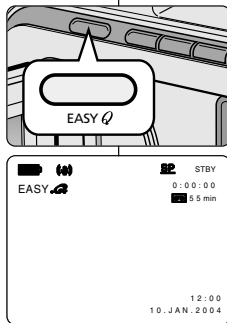

Hinweise

- Im EASY-Modus sind einige Funktionen nicht verfügbar (z. B. MENU, BLC, AF/MF).
 - Um diese Funktionen verwenden zu können, muss der EASY-Modus zuerst ausgeschaltet werden.
- Die Einstellungen für den EASY-Modus werden beim Abnehmen des Akkus gelöscht und müssen nach dem Austausch des Akkus neu vorgenommen werden.

Advanced Recording

AF/MF (Auto Focus/Manual Focus)

- ✦ The AF/MF function works in CAMERA, M.REC mode only.
- ✦ In most situations, it is better to use the automatic focus feature, as it enables you to concentrate on the creative side of your recording.
- ✦ Manual focusing may be necessary under certain conditions that make automatic focusing difficult and/or unreliable.

Auto Focusing

- ✦ If you are inexperienced in the use of camcorders, we recommend that you make use of Auto Focus.

Manual Focusing

- ✦ In the following situations you may obtain better results by adjusting the focus manually.
- a. A picture containing several objects, some close to the camcorder, others further away.
 - b. A person enveloped in fog or surrounded by snow.
 - c. Very shiny or glossy surfaces like a car.
 - d. People or objects moving constantly or quickly like an athlete or a crowd.
1. Set the power switch to CAMERA mode.
 2. Turn the MENU DIAL and select the FOCUS menu.
 3. Press the ENTER button.
 4. Turn the MENU DIAL up or down until the object is in focus.
 - Zoom out a little if focusing is difficult.
 5. To return to AF (Auto Focus: **A**), press the ENTER button again.

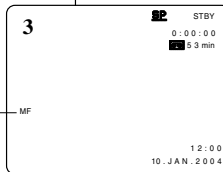
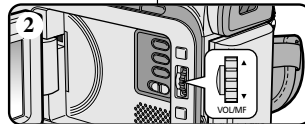
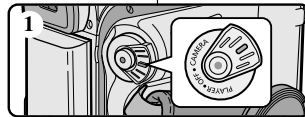
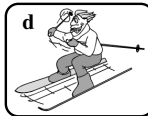
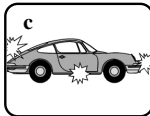
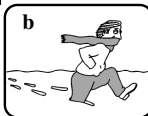
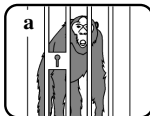

Weiterführende Funktionen

Autofokus (AF) und Manuelle Fokussierung (MF)

- ✦ Automatische und manuelle Fokussierung (AF/MF) sind nur im Aufnahmemodus (CAMERA) und im M.REC-Modus verfügbar.
- ✦ Verwenden Sie vorzugsweise die Funktion Autofokus (AF), da Sie sich dann besser auf die kreative Seite ihrer Aufnahmen konzentrieren können.
- ✦ Unter bestimmten Bedingungen ist die Funktion Autofokus ungeeignet; verwenden Sie dann die manuelle Fokussierung.

Autofokus (AF)

- ✦ Wenn Sie noch wenig Übung im Umgang mit dem Camcorder haben, ist die Verwendung der Funktion Autofokus empfehlenswert.

Manuelle Fokussierung (MF)

- ✦ In den folgenden Fällen können Sie bessere Aufnahmeergebnisse erzielen, wenn Sie den Fokus manuell einstellen:

- a. Wenn sich mehrere Objekte im Bild befinden, die sich in unterschiedlicher Entfernung vom Camcorder befinden.
 - b. Wenn sich das Motiv im Nebel oder Schnee befindet.
 - c. Wenn die Oberflächen sehr hell oder glänzend sind, z. B. bei Autos.
 - d. Wenn sich die Personen oder Objekte in ständiger oder sehr schneller Bewegung befinden, z. B. Sportler oder eine Menschenmenge.
1. Stellen Sie den Betriebsmodus-Schalter auf CAMERA.
 2. Wählen Sie mit dem Menü-Einstellrad die Option FOCUS aus.
 3. Drücken Sie die Taste ENTER.
 4. Drehen Sie das Menü-Einstellrad nach oben oder nach unten, bis das Motiv scharf abgebildet ist.
 - Wenn die manuelle Fokussierung schwierig ist, zoomen Sie etwas aus, und versuchen Sie es erneut.
 5. Um den Autofokus AF (**A**) wieder zu aktivieren, drücken Sie die Taste ENTER erneut.

Advanced Recording

BLC (Back Light Compensation)

- ❖ BLC works in CAMERA/M.REC mode.
- ❖ Back lighting exists when the subject is darker than the background:
 - The subject is in front of a window.
 - The person to be recorded is wearing white or shiny clothes and is placed against a bright background; the person's face is too dark to distinguish his/her features.
 - The subject is outdoors and the background is overcast.
 - The light sources are too bright.
 - The subject is against a snowy background.

* BLC off

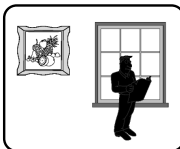

Weiterführende Funktionen

BLC (Gegenlichtausgleich)

- * BLC on
- ❖ Der Gegenlichtausgleich (BLC – Back Light Compensation) ist nur im Aufnahmemodus (CAMERA) und im M.REC-Modus verfügbar.
- ❖ Schalten Sie den Gegenlichtausgleich ein, wenn das Motiv dunkler als der Hintergrund ist:
 - Das Motiv befindet sich vor einem Fenster.
 - Die Person, die aufgenommen werden soll, trägt weiße oder glänzende Kleidung und befindet sich vor einem hellen Hintergrund. Das Gesicht der Person ist zu dunkel, die Gesichtszüge sind nicht erkennbar
 - Bei Aufnahmen im Freien, bei denen der Himmel im Hintergrund bedeckt ist.
 - Die Beleuchtung ist zu hell.
 - Das Motiv befindet sich vor einem schneebedeckten Hintergrund.

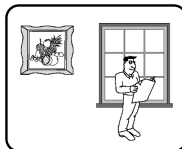

1. Set the power switch to CAMERA mode.
2. Press the BLC button.
 - Normal - BLC - Normal
 - BLC enhances the subject.

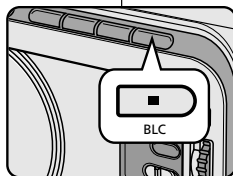

1. Stellen Sie den Betriebsmodus-Schalter auf CAMERA.
2. Drücken Sie die Taste BLC.
 - Durch Drücken der Taste BLC schalten Sie den Gegenlichtausgleich ein und wieder aus.
 - Mit dem Gegenlichtausgleich wird das Motiv bei Gegenlicht besser abgebildet.

Notes

- When NIGHT CAPTURE to set to ON, the BLC function does not work.
- The BLC function will not operate in EASY mode.

Hinweise

- Der Gegenlichtausgleich ist bei eingeschalteter Funktion NIGHT CAPTURE nicht verfügbar.
- Der Gegenlichtausgleich ist im EASY-Modus nicht verfügbar.

Advanced Recording

Fade In and Out

- ❖ The FADE function works in CAMERA mode only.
- ❖ You can give your recordings a professional look by using special effects such as fade in at the beginning of a sequence or fade out at the end of a sequence.

To Start Recording

1. Before recording, hold down the FADE button. The picture and sound gradually disappear (fade out).
2. Press the START/STOP button and at the same time release the FADE button. Recording starts and the picture and sound gradually appear (fade in).

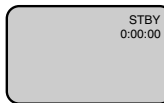
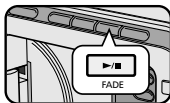

To Stop Recording (use FADE IN / FADE OUT)

3. When you wish to stop recording, hold down the FADE button. The picture and sound gradually disappear (fade out).
4. When the picture has disappeared, press the START/STOP button to stop recording.

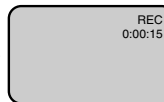
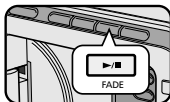

Am Anfang einer Aufnahme einblenden

1. Halten Sie vor Beginn der Aufnahme die Taste FADE gedrückt. Bild und Ton werden langsam ausgeblendet.
2. Drücken Sie die Taste START/STOP, und lassen Sie gleichzeitig die Taste FADE los. Die Aufnahme beginnt. Bild und Ton werden langsam einblendet.

Am Ende einer Aufnahme ausblenden

3. Wenn Sie die Aufnahme beenden möchten, drücken Sie die Taste FADE. Bild und Ton werden langsam ausgeblendet.
4. Wenn das Bild ausgeblendet ist, drücken Sie die Taste START/STOP, um die Aufnahme zu beenden.

a. FADE OUT

(Approx. 4 seconds)

Hold down the FADE button

a. FADE OUT

Gradual disappearance

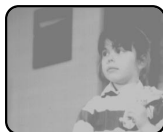
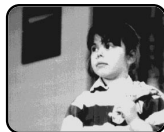

a. Ausblenden

(ca. 4 Sekunden)

b. FADE IN

(Approx. 4 seconds)

Gradual appearance

b. FADE IN

Release the FADE button

b. Einblenden

(ca. 4 Sekunden)

Advanced Recording

Audio dubbing (VP-D103(i)/D105(i) only)

- ✦ The AUDIO DUBBING function only works in PLAYER Mode.
- ✦ You can add sound to the original sound on a pre-recorded tape, recorded in SP mode with 12bit sound.
- ✦ Use the internal and external microphones or other audio equipment.
- ✦ The original sound will not be erased.

Dubbing sound

1. Set the camcorder to PLAYER mode.
 - If you want to use an external microphone, connect the microphone to the external MIC input jack on the camcorder.
 - When you wish to dub using the External A/V input, connect the AUDIO/VIDEO cable to the camcorder by inserting the AUDIO/VIDEO cable into the AV Jack at the front side the camcorder. (VP-D103i/D105i only)
 - Press the MENU button, turn the MENU DIAL to highlight A/V and press the ENTER button.
 - Turn the MENU DIAL to highlight AV IN/OUT and press the ENTER button to select AV IN.
2. Press the ►/|| (PLAY/STILL) button and find the time frame of the scene to be dubbed.
3. Press the ►/|| (PLAY/STILL) button to pause the scene.
4. Press the A.DUB button on the Remote Control.
 - A.DUB will be displayed on the LCD.
 - The camcorder is in a ready-to-dub state for dubbing.
5. Press the ►/|| (PLAY/STILL) button to start dubbing.
 - Press the ■ (STOP) button to stop the dubbing.

Notes

- You can not use the audio dubbing function while playing a write protected video tape.
- When you wish to dub using the External A/V input, you must connect the AUDIO/VIDEO cable to the audio system from which you wish to record. (VP-D103i/D105i only)
- You can not dub sound on a pre-recorded tape in LP mode or 16 bit mode.

Weiterführende Funktionen

Nachvertonung (nur VP-D103(i)/D105(i))

- ✦ Eine Nachvertonung (AUDIO DUBBING) ist nur im Wiedergabemodus (PLAYER) möglich.
- ✦ Mit dieser Funktion können Sie zu bereits erstellten SP-Aufnahmen mit 12-Bit-Ton eine neue Tonspur (zusätzlich zum Originalton) aufzeichnen.
- ✦ erwenden Sie zur Nachvertonung wahlweise das integrierte Mikrofon, ein externes Mikrofon oder sonstige Audiogeräte.
- ✦ Der Originalton wird beim Nachvertonen nicht gelöscht.

Ton nachträglich aufzeichnen

1. Stellen Sie den Betriebsmodus-Schalter des Camcorders auf PLAYER.
 - Wenn Sie ein externes Mikrofon verwenden möchten, schließen Sie es an den Eingang MIC des Camcorders an.
 - Wenn Sie den Audio/Video-Eingang verwenden möchten, schließen Sie das Audio/Video-Kabel an die AV-Buchse auf der Vorderseite des Camcorders an (nur VP-D103i/D105i).
 - Drücken Sie die Taste MENU. Wählen Sie mit dem Menü-Einstellrad die Option A/V aus, und drücken Sie die Taste ENTER.
 - Wählen Sie mit dem Menü-Einstellrad die Option AV IN/OUT aus, und aktivieren Sie durch Drücken der Taste ENTER die Option AV IN.
2. Drücken Sie die Taste ►/|| (PLAY/STILL), und suchen Sie den Anfang der Szene, die Sie nachvertonen möchten.
3. Wenn Sie die Stelle gefunden haben, drücken Sie die Taste ►/|| (PLAY/STILL) erneut, um in den Pausenmodus zu wechseln.
4. Drücken Sie die Taste A.DUB auf der Fernbedienung. Auf dem LCD-Monitor erscheint die Anzeige A.DUB. Der Camcorder ist jetzt bereit für die Nachvertonung.
5. Drücken Sie die Taste ►/|| (PLAY/STILL), um die Nachvertonung zu starten.
 - Um die Nachvertonung wieder zu beenden, drücken Sie die Taste ■ (STOP).

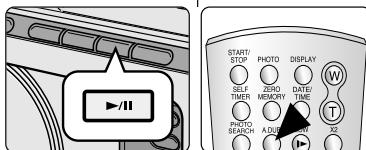
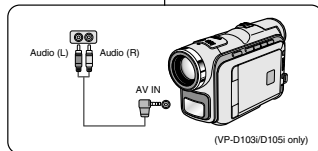
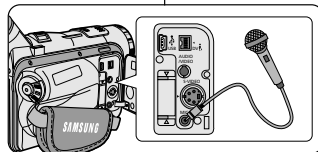

Hinweise

- Eine Nachvertonung ist nicht möglich, wenn der Löschschutz der eingelegten Kassette aktiviert ist.
- Wenn Sie über den AV-Eingang nachvertonen möchten, schließen Sie das Audio/Video-Kabel an das Audiosystem an, das verwendet werden soll (nur VP-D103i/D105i).
- Bei LP-Aufnahmen oder bei Aufnahmen mit 16-Bit-Stereoton ist eine Nachvertonung nicht möglich.

Advanced Recording

Dubbed audio Playback

1. Insert the dubbed tape and press MENU button.
2. Turn the MENU DIAL to highlight A/V.
3. Press the ENTER button to enter the sub-menu.
4. Use the MENU DIAL to select AUDIO SELECT from the submenu.
5. Press the ENTER button to enter the sub-menu.
6. Using the MENU DIAL, select the AUDIO playback channel.
 - Press the ENTER button to confirm the audio playback channel.
 - SOUND1 : play the original sound.
 - SOUND2 : play the dubbed sound.
 - MIX(1+2) : play back SOUND1 and 2 equally mixed.
7. To exit, press the MENU button.
8. Press the ►/|| (PLAY/STILL) button to playback the dubbed tape.

Note

When you playback added sound (SOUND2 or MIX mode), you may experience loss of sound quality.

Weiterführende Funktionen

Nachträglich aufgezeichneten Ton wiedergeben

1. Legen Sie die Kassette mit der nachträglich aufgezeichneten Tonspur in den Camcorder ein, und drücken Sie die Taste MENU.
2. Wählen Sie mit dem Menü-Einstellrad die Option A/V aus.
3. Drücken Sie die Taste ENTER, um das Untermenü aufzurufen.
4. Wählen Sie mit dem Menü-Einstellrad im Untermenü die Option AUDIO SELECT aus.
5. Drücken Sie die Taste ENTER, um das Untermenü aufzurufen.
6. Wählen Sie mit dem Menü-Einstellrad den Audiokanal für die Wiedergabe aus.
 - Drücken Sie die Taste ENTER, um die Auswahl zu bestätigen.
 - SOUND [1] : Wiedergabe des Originaltons.
 - SOUND [2] : Wiedergabe des nachträglich aufgezeichneten Tons.
 - MIX [1 + 2] : Gleichzeitige Wiedergabe von SOUND [1] und SOUND [2] .
7. Um das Menü wieder zu schließen, drücken Sie die Taste MENU.
8. Drücken Sie die Taste ►/|| (PLAY/STILL), um das nachvertonete Band wiederzugeben.

Hinweis

Bei der Wiedergabe von nachträglich aufgezeichnetem Ton (SOUND [2] oder MIX) kann die Tonqualität etwas vermindert sein.

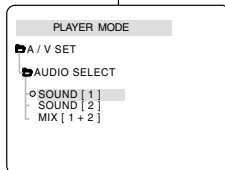
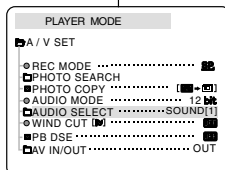

Advanced Recording

Weiterführende Funktionen

PHOTO Image Recording

1. Set the power switch to CAMERA.
2. Press the PHOTO button.
 - The still picture is recorded for about 6-7 seconds.
3. After the PHOTO has been recorded, the camcorder returns to STBY mode.

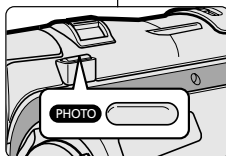

Searching for a PHOTO picture

- ❖ The PHOTO SEARCH works in PLAYER mode only.
1. Press the MENU button.
 - The MENU list will appear.
 2. Turn the MENU DIAL to highlight A/V.
 3. Press the ENTER button to enter the sub-menu.
 4. Select PHOTO SEARCH from the sub-menu and press the ENTER button.
 - You can also press the PHOTO SEARCH button on the remote control. (VP-D103(i)/D105(i) only)
 5. Search the PHOTO using the ►► (FF) and ◀◀ (REW) buttons.
 - The PHOTO search process appears on the LCD while you are searching.
 - After completing the search, the camcorder displays the still image.
 6. To exit, press the ■ (STOP) button.

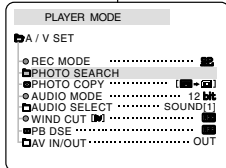
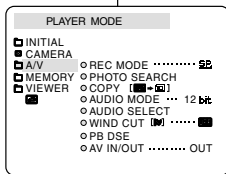

Fotos aufnehmen

1. Stellen Sie den Betriebsmodus-Schalter auf CAMERA.
2. Drücken Sie die Taste PHOTO.
 - Das Einzelbild wird ca. 6 bis 7 Sekunden lang aufgezeichnet.
3. Nachdem das Foto aufgezeichnet wurde, wechselt der Camcorder wieder in den Bereitschaftsmodus (STBY).

Fotoaufnahme suchen

- ❖ Die Funktion PHOTO SEARCH für die Suche nach einer Fotoaufnahme ist nur im Wiedergabemodus (PLAYER) verfügbar.
1. Drücken Sie die Taste MENU.
 - Das Menü wird angezeigt.
 2. Wählen Sie mit dem Menü-Einstellrad die Option A/V aus.
 3. Drücken Sie die Taste ENTER, um das Untermenü aufzurufen.
 4. Wählen Sie im Untermenü die Option PHOTO SEARCH aus, und drücken Sie die Taste ENTER.
 - Oder: Drücken Sie die Taste PHOTO SEARCH auf der Fernbedienung (nur VP-D103(i)/D105(i)).
 5. Suchen Sie mit den Tasten ►► (FF) und ◀◀ (REW) nach dem Foto.
 - Während der Suche wird der Suchvorgang auf dem LCD-Monitor angezeigt.
 - Wenn die Suche beendet ist, zeigt der Camcorder das Foto an.
 6. Um den Suchmodus wieder zu verlassen, drücken Sie die Taste ■ (STOP).

Advanced Recording

NIGHT CAPTURE (0 lux recording)

- ❖ The NIGHT CAPTURE function works in CAMERA/M.REC mode.
 - ❖ The NIGHT CAPTURE function enables you to record a subject in darkness.
1. Set the camcorder to CAMERA mode.
 2. Slide the NIGHT CAPTURE switch to ON.
 -  (NIGHT CAPTURE indicator) appears on the LCD monitor.
 - The infrared (invisible rays) light is turned on automatically.
 3. To cancel the NIGHT CAPTURE function, slide the NIGHT CAPTURE switch to OFF.

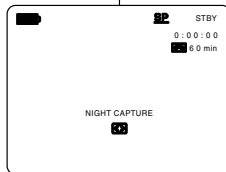
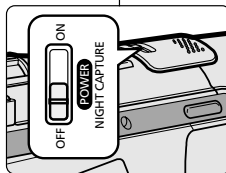

Weiterführende Funktionen

NIGHT CAPTURE (Nachtaufnahmefunktion)

- ❖ Die Funktion NIGHT CAPTURE ist nur im Aufnahmemodus (CAMERA) und im M.REC-Modus verfügbar.
 - ❖ Mit der Funktion NIGHT CAPTURE können Sie Objekte in der Dunkelheit aufnehmen.
1. Stellen Sie den Betriebsmodus-Schalter auf CAMERA.
 2. Schieben Sie den Schalter NIGHT CAPTURE auf ON.
 - Die Anzeige NIGHT CAPTURE erscheint auf dem LCD-Monitor.
 - Die Infrarot-Leuchte (nicht sichtbares Licht) wird automatisch eingeschaltet.
 3. Um die Funktion NIGHT CAPTURE auszuschalten, schieben Sie den Schalter NIGHT CAPTURE auf OFF.

Notes

- The maximum recording distance using the infrared light is about 3 m (about 10 feet).
- If you use the NIGHT CAPTURE function in normal recording situations (ex. outdoors by day), the recorded picture may be tinted green.
- In the NIGHT CAPTURE mode, certain functions are not available, such as White Balance, Program AE, DSE, BLC.
- If focusing is difficult with the auto focus mode when using the NIGHT CAPTURE function, focus manually.
- Do not cover the Infrared Light with the hand.

Hinweise

- Bei Verwendung des Infrarotlichts beträgt die maximale Entfernung vom Aufnahmegegenstand ca. drei Meter.
- Wenn Sie die Funktion NIGHT CAPTURE unter normalen Aufnahmebedingungen einschalten (z. B. für Außenaufnahmen bei Tag), kann die Aufzeichnung grünlich eingefärbt sein.
- Im Modus NIGHT CAPTURE sind einige Funktionen nicht verfügbar, z. B. WHT.BALANCE (Weißabgleich), Program AE (Belichtungsprogramme), DSE (Digitaleffekte) oder BLC (Gegenlichtausgleich).
- Bei eingeschalteter Funktion NIGHT CAPTURE ist die automatische Fokussierung möglicherweise nur schwer möglich. Fokussieren Sie dann manuell.
- Achten Sie darauf, die Infrarotleuchte nicht mit den Händen zu bedecken.

Advanced Recording

POWER NIGHT CAPTURE

- ❖ The POWER NIGHT CAPTURE function works in CAMERA mode.
- ❖ The POWER NIGHT CAPTURE function can record a subject more brightly in darkness than the NIGHT CAPTURE function.
- ❖ A POWER NIGHT CAPTURE is displayed for three seconds by LCD if you press a SLOW SHUTTER button in state that a NIGHT CAPTURE switch is turned on.
- ❖ When you work in POWER NIGHT CAPTURE mode, POWER NIGHT CAPTURE icon appears on the LCD continuously.

1. Set the camcorder to CAMERA mode.
2. Turn on the NIGHT CAPTURE switch, and then press the SLOW SHUTTER button.
3. Press the SLOW SHUTTER button to set shutter speed. The SLOW SHUTTER function enables you to record a subject more brightly.
4. When using POWER NIGHT CAPTURE the image takes on a slow motion like effect.
5. To cancel the POWER NIGHT CAPTURE function, press the SLOW SHUTTER button to set to "off" and then turn off the NIGHT CAPTURE switch.

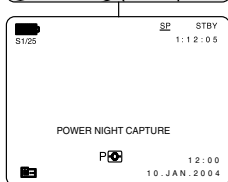
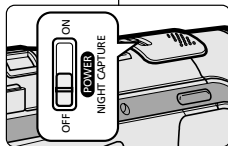

Notes

- The maximum recording distance using the infrared light is about 3 m (about 10 feet).
- If you use the POWER NIGHT CAPTURE function in normal recording situations (ex. outdoors by day), the recorded picture may contain unnatural colours.
- In the POWER NIGHT CAPTURE mode, certain functions are not available, such as White Balance, Program AE, DSE, BLC.
- When the subject is too bright, press the SLOW SHUTTER button (1/25 → 1/6) to obtain better quality recordings.

Weiterführende Funktionen

POWER NIGHT CAPTURE (Nachtaufnahmen mit langer Belichtungszeit)

- ❖ Die Funktion POWER NIGHT CAPTURE ist nur im Aufnahmemodus (CAMERA) verfügbar.
- ❖ Bei Verwendung der Funktion POWER NIGHT CAPTURE können Sie Aufnahmen im Dunkeln stärker belichten, als es mit der Funktion NIGHT CAPTURE möglich ist.
- ❖ Wenn Sie bei eingeschalteter Funktion NIGHT CAPTURE die Taste SLOW SHUTTER drücken, leuchtet drei Sekunden lang auf dem LCD-Monitor die Anzeige POWER NIGHT CAPTURE auf.
- ❖ Solange Sie im Modus POWER NIGHT CAPTURE arbeiten, wird das Symbol POWER NIGHT CAPTURE auf dem LCD-Monitor ständig angezeigt.

1. Stellen Sie den Betriebsmodus-Schalter auf CAMERA.
2. Schieben Sie den Schalter NIGHT CAPTURE auf ON. Drücken Sie dann die Taste SLOW SHUTTER.
3. Drücken Sie die Taste SLOW SHUTTER erneut, um die Belichtungszeit einzustellen. Mit der Funktion SLOW SHUTTER können Sie die Aufnahme stärker belichten.
4. Wenn Sie die Funktion POWER NIGHT CAPTURE verwenden, wirkt das Bild ähnlich wie in Zeitlupe.
5. Um den Modus POWER NIGHT CAPTURE zu beenden, drücken Sie die Taste SLOW SHUTTER, bis diese Funktion wieder ausgeschaltet ist. Schieben Sie dann den Schalter NIGHT CAPTURE auf OFF.

Hinweise

- Bei Verwendung des Infrarotlichts beträgt die maximale Entfernung vom Aufnahmegegenstand ca. drei Meter.
- Wenn Sie die Funktion POWER NIGHT CAPTURE unter normalen Aufnahmebedingungen einschalten (z. B. für Außenaufnahmen bei Tag), kann die Aufzeichnung grünlich eingefärbt sein.
- Im Modus POWER NIGHT CAPTURE sind einige Funktionen nicht verfügbar, z. B. WHT.BALANCE (Weißabgleich), Program AE (Belichtungsprogramme), DSE (Digitaleffekte) oder BLC (Gegenlichtausgleich).
- Falls der Aufnahmegegenstand zu stark belichtet ist, wählen Sie mit der Taste SLOW SHUTTER eine kürzere Belichtungszeit (1/25 → 1/6), um ein besseres Aufnahmeergebnis zu erzielen.

Advanced Recording

Using the VIDEO LIGHT (VP-D103(i)/D105(i) only)

- ❖ VIDEO LIGHT works in CAMERA/M.REC mode only.
- ❖ Brighten the scene when natural lighting is too dim.
- ❖ The VIDEO LIGHT works in SP mode only.
 - If you turn on the LIGHT in LP mode, the LIGHT indicator and "LP" will blink on the LCD.

DANGER

- The VIDEO LIGHT can become extremely hot. Do not touch it while in operation or soon after turning it off, otherwise serious injury may result.
- Do not place the camcorder into the carrying case immediately after using the VIDEO LIGHT, since it remains extremely hot for some time.
- Do not use near flammable or explosive materials.
- It is recommended that you consult your nearest SAMSUNG dealer for bulb replacement.
 - The life of the bulb is approximately 50 hours.

1. Set the camcorder to the CAMERA mode.
2. Press the V.LIGHT button.
 - The VIDEO LIGHT indicator appears on the LCD and the light is turned on.
3. If you want to turn off the VIDEO LIGHT, press the V.LIGHT button again.

Notes

- The light is turned off automatically during ejecting or inserting.
- Even if the battery indicator does not blink when the battery pack's charge is low, the camcorder may turn off automatically when you turn on the light, or when you start recording with the light turned on.
- The built-in light is used as a subsidiary light, it may not be enough for outdoor lighting.
- The picture quality may deteriorate if you use the VIDEO LIGHT continuously for more than 20 minutes.
- If you turn on the light in 1/6, 1/13, 1/25 SHUTTER mode, the manual SHUTTER mode will be switched off.

Weiterführende Funktionen

Videoleuchte verwenden (nur VP-D103(i)/D105(i))

- ❖ Die Videoleuchte steht nur im Aufnahmemodus (CAMERA) und im M.REC-Modus zur Verfügung.
- ❖ Mit der Videoleuchte können Sie ein Motiv aufhellen, wenn das Licht nicht ausreicht.
- ❖ Die Videoleuchte ist nur bei normaler Bandlaufgeschwindigkeit (SP) verfügbar.
 - Wenn Sie im LP-Modus versuchen, die Videoleuchte einzuschalten, blinkt auf dem LCD-Monitor die Anzeige LIGHT und LP.

VORSICHT

- Die Videoleuchte kann sehr heiß werden! Fassen Sie die Videoleuchte während des Betriebs oder kurz nach dem Ausschalten nicht an, da es andernfalls zu schweren Verbrennungen kommen kann.
- Verstauen Sie den Camcorder nicht in der Tasche, wenn kurz zuvor die Videoleuchte eingeschaltet war, da die Leuchte noch einige Zeit sehr heiß sein kann.
- Verwenden Sie die Videoleuchte nicht in der Nähe feuergefährlicher oder explosiver Materialien.
- Ersatzlampen für die Videoleuchte erhalten Sie bei Ihrem SAMSUNG-Händler.

- Die Lebensdauer einer Glühlampe beträgt ca. 50 Stunden.
1. Stellen Sie den Betriebsmodus-Schalter auf CAMERA.
 2. Drücken Sie die Taste V.LIGHT.
 - Das Symbol für die Videoleuchte wird auf dem LCD-Monitor angezeigt, und die Leuchte wird eingeschaltet.
 3. Um die Videoleuchte wieder auszuschalten, drücken Sie die Taste V.LIGHT erneut.

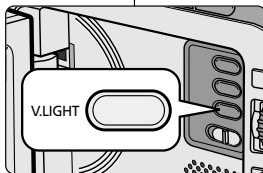

Hinweise

- Die Videoleuchte wird beim Einlegen oder Herausnehmen einer Kassette automatisch ausgeschaltet.
- Auch wenn die Ladestandsanzeige noch nicht blinkt, kann sich der Camcorder bei niedrigem Ladestand automatisch ausschalten, sobald Sie die Videoleuchte einschalten oder bei eingeschalteter Videoleuchte eine Aufnahme starten.
- Die integrierte Videoleuchte dient nur als Hilfsbeleuchtung, sie ist bei Außenaufnahmen möglicherweise nicht ausreichend.
- Die Bildqualität kann sich verschlechtern, wenn Sie die Videoleuchte länger als 20 Minuten ununterbrochen verwenden.
- Wenn Sie die Videoleuchte im SLOW SHUTTER-Modus 1/6, 1/13 oder 1/25 einschalten, wird die Funktion SLOW SHUTTER deaktiviert.

Advanced Recording

Various Recording Techniques

- ❖ In some situations different recording techniques may be required for more dramatic results.

Note

Please rotate the LCD screen carefully as excessive rotation may cause damage to the inside of the hinge that connects the LCD screen to the Camcorder.

1. General recording.

2. Downward recording.

Making a recording with a top view of the LCD screen.

3. Upward recording.

Making a recording viewing the LCD screen from below.

4. Self recording.

Making a recording viewing the LCD screen from the front.

5. Recording with the Viewfinder.

- In circumstances where it is difficult to use the LCD monitor, the viewfinder can be used as a convenient alternative.

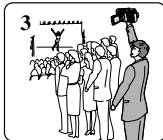
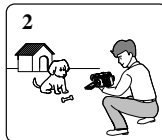

Weiterführende Funktionen

Verschiedene Aufnahmetechniken

- ❖ Mit dem drehbaren LCD-Monitor sind auch schwierige Aufnahmewinkel möglich.

Hinweis

Gewaltsames Drehen am LCD-Monitor kann zu Schäden am Drehgelenk führen, durch das der LCD-Monitor mit dem Camcorder verbunden ist.

1. Normaler Aufnahmewinkel

2. Aufnahme mit Richtung nach unten

Beim Aufnehmen sehen Sie von oben auf den LCD-Monitor.

3. Aufnahme mit Richtung nach oben

Beim Aufnehmen sehen Sie von unten auf den LCD-Monitor.

4. Selbstaufnahme

Beim Aufnehmen sehen Sie von vorn (von der Objektivseite aus) auf den LCD-Monitor.

5. Aufnahme mit dem Suchermonitor

- Für manche Aufnahmen ist der LCD-Monitor ungeeignet. Verwenden Sie dann den Suchermonitor.

Playback

Tape Playback

- ❖ The playback function works in PLAYER mode only.

Playback on the LCD

- ❖ It is practical to view a tape using the LCD when in a car or outdoors.

Playback on a TV monitor

- ❖ To play back a tape, the television must have a compatible colour system.
- ❖ We recommend that you use the AC Power Adapter as the power source for the camcorder.

Connecting to a TV which has Audio/Video input jacks

1. Connect the camcorder and TV with the AUDIO/VIDEO cable.
 - The yellow plug : Video
 - The white plug : Audio(L)-mono
 - The red plug : Audio(R)
 - If you connect to a monaural TV or VCR, connect the yellow plug (Video) to the video input of the TV or VCR and the white plug (Audio L) to the audio input of the TV or VCR.
- ❖ You may use the SCART adapter (optional).
2. Set the power switch on the camcorder to PLAYER mode.
3. Turn on the TV and set the TV/VIDEO selector on the TV to VIDEO.
 - Refer to the TV or VCR user's manual.
4. Play the tape.

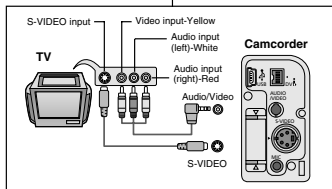

Notes

- You may use an S-VIDEO (optional) cable to obtain better quality pictures if you have a S-VIDEO connector on your TV.
- Even if you use an S-VIDEO (optional) cable, you need to connect an audio cable.
- If you connect the cable to the AV Jack, you will not hear sound from the Camcorder's speakers.

Wiedergabe

Aufnahmen wiedergeben

- ❖ Die Wiedergabe von Aufnahmen ist nur im Wiedergabemodus (PLAYER) möglich.

Wiedergabe auf dem LCD-Monitor

- ❖ Die Wiedergabe auf dem LCD-Monitor ist besonders praktisch, wenn Sie sich auf Reisen oder im Freien befinden.

Wiedergabe auf einem Fernsehgerät

- ❖ Um Aufnahmen auf einem Fernsehgerät wiedergeben zu können, müssen die von Camcorder und Fernsehgerät verwendeten Farbsysteme kompatibel sein.
- ❖ Schließen Sie den Camcorder für die Wiedergabe von Aufnahmen auf einem Fernsehgerät über den Netzadapter an eine Steckdose an.

Anschluss an ein Fernsehgerät mit AV-Eingang

1. Verbinden Sie Camcorder und Fernsehgerät mit dem Audio/Video-Kabel.
 - Gelber Stecker: Video
 - Weißer Stecker: Audio (L)
 - Roter Stecker: Audio (R)
 - Um den Camcorder an ein Mono-Fernsehgerät oder einen Mono-Videorecorder anzuschließen, verbinden Sie den gelben Stecker (Video) mit dem Videoeingang des Fernsehgeräts bzw. des Videorecorders und den weißen Stecker (Audio L) mit dem Audioeingang.
- ❖ Sie können auch den Scart-Adapter verwenden. (optionales)
2. Stellen Sie den Betriebsmodus-Schalter des Camcorders auf PLAYER.
3. Schalten Sie das Fernsehgerät ein, und aktivieren Sie am Fernsehgerät den Video- bzw. AV-Modus.
 - Informationen dazu finden Sie in der Bedienungsanleitung des Fernsehgeräts bzw. des Videorecorders.
4. Starten Sie die Bandwiedergabe.

Hinweise

- Wenn Ihr Fernsehgerät mit einem S-Video-Eingang ausgestattet ist, verwenden Sie zum Anschließen das mitgelieferte S-Video-Kabel (optionales). Auf diese Weise erzielen Sie eine bessere Bildqualität.
- Auch bei Verwendung eines S-Video-Kabels (optionales) müssen Sie beide Geräte zusätzlich mit einem Audiokabel verbinden.
- Wenn Sie das Audio/Video-Kabel an die A/V-Buchse anschließen, wird der integrierte Lautsprecher des Camcorders ausgeschaltet.

Playback

Connecting to a TV which has no Audio and Video input jacks

✦ You can connect your camcorder to a TV through a VCR.

1. Connect the camcorder and VCR with the AUDIO/VIDEO cable.
 - The yellow plug : Video
 - The white plug : Audio(L) - Mono
 - The red plug : Audio(R)
2. Connect a TV to the VCR.
3. Set the power switch on the camcorder to **PLAYER** mode.
4. Turn on both the TV and VCR.
 - Set the input selector on the VCR to **LINE**.
 - Select the channel reserved for your VCR on the TV set.
5. Play the tape.

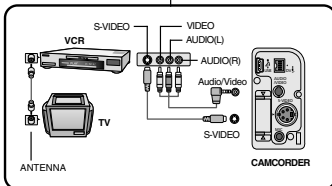

Playback

✦ You can play the recorded tape in **PLAYER** mode.

1. Connect a power source and set the power switch to **PLAYER** mode.
2. Insert the tape you wish to play back.
3. Using the **▶▶** (FF) and **◀◀** (REW) buttons, find the first position you wish to play back.
4. Press the **▶/||** (PLAY/STILL) button.
 - The images you recorded will appear on the TV after a few seconds.
 - If a tape reaches its end while being played back, the tape will rewind automatically.

Note

- The playback mode (SP/LP) is selected automatically.

Wiedergabe

Anschluss an ein Fernsehgerät ohne AV-Eingang

✦ Wenn das Fernsehgerät nicht mit einem AV-Eingang ausgestattet ist, können Sie den Camcorder auch über einen Videorecorder an das Fernsehgerät anschließen.

1. Verbinden Sie Camcorder und Videorecorder mit dem Audio/Video-Kabel.
 - Gelber Stecker: Video
 - Weißer Stecker: Audio (L) - Mono
 - Roter Stecker: Audio (R)
2. Schließen Sie das Fernsehgerät an den Videorecorder an.
3. Stellen Sie den Betriebsmodus-Schalter des Camcorders auf **PLAYER**.
4. Schalten Sie das Fernsehgerät und den Videorecorder ein.
 - Aktivieren Sie am Videorecorder den Eingang **LINE**.
 - Schalten Sie das Fernsehgerät auf den für die Videowiedergabe reservierten Programmplatz.
5. Starten Sie die Bandwiedergabe.

Wiedergabe

✦ Um eine Aufnahme wiederzugeben, schalten Sie den Camcorder in den Wiedergabemodus (**PLAYER**).

1. Schließen Sie den Camcorder an die Stromversorgung an, und stellen Sie den Betriebsmodus-Schalter auf **PLAYER**.
2. Legen Sie die Kassette mit den Aufnahmen ein.
3. Suchen Sie ggf. den Anfang der Aufnahme mit den Tasten **▶▶** (FF) und **◀◀** (REW).
4. Drücken Sie die Taste **▶/||** (PLAY/STILL).
 - Wenige Sekunden später wird das Wiedergabebild auf dem Fernsehgerät angezeigt.
 - Wenn während der Wiedergabe das Bandende erreicht wird, spult der Camcorder die Kassette automatisch zurück.

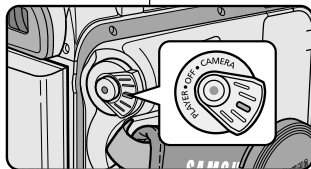

Hinweis

- Die Bandlaufgeschwindigkeit (SP/LP) wird automatisch eingestellt.

Playback

Various Functions while in PLAYER mode

- ❖ The PLAY/STILL, STOP, FF, REW buttons are located on the camcorder and the Remote Control.
- ❖ The F.ADV(Frame advance), X2, SLOW buttons are located on the Remote Control only. (VP-D103(i)/D105(i) only)
- ❖ To prevent tape and head-drum wear, your camcorder will automatically stop if it is left in STILL or SLOW modes for more than 5 minutes.

Playback pause

- ❖ Press the ►/|| (PLAY/STILL) button during Playback.
- ❖ To resume playback, press the ►/|| (PLAY/STILL) button.

Picture search (Forward/Reverse)

- ❖ Press the ►► (FF) or ◀◀ (REW) buttons during Playback or Still mode. To resume normal playback, press the ►/|| (PLAY/STILL) button.
- ❖ Keep pressing ►► (FF) or ◀◀ (REW) buttons during Playback or Still mode. To resume normal playback, release the button.

Slow playback (Forward/Reverse) (VP-D103(i)/D105(i) only)

- ❖ Forward Slow Playback
 - Press the SLOW button on the remote control during Playback.
 - To resume normal playback, press the ►/|| (PLAY/STILL) button.
- ❖ Reverse Slow Playback
 - Press the ◀◀ (-) button during Forward Slow Play back.
 - To resume forward slow playback, press the ►► (+) button.
 - To resume normal playback, press the ►/|| (PLAY/STILL) button.

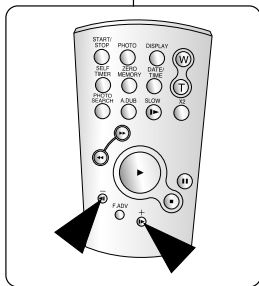
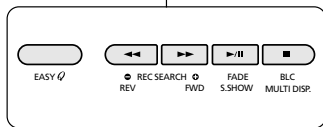

Wiedergabe

Funktionen im Wiedergabemodus

- ❖ Die Tasten PLAY/STILL, STOP, FF und REW sind sowohl auf dem Camcorder als auch auf der Fernbedienung vorhanden.
- ❖ Die Tasten F.ADV (Frame Advance), X2 und SLOW sind nur auf der Fernbedienung vorhanden (nur VP-D103(i)/D105(i)).
- ❖ Um das Band und die Videoköpfe zu schonen, schaltet der Camcorder automatisch auf STOP, wenn er länger als fünf Minuten auf Standbild (STILL) oder Zeitlupe (SLOW) geschaltet ist.

Standbild (Pause)

- ❖ Drücken Sie während der Wiedergabe die Taste ►/|| (PLAY /STILL).
- ❖ Um die Wiedergabe fortzusetzen, drücken Sie die Taste ►/|| (PLAY/STILL) erneut.

Bildsuchlauf (vorwärts/rückwärts)

- ❖ Um die Bildsuchlauf zu starten, drücken Sie während der Wiedergabe oder im Zeitlupe-Modus einmal die Taste ►► (FF) oder ◀◀ (REW). Um die normale Wiedergabe fortzusetzen, drücken Sie die Taste ►/|| (PLAY/STILL).
- ❖ Alternativ können Sie während der Wiedergabe oder im Zeitlupe-Modus die Taste ►► (FF) oder ◀◀ (REW) gedrückt halten. Um die Wiedergabe fortzusetzen, lassen Sie die gedrückte Taste wieder los.

Zeitlupe (vorwärts/rückwärts) (nur VP-D103(i)/ D105(i))

- ❖ Zeitlupe vorwärts
 - Drücken Sie während der Wiedergabe die Taste SLOW auf der Fernbedienung.
 - Um die normale Wiedergabe fortzusetzen, drücken Sie die Taste ►/|| (PLAY/STILL).
- ❖ Zeitlupe rückwärts
 - Drücken Sie während des Vorwärtslaufs in Zeitlupe die Taste ◀◀ (-).
 - Um wieder in den Vorwärtslauf in Zeitlupe zu schalten, drücken Sie die Taste ►► (+).
 - Um die normale Wiedergabe fortzusetzen, drücken Sie die Taste ►/|| (PLAY/STILL).

Playback

Frame advance (To play back frame by frame)

(VP-D103(i)/D105(i) only)

- Press the F.ADV button on the Remote Control while in Still mode.
The F.ADV function works in still mode only.
- To resume normal playback, press the ►/|| (PLAY/STILL) button.
 - ❖ Forward frame advance
 - Press the F.ADV button on the remote control in Still mode.
 - ❖ Reverse frame advance
 - Press ◀|| (-) the button on the remote control to change the direction in F.ADV mode.
 - Press the F.ADV button on the remote control.

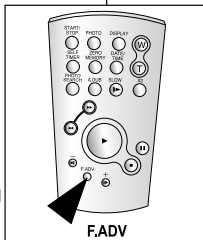

X2 Playback (Forward/Reverse) (VP-D103(i)/D105(i) only)

- ❖ Forward X2 Playback
 - Press the X2 button on the Remote Control during Playback.
 - To resume normal playback, press the ►/|| (PLAY/STILL) button.
- ❖ Reverse X2 Playback
 - Press ◀|| (-) the button during Forward X2 Playback
 - To resume normal playback, press the ►/|| (PLAY/STILL) button.

Reverse playback (VP-D103(i)/D105(i) only)

- ❖ To playback in reverse at normal speed, press the ◀|| (-) button during normal forward playback.
- ❖ Press the ►/|| (PLAY/STILL) or ►► (+) button to return to normal forward playback.

Notes

- Mosaic shaped distortion may appear on the screen while in some of the various playback modes.
 - Mosaic shaped distortion or noise may be experienced when you play back tapes recorded in LP which contain various playback functions.
- Sound will only be heard during normal SP or LP playback.

Wiedergabe

Einzelbild-Wiedergabe (nur VP-D103(i)/D105(i))

- Drücken Sie im Standbild-Modus die Taste F.ADV auf der Fernbedienung.
Die Einzelbild-Wiedergabe ist nur im Standbild-Modus verfügbar.
- Um die normale Wiedergabe fortzusetzen, drücken Sie die Taste ►/|| (PLAY/STILL).
 - ❖ Bildlauf vorwärts
 - Drücken Sie im Standbild-Modus die Taste F.ADV auf der Fernbedienung.
 - ❖ Bildlauf rückwärts
 - Drücken Sie die Taste ◀|| (-) auf der Fernbedienung, um die Richtung des Bildlaufs zu ändern.
 - Drücken Sie die Taste F.ADV auf der Fernbedienung.

X2-Wiedergabe vorwärts/rückwärts (Wiedergabe mit doppelter Geschwindigkeit; nur VP-D103(i)/D105(i))

- ❖ X2-Wiedergabe vorwärts
 - Drücken Sie während der Wiedergabe die Taste X2 auf der Fernbedienung.
 - Um die normale Wiedergabe fortzusetzen, drücken Sie die Taste ►/|| (PLAY/STILL).
- ❖ X2-Wiedergabe rückwärts
 - Drücken Sie während der X2-Wiedergabe vorwärts die Taste ◀|| (-).
 - Um die normale Wiedergabe fortzusetzen, drücken Sie die Taste ►/|| (PLAY/STILL).

Wiedergabe rückwärts (nur VP-D103(i)/D105(i))

- ❖ Um die Aufnahme in normaler Geschwindigkeit rückwärts wiederzugeben, drücken Sie während der normalen Wiedergabe die Taste ◀|| (-).
- ❖ Um die Aufnahme wieder normal (vorwärts) wiederzugeben, drücken Sie die Taste ►/|| (PLAY/STILL) oder ►► (+).

Hinweise

- Bei einigen Wiedergabemodi können Bildstörungen (mosaikförmiges Bildrauschen) auftreten.
 - Bei einigen Wiedergabemodi treten bei der Wiedergabe von LP-Aufnahmen häufiger Bildstörungen auf als bei SP-Aufnahmen.
- Der Ton wird nur bei der Wiedergabe im SP- und LP-Modus abgespielt.

Playback

ZERO MEMORY (VP-D103(i)/D105(i) only)

- ❖ The ZERO MEMORY function works in both CAMERA and PLAYER modes.
 - ❖ You can mark a point on a tape that you want to return to following playback.
1. Press the ZERO MEMORY button on the remote control before the recording or during playback at the point you wish to return.
 - The time code is changed to a tape counter that is set to zero memory with the **M** 0:00:00 (Zero memory indicator)
 - If you want to cancel the zero memory function, press the ZERO MEMORY button again.
 2. Finding the zero position.
 - When you have finished playback, fast forward or rewind the tape.
 - The tape stops automatically when it reaches the zero position.
 - When you have finished recording, press the power switch on the PLAYER and press the **◀** (REW) button.
 - The tape stops automatically when it reaches the zero position.
 3. The tape counter with the **M** (Zero memory indicator) disappears from the display and the tape counter is changed to the time code.

Notes

- In the following situations, ZERO MEMORY mode may be canceled automatically:
 - At the end of the section marked with the ZERO MEMORY function.
 - When the tape is ejected.
 - When you remove the battery pack or power supply.
- The zero memory may not function correctly where there is a break between recordings on the tape.

Wiedergabe

ZERO MEMORY (Zählernullpunkt; nur VP-D103(i)/D105(i))

- ❖ Die Funktion ZERO MEMORY ist im Aufnahmemodus (CAMERA) und im Wiedergabemodus (PLAYER) verfügbar.
 - ❖ Sie können eine Stelle auf dem Band definieren, zu der Sie nach der Wiedergabe wieder zurückkehren möchten.
1. Drücken Sie während der Aufnahme oder Wiedergabe an der gewünschten Stelle die Taste ZERO MEMORY.
 - Anstatt der Bandlaufzeit wird jetzt das Bandzählwerk angezeigt; es steht auf Null. Die Nullpunkt-Speicheranzeige ist jetzt aktiviert (**M** 0:00:00).
 - Um die Funktion ZERO MEMORY wieder zu beenden, drücken Sie die Taste ZERO MEMORY erneut.
 2. Zum Zählernullpunkt springen
 - Nach der Wiedergabe: Starten Sie den schnellen Bandvorlauf oder -rücklauf.
 - Das Band wird automatisch gestoppt, wenn der Zählernullpunkt erreicht ist.
 - Nach der Aufnahme: Stellen Sie den Betriebsmodus-Schalter auf PLAYER, und drücken Sie die Taste **◀** (REW).
 - Das Band wird automatisch gestoppt, wenn der Zählernullpunkt erreicht ist.
 3. Das Bandzählwerk mit der Nullpunkt-Speicheranzeige **M** erlischt, und es wird wieder die Bandlaufzeit angezeigt.

Hinweise

- In folgenden Fällen wird der Nullpunkt-Modus automatisch ausgeschaltet:
 - Wenn das Ende des Bandbereichs erreicht wird, für den ein Zählernullpunkt festgelegt ist.
 - Wenn die Kassette aus dem Camcorder genommen wird.
 - Wenn der Camcorder von der Stromversorgung (Akku oder Netzanschluss) getrennt wird.
- Die Nullpunkt-Funktion funktioniert eventuell nicht einwandfrei, wenn sich auf der Kassette zwischen den Aufnahmen Leerstellen befinden.

PB DSE (Playback Digital Special Effects)

- ❖ The PB DSE function works in PLAYER mode.
- ❖ The PB DSE function enables you to apply Digital Special Effects (DSE) to tape playback or still images.

1. Set the camcorder to the PLAYER mode and then play back a tape.
2. Press the MENU button and turn the MENU DIAL to highlight A/V.
3. Press the ENTER button to enter the sub-menu.
4. Select PB DSE from the sub-menu and press the ENTER button.
5. Press the ENTER button to enter the sub-menu.
6. Select PB DSE item (off, mirror, mosaic) from the sub-menu and press the ENTER button.
7. To exit, press the MENU button.
8. To cancel the PB DSE function, set the PB DSE to off or press the STOP button.

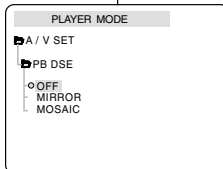
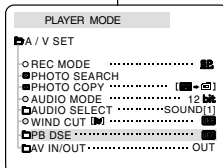
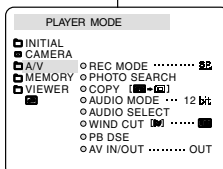
**PB DSE (Wiedergabe-Digitaleffekte)**

- ❖ Die Funktion PB DSE ist nur im Wiedergabemodus (PLAYER) verfügbar.
- ❖ Mit der Funktion PB DSE können Sie digitale Spezialeffekte (DSE) während der Bandwiedergabe bzw. der Anzeige eines Standbilds anwenden.

1. Stellen Sie den Betriebsmodus-Schalter auf PLAYER, und starten Sie die Bandwiedergabe.
2. Drücken Sie die Taste MENU, und wählen Sie mit dem Menü-Einstellrad die Option A/V aus.
3. Drücken Sie die Taste ENTER, um das Untermenü aufzurufen.
4. Wählen Sie im Untermenü die Option PB DSE aus, und drücken Sie die Taste ENTER.
5. Drücken Sie die Taste ENTER, um das Untermenü aufzurufen.
6. Wählen Sie mit dem Menü-Einstellrad die Option MIRROR, MOSAIC oder OFF aus dem Untermenü aus, und drücken Sie die Taste ENTER.
7. Um das Menü wieder zu schließen, drücken Sie die Taste MENU.
8. Um die Funktion PB DSE wieder zu beenden, wählen Sie im Menü PB DSE die Option OFF, oder drücken Sie die Taste STOP.

Notes

- You cannot apply the PB DSE function to pictures which are being input from an external source.
- Once you modify an image using the PB DSE function, it cannot be imported to your PC from the camcorder's DV jack.

Hinweise

- Sie können die Funktion PB DSE nicht auf Aufnahmen anwenden, die von einer externen Videoquelle aus auf den Camcorder übertragen werden.
- Aufnahmen, auf die Wiedergabe-Spezialeffekte angewendet sind, können nicht über den DV-Ausgang des Camcorders auf einen PC exportiert werden.

Playback

PB ZOOM

- ❖ The PB ZOOM function works in PLAYER mode.
 - ❖ The PB ZOOM function enables you to magnify playback or still image.
1. Press the PB ZOOM button in playback mode or in playback still mode.
 2. The image is magnified starting from the center of image and arrows appear which allow you to move the image in four directions.
 3. You can zoom in from 1.2x to 8.0x by moving the zoom lever.
 4. You can move the image in the arrow directions using the MENU DIAL.
 5. You can change the arrow direction (vertical, horizontal) to move the image by pressing the ENTER button.
 6. To cancel the PB ZOOM function, press the PB ZOOM or STOP button.

Notes

- You cannot apply the PB ZOOM function to pictures which are being input from an external video source.
- The PB ZOOM image cannot be imported to your PC from the camcorder's DV jack.

Wiedergabe

PB ZOOM (Wiedergabe-Zoom)

- ❖ Die Funktion PB ZOOM ist nur im Wiedergabemodus (PLAYER) verfügbar.
- ❖ Mit der Funktion PB ZOOM können Sie das Bild während der Wiedergabe bzw. im Standbild-Modus vergrößern.

1. Drücken Sie während der Wiedergabe oder im Standbild-Modus die Taste PB ZOOM.
2. Das Bild wird von der Bildmitte aus vergrößert. Mit den vier eingblendeten Pfeilen können Sie das Bild verschieben.
3. Mit dem Zoomeinsteller können Sie die Vergrößerung auf einen Wert zwischen 1,2fach und 8,0fach einstellen.
4. Mit dem Menü-Einstellrad können Sie das Bild in den Pfeilrichtungen verschieben.
5. Um eine andere Bewegungsrichtung (vertikal, horizontal) auszuwählen, drücken Sie die Taste ENTER.
6. Um die Funktion PB ZOOM wieder zu beenden, drücken Sie die Taste PB ZOOM oder STOP.

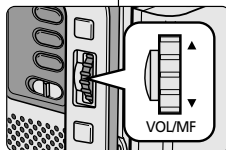
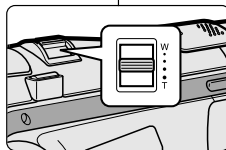
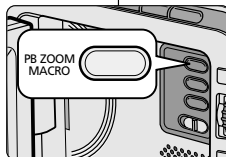

Hinweise

- Sie können die Funktion PB ZOOM nicht auf Aufnahmen anwenden, die von einer externen Videoquelle aus auf den Camcorder übertragen werden.
- Aufnahmen, auf die der Wiedergabe-Zoom angewendet ist, können nicht über den DV-Ausgang des Camcorders auf einen PC exportiert werden.

ENGLISH Recording in PLAYER mode (VP-D101i/D103i/D105i only)

Aufzeichnen im Wiedergabemodus (PLAYER) (nur VP-D101i/D103i/D105i)

Recording in PLAYER mode

- ✦ You can use this camcorder as a recorder.
 - ✦ You can record a tape from VCR or TV.
1. Connect the camcorder and VCR or TV with the AUDIO/VIDEO cable.
 2. Set the power switch of the camcorder to PLAYER mode.
 3. Turn on the VCR or TV.
 4. Insert the blank tape with protection tab closed into the camcorder.
 - If you want to record from a connected VCR, insert a recorded VHS tape into the VCR.
 5. Press the MENU button, turn the MENU DIAL to highlight AV and press the ENTER button.
 6. Turn the MENU DIAL to highlight AV IN/OUT and press the ENTER button to select AV IN.
 - "AV IN" and picture appear on the LCD monitor.
 - OUT: Releases the INPUT mode
 7. Press the START/STOP button to set the camcorder to REC PAUSE mode.
 - "PAUSE" on the LCD monitor.
 8. Select the TV program or playback the VHS tape.
 9. Press START/STOP button to start recording.
 - If you want to pause recording for a while, press the START/STOP button again.
 10. To stop recording, press the ■ (STOP) button.

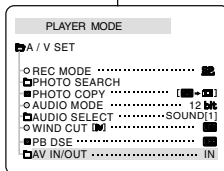
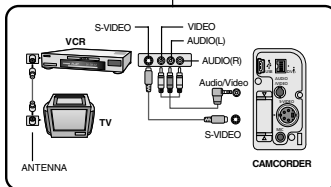

Aufzeichnen im Wiedergabemodus

- ✦ Sie können diesen Camcorder als Aufnahmegerät verwenden.
 - ✦ Sie können wahlweise von einem Videorecorder oder einem Fernsehgerät aufzeichnen.
1. Schließen Sie den Camcorder mit Hilfe des Audio/Video-Kabels an den Videorecorder bzw. das Fernsehgerät an.
 2. Stellen Sie den Betriebsmodus-Schalter des Camcorders auf PLAYER.
 3. Schalten Sie den Videorecorder bzw. das Fernsehgerät ein.
 4. Legen Sie eine leere Kassette in den Camcorder ein. Achten Sie darauf, dass der Löschschutz der Kassette nicht aktiviert ist.
 - Wenn Sie von einem angeschlossenen Videorecorder aufzeichnen möchten, legen Sie eine bespielte VHS-Kassette in den Videorecorder ein.
 5. Drücken Sie die Taste MENU. Wählen Sie mit dem Menü-Einstellrad die Option A/V aus, und drücken Sie die Taste ENTER.
 6. Wählen Sie mit dem Menü-Einstellrad die Option AV IN/OUT aus, und aktivieren Sie durch Drücken der Taste ENTER die Option AV IN.
 - Die Anzeige "AV IN" und das Bild werden auf dem LCD-Monitor angezeigt.
 - OUT: Eingangsmodus deaktivieren
 7. Drücken Sie die Taste START/STOP, um den Camcorder in den Modus REC PAUSE (Aufnahmebereitschaft) zu schalten. Die Anzeige "PAUSE" erscheint auf dem LCD-Monitor.
 8. Schalten Sie am Fernsehgerät das gewünschte Programm ein, oder spielen Sie die VHS-Kassette ab.
 9. Um mit der Aufzeichnung zu beginnen, drücken Sie die Taste START/STOP.
 - Um die Aufzeichnung kurz zu unterbrechen, drücken Sie die Taste START/STOP erneut.
 10. Um die Aufzeichnung zu beenden, drücken Sie die Taste ■ (STOP).

Notes

- When you record the images being played back on analog VCR, if they are not being played back in normal speed, (for example, more than double speed or slow playback), only gray image appears on the camcorder.
- If you want to see the camcorder picture with a TV, set AV IN/OUT menu to OUT.

Hinweise

- Wenn Sie von einem analogen Videorecorder aufzeichnen und das Band nicht in normaler Geschwindigkeit abspielen (z. B. mehr als doppelte Geschwindigkeit oder Zeitlupe), wird auf dem Camcorder nur ein graues Bild angezeigt.
- Zur Wiedergabe von Camcorder-Bildern auf einem Fernsehgerät stellen Sie die Option AV IN/OUT auf OUT.

IEEE 1394 Data Transfer

*Transferring IEEE1394 (i.LINK)-DV standard data connections***Connecting to a DV device**

- ❖ Connecting with other DV standard products.
 - A standard DV connection is quite simple.
If a product has a DV port, you can transfer data by connecting to the DV port using the correct cable.
- !!! Please be careful since there are two types of DV ports, (4pin, 6pin). This camcorder has a 4pin terminal.
- ❖ With a digital connection, video and audio signals are transmitted in digital format, allowing high quality images to be transferred.

Connecting to a PC

- ❖ If you want to transmit data to a PC, you must install a IEEE 1394 add-on card onto the PC. (not supplied)
- ❖ The frame rate recorded for video capturing is dependent on the capacity of the PC.

Notes

- When you transmit data from the camcorder to another DV device, some functions may not work.
If this occurs, please reconnect the DV cable or turn the power OFF and ON again.
- When you transmit data from the camcorder to PC, PC function button is not available in M.PLAY mode.
- Do not use the camcorder and IEEE1394 together as this will cause IEEE1394 to shut off.

Datenübertragung mit Schnittstelle IEEE 1394

*Datenübertragung mit DV-Standardschnittstelle IEEE 1394 (i.LINK)***Anschluss an ein DV-Gerät**

- ❖ Über die Schnittstelle IEEE 1394, auch als "i.LINK" bezeichnet, können digitale Daten (Bild und Ton) mit hoher Geschwindigkeit zu anderen DV-Geräten (DV - Digital Video) mit der gleichen Schnittstelle übertragen werden. Damit können Sie den Camcorder beispielsweise an digitale Video-Hardware anschließen.
!!! Achtung: Den Anschluss gibt es in einer 4-poligen und einer 6-poligen Ausführung. Überprüfen Sie, welches Kabel Sie benötigen!
- ❖ Dieser Camcorder ist mit einer 4-poligen Buchse ausgestattet.
 - Mit der Schnittstelle IEEE 1394 werden Video- und Audiosignale digital übertragen. So können auch Bilder höchster Qualität ohne Qualitätsverlust übermittelt werden.

Anschluss an einen PC

- ❖ Um Daten auf einen PC übertragen zu können, muss der PC mit einer IEEE 1394-Steckkarte ausgerüstet sein (nicht im Lieferumfang enthalten).
- ❖ Je nach PC kann die Bildfolgefrequenz begrenzt sein.

Hinweise

- Wenn bei der Datenübertragung vom Camcorder auf ein anderes DV-Gerät einige Funktionen nicht einwandfrei funktionieren, ziehen Sie das DV-Kabel ab, und schließen Sie es erneut an.
Oder schalten Sie die Geräte aus und anschließend wieder ein.
- Bei der Datenübertragung vom Camcorder auf den PC ist im M.PLAY-Modus die Taste PC nicht verfügbar.
- Verwenden Sie nicht gleichzeitig die Funktion PC-KAMERA und die Schnittstelle IEEE1394. Andernfalls wird IEEE1394 abgeschaltet.

IEEE 1394 Data Transfer

● System requirements

- CPU : faster Intel® Pentium III™ 450Mhz compatible.
- Operating system : Windows® 98SE, ME, XP, Mac OS (9.1~10.2)
- Main memory : more than 64 MB RAM
- IEEE1394 add-on card or built in IEEE1394 card

Recording with a DV connection cable (VP-D101i/D103i/D105i only)

1. Set the power switch to PLAYER mode.
2. Connect the DV cable (not supplied) from the DV IN/OUT port of the camcorder to the DV IN/OUT port of the other DV device.
 - Make sure that DV IN appears on the screen.
3. Press the START/STOP button to begin REC PAUSE mode.
 - PAUSE is displayed on the OSD.
4. Start playback on the other DV device while you monitor the picture.
5. Press the START/STOP button to start recording.
 - If you want to pause recording momentarily, press the START/STOP button again.
6. To stop recording, press the ■ (STOP) button.

Notes

- When using this camcorder as a recorder, the pictures that appear on a monitor may seem uneven, however recorded pictures will not be affected.
- Operation are not guaranteed for all the recommended computer environments mentioned above.

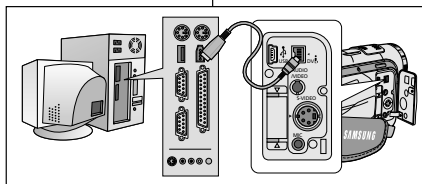

Datenübertragung mit Schnittstelle IEEE 1394

● Systemvoraussetzungen

- CPU: kompatibel mit Intel® Pentium III™ mit mindestens 450 MHz
- Betriebssystem: Windows® 98SE, ME, XP, Mac OS (9.1 - 10.2)
- Hauptspeicher: mindestens 64 MB RAM
- Integrierte IEEE 1394-Karte oder IEEE 1394-Zusatzkarte

Aufnahmen über DV-Kabel (nur VP-D101i/D103i/D105i)

1. Stellen Sie den Betriebsmodus-Schalter auf PLAYER.
2. Verbinden Sie den digitalen Ein-/Ausgang (DV IN/OUT) des Camcorders mit Hilfe eines DV-Kabels (nicht im Lieferumfang enthalten) mit dem digitalen Ein-/Ausgang des anderen DV-Geräts.
 - Überprüfen Sie, ob auf dem Monitor die Anzeige DV IN erscheint.
3. Drücken Sie die Taste START/STOP, um den Camcorder in Aufnahmebereitschaft (REC PAUSE) zu schalten.
 - Auf dem Monitor erscheint die Anzeige PAUSE.
4. Starten Sie die Wiedergabe auf dem anderen DV-Gerät. Überprüfen Sie dabei die Bildwiedergabe am Monitor.
5. Um mit der Aufzeichnung zu beginnen, drücken Sie die Taste START/STOP.
 - Um die Aufzeichnung kurz zu unterbrechen, drücken Sie die Taste START/STOP erneut.
6. Um die Aufzeichnung zu beenden, drücken Sie die Taste ■ (STOP).

Hinweise

- Wenn Sie mit dem Camcorder Bilder von einer anderen DV-Quelle aufzeichnen, können auf dem Monitor Bildstörungen zu sehen sein; die Aufzeichnung wird dadurch jedoch nicht beeinträchtigt.
- Der einwandfreie Betrieb in allen oben angegebenen Systemen kann nicht garantiert werden.

USB interface (VP-D103(i)/D105(i) only)

● Transferring a Digital Image through a USB Connection

- ❖ You can easily transfer a still image from a MEMORY CARD to a PC without additional add-on cards via a USB connection.
- ❖ You can transfer an image to a PC via a USB connection.
- ❖ If you transfer data to a PC, you need to install the software (Driver, DVC Media 5.1, Windows Media Player 9.0, DirectX 9.0a) supplied with the camcorder.

System Requirements

- CPU : Intel® Pentium III™ 450 processor compatible or better
- Operating system : Windows® 98SE/ME/2000/XP
- RAM : 128 MB or more
- CD-ROM: 4x CD-ROM drive
- VIDEO : 65,000-colour or better video display card
- Available USB port (V1.1)
- Hard Disc : 4GB (8GB recommended)

Notes

- Intel® Pentium III™ is a trademark of the Intel Corporation.
- Windows® is a registered trademark of the Microsoft® Corporation.
- All other brands and names are property of their respective owners.
- Operations are not guaranteed for all of the recommended computer environments mentioned above.

USB-Schnittstelle (nur VP-D103(i)/D105(i))

● Digitale Bilder mit einer USB-Verbindung übertragen

- ❖ Mit der USB-Schnittstelle können Sie Einzelbilder vom MEMORY CARD auf einen PC übertragen. Dafür sind keine Erweiterungskarten erforderlich.
- ❖ Mit einem USB-Anschluss können Sie Bilder auf einen PC übertragen.
- ❖ Um Bilder auf den PC übertragen zu können, müssen Sie die erforderliche Software (Treiber, DVC Media 5.1, Windows Media Player 9.0, DirectX 9.0a) auf dem PC installieren. Eine CD-ROM mit Software liegt dem Camcorder bei.

Systemvoraussetzungen

- CPU: kompatibel mit Intel® Pentium III™ mit mindestens 450 MHz
- Betriebssystem: Windows® 98 SE, ME, 2000, XP
- RAM: mindestens 128 MB
- CD-ROM-Laufwerk: mindestens 4fach
- Grafikkarte: mindestens 65.000 Farben
- Freier USB-Anschluss (V1.1)
- Festplatte: 4 GB (8 GB empfohlen)

Hinweise

- Intel® Pentium III™ ist eine Marke der Intel Corporation.
- Windows® ist eine eingetragene Marke der Microsoft® Corporation.
- Alle anderen Markennamen und Eigennamen sind Eigentum ihrer jeweiligen Inhaber.
- Der einwandfreie Betrieb in allen oben angegebenen Systemen kann nicht garantiert werden.



USB interface (VP-D103(i)/D105(i) only)

Installing DVC Media 5.1 Program

- ✦ DVC Media 5.1 User's Manual is included on the accompanying CD(D:\help) in adobe's Portable Document Format(PDF) The user's manual can be viewed using Acrobat Reader software, which is also included on the CD. (The Acrobat Reader is a freeware product of AdobeSystems,Inc.)
- ✦ Do not connect the camcorder to PC before installing the program.
- ✦ If another camera or scanner is connected, please disconnect it in advance.
- ✦ This explanation is based on Windows® 98SE OS.

Program installation

1. Insert the software CD into CD-ROM drive.
 - Installation selection screen appears on the monitor.
2. If the installation selection screen does not appear after inserting the CD click "Run" on the Windows "Start" menu and execute SETUP.EXE file to begin installation.
 - When CD-ROM drive is set to "D:drive", type "D:/setup.exe" and press Enter.
3. Click the icons listed below to install the selected software.
 - The program automatically checks and installs the driver.
 - DVC Driver: USB removable Disk Driver (Windows® 98SE only)
USB PC CAMERA Driver
USB Streaming Driver
 - DVC Media 5.1
 - DirectX 9.0a
 - Windows Media Player 9.0
 - Editing Software

3.



Using the "PC camera" function

- ✦ You can use this camcorder as a PC CAMERA.
 - ✦ When you connect to a Web site that can provide video chatting functions, you can use your camcorder for such functions.
 - ✦ When you use the voice input at video chatting (or net-meeting) function, connect the external microphone to the soundcard of PC.
 - ✦ Using the camcorder with PC installed Net-meeting program, you can conduct video conference.
 - ✦ The PC CAMERA's screen size is 160x120 pixels.
 - ✦ If PC is connected with the USB to the camcorder, the buttons which excepts the POWER SWITCH, MODE SWITCH, ZOOM SWITCH and NIGHT-CAPTURE SWITCH are not operated.
1. Set the mode switch to Tape, set the power switch to CAMERA.
 2. Connect one end of the USB cable to the USB jack on the camcorder and the other end to the USB connector on your computer.

USB-Schnittstelle (nur VP-D103(i)/D105(i))

DVC Media 5.1 installieren

- ✦ Das Benutzerhandbuch zu DVC Media 5.1 ist auf der mitgelieferten CD-ROM (D:\help) im Dateiformat PDF (Adobe Portable Document Format) enthalten. Zum Öffnen der Datei ist der Adobe Acrobat Reader erforderlich. Dieses Freeware-Produkt von Adobe Systems, Inc. ist ebenfalls auf der mitgelieferten CD-ROM enthalten.
- ✦ Installieren Sie die erforderliche Software, bevor Sie den Camcorder an den PC anschließen.
- ✦ Falls eine andere Kamera oder ein Scanner an den PC angeschlossen ist, trennen Sie diese Verbindung vorher.
- ✦ Die folgende Anleitung gilt für das Betriebssystem Windows® 98 SE.

Programminstallation

1. Legen Sie die Software-CD-ROM in das CD-ROM-Laufwerk ein.
 - Auf dem Bildschirm erscheint das Installationsfenster.
2. Wenn sich das Installationsfenster nach dem Einlegen der CD-ROM nicht automatisch öffnet, klicken Sie in der Windows Taskleiste auf "Start". Klicken Sie anschließend auf "Ausführen", um die Datei SETUP.EXE auszuführen.
 - Wenn Ihrem CD-ROM-Laufwerk der Buchstabe "D:" zugewiesen ist, geben Sie im Feld "Öffnen" Folgendes ein: "D:/Setup.exe". Bestätigen Sie mit der Eingabetaste.
3. Klicken Sie auf das Symbol für die Software-Komponente, die Sie installieren möchten. (Die Anwendung überprüft automatisch die benötigten Treiber und installiert diese auf dem PC.)
 - DVC Driver: Treiber für USB-Wechsellaufwerk (nur Windows® 98SE)
Kameratreiber für USB-Anschluss
USB Streaming-Treiber
 - DVC Media 5.1
 - DirectX 9.0a
 - Windows Media Player 9.0
 - Bildbearbeitungssoftware

Funktion PC CAMERA (PC-KAMERA) verwenden

- ✦ Sie können diesen Camcorder als PC-Kamera verwenden.
 - ✦ Sie können Ihren Camcorder als Webcam für Websites mit Video-Chat-Funktionen verwenden. Voraussetzung dafür ist, dass Sie eine Verbindung zu einer entsprechenden Website herstellen.
 - ✦ Um bei Video-Chats bzw. Videokonferenzen auch Ton übertragen zu können, schließen Sie das externe Mikrofon an die Soundkarte des PCs an.
 - ✦ Wenn Sie den Camcorder zusammen mit einem auf dem PC installierten Net-Meeting-Programm verwenden, können Sie Videokonferenzen abhalten.
 - ✦ Die Bildschirmgröße der PC-Kamera beträgt 160 X 120 Pixel.
 - ✦ Wenn der Camcorder per USB an den PC angeschlossen ist, sind alle Tasten außer dem Betriebsmodus-Schalter, dem Funktionsschalter, dem Zoominsteller und dem Schalter für Nachtaufnahmen (NIGHT-CAPTURE) deaktiviert.
1. Stellen Sie den Funktionsschalter auf TAPE und den Betriebsmodus-Schalter auf CAMERA.
 2. Schließen Sie ein Ende des USB-Kabels an die USB-Buchse des Camcorders und das andere Kabelende an den USB-Anschluss Ihres Computers an.

USB interface (VP-D103(i)/D105(i) only)

Using the "removable Disk" function

- ❖ You can easily transfer data from a Memory Card to a PC without additional add-on cards via a USB connection.
1. Set the mode switch to memory, set the power switch to CAMERA or PLAYER.
 2. Connect one end of the USB cable to the USB jack on the camcorder and the other end to the USB connector on your computer.

Using the "USB streaming" function

- ❖ USB streaming data type is MPEG4.
 - ❖ To use the USB STREAMING, the DVC Media 5.1, DirectX 9.0a and Windows Media Player 9.0(included in the CD) programs must be installed in the PC.
 - ❖ You can CAMCORDER video from the PC using USB STREAMING. Also you can store it to a moving picture of the "asf" file format, or a still image of the "jpg" file format at PC.
1. Set the mode switch to TAPE, set the power switch to CAMERA or PLAYER.
 2. Connect one end of the USB cable to the USB jack on the camcorder and the other end to the USB connector on your computer.
 3. Execute the DVC Media 5.1 program.
 - If you want the detailed description of USB streaming, refer to the DVC Media 5.1 User's Manual.

Connecting to a PC

1. Connect a USB cable to the USB port on the PC.
2. Connect the other end of the USB cable into the proper terminal on the camcorder. (USB jack)
 - If a PC is connected to the camcorder with a USB cable only, the Power Switch, Zoom Switch, mode switch and NIGHT CAPTURE operate.

Disconnecting the USB cable

- ❖ After completing the data transmission, you must disconnect the cable in the following way:
1. Select the removable disc icon and click the right mouse button to select [Eject].
 2. Select [Confirm] and disconnect the USB cable when the Windows Splash screen appears.

Notes

- If you disconnect the USB cable from the PC or the camcorder while transferring, the data transmission will stop and the data may be damaged.
- If you connect the USB cable to a PC via a USB HUB or simultaneously connect the USB cable along with other USB devices, the camcorder may not work properly.
 - If this occurs, remove all USB devices from the PC and reconnect the camcorder.

USB-Schnittstelle (nur VP-D103(i)/D105(i))

Funktion REMOVABLE DISK (Wechsellaufwerk) verwenden

- ❖ Über einen USB-Anschluss können Sie Daten von einem Memory Card ganz einfach auf einen PC übertragen, ohne dass Sie dazu zusätzliche Steckkarten benötigen.
1. Stellen Sie den Funktionsschalter auf MEMORY und den Betriebsmodus-Schalter auf CAMERA oder PLAYER.
 2. Schließen Sie ein Ende des USB-Kabels an die USB-Buchse des Camcorders und das andere Kabelende an den USB-Anschluss Ihres Computers an.

USB-Streaming verwenden

- ❖ Beim USB-Streaming wird das Datenformat MPEG4 verwendet.
 - ❖ Um das USB-Streaming nutzen zu können, müssen auf dem PC DVC Media 5.1, DirectX 9.0a und Windows Media Player 9.0 installiert sein (auf der mitgelieferten CD-ROM enthalten).
 - ❖ Mit USB-Streaming können Sie Videoclips vom Camcorder auf dem PC wiedergeben. Außerdem können Sie Videoclips im Dateiformat ASF oder Einzelbilder im Dateiformat JPEG auf dem PC speichern.
1. Stellen Sie den Funktionsschalter auf TAPE und den Betriebsmodus-Schalter auf CAMERA oder PLAYER.
 2. Verbinden Sie die USB-Buchse des Camcorders mit Hilfe eines USB-Kabels mit dem USB-Anschluss des Computers.
 3. Führen Sie das Programm DVC Media 5.1 aus.
 - Ausführliche Informationen zum USB-Streaming finden Sie im Benutzerhandbuch zu DVC Media 5.1.

Anschluss an einen PC

1. Schließen Sie das USB-Kabel an die USB-Buchse des PCs an.
2. Schließen Sie das USB-Kabel an die USB-Buchse des Camcorders an.
 - Wenn der Camcorder per USB-Kabel an einen PC angeschlossen ist, sind alle Tasten außer dem Betriebsmodus-Schalter, dem Funktionsschalter, dem Zoomeinsteller und dem Schalter für Nachtaufnahmen (NIGHT CAPTURE) deaktiviert.

USB-Kabel lösen

- ❖ Trennen Sie nach Abschluss der Datenübertragung das USB-Kabel folgendermaßen vom Gerät:
1. Wählen Sie das Symbol des Wechsellaufwerks aus. Klicken Sie dann mit der rechten Maustaste, und wählen Sie die Option [EJECT] (Ausgeben) aus.
 2. Wählen Sie die Option [Confirm] (Bestätigen), und ziehen Sie das USB-Kabel ab, wenn der Windows-Begrüßungsbildschirm angezeigt wird.

Hinweise

- Wenn Sie das USB-Kabel zwischen Camcorder und PC während der Datenübertragung abziehen, wird die Datenübertragung unterbrochen. Die Daten können dabei beschädigt werden.
- Wenn Sie das USB-Kabel über einen USB-Hub an den PC anschließen oder gleichzeitig andere USB-Geräte an den PC angeschlossen sind, funktioniert der Camcorder möglicherweise nicht einwandfrei.
 - Trennen Sie in diesem Fall alle anderen USB-Geräte vom PC ab, und schließen Sie den Camcorder erneut an.

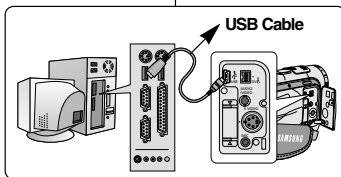

Digital Still Camera mode (VP-D103(i)/D105(i) only)

MEMORY STICK (Optional Accessory)

- ❖ The Memory Stick stores and manages still images recorded by the camera.

Memory Stick Functions

- ❖ Recording still images and MPEG4 movie
- ❖ Viewing still images and MPEG4 movie
 - Single
 - Slide show (Still images only)
- ❖ Multi display
- ❖ Protecting images against accidental erasure
- ❖ Deleting images recorded on a Memory Stick
- ❖ Print marking still images
- ❖ Formatting a Memory Stick

Notes

- You can use most of the camera's functions when recording to the Memory Stick.
- "▶▶▶ [RECORD]" appears on the screen while recording to the Memory Stick.
- While recording or loading an image, do not eject or insert the Memory Stick.
 - Inserting or ejecting a Memory Stick while recording or loading an image can cause data damage.
- If you want to save all images on the Memory Stick, set the write protect tab on the Memory Stick to LOCK.



MEMORY STICK™

- "Memory Stick" and  are trademarks of Sony Corporation.
- All other product names mentioned herein may be the trademarks or registered trademarks of their respective companies. Furthermore, "TM" and "REGD" are not mentioned in each case in this manual.
- "Memory Stick PRO" can not be used with the VP-D103 model.

Digitalkamera-Modus
(nur VP-D103(i)/D105(i))

MEMORY STICK (Optionales Zubehör)

- ❖ Einzelbilder, die Sie mit dem Camcorder aufgenommen haben, können Sie auf dem Memory Stick speichern.

Funktionen des Memory Sticks

- ❖ Einzelbilder und MPEG4-Videoclips speichern
- ❖ Einzelbilder und MPEG4-Videoclips wiedergeben
 - einzeln
 - als Diashow (nur Einzelbilder)
- ❖ Bildübersicht anzeigen
- ❖ Bilder vor versehentlichem Löschen schützen
- ❖ Bilder vom Memory Stick löschen
- ❖ Bilder zum Ausdrucken markieren
- ❖ Memory Stick formatieren

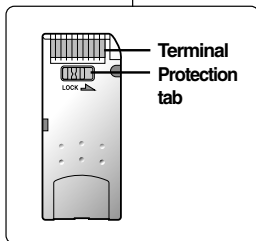
Terminal
Protection
tab

Hinweise

- Beim Speichern von Bildern auf dem Memory Stick stehen die meisten Camcorder-Funktionen zur Verfügung.
- Wenn Bilder auf dem Memory Stick gespeichert werden, erscheint die Anzeige "▶▶▶ [RECORD]" auf dem Monitor.
- Achten Sie darauf, den Memory Stick nicht aus dem Camcorder zu entnehmen oder einzulegen, während Sie Bilder speichern oder laden.
 - Andernfalls können die Daten beschädigt werden.
- Um alle Bilder auf dem Memory Stick zu sichern, stellen Sie den Schreibschuttschieber des Memory Sticks auf Position LOCK.



MEMORY STICK™

- Memory Stick und  sind Marken der Sony Corporation.
- Sonstige hier genannte Produktamen sind möglicherweise Marken ihrer jeweiligen Inhaber. Die Zeichen "TM" und "REGD" sind in diesem Handbuch nicht in jedem Fall aufgeführt.
- Der "Memory Stick PRO" kann nicht mit dem MODELL VP-D103 verwendet werden.

Digital Still Camera mode (VP-D103(i)/D105(i) only)

Inserting and ejecting the Memory Card

● **Inserting the Memory Card**

1. Turn the Power switch to OFF.
2. Insert the Memory Card in the direction of the arrow into the Memory Card slot located on the bottom of the camcorder.

● **Ejecting the Memory Card**

1. Turn the Power switch to OFF.
 2. Push the Memory Card, then it comes out of the camcorder automatically.
 3. Pull out the Memory Card.
- ❖ Do not attempt to pull the Memory Card out without first pushing it in.

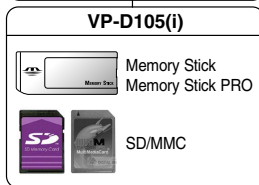
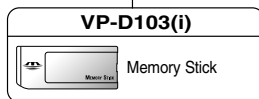
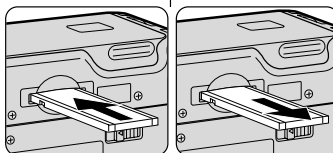

(Usable MEMORY CARD)

Notes

- Memory Stick Duo type or RS-MMC (VP-D105(i) model only) should be inserted by using the ADAPTOR (not supplied).
- If you set the camcorder to M.PLAY mode, the last recorded still image appears.
 - If there are no recorded images on the Memory Card, **NO STORED PHOTO!** or **NO STORED MPEG4!** and will display on the screen.
- While recording, loading, erasing or formatting, do not turn off the power or change the mode.
- Please turn the power off before you insert or eject the Memory Card. You could lose data on the Memory Card.
- Do not allow metal substances to come in contact with the terminals of the Memory Card.
- Do not bend, drop or apply strong shock to Memory Card.
- After pulling the Memory Card out from the camcorder, please keep the Memory Card in a soft case to prevent static shock.
- The stored contents may be changed or lost as a result of misuse, static electricity, electric noise or repair. Save important images separately.
- Samsung is not responsible for data loss due to misuse.

Digitalkamera-Modus (nur VP-D103(i)/D105(i))

Memory Card einlegen und entnehmen

● **Memory Card einlegen**

1. Schalten Sie den Camcorder aus (Betriebsmodus-Schalter auf OFF).
2. Schieben Sie den Memory Card in Pfeilrichtung in den Kartenschacht auf der Unterseite des Camcorders ein.

● **Memory Card entnehmen**

1. Schalten Sie den Camcorder aus (Betriebsmodus-Schalter auf OFF).
 2. Drücken Sie auf den Memory Card; er wird dann automatisch vom Camcorder ausgegeben.
 3. Ziehen Sie den Memory Card ganz heraus.
- ❖ Versuchen Sie niemals, den Memory Card herauszuziehen, ohne zuvor durch Drücken auf den Memory Card die Verriegelung gelöst zu haben.

Hinweise

- Speicherkarten vom Typ Memory Stick Duo oder RS-MMC-Karten (nur Modell VP-D105(i)) sollten mithilfe des ADAPTERS (nicht im Lieferumfang enthalten) eingesetzt werden.
- Wenn Sie den M.PLAY-Modus aktivieren, wird das zuletzt gespeicherte Bild angezeigt.
 - Wenn auf dem Memory Card keine Bilder gespeichert sind, wird auf dem Monitor **NO STORED PHOTO!** oder **NO STORED MPEG4!** und angezeigt.
- Schalten Sie den Camcorder nicht aus, während Sie Bilder speichern, laden, löschen oder den Memory Card formatieren.
- Schalten Sie den Camcorder aus, bevor Sie den Memory Card einlegen oder entnehmen. Andernfalls sind Datenverluste nicht auszuschließen.
- Achten Sie darauf, dass die Kontakte des Memory Card nicht mit Metall in Berührung kommen.
- Biegen Sie den Memory Card nicht, lassen Sie ihn nicht fallen und setzen Sie ihn keinen starken Erschütterungen aus.
- Bewahren Sie den Memory Card immer in einer Schutzhülle auf, wenn er sich nicht im Camcorder befindet. So verhindern Sie Schäden durch statische Aufladung.
- Die gespeicherten Daten können durch unsachgemäße Handhabung, statische Aufladung, elektrische Störungen oder bei Reparaturarbeiten beschädigt werden oder verloren gehen.
- Speichern Sie wichtige Bilder deshalb auf einem separaten Speichermedium.
- Samsung übernimmt keinerlei Haftung für eventuelle Datenverluste infolge unsachgemäßer Handhabung.

Digital Still Camera mode (VP-D103(i)/D105(i) only)

Structure of folders and files on the Memory Card

- ❖ The still images that you recorded are saved in JPEG file format on the Memory Card.
- ❖ The moving images that you recorded are saved in MPEG4 file format on the Memory Card.
- ❖ Each file has a file number and all files are assigned to a folder.
 - A file number from DCAM0001 to DCAM9999 is sequentially assigned to each recorded image.
 - Each folder is numbered from 100SSDVC to 999SSDVC and recorded on the Memory Card.

Image Format

- ❖ Still image
 - Images are compressed in JPEG (Joint Photographic Experts Group) format.
 - The number of pixels are 640×480 in each mode.
 - Amount of still images must be under 1.4MB.
- ❖ Moving Image
 - Images are compressed in MPEG (Moving Picture Experts Group) format.
 - The number of pixels are 352×288, 176×144 in each mode.

Selecting the CAMCORDER mode

- ❖ You can use this camcorder as a Digital Still Camera (DSC).
- ❖ You have to set the mode switch to Memory Card position to use this camcorder as Digital Still Camera.
 - M.REC mode (Memory RECORD mode)
 1. Set the mode switch to Memory Card.
 2. Set the power switch to CAMERA.
 - M.PLAY mode (Memory PLAYBACK mode)
 1. Set the mode switch to Memory Card.
 2. Set the power switch to PLAYER.

(nur VP-D103(i)/D105(i))

Verzeichnis- und Dateistruktur auf dem Memory Card

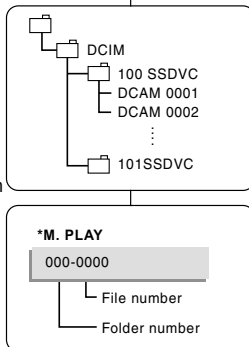

- ❖ Die aufgenommenen Einzelbilder werden auf dem Memory Card im Dateiformat JPEG gespeichert.
- ❖ Videoclips werden auf dem Memory Card im Dateiformat MPEG4 gespeichert.
- ❖ Jede Datei ist mit einer Dateinummer versehen und einem Verzeichnis zugeordnet.
 - Die Dateinummern DCAM0001 bis DCAM9999 werden den Bildern in der Reihenfolge der Aufnahme zugeordnet.
 - Die Verzeichnisse werden ebenfalls auf dem Memory Card gespeichert; sie sind nummeriert von 100SSDVC bis 999SSDVC.

Bildformat

- ❖ Einzelbilder
 - Einzelbilder werden im JPEG-Format (JPEG – Joint Photographic Experts Group) gespeichert.
 - Die Anzahl der Pixel beträgt in allen Modi 640 × 480.
 - Es dürfen höchstens 1,4 MB an Einzelbildern gespeichert werden.
- ❖ Videoclips
 - Videoclips werden im MPEG-Format (MPEG – Moving Picture Experts Group) gespeichert.
 - Die Anzahl der Pixel beträgt in allen Modi 352 × 288 bzw. 176 × 144.

Camcorder-Betriebsart einstellen

- ❖ Sie können diesen Camcorder als Digitalkamera (DSC) verwenden.
- ❖ Um diesen Camcorder als Digitalkamera zu verwenden, stellen Sie den Funktionsschalter auf MEMORY CARD.
 - M.REC-Modus (für Aufnahmen auf den Memory Card)
 1. Stellen Sie den Funktionsschalter auf MEMORY CARD.
 2. Stellen Sie den Betriebsmodus-Schalter auf CAMERA.
 - M.PLAY-Modus (zum Wiedergabe vom Memory Card)
 1. Stellen Sie den Funktionsschalter auf MEMORY CARD.
 2. Stellen Sie den Betriebsmodus-Schalter auf PLAYER.

MEMORY FILE NUMBER

- ❖ File numbers will be given to images in order of recording when still images are stored in the Memory Card.
- ❖ MEMORY FILE NUMBERS may be set as follows:
 - SERIES: When there are existing files, the new image will be named as the next number in the sequence.
 - RESET
 - When there are no files stored in the Memory Card: The file numbering starts from 0001
 - When there are files stored in the Memory Card: File numbering will continue after the last file's number

1. Set the mode switch to Memory Card and the power Switch to the CAMERA mode.
2. Press the MENU button.
 - The menu list will appear.
3. Turn the MENU DIAL to highlight MEMORY and press the ENTER.
4. Turn the MENU DIAL to activate the FILE NO. and press the ENTER.
5. To exit, press the MENU button.

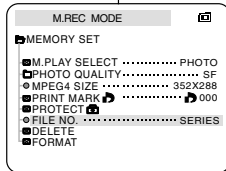
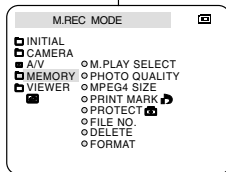

Dateinummerierung beim Speichern von Einzelbildern

- ❖ Beim Speichern von Einzelbildern auf dem Memory Card werden die Dateinummern in der Reihenfolge der Aufnahme vergeben.
- ❖ Sie können zwischen den folgenden Optionen für die Dateinummerierung wählen:
 - SERIES: Wenn bereits Bilddateien vorhanden sind, erhalten neue Bilder die darauffolgenden Nummern.
 - RESET
 - Wenn keine Dateien auf dem Memory Card vorhanden sind: Die Nummerierung beginnt mit 0001.
 - Wenn bereits Dateien auf dem Memory Card vorhanden sind: Die Nummerierung wird nach den letzten gespeicherten Dateinummern fortgesetzt.

1. Stellen Sie den Funktionsschalter auf MEMORY CARD und den Betriebsmodus-Schalter auf CAMERA.
2. Drücken Sie die Taste MENU.
 - Das Menü wird angezeigt.
3. Wählen Sie mit dem Menü-Einstellrad die Option MEMORY aus, und drücken Sie die Taste ENTER.
4. Wählen Sie mit dem Menü-Einstellrad die Option FILE NO. aus, und drücken Sie die Taste ENTER.
5. Um das Menü wieder zu schließen, drücken Sie die Taste MENU.

Notes

- When using a Memory Card that contains image files from another device, the file numbering will begin after the largest number that is memorized whether in the camera or the the Memory Card.
- File numbering starts from 0001 again when 9999 files have been saved.

Hinweise

- Wenn Sie einen Memory Card verwenden, der Dateien von einem anderen Gerät enthält, beginnt die Dateinummerierung nach der höchsten gespeicherten Nummer in der Kamera oder im Memory Card.
- Die Nummerierung beginnt wieder bei 0001, wenn 9999 Dateien gespeichert wurden.

Digital Still Camera mode (VP-D103(i)/D105(i) only)

Selecting the image quality

- You can select the quality of a still images to be recorded.

Select the image quality

- Set the mode switch to MEMORY CARD.
- Set the power switch to the CAMERA mode.
- Press the MENU button.
 - The menu list will appear.
- Turn the MENU DIAL to highlight MEMORY.
- Press the ENTER button to enter the sub-menu.
- Turn the MENU DIAL to highlight PHOTO QUALITY in the submenu.
- Press the ENTER button.
- Using the MENU DIAL, select the image quality.
 - Press the ENTER button to confirm the image quality.
 - If you exit the sub-menu without pressing the ENTER button, the quality mode is not changed.
- To exit, press the MENU button.

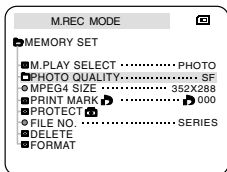
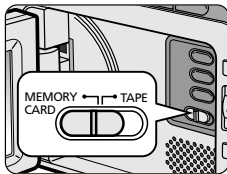

● Number of images on the Memory Card

QUALITY	8MB	16MB
SUPER FINE	Approx. 45	Approx. 90
FINE	Approx.85	Approx. 170
NORMAL	Approx. 155	Approx. 310

- The actual number that you can record varies depending on the image size.

Digitalkamera-Modus (nur VP-D103(i)/D105(i))

Bildqualität einstellen

- Sie können einstellen, in welcher Qualität Bilder gespeichert werden sollen.

Bildqualität auswählen

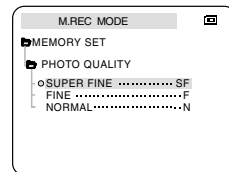
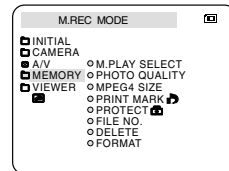

- Stellen Sie den Funktionsschalter auf MEMORY CARD.
- Stellen Sie den Betriebsmodus-Schalter auf CAMERA.
- Drücken Sie die Taste MENU.
 - Das Menü wird angezeigt.
- Wählen Sie mit dem Menü-Einstellrad die Option MEMORY aus.
- Drücken Sie die Taste ENTER, um das Untermenü aufzurufen.
- Wählen Sie mit dem Menü-Einstellrad im Untermenü die Option PHOTO QUALITY aus.
- Drücken Sie die Taste ENTER.
- Wählen Sie mit dem Menü-Einstellrad die gewünschte Bildqualität aus.
 - Drücken Sie die Taste ENTER, um die Auswahl zu bestätigen.
 - Wenn Sie das Untermenü verlassen, ohne die Taste ENTER zu drücken, wird die geänderte Einstellung nicht übernommen.
- Um das Menü wieder zu schließen, drücken Sie die Taste MENU.

● Maximale Anzahl der Bilder auf einem Memory Card

Qualität	8 MB	16 MB
SUPER FINE	ca. 45	ca. 90
FINE	ca. 85	ca. 170
NORMAL	ca. 155	ca. 310

- Die maximale Anzahl der Bilder richtet sich nach der gewählten Bildqualität.

Digital Still Camera mode (VP-D103(i)/D105(i) only)

Recording Still images to a Memory Card in M.REC Mode.

- ♣ Audio cannot be recorded with a still image onto the Memory Card.

Recording images to a Memory Card

1. Set the mode switch to MEMORY CARD.
2. Set the power switch to CAMERA.
3. Press the PHOTO button.
 - The still image is recorded to the Memory Card.
 - While the camcorder is recording the still image, "▶▶▶" appears on the screen.

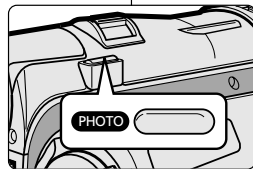
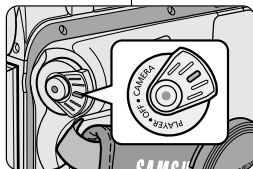
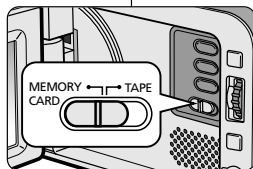

Digitalkamera-Modus

(nur VP-D103(i)/D105(i))

Einzelbilder im M.REC-Modus auf dem Memory Card speichern

- ♣ Zu einem Einzelbild können keine Audiodaten auf dem Memory Card gespeichert werden.

Einzelbilder auf dem Memory Card speichern

1. Stellen Sie den Funktionsschalter auf MEMORY CARD.
2. Stellen Sie den Betriebsmodus-Schalter auf CAMERA.
3. Drücken Sie die Taste PHOTO.
 - Das Einzelbild wird auf dem Memory Card gespeichert.
 - Beim Speichern wird auf dem Monitor das Symbol "▶▶▶" angezeigt.

Digital Still Camera mode (VP-D103(i)/D105(i) only)**Recording an image from a cassette as a still image.**

- ❖ You can record still image from a cassette onto a Memory Card.
- ❖ If you want to recorded multiple still images from a cassette to a Memory Card, use the COPY function.

1. Set the mode switch to TAPE.
2. Set the power switch to PLAYER mode.
3. Play back the cassette.
4. Press the PHOTO button.
 - The still image is recorded to the Memory Card.
 - While the camcorder is recording the still image, “▶▶▶” appears on the screen.

**Digitalkamera-Modus
(nur VP-D103(i)/D105(i))****Bild von einer Kassette als Einzelbild speichern**

- ❖ Sie können ein Einzelbild von einer Kassette auf dem Memory Card speichern.
- ❖ Um mehrere Einzelbilder von einer Kassette auf dem Memory Card zu speichern, verwenden Sie die Funktion COPY.

1. Stellen Sie den Funktionsschalter auf TAPE.
2. Stellen Sie den Betriebsmodus-Schalter auf PLAYER.
3. Starten Sie die Wiedergabe der Kassette.
4. Wenn das Bild erscheint, das Sie aufnehmen möchten, drücken Sie die Taste PHOTO.
 - Das Bild wird auf dem Memory Card aufgezeichnet.
 - Während der Camcorder das Bild aufzeichnet, wird auf dem Monitor “▶▶▶” angezeigt.

Digital Still Camera mode (VP-D103(i)/D105(i) only)

Viewing Still images

- ❖ You can playback and view still images recorded on the Memory Card.
- ❖ There are 3 ways to view recorded images.
 - Single : To view an image frame by frame.
 - Slide show : To view all images automatically and in consecutive order.
 - Multi display : To view 6 images at once.

To view a Single image

1. Set the mode switch to Memory Card.
2. Set the power switch to PLAYER mode.
 - The last recorded image appears.
 - If there are no recorded images on the Memory Card, NO STORED PHOTO! or NO STORED MPEG4! and  will display on the screen.
3. Using the **▶▶** (FWD) and **◀◀** (REV) buttons, search for the desired still image.
 - To view the next image : press the **▶▶** (FWD) button.
 - To view the previous image : press the **◀◀** (REV) button.
 - Pressing **▶▶** (FWD) when you are on the last image will take you to the first image and pressing **◀◀** (REV) when you are on the first image will take you to the last image.
 - Keep pressing **▶▶** (FWD) or **◀◀** (REV) to search for an image quickly.

To view a slide show

1. Set the mode switch to Memory Card.
2. Set the power switch to PLAYER mode.
 - The last recorded image appears.
3. Press the **▶||** (S.SHOW) button.
 - All images will be played back consecutively for 3~4 seconds each.
4. To stop the slide show, press the **▶||** (S.SHOW) button again.

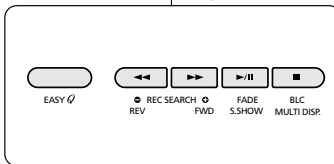

Digitalkamera-Modus (nur VP-D103(i)/D105(i))

Einzelbilder wiedergeben

- ❖ Sie können mit dem Camcorder Bilder wiedergeben, die auf dem Memory Card gespeichert sind.
- ❖ Für die Wiedergabe stehen Ihnen drei Optionen zur Verfügung:
 - Einzelbild-Wiedergabe.
 - Diashow: Alle Bilder werden nacheinander in der Reihenfolge der Aufnahme wiedergegeben.
 - Bildübersicht: Zur Anzeige von sechs Bildern gleichzeitig

So zeigen Sie ein Einzelbild an:

1. Stellen Sie den Funktionsschalter auf MEMORY CARD.
2. Stellen Sie den Betriebsmodus-Schalter auf PLAYER.
 - Das zuletzt gespeicherte Bild wird angezeigt.
 - Wenn auf dem Memory Card keine Bilder gespeichert sind, wird auf dem Monitor NO STORED PHOTO! oder NO STORED MPEG4! und  angezeigt.
3. Wählen Sie mit den Tasten **▶▶** (FWD) und **◀◀** (REV) das gewünschte Bild aus.
 - Um das nächste Bild anzuzeigen, drücken Sie die Taste **▶▶** (FWD).
 - Um das vorherige Bild anzuzeigen, drücken Sie die Taste **◀◀** (REV).
 - Wenn Sie beim letzten Bild angefangen sind und die Taste **▶▶** (FWD) drücken, wird wieder das erste Bild angezeigt. Wenn Sie beim ersten Bild die Taste **◀◀** (REV) drücken, gelangen Sie zum letzten Bild.
 - Um schnell nach einem Bild zu suchen, halten Sie die Taste **▶▶** (FWD) bzw. **◀◀** (REV) gedrückt.

So zeigen Sie eine Diashow an:

1. Stellen Sie den Funktionsschalter auf MEMORY CARD.
2. Stellen Sie den Betriebsmodus-Schalter auf PLAYER.
 - Das zuletzt gespeicherte Bild wird angezeigt.
3. Drücken Sie die Taste **▶||** (S. SHOW).
 - Alle Bilder werden nacheinander jeweils 3-4 Sekunden lang angezeigt.
4. Um die Diashow wieder zu beenden, drücken Sie die Taste **▶||** (S. SHOW) erneut.

To view the Multi Display

1. Set the mode switch to Memory Card.
2. Set the power switch to PLAYER mode.
 - The last recorded image appears.
3. To view six stored images on single screen, press the MULTI DISP. button.
 - A selection mark (▶) appears under the image.
 - Turn the MENU DIAL to select a image.
4. To return to single playback mode, press the MULTI DISP. button again.

Notes

- To display the previous six images, press the ◀◀ (REV).
- To display the next six images, press the ▶▶ (FWD).

So zeigen Sie eine Bildübersicht an:

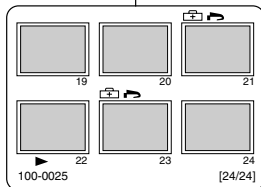

1. Stellen Sie den Funktionsschalter auf MEMORY CARD.
2. Stellen Sie den Betriebsmodus-Schalter auf PLAYER.
 - Das zuletzt gespeicherte Bild wird angezeigt.
3. Um sechs gespeicherte Bilder gleichzeitig anzuzeigen, drücken Sie die Taste MULTI DISP.
 - Unter dem Bild wird eine Auswahlmarkierung (▶) angezeigt.
 - Wählen Sie die gewünschten Bilder mit dem Menü-Einstellrad aus.
4. Um wieder in den Einzelbild-Modus zu wechseln, drücken Sie die Taste MULTI DISP. erneut.

Hinweise

- Um die vorherigen sechs Bilder anzuzeigen, drücken Sie die Taste ◀◀ (REV).
- Um die nächsten sechs Bilder anzuzeigen, drücken Sie die Taste ▶▶ (FWD).

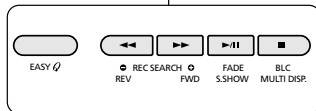

Digital Still Camera mode (VP-D103(i)/D105(i) only)

Copying still images from a cassette to Memory Card

- ❖ You can copy still images recorded with PHOTO function on a cassette onto a Memory Card.
 - ❖ Rewind the TAPE to the point which you wants.
1. Set the power switch to the PLAYER mode.
 2. Press the MENU button.
 3. Turn the MENU DIAL to highlight A/V and press the ENTER button.
 - The submenu will appear.
 4. Turn the MENU DIAL to highlight PHOTO COPY and press the ENTER button.
 - All still images that recorded on a cassette will be copied to a Memory Card.
 5. The camcorder automatically performs the photo search to find still images and copying starts.
 6. Press ■ (STOP) button to stop copying.
 - Copying stops when the cassette is finished or Memory Card is full.

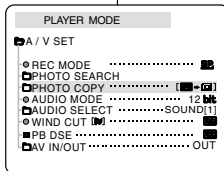
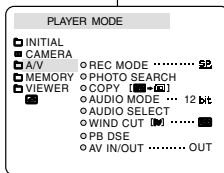

Digitalkamera-Modus

(nur VP-D103(i)/D105(i))

Einzelbilder von einer Kassette auf den Memory Card kopieren

- ❖ Sie können Einzelbilder, die mit der Funktion PHOTO auf eine Kassette aufgenommen wurden, auf den Memory Card kopieren.
- ❖ Suchen Sie die gewünschte Stelle auf der Kassette.

1. Stellen Sie den Betriebsmodus-Schalter auf PLAYER.
2. Drücken Sie die Taste MENU.
3. Wählen Sie mit dem Menü-Einstellrad die Option A/V aus, und drücken Sie die Taste ENTER.
 - Das Untermenü wird angezeigt.
4. Wählen Sie mit dem Menü-Einstellrad die Option PHOTO COPY aus, und drücken Sie die Taste ENTER.
 - Alle auf die Kassette aufgezeichneten Einzelbilder werden auf den Memory Card kopiert.
5. Die Einzelbilder werden vom Camcorder automatisch gesucht und auf den Memory Card kopiert.
6. Um den Kopiervorgang anzuhalten, drücken Sie die Taste ■ (STOP).
 - Der Kopiervorgang wird automatisch beendet, wenn das Ende der Kassette erreicht ist oder auf dem Memory Card kein Speicherplatz mehr frei ist.

Marking images for printing

- ❖ This camcorder supports the DPOF (Digital Print Order Format) print format.
 - ❖ You can automatically print images recorded on a Memory Card with a printer supporting DPOF.
 - ❖ There are 2 ways to make a PRINT MARK.
 - THIS FILE : You can set a print mark on the photo image displayed on the LCD.
 - ALL FILES : To print 1 copy each of all of the stored images.
1. Set the mode switch to Memory Card.
 2. Set the power switch to PLAYER.
 - The last recorded image appears.
 3. Using the ►► (FWD) and ◀◀ (REV) buttons, search for the still image that you want to mark.
 4. Press the MENU button.
 5. Turn the MENU DIAL to highlight MEMORY and press the ENTER button.
 - The MEMORY SET submenu will appear.
 6. Turn the MENU DIAL to highlight PRINT MARK, press the ENTER button.
 7. Use the MENU DIAL to select either THIS FILE or ALL FILES and press the ENTER button.
 8. Use the MENU DIAL to select the quantity and press the ENTER button.

Bilder mit einer Druckmarke versehen

- ❖ Dieser Camcorder unterstützt das Druckformat DPOF (Digital Print Order Format).
 - ❖ Auf dem Memory Card gespeicherte Bilder können Sie mit einem Drucker, der DPOF unterstützt, automatisch ausdrucken.
 - ❖ Es gibt zwei Möglichkeiten, eine DPOF-Marke zu setzen.
 - THIS FILE: Nur das auf dem LCD-Monitor angezeigte Bild wird mit einer Druckmarke versehen.
 - ALL FILES: Zum Drucken je eines Abzugs aller gespeicherten Bilder.
1. Stellen Sie den Funktionsschalter auf MEMORY CARD.
 2. Stellen Sie den Betriebsmodus-Schalter auf PLAYER.
 - Das zuletzt gespeicherte Bild wird angezeigt.
 3. Wählen Sie mit den Tasten ►► (FWD) und ◀◀ (REV) das gewünschte Bild aus.
 4. Drücken Sie die Taste MENU.
 5. Wählen Sie mit dem Menü-Einstellrad die Option MEMORY aus, und drücken Sie die Taste ENTER.
 - Das Untermenü MEMORY SET wird angezeigt.
 6. Wählen Sie mit dem Menü-Einstellrad die Option PRINT MARK aus, und drücken Sie die Taste ENTER.
 7. Wählen Sie mit dem Menü-Einstellrad die Option THIS FILE (diese Datei) oder ALL FILES (alle Dateien) aus, und drücken Sie die Taste ENTER.
 8. Wählen Sie mit dem Menü-Einstellrad die gewünschte Anzahl aus, und drücken Sie die Taste ENTER.

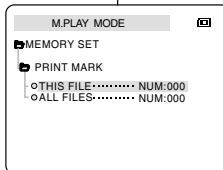
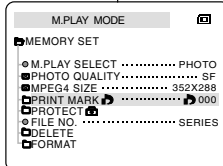
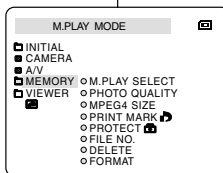

Notes

- When you setup the PRINT MARK option to ALL FILES, 999 files from the first file are set to 1 or 0.
- The ALL FILES option may require extended operation time depending on the number of stored images.

Hinweise

- Wenn Sie die Option ALL FILES auswählen, werden bis zu 999 Dateien im aktuellen Verzeichnis auf 1 bzw. 0 gesetzt.
- Je nach Anzahl der gespeicherten Bilder kann das Ausführen der Option ALL FILES einige Zeit in Anspruch nehmen.

Protection from accidental erasure

- ❖ You can protect important images from accidental erasure.
 - If you execute FORMAT, all images including protected images will be erased.
1. Set the mode switch to Memory Card.
 2. Set the power switch to PLAYER.
 - The last recorded image appears.
 - If there are no recorded images on the Memory Card, NO STORED PHOTO! or NO STORED MPEG4! and  will display on the screen.
 3. Using the **▶▶** (FWD) and **◀◀** (REV) buttons, search for the still image that you want to protect.
 4. Press the MENU button.
 5. Turn the MENU DIAL to highlight MEMORY and press the ENTER button.
 - The submenu of MEMORY SET will appear.
 6. Turn the MENU DIAL to highlight PROTECT and press the ENTER button.
 7. Press the ENTER button to set PROTECT to ON or OFF.
 - THIS FILE ON : protects the currently selected file from erasure.
 8. To exit the menu, press the MENU button.

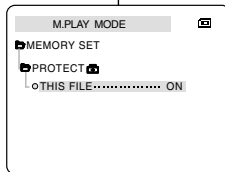
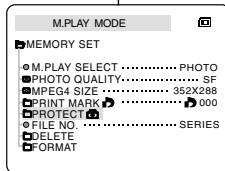
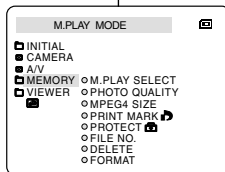
**Bilder vor versehentlichem Löschen schützen**

- ❖ Sie können Bilder vor versehentlichem Löschen schützen.
 - Achtung: Wenn Sie den Memory Card formatieren (Option FORMAT), werden sämtliche darauf gespeicherten Bilder gelöscht, einschließlich der mit einem Löschschutz versehenen Bilder!

1. Stellen Sie den Funktionsschalter auf MEMORY CARD.
2. Stellen Sie den Betriebsmodus-Schalter auf PLAYER.
 - Das zuletzt gespeicherte Bild wird angezeigt.
 - Wenn auf dem Memory Card keine Bilder gespeichert sind, wird auf dem Monitor NO STORED PHOTO! oder NO STORED MPEG4! und  angezeigt.
3. Wählen Sie mit den Tasten **▶▶** (FWD) und **◀◀** (REV) das gewünschte Bild aus.
4. Drücken Sie die Taste MENU.
5. Wählen Sie mit dem Menü-Einstellrad die Option MEMORY aus, und drücken Sie die Taste ENTER.
 - Das Untermenü MEMORY SET wird angezeigt.
6. Wählen Sie mit dem Menü-Einstellrad die Option PROTECT aus, und drücken Sie die Taste ENTER.
7. Durch Drücken der Taste ENTER können Sie den Löschschutz aktivieren (Einstellung ON) oder deaktivieren (Einstellung OFF).
 - THIS FILE ON: Die ausgewählte Datei wird mit einem Löschschutz versehen.
 - THIS FILE OFF: Der Löschschutz der aktuell ausgewählten Datei wird ausgeschaltet.
8. Um das Menü wieder zu schließen, drücken Sie die Taste MENU.

Deleting Still images

- ❖ You can erase the still images recorded on the Memory Card.
- ❖ If you want to delete protected images, you must first deactivate the image protection.
- ❖ An image which has been deleted cannot be recovered.

1. Set the mode switch to Memory Card.
2. Set the power switch to PLAYER.
3. Using the ►► (FWD) and ◀◀ (REV) buttons, search for the still image that you want to delete.
4. Press the MENU button.
5. Turn the MENU DIAL to highlight MEMORY and press the ENTER button.
 - The MEMORY SET submenu will appear.
6. Turn the MENU DIAL to highlight DELETE and press the ENTER button.
 - Using the MENU DIAL, select either THIS FILE or ALL FILES and press the ENTER button.
 - THIS FILE : deletes only the file currently selected.
 - ALL FILES : deletes all files stored in the Memory Card.
7. A box will appear to verify whether you wish to delete the image(s).
 - Using the MENU DIAL, select the item.
 - EXECUTE : deletes the selected image(s).
 - CANCEL : does not delete the selected image(s) and returns to the previous menu.

Note

- If you try to delete a protected image, "PROTECT!" appears on the screen.

Einzelbilder löschen

- ❖ Sie können auf dem Memory Card gespeicherte Bilder löschen.
- ❖ Um ein Bild zu löschen, das mit einem Lösschutz versehen ist, müssen Sie den Lösschutz zuerst aufheben.
- ❖ Gelöschte Bilder können nicht mehr wiederhergestellt werden.

1. Stellen Sie den Funktionsschalter auf MEMORY CARD.
2. Stellen Sie den Betriebsmodus-Schalter auf PLAYER.
3. Wählen Sie mit den Tasten ►► (FWD) und ◀◀ (REV) das gewünschte Bild aus.
4. Drücken Sie die Taste MENU.
5. Wählen Sie mit dem Menü-Einstellrad die Option MEMORY aus, und drücken Sie die Taste ENTER.
 - Das Untermenü MEMORY SET wird angezeigt.
6. Wählen Sie mit dem Menü-Einstellrad die Option DELETE aus, und drücken Sie die Taste ENTER.
 - Wählen Sie mit dem Menü-Einstellrad die Option THIS FILE (diese Datei) oder ALL FILES (alle Dateien) aus, und drücken Sie die Taste ENTER.
 - THIS FILE: Die ausgewählte Datei wird gelöscht.
 - ALL FILES: Alle auf dem Memory Card gespeicherten Dateien werden gelöscht.
7. Ein Feld wird eingeblendet, in dem Sie das Löschen der Bilder bestätigen müssen.
 - Wählen Sie mit dem Menü-Einstellrad die gewünschte Option aus.
 - EXECUTE: Das ausgewählte Bild bzw. die ausgewählten Bilder werden gelöscht.
 - CANCEL: Der Löschvorgang wird abgebrochen; das ausgewählte Bild bzw. die ausgewählten Bilder werden nicht gelöscht. Sie gelangen wieder zum vorherigen Menü.

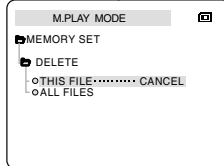
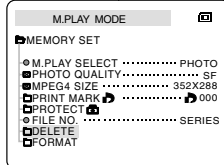
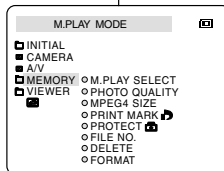
**Hinweis**

- Wenn Sie versuchen, ein Bild zu löschen, das mit einem Lösschutz versehen ist, wird auf dem Monitor PROTECT! angezeigt.

Digital Still Camera mode (VP-D103(i)/D105(i) only)

Formatting the Memory Card

- ❖ You can use the MEMORY FORMAT functions to completely delete all images and options on the Memory Card, including protected images.
- ❖ The format function restores the Memory Card to its initial state.
- ❖ The Memory Card supplied with this camcorder has been formatted already.

Attention

- ❖ If you execute the MEMORY FORMAT function, all images will be erased completely and erased images cannot be recovered.

1. Set the mode switch to Memory Card.
2. Set the power switch to PLAYER mode.
3. Press the MENU button.
4. Turn the MENU DIAL to highlight MEMORY and press the ENTER button.
 - The sub menu will appear.
5. Select FORMAT from the list and press the ENTER button.
6. "ALL FILES ARE DELETED! FORMAT REALLY?" appears on the screen.
7. Using the MENU DIAL, select the item.
 - NO : To return to previous menu
 - YES : To start formatting.
8. Press the ENTER button.

If you selected the "YES", "COMPLETE!" is appeared on the screen when the Memory Card formatting is finished.
9. To exit the menu, push the MENU button.

Note

- If you want to format the Memory Stick on your PC, use only the "MS Formatter" supplied with the software CD.
 - The MS formatter is exclusive program of the Memory Stick.

Digitalkamera-Modus (nur VP-D103(i)/D105(i))

Memory Card formatieren

- ❖ Mit der Funktion MEMORY FORMAT können Sie alle auf dem Memory Card gespeicherten Daten löschen. Dabei werden auch die mit einem Lösschutz versehenen Bilder gelöscht.
- ❖ Beim Formatieren wird der Memory Card wieder in den Ursprungszustand versetzt.
- ❖ Der mit diesem Camcorder mitgelieferte Memory Card ist werkseitig bereits formatiert.

Achtung

- ❖ Mit der Funktion MEMORY FORMAT werden sämtliche Bilder gelöscht und können nicht mehr wiederhergestellt werden.

1. Stellen Sie den Funktionsschalter auf MEMORY CARD.
2. Stellen Sie den Betriebsmodus-Schalter auf PLAYER.
3. Drücken Sie die Taste MENU.
4. Wählen Sie mit dem Menü-Einstellrad die Option MEMORY aus, und drücken Sie die Taste ENTER.
 - Das Untermenü wird angezeigt.
5. Wählen Sie mit dem Menü-Einstellrad im Untermenü die Option FORMAT aus, und drücken Sie die Taste ENTER.
6. Auf dem Monitor erscheint die Anzeige "ALL FILES ARE DELETED! FORMAT REALLY?" (Alle Dateien werden gelöscht! Möchten Sie fortfahren?).
7. Wählen Sie mit dem Menü-Einstellrad die gewünschte Option aus.
 - NO: Der Vorgang wird abgebrochen, und Sie gelangen wieder zum vorherigen Menü.
 - YES: Der Formatiervorgang wird gestartet.
8. Drücken Sie die Taste ENTER.

Wenn Sie "YES" ("JA") gewählt haben, wird auf dem Monitor "COMPLETE!" (VOLLSTÄNDIG!) angezeigt, sobald der Formatiervorgang beendet ist.

9. Um das Menü wieder zu schließen, drücken Sie die Taste MENU.

Hinweis

- Falls Sie den Memory Stick am PC formatieren möchten, verwenden Sie dazu ausschließlich die auf der Software-CD-ROM enthaltene Formatierungssoftware.
 - Der MS Formatter ist ein Programm, das ausschließlich für den Memory Stick vorgesehen ist.

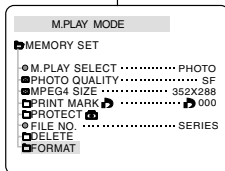
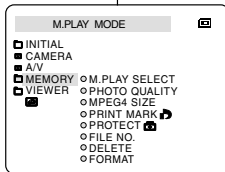

Digital Still Camera mode (VP-D103(i)/D105(i) only)

MPEG RECORDING

- ❖ You can record moving picture images with audio onto the Memory Card.

Saving the pictures captured by a camera as a moving picture file onto MEMORY CARD

1. Check whether MEMORY CARD is inserted into the camcorder.
If it is not in the camcorder, insert it onto the slot.
2. Set the mode switch to MEMORY CARD position.
3. Set the power switch to CAMERA mode.
4. Press the START/STOP button, the images are recorded onto the MEMORY CARD in MPEG4.
 - You can record 10 ~ 20 seconds continuously in once by the recording object.
 - You can record a camera still image onto Memory Card by pressing the Photo button instead of the START/STOP button.
5. Press the START/STOP button to stop the recording.

Notes

- Before using the MPEG REC function, check whether the MEMORY CARD is inserted into the camcorder.
- Moving pictures can be made in two sizes, 176 X 144 or 352 X 288 (Pixel).
- Moving images that you recorded are saved in *.asf file format on the memory card.
- The file that you recorded are saved in a following folder.
 - The moving picture images on a Memory Card are smaller size and lower definition than one on Tape.
 - The sound is recorded in type of mono.
 - The following functions are not allowed in M.REC Mode.
 - DIS (Digital Image Stabilizer), Digital Zoom, Fade, Program AE, Digital Special Effect, Slow Shutter.
- While you record in Memory Card, don't insert or eject the tape as it may record noise.
- While you record in Memory Card, don't eject it or it might break the data on the Memory Card or Memory Card itself.

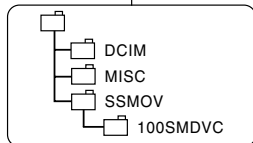
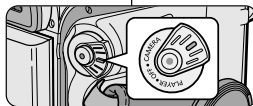
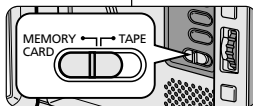

Digitalkamera-Modus (nur VP-D103(i)/D105(i))

Videoclips im MPEG-Format aufnehmen (MPEG REC)

- ❖ Sie können kurze Videoclips mit Ton als MPEG-Datei auf dem Memory Card speichern.

Videoclips auf dem Memory Card speichern

1. Überprüfen Sie, ob der Memory Card in den Camcorder eingelegt ist. Falls nicht, schieben Sie den Memory Card in den dafür vorgesehenen Schacht ein.
2. Stellen Sie den Funktionsschalter auf MEMORY.
3. Stellen Sie den Betriebsmodus-Schalter auf CAMERA.
4. Drücken Sie die Taste START/STOP.
Ein Videoclip wird im MPEG4-Format auf dem Memory Card aufgezeichnet.
 - Sie können eine Videosequenz von 10 bis 20 Sekunden Länge aufzeichnen.
 - Um statt eines Videoclips ein Einzelbild auf dem Memory Card aufzuzeichnen, drücken Sie anstelle der Taste START/STOP die Taste PHOTO.
5. Um die Aufnahme wieder zu beenden, drücken Sie die Taste START/STOP erneut.

Hinweise

- Bevor Sie die Funktion MPEG REC verwenden, stellen Sie sicher, dass der Memory Card in den Camcorder eingelegt ist.
- Videoclips können Sie in zwei Formaten aufzeichnen: 176 X 144 Pixel oder 352 X 288 Pixel.
- Die Videoclips werden auf dem Memory Card im Dateiformat *.asf gespeichert.
- Die Dateien der aufgenommenen Videoclips werden in einem Ordner gespeichert.
- Die auf dem Memory Card gespeicherten Videoclips sind kleiner und haben eine geringere Auflösung als Aufnahmen auf Kassette.
- Der Ton wird in Mono aufgenommen.
- Folgende Funktionen sind im Modus M.REC nicht verfügbar:
 - DIS (Digitale Bildstabilisierung), digitaler Zoom, Einblenden/Ausblenden, Belichtungsprogramme (Program AE), digitale Effekte, lange Belichtungszeit (Slow Shutter)
- Legen Sie während der Aufnahme auf Memory Card keine Kassette ein bzw. geben Sie keine Kassette aus. Andernfalls können Nebengeräusche mit aufgezeichnet werden.
- Nehmen Sie den Memory Card während der Aufnahme nicht aus dem Camcorder, da sowohl die Daten als auch der Memory Card selbst dadurch Schaden nehmen können.

Selecting the moving picture sizes

1. Set the mode switch to Memory Card position.
2. Set the power switch to CAMERA mode.
3. Press the MENU button.
4. Turn the MENU DIAL to highlight MEMORY.
5. Press the ENTER button to enter the sub-menu.
6. Turn the MENU DIAL to highlight MPEG4 SIZE.
7. Press the ENTER button.
 - The MPEG4 SIZE toggles between 352X288/176X144 with each push.

Auflösung auswählen

1. Stellen Sie den Funktionsschalter auf MEMORY CARD.
2. Stellen Sie den Betriebsmodus-Schalter auf CAMERA
3. Drücken Sie die Taste MENU.
4. Wählen Sie mit dem Menü-Einstellrad die Option MEMORY aus.
5. Drücken Sie die Taste ENTER, um das Untermenü aufzurufen.
6. Wählen Sie mit dem Menü-Einstellrad die Option MPEG4 SIZE aus.
7. Drücken Sie die Taste ENTER.
 - Durch Drücken auf das Menü-Einstellrad können Sie zwischen den Einstellungen 352 × 288 und 176 × 144 für das MPEG4-Format umschalten.

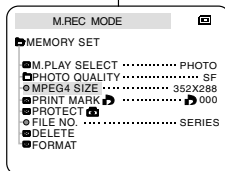
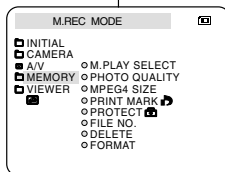

Digital Still Camera mode (VP-D103(i)/D105(i) only)

MPEG Playback

- ❖ The MPEG Playback function works in M. PLAY mode only.
- ❖ You can play the moving picture images on the Memory Card.
- ❖ During the MPEG4 playback, you can hear sound at the PC speaker only. (You cannot hear it from the speaker onto a camcorder and TV)

1. Set the mode switch to Memory Card position.
2. Set the power switch to PLAYER mode.
3. Press the MENU button and turn the MENU DIAL to highlight MEMORY.
4. Press the ENTER button to enter sub-menu.
5. Use the MENU DIAL to select MPEG4 from the sub-menu. (M. PLAY SELECT)
6. To exit the menu, push the MENU button.
7. Using the ►► (FWD) and ◀◀ (REV) buttons search for the moving picture that you want to playback.
8. Press the PLAY/STILL button.
 - The moving pictures recorded onto the Memory Card are played back.

Notes

- There could be any broken or mosaic pictures while playing the MPEG4 moving picture images, but it is not malfunction.
- Sharp G.726 Audio Codec is automatically installed through Internet when you play the MPEG4 file.
- If sharp G.726 Audio Codec is not properly installed on your PC, it could not play Audio in the MPEG4 file.
- The moving picture images that you recorded in the Memory Card might not be allowed to play by the camcorder of another brands.
- The MPEG4 file recorded by another camcorder might not be allowed to play by this camcorder.
 - You need Microsoft Windows Media Player Version 9 or higher version and Sharp G.726 Audio Codec in order to play MPEG4 file on the Memory Card on your PC. (Microsoft Windows Media Player Version 9 (Eng) is included in the CD that is supplied.)
 - You can download the Microsoft Windows Media Player applied each languages on Microsoft Website, "http://www.microsoft.com/windows/windowsmedia/download/default.asp".

(nur VP-D103(i)/D105(i))

Videoclips im MPEG-Format wiedergeben (MPEG PB)

- ❖ Die Wiedergabe von MPEG-Dateien ist nur im M.PLAY-Modus möglich.
- ❖ Mit dieser Funktion können Sie auf dem Memory Card gespeicherte Videoclips wiedergeben.
- ❖ Bei der Wiedergabe von MPEG4-Dateien kann der Ton nur über die Lautsprecher des PCs wiedergegeben werden, nicht aber über die Lautsprecher des Camcorders oder eines Fernsehgeräts.

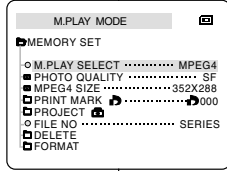
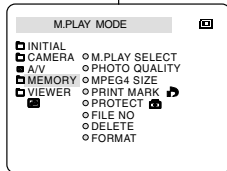
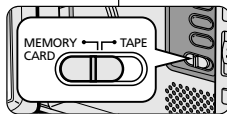

1. Stellen Sie den Funktionsschalter auf MEMORY CARD.
2. Stellen Sie den Betriebsmodus-Schalter auf PLAYER.
3. Drücken Sie die Taste MENU, und wählen Sie mit dem Menü-Einstellrad die Option MEMORY aus.
4. Drücken Sie die Taste ENTER, um das Untermenü aufzurufen.
5. Wählen Sie mit dem Menü-Einstellrad die Zeile M.PLAY SELECT aus, und aktivieren Sie die Option MPEG4.
6. Um das Menü wieder zu schließen, drücken Sie die Taste MENU.
7. Wählen Sie mit den Tasten ►► (FWD) und ◀◀ (REV) den gewünschten Videoclip aus.
8. Drücken Sie die Taste PLAY/STILL.
 - Der ausgewählte Videoclip wird wiedergegeben.

Hinweise

- Möglicherweise treten beim Abspielen von Videoclips im MPEG4-Format Bildstörungen auf (mosaikförmiges Bildrauschen). Dies ist jedoch keine Fehlfunktion.
- Sharp G.726 Audio Codec wird automatisch über das Internet installiert, wenn Sie MPEG4-Dateien abspielen.
- Wenn der Audio-Codec Sharp G.726 nicht ordnungsgemäß auf Ihrem PC installiert ist, wird der Ton von MPEG4-Dateien möglicherweise nicht richtig wiedergegeben.
- Die auf dem Memory Card aufgezeichneten Videoclips werden möglicherweise von Camcordern anderer Hersteller nicht wiedergegeben.
 - MPEG4-Dateien, die mit einem Camcorder eines anderen Herstellers aufgezeichnet wurden, werden möglicherweise von diesem Camcorder nicht wiedergegeben.
 - Sie benötigen den Windows Media Player Version 9 oder höher von Microsoft und den Audio-Codec Sharp G.726, um auf dem Memory Card gespeicherte MPEG4-Dateien auf Ihrem PC abzuspielen. (Windows Media Player Version 9 (englische Version) von Microsoft ist auf der mitgelieferten CD enthalten.)
 - Sie können den Windows Media Player von Microsoft in der gewünschten Sprache von der Microsoft-Website herunterladen: http://www.microsoft.com/windows/windowsmedia/download/default.asp

Maintenance

After finishing a recording

- ❖ At the end of a recording you must remove the power source.
- ❖ When recording with a Lithium Ion Battery Pack, leaving the pack on the camcorder can reduce the life span of the battery. Hence, it should be removed from the camcorder.

1. Slide the TAPE EJECT switch in the direction of the arrow.

- Opening the cassette door ejects the tape automatically.
- Please wait while the tape is completely ejected.

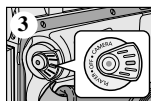
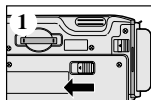

2. After removing the tape, close the door and store the camcorder in a dust free environment.

- Dust and other foreign materials can cause square-shaped noise or jerky images.

3. Set the power switch to the OFF mode.

4. Disconnect the power source or remove the Lithium Ion Battery Pack.

- Press the BATTERY RELEASE button and slide the battery pack in the direction of the arrow.

Hinweise zur Pflege des Camcorders

Nach der Verwendung

- ❖ Trennen Sie den Camcorder nach der Verwendung von der Stromversorgung.
- ❖ Wenn Sie den Camcorder längere Zeit mit angeschlossenem Akku aufbewahren, kann dies die Lebensdauer des Akkus verkürzen. Nehmen Sie den Akku daher nach der Verwendung des Camcorders vom Gerät ab.

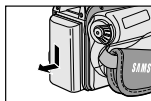
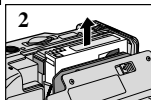

1. Schieben Sie den Schalter TAPE EJECT in Pfeilrichtung.

- Der Kassettenhalter wird automatisch ausgefahren.
- Warten Sie, bis der Kassettenhalter vollständig ausgefahren ist.

2. Nehmen Sie die Kassette heraus, und schließen Sie das Kassettenfach wieder. Bewahren Sie den Camcorder staubgeschützt auf.

- Staub und Schmutz können zu Bildrauschen und anderen Störungen führen.

3. Stellen Sie den Betriebsmodus-Schalter auf OFF.

4. Trennen Sie den Camcorder vom Stromnetz, oder nehmen Sie den Akku vom Camcorder ab.

- Halten Sie die Taste BATTERY RELEASE gedrückt, und nehmen Sie den Akku in Pfeilrichtung ab.

Maintenance

*Cleaning and Maintaining the Camcorder***Cleaning the Video Heads**

To ensure normal recording and clear pictures, clean the video heads when the playback pictures display square block-shaped noise or distortion, or a blue screen appears.

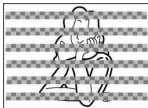

(blue screen)

1. Set the power switch to PLAYER mode.
2. Insert the cleaning tape.
3. Press the ►/|| (PLAY/STILL) button.
4. Press the ■ (STOP) button after 10 seconds.

Notes

- Check the quality of the picture using a videocassette. If the picture quality has not improved, repeat the operation. If the problem continues, contact your local authorized service centre.
- Clean the video heads with a dry type cassette cleaner.

Hinweise zur Pflege des Camcorders

*Camcorder reinigen***Videoköpfe reinigen**

Wenn bei der Wiedergabe Bildstörungen auftreten (z. B. mosaikförmiges Bildrauschen) oder nur ein blaues Bild angezeigt wird, deutet dies auf verschmutzte Videoköpfe hin. Reinigen Sie in diesem Fall die Videoköpfe, um einen störungsfreien Aufnahmebetrieb und eine optimale Bildqualität sicherzustellen.

1. Stellen Sie den Betriebsmodus-Schalter auf PLAYER.
2. Legen Sie die Trockenreinigungskassette ein.
3. Drücken Sie die Taste ►/|| (PLAY/STILL).
4. Drücken Sie nach zehn Sekunden die Taste ■ (STOP).

Hinweise

- Überprüfen Sie die Bildqualität mit einer Videokassette. Wenn die Bildqualität immer noch beeinträchtigt ist, wiederholen Sie den Reinigungsvorgang. Wenn das Problem weiterhin besteht, wenden Sie sich an den zuständigen Kundendienst.
- Verwenden Sie zur Reinigung der Videoköpfe ausschließlich eine Trockenreinigungskassette.

Maintenance

Using Your Camcorder Abroad

- ❖ Each country or region has its own electric and colour systems.
- ❖ Before using your camcorder abroad, check the following items.

Power sources

- You can use your camcorder in any country or area with the supplied AC Power Adapter within 100V to 240V, 50/60 Hz.
- Use a commercially available AC plug Adapter, if necessary, depending on the design of the local wall outlet.

Colour system

- You can view your recording in the viewfinder. However, to view it on a television or copy it to a videocassette recorder, the television or VCR must be PAL-compatible and have the appropriate audio/video jacks. Otherwise, you may need to use a transcoder.

● PAL-compatible Countries/Regions

Australia, Austria, Belgium, Bulgaria, China, CIS, Czech Republic, Denmark, Egypt, Finland, France, Germany, Greece, Great Britain, Holland, Hong Kong, Hungary, India, Iran, Iraq, Kuwait, Libya, Malaysia, Mauritius, Norway, Romania, Saudi Arabia, Singapore, Slovak Republic, Spain, Sweden, Switzerland, Syria, Thailand, Tunisia, etc.

● NTSC-compatible Countries/Regions

Bahamas, Canada, Central America, Japan, Korea, Mexico, Philippines, Taiwan, United States of America, etc.

Note

You can make recordings with your camcorder and view pictures on the LCD from anywhere in the world.

Hinweise zur Pflege des Camcorders

Camcorder im Ausland verwenden

- ❖ Netzspannung und TV-Farbsystem können sich von Land zu Land unterscheiden.
- ❖ Vor Verwendung des Camcorders im Ausland sollten Sie folgende Punkte prüfen:

Stromnetz

- Schließen Sie den Netzadapter des Camcorders nur an Steckdosen an, die eine Spannung von 100 bis 240 V bei 50/60 Hz liefern.
- Je nach Typ der Steckdose benötigen Sie eventuell einen Adapter. Verwenden Sie nur handelsübliche Adapter.

Farbsystem

- Sie können Ihre Aufnahmen jederzeit auf dem LCD-Monitor wiedergeben. Wenn Sie die Aufnahmen jedoch auf einem Fernsehgerät wiedergeben oder auf eine Videokassette kopieren möchten, muss das Fernsehgerät bzw. der Videorecorder PAL-kompatibel sein und über die entsprechenden Audio/Video-Buchsen verfügen. Andernfalls müssen Sie einen Transcoder verwenden.

● Länder mit PAL-kompatiblen Farbsystem

Ägypten, Australien, Belgien, Bulgarien, China, Dänemark, Deutschland, Finnland, Frankreich, Griechenland, Großbritannien, GUS, Hongkong, Indien, Irak, Iran, Kuwait, Libyen, Malaysia, Mauritius, Niederlande, Norwegen, Österreich, Rumänien, Saudi Arabien, Schweden, Schweiz, Singapur, Slowakische Republik, Spanien, Syrien, Thailand, Tschechische Republik, Tunesien, Ungarn usw.

● Länder mit NTSC-kompatiblen Farbsystem

Bahamas, Japan, Kanada, Korea, Mexiko, Mittelamerika, Philippinen, Taiwan, USA usw.

Hinweis

Sie können mit Ihrem Camcorder überall Aufnahmen erstellen und auf dem LCD-Monitor wiedergeben.

Troubleshooting

Troubleshooting

- ❖ Before contacting a Samsung authorized service centre, perform the following simple checks. They may save you the time and expense of an unnecessary call.

Self Diagnosis Display

Display	Blinking	Informs that...	Action
	slow	the battery pack is almost discharged.	Change to a charged one.
TAPE END!	slow	When the remaining time on the tape is about 2 minutes	Prepare a new one.
TAPE END!	no	the tape reached its end.	Change to a new one.
TAPE!	slow	there is no tape in camcorder.	Insert a tape.
PROTECTION	slow	the tape is protected from recording.	If you want to record, release the protection.
▲...D L C R	slow	the camcorder has some mechanical fault.	1. Eject the tape. 2. Set to OFF. 3. Detach the battery. 4. Reattach the battery. * If unresolved contact your local service representative.
	slow	moisture condensation has formed in the camcorder.	see below.

Moisture Condensation

- ❖ If the camcorder is brought directly from a cold place to a warm place, moisture may condense inside the camcorder, on the surface of the tape, or on the lens. In this condition, the tape may stick to the head drum and be damaged or the unit may not operate correctly. To prevent possible damage under these circumstances, the camcorder is fitted with a moisture sensor.
- ❖ If there is moisture inside the camcorder, (DEW) is displayed. If this happens, none of the functions except cassette ejection will work. Open the cassette compartment and remove the battery. Leave the camcorder for at least two hours in a dry warm room.

Bei Problemen

Bei Problemen

- ❖ Bevor Sie sich an den Samsung-Kundendienst wenden, sollten Sie anhand der folgenden Punkte selbst versuchen, den Fehler zu beheben. So können Sie unnötigen Zeit- und Kostenaufwand vermeiden.

Fehleranzeigen

Anzeige	blinkt	Bedeutung	Abhilfe
	langsam	Der Akku ist fast vollständig entladen.	Setzen Sie einen vollständig geladenen Akku ein.
TAPE END!	langsam	Das Bandende wird in ca. zwei Minuten erreicht.	Halten Sie eine neue Kassette bereit.
TAPE END!	leuchtet	Das Bandende ist erreicht.	Legen Sie eine neue Kassette ein.
TAPE!	langsam	Es befindet sich keine Kassette im Camcorder.	Legen Sie eine Kassette ein.
PROTECTION	langsam	Die eingelegte Kassette ist gegen Löschen geschützt.	Deaktivieren Sie den Löscheschutz.
▲...D L C R	langsam	Es ist ein mechanischer Fehler aufgetreten.	1. Nehmen Sie die Kassette heraus. 2. Stellen Sie den Betriebsmodus-Schalter auf OFF. 3. Nehmen Sie den Akku vom Camcorder ab. 4. Setzen Sie den Akku wieder ein. * Falls Sie den Fehler auf diese Weise nicht beheben können, wenden Sie sich an den Kundendienst.
	langsam	Im Camcorder hat sich Feuchtigkeit niedergeschlagen.	Siehe unten.

Bei Feuchtigkeitskondensation

- ❖ Wenn Sie den Camcorder von einem kalten an einen warmen Ort bringen, kann Feuchtigkeit im Camcorder, auf dem Band oder auf dem Objektiv kondensieren. Das Band kann in diesem Fall an der Kopftrommel festkleben und beschädigt werden, oder der Camcorder funktioniert nicht mehr einwandfrei. Um solche Schäden zu vermeiden, ist der Camcorder mit einem Feuchtigkeitssensor ausgestattet.
- ❖ Wenn sich im Camcorder Feuchtigkeit niedergeschlagen hat, erscheint auf dem Monitor die Anzeige (DEW). In diesem Fall sind alle Funktionen außer dem Kassettenauswurf gesperrt. Öffnen Sie das Kassettenschach, und nehmen Sie den Akku ab. Lassen Sie den Camcorder mindestens zwei Stunden lang an einem trockenen, warmen Ort.

Troubleshooting

Self Diagnosis Display in M.REC/M.PLAY mode (VP-D103(i)/D105(i) only)

Display	Blinking	Informs that...	Action
MEMORYCARD!	slow	There is no Memory Card in the camcorder.	Insert a Memory Card.
MEMORY FULL!	slow	There is not enough memory to record.	Change to a new Memory Card. Erase recorded image.
NO STORED PHOTO! or NO STORED MPEG4!	slow	There are no images recorded on the Memory Card.	Record new images.
WRITE PROTECT!	slow	The Memory Card is record protected.	Release the write protect tab on the Memory Card.
PROTECT!	slow	When you try to delete to protected image.	Cancel the protect of image.
READ ERROR!	slow	The camera can not playback.	Format a Memory Card or insert Memory Card recorded on this camcorder.
WRITE ERROR!	slow	The camera can not record.	Format a Memory Card or change to a new Memory Card.
NOT FORMATTED!	slow	The Memory Card needs to format.	Format a Memory Card. (see page 96)
NOW DELETE...	slow	When progressing FILE DELETE.	Wait until Delete has been finished.
NOW FORMAT...	slow	When progressing MEMORY FORMAT.	Wait until formatting has been finished.
NOW COPY...	slow	When progressing FILE COPY.	Wait until copying has been finished. Or press the stop button.

Bei Problemen

Fehleranzeigen im M.REC- und M.PLAY-Modus (nur VP-D103(i)/D105(i))

Anzeige	Blinkt	Bedeutung	Abhilfe
MEMORYCARD!	langsam	Es befindet sich kein Memory Card im Camcorder.	Setzen Sie einen Memory Card ein.
MEMORY FULL!	langsam	Der freie Speicher reicht für die Aufzeichnung nicht aus.	Setzen Sie einen neuen Memory Card ein, oder löschen Sie gespeicherte Bilder.
NO STORED PHOTO! oder NO STORED MPEG4!	langsam	Der Memory Card enthält keine Bilddaten.	Speichern Sie Bilder auf dem Memory Card.
WRITE PROTECT!	langsam	Der Memory Card ist schreibgeschützt.	Entfernen Sie den Löschschutz des Memory Cards.
PROTECT!	langsam	Sie haben versucht, ein Bild mit Löschschutz zu löschen.	Heben Sie den Löschschutz der Bilddatei auf.
READ ERROR!	langsam	Bildwiedergabe nicht möglich.	Formatieren Sie den Memory Card, oder legen Sie einen Memory Card ein, auf dem mit diesem Camcorder Bilder aufgezeichnet wurden.
WRITE ERROR!	langsam	Bildaufzeichnung nicht möglich.	Formatieren Sie den Memory Card, oder setzen Sie einen neuen Memory Card ein.
NOT FORMATTED!	langsam	Der Memory Card muss formatiert werden.	Formatieren Sie den Memory Card (siehe Seite 96).
NOW DELETE...	langsam	Eine Bilddatei wird gerade gelöscht.	Warten Sie, bis der Löschvorgang beendet ist.
NOW FORMAT...	langsam	Der Memory Card wird gerade formatiert.	Warten Sie, bis der Formatierungsvorgang beendet ist.
NOW COPY...	langsam	Eine Bilddatei wird gerade kopiert.	Warten Sie, bis der Kopiervorgang beendet ist. Oder drücken Sie die Taste STOP.

Samsung-Hotline (für allgemeine Infos):
Tel. 0180-5 12 12 13 (EUR 0,12/Min.)
Fax 0180-5 12 12 14

Troubleshooting

- ❖ If these instructions do not solve your problem, contact your nearest Samsung authorized service centre.

Symptom	Explanation/Solution
You cannot switch the camcorder on.	Check the battery pack or the AC Power Adapter.
START/STOP button does not operate while recording.	Check the POWER switch is set to CAMERA. You have reached the end of the cassette. Check the record protection tab on the cassette.
The camcorder goes off automatically.	You have left the camcorder set to STBY for more than 5 minutes without using it. The battery pack is fully exhausted.
The battery pack is quickly exhausted.	The atmospheric temperature is too low. The battery pack has not been charged fully. The battery pack is completely dead, and cannot be recharged. Use another battery pack.
When you see a blue screen during playback.	The video heads may be dirty. Clean the head with a cleaning tape.
A vertical strip appears on the screen when recording a dark background.	The contrast between the subject and the background is too great for the camcorder to operate normally. Make the background bright to reduce the contrast or use the BLC function while you are recording brighter.
The image in the viewfinder is blurred.	The Viewfinder lens has not been adjusted. Adjust the viewfinder control lever until the indicators displayed on the viewfinder come into sharp focus.
Auto focus does not work.	Check the M.FOCUS menu. Auto focus does not work in the Manual Focus mode.
Play, FF or REW button does not work.	Check the POWER switch. Set the power switch to PLAYER. You have reached the beginning or end of the cassette.
When you see a broken block image during the RECORD SEARCH.	This is normal operation and it is not a failure or defect.

Bei Problemen

- ❖ Wenn Sie das Problem mit folgenden Maßnahmen nicht beheben können, wenden Sie sich an den zuständigen Samsung-Kundendienst.

Fehler	Erklärung/Abhilfe
Der Camcorder lässt sich nicht einschalten.	Überprüfen Sie den Akku bzw. den Netzadapter.
Die Taste START/STOP funktioniert während der Aufnahme nicht.	Stellen Sie sicher, dass der Betriebsmodus-Schalter auf der Position CAMERA steht. Überprüfen Sie, ob das Bandende erreicht ist. Überprüfen Sie, ob der Löschschutz der Kassette aktiviert ist.
Der Camcorder schaltet sich automatisch aus.	Der Camcorder war mehr als fünf Minuten im STBY-Modus, ohne verwendet zu werden. Der Akku ist vollständig entladen.
Der Akku entlädt sich sehr schnell.	Die Umgebungstemperatur ist zu niedrig. Der Akku war nicht vollständig aufgeladen. Der Akku ist zu alt oder defekt und kann nicht mehr aufgeladen werden. Verwenden Sie einen anderen Akku.
Bei der Wiedergabe wird nur ein blaues Bild angezeigt.	Die Videoköpfe sind möglicherweise verschmutzt. Reinigen Sie die Köpfe mit einer Trockenreinigungskassette.
Beim Aufnehmen eines hellen Objekts vor einem dunklen Hintergrund erscheint ein vertikaler Streifen.	Der Kontrast zwischen Motiv und Hintergrund ist zu stark. Der Camcorder kann nicht normal arbeiten. Vermindern Sie den Kontrast, indem Sie den Hintergrund aufhellen (Beleuchtung), oder schalten Sie den Gegenlichtausgleich (BLC) ein.
Der Autofokus funktioniert nicht.	Der Autofokus funktioniert nur, wenn die manuelle Fokussierung deaktiviert ist. Überprüfen Sie im Menü, ob die manuelle Fokussierung (MF) aktiviert ist.
Die Tasten PLAY, FF oder REW funktionieren nicht.	Stellen Sie sicher, dass der Betriebsmodus-Schalter auf der Position PLAYER steht. Der Anfang oder das Ende der Kassette ist erreicht.
Das Bild auf dem Suchermonitor ist unscharf.	Der Sucher ist falsch eingestellt. Schieben Sie den Fokuseinsteller nach links oder rechts, bis die Anzeigen auf dem Suchermonitor scharf abgebildet werden.
Mosaikförmiges Bildrauschen beim Aufnahmeschlauf (REC SEARCH).	Dies ist ein normaler Vorgang und kein Fehler oder Defekt.

Specifications

Model name: VP-D101(i)/D103(i)/D105(i)

System	
Video signal	PAL
Video recording system	2 rotary heads, Helical scanning system
Audio recording system	Rotary heads, PCM system
Usable cassette	Digital video tape (6.35mm width): Mini DV cassette
Tape speed	SP: approx. 18.83mm/s LP: approx. 12.57mm/s
Tape recording time	SP: 60 minutes (when using DVM 60), LP: 90 minutes (when using DVM 60)
FF/REW time	Approx. 150 sec. (using DVM60 tape)
Image device	CCD (Charge Coupled Device)
Lens	F1.6-2.7 [16x :VP-D101(i)/D103(i), 20x : VP-D105(i)], 900x(Digital) Electronic zoom lens Ø30
Filter diameter	
LCD monitor/Viewfinder	
Size/dot number	2.45Inches 112k
LCD monitor Method	TFT LCD
Viewfinder	0.24" B/W LCD (VP-D101(i)/D103(i) only), 0.24" Colour LCD (VP-D105(i) only)
Connectors	
Video output	1Vp-p (75Ω terminated)
S-video output	Y: 1Vp-p, 75Ω. C: 0.286Vp-p, 75Ω
Audio output	-7.5dBs (600Ω terminated)
DV input/output	VP-D101/D103/D105i : 4pin special in/out connector, VP-D101/D103/D105 : out only Mini-B type connector
USB output	Ø3.5 stereo
External mic	
General	
Power source	DC 8.4V, Lithium Ion Battery Pack 7.4V
Power source type	Lithium Ion Battery Pack, Power supply (100V~240V) 50/60Hz 5.0W(LCD), 4.0W(Viewfinder)
Power consumption (Recording)	
Operating temperature	0°-40°C (32°F-104°F)
Storage temperature	-20°C ~ 60°C (-4°F ~ 140°F)
External dimension	Length 5.9inches(150mm), Height 3.44inches(87.5mm), Width 2.16inches(55mm) 490g (Except for Lithium Ion Battery Pack and tape)
Weight	
Built-in MIC	Omni-directional stereo condenser microphone
Remote control (VP-D103(i)/D105(i) only)	Indoors: greater than 49ft(15m) (straight line), Outdoors: about 16.4ft(5m) (straight line)

* These technical specifications and design may be changed without notice.

Technische Daten

Camcorder-Modelle: VP-D101(i)/D103(i)/D105(i)

System	
Videosignal	PAL
Video-Aufnahmesystem	2 Videoköpfe, Schrägspurabtastung
Audio-Aufnahmesystem	Tonköpfe, PCM-System
Kassettentyp	Digital-Videoband (6,35 mm breit): Mini-DV-Kassette
Bandlaufgeschwindigkeit	SP: ca. 18,83 mm/s LP: ca. 12,57 mm/s
Aufnahmezeit	SP: 60 Minuten (bei DVM 60), LP: 90 Minuten (bei DVM 60)
Vor-/Rückspuldauer	ca. 150 s (bei Kassettentyp DVM 60)
Bilderfassung	CCD (Charge Coupled Device)
Objektiv	F1,6 -2,7 [16x :VP-D101(i)/D103(i), 20x : VP-D105(i)], 900x (digital) elektronisches Zoomobjektiv Ø 30 mm
Filterdurchmesser	
LCD-Monitor/Suchermonitor	
Größe/Pixel	2,45 Zoll, 112.000
LCD-Monitor-Typ	TFT LCD
Suchermonitor	0,24 Zoll Schwarzweiß-LCD (nur VP-D101(i)/D103(i)) 0,24 bzw. Farb-LCD (nur VP-D105(i))
Anschlüsse	
Videoausgang	1 Vss (Abschlusswiderstand 75 Ω)
S-Video-Ausgang	Luminanz: 1 Vss, 75 Ω, Farbe: 0,286 Vss, 75 Ω
Audioausgang	-7,5 dBs (Abschlusswiderstand 600 Ω)
DV-Eingang/-Ausgang	VP-D101i/D103i/D105i: 4pol. Spezialanschluss (Ein-/Ausgang), VP-D101/D103/D105: nur Ausgang
USB-Ausgang	Typ Mini-B
Externes Mikrophon	Ø3,5 mm; Stereo
Allgemeines	
Stromversorgung	8,4 V Gleichspannung, Lithium-Ionen-Akku 7,4 V
Stromversorgungstyp	Lithium-Ionen-Akku, Netzanschluss über Netzadapter (100 V - 240 V, 50/60 Hz) 5,0 W (LCD); 4,0 W (Sucher)
Leistungsaufnahme (beim Aufnehmen)	
Umgebungstemperatur bei Betrieb	0° - 40°C
Umgebungstemperatur bei Lagerung	-20°C - 60°C
Abmessungen	Länge 150 mm, Höhe 87,5 mm, Breite 55 mm
Gewicht	480 g (ohne Lithium-Ionen-Akku und Kassette)
Integriertes Mikrophon	Stereo-Kugelmikrophon
Fernbedienung	In Innenräumen: über 15 m (Luftlinie), Im Freien: ca. 5 m (Luftlinie)
(nur VP-D103(i)/D105(i))	

* Änderungen der technischen Daten und des Designs bleiben vorbehalten.

INDEX

- A -	
Accessories	12
AF/MF	62
Audio dubbing	65
AUDIO MODE	53
AV IN/OUT	79
- B -	
Battery Pack	24
BEEP SOUND	41
BLC	63
- C -	
Cassette	27
Cleaning	103
CLOCK SET	39
Connecting	73
- D -	
DATE/TIME	55
DC Cable	23
Deleting	97
DEMONSTRATION	43
DIS	49
DSE	50
DV	80, 81
- E -	
EASY Mode	61
EXPOSURE	59
- F -	
Fade	64
Formatting	98
Frame advance	74
Functions buttons	14
- H -	
Hand Strap	22
- I -	
IEEE1394	80
- L -	
LCD	31, 32

- M -	
Memory Card	86
Memory Stick	85
MPEG RECORDING	99
MPEG SIZE	100
- O -	
OSD	18, 19
- P -	
PB DSE	77
PHOTO copy	94
PHOTO quality	89
PHOTO SEARCH	67
PROGRAM AE	44
Protection	96
- Q -	
Quick Menu	57
- R -	
REC MODE	52
REC Search	30
Remote control	17, 20
- S -	
SHUTTER SPEED	58
Sound	35
Speaker	35
Still images	92
- T -	
Tele MACRO	47
TV DISPLAY	56
- U -	
USB	82
- V -	
Viewfinder	32, 33
- W -	
WHT. BALANCE	46
WIND CUT	54
WL. REMOTE	30
- Z -	
ZERO MEMORY	76
Zoom	47, 48

INDEX

- A -	
Akku	24
Anschluss	73
Anschlusskabel des Netzadapters (DC-Kabel)	23
Audiomodus (AUDIO MODE)	53
Aufnahmesuchlauf (REC SEARCH)	30
- B -	
Bandlaufgeschwindigkeit (REC MODE)	52
Belichtungsprogramme (PROGRAM AE)	44
Belichtungszeit (SHUTTER SPEED)	58
Bildstabilisierung (DIS)	49
Bildqualität	89
Blende (EXPOSURE)	59
- D -	
Datum und Uhrzeit einstellen (CLOCK SET)	39
Datum und Uhrzeit (DATE/TIME)	55
Demo-Funktion (DEMONSTRATION)	43
Digitale Spezialeffekte (DSE)	50
DV	80, 81
- E -	
EASY-Modus	61
Einblenden, Ausblenden (FADE)	64
Einzelbild-Wiedergabe (F.ADV)	75
Einzelbilder	92
- F -	
Fernbedienung	17, 20
Fernbedienung (WL.REMOTE)	40
Formatieren	98
Fotoaufnahme suchen (PHOTO SEARCH)	67
Funktionstasten	14
- G -	
Gegenlichtausgleich (BLC)	63
- H -	
Halteschleufe	22

- I -	
IEEE 1394	80
- K -	
Kassette	27
Kurzmenü	57
- L -	
Lautsprecher	35
LCD-Monitor	31, 32
Löschen	97
Löschschutz	96
- M -	
Manuelle Fokussierung (MF), Autofokus (AF)	62
Memory Card	86
Memory Stick	85
Monitoranzeigen (OSD)	18, 19
Monitoranzeigen (TV DISPLAY)	56
- N -	
Nachvertonung	65
- Q -	
Quick Menu	57
- R -	
Rauscherunterdrückung (WIND CUT)	54
Reinigung	103
- S -	
Signalton (BEEP SOUND)	41
Suchermonitor	31, 33
- T -	
Ton	35
- U -	
USB	82
- W -	
Weißabgleich (WHT.BALANCE)	46
- Z -	
Zählernullpunkt (ZERO MEMORY)	76
Zoom	47, 48
Zubehör	12



DEUTSCHLAND

Auf dieses Samsung-Produkt wird vom Hersteller eine vierundzwanzigmonatige Garantie gegen Material- und Verarbeitungsfehler gegeben. Die Garantiezeit beginnt mit dem Kauf des Gerätes beim Fachhändler.

Sollte es erforderlich werden, Garantieleistungen in Anspruch zu nehmen, wenden Sie sich bitte an den Fachhändler, bei dem Sie das Gerät erworben haben.

■ GARANTIEBEDINGUNGEN

1. Bei der Anmeldung von Garantieansprüchen muss der Kunde die vollständig und richtig ausgefüllte Garantiekarte sowie die Originalrechnung oder den vom Händler ausgestellten Kassenbeleg oder eine entsprechende Bestätigung vorlegen. Die Seriennummer am Gerät muss lesbar sein.
2. Es liegt im Ermessen von Samsung, ob die Garantie durch Reparatur oder durch Austausch des Gerätes bzw. des defekten Teils erfüllt wird. Weitere Ansprüche sind ausgeschlossen.
3. Garantie-Reparaturen müssen von Samsung-Fachhändlern oder Samsung-Vertragswerkstätten ausgeführt werden. Bei Fragen zu unseren Vertragswerkstätten wenden Sie sich bitte an folgende Adresse:

Samsung Electronics GmbH
Samsung-Haus
Am Kronberger Hang 6
D-65824 Schwalbach/Ts.

**Samsung-Hotline: 01805 12 12 13 Fax: 01805 12 12 14 (EUR
0,12/Min.)**

Bei Reparaturen, die von anderen Händlern durchgeführt werden, besteht kein Anspruch auf Kostenerstattung, da solche Reparaturen sowie Schäden, die dadurch am Gerät entstehen können, von dieser Garantie nicht abgedeckt werden.

4. Soll das Gerät in einem anderen als dem Land betrieben werden, für das es ursprünglich entwickelt und produziert wurde, müssen eventuell Veränderungen am Gerät vorgenommen werden, um es an die technischen und/oder sicherheitstechnischen Normen dieses anderen Landes anzupassen. Solche Veränderungen sind nicht auf Material- oder Verarbeitungsfehler des Gerätes zurückzuführen und werden von dieser Garantie nicht abgedeckt. Die Kosten für solche Veränderungen sowie für dadurch am Gerät entstandene Schäden werden nicht erstattet.
5. Ausgenommen von der Garantieleistung sind:
 - a) Regelmäßige Inspektionen, Wartung und Reparatur oder Austausch von Teilen aufgrund normaler Verschleißerscheinungen;
 - b) Transport- und Fahrtkosten sowie durch Auf- und Abbau des Gerätes entstandene Kosten;
 - c) Missbrauch und zweckfremdete Verwendung des Gerätes sowie falsche Installation;
 - d) Schäden, die durch Blitzschlag, Wasser, Feuer, höhere Gewalt, Krieg, falsche Netzspannung, unzureichende Belüftung oder andere von Samsung nicht zu verantwortende Gründe entstanden sind.
6. Die Rechte des Käufers nach der jeweils geltenden nationalen Gesetzgebung, d. h. die aus dem Kaufvertrag abgeleiteten Rechte des Käufers gegenüber dem Verkäufer wie auch andere Rechte, werden von dieser Garantie nicht angetastet. Soweit die nationale Gesetzgebung nichts anderes vorsieht, beschränken sich die Ansprüche des Käufers auf die in dieser Garantie genannten Punkte. Die Samsung Ltd. sowie deren Tochtergesellschaften und Händler haften nicht für den indirekten bzw. in Folge auftretenden Verlust von Schallplatten, CDs, Video- und Audiokassetten oder anderem ähnlichen Material bzw. Zusatzgeräten.

EUROPÄISCHE GARANTIEKARTE

ENGLISH

THIS CAMCORDER IS MANUFACTURED BY:



***Samsung Electronics' Internet Home Page**

United Kingdom <http://www.samsungelectronics.co.uk>
France <http://www.samsung.fr>
Australia <http://www.samsung.com.au>
Germany <http://www.samsung.de>
Sweden <http://www.samsung.se>
Poland <http://www.samsung.com.pl>
Italia <http://www.samsung.it>
Spain <http://www.samsung.es>

DEUTSCH

**DIESER CAMCORDER WURDE
HERGESTELLT VON:**



***Samsung Electronics' Internet-Adressen**

Großbritannien <http://www.samsungelectronics.co.uk>
Frankreich <http://www.samsung.fr>
Australien <http://www.samsung.com.au>
Deutschland <http://www.samsung.de>
Schweden <http://www.samsung.se>
Polen <http://www.samsung.com.pl>
Italien <http://www.samsung.it>
Spanien <http://www.samsung.es>



Dieses Zeichen ist auf dem Typenschild am Camcorder abgebildet. CE steht für "Conformité Européenne" ("Europäische Normierung"). Produkte, die dieses Zeichen tragen, entsprechen den für dieses Produkt geltenden Richtlinien der Europäischen Union. Für Camcorder sind dies z. B. die Niederspannungsrichtlinie und die Richtlinie zur Elektromagnetischen Verträglichkeit (EMV).