

Video Camera Recorder

Manual de instrucciones

Antes de utilizar la unidad, lea cuidadosamente este manual y consérvelo para futuras referencias.

Manual de instruções

Antes de utilizar o aparelho, leia atentamente este manual e guarde-o para futuras consultas.

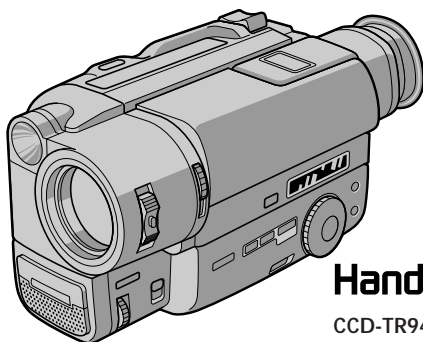

Handycam

CCD-TR940

video Hi8 XR

CCD-TR940 **Hi8**

Video 8 XR

CCD-TR311/TR413/TR414 **8**

¡Bienvenido!

Gracias por su compra de esta videocámara Sony Handycam®. Con su Handycam, podrá capturar esos preciosos momentos de la vida con una calidad de imagen y sonido superior.

Su Handycam está repleta de características avanzadas, pero a la vez es de fácil manejo.

Pronto estará produciendo vídeo familiar que podrá disfrutar años y años.

AVISO

Para evitar incendios o el riesgo de electrocución, no exponga la unidad a la lluvia ni a la humedad.

Para evitar sacudidas eléctricas, no abra la caja. Para hacer reparaciones, acuda a personal cualificado solamente.

Bem-vindo!

Congratulações pela aquisição desta videocâmara Handycam®. Com a sua Handycam, estará bem equipado para capturar os momentos preciosos da vida com qualidades de imagem e som superiores.

A sua Handycam vem provida de características avançadas, mas é, ao mesmo tempo, de muito fácil manejo. Em pouco tempo, estará a produzir montagens personalizadas de vídeo doméstico para desfrutar pelos anos a frente.

ADVERTÊNCIA

Para evitar riscos de incêndio ou de choque eléctrico, não exponha o aparelho à chuva ou humidade.

Para evitar descargas eléctricas, não abra o aparelho. Solicite assistência somente a técnicos qualificados.

Antes de comenzar	
Utilización de este manual	5
Comprobación de los accesorios suministrados	7
Preparativos	
Instalación y carga de la batería	8
Inserción de un videocassette	13
Operaciones básicas	
Videofilmación	14
Utilización de la función del zoom	17
Selección del modo de inicio/parada de la grabación	19
Sugerencias para videofilmar mejor	20
Comprobación de las imágenes grabadas	22
Conexiones para reproducción	23
Reproducción de una cinta	27
Operaciones avanzadas	
Utilización de fuentes de alimentación alternativas	30
Utilización de la corriente de la red	30
Cambio de los ajustes de modo	32
- para la videofilmación -	
Videofilmación a contraluz	38
Utilización de las funciones de aumento gradual y desvanecimiento (CCD-TR940 solamente) .	39
Videofilmación en la oscuridad (Videofilmación nocturna) (CCD-TR940 solamente)	42
Utilización de la función de modo panorámico	43
Utilización de la función exposición automática programada	45
Enfoque manual (CCD-TR940 solamente)	47
Disfrute de efectos de imagen	49
Ajuste de la exposición (CCD-TR940 solamente)	51
Superposición de un título	53
Confección de sus títulos	55
Videofilmación con la fecha/hora	57
Optimización de las condiciones de videofilmación	58
Utilización de la lámpara incorporada (CCD-TR413/TR414/TR940 solamente)	59
Desactivación de la función de videofilmación estable (CCD-TR414/TR940 solamente)	62
- para reproducción/edición -	
Edición en otra cinta	63
Grabación de una videograbadora o un televisor (CCD-TR940 solamente)	64
Información adicional	
Cambio de la pila de litio de la videocámara ...	66
Reajuste de la fecha y la hora	68
Ajuste sencillo del reloj mediante diferencia de hora	69
Videocassettes utilizables y modos de reproducción	70
Sugerencias para utilizar la batería	72
Información sobre el mantenimiento y precauciones	76
Utilización de su videocámara en el extranjero	82
Solución de problemas	83
Visualización de autocomprobación	89
Especificaciones	91
Identificación de partes	95
Indicadores de advertencia	105
Índice alfabético	107

Instruções preliminares	
Utilização deste manual	5
Verificação dos acessórios fornecidos	7
Preparativos iniciais	
Instalação e carregamento da bateria	
recarregável	8
Inserção de cassetes	13
Operações básicas	
Registo de cenas com a videocâmara	14
Utilização da função zoom	17
Seleção do modo START/STOP	19
Conselhos para melhores tomadas de cena	20
Verificação da cena registada	22
Ligações para reprodução	23
Reprodução de cassetes	27
Operações avançadas	
Utilização de fontes de alimentação	
alternativas	30
Utilização da tensão da rede CA	30
Alteração dos ajustes de modo	32
– para o registo de cenas com a videocâmara –	
Filmagem em contraluz	38
Utilização da função FADER	
(somente CCD-TR940)	39
Filmagem no escuro (NightShot)	
(somente CCD-TR940)	42
Utilização da função de modo panorâmico	43
Utilização da função PROGRAM AE	45
Focagem manual (somente CCD-TR940)	47
Desfrute do efeito de imagem	49
Ajuste da exposição (somente CCD-TR940)	51
Sobreposição de títulos	53
Criação de títulos originais personalizados	55
Registos de cena com data/hora	57
Optimização das condições de gravação	58
Utilização da luz incorporada	
(somente CCD-TR413/TR414/TR940)	59
Liberação da função STEADY SHOT	
(somente CCD-TR414/TR940)	62
– para reproduções/montagens –	
Montagem numa outra cassette	63
Gravação a partir de um videogravador ou	
televisor (somente CCD-TR940)	64
Informações adicionais	
Substituição da pilha de lítio da videocâmara .	66
Recerto da data e da hora	68
Acerto simples do relógio por diferença	
horária	69
Cassetes utilizáveis e modos de reprodução	70
Conselhos para a utilização da bateria	
recarregável	72
Informações sobre manutenção e precauções ..	76
Utilização da videocâmara no exterior	82
Verificação de problemas	86
Indicação de auto-diagnóstico	90
Especificações	93
Identificação das partes	95
Indicadores de advertência	105
Índice remissivo	Última capa

Utilización de este manual

Las instrucciones de este manual son para los cuatro modelos indicados a continuación. Antes de comenzar a leer el manual y a utilizar la unidad, compruebe el número de su modelo que se encuentra en la parte inferior de la videocámara. En las ilustraciones se utiliza el modelo CCD-TR940, a menos que en ellas se indique otro modelo. Cualquier diferencia se indicará claramente en el texto, por ejemplo "CCD-TR940 solamente".

Cuando lea este manual, las teclas y ajustes de la videocámara se mostrarán en mayúsculas. p. ej. Ponga el selector POWER en CAMERA. Usted podrá oír un pitido para confirmar su operación.

Tipos de diferencias

CCD-	TR311	TR413	TR414	TR940
Sistema	8	8	8	Hi8
VIDEO/AUDIO IN*	—	—	—	●
Visor	Blanco/negro	color	color	color
Visor electrónico	Preto/branco	colorido	colorido	colorido
S VIDEO	—	—	—	●
Zoom óptico	16x	16x	16x	18x
Zoom digital	100x	200x	200x	220x
Videofilmación nocturna Filmagem noturna	—	—	—	●
Videofilmación estable Filmagem estável	—	—	●	●
Sensor de control remoto Sensor remoto	—	●	●	●
LASER LINK	—	—	●	●
Función de aumento gradual y desvanecimiento Função de fusão	—	—	—	●
Enfoque manual Focagem manual	—	—	—	●
Exposición Exposição	—	—	—	●
Audio Áudio	monoaural monofónico	monoaural monofónico	monoaural monofónico	estéreo estéreo
Lámpara incorporada Luz incorporada	—	●	●	●

* Los modelos sin VIDEO/AUDIO IN poseen los modos CAMERA, OFF, y PLAYER en el selector POWER.

Utilização deste manual

As instruções neste manual destinam-se aos quatro modelos listados abaixo. Antes de iniciar a leitura deste manual e a operação do aparelho, verifique qual o número do seu modelo na base da videocâmara. A CCD-TR940 é o modelo aqui utilizado para propósitos de ilustração. Em caso diferente, o nome do modelo estará indicado nas ilustrações. Quaisquer diferenças na operação estão claramente indicadas no texto, por exemplo, com os dizeres «somente CCD-TR940».

No decorrer deste manual, as teclas e os ajustes na videocâmara estão indicados em letras maiúsculas.

Ex.: Ajuste o interruptor POWER a CAMERA. Pode-se ouvir um sinal sonoro como confirmação da operação em questão.

Tipos de diferenças

CCD-	TR311	TR413	TR414	TR940
Sistema	8	8	8	Hi8
VIDEO/AUDIO IN*	—	—	—	●
Visor	Blanco/negro	color	color	color
Visor electrónico	Preto/branco	colorido	colorido	colorido
S VIDEO	—	—	—	●
Zoom óptico	16x	16x	16x	18x
Zoom digital	100x	200x	200x	220x
Videofilmación nocturna Filmagem noturna	—	—	—	●
Videofilmación estable Filmagem estável	—	—	●	●
Sensor de control remoto Sensor remoto	—	●	●	●
LASER LINK	—	—	●	●
Función de aumento gradual y desvanecimiento Função de fusão	—	—	—	●
Enfoque manual Focagem manual	—	—	—	●
Exposición Exposição	—	—	—	●
Audio Áudio	monoaural monofónico	monoaural monofónico	monoaural monofónico	estéreo estéreo
Lámpara incorporada Luz incorporada	—	●	●	●

* Os modelos sem VIDEO/AUDIO IN possuem modo CAMERA, OFF e PLAYER no interruptor POWER.

Nota sobre los sistema de televisión en color

Los sistemas de televisión en color difieren de acuerdo con los países. Si desea ver su grabación en un televisor, éste deberá estar basado en el sistema NTSC.

Precauciones sobre los derechos de autor

Los programas de televisión, películas, videocintas y demás materiales pueden tener reservado el derecho de reproducción. La grabación no autorizada de tales materiales puede ir en contra de lo dispuesto por las leyes sobre los derechos de autor.

Precauciones sobre el cuidado de la videocámara

- La pantalla de cristal líquido y/o el visor en color han sido fabricados utilizando tecnología de gran precisión. Sin embargo, es posible que en esta pantalla y/o visor aparezcan continuamente algunos puntos diminutos negros y/o punto brillantes (rojos, azules, o verdes). Estos puntos son normales en el proceso de fabricación y no afectarán de ninguna forma las imágenes grabadas. Más del 99,99% funcionarán para la utilización efectiva.
- No deje que la videocámara se moje. Proteja la videocámara de la lluvia o del agua de mar. Esto podría causar daños irreparables [a].
- No deje la videocámara expuesta a temperaturas superiores a los 60°C, como en un automóvil aparcado al sol o bajo la luz solar directa [b].

Nota acerca dos sistemas de cores de TV

Os sistemas de cores de TV diferem de acordo com o país. Para assistir às suas gravações num televisor, requer-se um televisor baseado no sistema NTSC.

Precaução acerca da protecção contra cópias

Programas de televisão, filmes, cassetes de vídeo e outros materiais podem estar protegidos contra cópias. Gravações não autorizadas de tais materiais poderão ir contra o previsto nas leis de direitos de autor.

Precauções acerca dos cuidados com a videocâmara

- O écran LCD e/ou o visor electrónico colorido são fabricados com tecnologia de alta precisão. Entretanto, pode haver alguns minúsculos pontos pretos e/ou pontos brilhantes (de cor vermelha, azul ou verde) que aparecem constantemente no écran LCD e/ou visor electrónico. Tais pontos são normais no processo de fabricação e não afectam a imagem gravada de nenhuma forma. Mais de 99,99% é operacional para uso efectivo.
- Não permita que a videocâmara se molhe. Mantenha-a fora do alcance da chuva e da água do mar, visto que podem causar algum mau funcionamento ao aparelho, às vezes difícil de ser reparado [a].
- Nunca deixe a videocâmara em locais sujeitos a temperaturas acima de 60°C, tais como no interior de um automóvel estacionado sob o sol ou em locais expostos à luz solar directa [b].

[a]

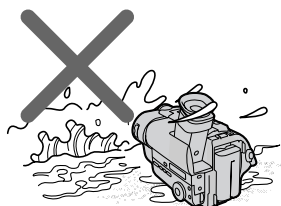

[b]

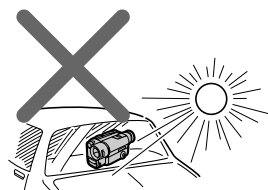

Comprobación de los accesorios suministrados

Verificação dos acessórios fornecidos

Compruebe si ha recibido los accesorios siguientes con su videocámara.

Verifique se os acessórios a seguir foram fornecidos juntamente com a sua videocâmara.

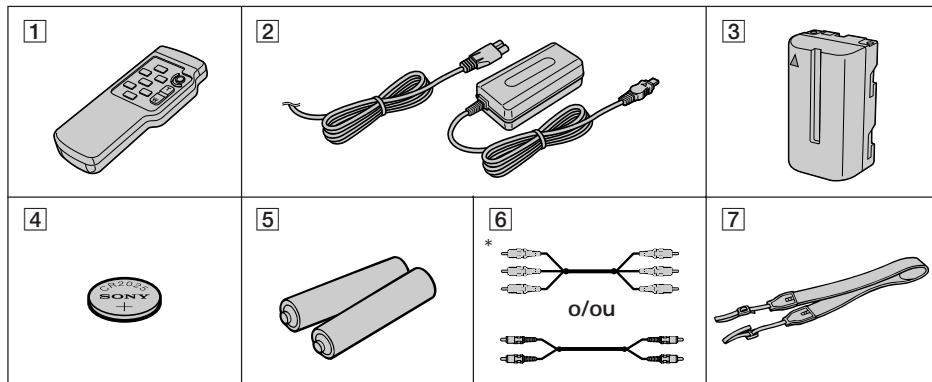

1 Mando a distancia inalámbrico (1) (pág. 100)
CCD-TR413/TR414/TR940 solamente

2 Adaptador de alimentación de CA
AC-L10A/L10B/L10C (1), Cable de
alimentación (1) (pág. 9, 31)

3 Batería NP-F330 (1) (pág. 8, 30)

4 Pila de litio CR2025 (1) (pág. 66)
La pila de litio ya está instalada en la
videocámara.

5 Pilas R6 (tamaño AA) para el mando a
distancia (2) (pág. 101)
CCD-TR413/TR414/TR940 solamente

6 Cable conector de audio/vídeo (1) (pág. 24)
*para el modelo estéreo

7 Bandolera (1) (pág. 102)

1 Telecomando sem fio (1) (pág. 100)
Somente CCD-TR413/TR414/TR940

2 Adaptador CA AC-L10A/L10B/L10C (1),
Cabo de alimentação CA (1) (pág. 9, 31)

3 Batería recarregável NP-F330 (1) (pág. 8, 30)

4 Pilha de lítio CR2025 (1) (pág. 66)
A pilha de lítio já vem instalada na sua
videocâmara.

5 Pilhas R6 (tamanho AA) para o
telecomando (2) (pág. 101)
Somente CCD-TR413/TR414/TR940

6 Cabo de ligação A/V (1) (pág. 24)
* Para modelo estéreo

7 Alça tiracolo (1) (pág. 102)

El contenido de la grabación no podrá remunerarse si la grabación o reproducción no se realiza debido a un mal funcionamiento de la videocámara, el videocassette, etc.

O conteúdo da gravação não poderá ser compensado, caso a gravação ou a reprodução não seja realizada devido a um mau funcionamento da videocâmara, da cassete de vídeo, etc.

Instalación y carga de la batería

Antes de utilizar la videocámara, tendrá que instalar y cargar la batería. Esta videocámara solamente funciona con una batería «InfoLITHIUM». «InfoLITHIUM» es marca comercial de Sony Corporation.

Instalación de la batería

- (1) Manteniendo presionado BATT RELEASE, deslice la cubierta de terminales en el sentido de la flecha.
- (2) Instale la batería en el sentido de la marca ▼ de la misma. Deslice la batería hacia abajo hasta que quede enganchada en la palanca de liberación de la misma y chasquee. Fije con seguridad la batería a la videocámara.

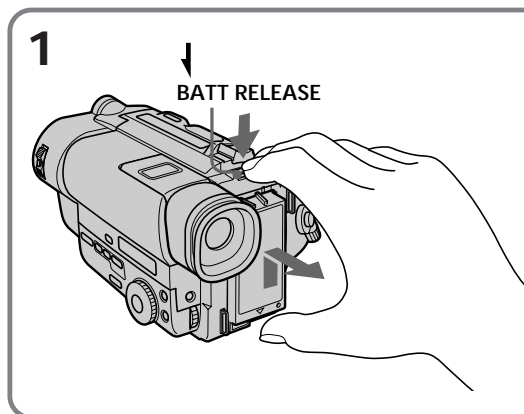

Nota sobre la batería

No transporte el videocámara sujetándola por la batería.

Instalação e carregamento da bateria recarregável

Antes de utilizar a sua videocâmara, será necessário que efectue primeiro a instalação e o carregamento da bateria recarregável. Esta videocâmara funciona somente com a bateria «InfoLITHIUM». «InfoLITHIUM» é uma marca comercial de Sony Corporation.

Instalação da bateria recarregável

- (1) Enquanto pressiona BATT RELEASE, deslize a tampa do terminal da bateria na direcção da seta.
- (2) Instale a bateria recarregável em direcção à marca ▼ na própria bateria. Deslize a bateria para baixo até que esta se prenda na alavanca de liberação da bateria e se encaixe. Fixe a bateria recarregável na videocâmara firmemente.

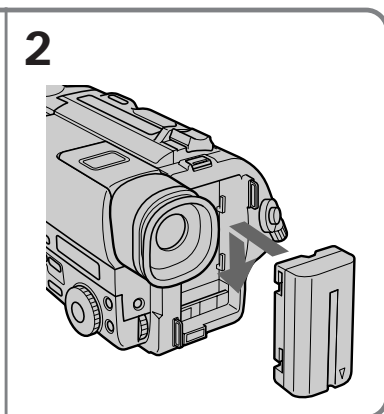

Nota acerca da bateria recarregável

Não transporte a videocâmara segurando-a pela bateria recarregável.

Carga de la batería

Cargue la batería en un lugar nivelado sin vibraciones. La batería ha sido ligeramente cargada en la fábrica.

- (1) Abra la cubierta de la toma DC IN y conecte el adaptador de alimentación de CA (suministrado) en dicha toma con la marca ▲ de la clavija hacia arriba.
- (2) Conecte el cable de alimentación al adaptador de alimentación de CA.
- (3) Inserte el cable de alimentación en un tomacorriente de la red.
- (4) Deslice el selector POWER hasta OFF. En el visualizador se indicará el tiempo restante de la batería en minutos. Se iniciará la carga.

Cuando el indicador de batería restante pase a ser , habrá finalizado la carga normal. Para cargar completamente, la batería, lo que le permitirá utilizarla más de lo normal, déjela instalada durante aproximadamente 1 hora después de haberse completado la carga normal hasta que en el visualizador aparezca FULL. Antes de utilizar la videocámara con la batería, desenchufe el adaptador de alimentación de CA de la toma DC IN de dicha videocámara. Usted también podrá utilizar la batería antes de que se haya cargado por completo.

Carregamento da bateria

Efectue o carregamento da bateria recarregável sobre uma superfície plana e livre de vibrações. A bateria recarregável vem carregada da fábrica.

- (1) Abra a tampa da tomada DC IN e ligue o adaptador de alimentação CA fornecido à tomada DC IN com a marca ▲ da ficha voltada para cima.
- (2) Ligue o cabo de alimentação CA ao adaptador de alimentação CA.
- (3) Ligue o cabo de alimentação CA à tensão da rede CA.
- (4) Deslize o interruptor POWER a OFF. O tempo restante de carga da bateria é indicado em minutos no mostrador. Inicia-se o carregamento.

Quando o indicador de carga restante de bateria tornar-se , o carregamento normal estará concluído. Para o carregamento total, que possibilitará a utilização da bateria por mais tempo do que o usual, deixe a bateria recarregável acoplada por cerca de 1 hora após a recarga normal tiver se completado até que FULL apareça no mostrador.

Antes de utilizar a videocâmara com a bateria recarregável, desligue o adaptador de alimentação CA da tomada DC IN da videocâmara. Pode-se também utilizar a bateria recarregável antes de se completar o seu carregamento total.

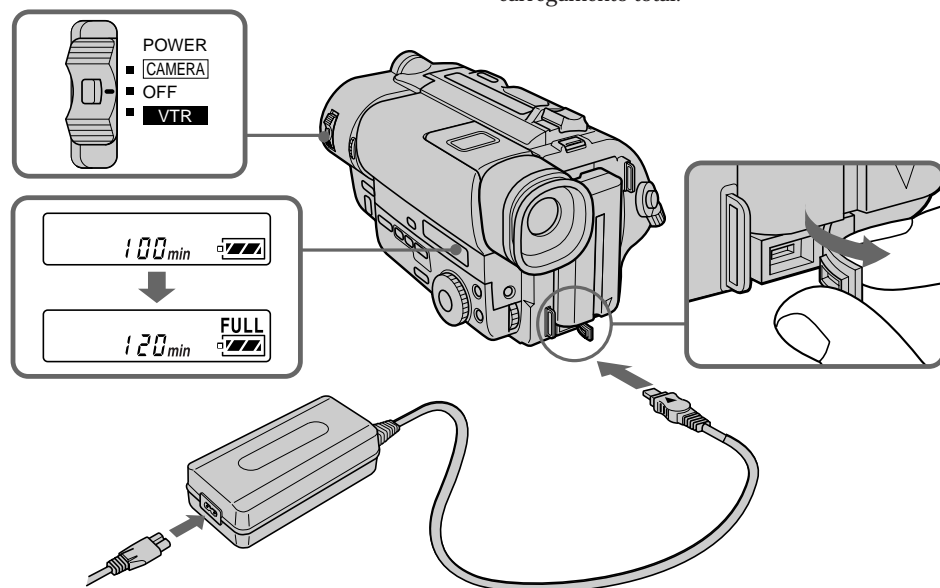

Notas

- En el visualizador aparecerá “--- min” hasta que la videocámara calcule el tiempo de batería restante.
- La indicación de tiempo de batería restante del visualizador mostrará el tiempo de videofilmación aproximado. Utilice esta indicación como guía. La indicación puede diferir del tiempo de videofilmación real.
- Si existe una ligera diferencia en la forma del enchufe del cable de alimentación y el terminal del adaptador de alimentación de CA, podrá ignorarse para su mutua conexión y la fuente de alimentación.
- Cerciérese de insertar a fondo el enchufe del cable de alimentación en el adaptador de alimentación de CA de forma que quede firmemente encajado. Aunque deje cierta holgura entre el enchufe del cable de alimentación y el terminal del adaptador de alimentación de CA, la eficacia de dicho adaptador no se verá afectada.

Tiempo de carga

Batería	Tiempo de carga* (min.)
NP-F330 (suministrada)	150 (90)
NP-F530/F550	210 (150)
NP-F730/F750	300 (240)
NP-F930/F950	390 (330)

El tiempo requerido para la carga normal se indica entre paréntesis.

* Minutos aproximados para cargar una batería descargada utilizando el adaptador de alimentación de CA suministrado. (Cuando las temperaturas sean bajas se tardará más tiempo en realizar la carga.)

Notas

- «--- min» aparece no mostrador até que a videocámara calcule o tempo de carga restante da bateria recarregável.
- A exibição do tempo restante de carga da bateria no mostrador indica aproximadamente o tempo de gravação. Utilize-o como um guia, embora possa diferir um pouco do tempo de gravação real.
- Caso exista uma leve diferença no formato entre a ficha do cabo de alimentação CA e o terminal do adaptador CA, a mesma pode ser ignorada para a mútua ligação e fornecimento de alimentação.
- Assegure-se de ligar firmemente o cabo de alimentação CA ao terminal do adaptador CA, de modo a ficar firmemente encaixado. Caso haja uma folga entre a ficha do cabo de alimentação CA e o terminal do adaptador CA, isto não afectará a eficiência do adaptador CA.

Tempo de carregamento

Bateria recarregável	Tempo de carregamento* (min.)
NP-F330 (fornecida)	150 (90)
NP-F530/F550	210 (150)
NP-F730/F750	300 (240)
NP-F930/F950	390 (330)

O tempo requerido para um carregamento normal está indicado entre parêntesis.

* Tempo aproximado em minutos para o carregamento de uma bateria com a carga completamente exaurida, mediante a utilização do adaptador CA fornecido (temperaturas inferiores requerem um tempo maior de carregamento).

Duración de la batería

CCD-TR311/TR414

Batería	Tiempo de videofilmación continua*	Tiempo de videofilmación típica**
NP-F330 (suministrada)	130 (115)	65 (60)
NP-F530	225 (200)	115 (105)
NP-F550	260 (230)	135 (120)
NP-F730	450 (405)	235 (210)
NP-F750	530 (480)	280 (250)
NP-F930	710 (640)	375 (335)
NP-F950	815 (730)	430 (385)

CCD-TR413

Batería	Tiempo de videofilmación continua*	Tiempo de videofilmación típica**
NP-F330 (suministrada)	135 (120)	70 (60)
NP-F530	235 (210)	120 (110)
NP-F550	270 (240)	140 (125)
NP-F730	475 (425)	250 (225)
NP-F750	550 (500)	290 (265)
NP-F930	745 (670)	390 (355)
NP-F950	850 (760)	450 (400)

CCD-TR940

Batería	Tiempo de videofilmación continua*	Tiempo de videofilmación típica**
NP-F330 (suministrada)	125 (110)	65 (55)
NP-F530	215 (190)	110 (100)
NP-F550	250 (220)	130 (115)
NP-F730	430 (385)	225 (200)
NP-F750	510 (460)	270 (240)
NP-F930	680 (610)	360 (320)
NP-F950	780 (700)	410 (370)

Duração da carga da bateria

CCD-TR311/TR414

Batería recarregável	Tempo de gravação continua*	Tempo de gravação típica**
NP-F330 (fornecida)	130 (115)	65 (60)
NP-F530	225 (200)	115 (105)
NP-F550	260 (230)	135 (120)
NP-F730	450 (405)	235 (210)
NP-F750	530 (480)	280 (250)
NP-F930	710 (640)	375 (335)
NP-F950	815 (730)	430 (385)

CCD-TR413

Batería recarregável	Tempo de gravação continua*	Tempo de gravação típica**
NP-F330 (fornecida)	135 (120)	70 (60)
NP-F530	235 (210)	120 (110)
NP-F550	270 (240)	140 (125)
NP-F730	475 (425)	250 (225)
NP-F750	550 (500)	290 (265)
NP-F930	745 (670)	390 (355)
NP-F950	850 (760)	450 (400)

CCD-TR940

Batería recarregável	Tempo de gravação continua*	Tempo de gravação típica**
NP-F330 (fornecida)	125 (110)	65 (55)
NP-F530	215 (190)	110 (100)
NP-F550	250 (220)	130 (115)
NP-F730	430 (385)	225 (200)
NP-F750	510 (460)	270 (240)
NP-F930	680 (610)	360 (320)
NP-F950	780 (700)	410 (370)

Los números entre paréntesis indican el tiempo cuando utilice una batería normalmente cargada. La duración de la batería será más corta si utiliza la videocámara en un ambiente frío.

- * Tiempo aproximado de videofilmación continua a 25°C.
- ** Minutos aproximados cuando videofilme repitiendo las operaciones de inicio/parada o la utilización del zoom y la conexión/desconexión de la alimentación. La duración real de la batería puede ser más corta.

Nota sobre la indicación de tiempo restante de batería durante la videofilmación

El tiempo restante de la batería se visualizará en el visor. Sin embargo, la indicación puede no visualizarse adecuadamente dependiendo de las condiciones de utilización y las circunstancias.

Para extraer la batería

Manteniendo presionado BATT RELEASE, deslice la batería en el sentido de la flecha.

Os números entre parênteses indicam o tempo quando se utiliza uma bateria com carga normal. A duração da carga da bateria será menor, caso utilize a videocâmara em ambientes frios.

- * Tempo de gravação contínua aproximado a 25°C.
- ** Tempo aproximado em minutos durante registos com operações repetidas de início/paragem de registo, zoom e activação/desactivação da alimentação. A duração real da carga da bateria pode ser menor.

Nota acerca da indicação da duração restante de carga na bateria durante a gravação

A duração restante de carga na bateria é indicada no écran do visor electrónico. Entretanto, a indicação pode não ser apropriadamente exibida, dependendo das circunstâncias e das condições de uso.

Para remover a bateria recarregável

Enquanto pressiona BATT RELEASE, deslize a bateria recarregável no sentido da seta.

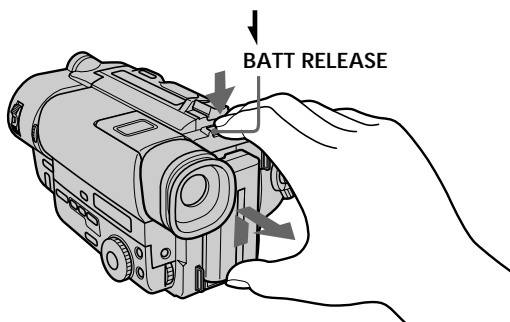

Usted podrá contemplar la demostración de las funciones disponibles con esta videocámara (pág. 36).

Pode-se observar a demonstração das funções disponíveis com esta videocâmara (pág. 36).

Inserción de un videocassette

Inserção de cassetes

Asegúrese de que haya una fuente de alimentación conectada a la videocámara. Para grabar en el sistema Hi8, utilice un videocassette **Hi8** (CCD-TR940 solamente).

- (1) Manteniendo presionado el pequeño botón azul del mando EJECT, deslícelo en el sentido de la flecha. El compartimiento del videocassette se elevará y abrirá automáticamente.
- (2) Inserte un videocassette con la ventanilla hacia afuera.
- (3) Cierre el compartimiento del videocassette presionando la marca "PUSH" del mismo. El compartimiento del videocassette descenderá automáticamente.

Certifique-se de que uma fonte de alimentação esteja instalada. Quando desejar gravar no sistema Hi8, utilize cassetes de vídeo Hi8 **Hi8** (Somente CCD-TR940).

- (1) Enquanto pressiona a pequena tecla azul no interruptor EJECT, deslize-o no sentido indicado pela seta. O compartimento de cassette desliza-se para cima automaticamente e abre-se.
- (2) Insira uma cassette com a janela voltada para o exterior.
- (3) Feche o compartimento de cassette pressionando a marca «PUSH» no compartimento. O compartimento de cassette desce automaticamente.

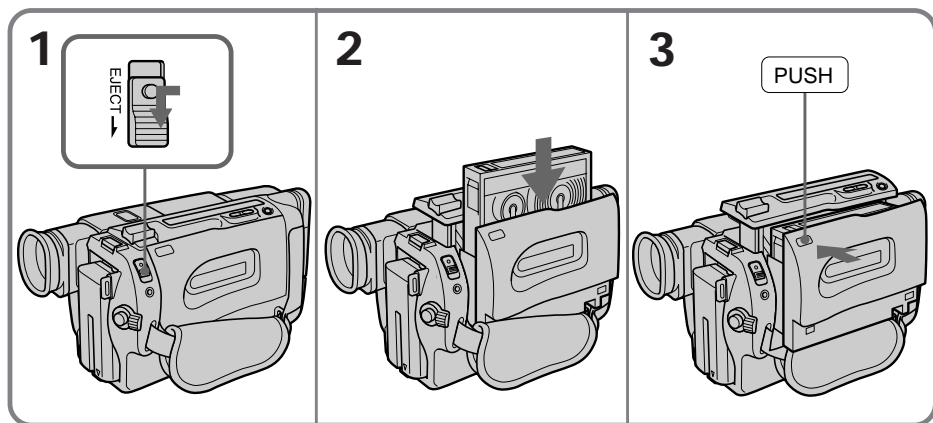



Para expulsar el videocassette

Manteniendo presionado el pequeño botón azul del mando EJECT, deslícelo en el sentido de la flecha.



Para ejetar a cassette

Enquanto pressiona a pequena tecla azul no interruptor EJECT, deslize-o no sentido indicado pela seta.

Para evitar el borrado accidental

Deslice la lengüeta del videocassette de forma que la marca roja quede al descubierto. Si inserta un videocassette con la marca roja al descubierto y cierra el compartimento, sonará un pitido durante cierto tiempo. Si intenta grabar con la marca roja al descubierto, parpadearán los indicadores  y  y no podrá grabar. Para volver a grabar en esta cinta, deslice la lengüeta para cubrir la marca roja.

Para evitar apagamentos accidentais

Deslize a lingueta de segurança da cassette, de modo a expor a marca vermelha. Caso insira a cassette com a marca vermelha exposta e feche o compartimento de cassette, sinais sonoros serão acionados por algum tempo. Caso tente gravar com a marca vermelha exposta, os indicadores  e  piscarão, e não será possível realizar a gravação. Para regravar em tal cassette, deslize a lingueta de volta, de modo a cobrir a marca vermelha.

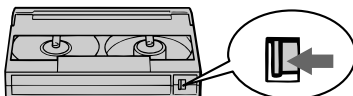

Videofilmación

Asegúrese de que la fuente de alimentación esté instalada y haya un videocassette insertado, y de que el selector START/STOP MODE esté ajustado a . Antes de realizar videofilmmaciones irrepetibles, quizá desee realizar una grabación de prueba para comprobar si la videocámara funciona correctamente. Antes de utilizar la videocámara por primera vez, ajuste la fecha y la hora antes de comenzar a videofilmar (pág. 68). La fecha se grabará automáticamente durante 10 segundos después de haberse iniciado la grabación (Función de fechado automático). Esta función solamente trabajará una vez al día.

Para las indicaciones de información, usted podrá seleccionar inglés, español, chino, o portugués en el sistema de menús (pág. 32). El ajuste de fábrica es inglés.

- (1) Presionando el pequeño botón verde del selector POWER, póngalo en CAMERA.
- (2) Gire STANDBY hacia arriba hasta STANDBY.
- (3) Presione START/STOP. La videocámara comenzará a grabar. Aparecerá el indicador "REC". La lámpara roja se encenderá en el visor (CCD-TR311 solamente). La lámpara de videofilmación/estado de la batería ubicada en la parte frontal de la videocámara también se encenderá.

Registo de cenas com a videocâmara

Certifique-se de que uma fonte de alimentação esteja instalada e uma cassete inserida, e de que o interruptor START/STOP MODE esteja ajustado a . Antes de realizar a gravação de eventos únicos, pode-se efectuar um registo experimental para assegurar-se de que a videocâmara esteja funcionando correctamente.

Quando utilizar a videocâmara pela primeira vez, ligue a alimentação e acerte a data e a hora correntes antes de iniciar gravações (pág. 68). A data é automaticamente inserida por 10 segundos após o início da tomada de cena (função AUTO DATE). Esta função actua somente uma vez por dia.

Para as indicações de informação, pode-se seleccionar o idioma inglês, espanhol, chinês ou português no menu de parâmetros do sistema (pág. 32). O pré-ajuste de fábrica é o inglês.

- (1) Enquanto mantém premida a pequena tecla verde no interruptor POWER, ajuste-o para CAMERA.
- (2) Gire STANDBY para cima até STANDBY.
- (3) Carregue na tecla START/STOP. A videocâmara inicia o registo de cena. O indicador «REC» aparece e a lâmpada vermelha acende-se no ecrã do visor electrónico (somente CCD-TR311). Acende-se também a lâmpada de registo/estado da bateria localizada na parte frontal da videocâmara.

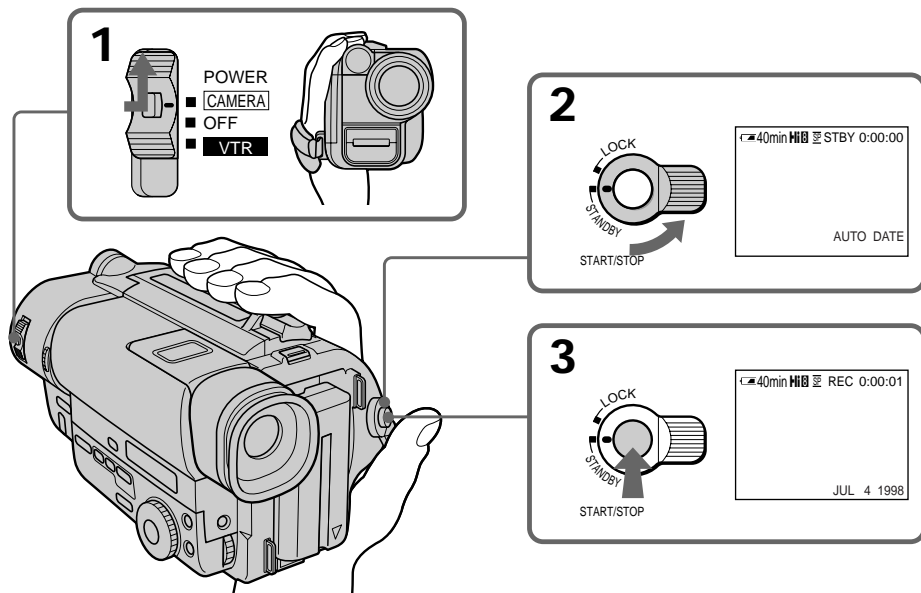

Para detener momentaneamente la grabación [a]

Vuelva a presionar START/STOP. En el visor aparecerá el indicador «STBY» (Modo de espera).

Para finalizar la grabación [b]

Vuelva a presionar START/STOP. Gire STANDBY hacia abajo hasta LOCK y ponga el selector POWER en OFF. Después, expulse el videocassette.

[a]

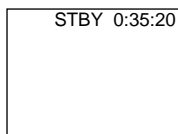

[b]

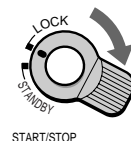

Nota

Si la batería está instalada en la videocámara, se descargará un poco. Sin embargo, para que se indique correctamente el tiempo restante de la batería, deje ésta instalada después de haber utilizado la unidad.

Como excepción, cerciése de extraer la batería del modelo que posea lámpara incorporada después de haber videofilmao (CCD-TR413/TR414/TR940 solamente).

Para enfocar la lente del visor

Si no puede ver claramente los indicadores del visor, o cuando emplee la videocámara después de que otra persona la haya utilizado, enfoque la lente del visor. Gire el anillo de ajuste de la lente del visor [a] (CCD-TR311) o mueva la palanca de ajuste de la lente del visor [b] (CCD-TR413/TR414/TR940) de forma que los indicadores del visor queden nitidamente enfocados.

Para interromper momentaneamente o registo [a]

Carregue em START/STOP novamente. O indicador «STBY» aparece no écran do visor electrónico (modo de espera).

Para encerrar o registo [b]

Carregue em START/STOP novamente. Gire STANDBY para baixo até LOCK e ajuste o interruptor POWER a OFF. A seguir, ejecte a cassette.

Nota

Há um pequeno desgaste da bateria recarregável quando instalada na videocâmara. Entretanto, para obter o tempo restante de carga da bateria correctamente indicado, deixe a bateria recarregável instalada após o uso. Como excepção, certifique-se de remover a bateria recarregável do modelo que possui a luz incorporada ao terminar a gravação (somente CCD-TR413/TR414/TR940).

Para focar a lente do visor electrónico

Caso não seja possível enxergar os indicadores do écran do visor electrónico claramente, ou após a utilização da videocâmara por terceiros, efectue a focagem da lente do visor electrónico. Gire o anel de ajuste da lente do visor electrónico [a] (CCD-TR311) ou desloque a alavanca de ajuste da lente do visor electrónico [b] (CCD-TR413/TR414/TR940), de forma que os indicadores do écran do visor electrónico se tornem nitidamente focados.

[a] CCD-TR311

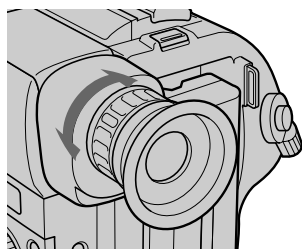

[b] CCD-TR413/TR414/TR940

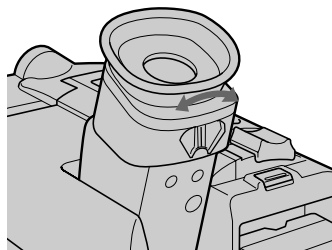

Nota sobre la apertura de iluminación – CCD-TR413/TR414/TR940 solamente

Si la luz solar directa entra a través de la apertura de iluminación, la imagen del visor se verá más brillante. Cuando suceda esto, los colores del visor pueden cambiar.

Nota sobre el modo de espera

Si deja la videocámara en el modo de espera durante 5 minutos con el videocassette insertado, la alimentación de la misma se desconectará automáticamente. Esto evitará que la batería se descargue y que la cinta se desgaste. Para reanudar el modo de espera, gire una vez STANDBY hasta LOCK y después vuelva a girarlo hasta STANDBY. Para comenzar a videofilmar, presione START/STOP.

Nota sobre la grabación

Cuando grave desde el principio de la cinta, haga que ésta avance unos 15 segundos antes de comenzar a videofilmar. Esto evitará que se pierdan las escenas iniciales cuando reproduzca la cinta.

Notas sobre el contador de la cinta

- El contador de la cinta indica el tiempo de grabación o reproducción. Utilícelo como guía. Habrá un retardo de varios segundos con relación al tiempo real. Para poner el contador a cero, presione COUNTER RESET.
- Si graba una cinta en los modos SP y LP mezclados, el contador de la cinta mostrará un tiempo de grabación incorrecto. Cuando tenga planeado editar la cinta utilizando el contador de la misma como guía, grave en el mismo modo (SP o LP).

Nota sobre los pitidos

Cuando utilice la videocámara, sonarán pitidos. También sonarán varios pitidos como aviso de que se ha producido alguna condición extraña en la videocámara. Tenga en cuenta que los pitidos no se grabarán en la cinta. Si no desea escuchar los pitidos, seleccione "OFF" en el sistema de menús.

Nota acerca do diafragma de iluminação – Somente CCD-TR413/TR414/TR940

Se a luz solar directa penetrar pelo diafragma de iluminação, a imagem no écran do visor electrónico aparecerá mais clara. Caso isto ocorra, as cores no écran do visor electrónico podem alterar-se.

Nota acerca do modo de espera

Caso deixe a videocâmara no modo de espera por 5 minutos com uma cassette inserida, a videocâmara desliga-se automaticamente, a fim de evitar desperdícios de carga da bateria, assim como desgastes da bateria e da fita. Para retornar ao modo de espera, gire STANDBY para baixo uma vez e então de volta para cima. Para dar início ao registo, carregue em START/STOP.

Nota acerca do registo de cenas

Quando for realizar registos a partir do início da fita, deixe-a correr por cerca de 15 segundos antes de iniciar o registo em si. Isto seguramente evitará a perda de qualquer trecho inicial da cena na reprodução da cassette.

Notas acerca do contador de fita

- O contador de fita indica o tempo de registo ou de reprodução. Utilize-o como um guia. Poderá ocorrer um lapso de alguns segundos entre o tempo do contador e o tempo real da fita. Para reajustar o contador a zero, carregue em COUNTER RESET.
- Caso uma cassette seja gravada com as velocidades SP e LP misturadas, o contador de fita mostrará um tempo de gravação incorrecto. Quando se deseja montar uma cassette utilizando o contador de fita como guia, efectue o registo na mesma velocidade (SP ou LP).

Nota acerca do sinal sonoro

Um sinal sonoro é accionado quando a videocâmara é activada. Ademais, vários sinais sonoros são accionados como advertência na ocorrência de qualquer condição irregular da videocâmara.

Note que o sinal sonoro não é gravado na fita cassette. Caso não deseje escutar o sinal sonoro, seleccione «OFF» no menu de parâmetros do sistema.

Nota sobre la función de fechado automático AUTO DATE

El reloj ha sido ajustado en fábrica a la hora de Tokio para los modelos vendidos en Japón y a la de Hong Kong a la de Nueva York, o la de Panamá para los demás modelos. Usted podrá reajustar el reloj en el sistema de menús. Usted podrá cambiar los ajustes de AUTO DATE seleccionado ON u OFF. La función AUTO DATE mostrará automáticamente la fecha una vez al día.

Sin embargo, la fecha puede aparecer automáticamente más de una vez al día cuando:

- reajuste la fecha y la hora.
- extraiga y vuelva a insertar el videocassette.
- pare la videofilmação antes de 10 segundos.
- ajuste AUTO DATE a OFF y después otra vez a ON en el sistema de menús.

Utilización de la función del zoom

El zoom es una técnica de videofilmação que le permite cambiar el tamaño del motivo en la escena. Para que sus grabaciones tengan un aspecto más profesional, no utilice el zoom en exceso.

Lado "T" : para telefoto (el motivo aparece más próximo)

Lado "W" : para gran angular (el motivo aparece más alejado)

Nota acerca da função AUTO DATE

O relógio vem pré-ajustado da fábrica segundo a hora de Tóquio nos modelos vendidos no Japão, e segundo a hora de Hong Kong, Nova Iorque ou Panamá nos demais modelos. Pode-se reacerar o relógio no menu de parâmetros do sistema.

Podem-se alterar os ajustes AUTO DATE mediante a selecção de ON ou OFF no menu de parâmetros do sistema. A função AUTO DATE mostra a data automaticamente uma vez por dia. Entretanto, a data pode aparecer automaticamente mais de uma vez por dia quando:

- se reacerata a data e a hora;
- se ejecta e inserta a cassette novamente;
- a gravação é cessada dentro de 10 segundos;
- se ajusta AUTO DATE a OFF uma vez e depois novamente a ON no menu de parâmetros do sistema.

Utilização da função zoom

O zoom é uma técnica de registo de cenas que lhe permite alterar as dimensões do motivo enquadrado.

Para dar aos registos um toque profissional, utilize a função zoom com moderação.

Lado «T» : para telefotos (o motivo aparece mais próximo)

Lado «W» : para grandes angulares (o motivo aparece mais distante)

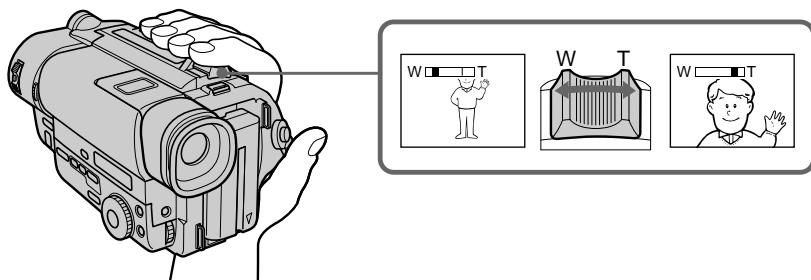

Velocidad del zoom (Zoom a velocidad variable)

Mueva un poco la palanca del zoom motorizado para efectuar un zoom lento, y muévala más para un zoom más rápido.

Cuando videofilme un motivo utilizando el acercamiento con el zoom

Si no puede enfocar nítidamente utilizando el ajuste del zoom en el extremo de telefoto, mueva la palanca del zoom hasta el lado motorizado hasta que el motivo quede nítidamente enfocado. En la posición de telefoto, podrá videofilmar un motivo que se encuentre a un mínimo de 80 cm de la superficie del objetivo, y a 1 cm aproximadamente en la posición de gran angular.

Notas sobre el zoom digital

- El zoom de más de 16x (CCD-TR311/TR413/TR414) o 18x (CCD-TR940) se realizará digitalmente, y la calidad de la imagen se deteriorará al avanzar hacia el lado "T". Si no desea utilizar el zoom digital, ajuste la función D ZOOM a OFF en el sistema de menús.
- La parte derecha [a] del indicador del zoom motorizado muestra la zona de zoom digital, y la izquierda [b] muestra la zona del zoom óptico. Si ajusta la función D ZOOM a OFF, la zona [a] desaparecerá.

Velocidade do zoom (zoom a velocidade variável)

Mova a alavanca do zoom motorizado em pequena escala para obter um zoom relativamente lento. Mova a alavanca em maior escala para obter um zoom em alta velocidade.

Registo de motivos com o zoom em telefoto

Caso não consiga obter uma focagem nítida durante a utilização do zoom em extremo telefoto, desloque a alavanca do zoom motorizado para o lado «W», até focalizar a imagem com nitidez. Podem-se enquadrar motivos que estejam situados a pelo menos cerca de 80 cm de distância da superfície da objectiva na posição telefoto, ou a cerca de 1 cm de distância na posição grande angular.

Notas acerca do zoom digital

- Um zoom maior que 16x (CCD-TR311/TR413/TR414) ou maior que 18x (CCD-TR940) é digitalmente executado, e a qualidade da imagem deteriora-se à medida que se vai em direcção ao lado «T». Caso não deseje utilizar o zoom digital, ajuste a função D ZOOM a OFF no menu de parâmetros do sistema.
- O lado direito [a] do indicador do zoom motorizado mostra a zona do zoom digital, e o lado esquerdo [b] mostra a zona do zoom óptico. Caso ajuste a função D ZOOM a OFF, a zona [a] desaparecerá.

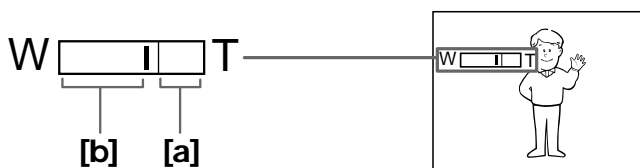

Selección del modo de inicio/parada de la grabación

Su videocámara posee tres modos. Estos modos le permitirán videofilmar una serie de tomas rápidas, lo que resultará en un vídeo alegre.

(1) Ajuste START/STOP MODE al modo deseado.

 : La grabación se iniciará cuando presione START/STOP, y se parará cuando vuelva a presionarla (modo normal).

ANTI GROUND SHOOTING  : La videocámara solamente grabará mientras mantenga presionada START/STOP para que usted pueda evitar la videofilación de escenas innecesarias.

5SEC: Cuando presione START/STOP, la videocámara grabará durante 5 segundos y después se parará automáticamente.

(2) Gire STANDBY hasta START/STOP y presione START/STOP. Se iniciará la grabación.

Si ha seleccionado 5SEC, el contador de la cinta desaparecerá, y aparecerán cinco puntos. Los puntos desaparecerán con una velocidad de uno por segundo, como se muestra en la ilustración siguiente.

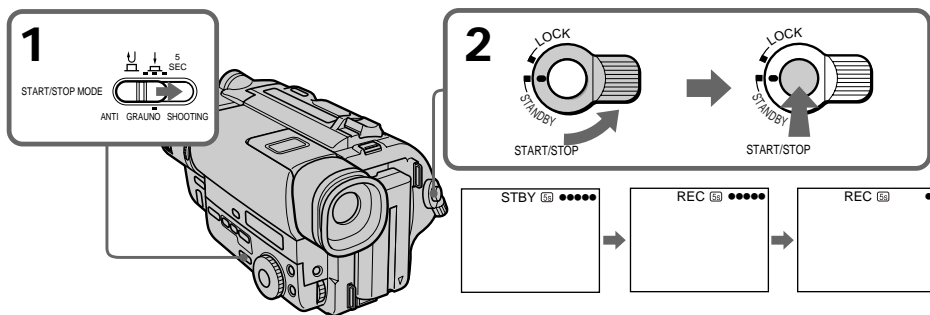

Para prolongar el tiempo de videofilación en el modo 5SEC

Vuelva a presionar START/STOP antes de que hayan desaparecido todos los puntos. La grabación continuará durante unos 5 segundos desde el momento en el que presionó START/STOP.

Nota sobre el modo de inicio/parada
– CCD-TR940 solamente

Usted no podrá utilizar FADER en el modo 5SEC ni .

Seleção do modo START/STOP

A sua videocâmara possui três modos. Tais modos possibilitam-lhe realizar uma série de tomadas rápidas para produzir um vídeo animado.

(1) Ajuste START/STOP MODE ao modo desejado.

 : O registo inicia-se quando se pressiona START/STOP, e pára quando se volta a pressioná-la (modo normal).

ANTI GROUND SHOOTING  : A videocâmara grava somente durante o pressionamento de START/STOP, de modo que pode-se evitar o registo de cenas indesejáveis.

5SEC: Quando se pressiona START/STOP, a videocâmara regista por 5 segundos e então pára automaticamente.

(2) Gire STANDBY para cima e pressione START/STOP. Tem início a gravação.

Caso seleccione 5SEC, o contador de fita desaparece e cinco pontos aparecem. Os pontos desaparecem à velocidade de 1 por segundo, conforme ilustrado abaixo.

Para estender o tempo de gravação no modo 5SEC

Carregue em START/STOP novamente antes que todos os pontos tenham desaparecido. O registo prosseguirá por cerca de 5 segundos a partir do momento em que START/STOP for pressionada.

Nota acerca do modo START/STOP
– somente CCD-TR940

Não é possível utilizar FADER no modo 5SEC ou .

Sugerencias para videofilmar mejor

Cuando videofilme con la videocámara en las manos, obtendrá mejores resultados sujetándola según las siguientes sugerencias:

- Sujete firmemente la videocámara y asegúrela con la correa de la empuñadura de modo que pueda manipular fácilmente los controles con el pulgar [a].
- Ponga su codo derecho contra su costado.
- Ponga su mano izquierda debajo de la videocámara para sostenerla. Cerciérese de no tocar el micrófono incorporado.
- Apoye el ocular del visor firmemente contra su ojo.
- Para determinar el plano horizontal, utilice el cuadro del visor como guía.
- Podrá grabar desde una posición baja para obtener un ángulo de videofilmación interesante. Levante el visor para grabar desde una posición baja [b].

[a]

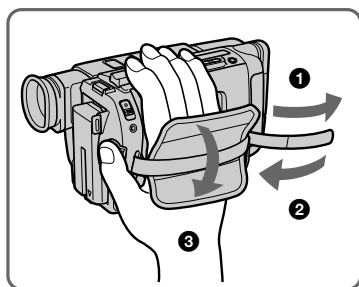

[b]



Conselhos para melhores tomadas de cena

Para tomadas de cena com a videocâmara em punho, obterá melhores resultados, caso a segure de acordo com as seguintes sugestões:

- Empunhe a videocâmara firmemente e fixe-a com a pega, de modo a poder manipular facilmente os controlos com o polegar [a].
- Mantenha o cotovelo direito contra o abdome.
- Posicione a mão esquerda sob a videocâmara de maneira a apoiá-la. Assegure-se de não tocar no microfone incorporado.
- Posicione o olho firme contra o ocular do visor electrónico.
- Utilize o quadro no écran do visor electrónico como referência para determinar o plano horizontal.
- Podem-se também realizar tomadas de cena a partir de posições baixas a fim de se obter interessantes ângulos de registo. Levante o visor electrónico para realizar registos a partir de uma posição baixa [b].

Coloque la videocámara sobre una superficie plana o utilice un trípode

Pruebe colocando la videocámara sobre una mesa o cualquier otra superficie plana que tenga la altura apropiada. Si posee un trípode para cámara fotográfica, podrá utilizarlo también con esta videocámara.

Cuando utilice un trípode que no sea Sony, asegúrese de que la longitud del tornillo del mismo sea inferior a 6,5 mm. De lo contrario, no podría fijar el trípode con seguridad, y el tornillo podría dañar las partes interiores de la videocámara.

Precauciones con el visor

- No sujete la videocámara por el visor [c].
- No coloque la videocámara de forma que el visor quede hacia el sol. El interior del visor o de la pantalla de cristal líquido podría deformarse. Tenga cuidado cuando deje la videocámara bajo el sol o cerca de una ventana [d].

[c]

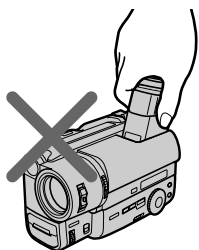

[d]

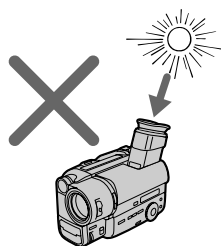

Coloque a videocámara sobre uma superfície plana ou utilize um tripé

Experimente colocar a videocámara sobre uma mesa ou qualquer outra superfície plana de altura adequada. Caso possua um tripé para câmaras estáticas, poderá empregá-lo também com esta videocámara.

Caso utilize um tripé não-Sony, certifique-se de que o parafuso do tripé tenha menos de 6,5 mm de comprimento. Doutro modo, não será possível fixar o tripé firmemente e o parafuso poderá avariar as partes internas da videocámara.

Cuidados acerca do visor electrónico

- Não segure a videocámara pelo visor electrónico [c].
- Não deixe a videocámara com o visor electrónico voltado em direcção ao sol. O interior do visor electrónico poderá avariar-se. Seja, portanto, cuidadoso(a) ao colocar a videocámara sob a luz solar ou junto a uma janela [d].

Comprobación de las imágenes grabadas

Verificação da cena registada

Utilizando EDITSEARCH, usted podrá revisar la última escena grabada o comprobar las imágenes grabadas en el visor.

- (1) Manteniendo presionado el pequeño botón verde del selector POWER, póngalo en CAMERA.
- (2) Gire STANDBY hasta STANDBY.
- (3) Presione momentáneamente el lado - (⊖) de EDITSEARCH y se reproducirán los últimos segundos de la parte grabada (Revisión de la grabación).

Usted podrá escuchar el sonido a través de auriculares (CCD-TR940 solamente). Mantenga presionado el lado - de EDITSEARCH hasta que la videocámara retroceda hasta la escena que usted desee. La última parte grabada se reproducirá. Para avanzar, mantenga presionado el lado + (Búsqueda para edición).

Com a utilização de EDITSEARCH, pode-se rever a última cena registada ou verificar outras cenas gravadas, através do visor electrónico.

- (1) Enquanto mantém premida a pequena tecla verde no interruptor POWER, ajuste-o para CAMERA.
- (2) Gire STANDBY para cima até STANDBY.
- (3) Carregue momentaneamente no lado - (⊖) de EDITSEARCH; os últimos segundos do trecho registado serão reproduzidos (revisão de registo).

Pode-se também monitorizar o som dos auscultadores (somente CCD-TR940). Mantenha premido o lado - de EDITSEARCH até que a videocâmara retroceda à cena desejada. O último trecho registado é reproduzido. Para avançar, mantenha pressionado o lado + da tecla (busca para montagem).

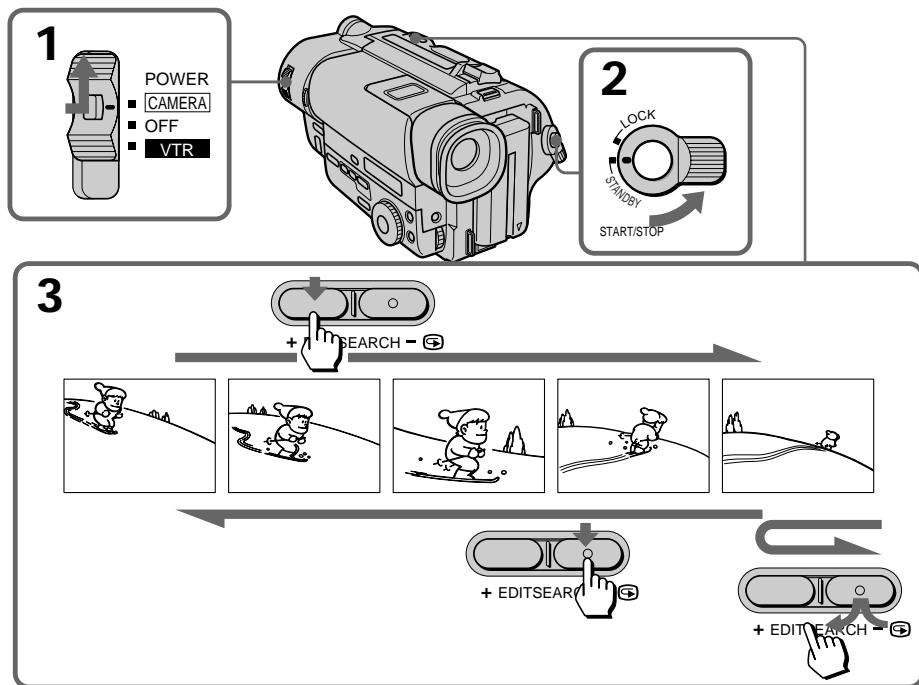

Para parar la reproducción

Suelte EDITSEARCH

Para reanudar la grabación

Presione START/STOP. La grabación se iniciará desde el punto grabado en último lugar o donde soltó EDITSEARCH. Siempre que no extraiga el videocassette, la transición entre la última escena grabada y la siguiente se realizará de forma uniforme.

Para cessar a reprodução

Libere EDITSEARCH.

Para reiniciar a gravação

Carregue em START/STOP. A regravação inicia-se a partir do ponto em que a tecla EDITSEARCH foi liberada. Contanto que não se ejecte a cassette, a transição entre a última cena registada e a próxima será natural.

Conexiones para reproducción

Conecte la videocámara a su televisor o videograbadora para contemplar las imágenes de reproducción en la pantalla del televisor. Para contemplar las imágenes de reproducción conectando la videocámara a su televisor, le recomendamos que utilice la corriente de la red como fuente de alimentación.

Conexión directa a una televisor/ videograbadora con tomas de entrada de audio/vídeo

Cuando conecte el cable conector de audio/vídeo, cerciórese de hacer coincidir las clavijas con las tomas del mismo color.

Ligações para reprodução

Ligue esta videocámara ao seu televisor ou videogravador para observar a imagem de reprodução no écran do televisor. Na monitorização da imagem de reprodução através da ligação da videocámara ao seu televisor, recomenda-se utilizar a tensão da rede CA como fonte de alimentação.

Ligação directa de um televisor/ videogravador com as tomadas de entrada de vídeo/áudio

Quando ligar o cabo de ligação A/V, certifique-se de ter ligado as fichas às tomadas da mesma cor.

Abra la cubierta de las tomas. Utilizando el cable conector de audio/vídeo suministrado, conecte la videocámara a las entradas LINE IN del televisor o de la videograbadora conectada a éste. Ponga el selector TV/VCR del televisor en VCR o en LINE.

Abra o tampão da tomada. Ligue a videocâmara às entradas LINE IN no televisor ou no videogravador ligado ao televisor, mediante a utilização do cabo de ligação A/V fornecido. Ajuste o selector TV/VCR no televisor a VCR. Na ligação com o videogravador, ajuste o selector de entrada no videogravador a LINE.

CCD-TR311/TR413/TR414

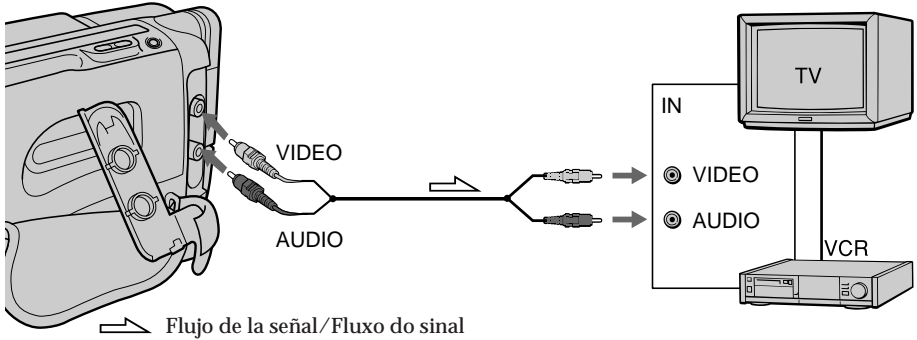

CCD-TR940

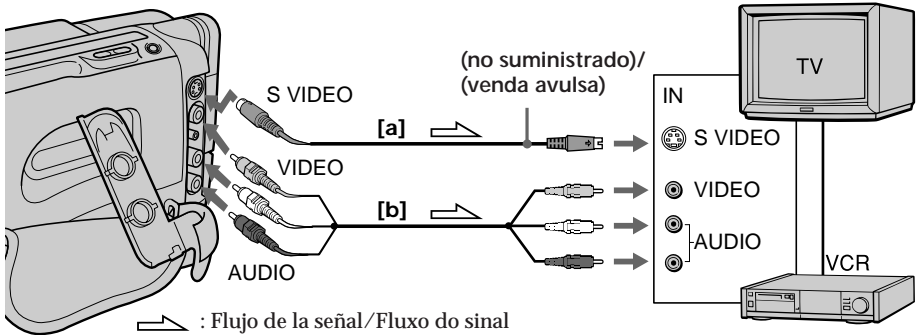

- CCD-TR940 solamente

Si su videograbadora o televisor dispone de toma de vídeo S, realice la conexión utilizando un cable conector de vídeo S (no suministrado) [a] a fin de obtener imágenes de gran calidad. Si va a conectar la videocámara utilizando un cable conector de vídeo S (no suministrado) [a], no necesitará conectar la clavija amarilla (vídeo) del cable conector de audio/vídeo [b].

- Somente CCD-TR940

Caso o seu videogravador ou televisor possua uma tomada de vídeo S, efectue a ligação utilizando o cabo de ligação de vídeo S (venda avulsa) [a] para obter uma imagem de alta qualidade. Caso vá ligar a videocâmara com o cabo de ligação de vídeo S (venda avulsa) [a], não será necessário ligar a ficha amarela (vídeo) do cabo de ligação A/V [b].

Si su televisor o videogradora es de tipo monoaural

– CCD-TR940 solamente

Conecte solamente la clavija blanca para audio tanto de la videocámara como del televisor o de la videogradora. Con esta conexión, el sonido será monoaural incluso con un modelo estéreo.

Para realizar la conexión un televisor o una videogradora o a sin tomas de entrada de audio/vídeo

Utilice un adaptador de RFU (no suministrado).

Utilización de un receptor de rayos infrarrojos inalámbrico para audio/vídeo

– CCD-TR414/TR940 solamente

Después de haber conectado un receptor de rayos infrarrojos inalámbrico para audio/vídeo (no suministrado) que posea marca  LASER LINK a su televisor o videogradora, podrá contemplar fácilmente imágenes en su televisor. Con respecto a los detalles, consulte al manual de instrucciones de su receptor de rayos infrarrojos inalámbrico para audio/vídeo.

LASER LINK es un sistema que transmite y recibe imágenes y sonido entre equipos de vídeo que posean la marca  utilizando rayos infrarrojos.

LASER LINK es marca comercial de Sony Corporation.

Para reproducir en un televisor

- (1) Después de haber conectado su televisor y el receptor de rayos infrarrojos inalámbrico para audio/vídeo, ponga el interruptor POWER de dicho receptor en ON.
- (2) Ponga el selector POWER de la videocámara en VTR/PLAYER.
- (3) Conecte la alimentación del televisor y ponga el selector TV/VCR del mismo en VCR.
- (4) Presione LASER LINK. La lámpara de la tecla LASER LINK se encenderá.
- (5) Presione  de la videocámara para iniciar la reproducción.
- (6) Apunte con el emisor LASER LINK hacia el receptor de rayos infrarrojos inalámbrico para audio/vídeo.

Para cancelar la función de enlace láser

Presione LASER LINK.

Caso o seu televisor ou videogravador seja do tipo monofónico

– Somente CCD-TR940

Ligue somente a ficha branca para áudio de ambos, a videocâmara e o televisor ou videogravador. Com esta ligação, o som é monofónico mesmo no modelo estéreo.

Para ligar a um televisor ou videogravador sem tomadas de entrada de vídeo/áudio

Utilize um adaptador RFU (venda avulsa).

Utilização do receptor IR sem fio de áudio/vídeo

– Somente CCD-TR414/TR940

Uma vez efectuada a ligação do receptor IR sem fio de áudio/vídeo (venda avulsa), contendo a marca  LASER LINK, ao seu televisor ou videogravador, pode-se facilmente monitorizar a imagem no seu televisor. Quanto a detalhes, consulte o manual de instruções do seu receptor IR sem fio AV.

LASER LINK é um sistema que transmite e recebe imagens e som entre equipamentos de vídeo que possuem a marca  por meio de raios infravermelhos.

LASER LINK é uma marca registada de Sony Corporation.

Para reproduzir num televisor

- (1) Após ligar o seu televisor ao receptor IR sem fio de áudio/vídeo, ajuste o interruptor POWER no receptor IR sem fio de áudio/vídeo a ON.
- (2) Ajuste o interruptor POWER na videocâmara a VTR/PLAYER.
- (3) Ligue o televisor e ajuste o selector TV/VCR no televisor a VCR.
- (4) Carregue em LASER LINK. A lâmpada da tecla LASER LINK acende-se.
- (5) Carregue em  na videocâmara para iniciar a reprodução.
- (6) Aponte o emissor LASER LINK ao receptor IR sem fio de áudio/vídeo.

Para cancelar a função LASER LINK

Carregue em LASER LINK.

Si su televisor es Sony

- Usted podrá conectar automáticamente la alimentación del televisor al presionar la tecla LASER LINK ► Para ello, ponga AUTO TV ON en ON en el sistema de menús, ponga en ON el interruptor de alimentación principal del televisor, y después realice lo siguiente:
 - Apunte con el emisor LASER LINK hacia el receptor de rayos infrarrojos inalámbrico para audio/vídeo y presione LASER LINK.
 - Ponga en ON la tecla LASER LINK y presione ►.
- Usted podrá cambiar automáticamente la entrada de vídeo del televisor a otra que a la que esté conectado el receptor de rayos infrarrojos inalámbrico para audio/vídeo. Para ello, ponga AUTO TV ON en ON y TV INPUT en la misma entrada de vídeo (1, 2, 3) en el sistema de menús. Sin embargo, con algunos modelos, la imagen y el sonido pueden desconectarse momentáneamente cuando cambie la entrada de vídeo.
- La función mencionada puede no trabajar con ciertos modelos de televisores.

Nota

Cuando LASER LINK esté activado (tecla LASER LINK encendida), la videocámara consumirá energía. Cuando no vaya a utilizar el enlace láser, ponga en OFF la tecla LASER LINK.

Caso utilize um televisor Sony

- Pode-se ligar o televisor automaticamente quando se pressiona a tecla LASER LINK ou ►. Para isso, ajuste AUTO TV ON a ON no menu de parâmetros do sistema e ligue o interruptor principal do televisor; a seguir, execute um dos seguintes:
 - Aponte o emissor LASER LINK em direção ao sensor remoto do televisor e pressione LASER LINK.
 - Ligue a tecla LASER LINK e carregue em ►.
- Pode-se comutar a entrada de vídeo do televisor automaticamente para aquela na qual o receptor IR sem fio AV está ligado. Para isso, ajuste AUTO TV ON para ON e ajuste TV INPUT para a mesma entrada de vídeo (1, 2, 3) no menu de parâmetros do sistema. Em alguns modelos, entretanto, a imagem e o som podem ser desligados momentaneamente, quando a entrada de vídeo é comutada.
- A função acima pode não funcionar com alguns modelos de TV.

Nota

Quando LASER LINK estiver activada (a tecla LASER LINK está acesa), a videocâmara consumirá energia. Pressione e desligue a tecla LASER LINK quando esta não for necessária.

Reproducción de una cinta

Usted podrá ver las imágenes de reproducción en el visor. Usted también podrá contemplar las imágenes en la pantalla de un televisor después de haber conectado la videocámara a un televisor o una videograbadora.

- (1) Manteniendo presionado el pequeño botón verde del selector POWER, póngalo en VTR (CCD-TR940) o PLAYER (CCD-TR311/TR413/TR414). Las teclas de control de vídeo se encenderán (CCD-TR940 solamente).
- (2) Inserte el videocassette grabado con la ventanilla hacia afuera.
- (3) Para rebobinar la cinta, presione ◀◀.
- (4) Para iniciar la reproducción, presione ▶▶.

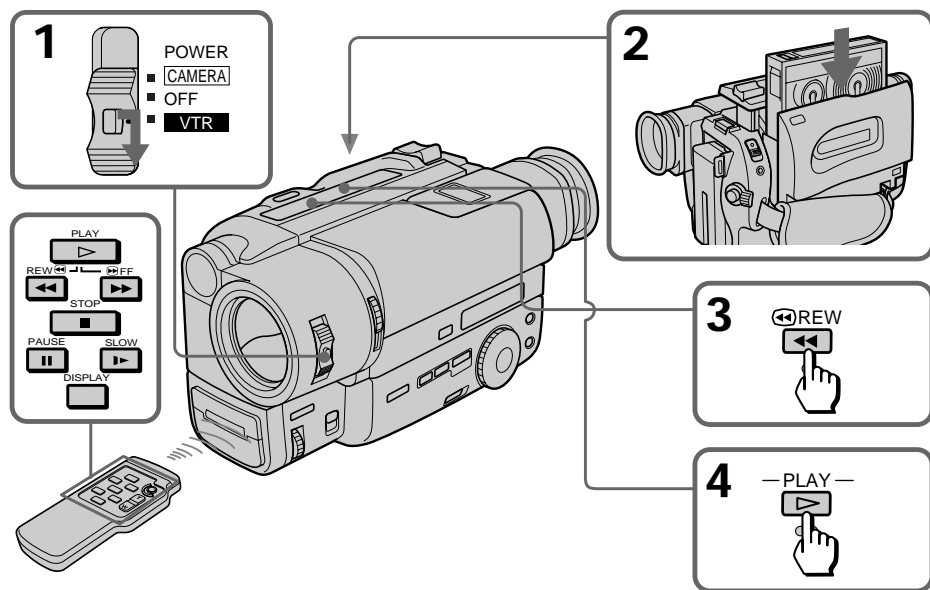

Para parar la reproducción, presione ■.
Para rebobinar la cinta, presione ◀◀.
Para hacer que la cinta avance rápidamente, presione ▶▶.

Reprodução de cassetes

Pode-se monitorizar a imagem de reprodução no écran do visor electrónico. Pode-se também monitorizar a imagem pelo écran de um televisor, após ligar a videocâmara a um televisor ou videogravador.

- (1) Enquanto mantém premida a pequena tecla verde no interruptor POWER, ajuste-o para VTR (CCD-TR940) ou PLAYER (CCD-TR311/TR413/TR414). As teclas de controlo de vídeo acendem-se (somente CCD-TR940).
- (2) Insira uma cassette gravada com a janela voltada para o exterior.
- (3) Carregue em ◀◀ para rebobinar a fita.
- (4) Carregue em ▶▶ para iniciar a reprodução.

Para cessar a reprodução, carregue em ■.
Para rebobinar a fita, carregue em ◀◀.
Para avançar rapidamente a fita, carregue em ▶▶.

Utilización del mando a distancia

– CCD-TR413/TR414/TR940 solamente

Usted podrá controlar la reproducción utilizando el mando a distancia suministrado. Antes de utilizar el mando a distancia, inserte las pilas R6 (tamaño AA).

Para hacer que los indicadores del visor se visualicen en el televisor

Presione DISPLAY del mando a distancia. Para borrar los indicadores, vuelva a presionar DISPLAY.

Utilización de unos auriculares

– CCD-TR940 solamente

Conecte unos auriculares (no suministrados) en la toma .

Nota sobre la cubierta del objetivo

La cubierta del objetivo no se abrirá cuando el selector POWER esté en VTR/PLAYER. No la abra manualmente, ya que podría causar un mal funcionamiento.

Diversos modos de reproducción

Para ver una imagen fija (reproducción en pausa)

Presione **II** durante la reproducción. Para reanudarla, presione **II** o **▶**.

Para localizar una escena (búsqueda de imágenes)

Mantenga presionada **◀◀** o **▶▶** durante la reproducción. Para reanudar la reproducción normal, suelte la tecla.

Para ver las imágenes a alta velocidad durante el avance rápido o el rebobinado de la cinta (exploración con salto)

Mantenga presionada **◀◀** durante el rebobinado o **▶▶** durante el avance de la cinta. Para reanudar la reproducción normal, presione **▶**.

Utilização do telecomando

– somente CCD-TR413/TR414/TR940

Pode-se controlar a reprodução com o telecomando fornecido. Antes de utilizar o telecomando, insira as pilhas R6 (tamanho AA).

Para exibir os indicadores do écran do visor electrónico no televisor

Carregue em DISPLAY no telecomando. Para apagar tais indicadores, carregue em DISPLAY novamente.

Utilização de auscultadores

– somente CCD-TR940

Ligue os auscultadores (venda avulsa) à tomada .

Nota acerca da tampa da objectiva

A tampa da objectiva não se abre quando o interruptor POWER está ajustado a VTR/PLAYER. Não abra a tampa da objectiva manualmente. Caso o faça, poderá causar algum mau funcionamento.

Vários modos de reprodução

Para obter a imagem estática (reprodução em pausa)

Carregue em **II** durante a reprodução. Para retomar a reprodução, carregue em **II** ou **▶**.

Para localizar uma cena (busca de imagem)

Mantenha premida a tecla **◀◀** ou **▶▶** durante a reprodução. Para retomar a reprodução normal, libere a tecla.

Para monitorizar a imagem em alta velocidade durante o avanço rápido ou a rebobinagem da fita (pesquisa por salto)

Mantenha premida a tecla **◀◀** durante a rebobinagem, ou **▶▶** durante o avanço rápido da fita. Para retomar a reprodução normal, carregue em **▶**.

Para ver las imágenes a 1/5 de la velocidad normal (reproducción a cámara lenta)

– CCD-TR413/TR414/TR940 solamente
 Presione ► del mando a distancia durante la reproducción. Para reanudar la reproducción normal, presione ►. Si la reproducción a cámara lenta dura 1 minuto aproximadamente, ésta cambiará automáticamente a la velocidad de reproducción normal.

Para seleccionar el sonido de reproducción

– CCD-TR940 solamente
 Cambie el ajuste del modo "HiFi SOUND" en el sistema de menús.

Notas sobre la reproducción

- Es posible que aparezca ruido cuando utilice la función de imagen fija/reproducción a cámara lenta/búsqueda de imágenes para reproducir una cinta grabada en el modo LP.
- En los diversos modos de reproducción aparecerán rayas y el sonido se silenciará.
- Cuando el modo de imagen fija dure más de 5 minutos, la videocámara entrará automáticamente en el modo de parada.
- Usted podrá reproducir cintas con el sistema de vídeo Hi8 en una videocámara de 8 mm estándar (CCD-TR311/TR413/TR414 solamente).

Para monitorizar a imagem à velocidade de 1/5 (reprodução em câmara lenta)

– Somente CCD-TR413/TR414/TR940
 Carregue em ► no telecomando durante a reprodução. Para retomar a reprodução normal, carregue em ►. Caso a reprodução em câmara lenta seja mantida por cerca de 1 minuto, a videocâmara comutará automaticamente para a velocidade normal.

Para seleccionar o som de reprodução

– Somente CCD-TR940
 Altere o ajuste de modo «HiFi SOUND» no menu de parâmetros do sistema.

Notas acerca da reprodução

- Interferências podem aparecer quando se utiliza a função de imagem estática/câmara lenta/busca de imagem, para reproduzir fitas gravadas na velocidade LP.
- O som é silenciado e estrias aparecem no écran dos vários modos de reprodução.
- Se o modo de reprodução em pausa durar 5 minutos, a videocâmara entrará automaticamente no modo de paragem.
- Podem-se reproduzir fitas gravadas no sistema de vídeo Hi8 na videocâmara padrão de 8 mm (somente CCD-TR311/TR413/TR414).

Utilización de fuentes de alimentación alternativas

Usted podrá elegir cualquiera de las siguientes fuentes para alimentar la videocámara: batería, corriente de la red, pilas alcalinas, y batería de automóvil de 12/24 V. Elija la fuente adecuada según el lugar donde desee utilizar la videocámara.

Lugar	Fuente de alimentación	Accesorio necesario
Interiores	Corriente de la red	Adaptador de CA (suministrado)
Exteriores	Batería	Batería NP-F330 (suministrada), NP-F530, NP-F550, NP-F730, NP-F750, NP-F930, NP-F950
	Pilas alcalinas LR6 (tamaño AA)	Caja de pilas EBP-L7 Sony
En un automóvil	Batería de automóvil de 12V o 24V	Cargador de batería automóvil DC-V515A Sony

Notas sobre las fuentes de alimentación

- Si desconecta la fuente de alimentación o quita la batería durante la videofilmación o la reproducción, es posible que se dañe la cinta insertada.
- La toma DC IN tiene prioridad sobre la batería en el suministro de alimentación. Aunque desenchufe el cable de alimentación del tomacorriente de la red, la batería no podrá suministrar alimentación a la videocámara mientras el adaptador de alimentación de CA esté conectado en la toma DC IN.

Utilización de la corriente de la red

- (1) Quite la cubierta de la toma DC IN y conecte el adaptador de alimentación de CA a la toma de entrada DC IN de la videocámara.
- (2) Conecte el cable de alimentación al adaptador de alimentación de CA.

Utilização de fontes de alimentação alternativas

Pode-se seleccionar qualquer uma das fontes de alimentação a seguir para esta videocâmara: bateria recarregável, tensão da rede CA, pilhas alcalinas ou bateria de automóveis de 12/24 V. Selecione a fonte de alimentação apropriada, conforme o local de utilização da sua videocâmara.

Local	Fonte de alimentação	Acessório requerido
Interiores	Rede CA	Adaptador CA fornecido
Exteriores	Bateria recarregável	Bateria recarregável NP-F330 (fornecida), NP-F530, NP-F550, NP-F730, NP-F750, NP-F930, NP-F950
	Pilha alcalina LR6 (tamanho AA)	Estojo de pilhas EBP-L7 Sony
Interior de um automóvel	Bateria de automóveis de 12V ou 24 V	Carregador de baterias de automóvel DC-V515A Sony

Notas acerca das fontes de alimentação

- O desligamento da fonte de alimentação ou a remoção da bateria recarregável durante a gravação ou reprodução pode avariar a cassette inserida.
- A tomada DC IN possui prioridade de fonte de alimentação. Isto significa que a bateria recarregável não poderá fornecer nenhuma alimentação, caso o cabo de alimentação CA esteja ligado à tomada DC IN, mesmo que o mesmo não esteja ligado a uma tomada da rede elétrica.

Utilização da tensão da rede CA

- (1) Abra a tampa da tomada DC IN e ligue o adaptador de alimentação CA à tomada DC IN na videocâmara.
- (2) Ligue o cabo de alimentação CA ao adaptador de alimentação CA.

- (3) Conecte el cable de alimentación a un tomacorriente de la red.

- (3) Ligue o cabo de alimentação CA a uma tensão da rede CA.

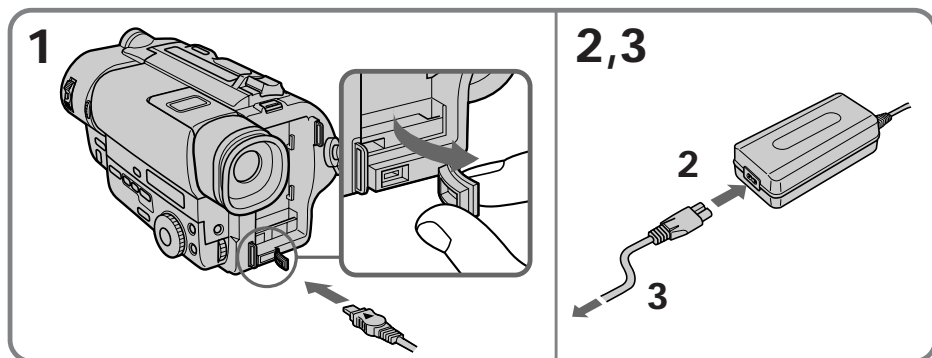

ADVERTENCIA

El cable de alimentación solamente deberá ser cambiado en un taller de reparaciones cualificado.

PRECAUCIÓN

La unidad no se desconectará de la fuente de alimentación de CA (red) mientras permanezca enchufado en una toma de la red, incluso aunque haya desconectado su alimentación.

Nota

Si las imágenes sufren perturbaciones, aleje el adaptador de alimentación de CA de la videocámara.

ADVERTÊNCIA

O cabo de alimentação CA deve ser trocado somente em serviços técnicos qualificados.

PRECAUÇÃO

Mesmo com o interruptor de alimentação desativado, o aparelho não estará desligado da rede CA enquanto o seu cabo permanecer ligado a uma tomada da rede.

Nota

Mantenha o adaptador CA distante da videocâmara, caso a imagem apresente interferências.

Utilización de la batería de un automóvil

Utilice un cargador de batería de automóvil DC-V515A Sony (no suministrado). Conecte el cable para batería de automóvil a la toma del encendedor de cigarrillos de un automóvil (12 o 24 V).

Consulte el manual del cargador de batería de automóvil.

Para extraer el cargador de batería de automóvil
El cargador de batería de automóvil se extrae de la misma forma que la el adaptador de alimentación de CA.



Esta marca indica que este producto es un accesorio genuino para productos de vídeo Sony.

Cuando adquiera productos de vídeo Sony, Sony recomienda que pida accesorios con la marca "GENUINE VIDEO ACCESSORIES".

Utilização da bateria de automóveis

Utilize o carregador para baterias de automóveis DC-V515A Sony (venda avulsa). Ligue o cabo para baterias de automóveis à tomada do isqueiro do automóvel (12 V ou 24 V). Consulte as instruções de operação do carregador de baterias do seu automóvel.

Para remover o carregador de baterias de automóveis



O procedimento de remoção do carregador para baterias de automóveis é semelhante ao da bateria recarregável.



Esta marca indica que este produto é um acessório genuino para equipamentos de vídeo Sony. Na compra de equipamentos de vídeo Sony, recomenda-se a aquisição de acessórios que tragam esta marca «GENUINE VIDEO ACCESSORIES».



Cambio de los ajustes de modo

Usted podrá cambiar los ajustes de modo en el sistema de menús para disfrutar más de las características y funciones de la videocámara.

- (1) Presione MENU para hacer que se visualice el menú.
- (2) Gire el dial de control para seleccionar el ícono deseado de la parte izquierda del menú, y después presiónelo.
- (3) Gire el dial de control para seleccionar el ítem deseado, y después presiónelo.
- (4) Gire el dial de control para seleccionar el modo deseado, y presione el dial. Si desea cambiar otros modos, repita los pasos 3 y 4. Si desea cambiar otros ítems, seleccione  RETURN, presione el dial, y después repita los pasos 2 a 4.
- (5) Para borrar la visualización del menú, presione MENU o seleccione el ícono .

Alteração dos ajustes de modo

Os ajustes de modo podem ser alterados no menu de parâmetros do sistema para melhor desfrute das características e funções desta videocâmara.

- (1) Carregue em MENU para obter a indicação do menu.
- (2) Gire o anel de controlo para seleccionar o ícone desejado no lado esquerdo do menu, e então pressione o anel.
- (3) Gire o anel de controlo para seleccionar o item desejado, e então pressione o anel.
- (4) Gire o anel de controlo para seleccionar o modo desejado, e então pressione o anel. Caso deseje alterar os outros modos, repita os passos 3 e 4. Caso deseje alterar outros itens, seleccione  RETURN e pressione o anel, e então repita os passos de 2 a 4.
- (5) Carregue em MENU ou seleccione o ícone  para apagar a indicação do menu.

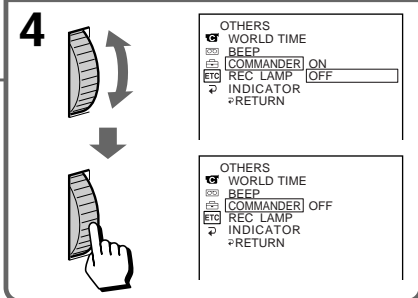
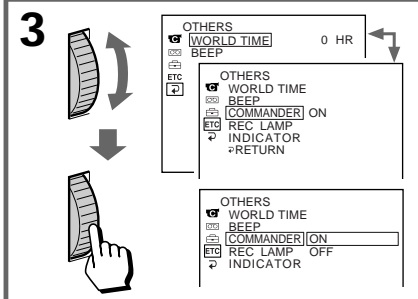
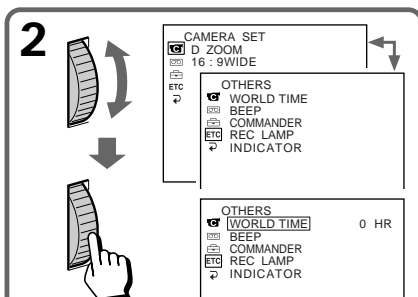
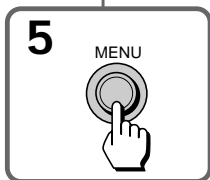
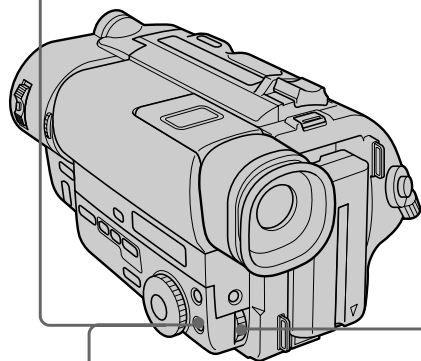
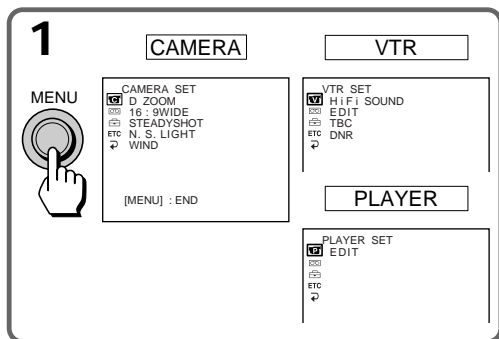

Nota sobre la visualización del menú

Dependiendo del modelo de su videocámara, la visualización del menú puede ser diferente a la de la ilustración.

Nota sobre el cambio de los ajustes de modo

Los ítemes del menú difieren dependiendo de la posición, VTR/PLAYER o CAMERA, del selector POWER.

Selección del ajuste de modo de cada ítem**Ítemes para los modos CAMERA y VTR/PLAYER****[RECALL] REC MODE* <SP/LP>**

- Seleccione SP para grabar en el modo SP (reproducción estándar).
- Seleccione LP para grabar en el modo LP (reproducción larga).

Cuando reproduzca una cinta grabada con esta videocámara en el modo LP en otros tipos de videocámaras o videograbadoras de 8 mm, es posible que la calidad de la reproducción no sea tan buena como con esta videocámara.

En el modo PLAYER, este ítem no se visualizará en el menú (CCD-TR313/TR413/TR414 solamente).

[RECALL] [RECALL] REMAIN* <AUTO/ON>

- Seleccione AUTO cuando desee que se visualice la barra de cinta restante.
 - durante unos 8 segundos después de haber conectado la alimentación de la videocámara, y se calcule la cinta restante.
 - durante unos 8 segundos después de haber insertado un videocassette y la videocámara calcule la cinta restante.
 - durante el período de rebobinado de avance de la cinta, o de búsqueda de imágenes en el modo VTR/PLAYER.
 - durante unos 8 segundos después de haber presionado ► en el modo VTR/PLAYER.
 - durante unos 8 segundos después de haber presionado DISPLAY para hacer que se visualicen los indicadores en la pantalla. (CCD-TR413/TR414/TR940 solamente)
- Seleccione ON para que se visualice siempre el indicador de cinta restante.

Nota acerca da indicação do menu

Conforme o modelo da sua videocâmara, a indicação do menu pode diferir daquela contida nesta ilustração.

Nota acerca das alterações do ajuste de modo

Os itens do menu diferem conforme o ajuste do interruptor POWER a VTR/PLAYER ou CAMERA.

Seleção do ajuste de modo de cada ítem**Ítemes para ambos os modos, CAMERA e VTR/PLAYER****[RECALL] REC MODE* <SP/LP>**

- Seleccione SP quando gravar na velocidade SP (reprodução padrão).
- Seleccione LP quando gravar na velocidade LP (reprodução prolongada).

Quando uma fita gravada nesta videocâmara na velocidade LP for reproduzida em outros tipos de videogravadores ou videocámaras de 8 mm, a qualidade de reprodução poderá não ser tão boa quanto nesta videocâmara.

No modo PLAYER, este item não é indicado no menu (somente CCD-TR313/TR413/TR414).

[RECALL] [RECALL] REMAIN* <AUTO/ON>

- Seleccione AUTO se desejar indicar a barra de fita restante
 - por cerca de 8 segundos após a videocâmara ligar-se e calcular a fita restante.
 - por cerca de 8 segundos após uma cassette ser inserida e a videocâmara calcular a fita restante.
 - pelo período de rebobinagem, avanço rápido ou busca de imagem no modo VTR/PLAYER.
 - por cerca de 8 segundos após ►- ser pressionada no modo VTR/PLAYER.
 - por cerca de 8 segundos após DISPLAY ser pressionada para exibir os indicadores no écran (somente CCD-TR413/TR414/TR940).
- Seleccione ON para indicar permanentemente o indicador de fita restante.

☑ AUTO TV ON* <ON/OFF> (CCD-TR414/TR940 solamente)

Usted solamente podrá utilizar esta función con televisores Sony.

- Seleccione ON para que la alimentación del televisor se conecte automáticamente cuando utilice la función LASER LINK.
- Seleccione OFF para que no se conecte la alimentación del televisor.

☑ TV INPUT* <VIDEO1/VIDEO2/VIDEO3/OFF> (CCD-TR414/TR940 solamente)

Seleccione 1, 2, o 3 de la entrada de vídeo del televisor al que esté conectado el receptor IR (no suministrado) cuando utilice la función LASER LINK.

☑ LTR SIZE* <NORMAL/2x>

- Normalmente seleccione NORMAL.
- Seleccione 2x para hacer que se visualicen los ítemes de los menús con el doble del tamaño normal.

☑ LANGUAGE* <ENGLISH/ESPAÑOL/ 中文 / PORTUGUÊS>

Seleccione el idioma para las indicaciones de información. Las indicaciones visualizadas en el idioma seleccionado son las siguientes: REC, STBY, min, y OVER.

☑ ETC BEEP* <ON/OFF>

- Seleccione ON para oír el pitido al iniciar/parar la videofilmación, etc.
- Seleccione OFF cuando no desee oír el pitido.

☑ ETC COMMANDER <ON/OFF> (CCD-TR413/TR414/TR940 solamente)

- Seleccione ON cuando desee utilizar el mando a distancia suministrado para controlar la videocámara.
- Seleccione OFF cuando no vaya a utilizar el mando a distancia.

☑ AUTO TV ON* <ON/OFF> (somente CCD-TR414/TR940)

Pode-se utilizar esta função somente com televisores Sony.

- Seleccione ON para ligar o televisor automaticamente quando utilizar a função LASER LINK.
- Seleccione OFF para não ligar o televisor.

☑ TV INPUT* <VIDEO1/VIDEO2/VIDEO3/OFF> (somente CCD-TR414/TR940)

Seleccione a entrada de vídeo 1, 2 ou 3 no televisor, na qual o receptor IR (venda avulsa) está ligado, quando estiver a utilizar a função LASER LINK.

☑ LTR SIZE* <NORMAL/2x>

- Normalmente, seleccione NORMAL.
- Seleccione 2x para indicar o item do menu seleccionado duas vezes maior que o tamanho normal.

☑ LANGUAGE* <ENGLISH/ESPAÑOL/ 中文 / PORTUGUÊS>

Seleccione o idioma das indicações de informação.

As indicações que aparecem em um idioma seleccionado são as seguintes: REC, STBY, min, e OVER.

☑ ETC BEEP* <ON/OFF>

- Seleccione ON de modo que um sinal sonoro seja accionado ao iniciar ou cessar registos de cenas, etc.
- Seleccione OFF quando não desejar escutar o sinal sonoro.

☑ ETC COMMANDER <ON/OFF> (somente CCD-TR413/TR414/TR940)

- Seleccione ON quando utilizar o telecomando fornecido para a videocâmara.
- Seleccione OFF quando não for utilizar o telecomando.

 **INDICATOR*** <BL ON/BL OFF> (CCD-TR940 solamente)

- Seleccione BL ON para iluminar el visualizador.
- Seleccione BL OFF para desactivar la iluminación del visualizador.

Quando utilize el adaptador de alimentación de CA como fuente de alimentación, este ítem no se visualizará en el menú.

Ítemes para el modo CAMERA solamente

 **D ZOOM*** <ON/OFF>

- Seleccione ON para activar el zoom digital.
- Seleccione OFF cuando no desee utilizar el zoom digital. La videocámara volverá a ajustarse al zoom de 16x (CCD-TR313/TR413/TR414) o 18x (CCD-TR940).

 **16:9WIDE*** <OFF/CINEMA/16:9FULL>

- Normalmente seleccione OFF.
- Seleccione CINEMA para videofilmar en el modo de pantalla panorámica de cine.
- Seleccione 16:9FULL para videofilmar en el modo de pantalla panorámica completa.

 **STEADYSHOT*** <ON/OFF> (CCD-TR414/TR940 solamente)

- Normalmente seleccione OFF.
- Seleccione OFF para desactivar la función de videofilmación estable.

 **N.S.LIGHT*** <ON/OFF> (CCD-TR940 solamente)

- Normalmente seleccione ON.
- Seleccione OFF cuando no desee utilizar la función de iluminación para videofilmación nocturna.

 **WIND** <ON/OFF> (CCD-TR940 solamente)

- Seleccione ON para reducir el ruido del viento durante la videofilmación con viento fuerte.
- Normalmente seleccione OFF.

 **ORC TO SET***

Seleccione este ítem para ajustar automáticamente las condiciones de videofilmación a fin de obtener la mejor grabación posible.

Si ya ha utilizado esta función, se visualizará «ORC ON».

 **CLOCK SET***

Seleccione este ítem para reajustar la fecha o la hora.

 **INDICATOR*** <BL ON/BL OFF> (somente CCD-TR940)

- Seleccione BL ON para iluminar o mostrador.
- Seleccione BL OFF para deslizar a luz traseira do mostrador.

Quando utilizar o adaptador CA como fonte de alimentação, este item não é indicado no menu.

Ítemes somente para o modo CAMERA

 **D ZOOM*** <ON/OFF>

- Seleccione ON para activar o zoom digital.
- Seleccione OFF quando não for utilizar o zoom digital. A videocâmara retorna ao zoom 16x (CCD-TR313/TR413/TR414) ou 18x (CCD-TR940).

 **16:9WIDE*** <OFF/CINEMA/16:9FULL>

- Normalmente, seleccione OFF.
- Seleccione CINEMA para gravar no modo CINEMA.
- Seleccione 16:9FULL para gravar no modo 16:9FULL.

 **STEADYSHOT*** <ON/OFF> (somente CCD-TR414/TR940)

- Normalmente, seleccione ON.
- Seleccione OFF para liberar a função de estabilidade da imagem.

 **N.S.LIGHT*** <ON/OFF> (somente CCD-TR940)

- Normalmente, seleccione ON.
- Seleccione OFF quando não for utilizar a função de iluminação de filmagens noturnas.

 **WIND** <ON/OFF> (somente CCD-TR940)

- Seleccione ON para reduzir ruídos de vento durante gravações em situações de forte ventania.
- Normalmente, seleccione OFF.

 **ORC TO SET***

Seleccione este ítem para ajustar automaticamente as condições de registo de modo a obter a melhor gravação possível. Caso tenha já executado esta função, «ORC ON» estará exibida.

 **CLOCK SET***

Reacerte a data ou a hora.

 **AUTO DATE* <ON/OFF>**

- Seleccione ON para grabar la fecha durante 10 segundos después de haber iniciado la videofilmación.
- Seleccione OFF cuando no desee grabar la fecha.

 **DEMO MODE* <ON/OFF>**

- Seleccione ON para hacer que aparezca la demostración.
- Seleccione OFF para desactivar el modo de demostración.

Notas sobre el modo de demostración

- DEMO MODE ha sido ajustado a STBY (espera) en la fábrica, y la demostración comenzará unos 10 minutos después de haber puesto el selector POWER en CAMERA sin haber insertado un videocassette. Tenga en cuenta que usted no podrá seleccionar STBY de DEMO MODE en el sistema de menús.
- Usted no podrá seleccionar DEMO MODE cuando haya insertado un videocassette en la videocámara.
- Si inserta un videocassette durante la demostración, ésta se parará. Usted podrá grabar en la forma normal. DEMO MODE volverá automáticamente a STBY.
- Cuando NIGHTSHOT esté ajustado a ON, aparecerá "NIGHTSHOT" en el visor y usted no podrá seleccionar DEMO MODE (CCD-TR940 solamente).

Para contemplar inmediatamente la demostración

Si hay un videocassette insertado, extraígallo. Seleccione ON de DEMO MODE y borre la visualización del menú. Se iniciará la demostración. Si desconecta la alimentación de la videocámara, DEMO MODE volverá automáticamente a STBY.

 **WORLD TIME***

Seleccione este ítem para ajustar el reloj mediante diferencia de hora.

 **REC LAMP* <ON/OFF>**

- Seleccione OFF cuando no desee que la lámpara de videofilmación/estado de la batería que se encuentra en la parte frontal de la unidad se encienda.
- Normalmente seleccione ON.

 **AUTO DATE* <ON/OFF>**

- Seleccione ON para registrar a data por 10 segundos após o início da gravação.
- Seleccione OFF quando não for registrar a data.

 **DEMO MODE* <ON/OFF>**

- Seleccione ON para fazer a demonstração aparecer.
- Seleccione OFF para desactivar o modo de demonstração.

Notas acerca de DEMO MODE

- DEMO MODE vem pré-ajustado da fábrica em STBY (modo de espera) e a demonstração se inicia cerca de 10 minutos após o ajuste do interruptor POWER a CAMERA sem inserir uma cassette. Note que não é possível seleccionar STBY a partir de DEMO MODE no menu de parâmetros do sistema.
- Não é possível seleccionar DEMO MODE quando uma cassette estiver inserida na videocâmara.
- Caso insira uma cassette durante a demonstração, esta será cessada. Pode-se iniciar a gravação de forma usual. DEMO MODE automaticamente retornará a STBY.
- Quando NIGHTSHOT está ajustado a ON, «NIGHTSHOT» aparece no visor electrónico e a demonstração não se inicia (somente CCD-TR940).

Para observar a demonstração uma vez Ejecte a cassette, caso esteja inserida.

Seleccione ON de DEMO MODE e apague a indicação de menu. A demonstração será iniciada. Quando se desliga a videocâmara uma vez, DEMO MODE automaticamente retorna a STBY.

 **WORLD TIME***

Seleccione este ítem para acertar o relógio por diferença horária.

 **REC LAMP* <ON/OFF>**

- Seleccione OFF quando não desejar que as lâmpadas de registo/estado da bateria, localizadas na parte frontal da videocâmara, se acendam.
- Normalmente, seleccione ON.

Ítemes para el modo VTR/PLAYER solamente**[M] HiFi SOUND <STEREO/1/2> (CCD-TR940 solamente)**

- Normalmente seleccione STEREO.
- Seleccione 1 o 2 para reproducir una cinta con pista de sonido doble.

[M] / [P] EDIT <ON/OFF>

- Seleccione ON para mantener al mínimo la degradación de la imagen durante la edición.
- Normalmente seleccione OFF.

[M] TBC* <ON/OFF> (CCD-TR940 solamente)

- Normalmente seleccione ON para corregir fluctuaciones.
- Si no desea corregir las fluctuaciones, seleccione OFF. Las imágenes reproducidas pueden no ser estables.

Nota sobre el ajuste de TBC

Ponga TBC en OFF cuando reproduzca:

- Una cinta duplicada.
- Una cinta en la que haya grabado la señal de un juego de vídeo o de otra máquina similar.
- Una cinta en la que las imágenes de reproducción fluctúen.

[M] DNR* <ON/OFF> (CCD-TR940 solamente)

- Normalmente seleccione ON para reducir el ruido de las imágenes.
- Seleccione OFF si las imágenes tienen mucho movimiento y causan imagen residual notable.

Durante la reproducción solamente trabajarán los ajustes siguientes:

EDIT, HiFi SOUND, TBC, y DNR.

* Estos ajustes se conservarán incluso aunque quite la batería, mientras la pila de litio esté en su lugar.

Ítemes somente para o modo VTR/PLAYER**[M] HiFi SOUND <STEREO/1/2> (somente CCD-TR940)**

- Normalmente, seleccione STEREO.
- Seleccione 1 ou 2 para reproduzir uma fita com dupla pista de áudio.

[M] / [P] EDIT <ON/OFF>

- Seleccione ON para minimizar deteriorações da imagem durante a montagem.
- Normalmente, seleccione OFF.

[M] TBC* <ON/OFF> (somente CCD-TR940)

- Normalmente, seleccione ON para corrigir tremulações da imagem.
- Seleccione OFF quando não for corrigir tremulações da imagem. A imagem poderá não se apresentar estável durante a reprodução.

Notas acerca do ajuste TBC

Ajuste TBC a OFF quando:

- reproduzir uma fita sobre a qual se tenha duplicado;
- reproduzir uma fita na qual foi registado o sinal de um jogo de TV ou aparelho similar.
- a imagem de reprodução apresentar flutuações.

[M] DNR* <ON/OFF> (somente CCD-TR940)

- Normalmente, seleccione ON para reduzir interferências na imagem.
- Seleccione OFF caso a imagem apresente intensos movimentos, causando evidentes imagens residuais.

Os seguintes ajustes funcionan somente durante a reprodução

EDIT, HiFi SOUND, TBC, e DNR.

* Tais ajustes são conservados, mesmo que a bateria seja removida, desde que a pilha de lítio permaneça instalada.

Cuando videofilme un motivo con la fuente de iluminación a sus espaldas, o un motivo con fondo iluminado, utilice la función de contraluz (BACK LIGHT).

Presione BACK LIGHT. El indicador  aparecerá en el visor.

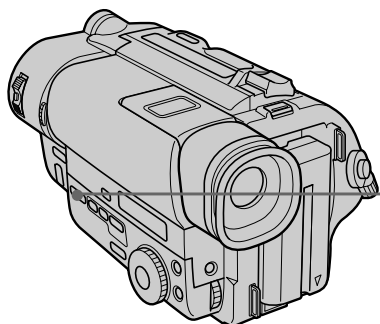

Durante a tomada de cena com a fonte de luz situada atrás do motivo, ou com um fundo de cena claro, utilize a função BACK LIGHT.

Carregue em BACK LIGHT. O indicador  aparece no écran do visor electrónico.

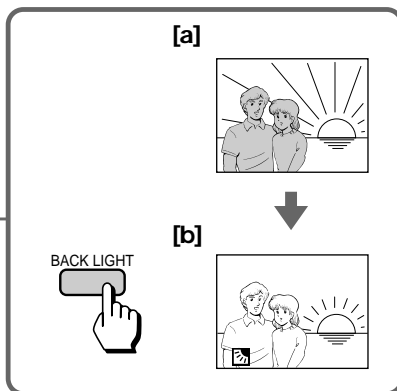

[a] El motivo está demasiado oscuro debido a la contraluz.

[b] El motivo adquiere brillo con la compensación de contraluz.

Después de videofilmar

No se olvide de cancelar esta condición de ajuste presionando otra vez BACK LIGHT. El indicador  desaparecerá. De lo contrario, la imagen tendrá un brillo excesivo en condiciones de iluminación normal.

Esta función también será eficaz en las condiciones siguientes:

- Cuando un motivo tenga una fuente de luz próxima o un espejo que refleje luz.
- Cuando un motivo blanco tenga un fondo blanco. Especialmente cuando videofilme a una persona con ropas brillantes de seda o fibra sintética, su rostro tenderá a oscurecerse si no utiliza esta función.

Para ajustar con precisión

– CCD-TR940 solamente

Usted podrá ajustar manualmente la exposición. Sin embargo, cuando ajuste manualmente la exposición, BACK LIGHT no funcionará.

[a] O motivo aparece demasiadamente escuro devido à contraluz.

[b] O motivo torna-se claro com a compensação da contraluz.

Após a tomada de cena

Certifique-se de liberar esta condição de ajuste, pressionando novamente BACK LIGHT. O indicador  desaparece. Caso não o faça, a imagem ficará demasiadamente brilhante sob condições normais de iluminação.

Esta função é também efectiva sob as seguintes condições:

- Motivo com uma fonte luminosa nas proximidades, ou um espelho a reflectir luz.
- Um motivo branco contra um fundo também branco. Especialmente no registo de uma pessoa a vestir roupas brilhantes feitas de seda ou fibras sintéticas, o rosto tende a tornar-se escuro, caso não utilize esta função.

Para efectuar ajustamentos finos

– Somente CCD-TR940

Pode-se ajustar a exposição manualmente. Entretanto, quando se ajusta a exposição manualmente, BACK LIGHT não funciona.

Utilización de las funciones de aumento gradual y desvanecimiento

Utilização da função FADER

- CCD-TR940 solamente

- Somente CCD-TR940

Selección de la función de aumento gradual/ desvanecimiento

Seleção da função de fusão

Usted podrá realizar el aumento gradual o el desvanecimiento para dar a sus grabaciones un aspecto profesional.

Cuando la imagen aparezca gradualmente, al sonido aumentará también gradualmente.

Cuando la imagen desaparezca gradualmente, el sonido también desaparecerá gradualmente.

Pode-se utilizar a fusão de abertura ou de encerramento para proporcionar ao registo de cenas um toque profissional.

Quando a imagem aparece gradualmente no écran, o som gradualmente aumenta. Quando a imagem desaparece gradualmente, o som gradualmente diminui.

Operaciones avanzadas/Operações avançadas

[a]

REC

STBY

FADER



M.FADER
(mosaico)/
(mosaico)



STRIPE



BOUNCE*
(Aumento gradual
solamente/
somente FADE IN)



[b]

STBY

REC

MONOTONE

Cuando una imagen aumente gradualmente, cambiará de blanco y negro a color.

Cuando la imagen se desvanezca, cambiará gradualmente de color a blanco y negro.

* Cuando D ZOOM del sistema de manús esté ajustado a ON, no podrá utilizar esta función.

MONOTONE

Na fusão de abertura, a imagem altera-se gradualmente do branco e preto para o colorido.

Na fusão de encerramento, a imagem altera-se gradualmente do colorido para o branco e preto.

* Quando D ZOOM no menu de parâmetros do sistema estiver ajustado em ON, não será possível utilizar esta função.

Utilización de las funciones de aumento gradual y desvanecimiento

Para realizar el aumento gradual [a]

- (1) Con la videocámara en el modo de espera, presione FADER hasta que parpadee el indicador de aumento gradual deseado.
- (2) Presione START/STOP para iniciar la videofilmación. El indicador de aumento gradual dejará de parpadear.

Para realizar el desvanecimiento [b]

- (1) Durante la videofilmación, presione FADER hasta que parpadee el indicador de desvanecimiento deseado.
- (2) Presione START/STOP para iniciar la videofilmación. El indicador de desvanecimiento dejará de parpadear, y después se parará la grabación.

El modo de aumento gradual/desvanecimiento seleccionado en último lugar se indicará como el primero de todos.

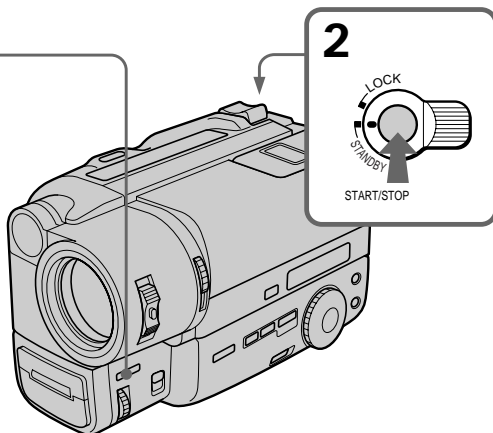
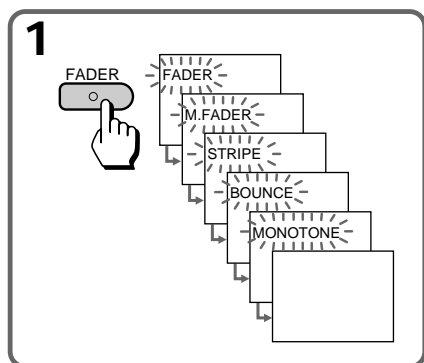

Para utilizar la función de rebote

Ajuste D ZOOM a OFF en el sistema de menús.

Nota sobre la función de rebote

Cuando utilice las funciones siguientes, no aparecerá el indicador "BOUNCE".

- Modo panorámico
- Funciones que utilicen la tecla PICTURE EFFECT
- Funciones que utilicen el dial PROGRAM AE

Quando se utiliza a função de salto vertical da imagem

Ajuste D ZOOM a OFF no menu de parâmetros do sistema.

Notas acerca da função de salto vertical da imagem

Quando for utilizar as seguintes funções, o indicador «BOUNCE» não aparece.

- Modo panorámico
- Funciones que utilizam a tecla PICTURE EFFECT
- Funciones que utilizam a tecla PROGRAM AE

Para cancelar las funciones de aumento gradual y desvanecimiento

Antes de presionar START/STOP, presione FADER hasta que desaparezca el indicador de aumento gradual y desvanecimiento.

Quando está visualizándose el indicador de la fecha o la hora, o el título

El indicador de la fecha o la hora, o del título no aumentará gradualmente ni se desvanecerá

Quando haya puesto el selector START/STOP MODE en 5SEC o en $\frac{1}{2}$

Usted no podrá utilizar la función de aumento gradual ni de desvanecimiento.

Nota sobre las funciones de aumento gradual y desvanecimiento

Mientras está utilizando la función de rebote, no podrá usar las funciones siguientes.

- Exposición
- Enfoque
- Zoom

Para cancelar a função de fusão de abertura/encerramento

Antes de pressionar a tecla START/STOP, carregue em FADER até que o indicador de fusão desapareça.

Quando a data ou hora e o título estiverem em indicação

A função de fusão de abertura/encerramento não actua sobre o indicador de data ou hora e título.

Quando o interruptor START/STOP MODE estiver ajustado a 5 SEC ou $\frac{1}{2}$

Não é possível utilizar a função de fusão de abertura/encerramento.

Notas acerca da função de fusão de abertura/encerramento

Durante o uso da função de salto vertical da imagem, não é possível utilizar as seguintes funções:

- Exposição
- Focagem
- Zoom

Videofilmación en la oscuridad (Videofilmación nocturna)

Filmagem no escuro (Filmagem noturna)

- CCD-TR940 solamente

La función de videofilmación nocturna le permitirá videofilmar un motivo en un lugar oscuro. Con esta función podrá lograr una videofilmación satisfactoria de la ecología de animales nocturnos.

Con esta función, las imágenes grabadas serán prácticamente en blanco y negro.

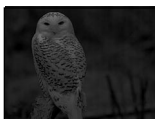

- (1) Con la videocámara en el modo de espera, deslice NIGHTSHOT hasta ON.
- (2) Para iniciar la grabación, presione START/STOP. Los indicadores  y "NIGHTSHOT" parpadearán.

- (1) Com a videocâmara no modo de espera, deslize NIGHTSHOT para ON.
- (2) Arregue em START/STOP para iniciar a gravação. Os indicadores  e «NIGHTSHOT» passam a piscar.

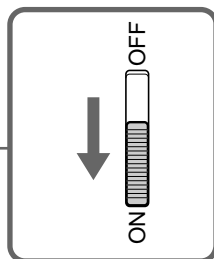
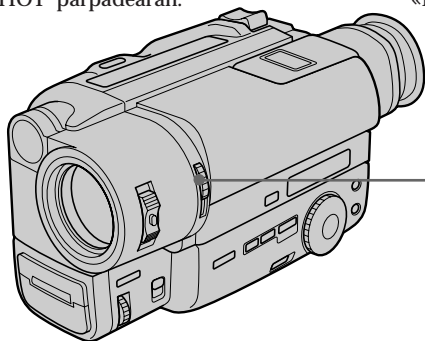

Para cancelar la función de videofilmación nocturna

Deslice NIGHTSHOT hasta OFF.

Utilización de la lámpara para videofilmación nocturna

Si pone N.S.LIGHT en ON en el sistema de menús, las imágenes serán más claras. Nos rayos de la lámpara para videofilmación nocturna son infrarrojos y, por lo tanto invisibles. El límite máximo de videofilmación nocturna es de unos 3 metros.

Notas sobre la videofilmación nocturna

- Si deja NIGHTSHOT en ON durante la videofilmación normal, es posible que las imágenes se graben con color incorrecto/innatural.
- Si el enfoque es difícil con el enfoque automático cuando utilice la función de videofilmación nocturna, enfoque manualmente.
- Usted no podrá utilizar simultáneamente la lámpara incorporada y la función de videofilmación nocturna. Cuando utilice una, desactive la otra.

Para cancelar a função de filmagem noturna

Deslize NIGHTSHOT para OFF.

Utilização da luz para filmagem noturna

Quando se ajusta N.S.LIGHT a ON no menu de parâmetros do sistema, a imagem ficará mais nítida. Os raios de luz de filmagem noturna são infravermelhos, e são portanto invisíveis. O alcance máximo da luz de filmagem noturna é de aproximadamente 3 m.

Notas acerca da filmagem noturna

- Na gravação normal, quando se mantém o ajuste de NIGHTSHOT em ON, a imagem poderá ser gravada na cor incorrecta ou artificial.
- Quando utilizar a função de filmagem noturna, caso seja difícil focalizar com o modo de focagem automática, focalize manualmente.
- Não é possível utilizar a luz incorporada e a função NIGHTSHOT simultaneamente. Quando quiser utilizar uma delas, desligue a outra.

Utilización de la función de modo panorámico

Utilização da função de modo panorâmico

Selección del modo deseado

Usted podrá grabar imágenes como las de cine (CINEMA) o una imagen alargada de 16:9 para verla en un televisor de pantalla panorámica de 16:9 (16:9 FULL).

Seleção do modo desejado

Pode-se gravar uma imagem semelhante à de cinema (CINEMA) ou uma imagem ampla de 16:9 para assistir num televisor de écran panorâmico 16:9 (16:9 FULL).

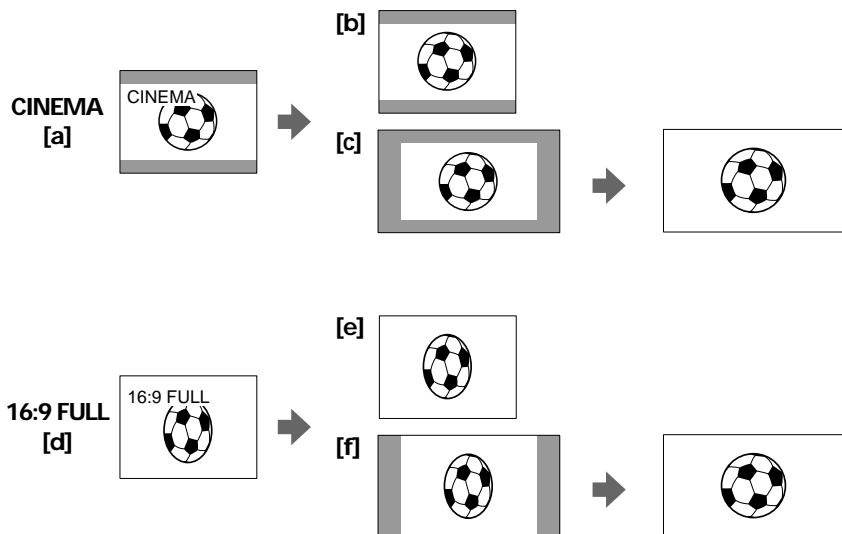

CINEMA

En las partes inferior y superior de la pantalla aparecerán franjas negras, y la pantalla del visor [a] y la de un televisor normal [b] aparecerán alargadas. La imagen podrá verse también sin las franjas negras en un televisor de pantalla panorámica [c].

16:9 FULL

La imagen del visor o de la pantalla de cristal líquido [d], o de un televisor normal [e] se comprime horizontalmente. Las imágenes de una grabación normal podrán verse también en un televisor de pantalla panorámica [f].

CINEMA

Faixas pretas aparecem no topo e na base do écran, e o écran do visor electrónico [a] e o écran de um televisor normal [b] parecem amplos. Pode-se também assistir à cena sem faixas pretas num televisor de écran amplo [c].

16:9 FULL

A imagem no écran do visor electrónico [d] ou de um televisor normal [e] é horizontalmente comprimida. Pode-se assistir à cena com imagens normais num televisor de écran amplo [f].

Utilización de la función de modo panorámico

Usted podrá seleccionar el modo panorámico (OFF, CINEMA, 16:9FULL) en el sistema de menús (pág. 32).

Para cancelar el modo panorámico

Seleccione OFF en el sistema de menús.

Para ver una grabación en el modo panorámico

Para ver una grabación en el modo CINEMA, ajuste el modo de televisor de pantalla panorámica al modo de zoom. Para ver una cinta en el modo 16:9 FULL, ajústelo al modo completo. Con respecto a los detalles, consulte el manual de instrucciones del televisor. Tenga en cuenta que las imágenes grabadas en el modo 16:9 FULL se verán comprimidas en un televisor normal.

Notas sobre el modo panorámico

- Si el modo panorámico esté ajustado a 16:9 FULL, la función de videofilmación estable no trabajará y el indicador  parpadeará (CCD-TR414/TR940 solamente).
- En el modo panorámico, no podrá seleccionar la función de rebote con FADER (CCD-TR414 solamente).
- Cuando grabe en el modo 16:9 FULL, el indicador de la fecha o la hora se ensanchará en un televisor de pantalla panorámica.
- Si duplica una cinta, ésta se copiará en el mismo modo que la grabación original.
- El modo panorámico se cancelará automáticamente 5 minutos después de haber desconectado la fuente de alimentación.
- Durante la videofilmación, usted no podrá cambiar el modo.

Utilização da função de modo panorámico

Pode-se seleccionar o modo panorámico (OFF, CINEMA, 16:9FULL) no menu de parâmetros do sistema (pág. 32).

Para cancelar o modo panorámico

Seleccione OFF no menu de parâmetros do sistema.

Para assistir a fitas gravadas no modo panorámico

Para assistir a fitas gravadas no modo CINEMA, ajuste o modo de ecrã do televisor de ecrã panorámico ao modo de zoom. Para assistir a fitas gravadas no modo 16:9 FULL, ajuste-o ao modo total. Quanto a maiores detalhes, consulte o manual de instruções do seu televisor. Note que a imagem gravada no modo 16:9 FULL parece comprimida num televisor normal.

Notas acerca do modo panorámico

- Caso o modo panorámico esteja ajustado em 16:9 FULL, a função de estabilidade da imagem não funciona e o indicador  passa a piscar. (somente CCD-TR414/TR940).
- No modo panorámico, não é possível seleccionar a função de salto vertical da imagem com FADER (somente CCD-TR940).
- Durante gravações no modo 16:9 FULL, a indicação da data ou da hora será ampliada num televisor de ecrã panorámico.
- Caso efectue a duplicação de cassetes, a fita será copiada no mesmo modo da gravação original.
- O modo panorámico é automaticamente cancelado 5 minutos após a remoção da fonte de alimentação.
- Durante a gravação, não se pode alterar o modo.

Utilización de la función exposición automática programada

Utilização da função PROGRAM AE

Selección del mejor modo

Usted podrá seleccionar uno de seis modos de exposición automática programada (PROGRAM AE) de acuerdo con la situación de videofilmación, refiriéndose a lo siguiente.

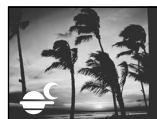

Modo de proyector

Para motivos situados bajo un proyector, como en el teatro o en algún acontecimiento formal.

Modo de retrato suave

Para acercarse con telefoto a un motivo fijo en el modo de telefoto, o para un motivo situado detrás de un obstáculo como una pantalla. Este modo crea un fondo suave para motivos tales como personas o flores, y reproduce fielmente el color de la piel.

Modo de aprendizaje de deportes

Para videofilmar motivos de movimiento rápido, como un partido de tenis o juegos de golf.

Modo de playa y esquí

Para personas o caras muy iluminadas o que reflejen luz, como en una playa en verano, o en una pista de esquí.

Modo de crepúsculo e iluminación lunar

Para videofilmar motivos en ambientes oscuros, como puestas del sol, fuegos artificiales, letreros de neón, o vistas nocturnas en general.

Modo de paisaje

Para motivos distantes, tales como montañas, o cuando el motivo se encuentre detrás de un obstáculo como una ventana o una red.

Seleção do melhor modo

Pode-se seleccionar um dos seis modos PROGRAM AE (Exposição Automática) para satisfazer as condições de filmagem, com base no seguinte:

Modo holofote

Para objectos sob reflectores, tais como em teatros ou eventos formais.

Modo retratos suave

Para aproximar o zoom de um motivo estático no modo telefoto, ou de um motivo por trás de um obstáculo, tal como uma tela. Cria um fundo suave para objectos tais como pessoas ou flores, e reproduz com fidelidade a cor da pele.

Modo lição de esporte

Para a gravação de objectos em movimento rápido, tal como em jogos de ténis ou golfe.

Modo praia & esquí

Para pessoas ou rostos sob iluminação intensa ou reflectida, tal como numa praia em pleno verão ou numa rampa de esquí nas montanhas.

Modo pôr-do-sol & luar

Para o registo de motivos em ambientes escuros, tais como pôr-do-sol, fogos de artifício, sinais em neon ou vistas noturnas em geral.

Modo paisagem

Para o registo de motivos distantes, tais como montanhas, ou motivos situados atrás de um obstáculo, tal como uma janela ou écran.

Utilización de la función
exposición automática
programada

Gire el dial PROGRAM AE para seleccionar el modo de exposición automática programada (PROGRAM AE) deseado.

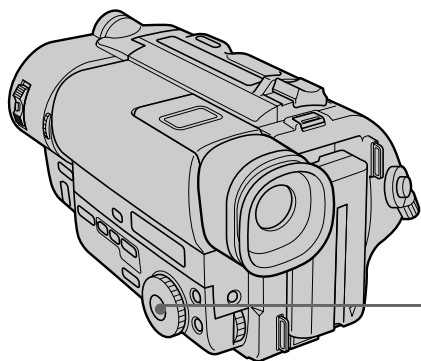

Utilização da função PROGRAM
AE

Gire o anel PROGRAM AE para seleccionar o modo PROGRAM AE desejado.

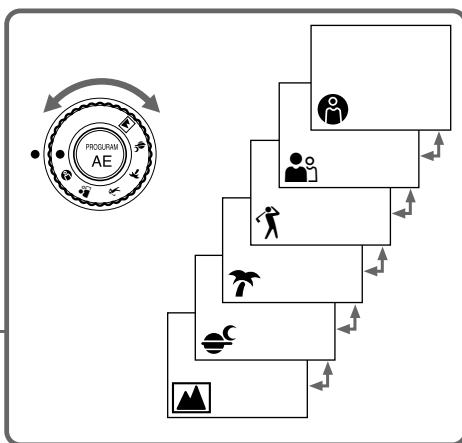

Para desactivar la exposición
automática programada

Gire el dial PROGRAM AE hasta la posición ●.

Notas sobre el ajuste del enfoque

- En los modos de proyector, de aprendizaje de deportes, y de playa y esquí, no podrá tomar primeros planos porque la videocámara estará ajustada para enfocar solamente motivos situados de media a gran distancia.
- En los modos de crepúsculo e iluminación lunar y de paisaje, la videocámara solamente enfocará motivos distantes.

Para desligar a função PROGRAM AE

Carregue no anel PROGRAM AE até a posição ●.

Notas acerca do ajuste do foco

- Nos modos Holofote, Lição de Esporte e Praia & Esqui, não se pode tomar cenas em close-up (primeiro plano) pois a videocâmara está ajustada para focar somente objectos a média ou longa distância.
- Nos modos Pôr-do-sol & Luar e Paisagem, a videocâmara é ajustada para focar somente objectos distantes.

Enfoque manual

– CCD-TR940 solamente

Cuándo utilizar el enfoque manual

En los casos siguientes se obtendrán mejores resultados ajustando manualmente el enfoque.

[a]



[b]

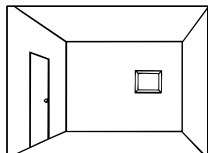

[c]

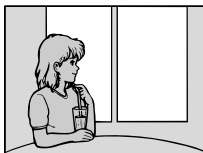

[d]

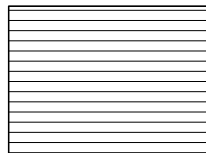

- Luz insuficiente [a]
- Motivos con poco contraste - paredes, cielo, etc. [b]
- Demasiado brillo detrás del motivo [c]
- Rayas horizontales [d]
- Motivos situados detrás de un vidrio con escarcha
- Motivos situados detrás de redes, etc.
- Motivo brillante o que refleja luz
- Cuando videofilme un motivo estacionario utilizando un trípode

Focagem manual

– somente CCD-TR940

Quando optar pela focagem manual

Nos casos a seguir, melhores resultados podem ser obtidos mediante o ajustamento manual do foco.

- iluminação insuficiente [a];
- motivos com pouco contraste -- paredes, céu, etc. [b];
- iluminação excessiva atrás do motivo [c];
- listras horizontais [d];
- motivos que se encontrem por trás de vidros foscos;
- motivos por trás de redes, etc.;
- objectos brilhantes ou reflectores de luz;
- filmagem de um motivo estático, com a utilização de um tripé.

Enfoque manual

Cuando enfoque manualmente, hágalo en primer lugar en telefoto antes de videofilmar, y después ajuste la distancia de videofilmación.

- (1) Ponga FOCUS en MANUAL. En el visor aparecerá el indicador .
- (2) Mueva la palanca del zoom motorizado hasta el lado «T» de la zona del zoom óptico que llegue al final.
- (3) Gire el dial NEAR/FAR hasta enfocar con nitidez.
- (4) Ajuste la distancia de videofilmación deseada utilizando la palanca del zoom motorizado.

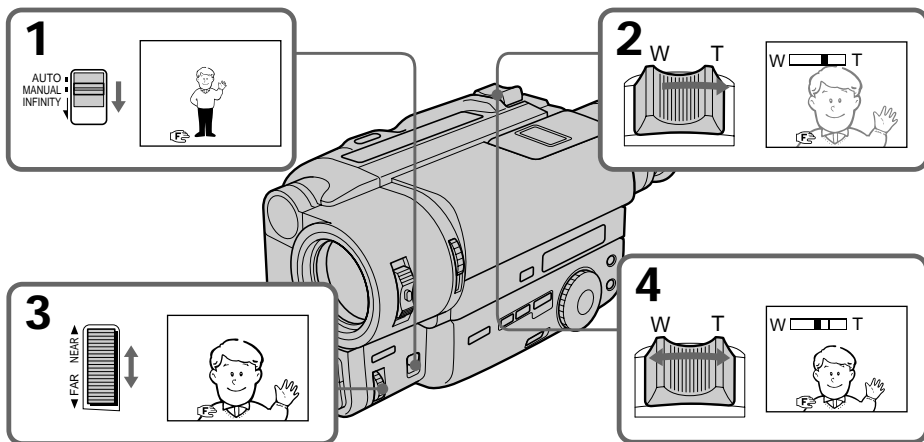

Para volver al modo de enfoque automático

Ponga FOCUS en AUTO. El indicador  desaparecerá del visor.

Para videofilmar en lugares relativamente oscuros

Videofilme en gran angular después de haber enfocado en telefoto.



Para videofilmar un motivo muy distante

Empuje FOCUS hasta INFINITY. El objetivo enfocará el motivo más distante mientras mantenga presionada FOCUS. Cuando la suelte se restablecerá el enfoque manual.

Utilice esta función para videofilmar a través de una ventana o una reja, a fin de enfocar el motivo más lejano.

Nota sobre el enfoque manual

Es posible que aparezcan los indicadores siguientes:

-  cuando videofilme un motivo muy distante.
-  cuando el motivo se encuentre demasiado cerca como para poder enfocar.

Quando realizar a focagem manual, efectue primeiro a focagem em telefoto antes dos registos de cenas, e então reajuste o comprimento de filmagem.

- (1) Ajuste FOCUS a MANUAL. O indicador  aparece no écran do visor electrónico.
- (2) Mova a alavanca do zoom motorizado para o lado «T» na zona do zoom óptico, até que a alavanca atinja o seu final.
- (3) Gire o anel NEAR/FAR para obter um foco nítido.
- (4) Ajuste o comprimento de filmagem desejado com a alavanca do zoom motorizado.

Para retornar ao modo de focagem automática

Ajuste FOCUS a AUTO. O indicador  no écran do visor electrónico desaparece.

Registro de cenas em locais relativamente escuros



Realize a tomada de cena em grandes angulares após ter efectuado a focagem na posição telefoto.

Para gravar um motivo a uma distância muito grande

Pressione FOCUS para baixo até INFINITY. A objectiva focalizará o objecto mais distante enquanto se mantiver pressionada FOCUS. Ao se liberá-la, o modo de focagem manual é retomado. Utilize esta função nas tomadas de cena através de janelas ou telas, para focalizar motivos mais distantes.

Notas acerca da focagem manual

Os seguintes indicadores podem aparecer:

-  em registos de objectos infinitamente distantes;
-  quando o objecto está demasiadamente próximo para ser focado.

Disfrute de efectos de imagen

Desfrute do efeito de imagem

Selección de un efecto de imagen

Con la función de efectos de imagen, podrá conseguir imágenes como las de televisión.

[a]



[b]



[c]



[d]



[e]



[f]



PASTEL [a]

El contraste de la imagen se acentúa, y la imagen parece como en dibujos animados.

NEG. ART [b]

El color y el brillo de la imagen se invierten.

SEPIA

La imagen es de color sepia.

B&W

La imagen es monocroma (blanco y negro).

SOLARIZE [c]

La intensidad de iluminación es más clara, y la imagen aparece como en la ilustración.

MOSAIC [d]

La imagen aparece como un mosaico.

SLIM [e]

La imagen se estira.

STRETCH [f]

La imagen se ensancha.

Seleção do efeito de imagem

Podem-se criar imagens como aquelas da televisão, com a função de efeito de imagem.

PASTEL [a]

O contraste da imagem é enfatizado e a imagem é semelhante a um desenho animado.

NEG. ART [b]

A coloração e o brilho da imagem estão invertidas.

SEPIA

A imagem é sépia.

B&W

A imagem é monocromática (em preto e branco).

SOLARIZE [[c]

A intensidade da luz é mais clara, e a imagem parece uma ilustração.

MOSAIC [d]

A imagem é mosaica.

SLIM [e]

A imagem expande-se verticalmente.

STRETCH [f]

A imagem expande-se horizontalmente.

Utilización de la función de efectos de imagen

Utilização da função de efeito de imagem

- (1) Presione PICTURE EFFECT.
- (2) Gire el dial de control para seleccionar el modo de efecto de imagen deseado.

- (1) Carregue em PICTURE EFFECT.
- (2) Gire o anel de controlo para seleccionar o modo de efeito de imagem desejado.

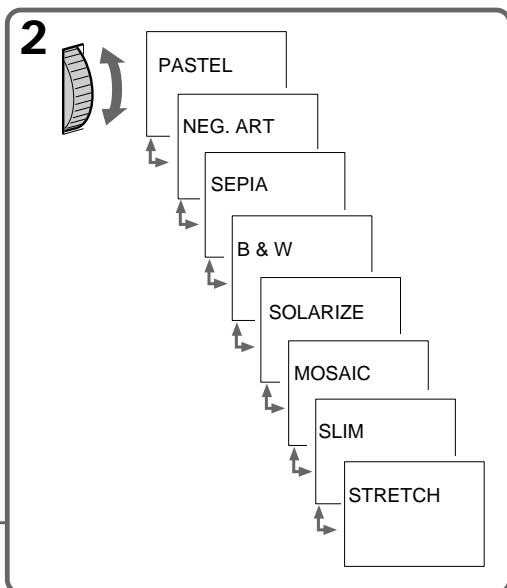
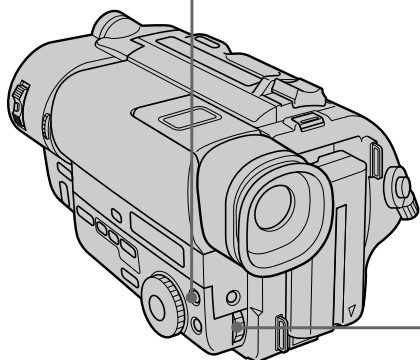
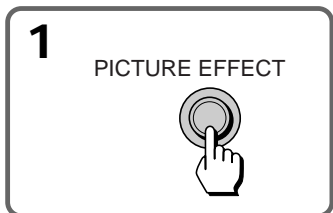

Para desactivar el efecto de imagen

Presione PICTURE EFFECT. El indicador del visor desaparecerá.

Nota sobre los efectos de imagen

Cuando desconecte la alimentación, la videocámara volverá automáticamente al modo normal.

Para desligar o efeito de imagem

Carregue em PICTURE EFFECT. O indicador no écran do visor electrónico apaga-se.

Nota acerca do efeito de imagem

Quando se desliga a alimentação, a videocâmara retorna automaticamente ao modo normal.

Ajuste de la exposición

– CCD-TR940 solamente

Cuándo ajustar la exposición

Ajuste manualmente la exposición en los casos siguientes.

[a]



[a]

- El fondo sea demasiado brillante (contraluz)
- La iluminación sea insuficiente: la mayor parte de la imagen resultará oscura

[b]

- Motivo brillante y fondo oscuro
- Para videofilmar bien en la oscuridad

Ajuste de la exposición

- (1) Presione EXPOSURE.
- (2) Gire el dial de control para ajustar el brillo.

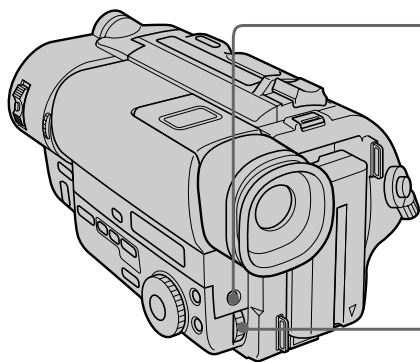

Para volver al modo de exposición automática

Presione otra vez EXPOSURE.

Ajuste da exposição

– Somente CCD-TR940

Quando ajustar a exposição

Ajuste a exposição manualmente quando sob as condições a seguir.

[b]



[a]

- o fundo for muito claro (contraluz);
- a iluminação estiver insuficiente: a maior parte da imagem apresentar-se escura.

[b]

- o objecto for claro contra um fundo escuro;
- para registar com fidelidade a escuridão.

Ajuste da exposição

- (1) Carregue em EXPOSURE.
- (2) Gire o anel de controlo para ajustar o brilho.

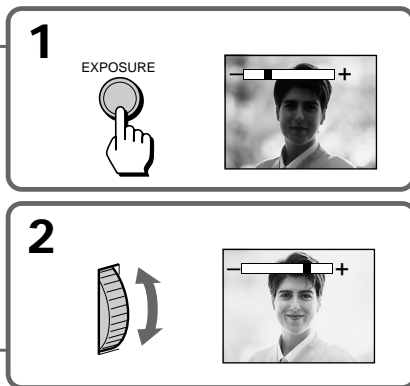

Para retornar ao modo de exposição automática

Carregue em EXPOSURE novamente.

Videofilmación con el sol a sus espaldas

Si la fuente de iluminación está detrás de su motivo, o en las situaciones siguientes, dicho motivo resultará demasiado oscuro.

- El motivo está en interiores y existe una ventana detrás de él.
- La escena incluye fuentes brillantes de luz.
- Cuando videofilme una persona con vestido blanco o brillante frente a un fondo blanco, la cara resultará demasiado oscura.

Videofilmación en la oscuridad

Recomendamos utilizar la lámpara incorporada o una lámpara para vídeo (no suministrada). Para obtener los mejores colores, deberá mantener un nivel de iluminación suficiente.

Cuando ajuste manualmente la exposición

- BACK LIGHT no trabajará.
- Si el ajuste del modo PROGRAM AE, la videocámara volverá automáticamente al modo de exposición automática.

Tomada de cena com o sol às suas costas

Quando a fonte de luz estiver situada atrás do objecto, ou ainda nas circunstâncias descritas a seguir, o objecto aparecerá demasiadamente escuro no registo.

- O motivo encontra-se no interior de um recinto, à frente de janelas.
- Fontes luminosas com muito brilho fazem parte da cena.
- Registo de uma pessoa com trajes brancos ou brilhantes, à frente de um fundo branco. Neste caso, o rosto aparecerá muito escuro.

Filmagem no escuro

Recomendamos a utilização da luz incorporada ou uma luz de vídeo de venda avulsa. Para se obter o melhor colorido, deve-se manter um nível de luz suficiente.

Quando se ajusta a exposição manualmente

- BACK LIGHT não funciona.
- Caso altere o modo ajuste de PROGRAM AE, a videocâmara retornará automaticamente ao modo de exposição automática.

Superposición de un título

Sobreposição de títulos

Usted podrá seleccionar entre ocho títulos preajustados. También podrá seleccionar el idioma, la posición, el color, el tamaño, y la ubicación de los títulos.
El título se visualizará en el idioma seleccionado (pág. 34).

Pode-se seleccionar um dos oito títulos pré-ajustados e dois títulos personalizados. Pode-se também seleccionar o idioma, a cor, o tamanho e a posição dos títulos.
O título será exibido no idioma seleccionado para a indicação do idioma (pág. 34).

Superposición de títulos

- (1) Presione TITLE para hacer que se visualice el menú de títulos.
- (2) Gire el dial de control para seleccionar  , y después presiónelo.
- (3) Gire el dial de control para seleccionar el título deseado, y después presiónelo. Los títulos se visualizarán en el idioma seleccionado.
- (4) Gire el dial de control para seleccionar el color, el tamaño, o la ubicación, y después presiónelo.
- (5) Gire el dial de control para seleccionar el ítem deseado, y después presiónelo.
- (6) Repita los pasos 4 y 5 hasta haber dispuesto el título en la forma deseada.
- (7) Para completar el ajuste, vuelva a presionar el dial de control.
- (8) Cuando desee parar la grabación del título, presione TITLE.

Sobreposição de títulos

- (1) Carregue em TITLE para indicar o menu de títulos.
- (2) Gire o anel de controlo para seleccionar  , e então pressione o anel.
- (3) Gire o anel de controlo para seleccionar o título desejado, e então pressione o anel. Os títulos aparecem indicados no idioma seleccionado.
- (4) Gire o anel de controlo para seleccionar a cor, o tamanho ou a posição dos títulos, e então pressione o anel.
- (5) Gire o anel de controlo para seleccionar o ítem desejado, e então pressione o anel.
- (6) Repita os passos 4 e 5 até que o título seja ordenado conforme desejado.
- (7) Pressione o anel de controlo novamente para completar o ajuste.
- (8) Quando se deseja cessar a gravação do título, carregue em TITLE.

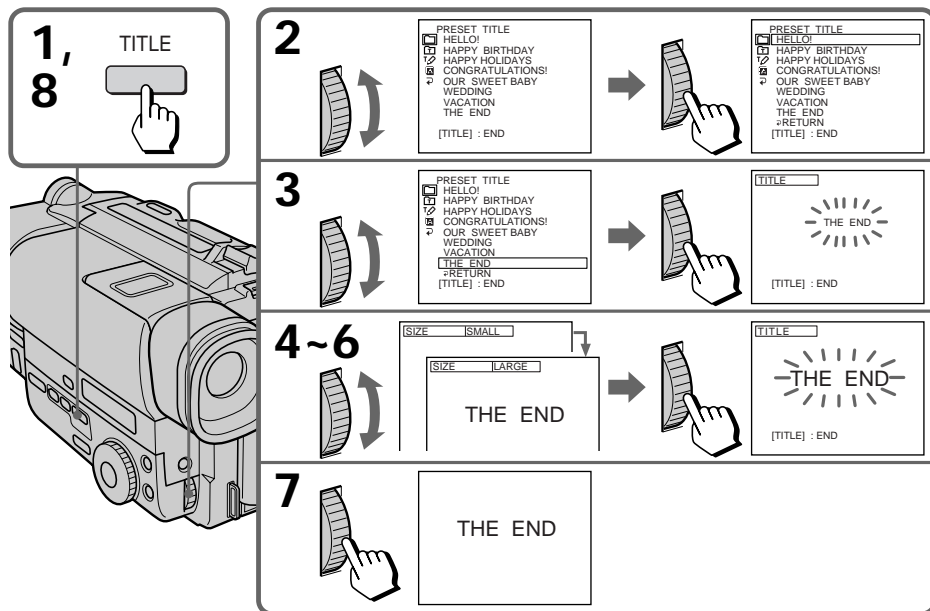

Para superponer un título desde el comienzo

Después del paso 7, presione START/STOP para iniciar la grabación.

Para superponer el título durante la videofilmación

Después de haber presionado START/STOP para iniciar la videofilmación, comience desde el paso 1. En este caso no oírá pitidos.

Para seleccionar el idioma de los títulos programados

Cuando desee seleccionar el idioma, elija antes del paso 2. Después seleccione el idioma y vuelva al paso 2.

Para utilizar un título personalizado

Cuando desee utilizar un título personalizado, seleccione en el paso 2.

Notas sobre la superposición de un título

- Si no ha confeccionado ningún título personalizado, en el visualizador aparecerá "-----".
- Las funciones de aparición gradual y desvanecimiento trabajarán mientras esté visualizándose el título, pero el título no se verá afectado (CCD-TR940 solamente).
- Si hace que se visualice el menú durante la superposición de un título, el título no se grabará mientras esté visualizándose el título.

El color del título cambiará de la forma siguiente:

WHITE (blanco) ↔ YELLOW (amarillo) ↔ VIOLET (violeta) ↔ RED (rojo) ↔ CYAN (azul verdoso) ↔ GREEN (verde) ↔ BLUE (azul)

El tamaño cambiará de la forma siguiente:

SMALL (pequeño) ↔ LARGE (grande)

La ubicación del título cambiará de la forma siguiente:

Cuando haya seleccionado el tamaño de título "SMALL", podrá elegir 9 posiciones. Cuando haya seleccionado "LARGE", podrá elegir 8 posiciones.

Notas sobre el título

- Dependiendo del tamaño o la posición del título, no se visualizarán la fecha ni la hora, ni ambos.
- Si introduce 13 o más caracteres para un título LARGE, el título se reducirá automáticamente al tamaño apropiado después de haber ajustado la ubicación.

Para sobrepor o título a partir do início

Após o passo 7, carregue em START/STOP para iniciar a gravação.

Para sobrepor o título durante uma tomada de cena

Após o pressionamento de START/STOP para iniciar a gravação, prossiga a partir do passo 1. Neste caso, o sinal sonoro não será escutado.

Para seleccionar o idioma do título programado

Quando se deseja seleccionar o idioma, seleccione antes do passo 2. A seguir, seleccione o idioma e retorne ao passo 2.

Para utilizar títulos personalizados

Quando quiser utilizar títulos personalizados, seleccione no passo 2.

Notas acerca da sobreposição de títulos

- Caso não tenha criado nenhum título personalizado, «-----» aparece no mostrador.
- A função FADER funciona durante a indicação de um título, entretanto o título não sofre fusão de abertura/encerramento (somente CCD-TR940).
- Caso chame a indicação do menu ou o menu de títulos durante a sobreposição de um título, o título não será gravado enquanto o menu ou o menu de títulos estiver indicado.

A cor do título altera-se conforme o seguinte:

WHITE (BRANCO) ↔ YELLOW (AMARELO) ↔ VIOLET (VIOLETA) ↔ RED (VERMELHO) ↔ CYAN (CIANICO) ↔ GREEN (VERDE) ↔ BLUE (AZUL)

O tamanho do título altera-se conforme o seguinte:

SMALL (PEQUENO) ↔ LARGE (GRANDE)

A posição do título altera-se conforme o seguinte:

Quando se selecciona o tamanho do título «SMALL», pode-se escolher dentre 9 posições. Quando se selecciona o tamanho do título «LARGE», pode-se escolher dentre 8 posições.

Notas acerca do título

- Conforme o tamanho ou a posição do título, tanto a data como a hora, ou uma delas não será indicada.
- Caso introduza 13 caracteres ou mais para um título LARGE, este é automaticamente reduzido num tamanho apropriado, após a posição ter sido ajustada.

Confección de sus títulos

Criação de títulos originais personalizados

Usted podrá confeccionar dos títulos y almacenarlos en la videocámara. Recomendamos poner el selector POWER en VTR/PLAYER o extraer el videocassette antes de comenzar.

Su título podrá tener hasta 20 caracteres.

- (1) Presione TITLE para hacer que se visualice el menú de títulos.
- (2) Gire el dial de control para seleccionar ? , y después presiónelo.
- (3) Gire el dial de control para seleccionar la primera línea (CUSTOM1) o la segunda (CUSTOM2), y después presiónelo.
- (4) Gire el dial de control para seleccionar la columna del carácter deseado, y después presiónelo.
- (5) Gire el dial de control para seleccionar el carácter deseado, y después presiónelo.
- (6) Repita los pasos 4 y 5 hasta finalizar el título.
- (7) Para finalizar el trabajo de titulación, gire el dial de control para seleccionar SET, y después presiónelo.

Podem-se criar até dois títulos e armazená-los na videocâmara. Recomenda-se ajustar o interruptor POWER a VTR/PLAYER ou ejetar a cassette antes de iniciar.

O seu título pode ter até um total de 20 caracteres.

- (1) Carregue em TITLE para indicar o menu de títulos.
- (2) Gire o anel de controlo para seleccionar ? , e então pressione o anel.
- (3) Gire o anel de controlo para seleccionar a primeira linha (CUSTOM1) ou a segunda (CUSTOM2), e então pressione o anel.
- (4) Gire o anel de controlo para seleccionar a coluna do caracter desejado, e então pressione o anel.
- (5) Gire o anel de controlo para seleccionar o caracter desejado, e então pressione o anel.
- (6) Repita os passos 4 e 5 até terminar a intitulação.
- (7) Para finalizar a intitulação, gire o anel de controlo para seleccionar SET, e então pressione o anel.

1 TITLE

2

3

4

6

7

TITLE SET
CUSTOM1 "-----"
CUSTOM2 "-----"
[TITLE] : END

TITLE SET
[RETURN]

TITLE SET
[RETURN]

TITLE SET
ABCD 12345 AIOUA
FGHIJ 67890 SFVWE
KLMNO AEIOU 4iP*
PQRST AEIOU . . /-
UVWXY AEORE [+]
Z& ?! AONVB [SET]

TITLE SET
ABCD 12345 AIOUA
FGHIJ 67890 SFVWE
KLMNO AEIOU 4iP*
PQRST AEIOU . . /-
UVWXY AEORE [+]
Z& ?! AONVB [SET]

TITLE SET
[RETURN]

TITLE SET
S
ABCD 12345 AIOUA
FGHIJ 67890 SFVWE
KLMNO AEIOU 4iP*
PQRST AEIOU . . /-
UVWXY AEORE [+]
Z& ?! AONVB [SET]

TITLE SET
SUMMER CAMP IN LAKE-
ABCD 12345 AIOUA
FGHIJ 67890 SFVWE
KLMNO AEIOU 4iP*
PQRST AEIOU . . /-
UVWXY AEORE [+]
Z& ?! AONVB [SET]

TITLE SET
ABCD 12345 AIOUA
FGHIJ 67890 SFVWE
KLMNO AEIOU 4iP*
PQRST AEIOU . . /-
UVWXY AEORE [+]
Z& ?! AONVB [SET]

TITLE SET
[RETURN]

Para editar un título que haya almacenado

En el paso 3, seleccione CUSTOM1 o CUSTOM2, dependiendo de qué título desee editar, y después cambie el título.

Nota

Usted no podrá introducir un título de más de 20 caracteres.

Si tarda 5 minutos o más en introducir caracteres mientras haya un videocassette en la videocámara

La alimentación se desconectará automáticamente. Los caracteres que haya introducido permanecerán. Gire STANDBY hacia abajo una vez, después hacia arriba, y vuelva al paso 1.

Para borrar un título

En el paso 4, gire el dial de control para seleccionar [←], y después presiónelo. Se borrará el último carácter. Repita este paso hasta haber borrado todos los caracteres. No borre el título introduciendo espacios en blanco. Si lo hiciese, se almacenaría un título lleno de espacios en blanco.

Para editar um título armazenado

No passo 3, seleccione CUSTOM1 ou CUSTOM2, conforme o título que desejar editar, e então altere o título.

Nota

Não é possível introduzir títulos com mais de 20 caracteres.

Caso leve 5 minutos ou mais para introduzir caracteres enquanto uma cassete estiver inserida na videocâmara

A alimentação desliga-se automaticamente. Os caracteres introduzidos permanecem. Gire STANDBY para baixo uma vez e então para cima novamente, para então executar a partir do passo 1.

Para apagar um título

No passo 4, gire o anel de controlo para seleccionar [←], e então pressione o anel. O último carácter é apagado. Repita este passo até que todos os caracteres sejam apagados. Não apague um título mediante a selecção de espaços vazios. Caso o faça, um título cheio de espaços vazios será armazenado.

Videofilmación con la fecha/hora

Antes de iniciar la videofilmación, o durante ella, presione DATE o TIME. Usted podrá grabar la fecha o la hora indicada en el visor o en la pantalla de cristal líquido junto con las imágenes. Presione DATE (o TIME), y después presione TIME (o DATE) para hacer que se visualicen juntas la fecha y la hora.

El reloj ha sido ajustado en fábrica a la hora de Tokio para los modelos vendidos en Japón y a la de Hong Kong a la Nueva York o la de Panamá para los demás modelos. Usted podrá reajustar el reloj en el sistema de menús.

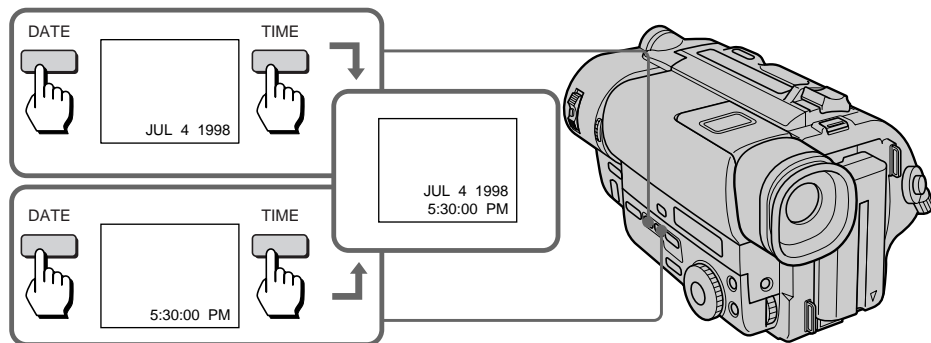

Para parar la grabación de la fecha y/o la hora

Vuelva a presionar DATE o TIME. La indicación de la fecha y/o de la hora desaparecerá. La grabación continuará.

Registros de cena com data/hora

Antes de iniciar ou durante a gravação, pressione DATE ou TIME. Junto com a cena, pode-se gravar a data ou a hora indicada no écran do visor electrónico. Pressione DATE (ou TIME), e então carregue em TIME (ou DATE) para indicar a data e a hora simultaneamente.

O relógio vem pré-ajustado da fábrica segundo a hora de Tóquio nos modelos vendidos no Japão, e segundo a hora de Hong Kong, Nova Iorque ou Panamá nos demais modelos. Pode-se reajustar o relógio no menu de parâmetros do sistema.

Para cessar a gravação com a data e/ou a hora

Carregue em DATE e/ou TIME novamente. O indicador de data e/ou de hora desaparece. O registo tem continuidade.

Optimización de las condiciones de videofilmación

Optimização das condições de gravação

Utilice esta función para comprobar las condiciones de la cinta antes de la videofilmación a fin de obtener las imágenes mejores posibles (ORC).

- (1) Con la videocámara en el modo de espera, presione MENU para hacer que se visualice el menú.
- (2) Gire el dial de control para seleccionar , y después presiónelo.
- (3) Gire el dial de control para seleccionar ORC TO SET, y después presiónelo. Parpadeará «START/STOP KEY».
- (4) Presione START/STOP.

La videocámara tardará unos 5 - 10 segundos en comprobar las condiciones de la cinta y después volverá al modo de espera.

Utilize esta função para verificar a condição da fita antes de efectuar gravações, de modo a obter a melhor imagem possível (ORC).

- (1) Com a videocâmara no modo de espera, carregue em MENU para indicar o menu de parâmetros do sistema.
- (2) Gire o anel de controlo para seleccionar , e então pressione o anel.
- (3) Gire o anel de controlo para seleccionar ORC TO SET, e então pressione o anel. «START/STOP KEY» passa a piscar.
- (4) Carregue em START/STOP.

A videocâmara leva cerca de 5 - 10 segundos para verificar as condições da fita e então retorna ao modo de espera.

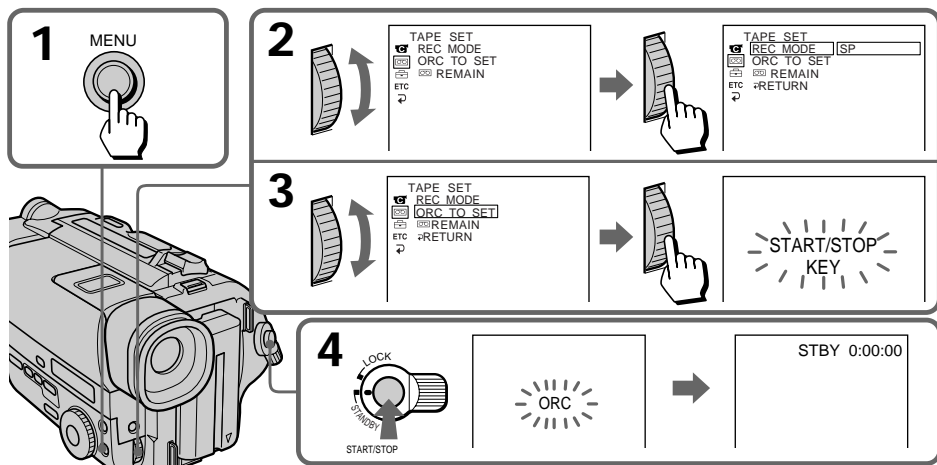

Cada vez que inserte un videocassette

Realice los procedimientos anteriormente mencionados.

Notas sobre la función ORC

- Cuando haya ajustado ORC TO SET, la grabación de la cinta se borrará durante 0,1 segundos a fin de que la videocámara pueda comprobar las condiciones de la cinta. Tenga cuidado cuando utilice una cinta grabada. El espacio en blanco de 0,1 segundos se borrará si graba desde el punto en el que ajustó ORC TO SET durante más de 2 segundos, o si grabó sobre el espacio en blanco.
- Usted no podrá utilizar esta función en un videocassette con la marca roja al descubierto.

Cada vez que se inserir uma cassette

Execute os procedimentos acima.

Notas acerca da função ORC

- Quando se ajusta ORC TO SET, a gravação na fita é apagada por cerca de 0,1 segundo, de forma que a videocâmara possa verificar as condições da fita. Tenha cuidado quando utilizar uma fita gravada. O espaço em branco de 0,1 segundo é apagado, caso grave a partir do ponto onde se ajustou ORC TO SET por mais de 2 segundos, ou caso grave sobre o espaço em branco.
- Não é possível utilizar esta função numa fita com a marca vermelha da cassette exposta.

Utilización de la lámpara incorporada

– CCD-TR413/TR414/TR940 solamente

Usted podrá utilizar la lámpara incorporada de acuerdo con las condiciones de videofilmación. La distancia recomendada entre el motivo y la videocámara es de unos 1,5 metros.

Cuando la videocámara esté en el modo de espera, deslice LIGHT hasta ON. La lámpara incorporada se encenderá.

La lámpara incorporada se encenderá/apagará poniendo STANDBY en ON/OFF.

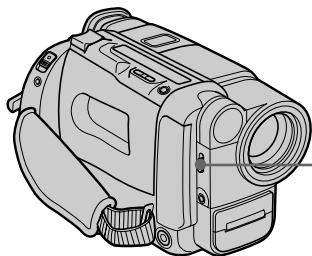

Utilização da luz incorporada

– Somente CCD-TR413/TR414/TR940

Pode-se utilizar a luz incorporada para adequar à sua situação de filmagem. A distância recomendada entre o objecto e a videocâmara é de cerca de 1,5 m.

Com a videocâmara no modo de espera, deslize LIGHT para ON. A luz incorporada acende-se. A luz incorporada acende-se/apaga-se mediante a activação/desactivação de STANDBY.

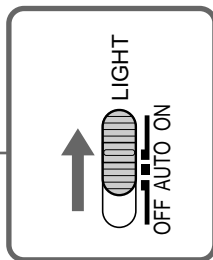

Para dejar de utilizar la lámpara incorporada

Deslice LIGHT hasta OFF.

Para hacer que la lámpara incorporada se encienda automáticamente

Deslice LIGHT hasta AUTO.

La lámpara incorporada se encenderá y apagará de acuerdo con el brillo ambiental. Sin embargo, si la lámpara incorporada está encendida durante más de 5 minutos, se apagará automáticamente. En este caso, deslice STANDBY hacia abajo y después otra vez hacia arriba.

Para cessar a utilização da luz incorporada

Deslice LIGHT a OFF.

Para acender automaticamente a luz incorporada

Deslice LIGHT a AUTO.

A luz incorporada acender-se-á e apagar-se-á automaticamente de acordo com a claridade do ambiente. Entretanto, se a luz incorporada acender-se por mais que 5 minutos, a mesma desligar-se-á automaticamente. Neste caso, gire STANDBY para baixo uma vez e então de volta para cima.

Notas

- La batería se descargará rápidamente mientras la lámpara incorporada esté encendida. Cuando no vaya a utilizarla, deslice LIGHT hasta ON.
- Cuando no vaya a utilizar la videocámara, deslice LIGHT hasta OFF y extraiga la batería para evitar que se encienda la lámpara incorporada.
- Cuando se produzca parpadeo al videofilmar motivos en blanco y negro en el modo AUTO, deslice LIGHT hasta ON.
- La lámpara incorporada podrá encender/apagarse cuando se utilice la función de exposición automática programada (PROGRAM AE) o de contraluz (BACK LIGHT).
- Cuando inserte o extraiga un videocassette, es posible que la lámpara incorporada se apague.

PRECAUCIÓN

Tenga cuidado de no tocar la sección de iluminación porque la ventanilla de plástico y las superficies circundantes estarán calientes cuando la lámpara esté encendida. La lámpara permanecerá encendida durante cierto tiempo después de haberla apagado.

PELIGRO

No deje que los niños manejen la unidad. Esta lámpara emite calor y luz intensos. Utilícela con precaución para reducir el riesgo de sufrir lesiones. No dirija la lámpara hacia personas ni materiales situados a menos de 1,22 metros cuando la esté utilizando y mientras no se enfríe. Cuando no vaya a utilizarla, deslice LIGHT hasta OFF.

Notas

- A batería recarregável é rapidamente descarregada enquanto a luz incorporada estiver acesa. Deslize LIGHT a OFF quando não for utilizar a luz.
- Quando não for utilizar a videocâmara, deslize LIGHT a OFF e retire a bateria recarregável a fim de evitar que a luz incorporada se acenda acidentalmente.
- Na ocorrência de tremulações durante a filmagem de motivos brancos e brilhantes no modo AUTO, deslize LIGHT a ON.
- A luz incorporada pode acender-se/apagar-se quando se utiliza a função PROGRAM AE ou BACK LIGHT.
- Na inserção ou ejeção de uma cassete, a luz incorporada pode ser desligada.

ATENÇÃO

Tenha cuidado para não tocar na secção de iluminação, pois a janela de plástico e as superfícies ao redor estarão quentes enquanto a luz estiver acesa. A mesma permanecerá quente por algum tempo após a luz ser desligada.

PERIGO

Não deve ser manuseado por crianças. Emite calor e luz intensos. Utilize com cautela para reduzir o risco de incêndio ou injúrias a pessoas. Não dirija a luz a pessoas ou materiais a menos de 1,22 metros durante a utilização e até que se esfrie. Deslize LIGHT a OFF quando não em uso.

Reemplazo de la bombilla

Utilice una bombilla XB-3D Sony (no suministrada). La bombilla halógena suministrada no está a la venta en establecimientos. Solicítela a su proveedor Sony. Antes de reemplazar la bombilla, desconecte la fuente de alimentación.

- (1) Introduzca un alambre en el orificio situado debajo de la unidad de la lámpara incorporada y extraiga la bombilla.
- (2) Gire el zócalo de la bombilla hacia la izquierda y extraiga ésta de la lámpara de la lámpara.
- (3) Reemplace la bombilla utilizando un paño seco.
- (4) Fije el zócalo de la bombilla girándolo hacia la derecha, y después vuelva a colocar la unidad de la lámpara incorporada.

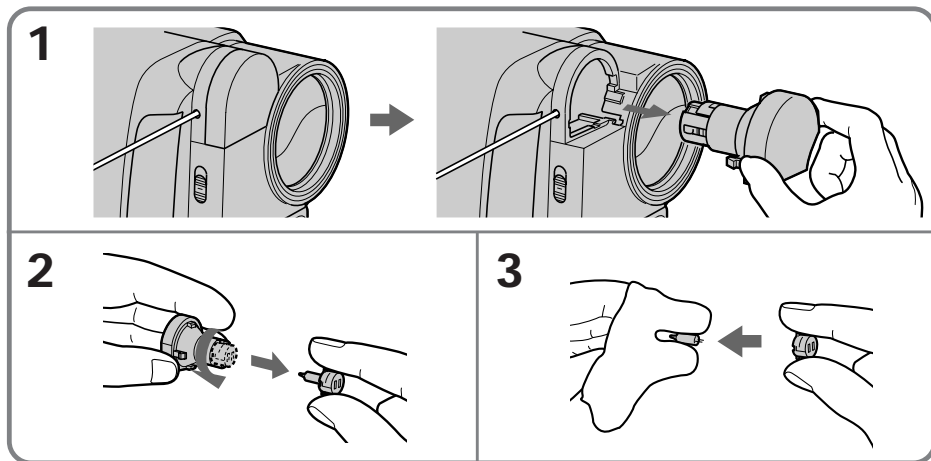

PRECAUCIONES

- Cuando reemplace la bombilla, utilice solamente una halógena XB-3D Sony (no suministrada) a fin de reducir el riesgo de incendios.
- Para evitar el riesgo de quemaduras, desconecte la fuente de alimentación antes de reemplazar la bombilla, y no la toque hasta que se haya enfriado suficientemente (durante unos 30 minutos o más).

Nota

para evitar manchar la bombilla con huellas dactilares, manéjela con un paño seco, etc. Si la bombilla está manchada, límpiela completamente.

Substituição da lâmpada

Utilize a lâmpada de halogéneo Sony XB-3D (venda avulsa). A lâmpada de halogéneo fornecida não se encontra disponível no mercado. Adquira a lâmpada de halogéneo Sony XB-3D.

Remova a fonte de alimentação antes de substituir a lâmpada.

- (1) Enquanto pressiona o orifício sob o dispositivo da luz incorporada utilizando um fio, remova o dispositivo.
- (2) Gire o receptáculo da lâmpada ao sentido anti-horário e desencaixe-o do dispositivo da luz incorporada.
- (3) Substitua a lâmpada utilizando um pano seco.
- (4) Encaixe o receptáculo de lâmpada girando-o ao sentido horário e então reinstale o dispositivo da luz incorporada.

ATENÇÃO

- Na substituição da lâmpada, utilize somente a lâmpada de halogéneo Sony XB-3D (venda avulsa) para reduzir o risco de incêndio.
- Para evitar possíveis riscos de queimaduras, desligue a fonte de alimentação antes de substituir e não toque na lâmpada até que esta se esfrie o suficiente para ser manuseada (por cerca de 30 minutos ou mais).

Nota

Para evitar que a lâmpada se impregne de impressões digitais, manuseie-a com um pano seco, etc. Se a lâmpada ficar impregnada, limpe-a completamente.

Desactivación de la función de videofilmación estable

– CCD-TR414/TR940 solamente

Cuando la función de videofilmación estable esté activada, la videocámara compensará las sacudidas de la misma.

Usted podrá desactivar la función de videofilmación estable cuando no necesite utilizarla. Cuando desactive la función de visualización estable, se encenderá el indicador . No utilice la función de videofilmación estable cuando videofilme un motivo estacionario con un trípode.

Usted podrá seleccionar ON u OFF en el sistema de menús (pág. 32).

Para volver a activar la función de videofilmación estable

Ponga STEADYSHOT en ON en el sistema de menús.

Notas sobre la videofilmación estable

- La función de videofilmación estable no corregirá las sacudidas excesivas de la videocámara.
- Cuando active o desactive la función de videofilmación estable en el sistema de menús, es posible que fluctúe la exposición.
- La videofilmación estable no trabajará en el modo 16:9 FULL. Si ha ajustado STEADY SHOT a ON, el indicador  parpadeará.

Liberação da função STEADY SHOT

– Somente CCD-TR414/TR940

Quando a função de estabilidade da imagem está a funcionar, a mesma compensará tremulações da videocâmara.

A função de estabilidade da imagem pode ser liberada quando não for necessário utilizá-la. O indicador  acende-se quando se libera a função de estabilidade da imagem. Não utilize a função de estabilidade da imagem quando estiver a registar motivos estacionários com um tripé.

Pode-se seleccionar ON ou OFF no menu de parâmetros do sistema (pág. 32).

Para activar novamente a função de estabilidade da imagem

Ajuste STEADY SHOT a ON no menu de parâmetros do sistema.

Notas acerca da função de estabilidade da imagem

- A função de estabilidade da imagem não corrigirá tremulações excessivas da videocâmara.
- Quando se activa ou desactiva a função STEADYSHOT no menu de parâmetros do sistema, a exposição poderá apresentar flutuações.
- A estabilidade da imagem não funciona no modo 16:9 FULL. Caso ajuste STEADYSHOT a ON no menu de parâmetros do sistema, o indicador  passa a piscar.

Edición en otra cinta

Usted podrá crear su propio programa de vídeo editando con cualquier otra videograbadora **B** 8 mm, **Hi8** Hi8, **VHS** VHS, **S-VHS** S-VHS, **VHS-C** VHSC, **S-VHS-C** S-VHSC, **B** Betamax o **EDBeta** ED betamax que disponga de entradas de vídeo/áudio.

Antes de la edición

Conecte la videocámara a la videograbadora con el cable conector de audio/vídeo suministrado. Ponga el selector de entrada de la videograbadora en LINE, si tiene esta posición. Ponga EDIT en ON en el sistema de menús (pág. 32).

Inicio de la edición

- (1) Inserte un videocassette en blanco (u otro que desee regrabar) en la videograbadora e inserte el grabado en la videocámara.
- (2) Reproduzca la cinta grabada en la videocámara hasta localizar el punto inmediatamente anterior al deseado para comenzar la edición. Después presione **II** para poner la videocámara en el modo de reproducción en pausa.
- (3) En la videograbadora, localice el punto de inicio de la grabación y póngala en el modo de grabación en pausa.
- (4) Presione primero **II** de la videocámara y después de algunos segundos **II** de la videograbadora para comenzar la edición.

Para editar más escenas

Repita los pasos 2 a 4.

Para superponer un título durante la edición

Usted podrá superponer un título durante la edición. Consulte "Superposición de un título" (pág. 53).

Para parar la edición

Presione **■** de la videocámara y de la videograbadora.

Nota sobre la función de DISPLAY -CCD-TR413/TR414/TR940

Si ha hecho que los indicadores del visualizador se visualicen en el televisor, bórrellos presionando DISPLAY del mando a distancia a fin de que no se superpongan en la cinta editada.

Nota sobre la edición sincronizada precisa

Si ha conectado un equipo de vídeo que posea la función de edición sincronizada precisa al conector LANC **C** de la videocámara, utilizando un cable LANC (no suministrado), la edición será todavía más exacta.

Montagem numa outra cassette

Podem-se criar programas de vídeo personalizados mediante a montagem com algum outro videogravador **B** 8 mm, **Hi8** Hi8, **VHS** VHS, **S-VHS** S-VHS, **VHS-C** VHSC, **S-VHS-C** S-VHSC, **B** Betamax ou **EDBeta** ED Betamax que possua entradas de vídeo/áudio.

Preparativos para a montagem

Ligue a videocâmara ao videogravador, mediante a utilização do cabo de ligação A/V fornecido.

Ajuste o selector de entrada no videogravador a LINE, caso disponível.

Ajuste EDIT a ON no menu de parâmetros do sistema (pág. 32).

Início da montagem

- (1) Insira uma cassette em branco (ou a cassette na qual deseja gravar) no videogravador, e insira a cassette gravada (matriz) na videocâmara.
- (2) Reproduza a cassette gravada na videocâmara até localizar o ponto imediatamente anterior ao ponto onde deseja iniciar a montagem, e então pressione **II** para ajustar a videocâmara no modo de reprodução em pausa.
- (3) No videogravador, localize o ponto de início para a gravação e ajuste o videogravador no modo de gravação em pausa.
- (4) Carregue em **II** na videocâmara e então carregue em **II** do videogravador após alguns segundos para iniciar a montagem.

Para montar mais cenas

Repita os passos de 2 a 4.

Para sobrepor o título durante a montagem

É possível sobrepor o título durante a montagem. Consulte «Sobreposição de títulos» (pág. 53).

Para cessar a montagem

Carregue em **■** tanto na videocâmara como no videogravador.

Nota acerca da função DISPLAY

-Somente CCD-TR413/TR414/TR940

Caso tenha os indicadores do écran do visor electrónico exibidos no televisor, apague tais indicadores mediante o pressionamento de DISPLAY no telecomando, para que os mesmos não sejam sobrepostos na fita montada.

Nota acerca da montagem sincronizada fina

Caso ligue um deck de vídeo que possua função de montagem sincronizada fina à tomada LANC **C** da videocâmara por meio de um cabo LANC (venda avulsa), a montagem será ainda mais precisa.

Grabación de una videogradora o un televisor

- CCD-TR940 solamente

Usted podrá grabar una videocinta desde otra videogradora o un programa de televisión desde un televisor que posea salidas de audio/vídeo. Conecte la videocámara a la videogradora o al televisor utilizando el cable conector de audio/vídeo suministrado.

- (1) Manteniendo presionado el pequeño botón verde en el selector POWER, deslícelo hasta VTR.
- (2) Presione simultáneamente ● REC y la tecla situada a su derecha de la videocámara en el punto en el que desee iniciar la grabación. En el modo de grabación y en el de grabación en espera, las tomas de vídeo S y VIDEO/AUDIO trabajarán automáticamente como tomas de entrada.

Gravação a partir de um videogravador ou televisor

- Somente CCD-TR940

Pode-se gravar uma fita com um outro videogravador ou um programa de TV de um televisor que possua saídas de vídeo/áudio. Ligue a videocâmara ao videogravador ou televisor mediante a utilização do cabo A/V fornecido.

- (1) Enquanto pressiona a pequena tecla verde do interruptor POWER, ajuste-o a VTR.
- (2) Carregue em ● REC e na tecla à direita simultaneamente na videocâmara, no ponto onde deseja iniciar a gravação. No modo de gravação e gravação em pausa, as tomadas de vídeo S e VIDEO/AUDIO funcionam automaticamente como tomadas de entrada.

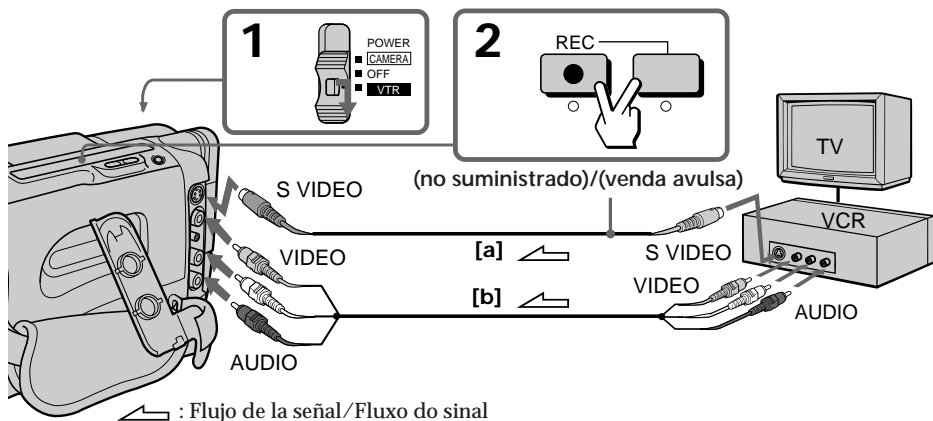

Si su videogradora o su televisor solamente posee tomas de vídeo S, realice la conexión utilizando un cable conector de vídeo S (no suministrado) [a] a fin de obtener imágenes de gran calidad.

Si su videogradora o televisor es de tipo monoaural, conecte solamente la clavija blanca para audio tanto en la videocámara como en el televisor.

Si su videogradora o televisor no posee toma S VIDEO OUT, conecte el cable [b]. No conecte el cable conector de vídeo (no suministrado) [a] a la videocámara.

Caso o seu videogravador ou televisor possua uma tomada de vídeo S, faça a ligação utilizando o cabo de ligação de vídeo S (venda avulsa) [a] para obter uma imagem de alta qualidade.

Caso o seu videogravador ou televisor seja do tipo monofónico, ligue somente a ficha branca para áudio tanto na videocâmara quanto no videogravador ou televisor.

Caso o seu videogravador ou televisor não possua uma tomada S VIDEO OUT, ligue o cabo [b]. Não ligue o cabo de vídeo S (venda avulsa) [a] à videocâmara.

Grabación de una videograbadora o un televisor

Para comprobar las imágenes procedentes de una videograbadora o un televisor antes de grabar

Presione **II** después de haber presionado **●**. Usted podrá comprobar las imágenes en el visor.

Para parar la grabación

Presione **■**.

Nota sobre la grabación

Usted no podrá grabar imágenes que posean señal de protección de derechos de autor de software. Si usted intenta grabar tales imágenes, aparecerá "COPY INHIBIT".

Gravação a partir de um videogravador ou televisor

Para verificar a imagem de um videogravador ou televisor antes da gravação

Carregue em **II** após pressionar **●**. Pode-se verificar a imagem no écran do visor electrónico.

Para cessar a gravação

Carregue em **■**.

Nota acerca da gravação

Não é possível gravar uma imagem que possua um sinal de controlo de direitos de autor para protecção de tais direitos do software. «COPY INHIBIT» aparecerá, caso tente gravar tal imagem.

Cambio de la pila de litio de la videocámara

Su videocámara se suministra con una pila de litio instalada. Cuando la pila se debilite o agote, en el visor o en la pantalla de cristal líquido parpadeará el indicador  durante unos 5 segundos cuando ponga el selector POWER en CAMERA. En este caso, reemplace la pila por otra de litio CR2025 Sony o DL-2025 Duracell. La utilización de cualquier otra pila podría suponer el riesgo de incendio o explosión. Deseche las pilas usadas de acuerdo con las instrucciones del fabricante. La pila de litio para la videocámara durará aproximadamente 1 año en condiciones normales de funcionamiento. (La pila de litio instalada en fábrica en la videocámara puede que no dure 1 año.)

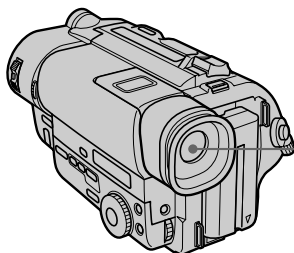

Substituição da pilha de lítio da videocâmara

A sua videocâmara vem fornecida com uma pilha de lítio já instalada. Quando a pilha se tornar fraca ou exaurida, o indicador  piscará no écran do visor electrónico por cerca de 5 segundos, ao se ajustar o interruptor POWER a CAMERA. Neste caso, substitua a pilha por uma nova pilha de lítio Sony CR2025 ou Duracell DL-2025. O uso de algum outro tipo de pilha poderá gerar riscos de incêndio ou explosão. Encaminhe as pilhas exauridas de acordo com as instruções do fabricante. A pilha de lítio da videocâmara dura cerca de 1 ano sob condições normais de funcionamento. (A pilha de lítio que vem instalada da fábrica pode não chegar a durar 1 ano.)

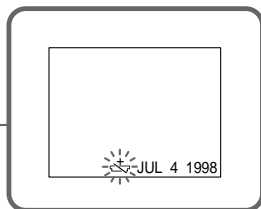

Notas sobre la pila de litio

- Mantenga la pila de litio fuera del alcance de los niños.
- Si alguien traga la pila, consulte inmediatamente a un médico.
- Limpie la pila de litio con un paño suave para asegurar su buen contacto.
- No sujete la pila con pinzas metálicas, ya que podría provocar un cortocircuito.
- Tenga en cuenta que la pila de litio tiene una cara positiva (+) y otra negativa (-) como se muestra en la ilustración. Cerciórese de instalar la pila de litio de forma que sus caras coincidan con los terminales de la videocámara.

Notas acerca da pilha de lítio

- Mantenha a pilha de lítio fora do alcance de crianças. Se a pilha for engolida, consulte imediatamente um médico.
- Limpe a pilha com um pano seco para assegurar um bom contacto.
- Não segure a pilha com pinças metálicas; do contrário, poderá ocorrer um curto-circuito.
- Note que a pilha de lítio possui um terminal positivo (+) e um terminal negativo (-), tal como ilustrado. Certifique-se de inserir a pilha de lítio de forma que os terminais da mesma correspondam aos terminais na videocâmara.

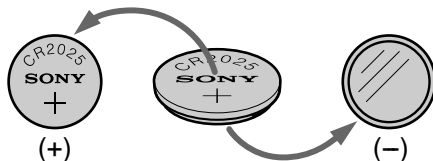

ADVERTENCIA

La pila de litio puede explotar si no se trata adecuadamente. No la cargue, desarme, ni la tire al fuego.

ADVERTÊNCIA

A pilha pode explodir, se utilizada de maneira inapropriada. A pilha não deve ser recarregada, desmontada nem disposta ao lume.

Cambio de la pila de litio

Cuando reemplace la pila, mantenga la batería u otra fuente de alimentación conectada. De lo contrario, tendrá que volver a ajustar la fecha, la hora y otros ítemes en el sistema de menús.

- (1) Abra la tapa del compartimiento de la pila de litio.
- (2) Empuje una vez la pila de litio hacia abajo y sáquela del portapila.
- (3) Coloque la pila nueva con la cara positiva (+) hacia afuera. Cierre la tapa.

Substituição da pilha de lítio

Quando for substituir a pilha de lítio, mantenha a bateria recarregável ou outra fonte de alimentação acoplada. Doutro modo, será necessário reacertar a data, a hora e outros itens do menu de parâmetros do sistema conservados pela pilha de lítio.

- (1) Abra a tampa do compartimento da pilha de lítio.
- (2) Pressione a pilha de lítio para baixo uma vez e então extraia-a do compartimento.
- (3) Instale a pilha de lítio com o lado positivo (+) voltado para o exterior. Feche a tampa.

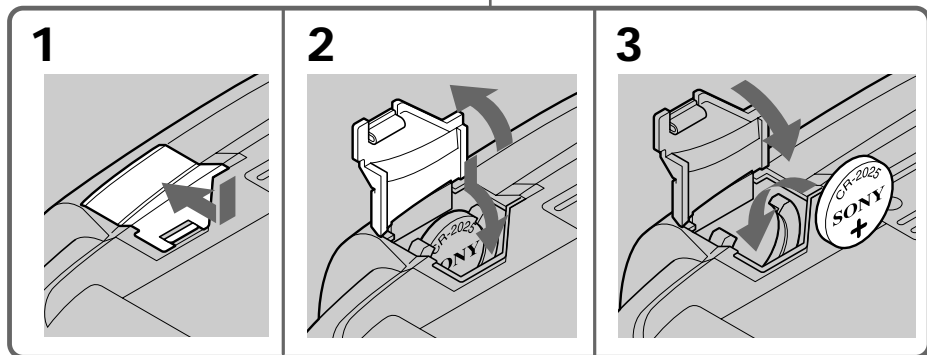
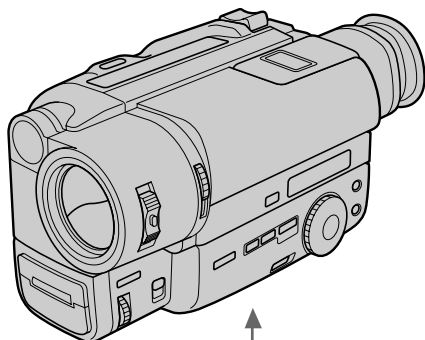

Reajuste de la fecha y la hora

Reacerto da data e da hora

Usted podrá reajustar la fecha y la hora con el sistema de menús.

- (1) Con la videocámara en el modo de espera, presione MENU para hacer que se visualice el menú.
- (2) Gire el dial de control para seleccionar , y después presiónelo.
- (3) Gire el dial de control para seleccionar CLOCK SET, y después presiónelo.
- (4) Gire el dial de control para seleccionar el año deseado, y después presiónelo.
- (5) Ajuste el mes, el día, la hora, y los minutos girando el dial de control, y después presionándolo.
- (6) Presione MENU para borrar la visualización del menú.

Pode-se acertar a data e a hora no menu de parâmetros do sistema.

- (1) Com a videocâmara no modo de espera, carregue em MENU para obter a exibição do menu.
- (2) Gire o anel de controlo para seleccionar , e então pressione o anel.
- (3) Gire o anel de controlo para seleccionar CLOCK SET, e então pressione o anel.
- (4) Gire o anel de controlo para ajustar o ano desejado, e então pressione o anel.
- (5) Ajuste o mês, o dia, a hora e os minutos girando o anel de controlo e então pressionando-o.
- (6) Carregue em MENU para apagar a indicação do menu.

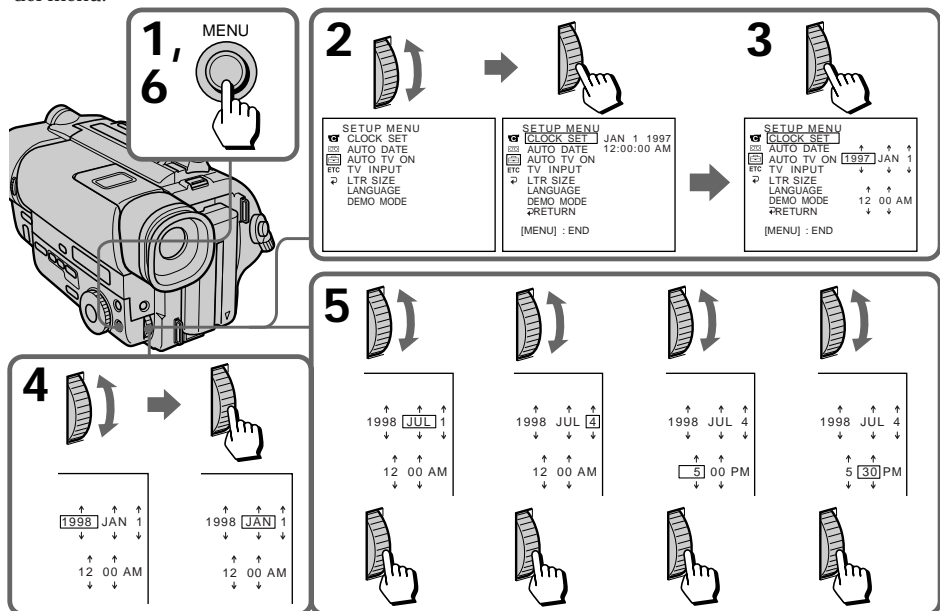

Para corregir la fecha y la hora

Repita el procedimiento anterior.

Para comprobar la fecha y la hora ajustadas

Presione DATE para hacer que se visualice el indicador de la fecha.

Presione TIME para hacer que se visualice el indicador de la hora.

Cuando presione otra vez la misma tecla, el indicador desaparecerá.

El año cambiará de la forma siguiente:

1997 ↔ 1998 ← ... → 2029



Nota sobre el indicador de la hora

El reloj interno de esta videocámara funciona según el ciclo de 12 horas.

- 12:00 AM significa medianoche.
- 12:00 PM significa mediodía.

Para corrigir o ajuste da data e da hora

Repita o procedimento acima.

Para verificar a data e a hora pré-ajustadas

Carregue em DATE para obter o indicador da data.

Carregue em TIME para obter o indicador da hora.

Caso pressione a mesma tecla novamente, o indicador se apagará.

A indicação do ano altera-se como segue:

1997 ↔ 1998 ← ... → 2029



Nota acerca do indicador da hora

O relógio interno desta videocâmara funciona em ciclos de 12 horas.

- 12:00 AM significa meia-noite.
- 12:00 PM significa meio-dia.

Ajuste sencillo del reloj mediante diferencia de hora

Acerto simples do relógio por diferença horária

Usted podrá reajustar fácilmente el reloj a la hora local mediante la diferencia de hora en el sistema de menús.

- (1) Con la videocámara en el modo de espera, presione MENU para hacer que se visualice el menú.
- (2) Gire el dial de control para seleccionar ETC, y después presiónelo.
- (3) Gire el dial de control para seleccionar WORLD TIME, y después presiónelo.
- (4) Gire el dial de control para introducir la diferencia de hora, y después presiónelo. La hora del reloj cambiará de acuerdo con la diferencia de hora introducida.
- (5) Presione MENU para borrar la visualización del menú.

Pode-se facilmente acertar o relógio para uma hora local mediante uma diferença horária no menu de parâmetros do sistema.

- (1) Com a videocâmara no modo de espera, carregue em MENU para obter a exibição do menu.
- (2) Gire o anel de controlo para seleccionar ETC, e então pressione o anel.
- (3) Gire o anel de controlo para seleccionar WORLD TIME, e então pressione o anel.
- (4) Gire o anel de controlo para ajustar uma diferença horária e então pressione o anel. A hora do relógio altera-se em concordância com a diferença horária ajustada.
- (5) Carregue em MENU para apagar a exibição do menu.

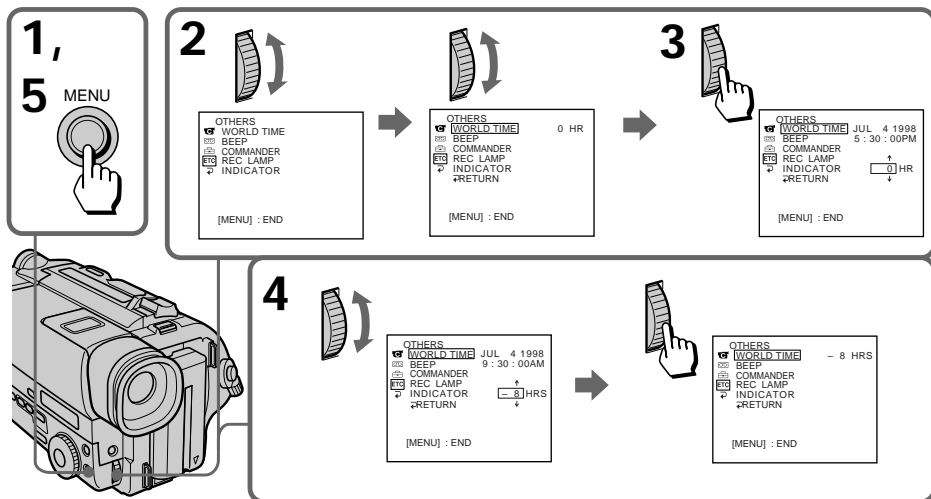

Nota sobre WORLD TIME

Si no ha ajustado la hora, WORLD TIME no trabajará.

Nota acerca de WORLD TIME

Caso a hora não esteja acertada, WORLD TIME não funcionará.

Videocassettes utilizables y modos de reproducción

Cassetes utilizáveis e modos de reprodução

Selección del tipo de videocassette

– CCD-TR940 solamente

Este sistema Hi8 es una mejora del sistema de 8 mm estándar, y fue desarrollado para ofrecer imágenes de mejor calidad.

Usted podrá utilizar videocassettes de Hi8 y de 8 mm estándar. Cuando utilice un videocassette de Hi8, la grabación se realizará según el sistema Hi8. Cuando use un videocassette de 8 mm estándar, la grabación se efectuará con el sistema de 8 mm estándar. Usted no podrá grabar videocassettes de 8 mm estándar en el sistema de Hi8. Cuando vaya a reproducir una cinta en una videocámara o en una videograbadora de 8 mm estándar, deberá utilizar videocassettes de 8 mm estándar.

Qué es Video 8 XR /video Hi8 XR

“XR” es la abreviatura de “Extended Resolution” (Resolución ampliada). La video Hi8 XR o video 8 XR es un nuevo tipo de videocámara de 8 mm con una calidad de imágenes superior a las videocámaras video Hi8 y video 8 convencionales, respectivamente.

Usted podrá grabar y reproducir imágenes con mayor claridad con una videocámara “XR”. Una videocinta grabada con una videocámara “XR” ofrece imágenes de excelente calidad cuando se reproduzca en una videograbadora “XR”.

Cuando una videocinta grabada con esta videocámara “XR” se reproduzca con una videocámara 8/Hi8 convencional, o cuando una videocinta grabada con una videocámara 8/Hi8 convencional se reproduzca con esta videocámara “XR”, la calidad de las imágenes reproducidas será como la de una videocámara 8/Hi8.

Seleção dos tipos de cassette

– Somente CCD-TR940

Este sistema Hi8 é uma extensão do sistema 8mm padrão, e foi desenvolvido para proporcionar melhor qualidade de imagem.

Pode-se utilizar uma cassete de vídeo Hi8 ou 8 mm padrão para esta videocâmara. Caso utilize uma cassete de vídeo Hi8, a gravação será realizada no sistema Hi8. Caso utilize uma cassete de vídeo 8 mm padrão, a gravação será realizada no sistema 8 mm padrão. Cassetes de vídeo 8 mm padrão não podem ser gravadas pelo sistema Hi8.

Caso pretenda utilizar um videogravador/ reproduzidor 8 mm padrão para a reprodução de uma cassete de vídeo, será necessário utilizar uma cassete de vídeo 8 mm padrão para a gravação.

O que é vídeo 8 XR /vídeo Hi8 XR

«XR» é uma abreviação de «Resolução Estendida». A videocâmara com vídeo Hi8 XR ou vídeo 8 XR é um novo tipo de videocâmara de 8 mm que apresenta qualidade de imagem superior à de videocâmaras convencionais de vídeo Hi8 ou vídeo 8 respectivamente. As imagens podem ser gravadas e reproduzidas mais nitidamente com a videocâmara «XR». Uma fita de vídeo gravada pela videocâmara «XR» oferece o máximo em excelente qualidade de imagem, quando reproduzida na própria videocâmara «XR».

Quando uma fita de vídeo gravada pela videocâmara «XR» é reproduzida em uma videocâmara 8/Hi8 convencional, ou quando uma fita de vídeo gravada numa videocâmara 8/Hi8 convencional é reproduzida por esta videocâmara «XR», a imagem de reprodução apresenta a qualidade normal de videocâmaras 8/Hi8.

Cuando reproduzca

El modo de reproducción (SP/LP) y sistema (Hi8/8 mm estándar) se seleccionará automáticamente de acuerdo con el formato en el que haya sido grabada la cinta. Sin embargo la calidad de las imágenes grabadas en el modo LP no será tan buena como en el modo SP.

Nota sobre el modo estéreo de alta fidelidad de AFM

– CCD-TR940 solamente

Cuando reproduzca una videocinta, el sonido será monoaural si:

- Reproduce una cinta grabada en esta videocámara en una videograbadora monoaural de alta fidelidad de AFM.
- Reproduce en esta videocámara una cinta grabada en una videograbadora monoaural de alta fidelidad de AFM.

Videocassettes de 8 mm del extranjero

Como los sistemas de color de televisión difieren de país a país, no podrá reproducir cintas grabadas en el extranjero. Con respecto al sistema de color de televisión de otros países, consulte "Utilización de la videocámara en el extranjero".

Na reprodução

A velocidade de reprodução (SP/LP) e o sistema (Hi8/8mm padrão) são selecionados automaticamente, de acordo com o formato no qual foi gravada a fita. A qualidade da imagem gravada em velocidade LP, entretanto, não será tão boa quanto a em velocidade SP.

Nota acerca de AFM HiFi estéreo

– Somente CCD-TR940

Quando se reproduz uma cassete, o som será monofônico, caso:

- a cassete tenha sido gravada com esta videocâmara, e então reproduzida num videogravador/reprodutor AFM HiFi monofônico;
- a cassete tenha sido gravada num videogravador AFM HiFi monofônico e então reproduzida nesta videocâmara.

Materiais de vídeo 8 mm estrangeiros

Visto que os sistemas de cores de TV diferem de país a país, pode não ser possível reproduzir cassetes pregravadas estrangeiras. Consulte a lista em «Utilização da videocâmara no exterior» para verificar o sistema de cores de TV de países estrangeiros.

Sugerencias para utilizar la batería

En esta sección se indica la forma de obtener el máximo rendimiento de su batería.

Preparación de baterías

Lleve siempre baterías de repuesto

Prepare suficientes baterías como para poder alimentar la videocámara el doble o el triple del tiempo de videofilmación planeado.

La duración de la batería se acortará en climas fríos

La eficacia de la batería disminuirá y se consumirá con mayor rapidez si videofilma en climas fríos.



Para ahorrar energía de la batería

Gire STANDBY de la videocámara hacia abajo cuando no videofilme para ahorrar energía de la batería. Aunque detenga y reinicie la videofilmación, obtendrá una grabación sin transiciones bruscas entre las escenas. Cuando enfoque el motivo, seleccione un ángulo, o mire a través del visor, el objetivo se moverá automáticamente y la batería se consumirá. La batería también se empleará cuando inserte o extraiga un videocassette.

Cuándo reemplazar la batería

Mientras utilice la videocámara, el indicador de capacidad restante de la batería disminuirá gradualmente según se descargue la batería. Aparecerá el tiempo restante en minutos.



Cuando el indicador de capacidad restante de la batería alcance el punto más bajo, aparecerá el indicador  y comenzará a parpadear en el visor. Cuando el indicador  del visor cambie de parpadeo lento a rápido mientras esté videofilmando, ponga el selector POWER de la videocámara en OFF y reemplace la batería. Deje el videocassette en la videocámara para obtener una transición natural entre las escenas después de haber reemplazado la batería.

Conselhos para a utilização da bateria recarregável

Esta secção mostra-lhe como obter o máximo rendimento da sua bateria recarregável.

Preparação da bateria recarregável

Traga sempre baterias de reserva

Providencie baterias com carga suficiente para a realização de gravações duas a três vezes mais longas do que o planejado.

A duração da bateria é menor em ambientes frios

A eficiência da bateria diminui e a bateria se esgota mais rapidamente quando se realizam gravações em ambientes frios.

Para conservar a carga da bateria

Gire STANDBY para baixo quando não estiver filmando, a fim de conservar a carga da bateria. Uma transição suave entre cenas pode ser obtida, mesmo que a gravação seja interrompida e depois reiniciada. Durante o enquadramento do objecto, a selecção do ângulo ou a monitorização através do écran do visor electrónico, a objectiva move-se automaticamente e a carga da bateria é utilizada. A carga da bateria é também consumida na inserção ou ejeção de cassetes.

Quando substituir a bateria recarregável

Durante a utilização desta videocámara, o indicador de carga restante diminui gradualmente, à medida que a carga da bateria vai sendo consumida. O tempo restante em minutos aparece.

Quando o indicador de carga restante na bateria alcançar o ponto mais baixo, o indicador  pode aparecer e começar a piscar no écran do visor electrónico.

Quando o indicador  passar de um piscar lento para um piscar acelerado durante o registo de cenas, ajuste o interruptor POWER a OFF na videocámara e substitua a bateria recarregável. Deixe a cassette inserida na videocámara, a fim de obter uma transição suave entre as cenas após a substituição da bateria recarregável.

Notas sobre la batería

Precaución

Nunca deje la batería a temperaturas superiores a 60°C, como en un automóvil estacionado al sol o bajo la luz solar directa.

La batería se calienta.

Durante la carga o la grabación, la batería se calentará. Esto se debe a la energía que se genera y al cambio químico que se produce en el interior de la batería. Esto no es motivo de preocupación, es normal.

Tenga en cuenta lo siguiente:

- Mantenga la batería alejada de fuego.
- Mantenga la batería seca.
- No abra ni desarme la batería.
- No esponga la batería a golpes.

Duración útil de la batería

Si el indicador de estado de la batería parpadea rápidamente después de conectar la alimentación de la videocámara con una batería completamente cargada, ésta deberá reemplazarse por otra nueva completamente cargada.

Temperatura de carga

Las baterías deberán cargarse a temperaturas comprendidas entre 10 y 30°C. A bajas temperaturas, el tiempo de carga se prolongará.

Notas acerca da batería recarregável

Atenção

Nunca deixe a batería recarregável em locais com temperaturas superiores a 60°C, tais como no interior de um automóvel estacionado sob o sol ou em locais expostos à luz solar directa.

A batería recarregável se aquece

Durante o recarregamento ou a tomada de cenas, a batería recarregável torna-se quente. Isto se deve à geração de energia e a reações químicas ocorridas no interior da batería recarregável. Trata-se de uma reação normal, não havendo motivo para preocupações.

Assegure-se de observar os pontos a seguir

- Mantenha a batería recarregável distante do fogo.
- Mantenha a batería recarregável seca.
- Não abra nem tente desmontar a batería recarregável.
- Não exponha a batería recarregável a choques mecânicos.

Vida útil da batería recarregável

Quando o indicador de batería passar a piscar rapidamente logo após a videocâmara ter sido ligada com uma batería completamente carregada, esta deverá ser substituída por uma nova batería plenamente carregada.

Temperatura de carregamento

A batería deve ser recarregada sob temperaturas entre 10°C e 30°C. Temperaturas inferiores a esta faixa requerem um tempo maior de carregamento.

Notas sobre la batería “InfoLITHIUM”

Qué es “InfoLITHIUM”

La batería InfoLITHIUM es una batería de iones de litio que puede intercambiar datos con equipos de vídeo compatibles sobre su consumo de energía.

Cuando utilice esta batería con un equipo de vídeo que posea la marca  InfoLITHIUM el equipo de vídeo indicará la duración restante de la batería en minutos*. Sin embargo, si la utiliza con un equipo que no posea esta marca, la capacidad restante de la batería no se indicará en minutos. “InfoLITHIUM” es marca comercial de Sony Corporation.

* La indicación puede no ser precisa de acuerdo con las condiciones y el medio ambiente de utilización del equipo.

Forma de visualización del consumo de la batería

El consumo de energía de la videocámara cambiará dependiendo de su utilización, por ejemplo, cómo esté trabajando el enfoque automático.

Durante la comprobación de la condición de la videocámara, la batería “InfoLITHIUM” mide el consumo de la batería y calcula la energía restante. Si la condición cambia bruscamente, la indicación de tiempo restante de la batería puede reducirse o aumentar repentinamente más de 2 minutos.

Aunque el tiempo restante de la batería indicado en el visor sea de 5 a 10 minutos, es posible que el indicador  parpadee en ciertas condiciones.

Notas acerca da batería recarregável «InfoLITHIUM»

O que é «InfoLITHIUM»

A «InfoLITHIUM» é uma bateria recarregável de íon lítio capaz de intercambiar dados com o equipamento de vídeo compatível acerca do consumo da sua carga.

Quando se utiliza esta bateria recarregável com equipamentos de vídeo que possuam a marca  InfoLITHIUM, o equipamento de vídeo indicará o tempo restante de carga da bateria em minutos*. Entretanto, caso utilize-a com equipamentos de vídeo sem esta marca, a duração da carga da bateria não será indicada em minutos.

«InfoLITHIUM» é uma marca comercial de Sony Corporation.

* A indicação pode não ser precisa, dependendo das condições e do ambiente em que o equipamento é utilizado.

Como o consumo de carga da bateria é exibido



O consumo de alimentação da videocâmara altera-se conforme o seu uso, por exemplo, como a focagem automática está a funcionar.

Durante a verificação das condições da videocâmara, a bateria recarregável «InfoLITHIUM» mede o consumo de carga da bateria e calcula a carga restante. Caso as condições se alterem drasticamente, a indicação da carga restante pode diminuir ou aumentar repentinamente em mais de 2 minutos.

Mesmo que 5 a 10 minutos sejam indicados como o tempo restante de carga no écran do visor electrónico, o indicador  pode também piscar sob alguma condição.

Para obtener una indicación más precisa de la duración restante de la batería

Ponga la videocámara en el modo de grabación en espera y apunte hacia un motivo estacionario. No mueva la videocámara durante 30 segundos o más.

- Si la indicación parece ser incorrecta, recargue completamente la batería (carga completa¹⁾). Tenga en cuenta que si ha utilizado la batería en un ambiente cálido o frío durante mucho tiempo, o si ha repetido la carga muchas veces, la batería puede no mostrar el tiempo correcto después de haber sido completamente cargada.
- Después de haber utilizado la batería “InfoLITHIUM” con un equipo que no posea la marca  InfoLITHIUM, cerciórese de descargarla en otro equipo que posea la marca  InfoLITHIUM y después recárguela completamente.



Razón por la que la indicación del tiempo restante de batería no coincide con el tiempo de grabación continua del manual de instrucciones

El tiempo de grabación se ve afectado por la temperatura ambiental y las condiciones. El tiempo de grabación se acortará mucho en un ambiente frío. El tiempo de grabación continua del manual de instrucciones se ha medido con la condición de utilizar una batería completamente cargada (o carga normal) a 25°C. Como la temperatura ambiental y las condiciones son diferentes a las de utilización real de la videocámara, el tiempo restante de batería no es igual que el tiempo de grabación continua indicado en el manual de instrucciones.

¹⁾ Carga completa: Carga hasta que en el visualizador aparezca FULL.

Para obter uma indicação mais precisa da carga restante de batería

Ajuste a videocâmara ao modo de gravação em espera e aponte-a em direcção a um objecto estacionário. Não mova a videocâmara por 30 segundos ou mais.

- Caso a indicação pareça incorrecta, recarregue a batería recarregável completamente (recarga completa¹⁾). Note que, se a batería tiver sido utilizada em ambientes quentes ou frios por um longo tempo, ou o processo de recarga tiver sido repetido muitas vezes, a batería recarregável poderá não ser capaz de exibir o tempo correcto, mesmo após ser completamente recarregada.
- Após a utilização da batería recarregável «InfoLITHIUM» com un equipamento que não possua a marca  InfoLITHIUM, certifique-se de esgotar a carga da batería no equipamento que possua a marca  InfoLITHIUM e então recarregá-la completamente.

Por que a indicação da carga restante da batería não corresponde ao tempo de gravação contínua no manual de instruções



O tempo de gravação é afectado pela temperatura e condições do ambiente. O tempo de gravação torna-se muito curto em ambientes frios. O tempo de gravação continua no manual de instruções é medido sob a condição de se utilizar uma batería recarregável plenamente carregada (ou normalmente carregada) a 25°C. Como a temperatura e as condições ambientais são diferentes quando se usa realmente a videocâmara, o tempo de carga restante não coincide com o tempo de gravação contínua no manual de instruções.

¹⁾ Recarga completa: Carregamento até que «FULL» apareça no mostrador.

Condensación de humedad

Si traslada directamente la videocámara de un lugar frío a otro cálido, es posible que se condense humedad en su interior, en la superficie de la cinta, o en el objetivo. En estas condiciones, la cinta puede adherirse al tambor de cabezas y estropearse, o la videocámara puede no funcionar adecuadamente. Para evitar la posibilidad de daños en estas circunstancias, la videocámara dispone de sensores de humedad. Sin embargo, tome las precauciones siguientes.

En el interior de la videocámara

En el interior de la videocámara Cuando se haya condensado humedad en el interior de la videocámara, sonará un pitido y parpadeará el indicador . Cuando suceda esto, no trabajará ninguna función, excepto la de expulsión del videocassette. Abra el compartimiento del videocassette, extraiga éste, desconecte la alimentación de la videocámara, y déjela así durante 1 hora. Si también parpadea el indicador , habrá un videocassette insertado en la videocámara. Extráigalo, desconecte la alimentación de la videocámara, y déjela así, con el videocassette insertado, durante aproximadamente 1 hora. La videocámara podrá volver a utilizarse si el indicador  no aparece al conectar de nuevo la alimentación.

En el objetivo

Si se condensa humedad en el objetivo, no aparecerá ningún indicador, pero las imágenes se difuminarán. Desconecte la alimentación y deje sin utilizar la videocámara durante aproximadamente 1 hora.

Cómo evitar la condensación de humedad



Antes de trasladar la videocámara de un lugar frío a otro cálido, métala en una bolsa de plástico y de que se adapte a las condiciones de la sala durante cierto tiempo.

- (1) Cerciórese de sellar bien la bolsa de plástico.
- (2) Saque la videocámara de la bolsa cuando la temperatura del aire del interior haya alcanzado la temperatura ambiental (después de aproximadamente 1 hora).

Condensação de humidade

Caso a videocâmara seja transportada directamente de um local frio para um quente, poderá ocorrer condensação de humidade no interior da videocâmara, na superfície da fita ou na objectiva. Nestas condições, a fita poderá aderir-se ao cilindro da cabeça e danificar-se, ou a videocâmara poderá não funcionar apropriadamente. A fim de evitar possíveis avarias decorrentes de tais circunstâncias, a videocâmara é provida de sensores de humidade. Convém, também, tomar as precauções descritas a seguir.

No interior da videocâmara

Se houver humidade no interior da videocâmara, o sinal sonoro soará e o indicador  piscará. Neste caso, nenhuma função, excepto a de ejeção de cassetes, funcionará. Abra o compartimento de cassette, desligue a videocâmara e deixe-a inerte por cerca de uma hora. Caso o indicador  pisque simultaneamente, uma cassette está inserida na videocâmara. Ejecte a cassette, desligue a videocâmara e deixe também a cassette em repouso por cerca de 1 hora. A videocâmara pode ser utilizada novamente, quando o indicador  não mais aparecer ao se religar a alimentação.

Na objectiva

Caso ocorra condensação de humidade na objectiva, nenhum indicador aparecerá, porém a imagem se tornará opaca. Desligue a alimentação e deixe de utilizar a videocâmara por cerca de uma hora.

Como evitar a condensação de humidade

Ao transportar a videocâmara de um local frio para um quente, guarde-a numa bolsa plástica e permita-lhe adaptar-se gradualmente às novas condições ambientais por um certo período.

- (1) Certifique-se de vedar completamente a bolsa plástica contendo a videocâmara.
- (2) Retire o aparelho da bolsa quando a temperatura do ar no interior da mesma tiver alcançado a temperatura ambiente (após cerca de uma hora).

Limpeza de las cabezas de vídeo

Para asegurar la grabación normal e imágenes claras, limpie las cabezas de vídeo. Cuando el indicador  y el mensaje "CLEANING CASSETTE" aparezcan uno tras otro, o cuando las imágenes de reproducción sean "ruidosas" o apenas se vean, es posible que las cabezas de vídeo estén sucias.



[a]

[b]

[a] Ligeramente sucias
[b] Muy sucias

Cuando suceda esto, limpie las cabezas de vídeo con un cassette limpiador V8-25CLH/V8-25CLD Sony (no suministrado). Después de haber comprobado las imágenes, si siguen siendo "ruidosas" repita la limpieza. (No repita la limpieza más de 5 veces en una sesión.)

Precaución

No utilice cassettes limpiadores de tipo húmedo, de venta en establecimientos del ramo. Estos cassettes podrían dañara las cabezas de vídeo.

Nota

Si no puede adquirir el cassette de limpieza V8-25CLH/V8-25CLD Sony en su zona, consulte a su proveedor Sony.

Limpeza das cabeças de vídeo

Para assegurar gravações normais e imagens nítidas, limpe periodicamente as cabeças de vídeo. Quando o indicador  e a mensagem «CLEANING CASSETTE» aparecerem um após o outro ou as imagens de reprodução apresentarem «chuvas» ou difícil visibilidade, as cabeças de vídeo poderão estar contaminadas.

[a] Contaminação leve
[b] Contaminação crítica

Na ocorrência de contaminação, limpe as cabeças de vídeo com a cassette de limpeza Sony V8-25CLH/V8-25CLD (venda avulsa). Após verificar a imagem, caso ainda persistam as «chuvas», repita a limpeza (porém não mais do que 5 vezes por sessão).

Atenção

Não utilize cassetes de limpeza do tipo húmidas disponíveis no comércio, visto que as mesmas podem danificar as cabeças de vídeo.

Nota

Caso a cassette de limpeza Sony V8-25CLH/V8-25CLD não esteja disponível na sua região, solicite informações ao seu agente Sony mais próximo.

Eliminación del polvo del interior del visor

– CCD-TR311 solamente

- (1) Quite el tornillo con un destornillador (no suministrado). Después, deslizando el mando RELEASE, gire el ocular en el sentido de la flecha y tire hacia afuera.
- (2) Limpie la superficie con un cepillo soplador adquirido en un establecimiento del ramo.

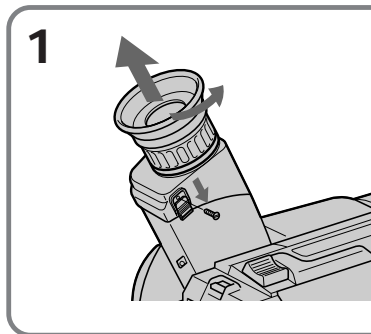

Remoção de sujidades no interior do visor eletrônico

– Somente CCD-TR311

- (1) Remova o parafuso com uma chave de fenda (não fornecida). A seguir, enquanto desliza o botão RELEASE, gire o ocular ao sentido indicado pela seta e extraia-o.
- (2) Limpe a superfície com um soprador disponível no comércio.



Para volver a instalar el ocular

- (1) Alinee la ranura del ocular con la marca • del barril.
- (2) Gire el ocular en el sentido de la flecha. Después vuelva a colocar el tornillo.

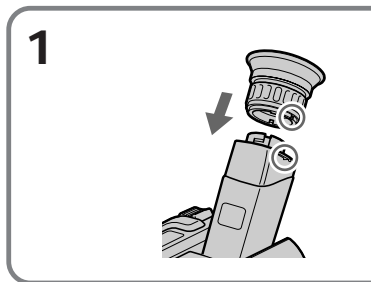

Para recolocar o ocular

- (1) Alinhe o sulco no ocular com a marca • no cilindro.
- (2) Gire o ocular ao sentido indicado pela seta. A seguir, recoloque o parafuso.



Precaución

No quite ningún otro tornillo. Usted solamente deberá quitar el tornillo para desmontar el ocular.

Atenção

Não remova nenhum outro parafuso. É permitido remover somente o parafuso para remover o ocular.

Precauciones

Operación de la videocámara

- Alimente la videocámara con 7,2 V (batería) u 8,4 V (adaptador de alimentación de CA).
- Para alimentarla con CC o con CA, utilice los accesorios recomendados en este manual.
- Si dentro de la videocámara entra algún objeto sólido o líquido, desenchúfela y haga que sea comprobada por su proveedor Sony antes de volver a utilizarla.
- Evite manejar la videocámara con rudeza y exponerla a golpes. Tenga especial cuidado 98 con el objetivo.
- Cuando no vaya a utilizar la videocámara ponga el selector POWER en OFF.
- No utilice la videocámara envuelta porque podría recalentarse internamente.
- Mantenga la videocámara alejada de campos magnéticos intensos y de vibraciones mecánicas.

Lámpara incorporada

– CCD-TR413/TR414/TR940 solamente

- No golpee la lámpara incorporada cuando esté encendida ya que podría dañar o acortar la duración útil de la bombilla.
- No deje encendida la lámpara incorporada cuando esté colocada sobre algo, porque podría causar un incendio o dañar dicha lámpara.

Manejo de los videocassetes

No inserte nada en los pequeños orificios de la parte posterior del videocassette. Estos orificios se utilizan para detectar el tipo de cinta, su grosor, y si la lengüeta esté deslizada o no.

Precauções

Funcionamento da videocâmara

- Opere a videocâmara com 7,2 V (bateria recarregável) ou 8,4 V (adaptador CA).
- Para o funcionamento com CC ou CA, utilize os acessórios recomendados neste manual.
- Se algum objecto sólido ou líquido penetrar no interior do aparelho, desligue a videocâmara e solicite uma inspecção ao seu agente Sony antes de voltar a utilizá-la.
- Evite manuseamentos bruscos ou choques mecânicos. Seja particularmente cuidadoso(a) com as lentes.
- Mantenha o interruptor POWER ajustado a OFF quando não estiver a utilizar a videocâmara.
- Não embrulhe a videocâmara e a opere, visto que poderá ocorrer um sobreaquecimento interno.
- Mantenha a videocâmara distante de intensos campos magnéticos ou vibrações mecânicas.

Luz incorporada

– Somente CCD-TR413/TR414/TR940

- Não golpeie ou sacuda a luz incorporada enquanto acesa, do contrário poderá avariar a lâmpada ou encurtar a vida útil da mesma.
- Não deixe a luz incorporada acesa em repouso sobre ou contra algo; do contrário, poderá provocar um incêndio ou avarias na luz incorporada.

Acerca do manuseamento das cassetes

Não insira nada nos pequenos orificios da parte traseira da cassette. Tais orificios servem para detectar o tipo e espessura da fita e a presença ou não da lengüeta de gravação.

Cuidados de la videocámara

- Cuando no vaya a utilizar la videocámara durante mucho tiempo, extraiga el videocassette. Conecte periódicamente la alimentación, ponga en funcionamiento las secciones de videocámara y reproductor, y reproduzca una cinta durante unos 3 minutos.
- Limpie el objetivo con un cepillo suave para quitar el polvo. Si hay huellas dactilares, elimínelas con un paño suave.
- Limpie el cuerpo de la videocámara con un paño suave y seco, o con un paño suave ligeramente humedecido en una solución poco concentrada de detergente. No utilice ningún tipo de disolvente, ya que podría dañar el acabado.
- No permita que entre arena en la videocámara. Cuando utilice la videocámara en una playa o en un lugar polvoriento, protéjala contra la arena o el polvo. La arena o el polvo, puede causar el mal funcionamiento de la unidad, y a veces este mal funcionamiento puede resultar irreparable.

Adaptador de alimentación de CA

- Cuando no vaya a utilizar la unidad durante mucho tiempo, desenchúfela de la red. Para desconectar el cable de alimentación tire del enchufe. No tire nunca del propio cable.
- No utilice la unidad con el cable de alimentación dañado, si la ha dejado caer, o si esté dañada.
- No doble a la fuerza el cable de alimentación a la fuerza, ni coloque ningún objeto pesado sobre él. Esto podría dañar el cable de alimentación y provocar incendios o descargas eléctricas.
- Cerciórese de que ningún objeto metálico entre en contacto con las partes metálicas (contactos) de la placa conectora. En caso contrario, podría producirse un cortocircuito que dañaría la unidad.
- Mantenga siempre limpios los contactos metálicos.
- No desarme la unidad.
- No golpee ni deje caer la unidad.
- Cuando esté utilizando la unidad especialmente durante la carga, manténgala alejada de receptores de AM y de equipos de vídeo porque podría interferir en la recepción de AM y en la operación de dichos equipos de vídeo.
- La unidad se calentará cuando esté en funcionamiento. Esto es normal.

Cuidados com a videocâmara

- Quando a videocâmara não for ser utilizada por um longo intervalo, remova a cassete. Periodicamente, ligue a alimentação, opere as secções da câmara e do reprodutor e reproduza uma fita por cerca de 3 minutos.
- Limpe a objectiva com uma escova macia para remover a sujidade. Caso haja impressões digitais impregnadas, remova-as com um pano macio.
- Limpe o corpo da videocâmara com um pano macio seco ou um pano macio levemente humedecido com solução de detergente suave. Não utilize nenhum tipo de solvente que possa avariar o acabamento.
- Não deixe que areia penetre na videocâmara. Caso utilize a videocâmara numa praia arenosa ou em um local empoeirado, proteja-a da areia ou poeira. Areia ou poeira pode causar um mau funcionamento do aparelho, às vezes impossível de ser consertado.

Adaptador CA

- Desligue o aparelho da tomada da rede quando não for utilizá-lo durante um período prolongado. Para desligar o cabo de alimentação CA, puxe-o pela ficha, nunca pelo próprio cabo.
- Não utilize o adaptador CA com um cabo de alimentação CA avariado ou após quedas ou avarias do mesmo.
- Não dobre o cabo de alimentação CA forçosamente, nem coloque objectos pesados sobre o mesmo. Doutra modo, poderá avariar o cabo e causar um incêndio ou choque eléctrico.
- Certifique-se de que nenhum objecto metálico entre em contacto com as partes metálicas da placa de ligação. Do contrário, poderá provocar um curto-circuito e avarias no aparelho.
- Mantenha sempre as partes metálicas de contacto limpas.
- Não desmonte o adaptador CA.
- Não aplique choques mecânicos nem deixe cair o adaptador CA.
- Durante o seu funcionamento, particularmente durante o carregamento da bateria, mantenha o adaptador CA distante de receptores AM e equipamentos de vídeo, pois isto provocará interferências na recepção de AM e na operação de vídeo.
- O adaptador CA aquece-se durante o seu funcionamento. Isto é normal.

- No coloque la unidad en lugares:
 - Extremadamente cálidos o fríos
 - Polvorientos o sucios
 - Muy húmedos
 - Sometidos a vibraciones

Notas sobre las pilas

Para evitar los posibles daños que podría causar el derrame del electrolito de las pilas, tenga en cuenta lo siguiente.

- Cerciórese de colocar correctamente las pilas.
- Las pilas no son recargables.
- No utilice pilas nuevas junto con las viejas.
- No utilice a la vez pilas de tipos diferentes.
- Las pilas se descargarán gradualmente aunque no las utilice.
- No utilice una pila con derrame.

Si el electrolito de las pilas se derrama

- Limpie cuidadosamente el electrolito de la caja de pilas antes de volver a colocar las pilas.
- Si toca el electrolito, lávese con agua.
- Si el electrolito le entra en los ojos, lávelos con mucha cantidad de agua y después consulte a un médico.

Si se produce cualquier problema, desenchufe la unidad y póngase en contacto con su proveedor Sony.

- Não coloque o adaptador CA em locais:
 - extremamente quentes ou frios;
 - com poeira ou sujidades;
 - muito húmidos;
 - sujeitos a vibrações.

Notas acerca das pilhas secas

Para evitar possíveis avarias decorrentes da fuga de eletrólitos da pilha ou corrosão, observe os pontos a seguir.

- Certifique-se de inserir as pilhas observando a correspondência dos pólos.
- Pilhas secas não são recarregáveis.
- Não use uma combinação de pilhas novas com velhas.
- Não use diferentes tipos de pilha juntos.
- As pilhas descarregam-se lentamente quando não estão em uso.
- Não utilize uma pilha com vazamento.

Caso ocorra fuga de eletrólitos da pilha

- Limpe o líquido no estojo de pilhas cuidadosamente antes de substituir as pilhas.
- Caso toque no líquido, lave-se bem com água.
- Caso o líquido entre nos olhos, lave os olhos com água em abundância e então consulte um médico.

Caso surja alguma dificuldade, desligue o aparelho da tomada da rede e consulte o seu agente Sony mais próximo.

Utilización de su videocámara en el extranjero

Cada país o área posee sus propios sistemas eléctrico y de televisión en color. Antes de utilizar su videocámara en el extranjero, compruebe los puntos siguientes.

Fuentes de alimentación

Usted podrá utilizar su videocámara en cualquier país con el adaptador de alimentación de CA suministrado con 100 a 240 V CA, 50/60 Hz.

Diferencias en los sistemas de color

Esta videocámara esté basada en el sistema NTSC. Si desea contemplar las imágenes de reproducción en un televisor, éste deberá estar basado en el sistema NTSC. Compruebe la lista siguiente.

Sistema NTSC

Bolivia, Canadá, Centroamérica, Colombia, Corea, Chile, Ecuador, EE.UU., Filipinas, Islas Bahamas, Jamaica, Japón, México, Perú, Surinam, Taiwan, Venezuela, etc.

Sistema PAL

Alemania, Australia, Austria, Bélgica, China, Dinamarca, España, Finlandia, Gran Bretaña, Holanda, Hong Kong, Italia, Kuwait, Malasia, Noruega, Nueva Zelanda, Portugal, República checoslovaca, República eslovaca, Singapur, Suecia, Suiza, Tailandia, etc.

Sistema PAL-M

Brasil

Sistema PAL-N

Argentina, Paraguay, Uruguay

Sistema SECAM

Bulgaria, Francia, Guayana, Hungría, Irán, Iraq, Mónaco, Polonia, Rusia, Ucrania, etc.

Utilização da videocâmara no exterior

Cada país ou região possui o seu próprio sistema eléctrico e sistemas de cores de TV. Antes de utilizar esta videocâmara no exterior, verifique os pontos a seguir.

Fontes de alimentação

Esta videocâmara pode ser utilizada em qualquer país ou região, com o adaptador CA fornecido, entre 100 V e 240 V CA, 50/60 Hz.

Diferenças entre os sistemas de cores

Esta videocâmara é baseada no sistema NTSC. Caso deseje assistir à imagem de reprodução num televisor, este deve ser baseado no sistema NTSC. Verifique a lista a seguir.

Sistema NTSC

Ilhas Bahamas, Bolívia, Canadá, América Central, Chile, Colômbia, Equador, Jamaica, Japão, Coreia, México, Peru, Suriname, Taiwã, Filipinas, E.U.A., Venezuela, etc.

Sistema PAL

Austrália, Áustria, Bélgica, China, República Tcheca, Dinamarca, Finlândia, Alemanha, Grã-Bretanha, Holanda, Hong Kong, Itália, Kuwait, Malásia, Nova Zelândia, Noruega, Portugal, Singapura, República de Eslováquia, Espanha, Suécia, Suíça, Tailândia, etc.

Sistema PAL M

Brasil

Sistema PAL N

Argentina, Paraguai, Uruguai

Sistema SECAM

Bulgária, França, Guianas, Hungria, Irã, Iraque, Mónaco, Polónia, Rússia, Ucrânia, etc.

Solución de problemas

Si surge algún problema al utilizar la videocámara, utilice la tabla siguiente para solucionarlo. Si el problema persiste, desconecte la fuente de alimentación y póngase en contacto con su proveedor o con un taller de reparaciones autorizado por Sony.

Videocámara

Alimentación

Síntoma	Causa y/o solución
La alimentación no se conecta.	<ul style="list-style-type: none"> • La batería no está instalada. → Instálela. (pág. 8) • La batería está agotada. → Utilice una batería cargada. (pág. 9) • El adaptador de alimentación de CA no está conectado a una toma de la red. → Conéctelo. (pág. 30)
La alimentación se desconecta.	<ul style="list-style-type: none"> • Al utilizar la videocámara en el modo CAMERA, la ha dejado en el modo de pausa durante más de 5 minutos. → Deslice STANDBY hacia abajo y otra vez hacia arriba. (pág. 14) • La batería está agotada. → Utilice una batería cargada. (pág. 9)
La batería se descarga rápidamente.	<ul style="list-style-type: none"> • La videocámara no funciona cuando se utiliza una batería que no es "InfoLITHIUM". → Utilice una batería "InfoLITHIUM". (pág. 74) • La temperatura ambiental es demasiado baja. (pág. 72) • La batería no estaba completamente cargada. → Vuelva a cargar la batería. (pág. 9) • La duración útil de la batería se ha agotado y no puede cargarse. → Utilice otra batería. (pág. 73)
Durante la carga de la batería, no aparece el indicador, o éste parpadea en el visualizador.	<ul style="list-style-type: none"> • El adaptador de alimentación de CA está desconectado. → Conéctelo firmemente. • Existe algún problema con la batería. → Póngase en contacto con su proveedor Sony o con un centro de reparaciones autorizado por Sony.

Operación

Síntoma	Causa y/o solución
START/STOP no funciona.	<ul style="list-style-type: none"> • La cinta está pegada al tambor. → Extraiga el videocassette. (pág. 13) • La cinta ha finalizado. → Rebobinela o utilice un videocassette nuevo. (pág. 27) • El selector POWER está en VTR/PLAYER. → Póngalo en CAMERA. (pág. 14) • La lengüeta del videocassette está deslizada hacia afuera (rojo). → Utilice un nuevo videocassette o deslícela hacia adentro. (pág. 13)

(continúa)

Síntoma	Causa y/o solución
La grabación se para después de unos segundos.	<ul style="list-style-type: none"> • El selector START/STOP MODE está ajustado a 5SEC o $\frac{1}{2}$. → Ajustelo a $\frac{1}{2}$. (pág. 19)
No es posible extraer el videocassette del portavideocassette.	<ul style="list-style-type: none"> • La batería está agotada. → Utilice una batería cargada o el adaptador de alimentación de CA. (pág. 9, 30)
Los indicadores \square y \triangle parpadean y no trabaja ninguna función excepto la de expulsión del videocassette.	<ul style="list-style-type: none"> • Se ha producido condensación de humedad. → Extraiga el videocassette y deje la videocámara sin utilizar durante 1 hora por lo menos. (pág. 76)
El indicador de la fecha o de la hora esté parpadeando.	<ul style="list-style-type: none"> • Ha mantenido simultáneamente presionadas DATE y TIME durante más de 2 segundos. → La videocámara no está funcionando mal. Usted podrá iniciar la videofilmación. El parpadeo cesará pronto. • La pila de litio está débil o agotada. → Reemplácela por otra nueva. (pág. 66)
La cinta no se mueve al presionar una tecla de control de vídeo.	<ul style="list-style-type: none"> • El selector POWER está en CAMERA u OFF. → Póngalo en VTR/PLAYER. • La cinta ha finalizado. → Rebobinela o utilice un videocassette nuevo. (pág. 27)
La función de videofilmación estable no se activa (CCD-TR414/TR940 solamente).	<ul style="list-style-type: none"> • STEADYSHOT está en OFF. → Ajustelo a ON. (pág. 62) • La función de videofilmación estable no trabajará cuando el modo panorámico esté ajustado a 16:9FULL.
La función de enfoque automático no trabaja (CCD-TR940 solamente).	<ul style="list-style-type: none"> • FOCUS está en MANUAL. → Póngalo en AUTO. (pág. 48) • Las condiciones de videofilmación no son adecuadas para el enfoque automático. → Ponga FOCUS en MANUAL para enfocar manualmente. (pág. 48)
La función aumento gradual y desvanecimiento no trabaja (CCD-TR940 solamente).	<ul style="list-style-type: none"> • El selector START/STOP MODE está ajustado a 5SEC o $\frac{1}{2}$. → Ajustelo a $\frac{1}{2}$. (pág. 19)
Al reproducir una cinta, no hay sonido, o éste es bajo (CCD-TR940 solamente).	<ul style="list-style-type: none"> • Está reproduciendo una cinta estéreo con HiFi SOUND del sistema de menús ajustado a 1 o 2. → Ajustelo a STEREO. (pág. 32)
Se oye excesivo sonido de tono alto (CCD-TR940 solamente).	<ul style="list-style-type: none"> • Usted videofilmó con WIND del sistema de menús ajustado a ON. → Cuando no haya viento, ajústelo a OFF. (pág. 32)
El indicador de la fecha o de la hora desaparece.	<ul style="list-style-type: none"> • Reajuste la fecha y la hora. (pág. 68)

Imágenes

Síntoma	Causa y/o solución
Las imágenes de la pantalla del visor no son claras.	<ul style="list-style-type: none"> • La lente del visor no está ajustada. → Ajustela. (pág. 15)
En motivos como luces o llamas de velas videofilmadas sobre un fondo oscuro aparece una franja vertical.	<ul style="list-style-type: none"> • El contraste entre el motivo y el fondo es demasiado alto. La videocámara no está funcionando mal. → Cambie de lugar.
Al videofilmar un motivo muy brillante aparece una franja vertical.	<ul style="list-style-type: none"> • La videocámara no está funcionando mal.
Las imágenes reproducidas no son claras.	<ul style="list-style-type: none"> • EDIT del sistema de menús esté ajustado a ON. → Ajustelo a OFF. (pág. 32)
Las imágenes son “ruidosas”.	<ul style="list-style-type: none"> • Es posible que las cabezas de video estén sucias. → Limpielas utilizando un cassette limpiador de cabezas V8-25CLH/V8-25CLD Sony (no suministrado). (pág. 77)
En el visor aparece una imagen desconocida.	<ul style="list-style-type: none"> • Si han transcurrido 10 minutos después de haber puesto el selector POWER en CAMERA sin haber introducido un videocassette, la videocámara iniciará automáticamente la demostración, o DEMO esté en ON en el sistema de menús. → Inserte un videocassette, y la demostración se parará. Usted podrá desactivar la demostración. (pág. 32)
Aparece un código de cinco dígitos.	<ul style="list-style-type: none"> • Se ha activado la función de autocomprobación. → Compruebe el código y resuelva el problema. (pág. 89)

Otros

Síntoma	Causa y/o solución
El mando a distancia suministrado no trabaja (CCD-TR413/TR414/TR940 solamente).	<ul style="list-style-type: none"> • COMMANDER está ajustado a OFF. → Ajustelo a ON. (pág. 32) • Algo está bloqueando los rayos infrarrojos. → Elimine el obstáculo. • Las pilas no están insertadas con la polaridad correcta. → Insértelas correctamente. (pág. 101) • Las pilas están agotadas. → Reemplácelas por otras nuevas. (pág. 101)
Suena un pitido durante 5 segundos.	<ul style="list-style-type: none"> • Se ha producido condensación de humedad. → Extraiga el videocassette y deje la videocámara a temperatura ambiente durante 1 hora por lo menos. (pág. 76) • Ha ocurrido algún problema en su videocámara. → Extraiga el videocassette, vuelva a insertarlo, y después utilice la videocámara.
Las imágenes se grabaron con color incorrecto/innatural (CCD-TR940 solamente).	<ul style="list-style-type: none"> • NIGHTSHOT está en ON. → Ajustelo a OFF. (pág. 42)
En el visor hay polvo (CCD-TR311 solamente).	<ul style="list-style-type: none"> • Quite el ocular y limpie la lente del visor. (pág. 78)

Verificação de problemas

Caso surja algum problema concernente ao funcionamento desta videocâmara, utilize a tabela abaixo para solucionar o problema. Se alguma dificuldade persistir, desligue a fonte de alimentação e entre em contacto com o seu agente Sony ou um serviço autorizado Sony local.

Videocâmara

Alimentação

Sintoma	Causa e/ou acções correctivas
A alimentação não se liga.	<ul style="list-style-type: none"> • A bateria recarregável não está instalada. → Instale a bateria recarregável (pág. 8). • A bateria está exaurida. → Utilize uma bateria plenamente carregada (pág. 9). • O adaptador CA não está ligado a uma tomada da rede. → Ligue o adaptador CA a uma tomada da rede (pág. 30).
A alimentação desliga-se.	<ul style="list-style-type: none"> • Durante o funcionamento no modo CAMERA, a videocâmara foi deixada no modo de espera por mais de 5 minutos. → Gire STANDBY para baixo uma vez e então de volta para cima (pág. 14). • A bateria está exaurida. → Utilize uma bateria plenamente carregada (pág. 9).
A bateria recarregável descarrega-se rapidamente.	<ul style="list-style-type: none"> • A videocâmara não funciona quando se utiliza uma bateria recarregável que não seja uma bateria recarregável «InfoLITHIUM». → Utilize uma bateria recarregável «InfoLITHIUM» (pág. 74). • A temperatura ambiente está muito baixa (pág. 72) • A bateria recarregável não foi plenamente carregada. → Recarregue a bateria novamente (pág. 9). • A vida útil da bateria recarregável está esgotada, e não pode mais ser recarregada. → Utilize uma outra bateria recarregável (pág. 73).
Durante a recarga da bateria recarregável, nenhum indicador aparece ou o indicador pisca no monitorizar.	<ul style="list-style-type: none"> • O adaptador CA está desligado. → Ligue-o firmemente. • Algo está errado com a bateria recarregável. → Contacte o seu agente Sony ou o centro de serviços autorizado Sony local.

Funcionamento

Sintoma	Causa e/ou acções correctivas
START/STOP não funciona.	<ul style="list-style-type: none"> • A fita aderiu-se ao cilindro da cabeça. → Ejecte a cassette (pág. 13) • A fita atingiu o seu final. → Rebobine-a ou utilize uma nova cassette (pág. 27). • O interruptor POWER está ajustado em VTR/PLAYER. → Ajuste-o a CAMERA (pág. 14). • A lingueta na cassette está exteriorizada (vermelha). → Utilize uma nova cassette ou deslize a lingueta (pág. 13).

Verificação de problemas

Sintoma	Causa e/ou acções correctivas
A gravação cessa em poucos segundos.	<ul style="list-style-type: none">• O interruptor START/STOP MODE está ajustado a 5SEC ou $\frac{1}{2}$.→ Ajuste-o a $\frac{1}{2}$ (pág. 19).
Não é possível remover a cassete do compartimento.	<ul style="list-style-type: none">• A bateria está com a carga esaurida.→ Utilize uma bateria carregada ou o adaptador CA (pág. 9, 30).
Os indicadores \square e \blacktriangle piscam e nenhum comando pode ser activado, excepto o de ejeção de cassetes.	<ul style="list-style-type: none">• Ocorreu condensação de humidade.→ Retire a cassete e não utilize a videocâmara por pelo menos uma hora (pág. 76).
O indicador de data ou hora está a piscar no mostrador.	<ul style="list-style-type: none">• DATE e TIME foram pressionados juntos por mais de 2 segundos.→ Isto não significa um mau funcionamento da videocâmara. Pode-se iniciar a gravação. O piscar logo cessará.• A pilha de lítio está fraca ou esaurida.→ Substitua a pilha de lítio por outra nova (pág. 66).
A fita não entra em movimento ao se premir uma tecla de controlo de vídeo.	<ul style="list-style-type: none">• O interruptor POWER está ajustado em CAMERA ou em OFF.→ Ajuste-o a VTR/PLAYER.• A fita atingiu o seu fim.→ Rebobine-a ou utilize uma outra nova (pág. 27).
A função de estabilidade da imagem não funciona (somente CCD-TR414/TR940).	<ul style="list-style-type: none">• STEADYSHOT está ajustado em OFF.→ Ajuste-o a ON (pág. 62).• A função de estabilidade da imagem não funciona quando o modo panorâmico está ajustado em 16:9FULL.
A focagem automática não funciona (somente CCD-TR940).	<ul style="list-style-type: none">• FOCUS está ajustado a MANUAL.→ Ajuste-o a AUTO (pág. 48).• As condições de registo não são adequadas para a focagem automática.→ Ajuste FOCUS a MANUAL para focar manualmente (pág. 48).
A função de fusão não funciona (somente CCD-TR940).	<ul style="list-style-type: none">• O interruptor START/STOP MODE está ajustado a 5 SEC ou $\frac{1}{2}$.→ Ajuste-o a $\frac{1}{2}$ (pág. 19).
Ausência de som ou apenas um som baixo é escutado na reprodução de uma cassete (somente CCD-TR940).	<ul style="list-style-type: none">• A cassete estéreo está sendo reproduzida com HiFi SOUND ajustado a 1 ou 2 no menu de parâmetros do sistema.→ Ajuste-o a STEREO no menu (pág. 32).
Excesso de sons de alta tonalidade é escutado (somente CCD-TR940).	<ul style="list-style-type: none">• A imagem foi gravada com WIND ajustado a ON no menu de parâmetros do sistema.→ Na ausência de vento, ajuste-o a OFF (pág. 32).
A indicação de data ou de hora desaparece.	<ul style="list-style-type: none">• Reacerte a data e a hora (pág. 68).

(continua)

Imagem

Sintoma	Causa e/ou acção correctiva
A imagem no ecrã do visor electrónico não está nítida.	<ul style="list-style-type: none"> • A lente do visor electrónico não está ajustada. → Ajuste a lente do visor electrónico (pág. 15).
Uma faixa vertical aparece quando motivos como luzes ou chama de vela são filmados contra um fundo escuro.	<ul style="list-style-type: none"> • O contraste entre o motivo e o fundo é excessivo. A videocâmara não está funcionando mal. → Altere as locações.
Uma faixa vertical aparece quando se regista um objecto muito claro.	<ul style="list-style-type: none"> • Isto não significa um mau funcionamento da videocâmara.
A imagem de reprodução não é nítida.	<ul style="list-style-type: none"> • EDIT está ajustado a ON no menu de parâmetros do sistema. → Ajuste-o a OFF (pág. 32).
A imagem apresenta «chuvas» (difícil visibilidade).	<ul style="list-style-type: none"> • As cabeças de vídeo podem estar contaminadas. → Limpe as cabeças com a cassete de limpeza V8-25CLH/V8-25CLD Sony (venda avulsa) (pág. 77).
Uma imagem desconhecida é indicada no visor electrónico.	<ul style="list-style-type: none"> • Caso tenham decorrido 10 minutos após ter ajustado o interruptor POWER a CAMERA sem inserir uma cassete, a videocâmara automaticamente inicia a demonstração ou DEMO está ajustado a ON no menu de parâmetros do sistema. → Insira a cassete e a demonstração cessa. Pode-se desactivar a demonstração (pág. 32).
O código de cinco dígitos aparece.	<ul style="list-style-type: none"> • A função de auto-diagnóstico está activada. → Verifique o código e solucione o problema (pág. 90).

Outros

Sintoma	Causa e/ou acção correctiva
O telecomando fornecido não funciona (somente CCD-TR413/TR414/TR940).	<ul style="list-style-type: none"> • COMMANDER está ajustado a OFF no menu de parâmetros do sistema. → Ajuste-o a ON (pág. 32). • Algo está a bloquear os raios infravermelhos. → Remova o obstáculo. • As pilhas não estão inseridas conforme a correspondência dos pólos. → Insira as pilhas observando a correspondência dos pólos (pág. 101). • As pilhas estão exauridas. → Insira outras novas (pág. 101).
O sinal sonoro é accionado por 5 segundos.	<ul style="list-style-type: none"> • Ocorreu condensação de humidade. → Retire a cassete e não utilize a videocâmara por pelo menos uma hora (pág. 76). • Ocorreu algum problema com a videocâmara. → Retire a cassete e volte a inseri-la, e então opere a videocâmara.
A imagem está gravada na cor incorrecta/desnatura (somente CCD-TR940).	<ul style="list-style-type: none"> • NIGHTSHOT está ajustado a ON. → Ajuste-o a OFF (pág. 42).
Presença de sujidades no visor electrónico (somente CCD-TR311).	<ul style="list-style-type: none"> • Desencaixe o ocular e limpe a lente do visor electrónico (pág. 78).

Visualización de autocomprobación

La videocámara posee una visualización de autocomprobación.

Esta función visualizará la condición de la videocámara con cinco dígitos (combinación de una letra y cuatro números) en el visor o en el visualizador. Cuando ocurra esto, compruebe la tabla de códigos siguiente. La visualización de cinco dígitos le indicará la condición actual de la videocámara. Los últimos dos dígitos (indicados mediante □□) diferirán dependiendo del estado de la videocámara.

Visor

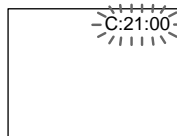

Visualización de autocomprobación

• C:□□:□□

Usted podrá solucionar el problema de la videocámara.

• E:□□:□□

Póngase en contacto con su proveedor Sony o con un centro de reparaciones autorizado por Sony.

Visualización de cinco dígitos	Causa y/o solución
C:21:□□	<ul style="list-style-type: none"> Se ha producido condensación de humedad. <ul style="list-style-type: none"> → Extraiga el videocassette y deje la videocámara durante 1 hora por lo menos. (pág. 76)
C:22:□□	<ul style="list-style-type: none"> Las cabezas de vídeo están sucias. <ul style="list-style-type: none"> → Límpielas utilizando un cassette limpiador de cabezas V8-25CLH/V8-25CLD Sony (no suministrado). (pág. 77)
C:23:□□	<ul style="list-style-type: none"> Está utilizando una batería que no es "InfoLITHIUM". <ul style="list-style-type: none"> → Utilice una batería "InfoLITHIUM". (pág. 74)
C:31:□□ C:32:□□	<ul style="list-style-type: none"> Ha ocurrido un problema que usted puede solucionar. <ul style="list-style-type: none"> → Extraiga el videocassette, vuelva a insertarlo, y después utilice la videocámara. → Desconecte el cable de alimentación del adaptador de alimentación de CA o extraiga la batería. Después vuelva a conectar la fuente de alimentación y utilice la videocámara.
E:61:□□ E:62:□□	<ul style="list-style-type: none"> Ha ocurrido un problema que usted no puede solucionar. <ul style="list-style-type: none"> → Póngase en contacto con su proveedor Sony o con un centro de reparaciones autorizado por Sony, y notifíquelo el número de servicio con cinco dígitos. (Ejemplo: E:61:10)

Si no puede resolver el problema, Póngase en contacto con su proveedor Sony o con un centro de reparaciones autorizado por Sony.

Indicação de auto-diagnóstico

A videocâmara possui uma indicação de auto-diagnóstico. Esta função mostra a condição da videocâmara com cinco dígitos (combinação de uma letra e números) no visor electrónico ou no mostrador. Caso isto ocorra, verifique a tabela de códigos a seguir. O mostrador de cinco dígitos informa-lhe a condição actual da videocâmara. Os últimos dois dígitos (indicado por □□) irão diferir conforme a condição da videocâmara.

Visor electrónico

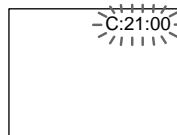

Indicação de auto-diagnóstico

- C:□□:□□
O próprio utente pode reparar a videocâmara.
- E:□□:□□
Contacte o seu agente Sony ou um serviço autorizado Sony local.

Mostrador de cinco dígitos	Causa e/ou acção correctiva
C:21:□□	<ul style="list-style-type: none"> • Ocorrência de condensação de humidade. → Remova a cassete e não utilize a videocâmara por pelo menos uma hora (pág. 76).
C:22:□□	<ul style="list-style-type: none"> • As cabeças de vídeo estão contaminadas. → Limpe as cabeças de vídeo com uma cassete de limpeza V8-25CLH/V8-25CLD Sony (venda avulsa) (pág. 77).
C:23:□□	<ul style="list-style-type: none"> • A bateria que está sendo usada não é uma bateria recarregável «InfoLITHIUM». → Utilize uma bateria recarregável «InfoLITHIUM» (pág. 74).
C:31:□□ C:32:□□	<ul style="list-style-type: none"> • Ocorrência de uma situação reparável não causada por mau funcionamento, tal como acima. → Remova a cassete e volte a inseri-la, e então opere a videocâmara. → Desligue o cabo de alimentação CA do adaptador CA ou remova a bateria recarregável. Após religar a fonte de alimentação, opere a videocâmara.
E:61:□□ E:62:□□	<ul style="list-style-type: none"> • Ocorrência de algum mau funcionamento na videocâmara que não pode ser reparado pelo próprio utente. → Contacte o seu agente Sony ou um serviço técnico autorizado Sony local, e informe-o dos cinco dígitos (exemplo: E:61:10).

Caso não seja possível resolver o problema, consulte o seu agente Sony ou um serviço autorizado Sony local.

Videocámara

Sistema

Sistema de videograbación

CCD-TR940:

4 cabezas giratorias

(cabezas independientes para SP/ LP)

CCD-TR311/TR13/TR414:

2 cabezas giratorias

Sistema de FM de exploración helicoidal

Sistema de audiograbación

Cabezas giratorias, sistema de FM

Señal de video

Color NTSC, normas EIA

Videocassettes utilizables

Videocassettes de formato de 8 mm

CCD-TR311/TR413/TR414:

8 estándar

CCD-TR940:

Hi8 u 8 estándar

Tiempo de grabación/
reproducción (utilizando un
videocassette de 120 min.)

Modo SP: 2 horas

Modo LP: 4 horas

Tiempo de avance rápido/
rebobinado (utilizando un
videocassette de 120 min.)

Aprox. 5 min.

Dispositivo de imagen

Dispositivo de transferencia de
carga (CCD)

Visor

Visor electrónico

CCD-TR311:

Blanco y negro

CCD-TR413/414/TR940:

Color 113.578 (521 x 218)

Objetivo

Objetivo con zoom motorizado
combinado

Diámetro para filtro de 37 mm

CCD-TR311:

16x (óptico), 100 (digital)

CCD-TR413/TR414:

16x (óptico), 200 (digital)

CCD-TR940:

18x (óptico), 220 (digital)

Distancia focal

CCD-TR311/TR413/TR414:

4,1 - 65,6 mm

CCD-TR940:

4,1 - 73,8 mm

Convertidos a una cámara

fotográfica de 35 mm

CCD-TR311/TR413: 39,4 - 630 mm

CCD-TR414: 47,2 - 755 mm

CCD-TR940: 47,2 - 850 mm

Temperatura de color

Automática

Iluminación mínima*

CCD-TR311/TR413: 0,4 lux (F 1,4)

(Iluminación baja mínima de

visibilidad de 0,2 lux en algunas
áreas)

CCD-TR414:

0,7 lux (F 1,4)

CCD-TR940:

0,7 lux (F 1,4)

0 lux (en el modo de videofilmación
nocturna)**

Gama de iluminación

CCD-TR311/TR413:

0,4 a 100.000 lux

CCD-TR414/TR940:

0,7 a 100.000 lux

Iluminación recomendada

Más de 100 lux

* La iluminación mínima expresa el
nivel de iluminación requerido
por una videocámara para
producir una imagen.

La iluminación baja mínima de
visibilidad expresa el nivel de
iluminación para producir una
señal visible.

** Los motivos invisibles en la
obscuridad podrán videofilmarse
con iluminación infrarroja.

Conectores de entrada y salida

Salida de video S/entrada de
monitor (CCD-TR940 solamente)

Miniconector DIN de 4 contactos

Señal de luminancia: 1 Vp-p, 75
ohmios, desequilibrada Señal de
crominancia: 0,286 Vp-p, 75 ohmios,
desequilibrada

Entrada (CCD-TR940 solamente)/
salida de video

Tona fono, 1 Vp-p, 75 ohmios,
desequilibrada

Entrada (CCD-TR940 solamente)/
salida de audio

CCD-TR311/TR413/TR414:

Monoaural

Toma telefónica, 327 mV

CCD-TR940:

Tomas fono (2: estéreo, canales
izquierdo y derecho) 327 mV (con
una impedancia de salida de 47
kiloohmios), impedancia interior a
2,2 kiloohmios

RFU DC OUT

Minitoma especial, 5 V CC

Toma para auriculares

(CCD-TR940 solamente)

Minitoma estéreo (ø 3,5 mm)

Toma de control LANC

Microtoma estéreo (ø 2,5 mm)

Toma MIC

Minitoma, 0,388 mV, baja

impedancia, con 2,5 a 3,0 V CC,

impedancia de salida de 6,8

kiloohmios (ø 3,5 mm)

CCD-TR311/TR413/TR414:

Tipo monoaural

CCD-TR940: Tipo estéreo

(continúa)

Generales

Alimentación

7,2 V (batería)

8,4 V (adaptador de alimentación de CA)

Consumo medio

(utilizando la batería)

Durante la videofilmación

CCD-TR311/TR414: 2,5 W

CCD-TR413: 2,4 W

CCD-TR940: 2,6 W

Temperatura de funcionamiento

0 a 40 °C

Temperatura de almacenamiento

-20 a 60 °C

Dimensiones aproximadas

CCD-TR311:

107 x 107 x 209 mm (an/al/prf)

CCD-TR413/TR414/TR940:

107 x 107 x 193 mm (an/al/prf)

Masa (Aprox.)

790 g

excluyendo la batería, la pila de litio, el videocassette, y la bandolera

930 g

incluyendo la batería NP-F330, la

pila de litio CR2025, un

videocassette, y la bandolera

Micrófono

CCD-TR311/TR413/TR414:

Tipo monoaural

CCD-TR940:

Tipo estéreo

Accesorios suministrados

Consulte la página 7.

Adaptador de alimentación de CA

Alimentación

100 - 240 V CA, 50/60 Hz

Consumo

23 W

Tensión de salida

DC OUT: 8,4 V, 1,5 A en el modo de operación

Temperatura de funcionamiento

0 a 40 °C

Temperatura de almacenamiento

-20 a 60 °C

Dimensiones aproximadas

125 x 39 x 62 mm (an/al/prf), excluyendo partes y controles salientes

Masa (Aprox.)

280 g, excluyendo el cable de alimentación

El diseño y las especificaciones están sujetos a cambio sin previo aviso.

Videocâmara

Sistema

Sistema de gravação de vídeo

CCD-TR940:

4 cabeças giratórias

(cabeças independentes SP/LP)

CCD-TR311/TR413/TR414:

2 cabeças giratórias

Sistema FM de varredura helicoidal

Sistema de gravação de áudio

Sistema FM, com cabeças giratórias

Sinal de vídeo

NTSC colorido, padrões EIA

Cassetes utilizáveis

Cassetes com formato de vídeo de 8 mm

CCD-TR311/TR413/TR414:

Padrão 8

CCD-TR940: Hi8 ou padrão 8

Tempo de gravação/reprodução (com cassete de 120 min.)

Velocidade SP: 2 horas

Velocidade LP: 4 horas

Tempo de avanço rápido/rebobinagem (com cassete de 120 min.)

Aprox. 5 minutos

Sensor de imagem

CCD (dispositivo de carga acoplada)

Visor

Visor electrónico

CCD-TR311: Monocromático

CCD-TR413/TR414/TR940:

Colorido 113.578 (521 x 218)

Objectiva

Lentes com zoom motorizado combinadas

Diâmetro do filtro de 37 mm

CCD-TR311:

16x (óptico), 100x (digital)

CCD-TR413/TR414:

16x (óptico), 200x (digital)

CCD-TR940:

18x (óptico), 220 (digital)

Distância focal

CCD-TR311/TR413/TR414:

4,1 - 65,6 mm

CCD-TR940:

4,1 - 73,8 mm

Quando convertido a uma câmara estática de 35 mm

CCD-TR311/TR413:

39,4 - 630 mm

CCD-TR414:

47,2 - 755 mm

CCD-TR940:

47,2 - 850 mm

Temperatura de cor

Automática

Iluminação mínima*

CCD-TR311/TR413:

0,4 lux a F1,4

(Intensidade de luz baixa mínima visível de 0,2 lux em algumas áreas)

CCD-TR414:

0,7 lux a F1,4

CCD-TR940:

0,7 lux a F1,4

0 lux (no modo de filmagem noturna)**

Gama de iluminação

CCD-TR311/TR413:

0,4 lux a 100.000 lux

CCD-TR414/TR940:

0,7 lux a 100.000 lux

Iluminação recomendada

Maior que 100 lux

* A iluminação mínima expressa o grau de iluminação que uma videocâmara requer para produzir uma imagem. A intensidade de luz baixa mínima visível expressa o grau de iluminação para produzir um sinal visível.

**Objectos invisíveis no escuro podem ser filmados com luz infravermelha.

Conectores de entrada e saída

Entrada/saída de vídeo S (somente CCD-TR940)

4 terminais mini-DIN

Sinal de luminância: 1 Vp-p, 75

ohms, desequilibrado

Sinal de crominância: 0,286 Vp-p, 75

ohms, desequilibrado

Entrada (somente CCD-TR940)/saída de vídeo

Tomada RCA, 1 Vp-p, 75 ohm, desequilibrado

Entrada (somente CCD-TR940)/saída de áudio

CCD-TR311/TR413/TR414:

Monofónica, tomada universal, 327 mV

CCD-TR940: Tomadas RCA (2:

estéreo L/esquerda e R/direita)

327 mV (a uma impedância de saída de 47 kohm), impedância inferior a 2,2 kohm

RFU DC OUT

Minitomada especial, 5 V CC

Tomada para auscultadores

(somente CCD-TR940)

Minitomada estéreo (ø 3,5 mm)

Tomada de controlo LANC para comando à distância

Microtomada estéreo (ø 2,5 mm)

Tomada MIC para microfone

Minitomada, 0,388 mV, baixa

impedância com 2,5 a 3 V CC, impedância de saída de 6,8 kohms (ø 3,5 mm)

CCD-TR311/TR413/TR414:

Tipo monofónico

CCD-TR940: Tipo estereo

(continua)

Generalidades

Alimentação requerida

7,2 V (bateria recarregável)

8,4 V (adaptador CA)

Consumo médio (quando utilizar a bateria recarregável)

Durante tomadas de cena

CCD-TR311/TR414: 2,5 W

CCD-TR413: 2,4 W

CCD-TR940: 2,6 W

Temperatura de funcionamento

0 °C a 40 °C

Temperatura de armazenagem

-20 °C a +60 °C

Dimensões (aprox.)

CCD-TR311:

107 x 107 x 209 mm (l/a/p)

CCD-TR413/TR414/TR940:

107 x 107 x 193 mm (l/a/p)

Peso (aprox.)

790 g

excluindo bateria recarregável, pilha de lítio, cassete e alça tiracolo 930 g

incluindo a bateria recarregável NP-

F330, a pilha de lítio CR2025,

cassete de vídeo e alça tiracolo

Microfone

CCD-TR311/TR413/TR414:

Tipo monofónico

CCD-TR940:

Tipo estéreo

Acessórios fornecidos

Consulte a página 7.

Adaptador CA

Alimentação requerida

100 - 240 V CA, 50/60 Hz

Consumo

23 W

Tensão de saída

DC OUT: 8,4 V, 1,5 A no modo de funcionamento

Temperatura de funcionamento

0 °C a 40 °C

Temperatura de armazenagem

-20 °C a +60 °C

Dimensões (aprox.)

125 x 39 x 62 mm (l/a/p), excluindo partes salientes

Peso (aprox.)

280 g, excluindo o cabo de alimentação

Design e especificações sujeitos a alterações sem aviso prévio.

Identificación de partes

Identificação das partes

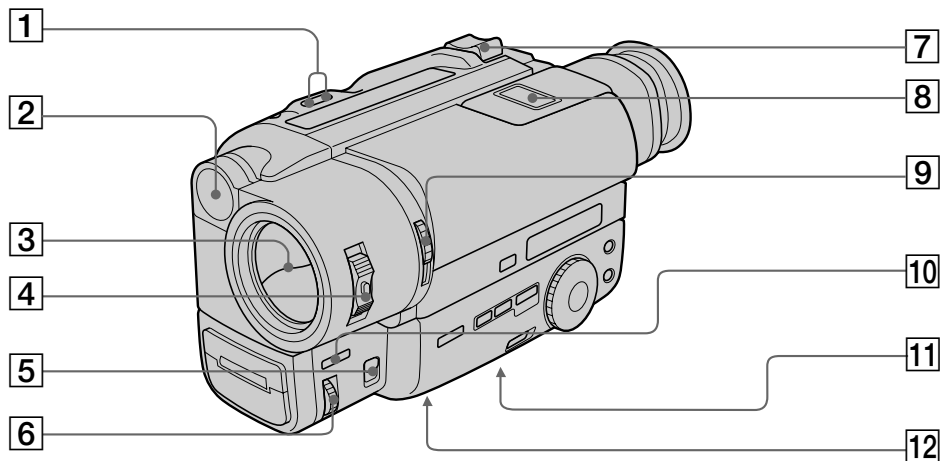

- 1** Tecla de búsqueda para edición (EDITSEARCH) (pág. 22)
- 2** Lámpara incorporada (CCD-TR413/TR414/TR940 solamente) (pág. 59)
- 3** Tapa del objetivo
- 4** Selector de alimentación (POWER) (pág. 14)
- 5** Selector de enfoque (FOCUS) (CCD-TR940 solamente) (pág. 48)
- 6** Dial para videofilmación de cerca/lejos (NEAR/FAR) (CCD-TR940 solamente) (pág. 48)
- 7** Palanca del zoom motorizado (pág. 17)
- 8** Apertura de iluminación
- 9** Interruptor para videofilmación nocturna (NIGHTSHOT) (CCD-TR940 solamente) (pág. 42)
- 10** Tecla de aumento gradual y desvanecimiento (FADER) (CCD-TR940 solamente) (pág. 40)
- 11** Rosca para trípode (pág. 21)
Cerciórese de que la longitud del tornillo del trípode sea inferior a 6,5 mm, ya que de lo contrario no podría fijar con seguridad el trípode, y el tornillo podría dañar la videocámara.
- 12** Compartimiento de la pila de litio (pág. 67)

- 1** Tecla EDITSEARCH de busca para montagem (pág. 22)
- 2** Luz incorporada (somente CCD-TR413/TR414/TR940) (pág. 59)
- 3** Tampa da objectiva
- 4** Interruptor POWER de alimentação (pág. 14)
- 5** Interruptor FOCUS de focagem (somente CCD-TR940) (pág. 48)
- 6** Anel NEAR/FAR de perto/distante (somente CCD-TR940) (pág. 48)
- 7** Alavanca do zoom motorizado (pág. 17)
- 8** Diafragma de iluminação
- 9** Interruptor NIGHTSHOT de filmagem noturna (somente CCD-TR940) (pág. 42)
- 10** Tecla FADER de fusão (somente CCD-TR940) (pág. 40)
- 11** Receptáculo para tripé (pág. 21)
Certifique-se de que o comprimento do parafuso do tripé seja inferior a 6,5 mm, doutro modo, não poderá fixar o tripé firmemente e o parafuso poderá avariar as partes internas da videocâmara.
- 12** Compartimento da pilha de lítio (pág. 67)

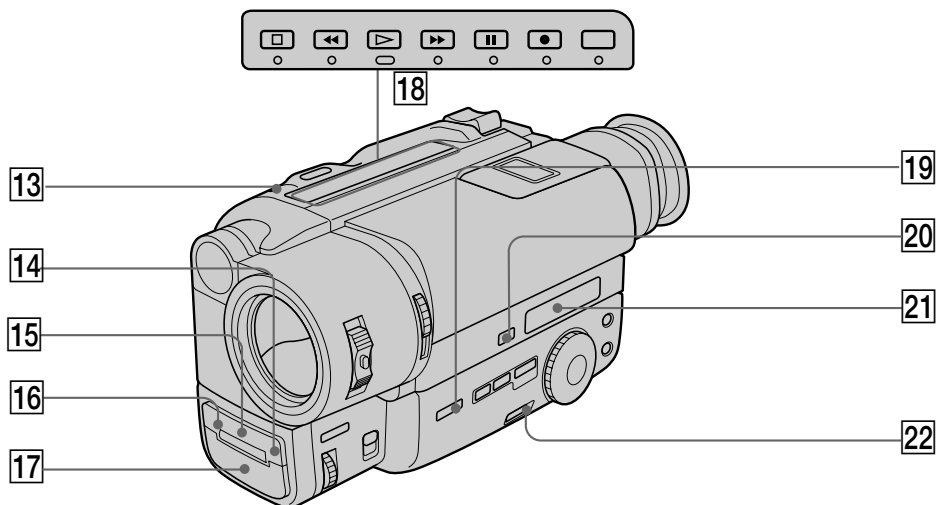

- | | |
|--|---|
| <p>13 Tecla de enlace láser (LASER LINK) (CCD-TR414/TR940 solamente) (pág. 25)</p> <p>14 Sensor de control remoto (CCD-TR413/TR414/TR940 solamente) (pág. 101)
Apunte hacia aquí con el mando a distancia para controlar remotamente la videocámara.</p> <p>15 Emisor de enlace láser (LASER LINK) (CCD-TR414/TR940 solamente) (pág. 25)
Emisor de luz para videofilmación nocturna (CCD-TR940 solamente) (pág. 42)</p> <p>16 Lámpara indicadora de videofilmación/ estado de la batería (pág. 14)</p> <p>17 Micrófono</p> <p>18 Teclas de control de vídeo (pág. 27)
Parada (■ STOP)
Rebobinado (◀◀ REW)
Reproducción (▶▶ PLAY)
Avance rápido (▶▶ FF)
Pausa (PAUSE)
Grabación (● REC) (CCD-TR940 solamente)</p> <p>19 Tecla de contraluz (BACK LIGHT) (pág. 38)</p> <p>20 Tecla de puesta a cero del contador (COUNTER RESET) (pág. 16)</p> <p>21 Visualizador (pág. 103)</p> <p>22 Selector de modo de inicio/parada (START/ STOP MODE) (pág. 19)</p> | <p>13 Tecla LASER LINK de elo laser (somente CCD-TR414/TR940) (pág. 25)</p> <p>14 Sensor remoto (somente CCD-TR413/TR414/TR940) (pág. 101)
Aponte aqui o telecomando para o controlo à distância.</p> <p>15 Emissor LASER LINK (somente CCD-TR414/TR940) (pág. 25)
Emissor de luz de filmagem noturna (somente CCD-TR940) (pág. 42)</p> <p>16 Lâmpada de gravação/estado da bateria (pág. 14)</p> <p>17 Microfone</p> <p>18 Teclas de controlo de vídeo (pág. 27)
■ STOP de paragem
◀◀ REW de rebobinagem
▶▶ PLAY de reprodução
▶▶ FF de avanço rápido
 PAUSE de pausa
● REC de gravação (somente CCD-TR940)</p> <p>19 Tecla BACKLIGHT de contraluz (pág. 38)</p> <p>20 Tecla COUNTER RESET de reinício do contador (pág. 16)</p> <p>21 Mostrador (pág. 103)</p> <p>22 Tecla START/STOP MODE de inicio/ paragem (pág. 19)</p> |
|--|---|

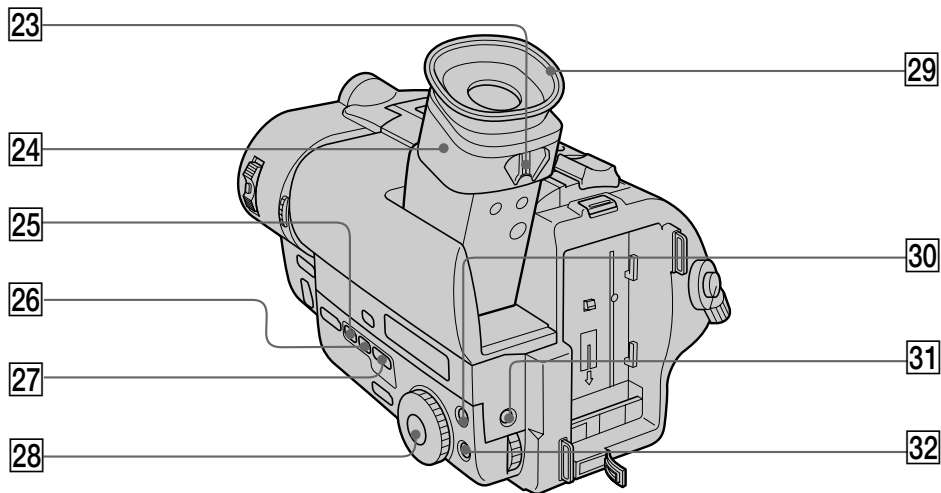

- 23** Anillo de ajuste de la lente del visor (CCD-TR413/TR414/TR940 solamente) (pág. 15)
- 24** Visor (pág. 15)
- 25** Tecla de fecha (DATE) (pág. 57)
- 26** Tecla de hora (TIME) (pág. 57)
- 27** Tecla de título (TITLE) (pág. 53)
- 28** Dial de exposición automática programada (PROGRAM AE) (pág. 46)
- 29** Ocular
- 30** Tecla de efectos de imagen (PICTURE EFFECT) (pág. 50)
- 31** Tecla de exposición (EXPOSURE) (CCD-TR940 solamente) (pág. 51)
- 32** Tecla de menú (MENU) (pág. 32)

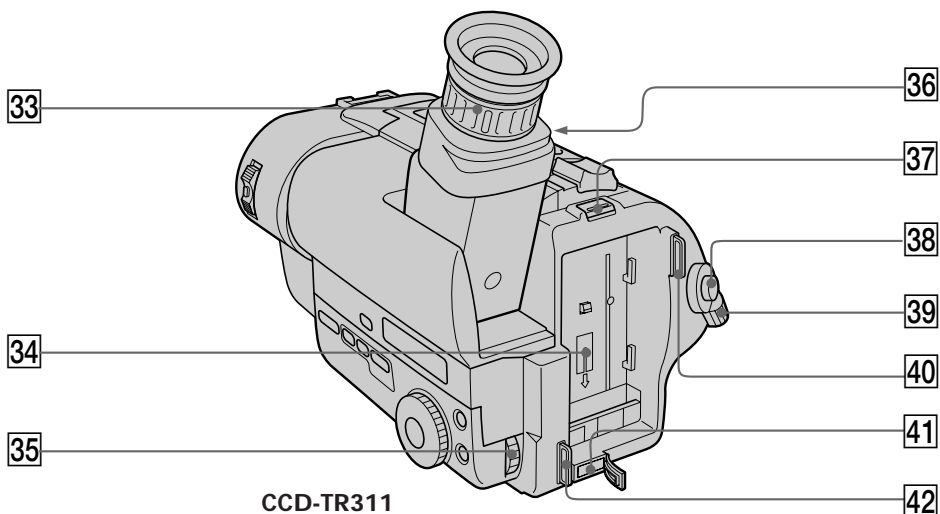

- 23** Anel de ajuste da lente do visor electrónico (somente CCD-TR413/TR414/TR940) (pág. 15)
- 24** Visor electrónico (pág. 15)
- 25** Tecla DATE de data (pág. 57)
- 26** Tecla TIME da hora (pág. 57)
- 27** Tecla TITLE de títulos (pág. 53)
- 28** Tecla PROGRAM AE de programas de exposición automática (pág. 46)
- 29** Ocular
- 30** Tecla PICTURE EFFECT de efeitos de imagem (pág. 50)
- 31** Tecla EXPOSURE de exposição (somente CCD-TR940) (pág. 51)
- 32** Tecla MENU (pág. 32)





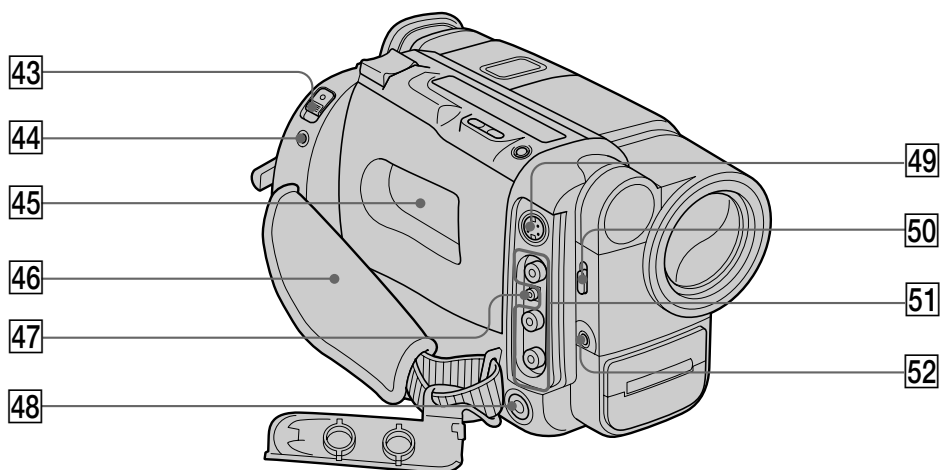

- 33 Anillo de ajuste de la lente del visor (CCD-TR311 solamente) (pág. 15)
- 34 Superficie de montaje de la batería
- 35 Dial de control (pág. 32)
- 36 Mando de liberación del ocular (RELEASE) (CCD-TR311 solamente) (pág. 78)
- 37 Mando de liberación de la pila (BATT RELEASE) (pág. 8, 12)
- 38 Tecla de inicio/parada (START/STOP) (pág. 14)
- 39 Interruptor de espera (STANDBY) (pág. 14)
- 40 Gancho para la bandolera (pág. 102)
- 41 Toma de entrada de CC (DC IN) (pág. 9, 31)
- 42 Gancho para la bandolera (pág. 102)

- 33 Anel de ajuste da lente do visor electrónico (somente CCD-TR311) (pág. 15)
- 34 Superfície de montagem da batería
- 35 Anel de controlo (pág. 32)
- 36 Botão RELEASE de liberação da ocular (somente CCD-TR311) (pág. 78)
- 37 Alavanca BATT RELEASE de retirada da batería (pág. 8, 12)
- 38 Tecla START/STOP de início/paragem (pág. 14)
- 39 Interruptor STANDBY de espera (pág. 14)
- 40 Prendedores da alça tiracolo (pág. 102)
- 41 Tomada DC IN de entrada CC (pág. 9, 31)
- 42 Prendedores da alça tiracolo (pág. 102)



- 43** Mando de expulsión (EJECT) (pág. 13)
- 44** Toma de control remoto (LANC )
 significa sistema de control de bus de aplicación local. La toma  se utiliza para controlar el movimiento de la cinta de equipos de vídeo y de dispositivos periféricos conectados a la misma. Esta toma posee la misma función que los conectores indicados como CONTROL L o REMOTE.
- 45** Compartimiento del videocassette (pág. 13)
- 46** Correa de la empuñadura (pág. 20)
- 47** Toma de salida de CC para el adaptador de RF (RFU DC OUT) (pág. 25)
- 48** Toma para auriculares (🔊) (CCD-TR940 solamente) (pág. 28)
- 49** Toma de vídeo S (S VIDEO) (CCD-TR940 solamente) (pág. 24)
- 50** Interruptor de la lámpara (CCD-TR413/TR414/TR940 solamente) (pág. 59)
- 51** Tomas de audio/vídeo (VIDEO/AUDIO) (pág. 24)
- 52** Toma para micrófono (MIC) alimentado a través de la clavija (PLUG IN POWER)
 Conéctele un micrófono externo (no suministrado). Esta toma acepta también un micrófono de "alimentación a través de la clavija".

- 43** Interruptor EJECT de ejeção (pág. 13)
- 44** Tomada de controlo LANC 
 representa o Sistema de Barramento de Controlo de Aplicação Local. A tomada  de controlo é empregue para comandar o transporte da fita do equipamento de vídeo e dos periféricos ligados ao mesmo. Esta tomada possui a mesma função das tomadas indicadas como CONTROL L ou REMOTE.
- 45** Compartimento de cassetes (pág. 13)
- 46** Pega (pág. 20)
- 47** Tomada RFU DC OUT de saída CC do adaptador RFU (pág. 25)
- 48** Tomada  para auscultadores (somente CCD-TR940) (pág. 28)
- 49** Tomada S VIDEO (somente CCD-TR940) (pág. 24)
- 50** Interruptor de luz (somente CCD-TR413/TR414/TR940) (pág. 59)
- 51** Tomadas VIDEO/AUDIO (pág. 24)
- 52** Tomada MIC (PLUG IN POWER)
 Ligue um microfone externo (venda avulsa). Esta tomada também aceita um microfone de «alimentação-mediante-inserção-da-ficha».

Mando a distancia

– CCD-TR413/TR414/TR940 solamente
 Las teclas del mando a distancia con la misma marca que las de la videocámara poseen idéntica función.

Telecomando

– Somente CCD-TR413/TR414/TR940
 As teclas que possuem o mesmo nome tanto no telecomando quanto na videocâmara funcionam de maneira idéntica.

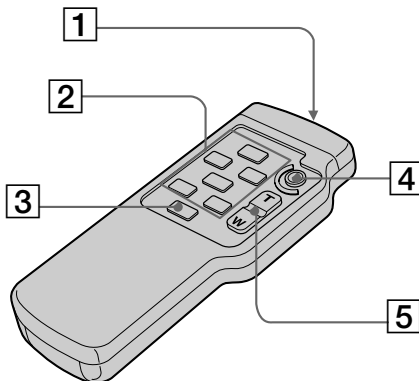

- 1** Transmisor
 Apunte con él hacia el sensor remoto para controlar la videocámara después de haber conectado la alimentación de la misma.
- 2** Teclas de control de vídeo (pág. 27)
- 3** Tecla selectora de visualización (DISPLAY) (pág. 28)
- 4** Tecla de inicio/parada (START/STOP) (pág. 14)
- 5** Tecla del zoom motorizado (pág. 17)

- 1** Transmissor
 Aponte-o em direção ao sensor remoto para controlar a videocâmara após ligar alimentação desta.
- 2** Teclas de controlo de vídeo (pág. 27)
- 3** Tecla DISPLAY de indicação (pág. 28)
- 4** Tecla START/STOP de início/paragem (pág. 14)
- 5** Tecla do zoom motorizado (pág. 17)

Notas sobre el mando a distancia

- Mantenga el sensor de control remoto alejado de fuentes de iluminación intensa, como la luz solar directa o luces intensas. De lo contrario, es posible que no pudiese controlar a distancia la videocámara.
- Cerciórese de que no haya obstáculos entre el sensor de control remoto de la videocámara y el mando a distancia.
- Esta videocámara funciona con un mando a distancia de modo VTR2. Los modos de control remoto (1, 2, y 3) se utilizan para diferenciar esta videocámara de videograbadoras Sony a fin de evitar problemas de control remoto. Cuando vaya a utilizar una videograbadora Sony en el modo de control remoto VTR2, le recomendamos que cambie el modo de control remoto o que cubra el sensor de control remoto de la videograbadora con un papel negro.

Preparación del mando a distancia

Inserte dos pilas R6 (tamaño AA) haciendo coincidir + y - de las mismas con el diagrama del interior del compartimiento de las pilas.

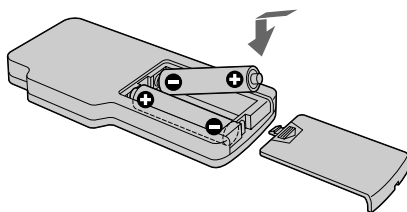

Nota sobre las pilas

Las pilas del mando a distancia durarán aproximadamente unos 6 meses en funcionamiento normal. Cuando las pilas se debiliten o se agoten, el mando a distancia no trabajará.

Para evitar el daño que podría causar el electrólito de las pilas

Cuando no vaya a utilizar el mando a distancia durante mucho tiempo, extráigale las pilas.

Notas acerca do telecomando

- Mantenha o sensor remoto distante de fontes luminosas intensas, tais como luz solar directa ou iluminações. Caso contrário, o telecomando poderá não funcionar eficientemente.
- Certifique-se de que não haja nenhum obstáculo entre o sensor remoto da videocâmara e o telecomando.
- Esta videocâmara funciona no modo de comando VTR 2. Os modos de comando (1, 2 e 3) servem para distinguir esta videocâmara de outros videogravadores Sony, para evitar erros de operação do telecomando. Caso esteja a utilizar outro videogravador Sony com o modo de comando VTR 2, recomenda-se alterar o seu modo de comando ou cobrir o seu sensor remoto com um papel preto.

Para preparar o telecomando

Insira duas pilhas R6 (tamanho AA) observando a correspondência dos pólos + e - das pilhas com o diagrama de polaridade no interior do compartimento de pilhas.

Nota acerca da duração das pilhas

As pilhas para o telecomando duram cerca de 6 meses sob condições normais de funcionamento. Quando as pilhas se enfraquecerem ou se exaurirem, o telecomando não mais funcionará.

Para evitar avarias decorrentes de eventual fuga do electrólito das pilhas

Retire as pilhas quando não for utilizar o telecomando durante um período prolongado.

Colocación de la bandolera

Fije la bandolera suministrada en los ganchos para la misma.

Colocação da alça tiracolo

Encaixe a alça tiracolo fornecida nos prendedores para a mesma.

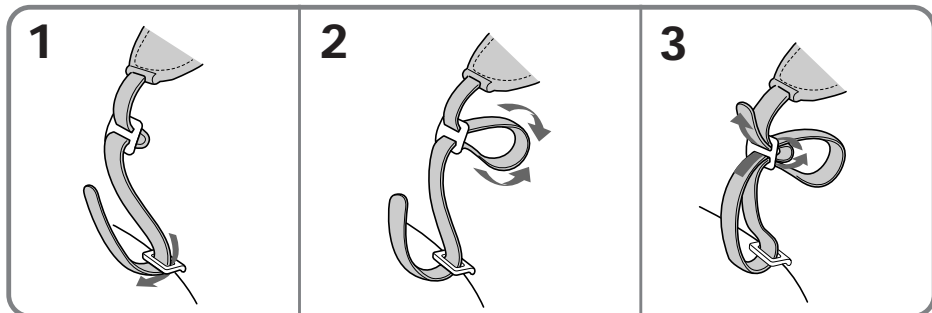

Para contemplar la demostración

Usted podrá iniciar la demostración ajustando DEMO MODE en el sistema de menús. También podrá iniciar la demostración realizando la operación siguiente. Cuando NIGHTSHOT esté ajustado a ON, no podrá contemplar la demostración (CCD-TR940 solamente).

Para entrar en el modo de demostración

- (1) Extraiga el videocassette y ponga el selector POWER en VTR/PLAYER.
- (2) Gire STANDBY hacia arriba hasta STANDBY.
- (3) Manteniendo presionada ►, ponga el selector POWER en CAMERA.

Para salir del modo de demostración

- (1) Ponga el selector POWER en VTR/PLAYER.
- (2) Gire STANDBY hasta STANDBY.
- (3) Manteniendo presionada ■, ponga el selector POWER en CAMERA.

Para assistir à demonstração

Pode-se iniciar a demonstração mediante o ajuste de DEMO MODE no menu de parâmetros do sistema. Pode-se também accionar a demonstração pela operação a seguir. Quando NIGHTSHOT estiver ajustado a ON, não é possível assistir à demonstração (somente CCD-TR940).

Para entrar no modo demonstração

- (1) Ejecte a cassete e ajuste o interruptor POWER a VTR/PLAYER.
- (2) Gire STANDBY para cima até STANDBY.
- (3) Enquanto mantém pressionada ►, ajuste o interruptor POWER a CAMERA.

Para sair do modo demonstração

- (1) Ajuste o interruptor POWER a VTR/PLAYER.
- (2) Gire STANDBY para cima até STANDBY.
- (3) Enquanto mantém pressionada ■, ajuste o interruptor POWER a CAMERA.

Indicadores de operación

Indicadores de operação

Visor/Visor electrónico

Visualizador/Mostrador

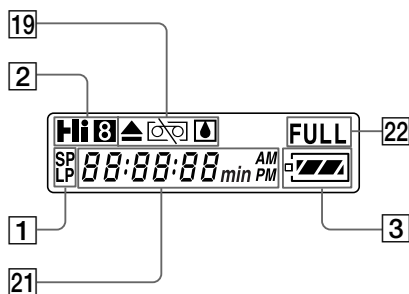
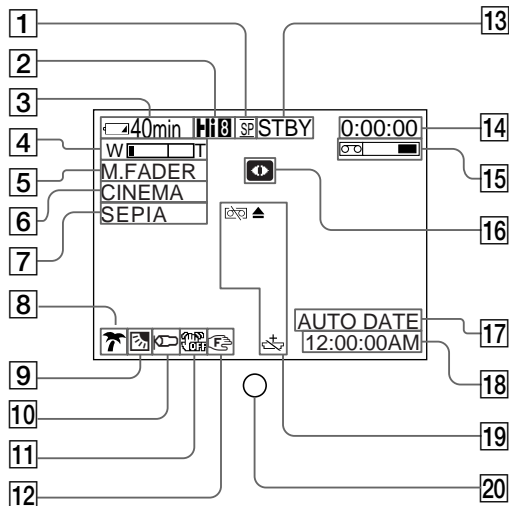

1 Indicador de modo de grabación (pág. 33)

2 Reproducción o grabación en formato Hi8 (CCD-TR940 solamente) (pág. 70)

3 Indicador de tiempo de batería restante



4 Indicador de exposición (CCD-TR940 solamente) (pág. 51)/Indicador del zoom (pág. 17)

5 Indicador de aumento gradual y desvanecimiento (FADER) (CCD-TR940 solamente) (pág. 40)

6 Indicador de modo panorámico (pág. 44)

7 Indicador de efectos de imagen (PICTURE EFFECT) (pág. 50)

8 Indicador de exposición automática programada (PROGRAM AE) (pág. 45)

9 Indicador de contraluz (pág. 38)

10 Indicador de viento (WIND) (CCD-TR940 solamente) (pág. 35)

1 Indicador de modo de gravação (pág. 33)

2 Reprodução ou gravação no formato Hi8 (somente CCD-TR940) (pág. 70)

3 Indicador de carga restante da batería



4 Indicador de exposição (somente CCD-TR940) (pág. 51)/indicador de zoom (pág. 17)

5 Indicador FADER de fusão da imagem (somente CCD-TR940) (pág. 40)

6 Indicador do modo panorâmico (pág. 44)

7 Indicador PICTURE EFFECT de efeito de imagem (pág. 50)

8 Indicador PROGRAM AE de programas de exposição automática (pág. 45)

9 Indicador de contraluz (pág. 38)

10 Indicador WIND de ruído de vento (somente CCD-TR940) (pág. 35)

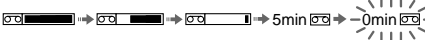
- 11 Indicador de videofilmación estable (CCD-TR414/TR940 solamente) (pág. 62)
- 12 Indicador de enfoque manual (CCD-TR940 solamente) (pág. 48)
- 13 Indicador de modo de control de vídeo (pág. 14)
- 14 Contador de la cinta (pág. 16)/Indicador de funciones de autocomprobación (pág. 89)/Indicador de modo de 5 segundos (5SEC) (pág. 19)
- 15 Indicador de cinta restante

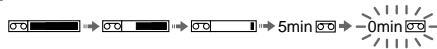
- 16 Indicador de videofilmación nocturna (NIGHTSHOT) (CCD-TR940 solamente) (pág. 42)
- 17 Indicador de fechado automático (AUTO DATE) (pág. 17)/Indicador de fecha (pág. 57)
- 18 Indicador de hora (pág. 57)
- 19 Indicadores de advertencia (pág. 105)
- 20 Lámpara indicadora de videofilmación (CCD-TR311 solamente) (pág. 14)
- 21 Indicador de fecha u hora (pág. 57)/Indicador del contador de la cinta (pág. 16)/Indicador de funciones de autocomprobación (pág. 89)/Indicador de tiempo de batería restante (pág. 9)
- 22 Indicador de carga completa (FULL) (pág. 9)

- 11 Indicador de estabilidade da imagem desligado (somente CCD-TR414/TR940) (pág. 62)
- 12 Indicador de focagem manual (somente CCD-TR940) (pág. 48)
- 13 Modo de controlo de vídeo (pág. 14)
- 14 Contador de fita (pág. 16)/indicador de funções de auto-diagnóstico (pág. 90)/indicador de modo 5 SEC (pág. 19)
- 15 Indicador de fita restante

- 16 Indicador NIGHTSHOT de filmagem noturna (somente CCD-TR940) (pág. 42)
- 17 Indicador AUTO DATE de data automática (pág. 17)/indicador de data (pág. 57)
- 18 Indicador de hora (pág. 57)
- 19 Indicadores de advertência (pág. 105)
- 20 Lâmpada de gravação (somente CCD-TR311) (pág. 14)
- 21 Indicador de data ou hora (pág. 57)/Indicador de contador de fita (pág. 16)/indicador de funções de auto-diagnóstico (pág. 90)/indicador de tempo de carga restante da bateria (pág. 9)
- 22 Indicador de carga FULL de carregamento total (pág. 9)

Indicadores de advertencia

Indicadores de advertência

Si en el visor o en la pantalla de cristal líquido parpadean indicadores, compruebe lo siguiente:
♪♪... : Si BEEP esté ajustado a ON, oirá pitidos.

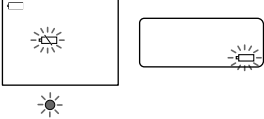
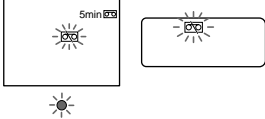
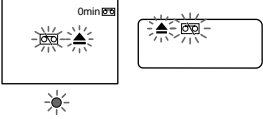
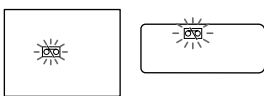
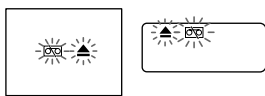
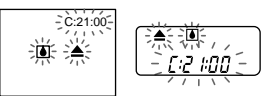
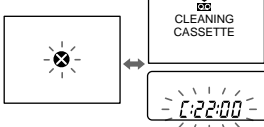
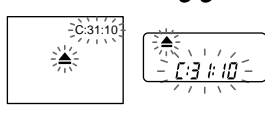
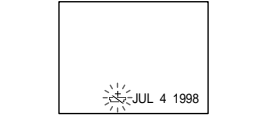
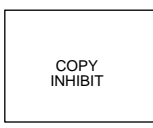
Caso indicadores pisquem no écran do visor electrónico ou no mostrador, efectue as verificações a seguir:
♪♪... : pode-se escutar um sinal sonoro quando BEEP está ajustado em ON.

<p>1</p> 	<p>2</p> 	<p>3</p> 
<p>4</p> 	<p>5</p> 	<p>6</p> 
<p>7</p> 	<p>8</p> 	<p>9</p> 
<p>10</p> 		

1 La batería está débil o agotada.
Parpadeo lento: La batería esté débil.
Parpadeo rápido: La batería esté agotada.

2 La cinta está a punto de finalizar.
El parpadeo es lento.

3 La cinta ha finalizado.
El parpadeo es rápido.

4 No hay videocassette insertado.

5 La lengüeta del videocassette está deslizada hacia afuera (rojo).

1 A bateria está com carga reduzida ou esgotada.
Piscar lento: a bateria está com pouca carga.
Piscar rápido: a bateria está com a carga esaurida.

2 A fita está próxima do seu término.
O piscar torna-se lento.

3 A fita atingiu o seu término.
O piscar torna-se rápido.

4 Não foi inserida uma cassete.

5 A lingueta de segurança está deslizada de modo a expor a marca vermelha.

Indicadores de advertencia

- 6 Se ha producido condensación de humedad.
- 7 Las cabezas de vídeo pueden estar contaminadas.
- 8 Se ha producido algún problema.
Utilice la función de autocomprobación (pág. 89). Si la visualización no desaparece, póngase en contacto con su proveedor Sony o con un taller de reparaciones autorizado por Sony.
- 9 La pila de litio esté débil o no esté instalada.
- 10 Ha intentado grabar imágenes con señal de control de copyright. (CCD-TR940 solamente) (pág. 65)

Indicadores de advertência

- 6 Ocorrência de condensação de humidade.
- 7 As cabeças de vídeo podem estar contaminadas.
- 8 Ocorrência de algum outro problema.
Utilize a função de auto-diagnóstico (pág. 90). Caso a indicação não desapareça, entre em contacto com o seu agente Sony ou com o serviço autorizado Sony local.
- 9 A pilha de lítio está fraca ou não foi inserida.
- 10 Quando se tentou gravar uma imagem que possui um sinal de controlo de direitos de autor (somente CCD-TR940) (pág. 65).

Índice alfabético

A, B		F, G, H		S	
Ajuste del reloj	68	Fuentes de alimentación	30	Sistema de menús	22
Ajuste del visor	15			Solución de problemas	83
ANTI GROUND SHOOTING	19	I, J, K, L		STEADY SHOT	62
Bandolera	102	LANC	99	T, U, V	
Batería de automóvil	31	LASER LINK	25	TBC	37
		Limpieza de las cabezas de vídeo	77	Título	53
C, D				Toma de control remoto (LANC)	99
Carga de la batería	9	M, N		Toma MIC (micrófono)	99
Conexiones para reproducción	23	Modo de espera	14	Videofilmación	14
Contador de la cinta	16	Modo WIDE	43	Visualización de autocomprobación	89
Contraluz	38	Montaje en trípode	21		
Corriente de la red	30	NIGHTSHOT	42		
COUNTER RESET	16			W, X, Y, Z	
DATE/TIME	57	O, P		WIND	35
DEMO	36, 102	ORC	58	WORLD TIME	69
DISPLAY	28	PICTURE EFFECT	49	Zoom	17
DNR	37	Pila de litio	66	Zoom digital	18
		Pitidos	16	Zoom motorizado	18
		PROGRAM AE	45		
E		Q, R			
Edición	63	Rebobinado	27		
EDIT	37	Reproducción en pausa	28		
EDITSEARCH	22	Revisión de la videofilmación	22		
Enfoque automático	48				
Enfoque manual	48				
Exploración con salto	28				
Exposición	51				

Índice remissivo

A, B

Acerto do relógio	68
Ajuste do visor electrónico ...	15
Alça tiracolo	102
ANTI GROUND SHOOTING	19
Bateria de automóvel	31

C, D

Carregamento da bateria	9
Contador de fita	16
Contraluz	38
COUNTER RESET	16
DATE/TIME	57
DEMO	36, 102
DISPLAY	28
DNR	37

E

EDIT	37
EDITSEARCH	22
Exposição	51

F, G, H

FADER	39
Focagem automática	48
Focagem manual	48
Fontes de alimentação	30

I, J, K, L

Indicação de auto-diagnóstico	90
LANC	99
LASER LINK	25
Ligação	23
Limpeza das cabeças de vídeo	77

M, N

Menu de parâmetros do sistema	32
Modo de espera	14
Modo de gravação	33
Modo WIDE	43
Montagem	63
Montagem do tripé	21
NIGHTSHOT	42

O, P

ORC	58
Pesquisa com salto	28
PICTURE EFFECT	49
Pilha de lítio	66
PROGRAM AE	45

Q, R

Rebobinagem	27
Registo de cenas	14
Reprodução em pausa	28
Revisão de registo	22

S

Sinal sonoro	16
Som AFM HiFi	37, 71
STEADY SHOT	62

T, U, V

TBC	37
Tensão da rede CA	30
Titulos	53
Tomada de comando à distância (LANC)	99
Tomada MIC (microfone)	99
Verificação de problemas	86

W, X, Y, Z

WIND	35
WORLD TIME	69
Zoom	17
Zoom digital	18
Zoom motorizado	18