

# Manual de operaciones de la cámara

Lea esto primero

ES

# Manual de instruções da câmara

Leia isto primeiro

PT

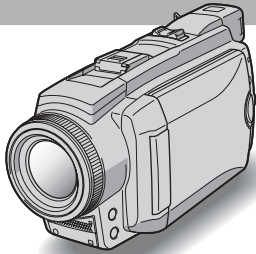

*Digital Video Camera Recorder*

**HANDYCAM**

**DCR-HC65/HC85**

Mini **DV** Digital  
Video  
Cassette

**i** InfoLITHIUM™ **P**  
SERIES

  
MEMORY STICK

---

# Lea esto primero

Antes de utilizar la unidad, lea cuidadosamente este manual y consérvelo para futuras referencias.

---

## ADVERTENCIA

**Para evitar el riesgo de incendios o electrocución, no exponga la unidad a la lluvia ni a la humedad.**

**Para evitar recibir descargas eléctricas, no abra el aparato. Solicite asistencia técnica únicamente a personal especializado.**

### **Aviso**

Si la electricidad estática o la interferencia electromagnética hacen que la transmisión de datos se interrumpa al realizarse (falla), reinicie la aplicación o desconecte y vuelva a conectar el cable USB.

**Nombre del producto: Videocámara**

**Modelo: DCR-HC65/HC85**

POR FAVOR LEA DETALLADAMENTE ESTE MANUAL DE INSTRUCCIONES ANTES DE CONECTAR Y OPERAR ESTE EQUIPO.

RECUERDE QUE UN MAL USO DE SU APARATO PODRÍA ANULAR LA GARANTÍA.

## Notas sobre el uso

### Nota sobre Cassette Memory

La videocámara se basa en el formato DV. En la videocámara sólo se pueden utilizar mini videocassetes DV. Se recomienda el uso de DV mini videocassetes con Cassette Memory, para poder utilizar las funciones Búsqueda de títulos (pág. 60), Búsqueda de fechas (pág. 61), [C/II] TÍTULO (pág. 81), [C/II] TÍT.CINTA (pág. 83).

Los videocassetes con Cassette Memory están marcados con **C/II**.

### Nota sobre el tipo de “Memory Stick” que puede utilizar con la videocámara

Sólo puede utilizar con la videocámara un “Memory Stick Duo” que tenga aproximadamente la mitad del tamaño de un “Memory Stick” estándar (pág. 127). La marca MEMORY STICK DUO se indica en el “Memory Stick Duo”.

### Notas sobre la grabación

- Antes de comenzar a grabar, pruebe las funciones de grabación para asegurarse de que la imagen y el sonido se graben sin problemas.
- No se puede entregar compensación alguna por los contenidos de las grabaciones, aún si la grabación o la reproducción no son posibles a causa de un funcionamiento defectuoso de la videocámara, de los medios de almacenamiento, etc.
- Los sistemas de televisión en color varían en función del país o de la región. Para ver las grabaciones en un televisor, necesita uno con sistema NTSC (Comité nacional de sistemas de televisión).
- Los programas de televisión, películas, videocintas y demás materiales pueden estar protegidos por derechos de autor. La grabación no autorizada de tales materiales puede contravenir este tipo de leyes.

### Notas sobre el panel de cristal líquido, el visor y el objetivo

- La pantalla de cristal líquido y el visor han sido fabricados con tecnología de alta precisión, de modo que más del 99,99% de los píxeles sean funcionales. Sin embargo, es posible que se vean algunos pequeños puntos negros o brillantes (blancos, rojos, azules o verdes) constantemente en la pantalla y en el visor. Estos puntos son resultado normal del proceso de fabricación y no afectan en modo alguno a la grabación.
- La exposición de la pantalla de cristal líquido, el visor o el objetivo a la luz solar directa durante períodos prolongados puede causar errores de funcionamiento. Tenga cuidado cuando coloque la cámara cerca de una ventana o en exteriores.

- No apunte directamente al sol. Si lo hiciera, puede ocasionar fallas en la unidad. Tome fotografías del sol sólo en condiciones de baja intensidad, como al atardecer.

### Nota sobre la conexión a otros dispositivos

Antes de conectar la videocámara a otro dispositivo como una videograbadora o una computadora con un cable USB o i.LINK, asegúrese de insertar el enchufe del conector en la dirección correcta. Si inserta el enchufe del conector a la fuerza en la dirección incorrecta, puede dañar el terminal o causar un funcionamiento defectuoso de la videocámara.

### Notas sobre el uso de este manual

- Las imágenes de la pantalla de cristal líquido y del visor utilizadas en este manual se capturaron con una cámara digital de imágenes fijas y, por lo tanto, diferirán de lo que usted puede ver.
- Las ilustraciones utilizadas en este manual se basan en el modelo DCR-HC85.
- Las pantallas se muestran en el idioma local para indicar los procedimientos de uso. Si es necesario, cambie el idioma de la pantalla antes de usar la videocámara (pág. 22).

### Notas sobre el uso de la videocámara

- Sostenga la videocámara correctamente.

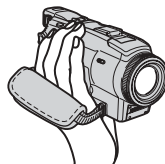

- Para asegurarse de sujetar la videocámara correctamente, fije la correa de la empuñadura como se muestra en la siguiente ilustración.

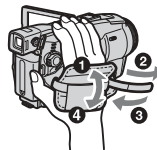

- Cuando utilice el panel sensible al tacto, ubique la mano en la parte posterior del panel de cristal líquido para sostenerlo. A continuación, toque los botones que se muestran en la pantalla.

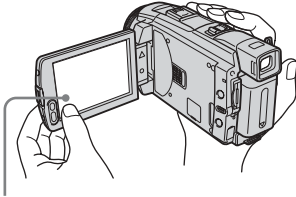

Toque los botones de la pantalla de cristal líquido.

- Si instala la batería NP-FP70/FP90 (opcional) en la videocámara, extienda el visor.
- Tenga cuidado de no presionar accidentalmente los botones del marco de la pantalla al abrir, cerrar o ajustar el ángulo del panel de cristal líquido.
- No sostenga la videocámara por las siguientes partes.



Visor



Panel de cristal líquido

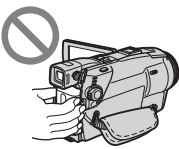

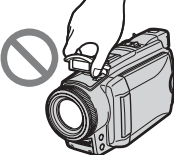

Batería



Flash (DCR-HC85)

# Tabla de contenido

 : funciones disponibles sólo para cinta.  
 : funciones disponibles sólo para “Memory Stick Duo”.

Lea esto primero .....	2
------------------------	---

---

## Guía de inicio rápido

Grabación de películas .....	8
Grabación de imágenes fijas.....	10
Grabación y reproducción en modo sencillo .....	12



---

## Procedimientos iniciales





Paso 1: Verificación de los componentes incluidos .....	13
Paso 2: Carga de la batería .....	14
Uso de una fuente de alimentación externa .....	17
Paso 3: Encendido .....	17
Paso 4: Ajuste del panel de cristal líquido y el visor .....	18
Ajuste del panel de cristal líquido .....	18
Ajuste del visor .....	18
Paso 5: Ajuste de fecha y hora .....	19
Paso 6: Inserción del soporte de grabación .....	20
Inserción de una cinta de videocasete .....	20
Inserción de un “Memory Stick Duo” .....	21
Paso 7: Selección del idioma de la pantalla.....	22

---

## Grabación



Grabación de películas .....	24
Grabación durante un período prolongado .....	26
Uso del zoom .....	27
Grabación en modo de espejo .....	27
Uso del disparador automático .....	28
Grabación de películas que pueden cortarse en imágenes fijas 	28
– Modo de grabación progresiva (DCR-HC85) .....	28
Grabación de imágenes fijas 	
– Grabación de fotos en memoria.....	29
Selección de calidad o tamaño de imagen .....	31
Uso del flash (DCR-HC85) .....	31
Uso del disparador automático .....	33
Grabación de una imagen fija en un “Memory Stick Duo” durante la grabación de películas en una cinta .....	33

→ continúa

Grabación en modo sencillo – Easy Handycam .....	34
Grabación de una película  .....	34
Grabación de imágenes fijas  .....	35
Rendimiento máximo del modo de funcionamiento Easy Handycam .....	36
Ajuste de la exposición .....	37
Ajuste de la exposición para motivos a contraluz .....	37
Fijación de la exposición para el motivo seleccionado	
– Medidor de punto flexible .....	37
Ajuste manual de la exposición .....	38
Grabación en lugares oscuros – NightShot plus, etc. ....	39
Ajuste del enfoque .....	40
Ajuste de un enfoque para un motivo fuera de centro – SPOT FOCUS .....	40
Ajuste manual del enfoque .....	41
Grabación de una imagen utilizando distintos efectos.....	42
Aumento gradual y desvanecimiento de una escena  – FADER .....	42
Uso de efectos especiales  – Efecto digital .....	43
Superposición de imágenes fijas en películas en una cinta – MEMORY MIX .....	45
Búsqueda del punto de inicio  .....	47
Búsqueda de la última escena de la grabación más reciente – END SEARCH .....	47
Búsqueda manual – EDIT SEARCH .....	47
Revisión de las escenas grabadas más recientemente – Revisión de grabación .....	48

---





## Reproducción

Visualización de películas grabadas en una cinta  .....	49
Reproducción en diversos modos .....	50
Visualización de grabaciones con efectos añadidos – Efectos digitales .....	51
Visualización de grabaciones en un “Memory Stick Duo”  .....	52
Reproducción en diversos modos desde un “Memory Stick Duo” .....	53
Reproducción en modo sencillo – Easy Handycam.....	54
Rendimiento máximo del modo de funcionamiento Easy Handycam .....	55
Diversas funciones de reproducción .....	56
Aumento de imágenes – Pantalla en zoom en la reproducción de cintas/ Pantalla en zoom en la reproducción de memoria .....	56
Visualización de los indicadores de pantalla .....	57
Visualización de la fecha/hora y de los datos de ajuste de la cámara	
– Código de datos .....	57
Reproducción de la imagen en un televisor .....	59
Localización de una escena en una cinta para su reproducción  .....	60
Búsqueda rápida de una escena deseada – Ajuste de memoria en cero .....	60
Búsqueda de una escena utilizando Cassette Memory – Búsqueda de títulos .....	60
Búsqueda de una escena por fecha de grabación – Búsqueda de fechas .....	61



## Operaciones avanzadas



---

### Uso del menú

Selección de elementos del menú .....	62
Uso del menú  (AJUS. CÁMARA) – Progr AE/BAL. BLANCOS/PAN 16:9, etc. ....	64
Uso del menú  (AJUS. MEMOR.) – RÁFAGA/CALIDAD/TAM.IMAGEN/ BOR.TODO/NUEVA CARP, etc. ....	70
Uso del menú  (APLIC.IMAGEN) – EFECTO IMAG./PRES.DIAP./GRAB CUADRO/GRAB.INT.FIJ, etc. ....	74
Uso del menú  (EDIC Y REP) – TÍTULO/TÍT.CINTA, etc. ....	80
Uso del menú (AJUSTE EST.) – MODO GRAB./MULTISONIDO/ MEZCLA AUDIO/USB-CAMERA, etc. ....	84
Uso del menú  (HORA/IDIOMA) – AJUS.RELOJ/HORA MUNDIAL, etc. ....	89
Personalización del menú Personal .....	90

### Copia/Edición

Conexión a una videograbadora o televisor .....	93
Copia a otra cinta  .....	94
Grabación de imágenes desde una videograbadora o televisor .....	95
Copia de imágenes de una cinta a un “Memory Stick Duo” .....	96
Copia de imágenes de un “Memory Stick Duo” a una cinta .....	97
Copia de escenas seleccionadas de una cinta – Edición digital de programas .....	98
Copiado de sonido a una cinta grabada  .....	105

Eliminación de imágenes grabadas  .....	107
Marcación de información específica en las imágenes grabadas  – Protección de imágenes/ Marca de impresión .....	108
Impresión de imágenes grabadas (impresora compatible con PictBridge) .....	110

### Solución de problemas

Solución de problemas .....	113
Indicadores y mensajes de advertencia .....	121

### Información complementaria

Utilización de la videocámara en el extranjero .....	125
Cintas de videocasete recomendadas .....	126
Acerca del “Memory Stick” .....	127
Acerca de la batería “InfoLITHIUM” .....	130
Acerca de i.LINK .....	131
Mantenimiento y precauciones .....	132
Especificaciones .....	135

### Referencia rápida

Identificación de piezas y controles .....	138
Índice alfabético .....	146

Consulte también otras instrucciones de funcionamiento que se suministran con la videocámara:

- Edición de imágenes con la computadora  
→ Guía de aplicaciones informáticas



## Guía de inicio rápido

# Grabación de películas

## 1 Instale la batería cargada en la videocámara.

Para cargar la batería, consulte la página 14.

- 1 Levante el visor.
- 2 Deslice la batería en el sentido de la flecha hasta que haga clic.

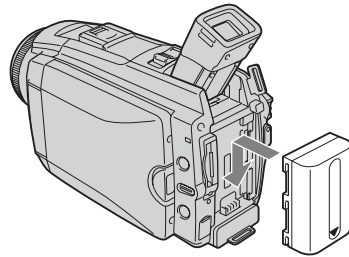
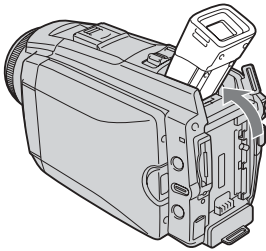

## 2 Inserte un videocasete en la videocámara.

- 1 Deslice la palanca **OPEN/EJECT** en el sentido de la flecha para abrir la tapa. El compartimiento del videocasete se abre automáticamente.
- 2 Inserte el videocasete con la cara de la ventanilla mirando hacia arriba y, a continuación, empuje el centro de la parte posterior del videocasete.
- 3 Presione **PUSH**. Una vez que el compartimiento del videocasete se haya deslizado hacia atrás por sí mismo, cierre la tapa del videocasete.

Palanca **OPEN/EJECT**

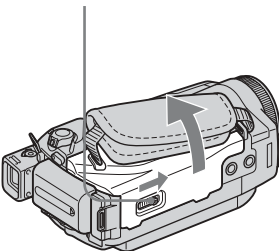

Cara de la ventanilla

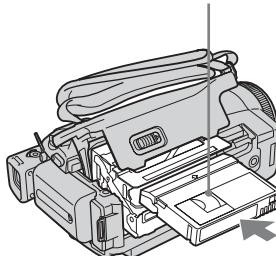

**PUSH**

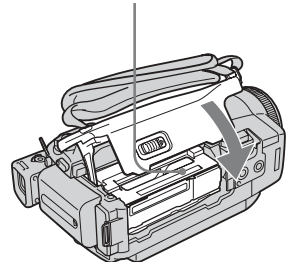



### 3 Inicie la grabación durante la verificación del motivo en la pantalla de cristal líquido.

La fecha y hora no están configuradas en los ajustes predeterminados. Para ajustar la fecha y hora, consulte la página 19.

- 1 Quite la tapa del objetivo.
- 2 Presione OPEN y abra el panel de cristal líquido.

- 3 Mientras presiona el botón verde, deslice el selector POWER hacia abajo para encender el indicador CAMERA-TAPE.

La videocámara se enciende.

- 4 Presione REC START/STOP.

Se inicia la grabación. Para cambiar al modo de espera, vuelva a presionar REC START/STOP.

Asimismo, puede utilizar REC START/STOP en el panel de cristal líquido.

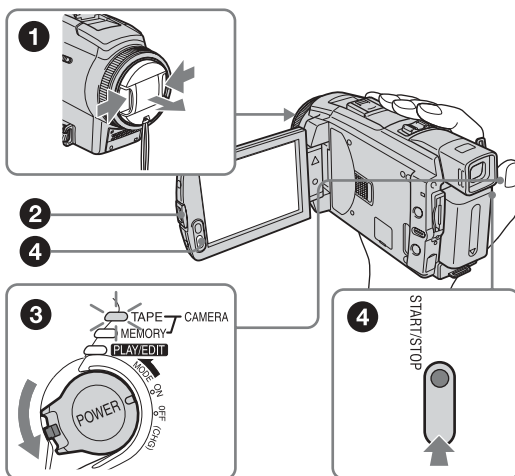

### 4 Visualice las imágenes grabadas en la pantalla de cristal líquido.

- 1 Deslice el selector POWER varias veces hasta que se encienda el indicador PLAY/EDIT.

- 2 Toque <img alt="rewind icon" data-bbox="235 728 265 742"/> (rebobinar).

- 3 Toque <img alt="play icon" data-bbox="235 756 265 770"/> (reproducir) para iniciar la reproducción.

Para detenerla, presione <img alt="stop icon" data-bbox="165 828 195 842"/>.

Para desconectar la alimentación, deslice el selector POWER hasta OFF (CHG).

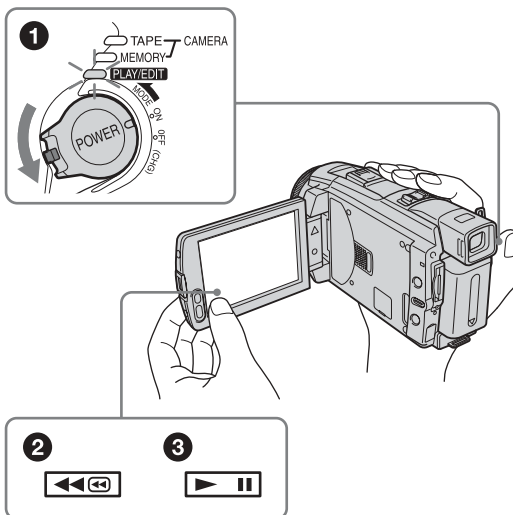

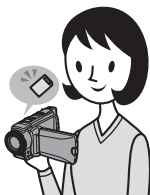

## Grabación de imágenes fijas

### 1 Instale la batería cargada en la videocámara.

Para cargar la batería, consulte la página 14.

- 1 Levante el visor.
- 2 Deslice la batería en el sentido de la flecha hasta que haga clic.

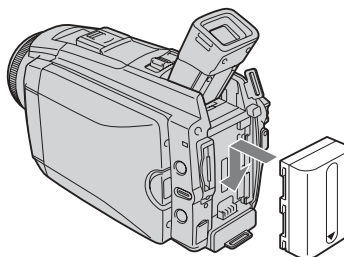
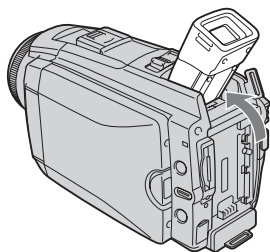

### 2 Inserte un "Memory Stick Duo" en la videocámara.

Insértelo de manera que aparezca la marca ◀ en el extremo inferior izquierdo. Empújelo hasta que haga clic.

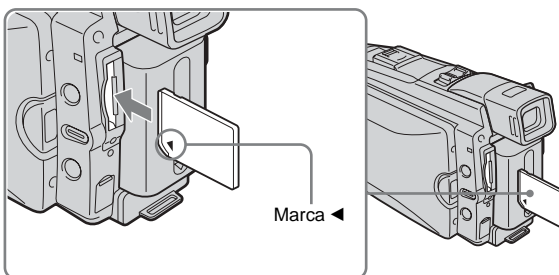

### 3 Inicie la grabación durante la verificación del motivo en la pantalla de cristal líquido.

La fecha y hora no están configuradas en los ajustes predeterminados. Para ajustar la fecha y hora, consulte la página 19.

- 1 Quite la tapa del objetivo.
- 2 Presione OPEN y abra el panel de cristal líquido.
- 3 Mientras presiona el botón verde, deslice el selector POWER varias veces hasta que se encienda el indicador CAMERA-MEMORY.

La videocámara se enciende.

- 4 Presione PHOTO ligeramente.
- Cuando se ajuste el enfoque, se escuchará un pitido corto.

- 5 Presione PHOTO completamente.
- Se escuchará el sonido del obturador y se grabará la imagen.

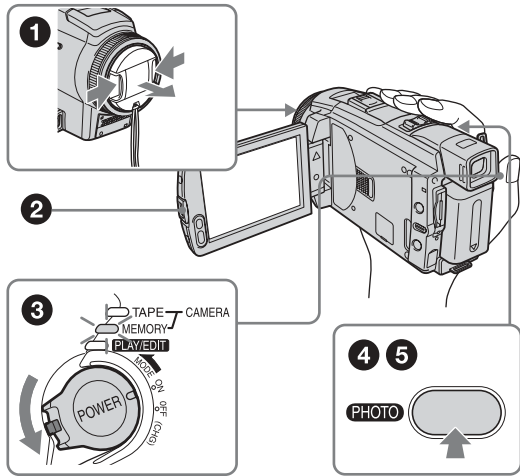

### 4 Visualice las imágenes grabadas en la pantalla de cristal líquido.

- 1 Deslice el selector POWER varias veces hasta que se encienda el indicador PLAY/EDIT.
- 2 Toque [PB]. Se muestra la imagen grabada más reciente.
- 3 Toque (+) (siguiente) o (-) (anterior) para ver las imágenes en secuencia.

Para desconectar la alimentación, deslice el selector POWER hasta OFF (CHG).

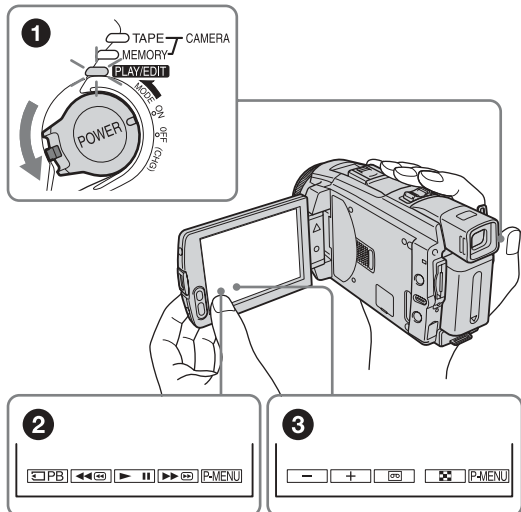



## Grabación y reproducción en modo sencillo

La función Easy Handycam facilita las operaciones de grabación y reproducción.

El modo de funcionamiento Easy Handycam facilita las operaciones de grabación y reproducción, incluso para usuarios principiantes, al ofrecer solamente las funciones básicas de grabación y reproducción.

### Presione EASY durante la grabación o reproducción.

Durante el modo Easy Handycam, EASY se ilumina en azul (1) y el tamaño de la fuente de la pantalla aumenta (2).

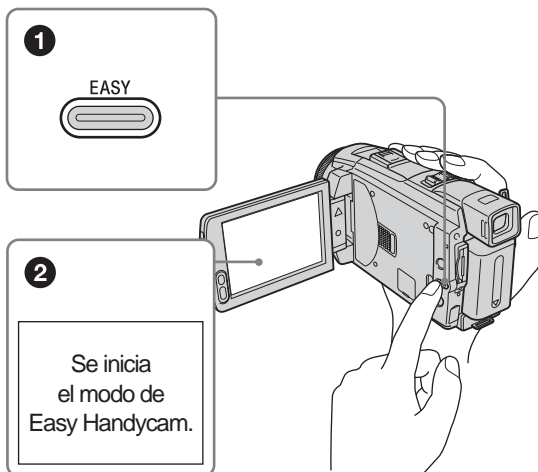

Para obtener más información, consulte las instrucciones correspondientes a cada una de las operaciones.

Consulte la página 34 para grabación y la página 54 para reproducción.

# Paso 1: Verificación de los componentes incluidos

Compruebe que con su videocámara se incluyen los siguientes artículos. El número del artículo se indica entre paréntesis.

## “Memory Stick Duo” de 8 MB (1)

Sólo puede utilizar con la videocámara un “Memory Stick Duo” que tenga aproximadamente la mitad del tamaño de un “Memory Stick” estándar. Consulte la página 127 para obtener más información.

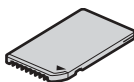

## Adaptador Memory Stick Duo (1)

Si conecta un adaptador Memory Stick Duo a un “Memory Stick Duo”, puede usar un “Memory Stick Duo” con cualquiera de los dispositivos compatibles con un “Memory Stick” estándar.

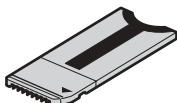

## Adaptador de ca (1)

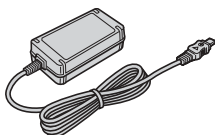

## Cable de alimentación (1)



## Tapa del objetivo (1)

Sujeta a la videocámara.

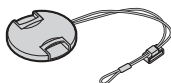

## Cubierta del objetivo (1)

(DCR-HC85)

Utilice la cubierta del objetivo para grabar bajo una luz intensa, como la luz solar. Tenga en cuenta, cuando utiliza un filtro (opcional), que puede aparecer la sombra de la cubierta del objetivo en la pantalla. Además, si se fuerza la cubierta del objetivo al instalarla, es posible que no lo pueda extraer nuevamente.

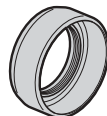

## Bandolera (1)

Consulte la página 141 para obtener información sobre la colocación de la bandolera.

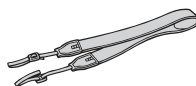

## Control remoto inalámbrico (1)

Ya viene instalada una pila de litio tipo botón.



## Cable de conexión A/V (1)

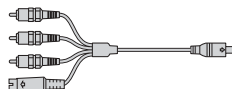

## Cable USB (1)

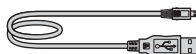

## Batería recargable NP-FP50 (1)

## CD-ROM “SPVD-012 USB Driver” (1)

## Paño de limpieza (1)

## Cubierta del Intelligent accessory shoe (1)

Sujeta a la videocámara.

## Manual de operaciones de la cámara (este manual) (1)

## Guía de aplicaciones informáticas (1)

## Paso 2: Carga de la batería

Puede cargar la batería “**InfoLITHIUM**” (serie **P**) conectándola a la videocámara.

### Nota

- No puede utilizar otras baterías que no sean la batería “InfoLITHIUM” (serie P) (pág. 130).
- Evite la formación de cortocircuitos en el enchufe de cc del adaptador de alimentación de ca o en los terminales de la batería con objetos metálicos. Esto podría ocasionar una falla de funcionamiento.
- Al utilizar el adaptador de ca use un tomacorriente cercano. Si se produce alguna falla de funcionamiento, desconecte inmediatamente el adaptador de ca del tomacorriente.

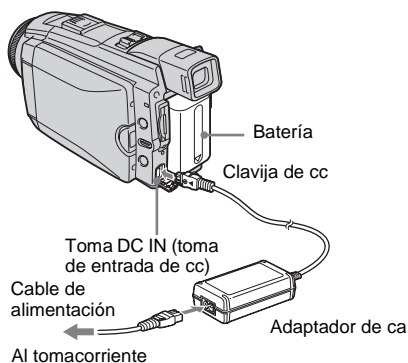

### 1 Levante el visor.

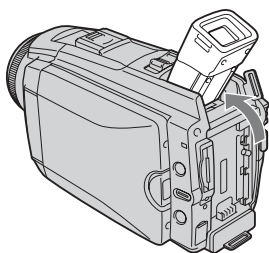

- 2 Inserte la batería deslizándola en la dirección de la flecha hasta que haga clic.

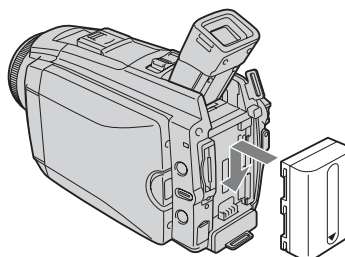

- 3 Con la marca ◀ del enchufe de cc dirigida hacia el lado del panel de cristal líquido, conecte el adaptador de ca a la toma DC IN (toma de entrada de cc) de la videocámara.

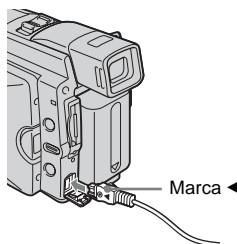

- 4 Conecte el cable de alimentación al adaptador de ca

- 5 Conecte el cable de alimentación al tomacorriente.

**6 Deslice el selector POWER hasta la posición OFF (CHG).**

El indicador CHG (carga) se enciende y se inicia el proceso de carga.

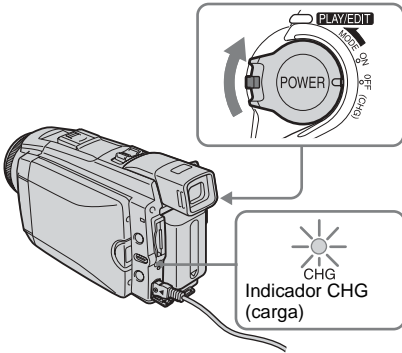

**Para comprobar la carga restante de la batería – Información de la batería**

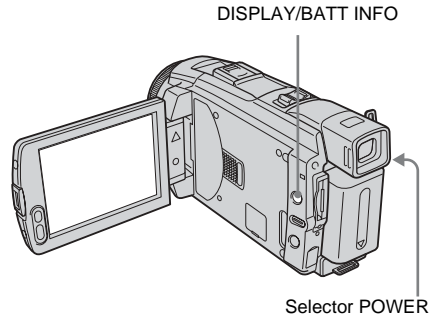

Puede comprobar el nivel de carga actual de la batería y el tiempo de grabación restante durante la carga de la misma o cuando se ha apagado la alimentación.

- 1 Coloque el selector POWER en OFF (CHG).**
- 2 Presione OPEN y abra el panel de cristal líquido.**
- 3 Presione DISPLAY/BATT INFO.**  
La información de la batería aparece durante unos 7 s (segundo).  
Mantenga presionado el botón para visualizarla durante unos 20 s (segundo).

**Después de finalizar la carga de la batería**

El indicador CHG (carga) se apaga cuando la batería está completamente cargada. Desconecte el adaptador de ca de la toma DC IN (toma de entrada de cc)

**Para retirar la batería**

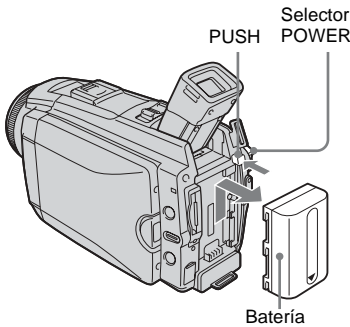

- 1 Coloque el selector POWER en OFF (CHG).**
- 2 Levante el visor.**
- 3 Deslice la batería hacia fuera en el sentido de la flecha mientras presiona el botón PUSH.**

**Nota**

- Si no va a utilizar la batería durante un tiempo prolongado, agote la carga antes de guardarla. Consulte la página 130 acerca del almacenamiento de la batería.

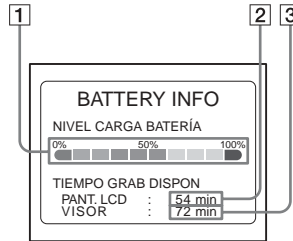

- 1 Nivel de carga de la batería:** muestra la cantidad aproximada de energía que queda en la batería.
- 2 Tiempo aproximado de grabación posible cuando se utiliza el panel de cristal líquido.**
- 3 Tiempo aproximado de grabación posible cuando se utiliza el visor.**

## Tiempo de carga

Cantidad aproximada de minutos necesarios para cargar totalmente a 25°C una batería descargada por completo (se recomienda de 10 a 30°C).

Batería	
NP-FP50 (suministrada)	125
NP-FP70	155
NP-FP90	220

## Tiempo de grabación cuando se graba con la pantalla de cristal líquido encendida

Cantidad aproximada de minutos disponibles cuando utiliza una batería completamente cargada a 25°C

### Para el DCR-HC65:

#### Con el selector LCD BACKLIGHT en el modo ON

Batería	Tiempo de grabación continua	Tiempo de grabación típico*
NP-FP50 (suministrada)	70	35
NP-FP70	150	80
NP-FP90	270	145

#### Con el selector LCD BACKLIGHT en el modo OFF

Batería	Tiempo de grabación continua	Tiempo de grabación típico*
NP-FP50 (suministrada)	100	55
NP-FP70	215	115
NP-FP90	385	210

### Para el DCR-HC85:

#### Con el selector LCD BACKLIGHT en el modo ON

Batería	Tiempo de grabación continua	Tiempo de grabación típico*
NP-FP50 (suministrada)	60	30
NP-FP70	125	65
NP-FP90	230	125

## Con el selector LCD BACKLIGHT en el modo OFF

Batería	Tiempo de grabación continua	Tiempo de grabación típico*
NP-FP50 (suministrada)	80	40
NP-FP70	175	95
NP-FP90	310	170

## Tiempo de grabación cuando se graba con el visor

Cantidad aproximada de min (minuto) disponibles cuando utiliza una batería completamente cargada a 25°C

### Para el DCR-HC65:

Batería	Tiempo de grabación continua	Tiempo de grabación típico*
NP-FP50 (suministrada)	100	55
NP-FP70	215	115
NP-FP90	385	210

### Para el DCR-HC85:

Batería	Tiempo de grabación continua	Tiempo de grabación típico*
NP-FP50 (suministrada)	80	40
NP-FP70	175	95
NP-FP90	310	170

\* Cantidad aproximada de minutos al grabar, utilizar la operación de inicio/parada, deslizar el selector POWER para cambiar el modo de alimentación y utilizar varias veces el zoom. La duración real de la batería puede ser más corta.



## Tiempo de reproducción

Cantidad aproximada de minutos disponibles cuando utiliza una batería completamente cargada a 25°C

Batería	Panel de cristal líquido abierto*	Panel de cristal líquido cerrado
NP-FP50 (suministrada)	80	120
NP-FP70	175	255
NP-FP90	310	455

\* Con el selector LCD BACKLIGHT en el modo ON.

### ⚡ Nota

- Cuando el adaptador de ca está conectado a la toma DC IN (toma de entrada de cc) de la videocámara, la batería no suministra la alimentación aunque el cable de alimentación esté desconectado del tomacorriente.
- El tiempo de grabación y de reproducción serán más cortos cuando use la videocámara a baja temperatura.
- El indicador CHG (carga) parpadeará durante la carga o la información de la batería no se mostrará correctamente en las siguientes condiciones.
  - La batería no está correctamente conectada.
  - La batería está dañada.
  - La batería está completamente descargada (sólo para la información de la batería).

## Uso de una fuente de alimentación externa

Puede utilizar el adaptador de ca como fuente de alimentación cuando no desee que la batería se agote. Mientras utiliza el adaptador de ca la batería no perderá su carga aunque esté conectada a la videocámara.

### PRECAUCIÓN

Aunque la videocámara esté apagada, sigue recibiendo alimentación de ca (alimentación doméstica) mientras esté conectada al tomacorriente mediante el adaptador de ca

**Conecte la videocámara como se muestra en “Carga de la batería” (pág. 14).**

## Paso 3: Encendido

Debe deslizar el selector POWER varias veces para seleccionar el modo de alimentación deseado para grabar o reproducir.

Al utilizar la videocámara por primera vez, aparece la pantalla [AJUS.RELOJ] (pág. 19).

### Al mismo tiempo que presiona el botón verde, deslice el selector POWER hacia abajo.

La videocámara se enciende.

Para pasar al modo de grabación o reproducción, deslice varias veces el selector hasta que se encienda el indicador respectivo del modo de alimentación deseado.

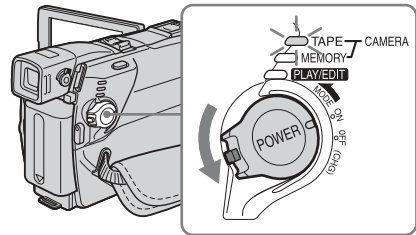

- Modo CAMERA-TAPE: para grabar una cinta.
- Modo CAMERA-MEMORY: para grabar en un “Memory Stick Duo”.
- Modo PLAY/EDIT: para reproducir o editar imágenes en una cinta o en un “Memory Stick Duo”.

### Para apagar la videocámara

Deslice el selector POWER hasta la posición OFF (CHG).

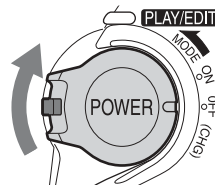

## Paso 4: Ajuste del panel de cristal líquido y el visor

### Ajuste del panel de cristal líquido

Puede ajustar el ángulo y brillo del panel de cristal líquido para enfrentar diversas situaciones de grabación.

Aun cuando haya obstrucciones entre usted y el motivo, puede ver el motivo en el panel de cristal líquido durante la grabación al ajustar el ángulo del panel de cristal líquido.

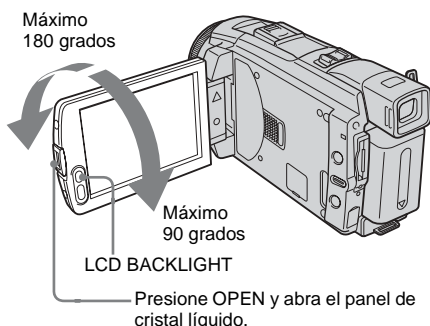

**Abra el panel de cristal líquido a 90 grados con respecto a la videocámara, luego rótelo hasta la posición deseada.**

**Para ajustar el brillo de la pantalla de cristal líquido**

**1 Toque [P-MENU].**

**2 Toque [BRILLO LCD].**

Si el elemento no aparece en la pantalla, toque [↔]/[↕]. Si no lo encuentra, toque [MENU], menú (AJUSTE EST.) y, a continuación, toque [AJ LCD/VISOR] (pág. 85).

**3 Ajuste el elemento con / , luego toque [OK].**

### Sugerencia

- Si gira el panel de cristal líquido 180 grados hacia el lado del objetivo, puede cerrar el panel de cristal líquido con la pantalla de cristal líquido hacia afuera.
- Si utiliza la batería como fuente de alimentación, puede ajustar el brillo seleccionando [NIV LUZ LCD] en la opción [AJ LCD/VISOR] del menú (AJUSTE EST.) (pág. 85).
- Cuando utilice la videocámara con la batería en condiciones de mucha luz, presione LCD BACKLIGHT para apagar la luz de fondo de la pantalla de cristal líquido (aparece en la pantalla). Este ajuste ahorra energía de la batería.
- Aunque se ajuste la luz de fondo de la pantalla de cristal líquido, las imágenes grabadas no resultan afectadas.
- Para silenciar el pitido de confirmación de la operación, ajuste la opción [PITIDO] del menú (AJUSTE EST.) en [DEACTIV.] (pág. 88).

### Ajuste del visor

Puede ver imágenes con el visor cuando cierra el panel de cristal líquido. Utilice el visor cuando se agota la batería o cuando resulta difícil ver la pantalla.

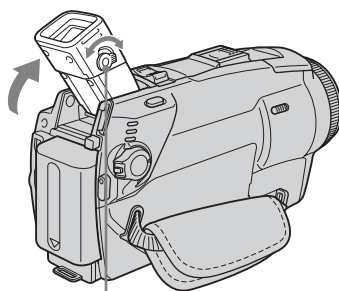







Palanca de ajuste del objetivo del visor

**1 Levante el visor.**

**2 Ajuste la palanca de ajuste del objetivo del visor hasta que la imagen sea clara.**

## Para utilizar el visor durante el funcionamiento

Cuando graba en una cinta o un “Memory Stick Duo”, puede ajustar la exposición (pág. 37) y la función de aumento gradual/desvanecimiento (pág. 42) y, al mismo tiempo, verificar la imagen en el visor. Debe tener el panel de cristal líquido girado 180 grados y cerrado con la pantalla hacia afuera.

- 1 Ajuste el modo de alimentación en CAMERA-TAPE o CAMERA-MEMORY (pág. 17).**
- 2 Cierre el panel de cristal líquido con la pantalla mirando hacia fuera.**  
 aparece en la pantalla.
- 3 Toque .**  
 [¿Apagar LCD?] aparece en la pantalla.
- 4 Toque [SÍ].**  
 La pantalla de cristal líquido se apaga.
- 5 Toque la pantalla de cristal líquido y, al mismo tiempo, verifique lo que muestra el visor.**  
 Aparece [EXPOS.], etc.
- 6 Toque el botón que desea definir.**
  - [EXPOS.]: ajústela con  /  y presione .
  - [DESV.]: tóquelo varias veces para seleccionar el efecto deseado (sólo en el modo CAMERA-TAPE).
  - : se enciende la pantalla de cristal líquido.

Para ocultar los botones en la pantalla de cristal líquido, toque .

### Sugerencia

- Para ajustar la luz de fondo del visor, seleccione el menú  (AJUSTE EST.), [AJ LCD/VISOR], luego [LUZ F. VISOR] (cuando utiliza la batería pág. 86).

## Paso 5: Ajuste de fecha y hora

Ajuste la fecha y la hora cuando use la videocámara por primera vez. Si no ajusta la fecha y la hora, la pantalla [AJUS.RELOJ] aparecerá cada vez que encienda la videocámara.

### Nota

- Si no usa la videocámara durante aproximadamente **3 meses**, la batería tipo botón recargable integrada se descargará y es posible que los ajustes de la fecha y la hora se borren de la memoria. En este caso, cargue la batería recargable tipo botón (pág. 135) y ajuste la fecha y la hora de nuevo.

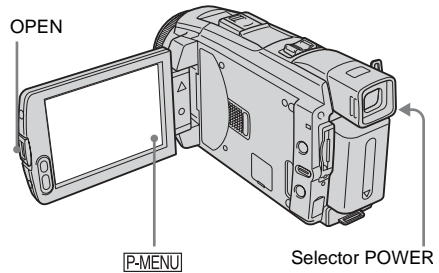

### 1 Encienda la videocámara (pág. 17).

### 2 Presione OPEN y abra el panel de cristal líquido.

Avance al paso 7 cuando ajuste el reloj por primera vez.

### 3 Toque .

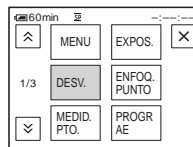

→ *continúa*

#### 4 Toque [MENU].

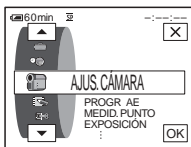

#### 5 Seleccione (HORA/IDIOMA) con / y, a continuación, toque .

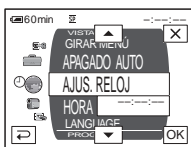

#### 6 Seleccione [AJUS.RELOJ] con / y, a continuación, toque .

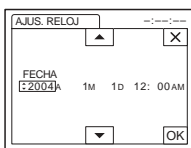

#### 7 Ajuste [A] (año) con / y, a continuación, toque .

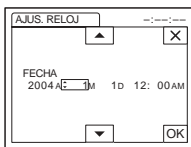

Puede seleccionar cualquier año hasta el año 2079.

#### 8 Ajuste [M] (mes), [D] (día), hora y minutos de la misma forma que en el paso 7 y, a continuación, toque .

Ajuste la medianoche a las 12:00 AM.  
Ajuste el mediodía a las 12:00 PM.

## Paso 6: Inserción del soporte de grabación

### Inserción de una cinta de videocasete

Solamente puede utilizar videocasetes mini DV <sup>Mini</sup> DV. Para obtener más información acerca de estos videocasetes (como protección contra escritura), consulte la página 126.

#### Nota

- No fuerce el videocasete dentro del compartimiento. Esto podría provocar un desperfecto en la videocámara.

#### 1 Deslice la palanca OPEN/EJECT en el sentido de la flecha y abra la tapa.

Palanca OPEN/EJECT Tapa

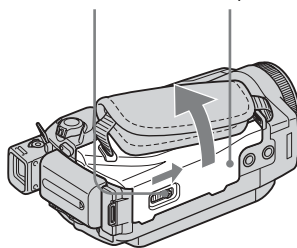

El compartimiento del videocasete sale automáticamente y se abre.

- 2 **Inserte un videocasete con la cara de la ventanilla hacia arriba.**

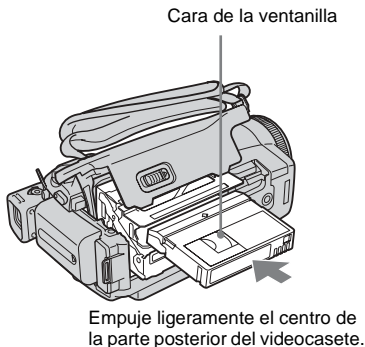

- 3 **Presione [PUSH].**

El compartimiento del videocasete se desliza automáticamente hacia adentro.

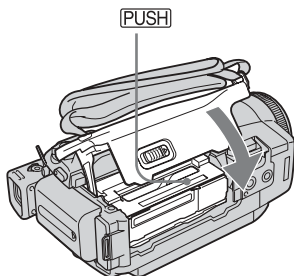

- 4 **Cierre la tapa.**

### Para expulsar el videocasete

- Deslice la palanca OPEN/EJECT en el sentido de la flecha y abra la tapa.**  
El compartimiento del videocasete sale automáticamente.
- Extraiga el videocasete y luego presione [PUSH].**  
El compartimiento del videocasete se desliza automáticamente hacia adentro.
- Cierre la tapa.**

## Inserción de un "Memory Stick Duo"

Para obtener más información sobre el "Memory Stick Duo" (como protección contra escritura), consulte la página 127.

### Nota

- Sólo puede utilizar con la videocámara un "Memory Stick Duo" que tenga aproximadamente la mitad del tamaño de un "Memory Stick" estándar (pág. 127). No intente colocar a la fuerza ningún otro tipo de "Memory Stick" en la ranura del "Memory Stick Duo".

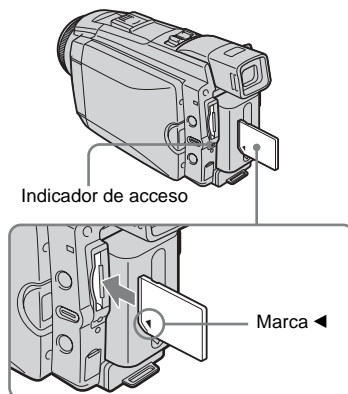

**Inserte el "Memory Stick Duo" con la marca ◀ hacia la esquina inferior izquierda hasta que haga clic.**

**Para extraer el "Memory Stick Duo"**  
Empuje ligeramente el "Memory Stick Duo" una sola vez.

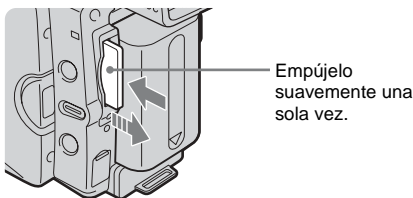

→ *continúa*

## Nota

- Si fuerza en la dirección incorrecta el “Memory Stick Duo” dentro de la ranura del “Memory Stick Duo”, podría dañar la ranura del “Memory Stick Duo”.
- No inserte ninguna otra cosa que no sea el “Memory Stick Duo” en la ranura del “Memory Stick Duo”. Si lo hiciese, podría producirse una falla de funcionamiento de la videocámara.
- Cuando el indicador de acceso se enciende o parpadea, la videocámara está leyendo o grabando datos en el “Memory Stick Duo”. No sacuda ni golpee la videocámara, ni la apague, ni extraiga el “Memory Stick Duo” ni retire la batería. De lo contrario, se podrían dañar los datos de imágenes.

# Paso 7: Selección del idioma de la pantalla

Puede seleccionar el idioma que se utilizará en la pantalla de cristal líquido.

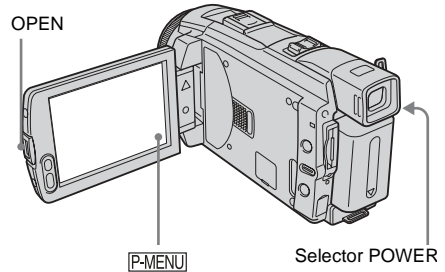

1 Encienda la videocámara.

2 Presione OPEN para abrir el panel de cristal líquido.

3 Toque **P-MENU**.

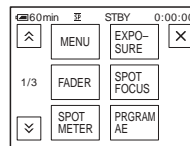

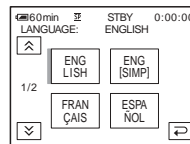

4 Toque **[LANGUAGE]**.

Si el elemento no aparece en la pantalla, toque **[↑]/[↓]**. Si no lo encuentra, toque **[MENU]**, y selecciónelo en el menú **(TIME/LANGU.)** (pág. 89).



---

5 Seleccione el idioma deseado con  /  
, luego toque .

---

 **Sugerencia**

- La videocámara ofrece [ENG [SIMP]] (inglés simplificado) en caso de que no encuentre su idioma entre las opciones disponibles.

# Grabación de películas

Puede grabar películas en una cinta o en un “Memory Stick Duo”.

Antes de comenzar a grabar, siga los pasos 1 a 7 en “Procedimientos iniciales” (pág. 13 a pág. 22).

Cuando graba en una cinta, las películas se grabarán con sonido estéreo. Cuando graba en un “Memory Stick Duo”, la película se grabará con sonido monoaural.

Indicador de grabación de la videocámara

Selector POWER

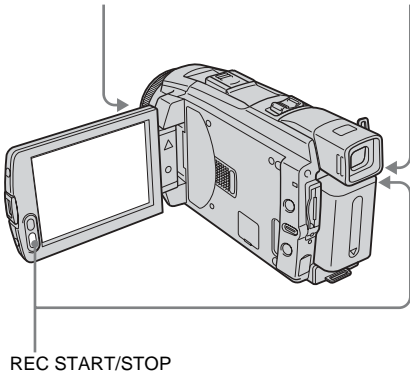

### Sugerencia

- Con el modo de funcionamiento Easy Handycam, incluso los usuarios principiantes pueden grabar con facilidad. Si desea información adicional, consulte la página 34.

## 1 Quite la tapa del objetivo. Tire del cordón de la tapa del objetivo y fíjelo a la correa de la empuñadura.

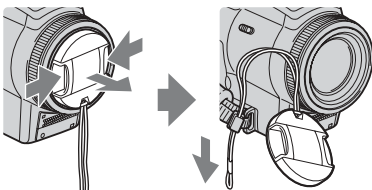

## 2 Presione OPEN y abra el panel de cristal líquido.

## 3 Seleccione el modo de grabación.

### Para grabar en una cinta

Deslice el selector POWER hasta que se encienda el indicador CAMERA-TAPE y la videocámara se ajuste en el modo de espera.

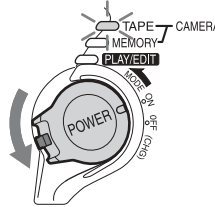

Deslice el selector POWER mientras presiona el botón verde.

### Para grabar en un “Memory Stick Duo” – MPEG MOVIE EX

Deslice el selector POWER varias veces hasta que se encienda el indicador CAMERA-MEMORY y aparezca la carpeta de grabación seleccionada en la pantalla.

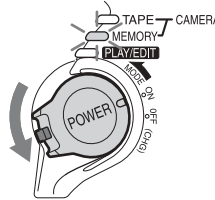

Deslice el selector POWER mientras presiona el botón verde.

## 4 Presione REC START/STOP.

Se inicia la grabación. Aparecerá [GRAB.] en la pantalla de cristal líquido y se encenderá el indicador de grabación de la cámara.

Presione REC START/STOP nuevamente para detener la grabación.

## Para verificar la película MPEG grabada más reciente – Revisión

Toque . La reproducción se inicia automáticamente.

Vuelva a tocar para regresar al modo de espera.



Para eliminar la película, toque  cuando haya finalizado la reproducción y, a continuación, [SÍ].

Para cancelar la eliminación, toque [NO].

## Para desconectar la alimentación

Deslice el selector POWER hasta la posición OFF (CHG).

## Indicadores que se muestran durante la grabación en una cinta

Los indicadores no se grabarán en la cinta. La fecha, la hora y los datos de ajuste de la videocámara (pág. 57) no se mostrarán durante la grabación.

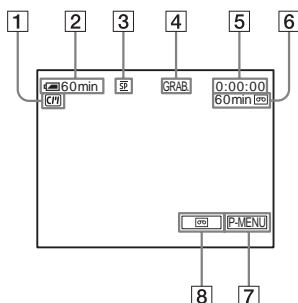

- 1** Indicadores para videocassetes con Cassette Memory
- 2** Batería restante  
Es posible que el tiempo indicado no sea el correcto según el ambiente de uso. Al abrir o cerrar el panel de cristal líquido, tardará aproximadamente 1 minuto en mostrar el tiempo de batería restante correspondiente.
- 3** Modo de grabación (SP o LP)
- 4** Estado de grabación ([ESPERA] (en espera) o [GRAB.] (grabación))
- 5** Código de tiempo o contador de cinta (hora: minuto: segundo)
- 6** Capacidad de grabación de la cinta (pág. 87)
- 7** Botón de Menú personal (pág. 62)
- 8** END SEARCH/EDIT SEARCH/Botón para cambiar a la visualización de Revisión de la grabación (pág. 47)

## Indicadores que se muestran durante la grabación en un “Memory Stick Duo”

Los indicadores no se grabarán en el “Memory Stick Duo”.

La fecha y la hora (pág. 57) no se mostrarán durante la grabación.

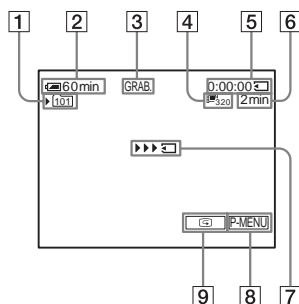

- 1** Carpeta de grabación
- 2** Batería restante  
Es posible que el tiempo indicado no sea el correcto según el ambiente de uso. Al abrir o cerrar el panel de cristal líquido, tardará aproximadamente 1 min (minuto) en mostrar el tiempo de batería restante correspondiente.
- 3** Estado de grabación ([ESPERA] (en espera) o [GRAB.] (grabación))
- 4** Tamaño de la película
- 5** Tiempo grabado (hora: minuto: segundo)
- 6** Capacidad de grabación del “Memory Stick Duo”
- 7** Indicador de inicio de grabación de “Memory Stick Duo” (aparece durante unos 5 s (segundo))
- 8** Botón de Menú personal (pág. 62)
- 9** Botón Revisión (pág. 24)

### ⚡ Nota

- Antes de cambiar la batería, deslice el selector POWER hasta OFF (CHG).
- En los ajustes predeterminados, cuando no utilice la videocámara durante más de 5 min (minuto), la alimentación se desconectará automáticamente para evitar la descarga de la batería ([APAGADO AUTO], pág. 88). Para reiniciar la grabación, deslice el selector POWER hacia abajo para seleccionar CAMERA-TAPE o CAMERA-MEMORY y, a continuación, presione REC START/STOP.

→ continúa



- Durante la grabación de películas en un “Memory Stick Duo”, sólo estarán disponibles los elementos del menú con accesos directos al menú Personal. Para usar otros elementos del menú, añádalos al menú Personal.
- Al grabar en un “Memory Stick Duo” utilizando un flash externo (opcional) conectado al Intelligent accessory shoe, desconecte la alimentación del flash externo para evitar que se graba el ruido de carga.

### Sugerencia

- Si no va a utilizar la videocámara durante un tiempo prolongado, extraiga el videocasete y guárdelo.
- Asimismo, puede utilizar REC START/STOP en el panel de cristal líquido para grabar imágenes en movimiento. Esto es útil cuando se graba desde un ángulo bajo o en el modo de espejo.
- Para presionar REC START/STOP en el cuadro de la pantalla de cristal líquido, sostenga el panel de cristal líquido con la mano.
- Se recomienda grabar con la pantalla de cristal líquido cuando se utiliza la batería de gran capacidad (NP-FP70/FP90).
- Para asegurar una transición uniforme en la cinta desde la última escena grabada a la siguiente, tenga en cuenta lo siguiente.
  - No extraiga el videocasete (la imagen se grabará continuamente sin cortes incluso cuando se desconecte la alimentación).
  - No grabe imágenes en el modo SP y en el modo LP en la misma cinta.
  - Procure no detener y luego grabar una película en el modo LP.
- Consulte “Para grabar durante un período prolongado en un “Memory Stick Duo”” (pág. 26) para obtener más información sobre la cantidad aproximada de tiempo disponible para grabar en un “Memory Stick Duo” de distintas capacidades.
- La hora, la fecha y los datos de ajuste de la videocámara (sólo para cintas) se graban automáticamente en el soporte de grabación sin que se muestren en la pantalla. Para visualizar esta información durante la reproducción, seleccione [CÓDIGO DATOS] en los ajustes de menú (pág. 57).

## Grabación durante un período prolongado



### Para grabar durante un período prolongado en una cinta

En el menú  (AJUSTE EST.), seleccione [ MODO GRAB.] y, a continuación, [LP] (pág. 84).

En el modo LP, puede grabar 1,5 veces más que en el modo SP.

Las cintas grabadas en el modo LP deben reproducirse sólo en esta videocámara.



### Para grabar durante un período prolongado en un “Memory Stick Duo”

En el menú  (AJUS. MEMOR.), seleccione [AJ. PELÍCULA], [ TAM IMAGEN] y, a continuación, [160 × 112] (pág. 71).

El período que se puede grabar en un “Memory Stick Duo” varía según el tamaño de la imagen y el entorno de grabación.

Consulte la siguiente lista para obtener información sobre la cantidad aproximada de tiempo disponible para grabar películas en un “Memory Stick Duo” formateado en la videocámara.

### Tamaño y duración de la imagen (hora: minuto: segundo)

	320 × 240	160 × 112
		
8 MB (suministrados)	00:01:20	00:05:20
16 MB	00:02:40	00:10:40
32 MB	00:05:20	00:21:20
64 MB	00:10:40	00:42:40
128 MB	00:21:20	01:25:20
256 MB (MSX-M256)	00:42:40	02:50:40
512 MB (MSX-M512)	01:25:20	05:41:20

## Uso del zoom

Cuando haya seleccionado el modo CAMERA-TAPE, puede seleccionar el zoom para niveles de ampliación superiores a 10 aumentos y activar el zoom digital ([ZOOM DIGITAL], pág. 68) a partir de dicho punto. El uso ocasional del zoom es efectivo pero utilícelo de manera moderada para obtener resultados óptimos.

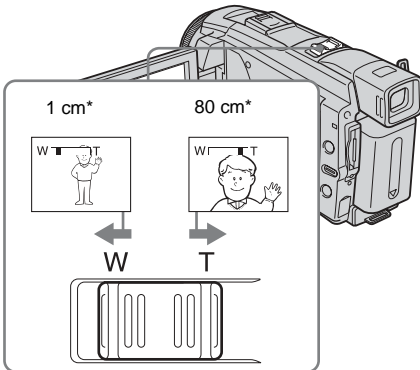

\* La distancia mínima necesaria entre la videocámara y el motivo para obtener un enfoque nítido en esa posición de la palanca.

**Mueva levemente la palanca del zoom motorizado para obtener un zoom más lento. Muévala más para obtener un zoom más rápido.**

### **Para grabar un alcance de vista más amplio**

Mueva la palanca del zoom motorizado hacia el lado W.

El motivo aparece más lejano (Gran angular).

### **Para grabar una vista más cercana**

Mueva la palanca del zoom motorizado hacia el lado T.

El motivo aparece más cerca (Telefoto).

## Grabación en modo de espejo

Puede girar el panel de cristal líquido hacia el motivo para que usted y el motivo puedan compartir la imagen que se está grabando. También puede utilizar esta función cuando se grabe a sí mismo y para llamar la atención de los niños atraídos por la videocámara mientras los graba.

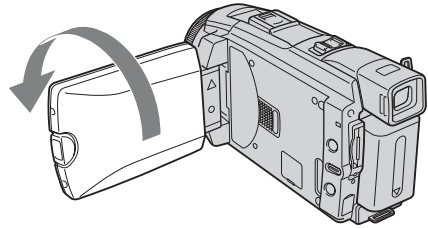

**Abra el panel de cristal líquido 90 grados hacia la videocámara y, a continuación, gírelo 180 grados hacia el motivo.**

En la pantalla de cristal líquido, las imágenes del motivo aparecerán en espejo, pero las grabadas serán normales.

## Uso del disparador automático

Con el disparador automático, puede comenzar a grabar después de una demora de unos 10 s (segundo).

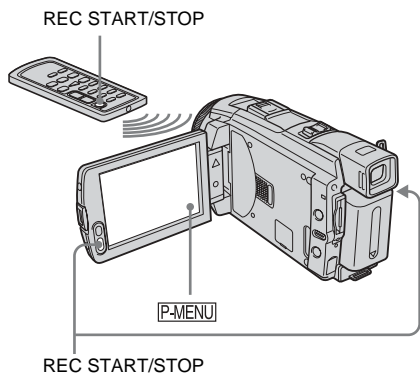

1 Toque **P-MENU**.

2 Toque **[AUTODISPAR.]**.

Si el elemento no aparece en la pantalla, toque **[↑]/[↓]**. Si no lo encuentra, toque **[MENU]**, y selecciónelo en el menú **[AJUS. CÁMARA]**.

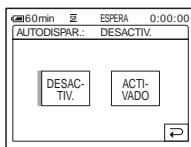

3 Toque **[ACTIVADO]**, luego **[OK]**.

☺ aparece.

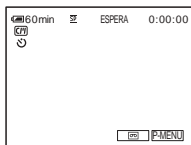

4 Presione **REC START/STOP**.

Escuchará un pitido haciendo la cuenta regresiva durante unos 10 s (segundo) (la indicación de la cuenta regresiva comienza a partir de 8).

Se inicia la grabación.

Para detenerla, presione **REC START/STOP**.

Para cancelar la cuenta regresiva

Toque **[RESTART]** o presione **REC START/STOP**.

Para cancelar el disparador automático

Siga los pasos 1 y 2; a continuación, seleccione **[DESACTIV.]** en el paso 3.

## Grabación de películas que pueden cortarse en imágenes fijas **[OK]** – Modo de grabación progresiva (DCR-HC85)

Esta función resulta útil para las películas que planea importar a la computadora para producir imágenes fijas.

Puede grabar imágenes menos borrosas que con la grabación en el modo normal, produciendo imágenes adecuadas para el análisis de acciones de alta velocidad como, por ejemplo, los deportes. Para disfrutarlas como película, se recomienda grabar las imágenes en el modo normal, dado que en el modo de grabación progresiva la imagen se grabará sólo cada 1/30 de segundo.

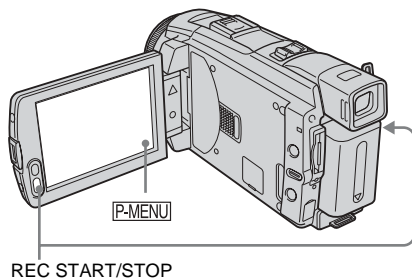

1 Toque **P-MENU**.

## 2 Toque [GRAB PROG].

Si el elemento no aparece en la pantalla, toque / . Si no lo encuentra, toque [MENU] y seleccione [GRAB.PROGRES] en el menú (AJUS. CÁMARA).

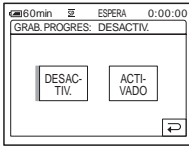

## 3 Toque [ACTIVADO], luego . 30p aparece.

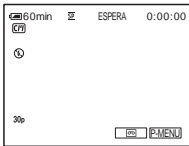

## 4 Presione REC START/STOP.

Presione este botón nuevamente para detener la grabación.

## Para cancelar el modo de grabación progresiva

Siga los pasos 1 y 2; a continuación, seleccione [DESACTIV.] en el paso 3.

## Nota sobre el modo de grabación progresiva

En una transmisión televisiva normal, la pantalla se divide en 2 campos finos que se muestran en turnos, cada 1/60 de segundo. Como consecuencia, la imagen real que se muestra en un instante cubre sólo la mitad del área de imagen aparente. En la grabación progresiva, se muestra la imagen completa con todos los píxeles. Una imagen grabada en este modo aparece más clara pero es posible que un motivo en movimiento aparezca en un modo extraño.

### Nota

- Al grabar en el modo de grabación progresiva debajo de una lámpara fluorescente o una bombilla, es posible que la pantalla parpadee. No se trata de una falla de funcionamiento.
- No es posible utilizar el modo de grabación progresiva con el modo [PAN 16:9].

# Grabación de imágenes fijas

## – Grabación de fotos en memoria

Puede grabar imágenes fijas en un “Memory Stick Duo”. Antes de comenzar a grabar, siga los pasos 1 a 7 en “Procedimientos iniciales” (pág. 13 a pág. 22).

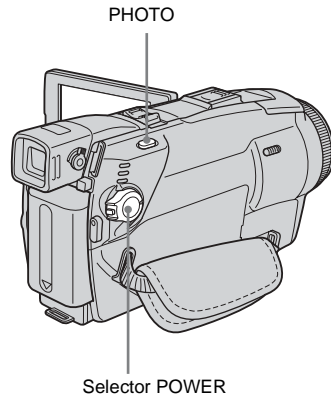

### Sugerencia

- Con el modo de funcionamiento Easy Handycam, incluso los usuarios principiantes pueden grabar con facilidad. Si desea información adicional, consulte la página 34.

## 1 Quite la tapa del objetivo. Tire del cordón de la tapa del objetivo y fíjelo a la correa de la empuñadura.

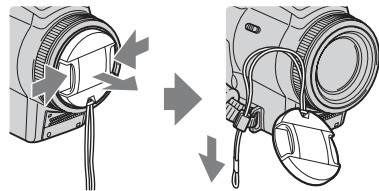

## 2 Presione OPEN y abra el panel de cristal líquido.

→ *continúa*

### 3 Deslice el selector POWER varias veces hasta que se encienda el indicador CAMERA-MEMORY.

Se muestra la carpeta de grabación seleccionada.

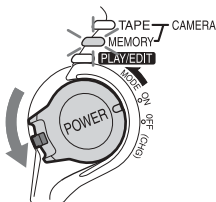

Deslice el selector POWER mientras presiona el botón verde.

### 4 Presione y mantenga presionado PHOTO ligeramente.

Cuando se ajusten los valores del enfoque y del brillo, se escuchará un pitido suave. La grabación no se inicia en este momento.

El indicador deja de parpadear.

El número de imágenes que se puede grabar.\*

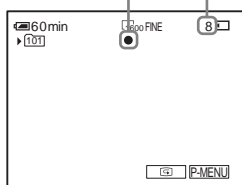

\*El número de imágenes que se pueden grabar varía según el valor de la calidad de la imagen y el entorno de grabación.

### 5 Presione PHOTO completamente.

Se escucha un sonido del obturador. Cuando desaparecen las barras de , la imagen se graba en el "Memory Stick Duo".

## Para verificar la imagen grabada más reciente – Revisión

Toque .

Toque  para regresar al modo de espera.



Para eliminar la imagen, toque , y, a continuación, [SÍ].

Para cancelar la eliminación, toque [NO].

## Para desconectar la alimentación

Deslice el selector POWER hasta la posición OFF (CHG).

## Para grabar imágenes fijas continuamente – Sincronización

Seleccione el menú  (AJUS. MEMOR.), [AJUS.FOTOS] y, a continuación,  [RÁFAGA] (pág. 70).

Puede grabar imágenes continuamente en un intervalo de unos 0,5 a 0,07 segundos.

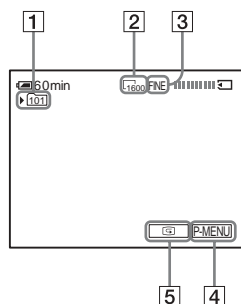

## Indicadores que se muestran durante la grabación





#### 1 Carpeta de grabación

#### 2 Tamaño de imagen

Para el DCR-HC65:

 (1 152 × 864) ó  (640 × 480)

Para el DCR-HC85:

 (1 600 × 1 200) ó  (640 × 480)

#### 3 Calidad

FINE ((FINO)) ó STD ((ESTÁNDAR))



#### 4 Botón de Menú personal (pág. 62)

#### 5 Botón Revisión (pág. 30)

#### Sugerencia

- Al presionar PHOTO en el control remoto, se grabará la imagen que se muestra en la pantalla en ese momento.
- La hora, la fecha de la grabación y los datos de ajuste de la videocámara se graban automáticamente en el soporte de grabación sin que se muestren en la pantalla. Para visualizar esta información durante la reproducción, seleccione [CÓDIGO DATOS] en los ajustes de menú (pág. 57).
- El ángulo de grabación es más amplio que el del modo CAMERA-TAPE.

## Selección de calidad o tamaño de imagen

Seleccione el menú  (AJUS. MEMOR.), [AJUS.FOTOS] y, a continuación, [ CALIDAD] o [ TAM.IMAGEN] (pág. 71).

El número de imágenes que se puede grabar en un “Memory Stick Duo” difiere según la calidad o el tamaño de la imagen y el ambiente de grabación.

Consulte la siguiente lista para obtener información sobre el número aproximado de imágenes que se pueden grabar en un “Memory Stick Duo” formateado mediante la videocámara.

### Cuando la calidad de la imagen es [FINO] (número de imágenes)

Para el DCR-HC65:

El tamaño de imagen a 1 152 × 864 es de 500 kB, y a 640 × 480, de 150 kB

	1 152 × 864	640 × 480
8 MB (suministrados)	15	50
16 MB	30	96
32 MB	61	190
64 MB	120	390
128 MB	245	780
256 MB (MSX-M256)	445	1 400
512 MB (MSX-M512)	900	2 850

Para el DCR-HC85:

El tamaño de imagen a 1 600 × 1 200 es de 960 kB, y a 640 × 480, de 150 kB

	1 600 × 1 200	640 × 480
8 MB (suministrados)	8	50
16 MB	16	96
32 MB	32	190
64 MB	65	390
128 MB	130	780

	1 600 × 1 200	640 × 480
256 MB (MSX-M256)	235	1 400
512 MB (MSX-M512)	480	2 850

### Cuando la calidad de la imagen es [ESTÁNDAR] (número de imágenes)

Para el DCR-HC65:

El tamaño de imagen a 1 152 × 864 es de 200 kB, y a 640 × 480, de 60 kB

	1 152 × 864	640 × 480
8 MB (suministrados)	37	120
16 MB	74	240
32 MB	150	485
64 MB	300	980
128 MB	600	1 970
256 MB (MSX-M256)	1 000	3 550
512 MB (MSX-M512)	2 050	7 200

Para el DCR-HC85:

El tamaño de imagen a 1 600 × 1 200 es de 420 kB, y a 640 × 480 de 60 kB

	1 600 × 1 200	640 × 480
8 MB (suministrados)	18	120
16 MB	37	240
32 MB	75	485
64 MB	150	980
128 MB	300	1 970
256 MB (MSX-M256)	540	3 550
512 MB (MSX-M512)	1 100	7 200

### Uso del flash (DCR-HC85)

La distancia al motivo recomendada cuando se utiliza el flash integrado es de 0,3 a 2,5 m

De manera predeterminada, la videocámara está ajustada en flash automático. Por lo tanto, según las condiciones de iluminación, el flash se puede activar automáticamente al presionar PHOTO.

Siga los siguientes pasos cuando desee utilizar el flash en todo momento o cuando no desee utilizar el flash en absoluto.

Los ajustes disponibles difieren según lo seleccionado en [R.OJOS ROJ.] de [AJUSTE FLASH] en el menú  (AJUS. CÁMARA) (pág. 67).

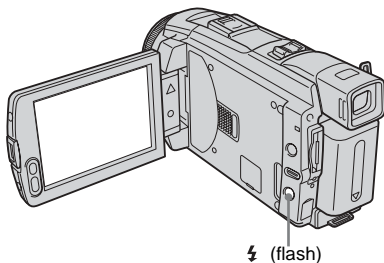

### Presione (flash) varias veces para seleccionar un ajuste.

Los ajustes se mostrarán cíclicamente en el siguiente orden.

#### Quando la función de reducción de efecto de ojos rojos está desconectada

No se muestra ningún indicador: El flash se dispara automáticamente cuando no hay luz suficiente en el ambiente.



 (Flash forzado): El flash se utilizará en todo momento, independientemente de la iluminación ambiental.





 (Sin flash): Siempre graba sin utilizar el flash.

#### Quando la función de reducción de efecto de ojos rojos esta conectada

 (Reducción automática de ojos rojos): Se emitirán destellos preliminares para reducir el efecto de ojos rojos antes de que se dispare automáticamente el flash, cuando no haya suficiente iluminación ambiental.





  (Reducción forzada de ojos rojos): El flash y los destellos preliminares de

reducción de efecto de ojos rojos se utilizarán en todo momento, independientemente de la iluminación ambiental.



 (Sin flash): Siempre graba sin utilizar el flash.

#### Nota

- Limpie la superficie de la lámpara del flash antes de utilizarlo. No dispondrá de cantidad de luz de flash suficiente si el polvo decolora la lámpara o se pega a ella debido al calor producido por la utilización del flash.
  - Es posible que la función de reducción de efecto de ojos rojos no produzca el efecto deseado debido a diferencias particulares u otras condiciones.
  - El indicador de carga del flash parpadea durante la carga y permanece encendido cuando la carga de la batería está completa. (En el modo CAMERA-TAPE, tardará un cierto tiempo en cargar completamente la lámpara del flash, dado que su batería se carga con la lámpara del flash abierta.)
  - El flash no funcionará durante las siguientes operaciones:
    - La función Super NightShot plus
    - La función Color Slow Shutter
    - Efectos digitales
    - Modo de grabación progresiva
    - Sincronización
    - Durante la grabación en cinta
    - Modo [PAN 16:9]
  - Incluso cuando esté seleccionada la función del flash automático o  (Reducción automática de ojos rojos), el flash no funcionará durante las siguientes operaciones:
    - La función NightShot plus
    - [ESCENARIO], [PUESTA SOL] y [PAISAJE] de [PROGR AE]
    - Exposición manual
    - Medidor de punto flexible
  - Si utiliza el flash en lugares con mucha luz, como cuando filma motivos a contraluz, es posible que el flash no funcione.
  - Si coloca la cubierta del lente (suministrada) o un lente de conversión (opcional), es posible que aparezca la sombra del mismo.
  - No se puede utilizar un flash externo (opcional) y el flash incorporado al mismo tiempo (con DCR-HC85).
- #### Sugerencia
- La cantidad de luz utilizada por el flash se ajusta automáticamente. Para ajustarla manualmente, seleccione [NIVEL FLASH] en el menú  (AJUS. CÁMARA) (pág. 67).
  - Si tiene dificultades para ajustar el enfoque, consulte “Ajuste manual del enfoque” (pág. 41) para obtener información sobre la distancia focal adecuada.



## Uso del disparador automático

Con el disparador automático, puede grabar una imagen fija después de una demora de unos 10 s (segundo).

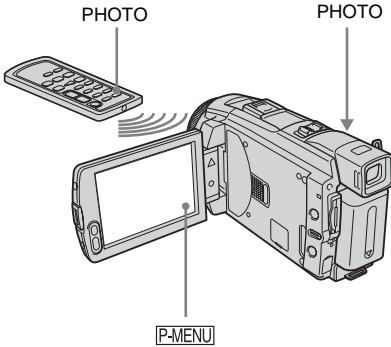

1 Toque [P-MENU].

2 Toque [AUTODISPAR].

Si el elemento no aparece en la pantalla, toque / . Si no lo encuentra, toque [MENU] y selecciónelo en el menú (AJUS. CÁMARA).

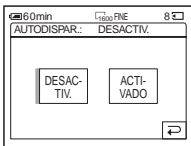

3 Toque [ACTIVADO], luego .

aparece.

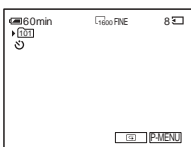

4 Presione PHOTO.

Escuchará un pitido haciendo la cuenta regresiva durante unos 10 s (segundo) (la indicación de la cuenta regresiva comienza a partir de 8).

La imagen se graba. Cuando desaparecen las barras de , la imagen se graba en el "Memory Stick Duo".

Para cancelar la cuenta regresiva

Toque [RETAB].

Para cancelar el disparador automático

Siga los pasos 1 y 2; a continuación, seleccione [DESACTIV.] en el paso 3.

Grabación de una imagen fija en un "Memory Stick Duo" durante la grabación de películas en una cinta

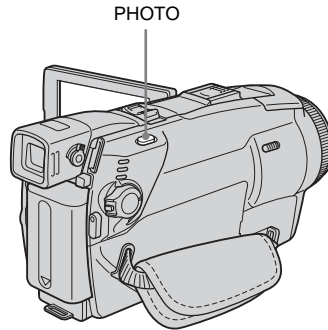

Presione PHOTO completamente durante la grabación en cinta.

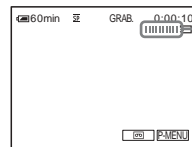

La grabación finaliza cuando se detiene el desplazamiento.

## Para grabar imágenes fijas en el modo de espera

Presione y mantenga presionado PHOTO ligeramente. Verifique la imagen y presiónelo por completo.

### Sugerencia

- El tamaño de la imagen está ajustado en [640 × 480]. Si desea grabar una imagen fija con un tamaño diferente, utilice la función de grabación Fotos en memoria (pág. 29).

### Nota

- No puede grabar una imagen fija en un “Memory Stick Duo” durante las siguientes operaciones:
  - Modo [PAN 16:9]
  - Modo de grabación progresiva para DCR-HC85
  - La función de superposición de memoria
  - La función MEMORY MIX
  - [GRAB INT NAT] (grabación de cintas a intervalos uniformes) para DCR-HC85
- Los títulos no se grabarán en un “Memory Stick Duo”.

## Grabación en modo sencillo – Easy Handycam

Con el modo de funcionamiento Easy Handycam, la mayoría de los ajustes de la videocámara se establecen en modo automático, sólo están disponibles las funciones básicas y el tamaño de la fuente de la pantalla aumenta para facilitar la visualización. Incluso los usuarios principiantes podrán grabar fácilmente. Antes de comenzar a grabar, siga los pasos 1 a 7 en “Procedimientos iniciales” (pág. 13 a pág. 22).

Indicador de grabación de la videocámara

Selector POWER

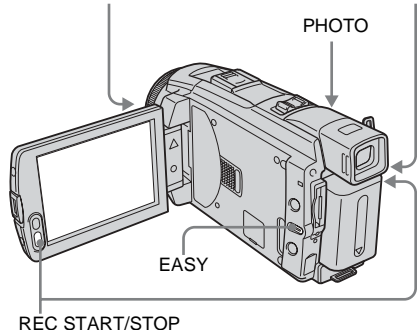

## Grabación de una película

Durante el uso de Easy Handycam, sólo puede grabar películas en cinta. Para grabar en un “Memory Stick Duo”, consulte la página 24 (MPEG MOVIE EX).

- 1 Quite la tapa del objetivo. Tire del cordón de la tapa del objetivo y fíjelo a la correa de la empuñadura.**
- 2 Presione OPEN y abra el panel de cristal líquido.**

### 3 Deslice el selector POWER hasta que se encienda el indicador CAMERA-TAPE.

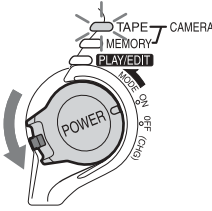

Deslice el selector POWER mientras presiona el botón verde.

### 4 Presione EASY.

EASY se ilumina en azul.

Se inicia el modo de Easy Handycam.

### 5 Presione REC START/STOP.

Se inicia la grabación. Aparecerá [GRAB.] en la pantalla de cristal líquido y se encenderá el indicador de grabación de la cámara. Presione REC START/STOP nuevamente para detener la grabación.

- Durante el modo de funcionamiento Easy Handycam, los ajustes de las funciones que no aparecen en la pantalla se establecen en los valores predeterminados. Los ajustes establecidos anteriormente se restaurarán al cancelar el modo de funcionamiento Easy Handycam.

## Grabación de imágenes fijas

### 1 Quite la tapa del objetivo. Tire del cordón de la tapa del objetivo y fíjelo a la correa de la empuñadura.

### 2 Presione OPEN y abra el panel de cristal líquido.

### 3 Deslice el selector POWER varias veces hasta que se encienda el indicador CAMERA-MEMORY.

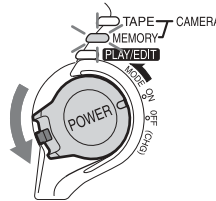

Deslice el selector POWER mientras presiona el botón verde.

### Para desconectar la alimentación

Deslice el selector POWER hasta la posición OFF (CHG).

### Para cancelar el modo de funcionamiento Easy Handycam

Presione EASY de nuevo.

#### Nota

- No es posible activar o desactivar el modo de funcionamiento Easy Handycam durante los procesos siguientes:
  - Grabación
  - Flujo USB
- Durante el funcionamiento de Easy Handycam, estos botones no están disponibles.
  - LCD BACKLIGHT (pág. 18)
  - BACK LIGHT (pág. 37)

### 4 Presione EASY.

EASY se ilumina en azul.

## 5 Presione y mantenga presionado PHOTO ligeramente.

Cuando se ajusten los valores del enfoque y del brillo, se escuchará un pitido suave. La grabación no se inicia en este momento.

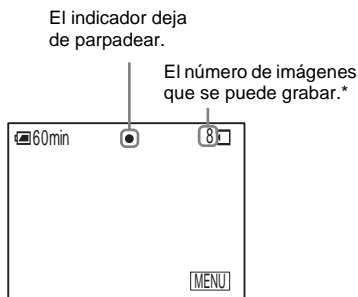

\*El número de imágenes que se pueden grabar varía según el valor de la calidad de la imagen y el entorno de grabación.

## 6 Presione PHOTO completamente.

Se escucha un sonido del obturador. Cuando desaparecen las barras de , la imagen se graba en el "Memory Stick Duo".

### Para desconectar la alimentación

Deslice el selector POWER hasta la posición OFF (CHG).

### Para cancelar el modo de funcionamiento Easy Handycam

Presione EASY de nuevo.

#### Nota

- No es posible activar o desactivar el modo de funcionamiento Easy Handycam durante el proceso de grabación.
- Durante el funcionamiento de Easy Handycam, estos botones no están disponibles.
  - LCD BACKLIGHT (pág. 18)
  - BACK LIGHT (pág. 37)
- Durante el modo de funcionamiento Easy Handycam, los ajustes de las funciones que no aparecen en la pantalla se establecen en los valores predeterminados. Los ajustes establecidos anteriormente se restaurarán al cancelar el modo de funcionamiento Easy Handycam.

## Rendimiento máximo del modo de funcionamiento Easy Handycam

### 1 Toque [MENU].

Los elementos del menú disponibles aparecen en la pantalla.



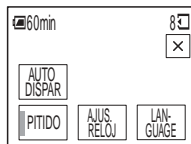

Ejemplo: En el modo CAMERA-MEMORY





### 2 Toque el elemento deseado.

### 3 Seleccione el ajuste deseado.

#### Para el [AJUS. RELOJ]

- 1 Ajuste [A] (año) con / y, a continuación, toque .
- 2 Ajuste [M] (mes), [D] (día), hora y minutos de la misma forma que [A] (año). A continuación, toque .

#### Para el [LANGUAGE]

Seleccione el idioma deseado con /, luego toque .

#### Para el [PITIDO]

Consulte la página 88.

#### Para [AUTODISPAR] (sólo en el modo CAMERA-MEMORY)

Toque [ACTIVADO] y después, .

Presione PHOTO completamente. Escuchará un pitido haciendo la cuenta regresiva durante unos 10 s (segundo).

Cuando desaparecen las barras de , la imagen se graba en el "Memory Stick Duo".

# Ajuste de la exposición

La exposición se ajusta automáticamente en los ajustes predeterminados.

## Ajuste de la exposición para motivos a contraluz

Cuando el motivo se encuentra de espaldas al sol u otra luz, puede ajustar la exposición para evitar que aparezcan sombras del mismo.

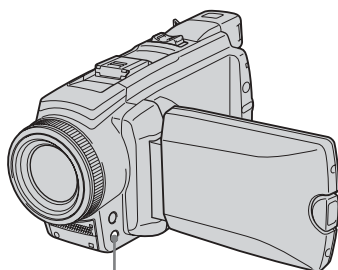

BACK LIGHT

**Presione BACK LIGHT durante la grabación o en el modo de espera.**

Aparece

Para cancelar la función de contraluz, vuelva a presionar BACK LIGHT.

### Nota

- La función de contraluz se cancelará cuando ajuste [EXPOSICIÓN] en [MANUAL] (pág. 38) o si selecciona [MEDID. PUNTO] (pág. 37).

## Fijación de la exposición para el motivo seleccionado – Medidor de punto flexible

Puede ajustar y fijar la exposición al motivo para que el mismo se grave con el brillo adecuado, aún cuando exista un fuerte contraste entre el motivo y el fondo (como por ejemplo los motivos en el foco de un escenario).

**1 Toque [P-MENU] durante la grabación o en el modo de espera.**

**2 Toque [MEDID. PTO.].**

Si el elemento no aparece en la pantalla, toque / . Si no lo encuentra, toque [MENU], y selecciónelo en el menú (AJUS. CÁMARA).



**3 Toque el punto que desea ajustar y fije la exposición en la pantalla.**

El indicador [MEDID. PUNTO] parpadea mientras la videocámara está ajustando la exposición del punto seleccionado.

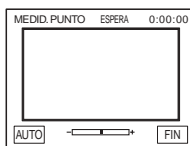

**4 Toque [FIN].**

**Para devolver el ajuste a la exposición automática**

Siga los pasos 1 y 2; a continuación, seleccione [AUTO] en el paso 3. O bien, ajuste [EXPOSICIÓN] en [AUTOM.] (pág. 38).

→ *continúa*

## Nota

- No puede utilizar el Medidor de punto flexible junto con:
  - La función NightShot plus
  - La función Super NightShot plus
  - La función Color Slow Shutter
- Si ajusta [PROGR AE], [MEDID. PUNTO] se ajusta automáticamente en [AUTO].

## Sugerencia

- Si ajusta [MEDID. PTO.], [EXPOSICIÓN] se ajusta automáticamente en [MANUAL].

## Ajuste manual de la exposición

Puede fijar el brillo de una imagen en una exposición óptima. Por ejemplo, al grabar en interiores en un día claro, puede evitar las sombras de contraluz en las personas que estén cerca de la ventana fijando manualmente la exposición a aquella del lado de la pared de la habitación.

### 1 Toque [P-MENU] durante la grabación o en el modo de espera.

### 2 Toque [EXPOS.].

Si el elemento no aparece en la pantalla, toque  $\uparrow/\downarrow$ . Si no lo encuentra, toque [MENU], y selecciónelo en el menú  $\left[ \begin{array}{c} \text{P} \\ \text{MENU} \end{array} \right]$  (AJUS. CÁMARA).

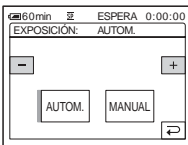

### 3 Toque [MANUAL].

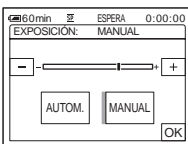

### 4 Ajuste la exposición tocando $\left[ \begin{array}{c} - \\ + \end{array} \right]$ (oscuridad)/ $\left[ \begin{array}{c} + \\ - \end{array} \right]$ (brillo). A continuación, toque [OK].

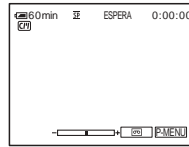

## Para devolver el ajuste a la exposición automática

Siga los pasos 1 y 2; a continuación, seleccione [AUTOM.] en el paso 3.

## Nota

- No se puede utilizar la exposición manual con:
  - La función NightShot plus
  - La función Super NightShot plus
  - La función Color Slow Shutter

# Grabación en lugares OSCUROS – NightShot plus, etc.

Puede grabar motivos en lugares oscuros (como, por ejemplo, cuando desea capturar la cara de su bebé durmiendo) con la función NightShot plus, Super NightShot plus o Color Slow Shutter.

Las funciones NightShot plus y Super NightShot plus permiten grabar imágenes con mayor brillo.

La función Color Slow Shutter permite grabar los colores de las imágenes fieles al original.

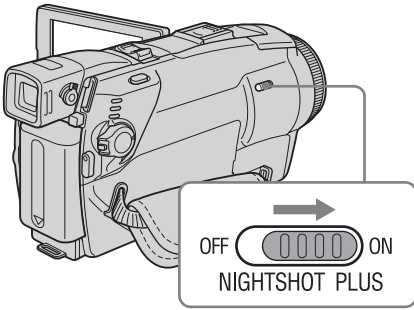

## Coloque el selector NIGHTSHOT PLUS en ON.

y [“NIGHTSHOT PLUS”] aparecen. Para cancelar NightShot plus, coloque el selector NIGHTSHOT PLUS en OFF.

## Para grabar imágenes de sensibilidad superior en la cinta – Super NightShot plus

La función Super NightShot plus permite utilizar la función NightShot plus con mayor eficacia.

La imagen se grabará con un máximo de 16 veces de la sensibilidad de la grabación con NightShot plus.

### 1 Deslice el selector POWER para seleccionar el modo CAMERA-TAPE.

### 2 Coloque el selector NIGHTSHOT PLUS en ON.

y [“NIGHTSHOT PLUS”] aparecen.

### 3 Toque [P-MENU].

### 4 Toque [SUPER NSPLUS].

Si el elemento no aparece en la pantalla, toque /. Si no lo encuentra, toque [MENU], y selecciónelo en el menú (AJUS. CÁMARA).

### 5 Toque [ACTIVADO], luego .

y [“SUPER NIGHTSHOT PLUS”] aparecen.

Para cancelar la función Super NightShot plus, siga los pasos 3 y 4 y, a continuación, seleccione [DESACTIV.] en el paso 5. O bien, establezca el selector NIGHTSHOT PLUS en OFF.

## Para grabar una imagen en color más clara en la cinta – Color Slow Shutter

### 1 Deslice el selector POWER para seleccionar el modo CAMERA-TAPE.

### 2 Asegúrese de que el selector NIGHTSHOT PLUS esté ajustado en OFF.

### 3 Toque [P-MENU].

### 4 Toque [COLOR SLOW S].

Si el elemento no aparece en la pantalla, toque /. Si no lo encuentra, toque [MENU], y selecciónelo en el menú (AJUS. CÁMARA).

### 5 Toque [ACTIVADO], luego .

y [COLOR SLOW SHUTTER] aparecen.

Para cancelar la función Color Slow Shutter, siga los pasos 3 y 4 y, a continuación, seleccione [DESACTIV.] en el paso 5.

### Nota

- No utilice la función NightShot plus/Super NightShot plus en lugares luminosos. Esto podría ocasionar una falla de funcionamiento.
- Es posible que la opción Color Slow Shutter no funcione correctamente en lugares totalmente oscuros. Cuando graba en un lugar sin luz en absoluto, utilice la función NightShot plus o Super NightShot plus.

→ *continúa*

- No es posible utilizar la función Super NightShot plus/Color Slow Shutter junto con:
  - La función FADER
  - Efectos digitales
  - [PROGR AE]
- No puede utilizar la función Color Slow Shutter junto con:
  - Exposición manual
  - Medidor de punto flexible
- Al utilizar la función Super NightShot plus o Color Slow Shutter, la velocidad de obturación de la videocámara cambiará según el brillo. En este momento, es posible que el movimiento de la imagen sea más lento.
- Ajuste el enfoque manualmente cuando tenga dificultades para enfocar de manera automática.
- No cubra el puerto de infrarrojos con los dedos ni con otros objetos. Retire el objetivo de conversión (opcional) si está colocado.
- Según las condiciones o circunstancias de grabación, es posible que los colores no se reproduzcan correctamente.

### Sugerencia

- Si graba motivos en lugares totalmente oscuros, es recomendable ajustar la opción [LUZ NS] en [ACTIVADO] en el menú. La distancia de grabación máxima con NightShot Light es de aproximadamente 3 m (el ajuste predeterminado es [ACTIVADO]).
- Si graba motivos en lugares oscuros (como, por ejemplo, una escena de noche o a la luz de la luna), ajuste la opción [LUZ NS] en [DESACTIV.] en los ajustes de menú. Puede dar más intensidad a los colores de la imagen (pág. 68).

## Ajuste del enfoque



El enfoque se ajusta automáticamente en los ajustes predeterminados.

### Ajuste de un enfoque para un motivo fuera de centro – SPOT FOCUS

Puede seleccionar y ajustar el punto focal para apuntar a un motivo que no esté localizado en el centro de la pantalla.

**1 Toque [P-MENU] durante la grabación o en el modo de espera.**

**2 Toque [ENFOQ. PUNTO].**

Si el elemento no aparece en la pantalla, toque  / . Si no lo encuentra, toque [MENU], y selecciónelo en el menú  (AJUS. CÁMARA).

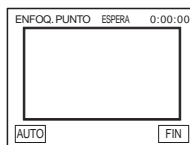

**3 Toque el motivo para el que desea ajustar el enfoque en la pantalla.**

El indicador [ENFOQ. PUNTO] parpadea mientras la videocámara ajusta el enfoque. Aparece .



**4 Toque [FIN].**



## Para ajustar el enfoque automáticamente

Siga los pasos 1 y 2; a continuación, toque [AUTO] en el paso 3. Presione FOCUS después del paso 4.

### Nota

- No puede utilizar la función SPOT FOCUS junto con [PROGR AE].
- La información sobre la distancia no se mostrará.

## Ajuste manual del enfoque

Puede ajustar el enfoque manualmente según las condiciones de grabación.

Utilice esta función en los siguientes casos.

- Para grabar un motivo detrás de una ventana cubierta de gotas de lluvia.
- Para grabar rayas horizontales.
- Para grabar un motivo con poco contraste entre éste y el fondo.
- Cuando desea enfocar un motivo en el fondo.

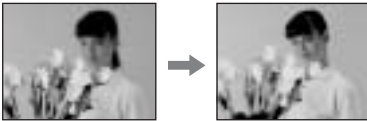

- Para grabar un motivo estático utilizando un trípode.

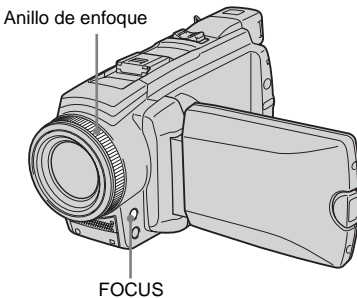

## 1 Presione FOCUS durante la grabación o en el modo de espera.

Aparece

## 2 Gire el anillo de enfoque y ajuste el enfoque.

cambia a cuando el enfoque ya no puede ajustarse más lejos. cambia a cuando el enfoque ya no puede ajustarse más cerca.

### Sugerencias para el enfoque manual

- Es más fácil enfocar un motivo cuando se utiliza la función de zoom. Mueva la palanca del zoom motorizado hacia el lado T (telefoto) para ajustar el enfoque y, a continuación, hacia el lado W (gran angular) para ajustar el zoom para la grabación.
- Cuando desee grabar una imagen cercana a un motivo, mueva la palanca del zoom motorizado hacia el lado W (gran angular) para ampliar completamente la imagen y, a continuación, ajuste el enfoque.

### Para utilizar el enfoque ampliado

Para el DCR-HC85:

Será más fácil confirmar el ajuste del enfoque aumentando la imagen durante el enfoque manual.

Cuando el indicador CAMERA-MEMORY esté encendido, ajuste [ENF.AMPLIADO], en el menú (AJUS. CÁMARA), en [ACTIVADO] (pág. 66).

Cuando gire el anillo de enfoque, aparecerá y la imagen se mostrará dos veces mayor que su tamaño original.

### Para ajustar el enfoque automáticamente

Presione FOCUS de nuevo.

### Sugerencia

La información de la distancia focal (cuando esté oscuro y sea difícil ajustar el enfoque) aparece durante 3 s (segundo) en los siguientes casos. (No se mostrará correctamente si utiliza un lente de conversión (opcional).)

- Cuando el modo de enfoque pase de automático a manual.
- Cuando gire el anillo de enfoque.

# Grabación de una imagen utilizando distintos efectos

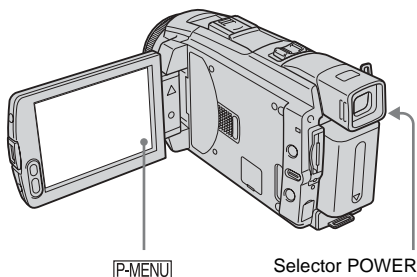

## Aumento gradual y desvanecimiento de una escena

### – FADER

Puede añadir los siguientes efectos a las imágenes grabadas actualmente.



### [FUND NEGRO]



### [FUND BLANCO]



### [AUM/DE MOSAIC]



### [MONOTONO]

Cuando haga una entrada por aumento gradual, la imagen cambiará gradualmente de blanco y negro a color.

Cuando haga una salida por desvanecimiento, la imagen cambiará gradualmente de color a blanco y negro.

### [SOBREPUESTO] (sólo aumento gradual)



### [BARRIDO] (sólo aumento gradual)



### [FUND PUNTO] (sólo aumento gradual)



1 Deslice el selector POWER para seleccionar el modo CAMERA-TAPE.

2 Toque **P-MENU** en el modo de espera (para un aumento gradual) o durante la grabación (para un desvanecimiento).

3 Toque **[DESV.]**.

Si el elemento no aparece en la pantalla, toque / . Si no lo encuentra, toque , y selecciónelo en el menú (APLIC.IMAGEN).

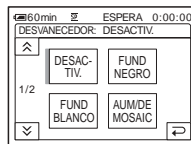

#### 4 Toque el efecto deseado y, a continuación, toque **[OK]**.

Al tocar [SOBREPUESTO], [BARRIDO] o [FUND PUNTO], la imagen se graba como imagen fija en la cinta de la videocámara. (Mientras la imagen se almacena, la pantalla aparece azul.)



#### 5 Presione **REC START/STOP**.

El indicador del aumento gradual/desvanecimiento deja de parpadear y desaparece cuando finaliza dicha operación.

### Para cancelar la operación

Siga los pasos 2 y 3, a continuación, seleccione [DESACTIV.] en el paso 4.

#### ⚡ Nota

- No puede utilizar la función FADER junto con:
  - Autodisparador
  - La función Super NightShot plus
  - La función Color Slow Shutter
  - Efectos digitales
  - [GRAB CUADRO] (grabación de fotogramas)
  - [GRAB.INTERV.] (grabación a intervalos) para DCR-HC65
  - [GRAB INT NAT] (grabación de cintas a intervalos uniformes) para DCR-HC85

### Aumento gradual desde una imagen fija en el “Memory Stick Duo” – Superposición de memoria

Puede realizar un aumento gradual desde una imagen fija en el “Memory Stick Duo” a la película que actualmente se está grabando en la cinta.



- 1 Verifique que dispone de un “Memory Stick Duo” con la imagen fija que desea superponer y de una cinta en la videocámara.

- 2 Deslice el selector **POWER** para seleccionar el modo **CAMERA-TAPE**.

- 3 Toque **[P-MENU]**.

- 4 Toque **[MENU]**.

- 5 Seleccione **[APLIC. IMAGEN]** y, a continuación **[SUPERP]** tocando **[▲]/[▼]** y **[OK]**.

Aparecerán las imágenes grabadas en la pantalla de miniaturas.

- 6 Toque **[–]** (anterior)/**[+]** (siguiente) para seleccionar la imagen fija que desea superponer.

- 7 Toque **[ACTIVADO]**, luego **[OK]**.

- 8 Toque **[X]**.

- 9 Presione **REC START/STOP** para iniciar la grabación.

[MEM. SUPERP] deja de parpadear y desaparece cuando finaliza el aumento gradual.

### Uso de efectos especiales **[EFFECT]** – Efecto digital

Puede añadir efectos digitales a las grabaciones.

#### [FOTO]

Puede grabar una película y, al mismo tiempo, superponerla sobre una imagen fija previamente grabada.



#### [FLASH] (movimiento por destellos)

Puede grabar una película con efectos de imágenes fijas en serie (efecto estroboscópico).

#### [LUMI.] (clave de luminancia)

Puede sustituir un área más brillante en una imagen fija previamente grabada, por ejemplo el fondo de una persona o de un título escrito en un papel blanco, por una película.



→ continúa

## [RASTRO]

Podrá grabar una imagen que deje una imagen residual, como una estela.

## [OBT. LENTO] (obturbación lenta)

Puede reducir la velocidad de la obturbación. Este modo es ideal para filmar un motivo de manera más clara en un lugar oscuro.

## [PEL. ANT.]

Puede añadir la atmósfera de películas antiguas a las imágenes. La videocámara graba automáticamente imágenes en el modo buzón en cualquier tamaño de pantalla, en color sepia, y a velocidad de obturbación lenta.

### 1 Deslice el selector **POWER** para seleccionar el modo **CAMERA-TAPE**.

### 2 Toque **[P-MENU]**.

### 3 Toque **[EFECTO DIG.]**.

Si el elemento no aparece en la pantalla, toque  $\uparrow$ / $\downarrow$ . Si no lo encuentra, toque **[MENU]**, y selecciónelo en el menú  $\Rightarrow$  (APLIC.IMAGEN).

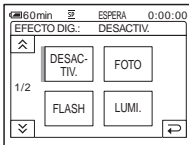

### 4 Toque el efecto deseado y, a continuación, ajústelo tocando **[−]** (disminuir)/**[+]** (aumentar) y toque **[OK]**.

Ejemplo de pantalla de ajuste:

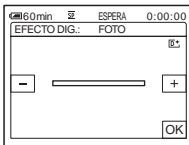

Cuando toque **[FOTO]** o **[LUMI.]**, la imagen que se muestra en la pantalla en ese momento se guardará como una imagen fija.

Efecto	Elementos de ajuste
[FOTO]	El grado de transparencia de la imagen fija que desea superponer sobre una película.
[FLASH]	El intervalo de reproducción de cuadro por cuadro.
[LUMI.]	El esquema de color del área de la imagen fija que se intercambiará por una película.
[RASTRO]	El tiempo gradual de la imagen residual.
[OBT. LENTO]*	La velocidad de obturbación (1 corresponde a 1/30, 2 a 1/15, 3 a 1/8 y 4 a 1/4).
[PEL. ANT.]	No es necesario realizar ningún ajuste.

\* Si selecciona este efecto, le resultará difícil ajustar el enfoque automáticamente. Ajuste el enfoque manualmente utilizando un trípode para sujetar la videocámara con firmeza.

### 5 Toque **[OK]**. $\Rightarrow$ aparece.

## Para cancelar los efectos digitales

Siga los pasos 2 y 3, a continuación, seleccione **[DESACTIV.]** en el paso 4.

### Nota

- No puede utilizar los efectos digitales junto con:
  - La función Super NightShot plus
  - La función Color Slow Shutter
  - La función FADER
  - La función de superposición de memoria
  - La función MEMORY MIX
- No se puede utilizar **[OBT. LENTO]/[PEL. ANT.]** junto con **[PROGR AE]** (excepto **[AUTOM.]**).
- No puede utilizar **[PEL. ANT.]** junto con:
  - Modo **[PAN 16:9]**
  - Efectos de imagen (**[EFECTO IMAG.]**)

### Sugerencia

- Puede crear una imagen con el color y el brillo invertidos o una imagen que se asemeje a un dibujo en color pastel durante la grabación en una cinta. Para obtener más información, consulte los efectos de imagen (**[EFECTO IMAG.]**, pág. 74).

## Superposición de imágenes fijas en películas en una cinta – MEMORY MIX

Puede superponer una imagen fija que ya haya grabado en un “Memory Stick Duo” sobre la película que está grabando en una cinta. Puede también grabar las imágenes superpuestas sobre una cinta o un “Memory Stick Duo”. (No podrá superponer una imagen fija sobre una cinta que ya se haya terminado de grabar.)

### [M←CÁM. LUMI.] (clave de luminancia de memoria)

Puede intercambiar el área más brillante (blanco) de una imagen fija por una película. Para utilizar esta función, se recomienda tener primero una imagen fija de una ilustración o título realizados a mano en papel blanco grabados en un “Memory Stick Duo”.



### [CÁM←M CROM.] (clave de crominancia de la videocámara)

Puede superponer una película sobre una imagen fija, por ejemplo, una imagen utilizada para fondo. Filme la película con el motivo contra un fondo azul. Solo el área azul de la película se intercambiará por la imagen fija.

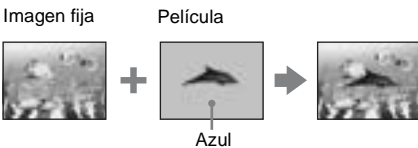

### [M←CÁM. CROM.] (clave de crominancia de memoria)

Puede intercambiar la película por el área azul de una imagen fija, por ejemplo una ilustración, o por un fotograma con un área azul comprendida en el mismo fotograma.



1 Verifique que disponga de un “Memory Stick Duo” con la imagen fija que desea superponer y de una cinta (sólo si está grabando en cinta) en la videocámara.

2 Deslice el selector POWER varias veces para seleccionar el modo CAMERA-TAPE (cuando grabe en una cinta) o el modo CAMERA-MEMORY (cuando grabe en un “Memory Stick Duo”).

3 Toque [P-MENU].

4 Toque [MEZCLA MEM.].

Si el elemento no aparece en la pantalla, toque  $\uparrow/\downarrow$ . Si no lo encuentra, toque [MENU], y selecciónelo en el menú  $\left[ \text{APLIC. IMAGEN} \right]$ .

La imagen fija almacenada en el “Memory Stick Duo” se mostrará en la pantalla en miniatura.

Pantalla en miniatura

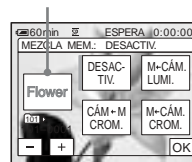

---

5 Toque **[←]** (anterior)/**[→]** (siguiente) para seleccionar la imagen fija que desea superponer.

---

6 Toque el efecto deseado.

La imagen fija se superpondrá sobre la película que se muestre actualmente en la pantalla de cristal líquido.



---

7 Toque **[←]** (disminuir)/**[→]** (aumentar) para ajustar lo siguiente.

**Para el [M←CÁM. LUMI.]**

El esquema de color del área brillante de la imagen fija que se intercambiará por una película. Si sólo desea grabar la imagen fija almacenada en el "Memory Stick Duo" en una cinta, toque **[→]** de la pantalla en [M←CÁM. LUMI.] hasta que el indicador de barra aparezca completamente extendido hacia el lado derecho.

**Para el [CÁM←M CROM.]**

El esquema de color del área azul de la película.

**Para el [M←CÁM. CROM.]**

El esquema de color del área azul de la imagen fija que se intercambiará por una película.

---

8 Toque **[OK]** dos veces.  
**[M+]\*** aparece.

---

9 Inicie la grabación.

**Cuando graba en una cinta**

Presione REC START/STOP.

**Si graba en un "Memory Stick Duo"**

Presione PHOTO completamente.

---

**Para cancelar MEMORY MIX**

Siga los pasos 3 y 4 y después, toque [DESACTIV.] en el paso 5.

**Nota**

- Cuando la imagen fija en superposición posee gran cantidad de color blanco, es posible que la imagen en la pantalla en miniatura no sea clara.
- Cuando se utiliza MEMORY MIX en el modo de espejo (pág. 27), la imagen en la pantalla de cristal líquido aparecerá normalmente, no invertida.
- Es posible que no pueda reproducir imágenes modificadas en su computadora ni imágenes grabadas con otras videocámaras en su videocámara.

**Sugerencia**

- El CD-ROM del controlador USB SPVD-012 suministrado contiene imágenes de muestra para utilizarlas en las operaciones de MEMORY MIX. Para obtener más información, consulte la "Guía de aplicaciones informáticas".

## Búsqueda del punto de inicio

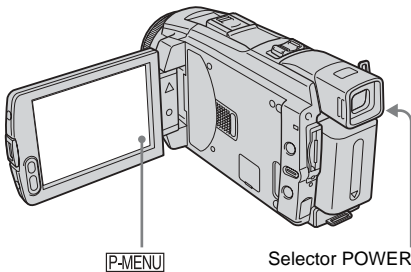

### Búsqueda de la última escena de la grabación más reciente – END SEARCH

Esta función es práctica, por ejemplo, cuando ha reproducido la cinta pero desea comenzar la grabación justo después de la escena grabada más reciente. Cuando se utiliza un videocasete sin Cassette Memory, la función END SEARCH no funcionará cuando extraiga el mismo después de grabar en la cinta. Si utiliza un videocasete con Cassette Memory, trabajará aun cuando haya retirado el videocasete.

1 Deslice el selector **POWER** varias veces para seleccionar el modo **CAMERA-TAPE**.

2 Toque .

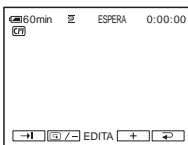

3 Toque .

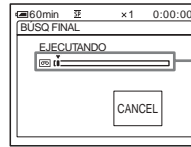

Aparece sólo con un videocasete con Cassette Memory

Se reproducirá la última escena de la grabación más reciente durante unos 5 s (segundo) y la videocámara pasará al modo de espera en el punto en el que terminó la última grabación.

### Para cancelar la operación

Toque [CANCEL].

#### Nota

- La opción END SEARCH no funcionará correctamente si hay una parte sin grabar entre las secciones grabadas en la cinta.

#### Sugerencia

- También puede seleccionar [BÚSQ FINAL] en el ajuste de menús para realizar esta operación. Cuando se selecciona el modo PLAY/EDIT, puede llevar a cabo esta operación seleccionando el acceso directo [BÚSQ FINAL] en [P-MENU] (pág. 62).

### Búsqueda manual – EDIT SEARCH

Puede buscar el punto de inicio al mirar las imágenes en la pantalla. No se reproducirá el sonido durante la búsqueda.

1 Deslice el selector **POWER** para seleccionar el modo **CAMERA-TAPE**.

→ *continúa*

---

## 2 Toque .

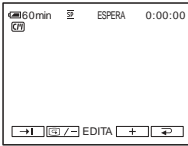

---

## 3 Mantenga presionado / (para retroceder) / (para avanzar) y suéltelo en el punto donde desee iniciar la grabación.

---

### Revisión de las escenas grabadas más recientemente – Revisión de grabación

Puede ver algunos segundos de la escena recientemente grabada antes de detener la cinta.

---

## 1 Deslice el selector POWER varias veces para seleccionar el modo CAMERA-TAPE.

---

## 2 Toque .

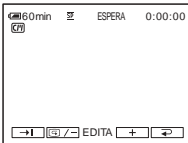

---

## 3 Toque una vez.

Se reproducirán los últimos segundos de la escena grabada más reciente. A continuación, la videocámara se ajustará en el modo de espera.

---



# Visualización de películas grabadas en una cinta

Asegúrese de que la videocámara contenga un videocasete grabado.

Puede realizar algunas de las operaciones utilizando el panel sensible al tacto o el control remoto.

Para reproducir grabaciones en su TV, consulte la página 59.

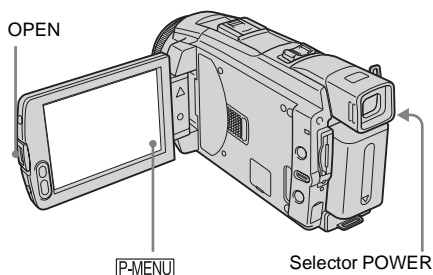

## Sugerencia

- Con el modo Easy Handycam, incluso los usuarios principiantes pueden reproducir fácilmente. Si desea información adicional, consulte la página 54.

**1 Presione OPEN y abra el panel de cristal líquido.**

**2 Deslice el selector POWER varias veces para seleccionar el modo de PLAY/EDIT.**

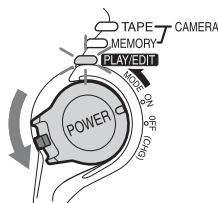

Deslice el selector POWER mientras presiona el botón verde.

**3 Toque  (rebobinar) para ir al punto que desea ver.**









**4 Toque  (reproducir) para iniciar la reproducción.**

## Para ajustar el volumen

**1 Toque .**

**2 Toque .**

Si el elemento no aparece en la pantalla, toque /. Si no lo encuentra, toque [MENU] y selecciónelo en el menú  (AJUSTE EST.).

**3 Ajuste el volumen tocando  (disminuir)/ (aumentar). A continuación, toque .**

## Para detener la reproducción



Toque  (detener).

## Para insertar una pausa

Toque  (pausa) durante la reproducción. Tóquelo nuevamente para reiniciar la reproducción.

La reproducción se detiene en forma automática cuando el modo de pausa continúa durante más de 5 min (minuto).

## Para utilizar las funciones de avance rápido o rebobinado

Toque  (avance rápido) o  (rebobinado) en modo de parada.

## Para revisar películas en el visor

Cierre el panel de cristal líquido.

## Indicadores que se muestran durante la reproducción de cintas

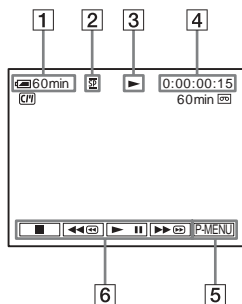

- 1 **Batería restante**
- 2 **Modo de grabación (SP o LP)**
- 3 **Indicador de transporte de la cinta**
- 4 **Código de tiempo (hora: minuto: ssegundo: fotograma) o el contador de cinta (hora: minuto: segundo)**
- 5 **Botón de Menú personal (pág. 62)**
- 6 **Botones de control de video**  
 Cuando haya insertado un “Memory Stick Duo”, (detener) cambia a (“Memory Stick” reproducir) al detener la reproducción.

### Nota

- Si presiona REC START/STOP (pág. 138) durante la reproducción de cintas, una película grabada en la cinta se graba en el “Memory Stick Duo” (MPEG MOVIE EX).

## Reproducción en diversos modos

### Para utilizar las funciones de avance rápido o rebobinado durante la reproducción – Búsqueda de imágenes

Continúe tocando (avance rápido) o (rebobinado) durante la reproducción. Para reanudar la reproducción normal, suelte el botón.

### Para ver la imagen durante el avance rápido o el rebobinado – Exploración con salto

Toque (avance rápido) o (rebobinado) mientras realiza el avance rápido o el rebobinado de la cinta.

Para reanudar el avance rápido o el rebobinado, suelte el botón.

### Para reproducir en diversos modos

No escuchará el sonido grabado. Además, puede ver imágenes tipo mosaico de la imagen que se reprodujo previamente en la pantalla.

- 1 **En el modo de reproducción o pausa de reproducción, toque .**
- 2 **Toque [] REP VL VAR].**  
 Si el elemento no aparece en la pantalla, toque /. Si no lo encuentra, toque [MENU] y selecciónelo en el menú (EDIC Y REP).
- 3 **Seleccione un modo de reproducción.**

Para volver al modo normal de reproducción, toque (reproducir/pausa) dos veces (una vez en reproducción de cuadros).

Para	Tocar
cambiar la dirección de reproducción*	(fotograma) durante la reproducción.
reproducir en cámara lenta**	(función de cámara lenta) durante la reproducción. Para invertir la dirección: <ol style="list-style-type: none"> <li>1 Toque  (fotograma).</li> <li>2  (cámara lenta).</li> </ol>
reproducir 2 veces más rápido (el doble de velocidad)	(doble de velocidad) durante la reproducción. Para invertir la dirección: <ol style="list-style-type: none"> <li>1 Toque  (fotograma).</li> <li>2  (doble de velocidad).</li> </ol>
reproducir fotograma a fotograma	(fotograma) durante la pausa de reproducción. Para invertir la dirección, toque  (fotograma) nuevamente durante la reproducción de fotogramas.

\* Pueden aparecer líneas horizontales en la parte superior, inferior o central de la pantalla. No se trata de una falla de funcionamiento.

\*\* Las imágenes que se envían desde la interfaz DV no pueden reproducirse con uniformidad en modo de cámara lenta.

#### 4 Toque [↩], luego [X].

### Visualización de grabaciones con efectos añadidos – Efectos digitales

Se pueden aplicar los efectos [FOTO], [FLASH], [LUMI.] y [RASTRO] durante la visualización de imágenes grabadas. Para obtener más información sobre cada efecto, consulte la página 43.

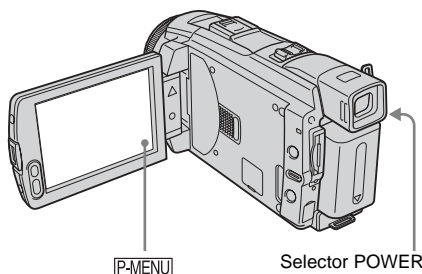

1 Deslice el selector POWER varias veces para seleccionar el modo de PLAY/EDIT.

2 Toque [P-MENU] cuando se muestre la imagen a la que desea añadir el efecto.

3 Toque [MENU].

4 Seleccione [APLIC. IMAGEN] y luego [EFECTO DIG.] tocando [▲]/[▼] y toque [OK].

5 Seleccione un efecto, luego toque [–] (disminuir)/[+] (aumentar) para ajustar el efecto.

6 Toque [OK] dos veces, luego [X].  
[D+] aparece.

### Para cancelar los efectos digitales

Siga los pasos 2 al 4, luego seleccione [DESACTIV.] en el paso 5.

#### Nota

- No se pueden añadir efectos a imágenes introducidas externamente. Tampoco se pueden emitir imágenes editadas con efectos digitales mediante la interfaz DV.

#### Sugerencia

- No se pueden grabar en la cinta de su videocámara imágenes editadas con efectos especiales, pero se pueden copiar a un “Memory Stick Duo” (pág. 96) o a otra cinta (pág. 94).

# Visualización de grabaciones en un “Memory Stick Duo”



Puede ver imágenes en la pantalla una por una. Cuando tiene muchas imágenes, puede hacer una lista de ellas para buscar en las mismas con facilidad. Asegúrese de tener un “Memory Stick Duo” grabado dentro de su videocámara.

Cuando desee reproducir una imagen grabada en su TV, consulte la página 59.

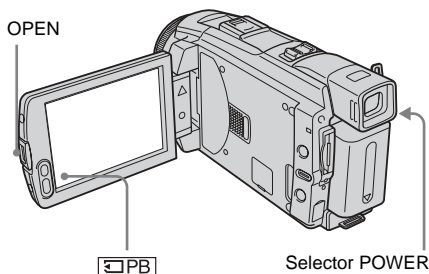

- 1 Presione OPEN y abra el panel de cristal líquido.
- 2 Deslice el selector POWER varias veces para seleccionar el modo de PLAY/EDIT.

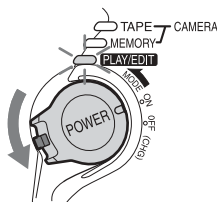

Deslice el selector POWER mientras presiona el botón verde.

## 3 Toque [PB].

La imagen grabada más recientemente aparece en la pantalla.

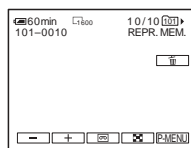

## 4 Toque [←] (anterior)/[→] (siguiente) para seleccionar una imagen.

Pantalla de ejemplo (películas):

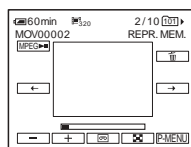

Para ver una película, toque [MPEG▶] cuando la película seleccionada aparezca en la pantalla.

## Para ajustar el volumen de las películas

### 1 Toque [P-MENU].

### 2 Toque [VOL.].

Si el elemento no aparece en la pantalla, toque [↑]/[↓]. Si no lo encuentra, toque [MENU] y selecciónelo en el menú [AJUSTE EST.].

### 3 Ajuste el volumen tocando [−] (disminuir)/[+] (aumentar). A continuación, toque [OK].

## Para detener o poner una película en el modo de pausa

Toque [MPEG▶]. Tóquelo nuevamente para reiniciar la reproducción.

## Para eliminar imágenes

Consulte la “Eliminación de imágenes grabadas” (pág. 107).

## Indicadores que se muestran durante la reproducción del "Memory Stick Duo"

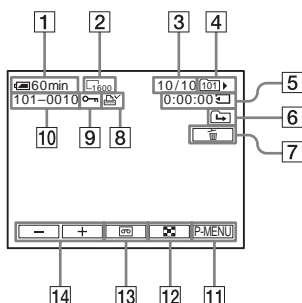

- 1 **Batería restante**
- 2 **Tamaño de imagen**
- 3 **Número de imagen/Número total de imágenes grabadas en la carpeta de reproducción actual**
- 4 **Carpeta de reproducción**
- 5 **Tiempo de reproducción (sólo películas)**
- 6 **Icono de la carpeta anterior/siguiente**  
Los siguientes indicadores aparecen cuando se muestra la primera o la última imagen de la carpeta actual y cuando existen varias carpetas en el mismo "Memory Stick Duo".  
← : Toque **←** para ir a la carpeta anterior.  
→ : Toque **→** para ir a la carpeta siguiente.  
↔ : Toque **↔** para ir a la carpeta anterior o a la siguiente.
- 7 **Botón para eliminar imágenes**
- 8 **Marca de impresión (sólo imágenes fijas) (pág. 109)**
- 9 **Marca de protección de imágenes (pág. 108)**
- 10 **Nombre del archivo de datos**
- 11 **Botón de Menú personal**
- 12 **Botón de visualización de la pantalla de índice**
- 13 **Botón de selección de reproducción de cinta**
- 14 **Botón de selección de imágenes**

## Nota

- Es posible que las carpetas creadas en una computadora, las carpetas cuyos nombres se hayan cambiado y las imágenes modificadas no aparezcan en la pantalla.
- Durante la reproducción de películas en un "Memory Stick Duo", sólo estarán disponibles los elementos de menú con accesos directos al menú Personal. Para usar otros elementos del menú, añádalos al menú Personal.

## Sugerencia

- Una vez que graba una imagen en una carpeta, esta última será la carpeta predeterminada para la reproducción. Puede seleccionar una carpeta de reproducción en el menú (pág. 73).

## Reproducción en diversos modos desde un "Memory Stick Duo"

Al utilizar la pantalla en el paso 4 de "Visualización de grabaciones en un "Memory Stick Duo"" (pág. 52), están disponibles las operaciones siguientes.

### Para buscar una escena en una película

Se puede dividir una película en un máximo de 60 escenas para iniciar la reproducción desde una escena en particular. La cantidad de escenas en las que se puede dividir la película depende de la duración de ésta.

- 1 Toque **←** (anterior)/**→** (siguiente) para seleccionar una escena desde la cual se iniciará la reproducción.

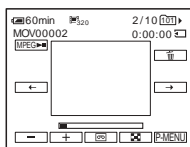

- 2 Toque **MPEG-2**.

Para mostrar 6 imágenes a la vez, incluidas películas – Pantalla de índice

Toque

6 imágenes anteriores

Marca ▶\*

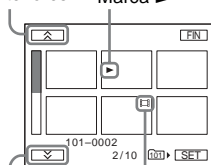

6 imágenes siguientes  
Ícono de película

\* Se muestra la imagen antes de cambiar a la pantalla de índice.

Para regresar al modo de presentación sencilla, elija la imagen que desea ver.

Para ver imágenes de otras carpetas en la pantalla de índice

- 1 Toque .
- 2 Toque .
- 3 Toque [REPR. CARP.].
- 4 Seleccione una carpeta con /, luego toque .

## Reproducción en modo sencillo – Easy Handycam

Easy Handycam: El modo permite una fácil reproducción, incluso para los usuarios principiantes, al ofrecer solamente las funciones básicas de reproducción. Además, se aumenta el tamaño de la fuente en la pantalla para facilitar la visualización. Verifique que haya insertado en la videocámara un videocasete o un “Memory Stick Duo” grabado.

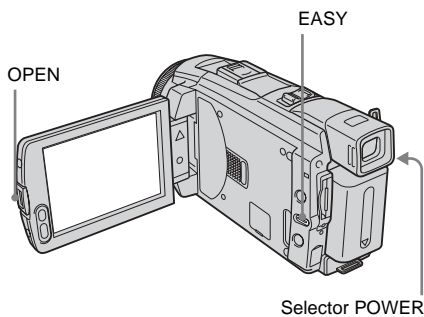

- 1 Presione OPEN y abra el panel de cristal líquido.
- 2 Deslice el selector POWER varias veces para seleccionar el modo de PLAY/EDIT.

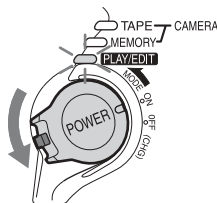

Deslice el selector POWER mientras presiona el botón verde.

- 3 Presione EASY.  
El EASY se ilumina en azul.

## 4 Reproducir imágenes.

### Al reproducir en una cinta

Se pueden utilizar los botones siguientes.

▶|| (reproducir/pausa)/▶▶ (avance rápido)/■ (detener)/◀◀ (rebobinar)

Puede realizar estas operaciones, así como emplear la función SLOW▶▶ con el control remoto.

### Al reproducir en un “Memory Stick Duo”

Toque [PB].

Se pueden utilizar los botones siguientes.

— (anterior)/+ (siguiente)/MPEG▶▶

(reproducir/pausa para la película)/ (eliminar)

Puede controlar la reproducción mediante el control remoto.

## Para cancelar el modo de funcionamiento Easy Handycam

Presione EASY de nuevo.

### Nota

- No es posible activar o desactivar el modo de funcionamiento Easy Handycam durante la comunicación con otro dispositivo mediante el cable USB.

## Rendimiento máximo del modo de funcionamiento Easy Handycam

## 1 Toque [MENU].

Los elementos del menú disponibles aparecen en la pantalla.

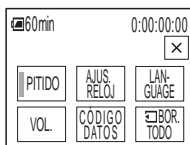

## 2 Toque el elemento deseado.

## 3 Seleccione el ajuste deseado.

### Para [AJUS. RELOJ]

1 Ajuste [A] (año) en ▲/▼ y, a continuación, toque [OK].

2 Ajuste [M] (mes), [D] (día), hora y minutos de la misma forma que [A], (año). A continuación, toque [OK].

### Para [LANGUAGE]

Seleccione el idioma deseado con ▲/▼, luego toque [OK].

### Para [PITIDO]

Consulte la página 88.

### Para [VOL.]

Ajuste el volumen tocando — (disminuir)/+ (aumentar). A continuación, toque [OK].

### Para [CÓDIGO DATOS]

Durante la reproducción, se pueden ver los datos de fecha y hora.

Toque [FECHA/HORA], luego toque [OK].

### Para [BOR. TODO]

Permite eliminar todas las imágenes del “Memory Stick Duo”.

Toque [SÍ].

### Sugerencia

- Durante el modo de funcionamiento Easy Handycam, también podrá realizar las tareas siguientes:
  - “Reproducción de la imagen en un televisor” (pág. 59)
  - “Copia a otra cinta” (pág. 94)

# Diversas funciones de reproducción

En una grabación, se puede aumentar un motivo pequeño y mostrarlo en la pantalla. También se puede mostrar la fecha de grabación y el nombre de la carpeta en la que se grabó la imagen.

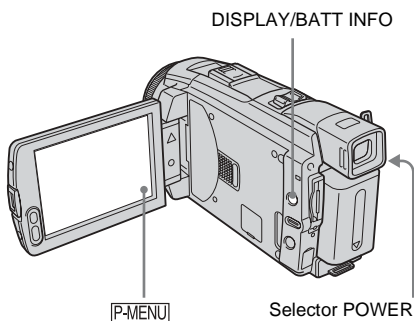

## Aumento de imágenes – Pantalla en zoom en la reproducción de cintas/Pantalla en zoom en la reproducción de memoria

Se pueden aumentar películas grabadas en una cinta o imágenes fijas almacenadas en un “Memory Stick Duo”.

**1 Deslice el selector POWER varias veces para seleccionar el modo de PLAY/EDIT.**

**2 Toque [P-MENU].**

**3 Toque [MENU].**

**4 Seleccione (APLIC.IMAGEN), a continuación [ZOOM REPR.] tocando / y toque [OK].**

Pantalla de zoom de la reproducción de la cinta

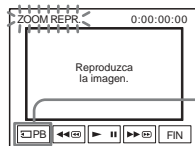

Botón de selección de reproducción del “Memory Stick Duo”

Pantalla de zoom de la reproducción de memoria

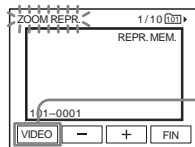

Botón de selección de reproducción de cinta

**5 Reproduzca la imagen fija o la película y toque la pantalla en el punto que desee aumentar dentro del fotograma que se muestra.**

La imagen aumenta aproximadamente el doble de su tamaño original y se centra en el punto que tocó en la pantalla. Cuando toque otro lugar, el punto que tocó se transforma en el centro.

**6 Ajuste la proporción del zoom mediante la palanca del zoom motorizado.**

Puede seleccionar la proporción del zoom de 1,1 a 5 veces el tamaño original, aproximadamente. Toque W para disminuir o T para aumentar la proporción.

## Para cancelar la operación

Toque [FIN].

### Nota

- No se pueden aumentar imágenes introducidas externamente. Tampoco se pueden emitir imágenes aumentadas mediante la interfaz DV.

### Sugerencia

- Si presiona DISPLAY/BATT INFO durante la operación de zoom en la reproducción, desaparecerá el cuadro.



## Visualización de los indicadores de pantalla

Tiene la opción de mostrar el código de tiempo, el contador de la cinta y otra información en la pantalla.

### Presione DISPLAY/BATT INFO.

El indicador puede encenderse o apagarse al presionar el botón.

#### Sugerencia

- Se pueden visualizar los indicadores de pantalla durante la reproducción en un televisor. Seleccione el menú  (AJUSTE EST.), [VISTA], luego [SAL-V/LCD] (pág. 88).



## Visualización de la fecha/hora y de los datos de ajuste de la cámara – Código de datos

Durante la reproducción, se pueden ver los datos de fecha y hora y los datos de ajuste de la cámara ([DATOS CÁMARA]) que se graban de forma automática al grabar imágenes en una cinta o en un “Memory Stick Duo”.

**1** Deslice el selector **POWER** varias veces para seleccionar el modo de **PLAY/EDIT**.

**2** Toque **[P-MENU]** durante la reproducción o pausa de reproducción.

**3** Toque **[CÓDIGO DATOS]**.

Si el elemento no aparece en la pantalla, toque  / . Si no lo encuentra, toque

[MENU] y selecciónelo en el menú  (AJUSTE EST.).

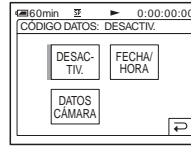

**4** Seleccione **[DATOS CÁMARA]** o **[FECHA/HORA]** y, a continuación, toque **[OK]**.

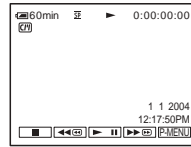

Para ocultar la fecha/hora o los datos de ajuste de la cámara

Siga los pasos 2 y 3 y seleccione [DESACTIV.] en el paso 4.

**Visualización de los datos de ajuste de la cámara**

En la visualización de la fecha/hora, la fecha y la hora aparecen en la misma área.

Si graba una imagen sin antes ajustar el reloj, aparecerá [-- -- ----] y [--:--:--].

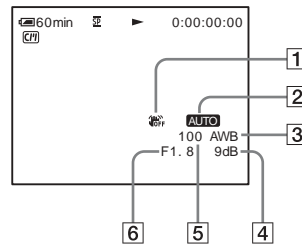

- 1** SteadyShot desactivado\*
- 2** Exposición\*
- 3** Balance de blancos\*
- 4** Ganancia\*

→ *continúa*

## **5 Velocidad de obturación**

## **6 Valor de apertura**

\* Aparece únicamente durante la reproducción de cinta

### **🔊 Nota**

- Los datos de ajuste de la videocámara no aparecen durante la reproducción de películas en un “Memory Stick Duo”.

### **💡 Sugerencia**

- El valor de ajuste de la exposición (OEV) aparece cuando se reproduce un “Memory Stick Duo”.
- ⚡ aparece para la imagen grabada con flash.

# Reproducción de la imagen en un televisor

Conecte la videocámara a un televisor mediante el cable de conexión A/V suministrado, como se muestra en la siguiente ilustración.

Conecte el adaptador de ca suministrado a un tomacorriente como fuente de alimentación (pág. 14).

Consulte también los manuales de instrucciones suministrados con los dispositivos que desea conectar.

Para copiar a otra cinta, consulte la página 94.

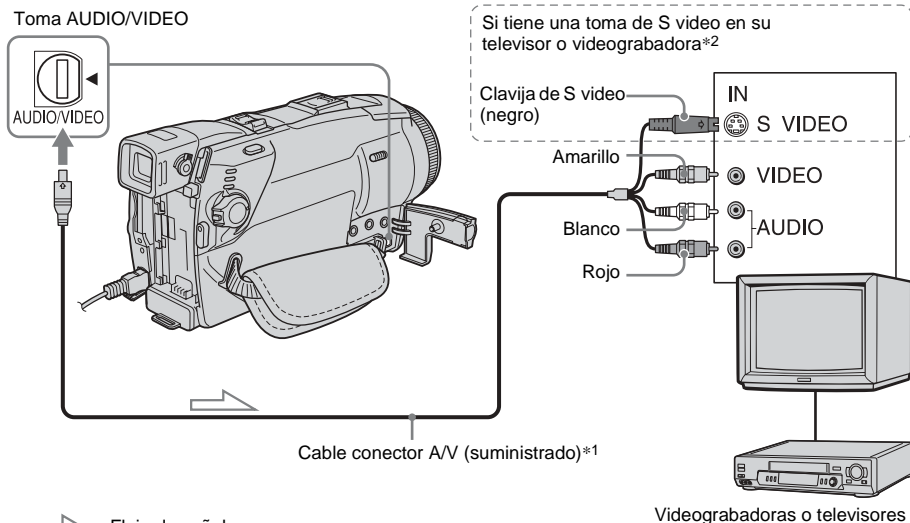

Reproducción

\*1 El cable de conexión de A/V tiene una clavija de video y una de S video para la conexión de video.

\*2 Esta conexión produce imágenes en formato DV de calidad superior. Si el dispositivo que va a conectar dispone de una toma de S video, conecte la clavija de S video a esta toma en lugar de utilizar la clavija de video amarilla. Si conecta sólo la clavija de S video no habrá salida de audio.

## Si el televisor se conecta a una videograbadora

Conecte la videocámara a la entrada LINE IN de la videograbadora mediante el cable de conexión A/V. Ponga el selector de entrada de la videograbadora en LINE.

## Si su televisor es monoaural (si dispone de solamente de una toma de entrada de audio)

Conecte la clavija amarilla del cable conector de A/V a la toma de entrada de video y conecte la clavija blanca o la roja a la toma de entrada de audio del televisor o de la videograbadora.

Si desea reproducir el sonido en modo monoaural, utilice para ello un cable de conexión (opcional).

# Localización de una escena en una cinta para su reproducción



## Búsqueda rápida de una escena deseada – Ajuste de memoria en cero

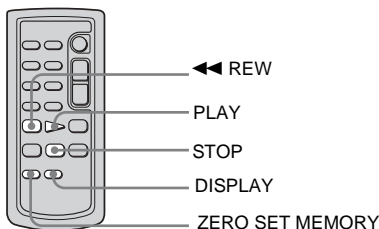

- 1 Durante la reproducción, presione **ZERO SET MEMORY** en el control remoto al llegar al punto que desee localizar más tarde.

El contador de cinta se restablece en “0:00:00” y **→0←** aparece en la pantalla.

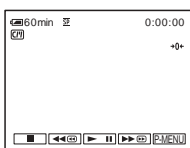

Si no se muestra el contador de cinta, presione **DISPLAY** en el control remoto.

- 2 Presione **STOP** cuando desee detener la reproducción.

- 3 Presione **◀◀ REW**.

La cinta se detiene automáticamente cuando el contador de cinta llega a “0:00:00”.

- 4 Presione **PLAY**.

La reproducción se inicia en el punto designado “0:00:00” en el contador de cinta.

## Para cancelar la operación

Presione **ZERO SET MEMORY** en el control remoto.

### Nota

- Puede producirse una diferencia de varios segundos entre el código de tiempo y el contador de cinta.
- El ajuste de memoria en cero no funcionará correctamente si existe una sección en blanco entre las partes grabadas en la cinta.

## Búsqueda de una escena utilizando **Cassette Memory** – Búsqueda de títulos

Se puede localizar una escena a la que le agregó un título (pág. 81).

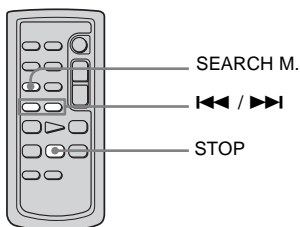

- 1 Deslice el selector **POWER** varias veces para seleccionar el modo de **PLAY/EDIT**.

- 2 Presione **SEARCH M.** en el control remoto varias veces para seleccionar [**BÚSQ.TÍTULO**].

- 3 Presione **◀◀ (anterior)/▶▶ (siguiente)** en el control remoto para seleccionar el título que desea reproducir.

La reproducción se inicia en forma automática en el título seleccionado.



## Para cancelar la operación

Presione STOP en el control remoto.

### Nota

- No es posible utilizar la función de búsqueda de títulos cuando [ **[C/M]** BÚSQUEDA ] esté en la posición [ DESACTIV. ] en el menú **[EDIC Y REP]** (está en la posición [ ACTIVADO ] de manera predeterminada) (pág. 81).
- La búsqueda de títulos no funcionará en forma correcta si existe una sección en blanco entre las partes grabadas en la cinta.

## Búsqueda de una escena por fecha de grabación – Búsqueda de fechas

Cuando utilice un videocasete con Cassette Memory, puede localizar una escena por la fecha de grabación ([ **[C/M]** BÚSQUEDA ] está en posición [ ACTIVADO ] por defecto). Si utiliza un videocasete sin Cassette Memory, puede localizar el punto en el que cambia la fecha de grabación.

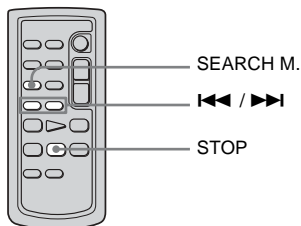

- 1 Deslice el selector **POWER** varias veces para seleccionar el modo de **PLAY/EDIT**.

- 2 Presione **SEARCH M.** en el control remoto varias veces para seleccionar [ **BÚSQ.FECHAS** ].

- 3 Presione **◀◀ (anterior)/▶▶ (siguiente)** en el control remoto para seleccionar una fecha de grabación.

Si su videocasete tiene Cassette Memory, puede seleccionar la fecha de grabación. Si su videocasete no tiene Cassette Memory, puede seleccionar la fecha anterior o siguiente en el punto actual de la cinta. La reproducción se inicia en forma automática desde el punto en el que cambia la fecha.

Pantalla de ejemplo

(Si su videocasete tiene Cassette Memory):

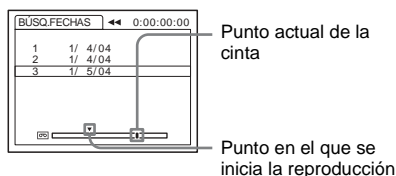

## Para cancelar la operación

Presione STOP en el control remoto.

### Nota

- Si la duración de la grabación de un día es inferior a 2 min (minuto), es posible que la videocámara no encuentre en forma precisa el punto en el que cambia la fecha de grabación.
- La búsqueda de fechas no funcionará correctamente si existe una sección en blanco entre las partes grabadas en la cinta.
- Se pueden grabar datos de fecha/hora de hasta 6 días. Si grabó más de 7 días en una cinta, localice la fecha sin utilizar la Cassette Memory. Para desactivar la Cassette Memory, seleccione el menú **[EDIC Y REP]**, [ **[C/M]** BÚSQUEDA ] y luego [ DESACTIV. ] (pág. 81).

Uso del menú

# Selección de elementos del menú

Se pueden cambiar varios ajustes o realizar ajustes detallados utilizando los elementos del menú que aparecen en la pantalla.

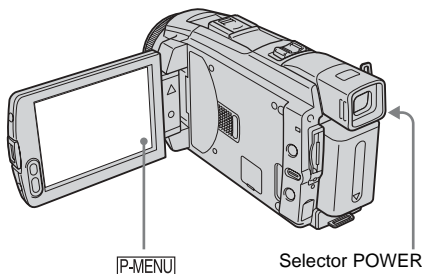

### 1 Active la alimentación (pág. 17).

### 2 Toque [P-MENU].

Aparece el menú Personal. Los elementos utilizados con frecuencia se muestran como accesos directos.

Ejemplo: Menú Personal del modo PLAY/EDIT

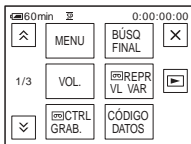

### 3 Toque [MENU] para visualizar la pantalla de índice del menú.

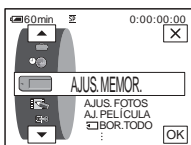

### 4 Seleccione el icono del menú que desea con ▲/▼, luego toque [OK].

- AJUS. CÁMARA (pág. 64)
- AJUS. MEMOR. (pág. 70)
- APLIC.IMAGEN (pág. 74)
- EDIC Y REP (pág. 80)
- AJUSTE EST. (pág. 84)
- HORA/IDIOMA (pág. 89)

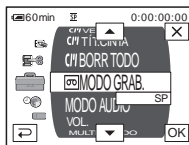



### 5 Seleccione el elemento que desea con ▲/▼, luego toque [OK].

También puede tocar el elemento directamente para seleccionarlo. Puede desplazarse y ver todos los elementos.

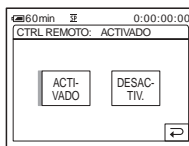
Los elementos disponibles varían según el modo de alimentación de la videocámara. Los elementos que no están disponibles aparecen atenuados.



## 6 Seleccione el ajuste deseado.

 cambia a . Si decide no cambiar el ajuste, toque  para volver a la pantalla anterior.

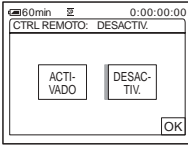

## 7 Toque , luego para ocultar la pantalla del menú.

También puede tocar  (volver) para retroceder una pantalla cada vez que toca el botón.

## Para utilizar los accesos directos del menú Personal

Los elementos disponibles varían según el modo de alimentación de la videocámara.

Los elementos que no están disponibles aparecen atenuados.



Puede personalizar los accesos directos (pág. 90).

**1 Toque .**

**2 Toque el elemento deseado.**

**3 Seleccione el ajuste deseado, luego toque .**

### Sugerencia

- Cuando seleccione el modo PLAY/EDIT, toque  en la pantalla que se muestra tras realizar el paso 2 (pág. 62) para que aparezca la pantalla de control de video. Toque  para volver a la pantalla anterior.
- Se recomienda hacer aparecer los elementos que utiliza con frecuencia como accesos directos en el menú Personal. Si desea personalizar el menú Personal, consulte la página 90.

# Uso del menú (AJUS. CÁMARA)

– **PROGR AE/BAL. BLANCOS/PAN 16:9,**  
etc.

Se pueden seleccionar los elementos que se muestran a continuación en el menú AJUS. CÁMARA. Para seleccionar elementos, consulte “Selección de elementos del menú” (pág. 62). Los ajustes predeterminados están marcados con ▷. Los indicadores entre paréntesis

aparecen cuando se selecciona el ajuste. Los ajustes que puede modificar varían según el modo de alimentación de su videocámara. En la pantalla aparecen los elementos que todavía se pueden utilizar. Los elementos que no están disponibles aparecen atenuados.

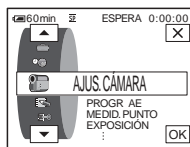

## PROGR AE

Se pueden grabar imágenes con facilidad en una situación que requiera diversas técnicas seleccionando los siguientes ajustes.

▷ AUTOM. Selecciónelo cuando no utilice PROGRAM AE.

ESCENARIO\*  
(escenario) (  ) Selecciónelo para evitar que los rostros de las personas aparezcan excesivamente pálidos al estar iluminados por una luz intensa, como en un teatro o en una boda.



RETRATO  
(retrato suave)  
(  ) Selecciónelo para resaltar el motivo, como personas o flores, creando un fondo suave.



DEPORTES\*  
(deportes) (  ) Selecciónelo para reducir al mínimo las vibraciones al filmar motivos que se mueven rápidamente, como en el tenis o el golf.



PLAYA ESQUÍ\*  
(playa y esquí)  
(  ) Selecciónelo para evitar que las caras de las personas se vean muy oscuras cuando estén muy iluminadas o con luz reflejada, como en una playa en verano o en una pista de esquí.



PUESTA SOL\*\*  
(crepúsculo e iluminación lunar)  
(  ) Selecciónelo para mantener la atmósfera en situaciones como puestas de sol, vistas nocturnas en general, fuegos artificiales y letreros de neón.



PAISAJE\*\*  
(paisaje) (  ) Selecciónelo al grabar motivos distantes tales como montañas. Este ajuste también evita que la videocámara enfoque el cristal o la tela metálica de ventanas que se encuentran entre la videocámara y el motivo.





\* La videocámara se ajusta para enfocar solamente los motivos ubicados desde una distancia media a infinito.

\*\*La videocámara se ajusta para enfocar sólo motivos distantes.

#### **Nota**

- [DEPORTES] (deportes) no funcionará cuando el selector POWER esté ajustado en CAMERA-MEMORY.

## MEDID. PUNTO

Consulte la página 37 para obtener más información.

## EXPOSICIÓN

Consulte la página 38 para obtener más información.

## BAL. BLANCOS

Se puede ajustar el balance cromático y el brillo del ambiente de grabación.

---

▷ AUTOM. Seleccionelo cuando desee grabar con el balance de blancos ajustado en forma automática.

---

EXTERIOR (☀) • Seleccionelo para videograbaciones de un atardecer o amanecer, vistas nocturnas en general, letreros de neón y fuegos artificiales.  
• Seleccionelo cuando esté bajo lámparas fluorescentes de luz diurna.

---

INTERIOR (💡) • Seleccionelo para videograbaciones en una fiesta o en estudios en donde condiciones de iluminación cambian rápidamente.  
• Seleccionelo para videograbaciones con lámparas de video tales como las de los estudios y con lámparas de sodio, de mercurio o de lámparas fluorescentes con luz cálida.

---

UNA PULS. (👁) Seleccionelo cuando desee grabar con el balance de blancos según la luz que haya en el ambiente.

---

**1** Seleccione [UNA PULS.].

**2** Encadre un objeto blanco, como un trozo de papel, para llenar la pantalla bajo las mismas condiciones de iluminación en las que filmará el motivo.

**3** Toque [👁].

👁 parpadea rápidamente.

Cuando el balance de blancos se ha ajustado y almacenado en la memoria, el indicador deja de parpadear.

#### **Nota**

- No sacuda su videocámara mientras 👁 esté parpadeando rápidamente.
  - Cuando 👁 parpadea lentamente, el balance de blancos no ha sido ajustado o no puede ajustarse.
  - Si 👁 sigue parpadeando incluso después de tocar [OK], ajuste [BAL. BLANCOS] en [AUTOM.].
-

### 🔊 Nota



- No puede utilizar el balance de blancos junto con la función NightShot plus, o Super NightShot plus.
- El ajuste volverá a [AUTOM.] al desconectar la fuente de alimentación de su videocámara durante más de 5 min (minuto).

### 💡 Sugerencia

- Para un mejor ajuste del balance cromático cuando [BAL. BLANCOS] está ajustado en [AUTOM.], apunte su videocámara a un objeto blanco cercano durante alrededor de 10 s (segundo) luego de ajustar el selector POWER a CAMERA-TAPE cuando:
  - Quite la batería para reemplazarla.
  - Traslade la videocámara al exterior desde el interior de la casa mientras utiliza una exposición fija o cuando traslade la videocámara al interior desde el exterior.
- Repita el procedimiento [UNA PULS.] cuando:
  - Ha cambiado los ajustes de [PROGR AE] cuando [BAL. BLANCOS] está ajustado en [UNA PULS.].
  - Haya trasladado su videocámara al exterior desde el interior de la casa o viceversa.
- Ajuste [BAL. BLANCOS] en [AUTOM.] o [UNA PULS.] bajo lámparas blancas o luces fluorescentes blancas.

## NITIDEZ

Para DCR-HC85:

Se puede ajustar la nitidez de una imagen mediante  / .  aparece cuando se ajusta una nitidez distinta al valor predeterminado.



## OBTUR. AUTO

▷ ACTIVADO	Selecciónelo para activar automáticamente el obturador electrónico con el fin de ajustar la velocidad de obturación al grabar en condiciones de mucho brillo.
DESACTIV.	Selecciónelo para grabar sin utilizar el obturador electrónico.

## ENFOQ. PUNTO

Consulte la página 40 para obtener más información.

## ENF. AMPLIADO

Para DCR-HC85:

Cuando esté grabando imágenes en un “Memory Stick Duo” mientras enfoca en forma manual, puede ver si el enfoque está correctamente ajustado ampliando el centro de la imagen al doble de su tamaño original (pág. 41).

▷ DESACTIV.	Selecciónelo para desactivar enfoques ampliados.
ACTIVADO	Selecciónelo para activar enfoques ampliados.

## AJUSTE FLASH

Observe que estos ajustes no funcionarán con flashes externos que no admitan los siguientes ajustes.

### MODO FLASH

Para DCR-HC65:

▷ ACTIVADO	Seleccione para disparar el flash (opcional) sin importar el nivel de brillo del entorno.
ACTIVADO (☉)	Seleccione para disparar el flash (opcional) sin importar el nivel de brillo del entorno. El flash se dispara previamente para reducir el efecto de ojos rojos.
AUTOM.	Seleccione para disparar el flash (opcional) automáticamente.
AUTOM. (☉)	Seleccione para disparar el flash (opcional) automáticamente. El flash se dispara previamente para reducir el efecto de ojos rojos.

#### 🔔 Nota

- Si el flash no es capaz de evitar el efecto de ojos rojos, puede seleccionar sólo [ACTIVADO] o [AUTOM.].

### NIVEL FLASH

Se puede seleccionar un ajuste de flash adecuado para grabaciones con flash externo (opcional).

ALTA (⚡+)	Selecciónelo para que el nivel de flash sea superior al ajuste estándar.
▷ NORMAL (⚡)	Ajuste estándar.
BAJA (⚡-)	Selecciónelo para que el nivel de flash sea inferior al ajuste estándar.

#### 🔔 Nota

- El ajuste volverá a [NORMAL] al desconectar la fuente de alimentación de su videocámara durante más de 5 min (minuto).

### R.OJOS ROJ.

Para DCR-HC85:

▷ DESACTIV.	Selecciónela para desactivar la reducción del efecto de ojos rojos.
ACTIVADO (☉)	Selecciónelo para activar el flash antes de la grabación para evitar el efecto de ojos rojos (pág. 31).

## SUPER NSPLUS

Consulte la página 39 para obtener más información.

## LUZ NS

Cuando utilice la función NightShot plus para las grabaciones, podrá grabar imágenes más nítidas utilizando NightShot Light para emitir rayos infrarrojos (invisibles).

▷ ACTIVADO	Selecciónelo para utilizar la función luz NightShot (pág. 39).
DESACTIV.	Selecciónelo para desactivar la función luz NightShot (pág. 39).

## COLOR SLOW S

Consulte la página 39 para obtener más información.

## AUTODISPAR.

Consulte las páginas 28, 33 para obtener más información.

## ZOOM DIGITAL

Puede seleccionar el nivel de zoom máximo por si desea obtener un zoom a un nivel superior a 10 veces mientras graba en una cinta. Observe que la calidad de la imagen disminuye cuando utiliza el zoom digital. Esta función es de gran utilidad cuando graba imágenes ampliadas de un motivo distante, como un pájaro.

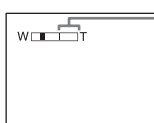

El lado derecho de la barra muestra la zona de zoom digital.  
La zona de zoom aparece cuando selecciona el nivel del zoom.

▷DESACTIV.	Selecciónelo para desactivar el zoom digital. El zoom de hasta 10 aumentos se realiza de forma óptica.
20 ×	Selecciónelo para activar el zoom digital. El zoom de 10 × 20 aumentos se realiza de forma digital.
120 ×	Selecciónelo para activar el zoom digital. El zoom de 10 × 120 aumentos se realiza de forma digital.

## PAN 16:9

Puede grabar en la cinta imágenes panorámicas de 16:9 para ver en un televisor de pantalla panorámica de 16:9 (modo [PAN 16:9]).

Cuando esta función se ajusta en [ACTIVADO], la videocámara puede grabar en ángulos aún más amplios al mover la palanca del zoom motorizado hacia el lado “W” que cuando graba con la función ajustada en [DESACTIV.].

Cuando conecta su videocámara a un televisor compatible con el sistema ID-1/ID-2 y reproduce la cinta, el televisor cambia a modo de pantalla completa en forma automática.

Consulte también los manuales incluidos con su televisor.

Visualización en la pantalla de cristal líquido/visor



Visualización en un televisor de pantalla panorámica de 16:9\*



Visualización en un televisor estándar\*\*



\* La imagen aparece en la pantalla completa cuando el televisor de pantalla panorámica cambia a modo de pantalla completa.

\*\* Reproducción en modo 4:3. Cuando reproduce una imagen en el modo panorámico, ésta aparece como se muestra en la pantalla de cristal líquido o en el visor.

---

▷ **DESACTIV.** Ajuste estándar (para grabar imágenes para reproducir en un televisor de 4:3). La imagen grabada no será panorámica.

---

**ACTIVADO (16:9)** Selecciónelo para grabar una imagen que se vaya a reproducir en un televisor panorámico de 16:9. La imagen grabada se reproducirá en modo de pantalla completa cuando realice la conexión al televisor compatible con sistemas ID-1/ID-2.

---

#### **Sugerencia**

- El sistema ID-1 envía información sobre el formato (16:9, 4:3 o tipo buzón) insertando señales entre las señales de video.
- El sistema ID-2 envía una señal de protección de derechos de autor con señales ID-1 insertadas entre las señales de video en una conexión analógica.

## STEADYSHOT

Puede seleccionar esta función para compensar las sacudidas de la videocámara.

---

▷ **ACTIVADO** Ajuste estándar (activar la función SteadyShot).

---

**DESACTIV.** (  ) Selecciónelo para desactivar la función SteadyShot. Selecciónelo para filmar objetos estáticos con un trípode o cuando utilice un objetivo de conversión (opcional). Obtendrá imágenes naturales.

---

## GRAB.PROGRES

Para DCR-HC85:

Consulte la página 28 para obtener más información.

# Uso del menú (AJUS. MEMOR.)

– RÁFAGA/CALIDAD/TAM. IMAGEN/  
BOR. TODO/NUEVA CARP, etc.

Se pueden seleccionar los elementos que se muestran a continuación en el menú AJUS. MEMOR. Para seleccionar elementos, consulte “Selección de elementos del menú” (pág. 62). Los ajustes predeterminados están marcados con ▷. Los indicadores entre paréntesis

aparecen cuando se selecciona el ajuste. Los ajustes que puede modificar varían según el modo de alimentación de su videocámara. En la pantalla aparecen los elementos que todavía se pueden utilizar. Los elementos que no están disponibles aparecen atenuados.

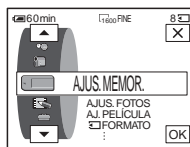

## AJUS. FOTOS

### ■ RÁFAGA

Se pueden grabar varias imágenes fijas en forma consecutiva. La cantidad de imágenes que se pueden grabar depende del tamaño de las imágenes y del espacio disponible en el “Memory Stick Duo” que esté utilizando.

#### 1 Seleccione [NORMAL], [ALTA VEL.] (DCR-HC85) o [DIF. EXP.] y luego toque **[OK]**.

▷ DESACTIV. Selecciónelo cuando no grabe de forma continua.

NORMAL (  ) Para DCR-HC65:  
Selecciónelo para grabar de 4 (1 152 × 864 de tamaño de imagen) a 13 (640 × 480 de tamaño de imagen) imágenes de manera continua a intervalos de 0,5 s (segundo) aproximadamente.

Para DCR-HC85:  
Selecciónelo para grabar de 4 (1 600 × 1 200 de tamaño de imagen) a 25 (640 × 480 de tamaño de imagen) imágenes de manera continua a intervalos de 0,5 s (segundo) aproximadamente.

ALTA VEL. (  ) Para DCR-HC85:  
Selecciónelo para grabar hasta 32 imágenes (tamaño de imagen de 640 × 480) de manera continua a intervalos de 0,07 s (segundo) aproximadamente.

DIF. EXP. ( **BRK** ) Selecciónelo para grabar 3 imágenes en forma consecutiva con exposiciones distintas a intervalos de 0,5 s (segundo) aproximadamente. Puede comparar las 3 imágenes y seleccionar aquella grabada con la mejor exposición.

#### 2 Toque **[X]**.

#### 3 Presione PHOTO completamente.

En el ajuste [NORMAL] o [ALTA VEL.] (DCR-HC85) se graba el número máximo de imágenes siempre que mantenga PHOTO totalmente presionado.

#### 🔍 Nota

- El flash (incorporado u opcional) no funcionará mientras graba imágenes de manera continua.
- La cantidad máxima de imágenes se grabará en el modo de disparador automático o cuando se opera con el control remoto.



- [DIF. EXP.] no funcionará cuando tenga espacio para menos de 3 imágenes en el “Memory Stick Duo”.
  - Cuando es difícil ver la diferencia entre las imágenes grabadas en el modo [DIF. EXP.] en la pantalla de cristal líquido, conecte su videocámara a su televisor o computadora.
- Para DCR-HC85:
- Las imágenes pueden parpadear o decolorarse cuando selecciona [ALTA VEL.].

## ■ CALIDAD



▷ FINO (FINE)	Selecciónelo para grabar imágenes fijas con calidad fina de imágenes (comprimidas a 1/4 aproximadamente).
ESTÁNDAR (STD)	Selecciónelo para grabar imágenes fijas con calidad estándar de imágenes (comprimidas a 1/10 aproximadamente).

## ■ TAM. IMAGEN

Para DCR-HC65:



▷ 1152 × 864 (  )	Selecciónelo para grabar imágenes fijas a reproducir en una pantalla grande. Este ajuste puede seleccionarse sólo en el modo CAMERA-MEMORY.
640 × 480 (  )	Selecciónelo para grabar numerosas imágenes fijas o para reproducirlas en una pantalla pequeña.

Para DCR-HC85:

▷ 1600 × 1200 (  )	Selecciónelo para grabar imágenes fijas a reproducir en una pantalla grande. Este ajuste puede seleccionarse sólo en el modo CAMERA-MEMORY.
640 × 480 (  )	Selecciónelo para grabar numerosas imágenes fijas o para reproducirlas en una pantalla pequeña.

## AJ. PELÍCULA

### TAM IMAGEN

▷ 320 × 240 (  )	Selecciónelo para grabar películas a reproducir en una pantalla grande o para grabar imágenes más nítidas.
160 × 112 (  )	Selecciónelo para grabar durante más tiempo.

### RESTANTE

▷ AUTOM.	Selecciónelo para mostrar la capacidad restante del “Memory Stick Duo” en los casos siguientes: <ul style="list-style-type: none"> <li>• Tras insertar un “Memory Stick Duo” con el selector POWER en el modo CAMERA-MEMORY (durante aproximadamente 5 s (segundo)).</li> <li>• Cuando la capacidad restante del “Memory Stick Duo” sea inferior a 2 min (minuto) luego de seleccionar el modo CAMERA-MEMORY.</li> <li>• En el punto de inicio o final de la película (durante aproximadamente 5 s (segundo)).</li> </ul>
ACTIVADO	Selecciónelo para mostrar siempre la capacidad restante del “Memory Stick Duo”.

→ *continúa*

## BOR.TODO

Se pueden eliminar todas las imágenes de un “Memory Stick Duo” que no estén protegidas contra escritura. Para eliminar imágenes de una en una, consulte la página 107.

### 1 Seleccione [TODOS ARCH] o [CARPT ACTUAL].

---

TODOS ARCH	Selecciónelo para eliminar todas las imágenes del “Memory Stick Duo”.
------------	---

---

CARPT ACTUAL	Selecciónelo para eliminar todas las imágenes de la carpeta de reproducción seleccionada.
--------------	---

---

### 2 Toque [SÍ] dos veces.

Para cancelar la eliminación de todas las imágenes, seleccione [NO].

### 3 Toque .

#### Nota

- La carpeta no se eliminará aunque borre todas las imágenes de la misma.
- No realice ninguna de las acciones que se describen a continuación mientras se visualiza  Eliminando todos los datos...]:
  - Mover el selector POWER para seleccionar otros modos de alimentación.
  - Utilizar cualquiera de los botones.
  - Extraer el “Memory Stick Duo”.

## FORMATO

El “Memory Stick Duo” suministrado o que ha comprado recientemente viene formateado de fábrica. No es necesario formatearlo.

Para obtener más información sobre el “Memory Stick Duo”, consulte la página 127.

### 1 Toque [SÍ] dos veces.

Para cancelar el formateo, seleccione [NO].

### 2 Toque .

#### Nota

- No realice ninguna de las acciones que se describen a continuación mientras se visualiza  Formateando...]:
  - Mover el selector POWER para seleccionar otros modos de alimentación.
  - Utilizar cualquiera de los botones.
  - Extraer el “Memory Stick Duo”.
- El formateo borra todo los datos en el “Memory Stick Duo”, incluidos los de las imágenes protegidas y las carpetas creadas recientemente.

## NÚM. ARCHIVO

---

▷ SERIE	Selecciónelo para asignar números de archivo en secuencia incluso si sustituye el “Memory Stick Duo” por otro. El número de archivo se restablece cuando se crea una nueva carpeta o cuando la carpeta de grabación se reemplaza por otra.
---------	--

---

RESTABL.	Selecciónelo para restablecer el número de archivo a 0001 cada vez que se cambia el “Memory Stick Duo”.
----------	---

---



## NUEVA CARP

Se puede crear una carpeta nueva (de 102MSDCF a 999MSDCF) en un “Memory Stick Duo”. Cuando una carpeta está llena (se almacena un máximo de 9.999 imágenes), se crea automáticamente una nueva.

### 1 Toque [SÍ].

A la nueva carpeta se le asignará un número en secuencia posterior al último número de carpeta.



Para cancelar la creación, seleccione [NO].

### 2 Toque [X].

#### Nota



- No puede eliminar con la videocámara las carpetas creadas. Deberá formatear el “Memory Stick Duo” (pág. 72) o eliminarlas con la computadora.
- La cantidad de imágenes que pueden grabarse en un “Memory Stick Duo” disminuye a medida que aumenta la cantidad de carpetas en el “Memory Stick Duo”.

## GRAB. CARP.

De manera predeterminada, las imágenes se guardan en la carpeta 101MSDCF. Puede seleccionar una carpeta para guardar las imágenes. Cree nuevas carpetas en el menú [NUEVA CARP], luego seleccione la carpeta para la grabación con / y toque .

Cuando tiene numerosas imágenes, puede buscar fácilmente la que desee si las ordena en carpetas.

## REPR. CARP.

Seleccione la carpeta de reproducción con /, luego toque .

# Uso del menú

## (APLIC. IMAGEN) – EFECTO

IMAG./PRES. DIAP./GRAB CUADRO/  
GRAB.INT.FIJ, etc.

Se pueden seleccionar los elementos que se muestran a continuación en el menú APLIC. IMAGEN. Para seleccionar elementos, consulte “Selección de elementos del menú” (pág. 62).

Los ajustes predeterminados están marcados con ▷. Los indicadores entre paréntesis aparecen cuando se selecciona el ajuste. Los ajustes que puede modificar varían según el modo de alimentación de su videocámara. En la pantalla aparecen los elementos que todavía se pueden utilizar. Los elementos que no están disponibles aparecen atenuados.

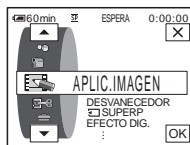

## DESVANECEDOR

Consulte la página 42 para obtener más información.

## SUPERP



Consulte la página 43 para obtener más información.



## EFECTO DIG.

Consulte la página 43, 51 para obtener más información.

## EFECTO IMAG.

Se pueden añadir efectos especiales (como películas) a una imagen antes o después de grabarla en una cinta.  aparece cuando finaliza la grabación.

▷ DESACTIV.	Selecciónelo cuando no utilice ningún ajuste de efectos de imagen.	
NEGATIVO	Selecciónelo para grabar o reproducir la imagen con el color y el brillo de la imagen en posición invertida.	
SEPIA	Selecciónelo para grabar o reproducir la imagen en sepia.	
B y N	Selecciónelo para grabar o reproducir la imagen en un solo color (blanco y negro).	
SOLARIZADO	Selecciónelo para grabar o reproducir la imagen con aspecto de una ilustración de contraste fuerte.	

PASTEL	Selecciónelo para grabar la imagen como un dibujo en pastel pálido (este efecto no está disponible durante la reproducción).	
MOSAICO	Selecciónelo para grabar una imagen con un patrón de mosaicos (este efecto no está disponible durante la reproducción).	

#### 🔊 Nota

- No se pueden añadir efectos a imágenes introducidas externamente. Tampoco se pueden emitir imágenes editadas con efectos de imagen mediante la interfaz  DV.

#### 💡 Sugerencia

- Se pueden copiar imágenes editadas utilizando efectos de imagen a un “Memory Stick Duo” (pág. 96) o a otra cinta (pág. 94).

## MEZCLA MEM.

Consulte la página 45 para obtener más información.

## ZOOM REPR.

Consulte la página 56 para obtener más información.

## PRES.DIAP.

Se pueden reproducir las imágenes almacenadas en un “Memory Stick Duo” (o una carpeta de reproducción seleccionada) en secuencia (presentación de diapositivas).

**1 Toque [SET].**

**2 Toque [REPR. CARP.].**

**3 Seleccione [TODOS ARCH] o [CARPT ACTUAL] y, a continuación toque [OK].**

---

▷TODOS ARCH  Selecciónelo para ejecutar una presentación de diapositivas reproduciendo todas las imágenes en el “Memory Stick Duo”.

---

CARPT ACTUAL  Selecciónelo para ejecutar una presentación de diapositivas reproduciendo todas las imágenes de la carpeta de reproducción actual seleccionada en [REPR. CARP.] (pág. 73).

---

**4 Toque [REPET.].**

**5 Toque [ACTIVADO] o [DESACTIV.], luego [OK].**

---

▷ACTIVADO  Selecciónelo para repetir la presentación de diapositivas.

---

DESACTIV.  Selecciónelo para ejecutar la presentación de diapositivas una sola vez.

---

→ *continúa*

## 6 Toque [FIN].

## 7 Toque [INIC.].

La videocámara reproduce las imágenes grabadas en el “Memory Stick Duo” en secuencia.

Para cancelar la presentación de diapositivas, toque [FIN]. Para hacer una pausa, toque [PAUSA].

### 💡 Sugerencia

- Puede seleccionar la primera imagen de la presentación de diapositivas tocando / antes de tocar [INIC.].
- Si las películas se reproducen en el modo de diapositivas, puede tocar (disminuir) / (aumentar) para ajustar el volumen.

## GRAB CUADRO

Se pueden grabar imágenes con el efecto de dibujos animados realizando la grabación de un fotograma alternativamente y luego moviendo un poco el motivo. Haga funcionar la videocámara con el control remoto para evitar que vibre.

▷ DESACTIV. Selecciónelo para grabar en el modo de grabación estándar.

ACTIVADO Selecciónelo para grabar imágenes utilizando la función de grabación de fotogramas.

**1 Seleccione [ACTIVADO] y, a continuación, [OK].**

**2 Toque .**

**3 Presione REC START/STOP.**

Se graba una imagen (aproximadamente 6 fotogramas) y la videocámara pasa al modo de espera.

**4 Mueva el motivo y repita el paso 3.**

### 🔔 Nota

- Si utiliza la grabación de fotogramas en forma continua, el tiempo restante de la cinta no se indicará correctamente.
- La última escena será más larga que las otras.

## GRAB INT NAT

Para DCR-HC85:

Esta función es de gran utilidad para observar el movimiento de las nubes o los cambios de la luz del día. La videocámara filmará 1 fotograma de la imagen al intervalo seleccionado y lo mantendrá en la memoria hasta almacenar un total de varios fotogramas. Esos fotogramas se graban en la cinta al mismo tiempo. Estas imágenes aparecen uniformes al reproducirlas.

Conecte la videocámara al tomacorriente con el adaptador de ca suministrado durante la operación.

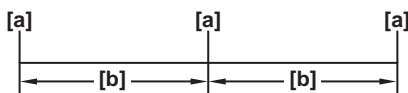

a: Tiempo de filmación

b: Intervalo

## 1 Toque [SET].

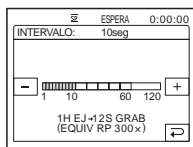

## 2 Seleccione el intervalo deseado tocando [−] / [+] , luego toque [OK].

Puede seleccionar intervalos de 1 a 120 s (segundo).

## 3 Toque [INIC GRAB].

Se inicia la grabación y ● cambia a rojo. Cuando la videocámara filma 6 fotogramas, los graba en la cinta después de realizar la función SEARCH END según la duración del intervalo.

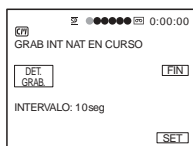

Para cancelar la grabación a intervalos uniformes, toque [DET. GRAB.]. Para reanudar, toque [INIC GRAB].

Para cancelar la grabación a intervalos uniformes, toque [DET. GRAB.], luego [FIN].

No apague la alimentación ni desconecte la fuente de alimentación mientras se esté mostrando un mensaje en la pantalla.

### ⚠ Nota

- La videocámara filmará varios fotogramas para la primera y la última filmación de la grabación a intervalos uniformes.
- No se puede utilizar la grabación a intervalos uniformes con:
  - MEMORY MIX la función
  - La función de superposición de memoria
- La grabación a intervalos uniformes se desactiva cuando transcurren 12 h (hora) aproximadamente desde que comenzó la filmación.
- Los sonidos no se graban.
- Si se ha acabado la cinta o la batería es posible que no se graben los últimos cuadros.
- Es posible que no coincidan los intervalos.

### 💡 Sugerencia

- Si ajusta el enfoque en forma manual, es posible que pueda grabar imágenes nítidas incluso con cambios de luz (pág. 41).
- Se pueden silenciar los pitidos durante la grabación (pág. 88).

## GRAB.INTERV.

Para DCR-HC65:

Se pueden grabar imágenes en una cinta en un intervalo seleccionado, cuando graba flores que florecen, etc. Conecte la videocámara al tomacorriente con el adaptador de ca suministrado durante la operación.

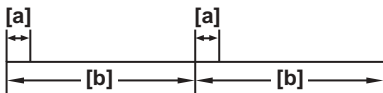

a: [TPO.GRAB.]  
b: [INTERVALO]

- 1 Toque [SET].
- 2 Toque [INTERVALO].
- 3 Seleccione el intervalo que desee (30 segundos, 1, 5 o 10 minutos) y, a continuación toque [OK].
- 4 Toque [TPO.GRAB.].
- 5 Seleccione el intervalo que desee (0,5, 1, 1,5 o 2 segundos) y, a continuación, toque [OK].
- 6 Toque [FIN].
- 7 Toque [ACTIVADO], luego [OK].



---

▷ DESACTIV. Para desactivar la grabación a intervalos.

---

ACTIVADO Para grabar imágenes en movimiento en una cinta en el intervalo (  ) seleccionado.

---

- 8 Toque [X].  
 parpadea en la pantalla.
- 9 Presione REC START/STOP.  
 deja de parpadear y se inicia la grabación a intervalos.  
Para cancelar la grabación a intervalos, seleccione [DESACTIV.] en el paso 7.

#### 🔊 Nota

- No se puede utilizar la grabación a intervalos junto con la función de superposición de memoria.
- Es posible que exista cierta discrepancia en el tiempo de grabación de hasta  $\pm 6$  fotogramas con respecto al tiempo seleccionado.

#### 🔍 Sugerencia



- Si ajusta el enfoque en forma manual, es posible que pueda grabar imágenes nítidas incluso con cambios de luz (pág. 41).
- Se pueden silenciar los pitidos durante la grabación (pág. 88).

## GRAB.INT.FIJ

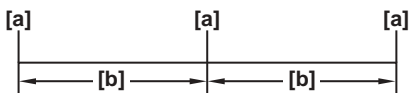

Esta función es de gran utilidad para observar el movimiento de las nubes o los cambios de la luz del día. La videocámara filmará una imagen fija a un intervalo seleccionado y la grabará en un “Memory Stick Duo”.



a: Tiempo de filmación  
b: Intervalo

- 1 Toque .
- 2 Seleccione el intervalo de tiempo que desee (1, 5, 10 minutos) y, a continuación, toque .
- 3 Toque [ACTIVADO] y, a continuación, toque .

▷DESACTIV.	Para desactivar la grabación a intervalos.
ACTIVADO 	Para grabar imágenes fijas en un “Memory Stick Duo” en el intervalo seleccionado.

- 4 Toque .
-  parpadea.

**5 Presione PHOTO completamente.**

 deja de parpadear y se inicia la grabación de fotografías a intervalos. Para cancelar la grabación de fotografías a intervalos, seleccione [DESACTIV.] en el paso 3.

## MODO DEMO

Si extrae un videocasete y un “Memory Stick Duo” de la videocámara y selecciona el modo CAMERA-TAPE, podrá ver la demostración en 10 min (minuto), aproximadamente.

▷ ACTIVADO	Selecciónelo para ver una descripción general de las funciones disponibles como, por ejemplo, cuando utiliza la videocámara por primera vez.
DESACTIV.	Selecciónelo cuando no desee utilizar la función MODO DEMO.

 **Nota**

- No es posible ver la demostración si el selector NIGHTSHOT PLUS se encuentra en ON.

 **Sugerencia**

- La demostración se cancelará en situaciones como las que se describen a continuación.
  - Cuando toca la pantalla durante la demostración. (La demostración volverá a empezar en unos 10 min (minuto).)
  - Cuando se inserta un videocasete o “Memory Stick Duo”.
  - Cuando se selecciona un modo distinto al CAMERA-TAPE.
- Si la opción [APAGADO AUTO] se ajusta en [5min] cuando la videocámara se utiliza con la batería, la alimentación se desactivará una vez transcurridos unos 5 min (minuto) (pág. 88).

## IMPRIMIR

Consulte la página 110 para obtener más información.

# Uso del menú (EDIC Y REP) – TÍTULO/

 TÍT.CINTA, etc.

Se pueden seleccionar los elementos que se muestran a continuación en el menú EDIC Y REP. Para seleccionar elementos, consulte “Selección de elementos del menú” (pág. 62). Los ajustes predeterminados están marcados con ▷. Los ajustes que puede modificar varían

según el modo de alimentación de su videocámara. En la pantalla aparecen los elementos que todavía se pueden utilizar. Los elementos que no están disponibles aparecen atenuados.

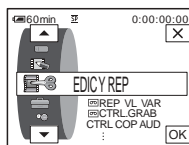

## REP VL VAR

Consulte la página 50 para obtener más información.

## CTRL.GRAB

Para grabar en una cinta.  
Consulte las páginas 95, 97 para obtener más información.

## CTRL COP AUD

Consulte la página 106 para obtener más información.

## EDIC.PROG.

---

OTRO DISPOS    Selecciónelo para crear programas y realizar copias de escenas seleccionadas a una cinta en una videograbadora (pág. 98).

---

MEMORY STICK    Selecciónelo para crear programas y realizar copias de escenas seleccionadas a un “Memory Stick Duo” (pág. 102).

---

## CTRL GR

Para grabar en un “Memory Stick Duo”.  
Consulte las páginas 95, 96 para obtener más información.

## CREAR DVD

Si la videocámara está conectada a una computadora personal Sony VAIO, podrá crear fácilmente la imagen grabada en la cinta en un DVD (la función Acceso directo a “Click to DVD”) mediante este comando. Para obtener más información, consulte la “Guía de aplicaciones informáticas” suministrada.



## CREAR VCD

Si la videocámara está conectada a una computadora personal, podrá crear fácilmente la imagen grabada en la cinta en un CD-R (Acceso directo a Video CD Burn) mediante este comando. Para obtener más información, consulte la “Guía de aplicaciones informáticas” suministrada.

## BÚSQ FINAL

EJECUTAR	Selecciónelo para activar la función END SEARCH. La imagen grabada más recientemente se reproduce otra vez durante 5 s (segundo) aproximadamente y luego se detiene en forma automática.
CANCEL	Selecciónelo para detener la función END SEARCH.



## BÚSQUEDA

▷ ACTIVADO	Selecciónelo cuando desee buscar una escena, título, etc. utilizando la Cassette Memory (pág. 60, 61).
DESACTIV.	Selecciónelo para realizar una búsqueda sin utilizar la Cassette Memory.

## TÍTULO

Todo título que haya superpuesto utilizando la videocámara sólo puede verse en un <sup>Mini</sup> DV dispositivo de videocasete con función de titulador de índice. Si ha superpuesto un título, podrá buscarlo utilizando la función de búsqueda de títulos. Se pueden superponer hasta aproximadamente 20 títulos (alrededor de 5 letras por título) en un videocasete con Cassette Memory. Observe, sin embargo, que sólo pueden grabarse 11 títulos cuando se graban otros datos (6 datos de fecha/hora/1 etiqueta de videocasete).

**1** Seleccione el título que desee de los que se muestran (2 títulos originales que haya creado previamente y los títulos preajustados que se han almacenado en la videocámara). Podrá crear títulos originales (hasta 2 tipos de títulos de no más de 20 caracteres cada uno) con el siguiente procedimiento.

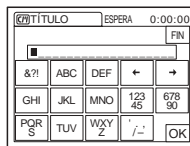

- 1 Seleccione [PERSON 1 """] o [PERSON 2 """] usando  / , a continuación, toque .
- 2 Toque el botón varias veces para seleccionar el carácter que desea para éste.





Para borrar un carácter: Toque .



Para insertar un espacio: Toque .

→ *continúa*

3 Toque  para mover  y seleccionar el carácter siguiente. A continuación, ingrese el carácter de la misma forma.

4 Cuando termine de ingresar caracteres, toque .

2 Toque .

3 Toque  (color),  (posición), [TAM.] según corresponda, para seleccionar el color, tamaño o posición que desee.

#### Color

blanco → amarillo → violeta → rojo → cian → verde → azul

#### Posición

Puede seleccionar de 8 a 9 opciones.

#### Tamaño

pequeño ↔ grande

(Sólo podrá seleccionar el tamaño pequeño cuando introduzca más de 13 caracteres.)

4 Toque .

5 Toque [GRB.].

#### Durante la reproducción, pausa de reproducción o grabación

[GUARDA TÍTULO] aparece en la pantalla durante 5 s (segundo) aproximadamente y se ajusta el título.

#### Durante el modo de espera en la grabación

Aparece [TÍTULO]. Cuando presiona REC START/STOP para iniciar la grabación, en la pantalla aparece [GUARDA TÍTULO] durante 5 s (segundo) y el título se ajusta.



#### Nota

- El punto en el que se superpone el título puede detectarse como una señal de índice al buscar una grabación con otro dispositivo de video.
- Cuando utilice la videocámara con la batería y no la hace funcionar durante 5 min (minuto), la alimentación se apagará automáticamente de manera predeterminada. Si tarda 5 min (minuto) o más en ingresar los caracteres, ajuste [APAGADO AUTO] del menú  (AJUSTE EST.) en [NUNCA] (pág. 88). La alimentación no se apagará. Aunque la alimentación se apague, los caracteres que se hayan ingresado permanecen almacenados en la memoria. Active de nuevo la alimentación y comience otra vez desde el paso 1 para continuar superponiendo el título.

#### Sugerencia

- Para cambiar un título creado, seleccione el título en el paso 1 y toque . A continuación, vuelva a seleccionar el carácter.

## BORR. TÍT.

1 Seleccione el título que desee eliminar mediante  y, a continuación, toque .

2 Confirme que el título es el que desea borrar, luego toque [SÍ]. Para cancelar la operación, toque [NO].

3 Toque .

## ☐☐☐ VER TÍT.

Puede ver el título cuando reproduce la imagen.

▷ ACTIVADO	Selecciónelo para mostrar el título cuando aparece una escena superpuesta con un título.
DESACTIV.	Selecciónelo cuando no desee mostrar el título.

## ☐☐☐ TÍT.CINTA

Puede etiquetar un videocasete con Cassette Memory (hasta 10 letras). La etiqueta aparecerá durante 5 s (segundo) aproximadamente cuando seleccione el modo CAMERA-TAPE e inserte un videocasete o cuando seleccione el modo PLAY/EDIT. Si el videocasete tiene títulos superpuestos, se mostrarán hasta 4 títulos a la vez.

- 1 **Toque el botón varias veces para seleccionar el carácter que desea para éste.**

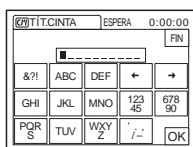

**Para borrar un carácter:** Toque .

**Para insertar un espacio:** Toque .

- 2 **Toque  para mover  y seleccionar el carácter siguiente. A continuación, ingrese el carácter de la misma forma.**
- 3 **Cuando termine de ingresar caracteres, toque .**
- 4 **Toque .**

### 💡 Sugerencia

- Para borrar la etiqueta que ha creado, toque  varias veces para borrar los caracteres, luego toque .
- Para cambiar la etiqueta creada, inserte el videocasete en la videocámara y siga el procedimiento desde el paso 1.

## ☐☐☐ BORR TODO

Puede eliminar al mismo tiempo todos los datos, tales como fecha, título y etiqueta del videocasete guardados en la Cassette Memory.

- 1 **Toque  dos veces.**  
Para cancelar la eliminación de todos los datos, seleccione .
- 2 **Toque .**

# Uso del menú



## (AJUSTE EST.) - MODO GRAB./MULTISONIDO/MEZCLA AUDIO/USB-CAMERA, etc.

Puede seleccionar los elementos que se muestran a continuación en el menú AJUSTE EST. Para seleccionar estos elementos, consulte “Selección de elementos del menú” (pág. 62).

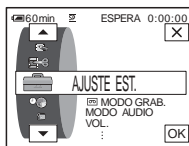
Los ajustes predeterminados están marcados con ▷. Los indicadores entre paréntesis aparecen cuando se selecciona el ajuste. Los ajustes que puede modificar varían según el modo de alimentación de su videocámara. En la pantalla aparecen los elementos que todavía se pueden utilizar. Los elementos que no están disponibles aparecen atenuados.



### MODO GRAB.

▷ SP (  )	Selecciónelo para grabar en un videocasete en el modo SP (reproducción estándar).
LP (  )	Selecciónelo para aumentar el tiempo de grabación a 1,5 veces el modo SP (reproducción larga). Se recomienda el uso de videocassetes Sony Excellence/Master mini DV para obtener un mejor rendimiento de la videocámara.

#### Nota

- No es posible agregar sonido en una cinta grabada en el modo LP.
- Si graba en modo LP, es posible que aparezca un ruido de tipo mosaico o que el sonido se interrumpa cuando reproduzca la cinta en otras videocámaras o videograbadoras.
- Si mezcla en una cinta grabaciones en los modos SP y LP, la imagen de reproducción puede distorsionarse o el código de tiempo puede no escribirse correctamente entre las escenas.

### MODO AUDIO

▷ 12BIT	Selecciónelo para grabar en el modo de 12 bits (2 sonidos estéreo).
16BIT (  )	Selecciónelo para grabar en el modo de 16 bits (1 sonido estéreo de alta calidad).

### VOL.

Consulte las páginas 49, 52 para obtener más información.

### MULTISONIDO

Puede seleccionar cómo reproducir audio grabado en una cinta en modo estéreo.

▷ ESTÉREO	Selecciónelo para reproducir una cinta estéreo o una cinta con pista de sonido dual con sonido principal y secundario.
-----------	--

1	Selecciónelo para reproducir una cinta estéreo con sonido del canal izquierdo o una cinta con pista de sonido dual con sonido principal.
2	Selecciónelo para reproducir una cinta estéreo con el sonido del canal derecho o una cinta con pista de sonido dual con el sonido secundario.

### 🔔 Nota

- Puede reproducir un videocasete con pista de sonido dual en esta videocámara. Sin embargo, no puede grabar una pista de sonido dual en la misma.
- El ajuste volverá a [ESTÉREO] al desconectar la fuente de alimentación de su videocámara durante más de 5 min (minuto).

## MEZCLA AUDIO

Puede ajustar el balance de audio entre el sonido grabado originalmente (ST1) y el sonido agregado después (ST2) en la cinta (pág. 107).

### 🔔 Nota

- No puede ajustar sonido grabado en modo de audio de 16 bits.
- Sólo se escuchará el sonido grabado originalmente cuando desconecte la fuente de alimentación de la videocámara durante más de 5 min (minuto).

## AJ LCD/VISOR

Este ajuste no afectará a la imagen grabada.

## BRILLO LCD

Consulte la página 18 para obtener más información.

## NIV LUZ LCD

Puede ajustar el brillo de la luz de fondo de la pantalla de cristal líquido.



▷ NORMAL      Brillo estándar.

BRILLO      Selecciónelo para aumentar el brillo de la pantalla de cristal líquido.

### 🔔 Nota

- Cuando conecta la videocámara a fuentes de alimentación externas, la opción [BRILLO] se ajusta automáticamente.
- Cuando selecciona [BRILLO], la duración de la batería se reduce un 10 por ciento aproximadamente durante la grabación.

## COLOR LCD

Toque  /  para ajustar el color en la pantalla de cristal líquido.



→ *continúa*

## LUZ F. VISOR

Puede ajustar el brillo del visor.

▷ NORMAL	Brillo estándar.
BRILLO	Para aumentar el brillo de la pantalla del visor.

### 🔔 Nota

- Cuando conecta la videocámara a fuentes de alimentación externas, la opción [BRILLO] se ajusta automáticamente.
- Cuando selecciona [BRILLO], la duración de la batería se reduce un 10 por ciento aproximadamente durante la grabación.

## SAL. A/V→DV

Puede conectar un dispositivo digital y uno analógico a la videocámara y convertir la señal transmitida desde los dispositivos conectados a la señal adecuada en la videocámara.

▷ DESACTIV.	Selecciónelo cuando no se utilice la función de conversión digital.
ACTIVADO ( <b>A/V→DV</b> )	Para emitir sonido e imágenes analógicas en formato digital utilizando la videocámara. La entrada de señal analógica a la toma AUDIO/VIDEO de la videocámara se transformará y se emitirá desde la interfaz  DV de ésta. Para obtener más información, consulte la “Guía de aplicaciones informáticas”.

## ENTR. VIDEO

Cuando conecte la videocámara a otro dispositivo mediante el cable de conexión A/V suministrado, ajuste el tipo de enchufe que va a utilizar en la conexión.

▷ VIDEO	Selecciónelo para recibir una señal de video.
S VIDEO	Selecciónelo para recibir una señal de S video.

## USB-CAMERA

Puede conectar un cable USB (suministrado) a la videocámara y ver en la computadora la imagen que aparece en la pantalla de la misma (Flujo USB). Para obtener más información, consulte la “Guía de aplicaciones informáticas”.

▷ DESACTIV.	Selecciónelo para desactivar la función Flujo USB.
FLUJO USB	FLUJO USB Selecciónelo para activar la función Flujo USB.

## USB-PLY/EDT

Puede conectar un cable USB (suministrado) a la videograbadora y ver la imagen de la cinta o “Memory Stick Duo” en la videocámara o una computadora. Para obtener más información, consulte la “Guía de aplicaciones informáticas”.

▷ USB ESTÁND	Selecciónelo para ver la imagen en el “Memory Stick Duo”.
PictBridge	Selecciónelo para conectar la impresora compatible con PictBridge (pág. 110).
FLUJO USB	Selecciónelo para ver la imagen de la cinta.

## CÓDIGO DATOS

▷ DESACTIV.	Selecciónelo para no mostrar la fecha, la hora ni los datos de ajuste de la cámara durante la reproducción.
FECHA/HORA	Selecciónelo para mostrar la fecha y hora durante la reproducción (pág. 57).
DATOS CÁMARA	Selecciónelo para mostrar los datos de los ajustes de la cámara durante la reproducción (pág. 57).

## RESTANTE

▷ AUTOM.	Selecciónelo para mostrar el indicador de cinta restante durante 8 s (segundo) aproximadamente: <ul style="list-style-type: none"> <li>• Luego de seleccionar el modo CAMERA-TAPE con el videocasete insertado, la videocámara calcula la cantidad de cinta restante.</li> <li>• Cuando toca  (reproducir/pausa).</li> </ul>
ACTIVADO	Selecciónelo para mostrar siempre el indicador de cinta restante.

## CTRL REMOTO

▷ ACTIVADO	Selecciónelo para utilizar el control remoto incluido con la videocámara.
DESACTIV.	Selecciónelo para desactivar el control remoto y evitar que la videocámara responda a una orden emitida por la unidad de control remoto de otra videograbadora.

### Nota

- El ajuste volverá a [ACTIVADO] al desconectar la fuente de alimentación de la videocámara durante más de 5 min (minuto).

## LUZ GRAB

▷ ACTIVADO	Selecciónelo para activar durante la grabación el indicador de grabación situado en la parte frontal de la videocámara.
DESACTIV.	Seleccione este ajuste en las siguientes situaciones de grabación. El indicador de grabación de la videocámara no se encenderá durante la grabación. <ul style="list-style-type: none"> <li>• Cuando no desee que la persona se sienta nerviosa al ser grabada.</li> <li>• Cuando esté grabando cerca del motivo.</li> <li>• Cuando el motivo refleje el indicador de grabación.</li> </ul>

→ *continúa*

## PITIDO

▷ MELODÍA	Selecciónelo para que suene una melodía cuando inicia o detiene la grabación, cuando utiliza el panel sensible al tacto o cuando se produce una condición poco usual en la videocámara.
NORMAL	Selecciónelo para que suene un pitido en lugar de una melodía.
DESACTIV.	Selecciónelo para cancelar la melodía, el pitido, el sonido del obturador, la operación mediante el panel sensible al tacto y el pitido de confirmación de la operación.



## VISTA



▷ LCD	Selecciónelo para mostrar presentaciones tales como el código de tiempo en la pantalla de cristal líquido y en el visor.
SAL-V/LCD	Selecciónelo para mostrar las presentaciones tales como el código de tiempo en la pantalla del televisor, en la pantalla de cristal líquido y en el visor.

### Nota

- No puede recibir una señal en la videocámara si presiona DISPLAY/BATT INFO mientras [SAL-V/LCD] está seleccionado.

## GIRAR MENÚ

Puede seleccionar la dirección de desplazamiento (hacia arriba o hacia abajo) de los elementos del menú en la pantalla de cristal líquido cuando toca  o .

▷ NORMAL	Selecciónelo para desplazar los elementos del menú hacia abajo tocando  .
OPUESTA	Selecciónelo para desplazar los elementos del menú hacia arriba tocando  .

## APAGADO AUTO

▷ 5min	Selecciónelo para activar la función de apagado automático. Si transcurren 5 min (minuto) aproximadamente y no se utiliza la videocámara, ésta se apagará automáticamente para evitar que se desgaste la batería.
NUNCA	Selecciónelo para desactivar la función de apagado automático.

### Nota

- Cuando conecte la videocámara al tomacorriente, la opción [APAGADO AUTO] se ajustará automáticamente en [NUNCA].



# Uso del menú (HORA/IDIOMA)

– AJUS.RELOJ/HORA MUNDIAL, etc.

Se pueden seleccionar los elementos que se muestran a continuación en el menú HORA/IDIOMA. Para seleccionar elementos, consulte “Selección de elementos del menú” (pág. 62).

Los ajustes que puede modificar varían según el modo de alimentación de su videocámara. En la pantalla aparecen los elementos que todavía se pueden utilizar. Los elementos que no están disponibles aparecen atenuados.

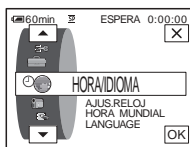

## AJUS.RELOJ

Puede ajustar la fecha y la hora (pág. 19).

## HORA MUNDIAL

Puede ajustar la diferencia horaria cuando utilice la videocámara en el extranjero. Ajuste la diferencia horaria tocando  $\boxed{-}$  /  $\boxed{+}$ , el reloj se ajustará de acuerdo con la diferencia horaria. Si ajusta la diferencia horaria en 0, el reloj regresa al ajuste original de hora.

## LANGUAGE

Puede seleccionar o cambiar el idioma que se muestra en pantalla (pág. 22). Puede seleccionar entre chino tradicional, coreano, español latinoamericano, francés canadiense, inglés, inglés simplificado o portugués brasileño.

# Personalización del menú Personal

Puede añadir elementos del menú de uso frecuente al menú Personal u ordenarlos como desee (personalización). Puede personalizar el menú Personal para cada uno de los modos de alimentación de la videocámara.

## Adición de un menú – Añadir

Se pueden añadir al menú Personal los elementos del menú que se utilizan con frecuencia para obtener un acceso más fácil y rápido.

### Nota

- Puede añadir hasta 28 elementos de menú para cada uno de los modos CAMERA-TAPE, CAMERA-MEMORY y PLAY/EDIT. Si desea añadir más elementos, debe eliminar un elemento de menú menos importante antes de añadir uno nuevo (pág. 91).

### 1 Toque [P-MENU].



### 2 Toque [CONFIG P-MENU].

Si el menú deseado no aparece en la pantalla, toque  $\uparrow$ / $\downarrow$  hasta que se muestre.

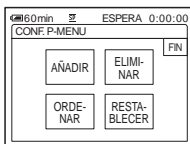

### 3 Toque [AÑADIR].

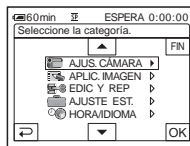

### 4 Toque $\uparrow$ / $\downarrow$ para seleccionar una categoría de menú, luego toque [OK].

Los elementos disponibles varían según el modo de alimentación de la videocámara. Sólo se muestran los elementos disponibles.

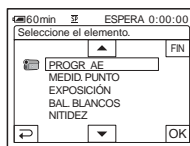

### 5 Toque $\uparrow$ / $\downarrow$ para seleccionar un elemento del menú, luego toque [OK].

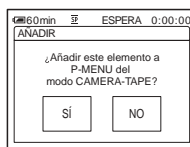

### 6 Toque [SÍ].

El menú se añade al final de la lista.

### 7 Toque [X].

## Eliminación de un menú – Eliminar

### 1 Toque [P-MENU].



### 2 Toque [CONFIG P-MENU].

Si el menú deseado no aparece en la pantalla, toque / hasta que se muestre.

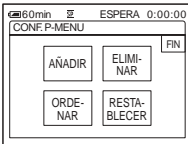

### 3 Toque [ELIMINAR].



### 4 Toque el menú que desee eliminar.

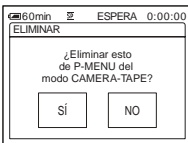

### 5 Toque [SÍ].

El menú seleccionado se elimina del menú Personal.

### 6 Toque .

#### Nota

- No es posible eliminar [MENU] ni [CONFIG P-MENU].

## Organización del orden de los menús que aparecen en el menú Personal – Ordenar

Puede clasificar los menús añadidos al menú Personal en el orden que desee.

### 1 Toque [P-MENU].

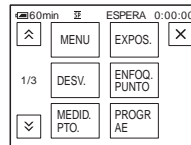

### 2 Toque [CONFIG P-MENU].

Si el menú deseado no aparece en la pantalla, toque / hasta que se muestre.

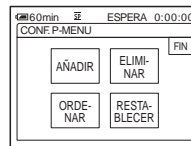

### 3 Toque [ORDENAR].



---

#### 4 Toque el elemento del menú que desee mover.



---

#### 5 Toque / para mover el elemento del menú al lugar deseado.



---

#### 6 Toque .

Para ordenar más elementos, repita los pasos del 4 al 6.

---

#### 7 Toque .

---

#### 8 Toque .

#### Nota

- No puede mover [CONFIG P-MENU].

### Inicio de los ajustes – Restablecer

Luego de añadir o eliminar menús, puede iniciar el menú Personal a los ajustes predeterminados.

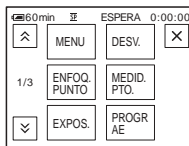

---

#### 1 Toque .



---

#### 2 Toque .

Si el menú deseado no aparece en la pantalla, toque  /  hasta que se muestre.

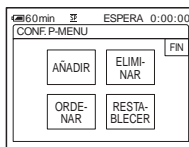

---

#### 3 Toque .

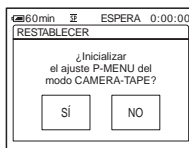

---

#### 4 Toque .

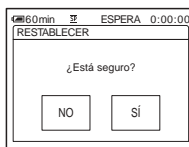

---

#### 5 Toque .

Los ajustes del menú Personal restablecen los ajustes predeterminados. Para cancelar el reestablecimiento, toque .

---

#### 6 Toque .

---

# Conexión a una videograbadora o televisor

Puede grabar la imagen desde una videograbadora o televisor a una cinta o un "Memory Stick Duo" insertado en su videocámara (pág. 95). Asimismo, puede crear en otro dispositivo de grabación una copia de la imagen grabada en su videocámara (pág. 94).

Conecte la videocámara a un televisor o a una videograbadora como se muestra en la siguiente ilustración.

Conecte la videocámara al tomacorriente con el adaptador de ca suministrado durante la operación.

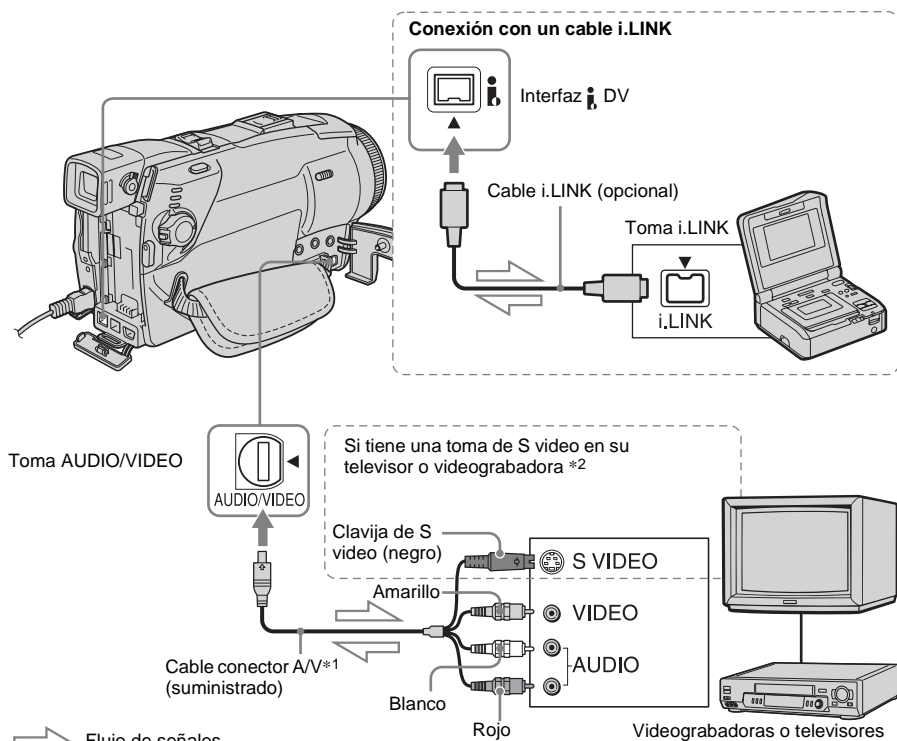

\*1 El cable de conexión de A/V tiene una clavija de video y una de S video para la conexión de video.

\*2 Esta conexión produce imágenes en formato DV de calidad superior. Si el dispositivo que va a conectar dispone de una toma de S video, conecte la clavija de S video a esta toma en lugar de utilizar la clavija de video amarilla. Si conecta sólo la clavija de S video no habrá salida de audio.

## Nota

- Utilice el cable de conexión A/V (suministrado) para conectar la videocámara a otros dispositivos. Antes de realizar la conexión, verifique que el ajuste [VISTA] en el menú [AJUSTE EST.] esté definido en [LCD] (el ajuste predeterminado) (pág. 88).
- Conecte el cable de conexión A/V a la toma de salida del dispositivo del cual esté grabando una imagen, o a la toma de entrada de otro dispositivo para grabar una imagen desde la videocámara.

→ continúa

- Si conecta la videocámara a un dispositivo monoaural, conecte la clavija amarilla del cable de conexión A/V a la toma de video, la clavija roja (canal derecho) o la blanca (canal izquierdo) a la toma de audio de la videograbadora o del televisor.

## Si desea usar un cable i.LINK para la conexión

Utilice un cable i.LINK (opcional) para conectar la videocámara a otro dispositivo mediante la interfaz  DV. Las señales de video y de audio se transmiten en forma digital, lo que produce imágenes de alta calidad. Observe que no puede grabar la imagen y el sonido por separado. Si desea información adicional, consulte la página 131.



# Copia a otra cinta

Puede copiar y editar la imagen reproducida en la videocámara a otros dispositivos de grabación (tales como videograbadoras).

- 1 Conecte la videograbadora a la videocámara como dispositivo de grabación (pág. 93).**
- 2 Prepare la videograbadora para la grabación.**
  - Inserte un videocasete para la grabación.
  - Si la videograbadora dispone de un selector de entrada, ajústelo en el modo de entrada.
- 3 Prepare la videocámara para la reproducción.**
  - Inserte el videocasete grabado.
  - Deslice el selector POWER para seleccionar el modo de PLAY/EDIT.
- 4 Inicie la reproducción en la videocámara y grabe el contenido en la videograbadora.**

Para obtener más información, consulte el manual de instrucciones que acompaña a la videograbadora.
- 5 Cuando finalice la copia, detenga la videocámara y la videograbadora.**

### Nota

- Cuando la videocámara esté conectada a la videograbadora mediante la Interfaz  DV, no podrá grabar el título, los indicadores, la información para la Cassette Memory, ni las palabras ingresadas en la pantalla de índice del “Memory Stick Duo”.
- Al copiar mediante el cable de conexión A/V presione DISPLAY/BATT INFO para ocultar los indicadores como, por ejemplo, el código de tiempo (pág. 57).
- Para grabar la fecha, la hora y los datos de ajuste de la cámara, debe visualizarlos en pantalla (pág. 57).
- Las imágenes editadas con Efectos de imagen ([EFECTO IMAG.] pág. 74), Efectos digitales (pág. 43, 51) o zoom de reproducción (pág. 56) no pueden emitirse mediante la interfaz  DV.
- Cuando la conexión se realiza con un cable i.LINK, la imagen grabada pierde definición si se introduce una pausa en la videocámara mientras se graba a una videograbadora.



# Grabación de imágenes desde una videograbadora o televisor



Puede grabar o editar imágenes o programas de televisión desde una videograbadora o un televisor en una cinta o un “Memory Stick Duo” insertado en la videocámara. También puede grabar una escena como una imagen fija en un “Memory Stick Duo”. Inserte un videocasete o un “Memory Stick Duo” para grabar en la videocámara. Si conectó el cable de conexión de A/V seleccione la señal de entrada en [ENTR. VIDEO] en el menú  (AJUSTE EST.) (pág. 86).

## Grabación de películas

- 1 Conecte el televisor o la videograbadora a la videocámara (pág. 93).**
- 2 Si está grabando desde una videograbadora, inserte un videocasete.**
- 3 Deslice el selector POWER para seleccionar el modo de PLAY/EDIT.**
- 4 Accione la videocámara para grabar películas.**





**Si graba en una cinta**

  - 1 Toque .
  - 2 Toque [ CTRL GRAB.] con un icono .

Si el elemento no aparece en la pantalla, toque /. Si no lo encuentra, toque [MENU], y selecciónelo en el menú  (EDIC Y REP) (pág. 80).

  - 3 Toque [PAUSA GRAB].

## Si graba en un “Memory Stick Duo”

- 1 Toque .
- 2 Toque [MENU].
- 3 Seleccione el menú  (EDIC Y REP), luego [ CTRL GR] con un icono .

- 5 Inicie la reproducción del videocasete en la videograbadora o seleccione un programa de televisión.**

La imagen que se reproduce en el dispositivo conectado aparece en la pantalla de cristal líquido de su videocámara.

- 6 Toque [INIC GRAB] en el punto en el que desee comenzar la grabación.**

- 7 Detener la grabación.**

### Si graba en una cinta

Toque  (detener) o [PAUSA GRAB].

### Si graba en un “Memory Stick Duo”

Toque [DET. GRAB.].

- 8 Toque , luego .**

## Sugerencia

- El indicador DV IN aparece cuando conecta la videocámara y otros dispositivos mediante un cable i.LINK (este indicador puede aparecer también en el televisor).
- Cuando grabe películas en un “Memory Stick Duo”, puede omitir el paso 4 y presionar REC START/ STOP en el paso 6.

## Grabación de imágenes fijas

- 1 Realice los pasos 1 al 3 en “Grabación de películas” (pág. 95).**
- 2 Inicie la reproducción del video o sintonice el programa de televisión que desee grabar.**

Las imágenes de la videograbadora o del televisor aparecen en la pantalla de la videocámara.

→ *continúa*

- 
- 3 Presione PHOTO ligeramente en la escena que desee grabar. Verifique la imagen y presiónelo por completo.**  
La imagen no se grabará si no presiona PHOTO por completo. Si no desea grabar la escena, suéltelo y seleccione otra escena como se describe a continuación.
- 

---

## Copia de imágenes de una cinta a un “Memory Stick Duo”

Puede grabar películas (con sonido grabado en monoaural) o imágenes fijas (con tamaño de imagen de [640 × 480]) en un “Memory Stick Duo”.

Verifique que haya insertado en la videocámara una cinta grabada y un “Memory Stick Duo”.

- 
- 1 Deslice el selector POWER para seleccionar el modo de PLAY/EDIT.**







- 2 Busque y grabe la escena que desea.**

### Para grabar una imagen fija

- 1** Toque  (reproducir) para reproducir la cinta.
- 2** Presione PHOTO ligeramente en la escena que desee grabar. Verifique la imagen y presiónelo por completo.



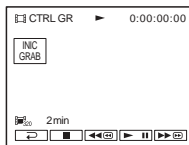

### Para grabar una película

- 1** Toque  [P-MENU].
- 2** Toque  [MENU].
- 3** Seleccione el menú  (EDIT Y REP), luego  CTRL GR] con un icono .
- 4** Toque  (reproducir) para reproducir la cinta.



- 5** Toque [INIC GRAB] en el punto en el que desee comenzar la grabación.



- 6 Toque [DET. GRAB.] en el punto en el que desee detener la grabación.
- 7 Toque  (detener) para detener la reproducción de la cinta.
- 8 Toque , luego .

#### Nota













- El código de datos y los títulos grabados en la cinta no pueden grabarse en el “Memory Stick Duo”. La fecha y hora en la que se graba la imagen se grabará en el “Memory Stick Duo”.
- El sonido se graba en 32 kHz monoaural.

#### Sugerencia

- También puede grabar una película presionando REC START/STOP durante la reproducción de la cinta.
- Para obtener información sobre el tiempo de grabación de películas, consulte la página 26.

## Copia de imágenes de un “Memory Stick Duo” a una cinta

Puede grabar imágenes fijas en una cinta. Asegúrese de insertar en la videocámara el “Memory Stick Duo” con las imágenes y una cinta.

- 1 **Deslice el selector POWER para seleccionar el modo de PLAY/EDIT.**
- 2 **Toque  (rebobinar) o  (avance rápido) para buscar el punto desde el que desea iniciar la grabación y, a continuación, toque  (detener).**
- 3 **Toque .**
- 4 **Toque  (anterior)/ (siguiente) para seleccionar la imagen que desee copiar.**
- 5 **Toque .**
- 6 **Toque [ CTRL GRAB.] con un icono .**  
Si el elemento no aparece en la pantalla, toque /. Si no lo encuentra, toque [MENU] y selecciónelo en el menú  (EDIC Y REP).
- 7 **Toque [PAUSA GRAB].**
- 8 **Toque [INIC GRAB].**  
La imagen seleccionada se copia a la cinta.

9 Toque **[■]** (detener) o [PAUSA GRAB] cuando desee detener la grabación.

Para copiar otras imágenes fijas, seleccione imágenes mediante **[−]/[+]**. A continuación, repita los pasos 7 al 9.

10 Toque **[⇐]**, luego **[X]**.

**Nota**

- No es posible copiar la pantalla de índice.
- Es posible que no pueda copiar en su videocámara imágenes modificadas en una computadora o grabadas con otras videocámaras.
- No se pueden copiar películas MPEG en la cinta.

## Copia de escenas seleccionadas de una cinta – Edición digital de programas

Puede seleccionar hasta 20 escenas (programas) y grabarlas, en el orden que desee, a otro dispositivo de grabación tales como videograbadoras o a un “Memory Stick Duo” insertado en la videocámara.

Si graba en un “Memory Stick Duo”, omite los pasos 1 y 2 y comience desde “Grabación de escenas seleccionadas como programas” (pág. 102).

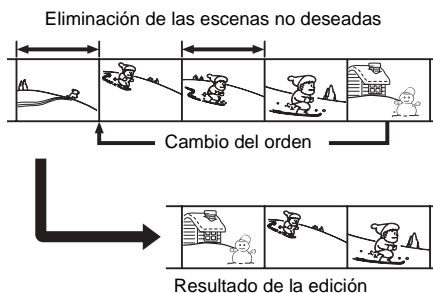

### Paso 1 **[☰]**: preparación de la videocámara y la videograbadora para la operación

Si realiza la edición digital del programa a una cinta en una videograbadora por primera vez, siga los siguientes pasos. Si ha ajustado la videograbadora con este procedimiento anteriormente, puede omitir este punto.

**Nota**

- No puede realizar la edición digital de programas en una videograbadora que no admita códigos [CONFIG IR].
- La señal de funcionamiento para la edición digital de programas no puede transferirse mediante la toma LANC.

---

**1 Conecte la videgrabadora a la videocámara como un dispositivo de grabación (pág. 93).**

Para realizar la conexión puede utilizar tanto el cable de conexión A/V como el cable i.LINK. El procedimiento de copia resulta más fácil con la conexión i.LINK.

---

**2 Prepare la videgrabadora.**

- Inserte un videocasete para la grabación.
- Si la videgrabadora dispone de un selector de entrada, ajústelo en modo de entrada.

---

**3 Prepare la videocámara (dispositivo de reproducción).**

- Inserte un videocasete para la edición.
- Deslice el selector POWER para seleccionar el modo de PLAY/EDIT.

---

**4 Toque [P-MENU].**

---

**5 Toque [MENU].**

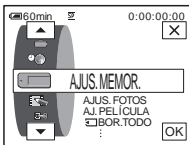

---

**6 Toque  $\uparrow$ / $\downarrow$  para seleccionar [EDIC Y REP] y, a continuación, toque [OK].**

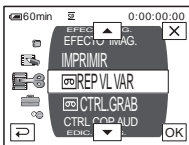

---

**7 Toque  $\uparrow$ / $\downarrow$  para seleccionar [EDIC.PROG.] y, a continuación, toque [OK].**

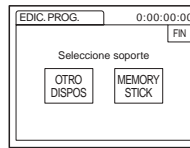

---

**8 Toque [OTRO DISPOS].**

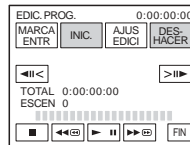

---

**9 Toque [AJUS EDICI].**

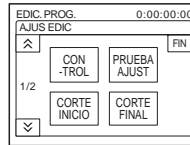

---

**10 Toque [CONTROL].**

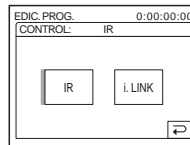

---

**11 Seleccione [IR] o [i.LINK].**

**Si utiliza un cable de conexión A/V**

Toque [IR], luego [OK]. Siga el procedimiento descrito en "Para ajustar el código [CONFIG IR]" (pág. 100).

**Si utiliza para la conexión un cable i.LINK**

Toque [i.LINK], luego [OK]. Prosiga hasta el "Paso 2: ajuste de la sincronización de la videgrabadora" (pág. 101).

## Para ajustar el código [CONFIG IR]

Si utiliza un cable de conexión A/V, debe verificar la señal del código [CONFIG IR] para comprobar si la videograbadora puede controlarse con la videocámara (emisor de rayos infrarrojos).

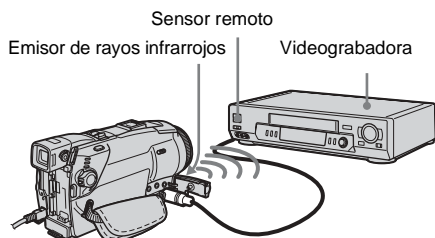

**1** Toque  y, a continuación, [CONFIG IR].

**2** Seleccione el código [CONFIG IR] de la videograbadora con  /  y, a continuación, toque .

Para obtener información sobre el código [CONFIG IR] de la videograbadora, consulte "[CONFIG IR] lista de códigos" (pág. 100). Si hay más de un código en la lista para el fabricante de la videograbadora, pruebe con cada uno de ellos hasta encontrar el más adecuado.

**3** Toque [MODO PAUSA].

**4** Seleccione el modo para cancelar la pausa de grabación en la videograbadora y, a continuación, presione .

Para obtener más información sobre el funcionamiento, consulte el manual de instrucciones que acompaña a la videograbadora.

**5** Apunte el emisor de rayos infrarrojos de la videocámara hacia el sensor remoto de la videograbadora, desde una distancia de alrededor de 30 cm sin obstrucciones.

**6** Inserte un videocasete en la videograbadora y ajuste ésta última en modo de pausa de grabación.

**7** Toque [PRUEBA IR].

**8** Toque [EJECUTAR].

La grabación comienza en la videograbadora cuando la disposición de los equipos es la correcta. [Finalizado.] aparecerá cuando haya finalizado la prueba del código [CONFIG IR]. Prosiga hasta el "Paso 2: ajuste de la sincronización de la videograbadora" (pág. 101).

Si la grabación no se inicia, seleccione otro código [CONFIG IR] e inténtelo de nuevo.

## [CONFIG IR] lista de códigos

Los códigos [CONFIG IR] siguientes están grabados en la videocámara de manera predeterminada. (El ajuste predeterminado es "3".)

Fabricante	Código	código [CONFIG IR]
Sony		1, 2, 3, 4, 5, 6
Admiral (M. Wards)		89
Aiwa		47, 54, 80
Akai		49, 51
Audio Dynamic		21, 35
Bell&Howell (M. Wards)		36
Broksonic		21, 70, 82
Canon		77, 78
Citizen		47
Craig		47, 73
Curtis Mathis		8, 77, 80
Daewoo		26, 40, 77
DBX		21, 33, 35
Dimensia		8
Emerson		26, 48, 59, 70, 80, 81, 82
Fisher		36, 37, 44, 45
Funai		80
General Electric		8, 32*, 77, 94*, 101
Goldstar/LG		47
GO VIDEO		71
Hitachi		8, 42, 78
HQ		40
Instant Replay		77, 78
JC Penny		8, 21, 33, 35, 36, 42, 77
JVC		12, 13, 14, 21, 33, 35
Kenwood		21, 33, 35, 47
LXI (Sears)		36, 37, 42, 44, 45, 47, 49, 80
Magnavox		17, 77, 78, 83
Marantz		21, 33, 35
Marta		47
Memorex		37, 77
Minolta		8, 42
Mitsubishi/MGA		22, 23, 24, 28, 29
Multitech		23, 32, 80

Fabricante Código	código [CONFIG IR]
NEC	21, 33, 35
Olympic	77, 78
Optimus	22
Orion	60
Panasonic	16, 17, 77, 78
Pentax	8, 42
Philco	26, 70, 77, 78
Philips	47, 77, 78, 83
Pioneer	78
Quasar	6, 16, 17, 77, 78
RCA/PROSCAN	7, 8, 16, 40, 41, 42, 77, 78, 78*, 83, 101
Realistic	22, 36, 37, 77, 80, 88
Sansui	21
Singer	73
Samsung	24, 24*, 32, 32*, 41, 94, 94*
Sanyo	26, 36, 37, 47
Scott	22, 23, 24, 28, 32, 37, 40, 41
Sharp	88, 89
Shintom	73
Signature 2000	80, 89
Sylvania	77, 78, 80, 83
Symphonic	80
Tashiro	47
Tatung	21, 33, 35
Teac	21, 33, 35, 80
Technics	77, 78
Toshiba	7, 40, 49
Wards	37, 47, 88, 89, 95
Yamaha	21, 33, 35, 36
Zenith	95

\* Componente de videgrabadora/televisor

## Paso 2 : ajuste de la sincronización de la videgrabadora

Si realiza la edición digital del programa a una cinta en una videgrabadora por primera vez, siga los siguientes pasos. Si ajustó la videgrabadora con este procedimiento anteriormente, puede omitir este punto. Puede ajustar la sincronización de la videocámara y de la videgrabadora para evitar que no se grabe la escena inicial.

**1 Extraiga el videocasete de la videocámara. Prepare lapicera y papel para tomar notas.**

**2 Ajuste la videgrabadora en modo de pausa de grabación.**

Omita este paso si seleccionó [i.LINK] en el paso 11 en la pág. 99.

### Nota

- Ejecute la cinta durante 10 s (segundo) aproximadamente antes de introducir la pausa. Las escenas iniciales pueden no grabarse si comienza a grabar desde el principio de la cinta.

**3 Toque  y, a continuación, [PRUEBA AJUST].**

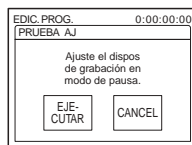

**4 Toque [EJECUTAR].**

Se graba una imagen (50 s (segundo) de duración aproximadamente) con 5 indicadores [ENTRA] y [SALID] cada uno para ajustar la sincronización. Aparece [Finalizado.] cuando finaliza la grabación.

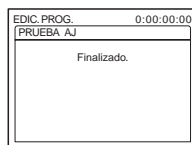

→ continúa

---

## 5 Rebobine la cinta en la videogradora y luego reproduzca en modo de cámara lenta.

Aparecen 5 números de apertura para cada [ENTRA] y 5 números de cierre para cada [SALID].

---

## 6 Tome nota del valor numérico de apertura de cada [CORTE INICIO] y del valor numérico de cierre de cada [CORTE FINAL], luego calcule el valor numérico medio para cada [CORTE INICIO] y [CORTE FINAL].

---

### 7 Toque [CORTE INICIO].

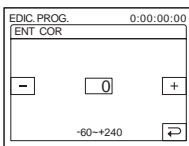

---

### 8 Toque **[ - ] / [ + ]** para seleccionar el valor numérico medio para [CORTE INICIO], luego toque **[OK]**.

Se ajusta la posición de inicio calculada para la grabación.

---

### 9 Toque [CORTE FINAL].

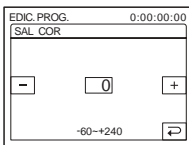

---

### 10 Toque **[ - ] / [ + ]** para seleccionar el valor numérico medio para [CORTE FINAL], luego toque **[OK]**.

Se configura la posición de detención calculada para la grabación.

---

### 11 Toque [FIN] dos veces.

---

## Grabación de escenas seleccionadas como programas

Si realiza la edición digital del programa a una cinta en una videogradora por primera vez, siga el procedimiento descrito en los pasos 1 y 2 (pág. 98 a pág. 101) previamente.

---

### 1 Prepare un videocasete o un "Memory Stick Duo".

Inserte en la videocámara la cinta que se va a reproducir.

Si está grabando en una cinta, inserte en la videogradora un videocasete para la grabación. Si graba en un "Memory Stick Duo", inserte uno "Memory Stick Duo" en la videocámara.

---

### 2 Toque **[P-MENU]**.

---

### 3 Toque [MENU].

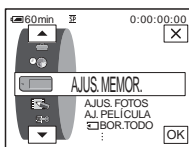

---

### 4 Toque **[▲] / [▼]** para seleccionar **[E]** (EDIC Y REP) y, a continuación, toque **[OK]**.

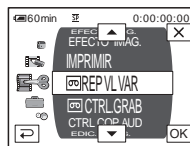

- 5 Toque / para seleccionar [EDIC.PROG.] y, a continuación, toque .

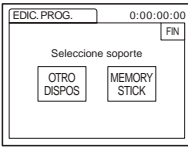

- 6 Toque el elemento deseado.

Si graba en una cinta en la videograbadora

Toque [OTRO DISPOS].

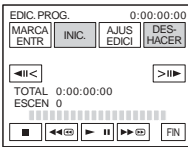

Si graba en un "Memory Stick Duo"

1 Toque [MEMORY STICK].

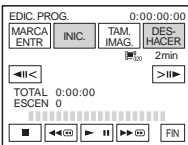

- 2 Toque [TAM IMAG] varias veces para seleccionar el tamaño de imagen deseado.

- 7 Busque el principio de la primera escena que desee copiar en la videocámara, luego introduzca una pausa en la reproducción.

Puede ajustar la posición con / (cuadro).

- 8 Toque [MARCA ENTR].

Se ajusta el punto de inicio del primer programa y la parte superior de la marca del mismo cambia a azul claro.

Aparece [TAM IMAG] al grabar en un "Memory Stick Duo".

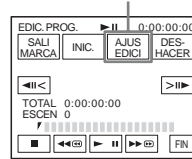

- 9 Busque el final de la primera escena que desee grabar en la videocámara y luego introduzca una pausa en la reproducción.

Puede ajustar la posición con / (cuadro).

- 10 Toque [MARCA SALID].

Se ajusta el punto final del primer programa y la parte inferior de la marca del mismo cambia a azul claro.

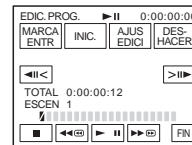

- 11 Repita los pasos 7 a 10 y cree los programas.

- 12 Ajuste la videograbadora a pausa de grabación.

Omita este paso si la videocámara está conectada mediante un cable i.LINK, o si realiza la grabación en un "Memory Stick Duo".

- 13 Toque [INIC.].

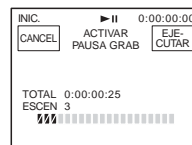

→continúa

---

## 14 Toque [EJECUTAR].

Comienza la búsqueda del primer programa y, a continuación, se inicia la grabación. [BÚSQUEDA] aparece durante la búsqueda y [EDICIÓN] aparece durante la edición.

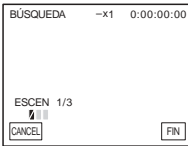

Cuando el programa se haya grabado, la marca del programa cambia a azul claro. Una vez grabados todos los programas, la operación de edición del programa se detiene en forma automática. Para cancelar la grabación, toque [CANCEL].

---

### Para finalizar la función de edición digital de programas

Toque [FIN].

### Para guardar un programa sin utilizarlo para grabar

Toque [FIN] en el paso 11.

El programa se almacena en la memoria hasta que se extrae el videocasete.

### Para borrar programas

- 1** Siga los pasos 1 al 6 en “Grabación de escenas seleccionadas como programas” (pág. 102), luego toque [DESHACER].
- 2** Toque [BORR.1MARC] para eliminar el último programa definido. O toque [BORR. TODO] para borrar todos los programas.
- 3** Toque [EJECUTAR].  
Se eliminan los programas.  
Para cancelar la operación, toque [CANCEL].

### Nota

- No es posible definir el punto de inicio o de finalización en una sección en blanco de la cinta. Si existe una sección en blanco en la imagen definida como programa, es posible que el tiempo total no aparezca correctamente.
- Si no puede utilizar el dispositivo correctamente con un cable de conexión i.LINK, seleccione [IR] en el paso 11 en la pág. 99, y defina el código [CONFIG IR].



# Copiado de sonido a una cinta grabada

Puede grabar audio adicional al sonido original de la cinta. Puede agregar sonido a una cinta ya grabada en el modo de 12 bits sin borrar el sonido original.

## Preparativos para la grabación de audio

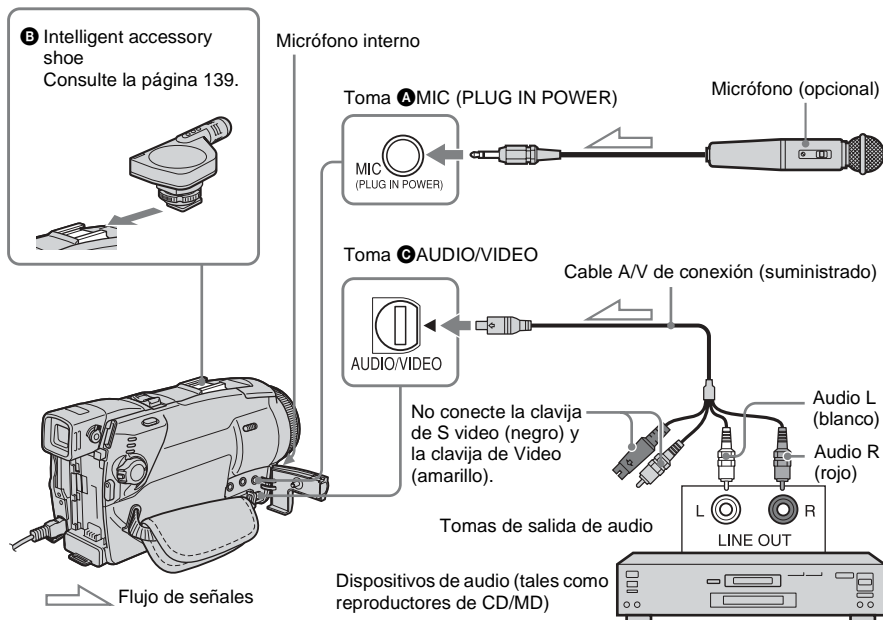

### Grabe audio en una de las siguientes formas.









- Utilizando el micrófono interno (no se requiere ninguna conexión).
- Conectando un micrófono (opcional) a la toma MIC. **(A)**
- Conectando un micrófono (opcional) al Intelligent accessory shoe. **(B)**
- Conectando un dispositivo de audio a la videocámara mediante un cable de conexión de A/V. **(C)**

La entrada de audio que se va a grabar tiene prioridad sobre otras en el orden de la toma MIC → Intelligent accessory shoe → AUDIO/VIDEO y de la toma de audio/video → del micrófono interno.



### Nota

- No se podrá grabar audio adicional:
  - Cuando la cinta esté grabada en modo de 16 bits.
  - Cuando la cinta esté grabada en modo LP.
  - Cuando la videocámara esté conectada con el cable i.LINK.
  - En secciones de la cinta que estén en blanco.
  - Cuando la lengüeta de protección contra escritura del videocasete esté definida en SAVE.
- Si utiliza la toma de AUDIO/VIDEO o el micrófono interno para grabar sonido adicional, la imagen no se emitirá desde la toma de S VIDEO o la toma de AUDIO/VIDEO. Verifique la imagen en la pantalla de cristal líquido o en el visor y el sonido en los auriculares.
- Cuando utilice un micrófono externo (opcional) para grabar audio adicional, podrá comprobar la imagen y el sonido conectando la videocámara al televisor A/V mediante el cable de conexión. Sin embargo, el sonido grabado posteriormente no se emite por el altavoz. Verifique el sonido con los auriculares o con un televisor.

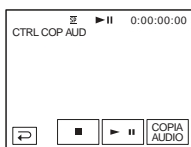

## Grabación de sonido

- 1 Inserte un videocasete grabado en la videocámara.
- 2 Deslice el selector POWER varias veces para seleccionar el modo de PLAY/EDIT.
- 3 Toque  (reproducir/pausa) para reproducir la cinta.
- 4 Toque  (reproducir/pausa) nuevamente en el punto en el que desee iniciar la grabación del sonido.  
Se introduce una pausa en la reproducción.
- 5 Toque .
- 6 Toque .
- 7 Toque  para seleccionar  (EDIC Y REP) y, a continuación, toque .
- 8 Toque  para seleccionar [CTRL COP AUD] y, a continuación, toque .

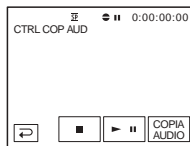

- 9 Toque  [COPIA AUDIO].  
Una marca  verde aparece en la pantalla de cristal líquido.



- 10 Toque  (reproducir) y comience a reproducir el audio que desee grabar al mismo tiempo.  
Una marca  roja permanece en la pantalla de cristal líquido mientras se graba el sonido.  
El nuevo sonido se grabará en estéreo 2 (ST2) durante la reproducción de la cinta.

- 11 Toque  (parada) cuando desee detener la grabación.  
Para copiar otras escenas, repita los pasos 3 y 4 para seleccionar escenas y, a continuación, toque [COPIA AUDIO].

- 12 Toque , luego .

### Para definir el final del copiado de audio

Durante la reproducción, toque ZERO SET MEMORY en el control remoto en la escena en la que desee detener el copiado de audio. A continuación, realice los pasos del 4 al 10. La grabación se detiene automáticamente en la escena seleccionada.

#### Nota



- Sólo podrá grabar audio adicional en una cinta grabada con su videocámara. El sonido se puede deteriorar cuando copia audio en una cinta grabada con otras videocámaras (incluso otras videocámaras DCR-HC65/HC85).

## Comprobación y ajuste del sonido grabado

1 Reproduzca la cinta en la que grabó audio en “Grabación de sonido” (pág. 106).

2 Toque [P-MENU].

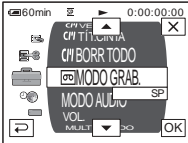

3 Toque [MENU].

4 Toque  /  para seleccionar (AJUSTE EST.) y, a continuación, toque [OK].

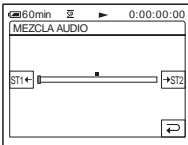

5 Toque  /  para seleccionar [MEZCLA AUDIO] y, a continuación, toque [OK].



6 Toque  /  para ajustar el balance entre el sonido original (ST1) y el sonido grabado posteriormente (ST2). Luego, toque [OK].

El sonido original (ST1) se emite en el ajuste predeterminado.

El balance de audio ajustado vuelve al ajuste predeterminado alrededor de 5 min (minuto) después de la desconexión de la batería o de la fuente de alimentación.

## Eliminación de imágenes grabadas





Se pueden eliminar todas las imágenes, o las que haya seleccionado, almacenadas en un “Memory Stick Duo”.

1 Deslice el selector POWER varias veces para seleccionar el modo de PLAY/EDIT.

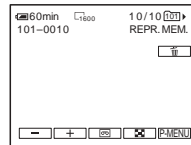
2 Toque  [PB].



3 Toque  (anterior) /  (siguiente) para seleccionar la imagen que desee eliminar.

4 Toque .

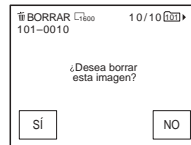

5 Toque [SÍ].

Se elimina la imagen seleccionada.









Para cancelar la grabación, toque [NO].

Para eliminar todas las imágenes a la vez

Seleccione el menú  (AJUS. MEMOR.), luego  [BOR.TODO] (pág. 72).

## Para eliminar las imágenes en la pantalla de índice

Puede buscar fácilmente la imagen a eliminar viendo 6 imágenes a la vez.

- 1 Deslice el selector **POWER** para seleccionar el modo de **PLAY/EDIT**.
- 2 Toque .
- 3 Toque .
- 4 Toque .
- 5 Toque [  **BORRAR** ].
- 6 Toque la imagen que desee eliminar.  aparece en la imagen a eliminar. Para mostrar las 6 imágenes anteriores o siguientes, toque  / .
- 7 Toque .
- 8 Toque **[SÍ]**.  
Se eliminan las imágenes seleccionadas. Para cancelar la grabación, toque [NO].

### Nota

- No se pueden eliminar imágenes si utiliza un “Memory Stick Duo” con la lengüeta de protección contra escritura y el “Memory Stick Duo” está protegido contra escritura (pág. 128) o bien, cuando la imagen seleccionada está protegida (pág. 108).
- Una vez eliminadas, las imágenes no se pueden recuperar. Asegúrese de verificar las imágenes antes de eliminarlas.

## Marcación de información específica en las imágenes grabadas

### – Protección de imágenes/Marca de impresión

Si utiliza un “Memory Stick Duo” con la lengüeta de protección contra escritura, verifique que la lengüeta de protección del “Memory Stick Duo” no esté ajustada en la posición de protección contra escritura.

### Protección contra el borrado accidental – Protección de imágenes

Puede seleccionar y marcar imágenes para evitar que se borren accidentalmente.

- 1 Deslice el selector **POWER** para seleccionar el modo de **PLAY/EDIT**.

- 2 Toque .

- 3 Toque .

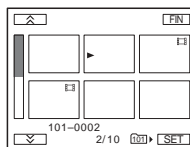

- 4 Toque .

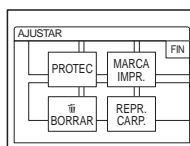

## 5 Toque [PROTEC].

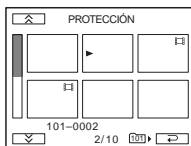

## 6 Toque la imagen que desea proteger.

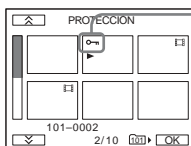

 aparece en la imagen seleccionada.

## 7 Toque [OK].

## 8 Toque [FIN].

### Para cancelar la protección de imágenes

Siga los pasos 1 al 5, luego toque la imagen para cancelar la protección de imágenes.

 desaparece de la imagen.

### Selección de imágenes fijas para imprimir – Marca de impresión

Puede marcar las imágenes que desea imprimir mientras las visualiza en la videocámara. (No puede especificar la cantidad de impresiones.)

La norma DPOF (Digital Print Order Format) se utiliza para seleccionar imágenes a imprimir en la videocámara.

## 1 Deslice el selector POWER para seleccionar el modo de PLAY/EDIT.

## 2 Toque [PB].

## 3 Toque [FIN].

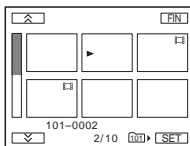

## 4 Toque [SET].

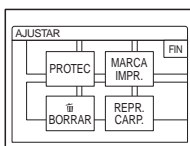

## 5 Toque [MARCA IMPR.].

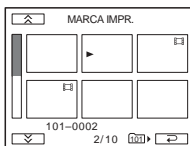

## 6 Toque la imagen que desea imprimir más tarde.

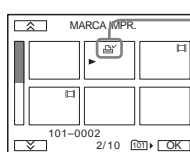

 aparece en la imagen seleccionada.

## 7 Toque [OK].

## 8 Toque [FIN].

## Para cancelar la operación de marca de impresión

Siga los pasos del 1 al 5 y, a continuación, toque la imagen para cancelar la operación de marca de impresión.

 desaparece de la imagen.

### Nota

- No marque imágenes en la videocámara si el “Memory Stick Duo” ya contiene algunas imágenes con la marca de impresión en otros dispositivos. Esto puede modificar la información de las imágenes con la marca de impresión en el otro dispositivo.

# Impresión de imágenes grabadas (impresora compatible con PictBridge)

Es posible imprimir imágenes fijas grabadas en la videocámara mediante una impresora compatible con PictBridge, incluso si no se dispone de una computadora. Tan solo deberá ajustar la conexión en la pantalla de ajustes de menú de la videocámara y, a continuación, conectar ésta y la impresora mediante el cable USB.



### Sugerencia

- PictBridge es una norma del sector establecido por la CIPA (Camera & Imaging Products Association). Podrá imprimir imágenes fijas sin el uso de una computadora al conectar una impresora directamente a la videocámara digital o a una cámara digital fija, independientemente del fabricante del modelo.

## Conexión de la videocámara a la impresora



### Nota

- Conecte el adaptador de ca suministrado a un tomacorriente como fuente de alimentación.

- 1 **Inserte el “Memory Stick Duo” que contiene las imágenes fijas en la videocámara.**
- 2 **Ajuste el papel en la impresora y, a continuación, enciéndala.**
- 3 **Deslice el selector POWER varias veces para seleccionar el modo de PLAY/EDIT.**

4 Toque [P-MENU].

5 Toque [MENU].

6 Seleccione  (AJUSTE EST.), a continuación [USB-PLY/EDT] tocando / y [OK].

7 Seleccione [PictBridge] y, a continuación, [OK].

8 Toque .

9 Conecte la toma USB (pág. 140) de la videocámara a una impresora mediante el cable USB que se suministra.

La ubicación de la toma USB de la impresora varía en función del modelo. Para obtener más información sobre el funcionamiento, consulte el manual de instrucciones que se suministra con la impresora.

10 Seleccione  (APLIC.IMAGEN), a continuación [IMPRIMIR] tocando / y [OK].

Cuando se establezca la conexión entre la videocámara y la impresora, aparecerá  en la pantalla.

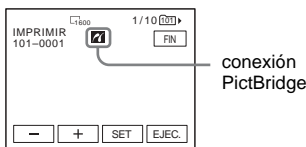



Se mostrará una de las imágenes almacenadas en el "Memory Stick Duo".



#### Nota

- No se garantiza el funcionamiento de los modelos que no sean compatibles con PictBridge.
- No es posible conectar la videocámara a la impresora si la opción [USB-PLY/EDT] en los ajustes de menú no se ajusta en [PictBridge]. Siga las instrucciones que aparecen en pantalla.

## Impresión

1 Toque  (imagen anterior)/ (siguiente imagen) para seleccionar la imagen que desea imprimir.

2 Toque [SET] y, a continuación, [COPIAS].

3 Toque / para seleccionar el número de copias que desea imprimir y, a continuación, toque [OK].  
Es posible establecer hasta 20 copias de una imagen para su impresión.

4 Toque [FIN].

**Para imprimir la fecha en la imagen**

1 Toque [SET] y, a continuación, [FECHA/HORA].

2 Seleccione [FECHA] o [DÍA&HORA] y [OK].

El ajuste predeterminado es [DESACTIV.].

5 Toque [EJEC.].

Aparecerá una pantalla de confirmación.

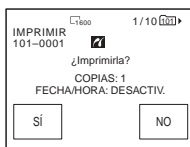

6 Toque [SÍ].

Al finalizar la impresión, [Imprimiendo...] desaparece y vuelve a aparecer la pantalla de selección de imágenes.

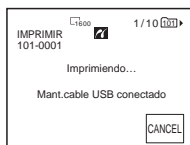

## Para imprimir otra página

Repita del paso 1 al 6.

## Para detener la impresión

Toque [CANCEL] durante la impresión.

## Para finalizar la impresión

Toque [FIN] y desconecte el cable USB de la videocámara y la impresora.

### Nota

- No intente realizar las operaciones que se indican a continuación cuando  aparezca en la pantalla. Es posible que no se realicen correctamente.
  - Mover el selector POWER para seleccionar otros modos de alimentación.
  - Desconectar el cable USB de la videocámara o la impresora.
  - Extraer el “Memory Stick Duo” de la videocámara.
- Si la impresora deja de funcionar, desconecte el cable USB y vuelva a iniciar la operación desde el comienzo.
- Es posible que algunos modelos de impresora no sean compatibles con la función de impresión de fechas. Consulte el manual de instrucciones de la impresora para obtener información detallada.
- No se garantiza la impresión de imágenes que se hayan grabado con un dispositivo que no sea la videocámara.



## Solución de problemas

Si surge algún problema al utilizar la videocámara, consulte la tabla siguiente para solucionarlo. Si el problema persiste, desconecte la fuente de alimentación y

póngase en contacto con su distribuidor Sony.

Si se muestra “C:□□:□□” en la pantalla de cristal líquido o en el visor, la función de visualización de autodiagnóstico se encuentra activada. Consulte la página 121 para obtener más información.

### Operaciones generales



Problema	Causas y soluciones
No se enciende la videocámara.	<ul style="list-style-type: none"> <li>• La batería está descargada, agotada o no está bien instalada en la videocámara.</li> <li>→ Instale una batería cargada en la videocámara (pág. 14).</li> <li>→ Utilice el adaptador de ca para conectarla al tomacorriente (pág. 17).</li> </ul>
La videocámara no funciona aunque la alimentación esté ajustada en el modo ON (encendido).	→ Desconecte el adaptador de ca del tomacorriente o extraiga la batería, y vuelva a conectarlo después de aproximadamente 1 min (minuto). Si las funciones siguen sin activarse, presione el botón RESET con un objeto puntiagudo. (Si presiona el botón RESET, todos los ajustes, incluido el del reloj, excepto los elementos del menú Personal, volverán a sus valores predeterminados.)
Cuando se maneja la videocámara con el selector POWER ajustado en OFF (CHG) o en el modo PLAY/EDIT, se escuchará un ruido de estrépito en el interior de la misma.	• Esto se debe a que algunas funciones del objetivo de la videocámara utilizan un mecanismo lineal. No se trata de una falla de funcionamiento.
El control remoto incluido no funciona.	<ul style="list-style-type: none"> <li>→ Ajuste la opción [CTRL REMOTO] del menú  (AJUSTE EST.) en [ACTIVADO] (pág. 87).</li> <li>→ Inserte una batería en el compartimento para baterías con las polaridades + – correctamente colocadas. Si esto no soluciona el problema, inserte una batería nueva, pues la actual está agotada (pág. 142).</li> <li>→ Quite cualquier obstrucción que haya entre el control remoto y el sensor remoto.</li> </ul>
La videocámara se calienta.	• Esto se debe a que la alimentación ha estado encendida durante mucho tiempo. No se trata de una falla de funcionamiento.

## Baterías/Fuentes de alimentación

Problema	Causas y soluciones
El indicador CHG (carga) no se enciende durante la carga de la batería.	<ul style="list-style-type: none"> <li>→ Instale la batería en la videocámara correctamente. Si el indicador no se enciende, significa que el tomacorriente no está suministrando energía.</li> <li>• La carga de la batería se ha completado (pág. 14).</li> </ul>
El indicador CHG (carga) parpadea durante la carga de la batería.	<ul style="list-style-type: none"> <li>→ Instale la batería en la videocámara correctamente. Si el problema persiste, desconecte el adaptador de ca del tomacorriente y póngase en contacto con su distribuidor Sony. Es posible que la batería esté dañada (pág. 14).</li> </ul>
La batería se descarga rápidamente.	<ul style="list-style-type: none"> <li>• La temperatura ambiente es demasiado baja o la batería no se ha cargado lo suficiente. No se trata de una falla de funcionamiento.</li> <li>→ Vuelva a cargar la batería completamente. Si el problema persiste, sustituya la batería por una nueva. Es posible que esté dañada. (pág. 14, 130)</li> </ul>
El indicador de batería restante no indica el tiempo correcto.	<ul style="list-style-type: none"> <li>• La temperatura ambiente es demasiado alta o baja o la batería no se ha cargado lo suficiente. No se trata de una falla de funcionamiento.</li> <li>→ Vuelva a cargar la batería completamente. Si el problema persiste, sustituya la batería por una nueva. Es posible que esté dañada. (pág. 14, 130)</li> </ul>
La alimentación se desconecta con frecuencia aunque el indicador de batería restante señala que la batería tiene energía suficiente para funcionar.	<ul style="list-style-type: none"> <li>• Se produjo un error en el indicador del tiempo de batería restante o la batería no se ha cargado lo suficiente.</li> <li>→ Vuelva a cargar la batería completamente para corregir el indicador (pág. 14).</li> </ul>
La alimentación se desconecta bruscamente.	<ul style="list-style-type: none"> <li>• La función [APAGADO AUTO] del menú  (AJUSTE EST.) está ajustada en [5min] (pág. 88).</li> <li>→ Si transcurren 5 min (minuto) aproximadamente y no se utiliza la videocámara, ésta se apagará automáticamente.</li> <li>Deslice el selector POWER hacia la posición de encendido nuevamente (pág. 17). O utilice el adaptador de ca</li> </ul>
Se produjo un problema al conectar la videocámara al adaptador de ca	<ul style="list-style-type: none"> <li>→ Desconecte la alimentación y extraiga el adaptador de ca del tomacorriente. A continuación, vuelva a conectarlo.</li> </ul>

## Cintas de videocasete

Problema	Causas y soluciones
El videocasete no puede extraerse del compartimiento.	<ul style="list-style-type: none"> <li>→ Asegúrese de que la fuente de alimentación (la batería o el adaptador de ca) esté conectada correctamente. (pág. 14)</li> <li>→ Extraiga la batería de la videocámara y, a continuación, vuelva a instalarla. (pág. 14)</li> <li>→ Instale una batería cargada en la videocámara. (pág. 14)</li> </ul>





Problema	Causas y soluciones
El videocasete no sale expulsado aunque la tapa del videocasete esté abierta.	• Se empieza a condensar humedad en la videocámara. (pág. 133)
No aparece el indicador Cassette Memory durante la utilización de un videocasete con Cassette Memory.	→ Limpie el conector dorado del videocasete. (pág. 127)
No se muestra el indicador de cinta restante.	→ Ajuste la función [  RESTANTE] en [ACTIVADO] en el menú  (AJUSTE EST.) para que siempre esté visible el indicador de cinta restante. (pág. 87)
No se grabó una etiqueta del videocasete.	→ Utilice un casete con Cassette Memory. (pág. 126) → Borre títulos innecesarios cuando la Cassette Memory esté llena. (pág. 82) → Ajuste la lengüeta de protección contra escritura en REC. (pág. 126)

## Pantalla de cristal líquido y visor

Problema	Causas y soluciones
Aparece un idioma desconocido en la pantalla.	→ Consulte la página 22.
Aparece una imagen desconocida en la pantalla.	• La videocámara está en [MODO DEMO]. (La función [MODO DEMO] se muestra automáticamente transcurridos 10 min (minuto) después de haber seleccionado CAMERA-TAPE sin insertar ningún videocasete o “Memory Stick Duo” en la videocámara.) → Toque en la pantalla de cristal líquido o inserte un videocasete o un “Memory Stick Duo” para cancelar el [MODO DEMO]. Asimismo, puede ajustar [MODO DEMO] en la opción [DESACTIV.] del menú. (pág. 79)
Aparece un indicador desconocido en la pantalla.	→ Consulte la lista de indicadores. (pág. 144)
El tamaño de las letras de la pantalla es mayor de lo habitual, o bien no aparecen los ajustes del menú (  (AJUS. CÁMARA) etc.).	→ Presione el botón EASY para cancelar el funcionamiento de Easy Handycam. (pág. 34, 54)
Los botones no aparecen en el panel sensible al tacto.	→ Toque el panel de cristal líquido ligeramente. → Presione DISPLAY/BATT INFO (o el botón DISPLAY del control remoto). (pág. 57)
Los botones del panel sensible al tacto no funcionan correctamente o no funcionan en absoluto.	→ Ajuste los valores de la pantalla ([CALIBRACIÓN]). (pág. 134)
La imagen del visor no es nítida.	→ Utilice la palanca de ajuste del objetivo del visor para ajustar el objetivo. (pág. 18)
La imagen del visor ha desaparecido.	→ Cierre el panel de cristal líquido. La imagen no se mostrará en el visor cuando el panel de cristal líquido esté abierto. (pág. 18)
La imagen permanece en la pantalla de cristal líquido.	• Ocurre si se desconecta el adaptador de ca del tomacorriente o si se extrae la batería sin apagar antes la videocámara. No se trata de una falla de funcionamiento.

## Grabación







Si utiliza un “Memory Stick Duo” para la grabación, consulte también la sección “Memory Stick Duo” (pág. 118).

Problema	Causas y soluciones
La cinta no comienza cuando se presiona REC START/STOP.	<ul style="list-style-type: none"> <li>→ Deslice el selector POWER para conectar el indicador CAMERA-TAPE. (pág. 17)</li> <li>→ La cinta llegó al final. Rebobínela o inserte un videocasete nuevo.</li> <li>→ Ajuste la lengüeta de protección contra escritura en REC o inserte un videocasete nuevo. (pág. 126)</li> <li>→ La cinta está atascada en el tambor debido a la condensación de humedad. Retire el videocasete y deje la videocámara durante una hora por lo menos. A continuación, vuelva a insertarlo. (pág. 133)</li> </ul>
La alimentación se desconecta bruscamente.	<ul style="list-style-type: none"> <li>• La función [APAGADO AUTO] del menú  (AJUSTE EST.) está ajustada en [5min]. (pág. 88)</li> <li>→ Si transcurren 5 min (minuto) aproximadamente y no se utiliza la videocámara, ésta se apagará automáticamente. Deslice el selector POWER hacia la posición de encendido nuevamente (pág. 17). O utilice el adaptador de ca</li> <li>→ Cargue la batería. (pág. 14)</li> </ul>
La opción SteadyShot no funciona.	→ Ajuste la función [STEADYSHOT] en [ACTIVADO] en el menú  (AJUS. CÁMARA). (pág. 69)
El enfoque automático no funciona.	<ul style="list-style-type: none"> <li>→ Presione FOCUS para activar el enfoque automático. (pág. 41)</li> <li>→ Las condiciones de grabación no son adecuadas para el enfoque automático. Ajústelo manualmente. (pág. 41)</li> </ul>
Cuando se graba la luz de una vela o una luz eléctrica en la oscuridad, aparece una franja vertical.	• Esto ocurre cuando el contraste entre el motivo y el fondo es demasiado alto. No se trata de una falla de funcionamiento.
Cuando se graba un motivo brillante, aparece una franja vertical.	• Este fenómeno se conoce como el efecto de distorsión. No se trata de una falla de funcionamiento.
Aparecen en pantalla unos puntitos blancos, rojos, azules o verdes.	• Los puntos aparecen cuando se graba en [OBT. LENTO], Super NightShot plus o Color Slow Shutter. No se trata de una falla de funcionamiento. (pág. 39)
El color de la imagen no se ve correctamente.	→ Desactive la función NightShot plus. (pág. 39)
La imagen aparece demasiado brillante en la pantalla y el motivo no aparece en la pantalla.	<ul style="list-style-type: none"> <li>→ Desactive la función NightShot plus en lugares luminosos. (pág. 39)</li> <li>→ Cancele la función de contraluz. (pág. 37)</li> </ul>
La imagen aparece demasiado oscura en la pantalla y el motivo no aparece en la pantalla.	<ul style="list-style-type: none"> <li>• La luz de fondo de la pantalla de cristal líquido está apagada.</li> <li>→ Presione LCD BACKLIGHT. (pág. 18)</li> </ul>
No se oye el sonido del obturador.	→ Ajuste la función [PITIDO] en [MELODÍA] o [NORMAL] en el menú  (AJUSTE EST.). (pág. 88)
Al grabar la pantalla de televisión o de una computadora, aparecen franjas negras.	→ Ajuste la función [STEADYSHOT] en [DESACTIV.] en el menú  (AJUS. CÁMARA). (pág. 69)

Problema	Causas y soluciones
El flash externo (opcional) no funciona.	<ul style="list-style-type: none"> <li>• La alimentación del flash no está conectada o el flash no está instalado correctamente.</li> <li>• Se conectaron dos o más flashes. Solamente puede conectarse un flash externo.</li> </ul>
No es posible cambiar el nivel de flash.	<ul style="list-style-type: none"> <li>• El nivel de flash no se puede cambiar mientras esté en el modo de Easy Handycam.</li> </ul>
Se producen parpadeos o cambios en el color.	→ Esto ocurre al grabar debajo de una lámpara fluorescente, de sodio o de mercurio en el modo de retrato suave o de aprendizaje de deportes. En este caso, cancele la opción [PROGR AE]. (pág. 64)
La opción END SEARCH no funciona.	<ul style="list-style-type: none"> <li>• Se extrajo el videocasete después de grabar con un videocasete sin Cassette Memory. (pág. 126)</li> <li>• El videocasete es nuevo y no tiene ninguna grabación.</li> </ul>
La opción END SEARCH no funciona correctamente.	<ul style="list-style-type: none"> <li>• Hay una parte sin grabar al principio o en el medio de la cinta. No se trata de una falla de funcionamiento.</li> </ul>
La grabación a intervalos uniformes se detiene/aparece la leyenda [Grab. interv. unif. interrumpida debido a un error.] y se detiene la grabación.	<p>Para el modelo DCR-HC85:</p> <ul style="list-style-type: none"> <li>→ Es posible que el cabezal de video esté sucio. Utilice un casete limpiador. (opcional)</li> <li>→ Inténtelo nuevamente desde el principio.</li> <li>→ Utilice un videocasete mini DV Sony.</li> </ul>

## Reproducción

Si reproduce imágenes almacenadas en un “Memory Stick Duo”, consulte también la sección “Memory Stick Duo” (pág. 118).

Problema	Causas y soluciones
No se puede reproducir.	→ Si la cinta llegó al final, rebobínela. (pág. 49)
Aparecen líneas horizontales en la imagen. Las imágenes mostradas no son nítidas o no aparece ninguna imagen.	→ Limpie el cabezal con el videocasete limpiador (opcional). (pág. 133)
Parpadeo de dibujos tenues, las líneas diagonales parecen dentadas.	<p>Para el modelo DCR-HC85:</p> <ul style="list-style-type: none"> <li>→ Ajuste la función [NITIDEZ] hacia el lado  (suave) en el menú  (AJUS. CÁMARA) antes de la grabación. (pág. 66)</li> </ul>
No se oye el sonido o sólo se oye un sonido bajo.	<ul style="list-style-type: none"> <li>→ Ajuste la función [MULTISONIDO] en [ESTÉREO] en el menú  (AJUSTE EST.). (pág. 84)</li> <li>→ Aumente el volumen. (pág. 49)</li> <li>→ En el menú  (AJUSTE EST.), ajuste la función [MEZCLA AUDIO] del lado [ST2] (sonido adicional), hasta que el sonido se escuche adecuadamente. (pág. 85)</li> <li>→ Cuando utilice una toma S VIDEO, asegúrese de que los cables rojo y blanco del cable de conexión A/V también estén conectados. (pág. 59)</li> </ul>
El sonido se interrumpe.	→ Limpie el cabezal con el videocasete limpiador (opcional). (pág. 133)
No se puede realizar la búsqueda de fechas con la fecha de grabación en pantalla.	<ul style="list-style-type: none"> <li>→ Utilice un casete con Cassette Memory. (pág. 126)</li> <li>→ Ajuste la función [] BÚSQUEDA] en [ACTIVADO] en el menú  (EDIC Y REP). (pág. 81)</li> <li>• Hay una parte sin grabar al principio o en el medio de la cinta. No se trata de una falla de funcionamiento.</li> </ul>

→ *continúa*





Problema	Causas y soluciones
Aparece “---” en la pantalla.	<ul style="list-style-type: none"> <li>• La cinta que está reproduciendo se grabó sin los ajustes de fecha y hora.</li> <li>• Se está reproduciendo una parte sin grabar de la cinta.</li> <li>• El código de fecha de una cinta rayada o con ruido no se puede leer.</li> </ul>
La opción END SEARCH no funciona.	<ul style="list-style-type: none"> <li>• Se extrajo el videocasete después de grabar con un videocasete sin Cassette Memory. (pág. 126)</li> <li>• El videocasete es nuevo y no tiene ninguna grabación.</li> </ul>
La opción END SEARCH no funciona correctamente.	<ul style="list-style-type: none"> <li>• Hay una parte sin grabar al principio o en el medio de la cinta. No se trata de una falla de funcionamiento.</li> </ul>
Aparecen ruidos y se muestra <b>PAL</b> en la pantalla.	<ul style="list-style-type: none"> <li>• La cinta se grabó en un sistema de televisión en color diferente al de la videocámara. No se trata de una falla de funcionamiento. (pág. 125)</li> </ul>

## “Memory Stick Duo”





Problema	Causas y soluciones
No se pueden usar las funciones al utilizar el “Memory Stick Duo”.	<ul style="list-style-type: none"> <li>→ Ajuste el selector POWER en el modo CAMERA-MEMORY o PLAY/EDIT. (pág. 17)</li> <li>→ Inserte un “Memory Stick Duo” en la videocámara. (pág. 21)</li> <li>• El “Memory Stick Duo” se formateó en una computadora personal. <ul style="list-style-type: none"> <li>→ Formatéelo en la videocámara. (Tenga en cuenta que se eliminarán todos los datos grabados.) (pág. 72)</li> </ul> </li> </ul>
No se puede grabar en el “Memory Stick Duo”.	<ul style="list-style-type: none"> <li>→ Si utiliza el “Memory Stick Duo” con la lengüeta de protección contra escritura en posición de bloqueo, libere la lengüeta del “Memory Stick Duo”. (pág. 128)</li> <li>→ La capacidad está llena. Elimine imágenes grabadas innecesarias del “Memory Stick Duo”. (pág. 107)</li> <li>→ Formatee el “Memory Stick Duo” de la videocámara o inserte otro “Memory Stick Duo”. (pág. 72)</li> </ul>
Las imágenes no se reproducen en tamaño real.	<ul style="list-style-type: none"> <li>• Es posible que las imágenes grabadas en otros dispositivos no aparezcan en tamaño real. No se trata de una falla de funcionamiento.</li> </ul>
No se pueden reproducir los datos de imagen.	<ul style="list-style-type: none"> <li>• Los datos de imagen no se pueden reproducir si se modificaron los archivos o las carpetas, o se editaron los datos en una computadora. (En ese caso, el nombre del archivo parpadea.) No se trata de una falla de funcionamiento. (pág. 129)</li> <li>• Es posible que las imágenes grabadas en otros dispositivos no se puedan reproducir. No se trata de una falla de funcionamiento.</li> </ul>
La imagen grabada en la cinta también se grabó en el “Memory Stick Duo”.	<ul style="list-style-type: none"> <li>→ La imagen se grabó en un “Memory Stick Duo” porque se presionó REC START/STOP durante la reproducción de cinta. Si la imagen fuera innecesaria, elimínela del “Memory Stick Duo”. (pág. 107)</li> </ul>
No se pueden eliminar imágenes.	<ul style="list-style-type: none"> <li>→ Si utiliza el “Memory Stick Duo” con la lengüeta de protección contra escritura en posición de bloqueo, libere la lengüeta del “Memory Stick Duo”. (pág. 128)</li> <li>→ Cancele la protección de imágenes. (pág. 108)</li> <li>• El número máximo de imágenes que puede eliminar a la vez es 100. Elimínelas en grupos no superiores a 100 imágenes cada uno.</li> </ul>

Problema	Causas y soluciones
No se puede formatear el "Memory Stick Duo".	→ Si utiliza el "Memory Stick Duo" con la lengüeta de protección contra escritura en posición de bloqueo, libere la lengüeta del "Memory Stick Duo". (pág. 128)
No se pueden eliminar todas las imágenes de una sola vez.	→ Si utiliza el "Memory Stick Duo" con la lengüeta de protección contra escritura en posición de bloqueo, libere la lengüeta del "Memory Stick Duo". (pág. 128) → Cancele la protección de imágenes. (pág. 108)
No se puede aplicar la protección de imágenes.	→ Si utiliza el "Memory Stick Duo" con la lengüeta de protección contra escritura en posición de bloqueo, libere la lengüeta del "Memory Stick Duo". (pág. 128) → Vuelva a realizar la operación en la pantalla de índice. (pág. 108)
No se pueden marcar imágenes para impresión.	→ Si utiliza el "Memory Stick Duo" con la lengüeta de protección contra escritura en posición de bloqueo, libere la lengüeta del "Memory Stick Duo". (pág. 128) → Vuelva a realizar la operación en la pantalla de índice. (pág. 109) • La cantidad máxima de imágenes que se puede marcar para impresión es de 999. • Las películas no se pueden marcar para impresión.
No se indica correctamente el nombre del archivo de datos.	• Se mostrará sólo el nombre del archivo si la estructura del directorio no cumple con las normas universales. • El archivo está dañado. • La videocámara no admite el formato del archivo. (pág. 127)
El nombre del archivo de datos parpadea.	• El archivo está dañado. • La videocámara no admite el formato del archivo. (pág. 127)

## Copia/Edición

Problema	Causas y soluciones
Las imágenes de los dispositivos conectados no aparecen en la pantalla de cristal líquido ni en el visor.	• No se puede cambiar el ajuste de la toma AUDIO/VIDEO en el modo de funcionamiento Easy Handycam. → Cancele el modo Easy Handycam (pág. 54) y, a continuación, ajuste la función [ENTR. VIDEO] en la señal adecuada en el menú  (AJUSTE EST.). (pág. 86) → Ajuste la función [ENTR. VIDEO] en la señal adecuada, en el menú  (AJUSTE EST.). (pág. 86) → Ajuste la función [VISTA] en [LCD] en el menú  (AJUSTE EST.). (pág. 88)
No se puede copiar correctamente utilizando el cable de conexión A/V.	→ Ajuste la función [ENTR. VIDEO] en la señal adecuada, en el menú  (AJUSTE EST.). (pág. 86) → Ajuste la función [VISTA] en [LCD] en el menú  (AJUSTE EST.). (pág. 88) • El cable de conexión A/V no está conectado correctamente. → Asegúrese de que el cable de conexión A/V esté conectado en la toma correcta, es decir, a la toma de salida del dispositivo desde el cual se está copiando una imagen o a la toma de entrada de otro dispositivo en el que desea copiar la imagen desde su videocámara.

→ *continúa*

Problema	Causas y soluciones
Las imágenes de dispositivos conectados no aparecen correctamente.	<ul style="list-style-type: none"> <li>• La señal de entrada no es NTSC. (pág. 95)</li> </ul>
No se escucha el sonido nuevo añadido a una cinta grabada.	<p>→ En el menú  (AJUSTE EST.), ajuste la función [MEZCLA AUDIO] del lado [ST1] (sonido original), hasta que el sonido se escuche adecuadamente. (pág. 85)</p>
No se graba un título/No se graba una etiqueta de videocasete.	<p>→ Utilice un casete con Cassette Memory. (pág. 126)</p> <p>→ Borre títulos innecesarios cuando la Cassette Memory esté llena. (pág. 82)</p> <p>→ Ajuste la lengüeta de protección contra escritura en REC. (pág. 126)</p> <ul style="list-style-type: none"> <li>• No se podrá añadir un título a una parte de cinta sin grabar.</li> </ul>
El título no aparece en pantalla.	<p>→ Ajuste la función [] VER TÍT.] en [ACTIVADO] en el menú  (EDIC Y REP). (pág. 83)</p> <ul style="list-style-type: none"> <li>• No se puede mostrar el título en el modo de funcionamiento Easy Handycam.</li> </ul>
No se puede borrar el título.	<p>→ Ajuste la lengüeta de protección contra escritura en REC. (pág. 126)</p>
La búsqueda de títulos no funciona.	<p>→ Introduzca un título si no hay ninguno en la cinta. (pág. 81)</p> <p>→ Utilice un casete con Cassette Memory. (pág. 126)</p> <p>→ Ajuste la función [] BÚSQUEDA] en [ACTIVADO] en el menú  (EDIC Y REP). (pág. 81)</p> <ul style="list-style-type: none"> <li>• Hay una parte sin grabar al principio o en el medio de la cinta. No se trata de una falla de funcionamiento.</li> </ul>
No se pueden copiar imágenes fijas de una cinta a un "Memory Stick Duo".	<ul style="list-style-type: none"> <li>• No podrá grabar o es posible que se graben imágenes distorsionadas si se ha utilizado varias veces la misma cinta para la grabación.</li> </ul>
No se pueden copiar películas de una cinta a un "Memory Stick Duo".	<ul style="list-style-type: none"> <li>• No podrá grabar o es posible que se graben imágenes distorsionadas en los siguientes casos: <ul style="list-style-type: none"> <li>– La cinta tiene una parte sin grabar.</li> <li>– Se ha utilizado varias veces la misma cinta para la grabación.</li> <li>– Se ha interrumpido o cortado la señal de entrada.</li> </ul> </li> </ul>
La edición digital de programas en la cinta no funciona.	<p>→ Ajuste correctamente el selector de entrada en la videograbadora y compruebe la conexión entre la videocámara y la videograbadora. (pág. 93)</p> <p>→ Cuando la videocámara esté conectada a un dispositivo de DV que no sea un producto Sony mediante un cable i.LINK, seleccione [IR] en el paso 11 de "Paso 1: preparación de la videocámara y la videograbadora para la operación". (pág. 98)</p> <p>→ Ajuste la sincronización de la videograbadora. (pág. 101)</p> <p>→ Ingrese un código [CONFIG IR] correcto. (pág. 100)</p> <p>→ Vuelva a seleccionar el modo utilizado para cancelar la pausa de grabación. (pág. 100)</p> <p>→ Separe la videocámara y la videograbadora más de 30 cm. (pág. 100)</p> <ul style="list-style-type: none"> <li>• Es posible que el programa no se ajuste en una parte de la cinta sin grabar.</li> </ul>
La videograbadora no responde adecuadamente durante la edición digital de programas cuando está conectada a través de un cable i.LINK.	<ul style="list-style-type: none"> <li>• Si la conecta mediante un cable i.LINK, seleccione [IR] en el paso 11 de "Paso 1: preparación de la videocámara y la videograbadora para la operación". (pág. 98)</li> </ul>
La edición digital de programas en el "Memory Stick Duo" no funciona correctamente.	<ul style="list-style-type: none"> <li>• Es posible que el programa no se ajuste en una parte de la cinta sin grabar.</li> <li>• No podrá grabar o es posible que se graben imágenes distorsionadas si se ha utilizado varias veces la misma cinta para la grabación.</li> </ul>











# Indicadores y mensajes de advertencia

## Visualización de autodiagnóstico/Indicadores de advertencia

Si en la pantalla o en el visor aparecen indicadores, compruebe lo siguiente. Para obtener más información, consulte las páginas entre paréntesis.









Indicación	Causas y soluciones
C:□□:□□/E:□□:□□ (visualización de autodiagnóstico)	<p>Usted mismo puede solucionar algunos problemas. Si el problema persiste, incluso después de intentar solucionarlo varias veces, póngase en contacto con su distribuidor Sony o con el centro de servicio técnico local autorizado de Sony.</p> <p><b>C:04:□□</b>            →Se utiliza una batería que no es "InfoLITHIUM". Utilice una batería "InfoLITHIUM". (pág. 130)</p> <p><b>C:21:□□</b>            →Se produjo condensación de humedad. Retire el videocasete y deje la videocámara durante una hora por lo menos. A continuación, vuelva a insertarlo. (pág. 133)</p> <p><b>C:22:□□</b>            →Limpie el cabezal con un videocasete limpiador (opcional). (pág. 133)</p> <p><b>C:31□□ / C:32□□</b>            →Se produjeron problemas no descritos anteriormente. Extraiga el videocasete y vuelva a insertarlo; a continuación, vuelva a poner en funcionamiento la videocámara. No realice este procedimiento si se empieza a condensar humedad. (pág. 133)</p> <p>→Extraiga la fuente de alimentación. Conéctela nuevamente y vuelva a poner en funcionamiento la videocámara.</p> <p>→Cambie el casete. Presione el botón RESET (pág. 138) y vuelva a utilizar la videocámara.</p> <p><b>E:61:□□ / E:62:□□ / E:91:□□</b>            →Póngase en contacto con su distribuidor Sony o con el centro de servicio técnico local autorizado de Sony. Indíquelo el código de 5 caracteres que comienza con la letra "E".</p>
101-0001 (indicador de advertencia de los archivos)	<ul style="list-style-type: none"> <li>• El archivo está dañado.</li> <li>• El archivo no es legible.</li> <li>• Está intentando ejecutar la función MEMORY MIX en una película. (pág. 45)</li> </ul>
⚡ (advertencia del nivel de la batería)	<ul style="list-style-type: none"> <li>• La batería está a punto de agotarse.</li> <li>• Según las condiciones ambientales, de funcionamiento y de la batería, puede que parpadee el indicador ⚡, aunque queden aproximadamente de 5 a 10 min (minuto).</li> </ul>
💧 (advertencia de condensación de humedad)*	<p>→Extraiga el videocasete, ajuste el selector POWER en OFF (CHG) y deje la videocámara con la tapa del videocasete abierta durante aproximadamente 1 hora. (pág. 133)</p>







Indicación	Causas y soluciones
 (indicador de advertencia del “Memory Stick Duo”)	<ul style="list-style-type: none"> <li>No se insertó ningún “Memory Stick Duo”.</li> </ul>
 (indicador de advertencia del formateo del “Memory Stick Duo”)*	<ul style="list-style-type: none"> <li>Los datos del “Memory Stick Duo” están dañados.</li> <li>El “Memory Stick Duo” no está formateado correctamente. (pág. 72)</li> </ul>
 (indicador de advertencia de “Memory Stick Duo” no compatible)*	<ul style="list-style-type: none"> <li>Se insertó un “Memory Stick Duo” no compatible.</li> </ul>
 (indicador de advertencia de la cinta)	<p><b>Parpadeo lento:</b></p> <ul style="list-style-type: none"> <li>El tiempo restante en la cinta es inferior a los 5 min (minuto).</li> <li>No se insertó ningún videocasete.*</li> <li>La lengüeta de protección contra escritura del videocasete está en posición de bloqueo*. (pág. 126)</li> </ul> <p><b>Parpadeo rápido:</b></p> <ul style="list-style-type: none"> <li>Se acabó la cinta.*</li> </ul>
 (advertencia sobre la expulsión del videocasete)*	<p><b>Parpadeo lento:</b></p> <ul style="list-style-type: none"> <li>La lengüeta de protección contra escritura del videocasete está en posición de bloqueo. (pág. 126)</li> </ul> <p><b>Parpadeo rápido:</b></p> <ul style="list-style-type: none"> <li>Se produjo condensación de humedad. (pág. 133)</li> <li>Se muestra el código de visualización de autodiagnóstico. (pág. 121)</li> </ul>
 (indicador de advertencia de la eliminación de imagen)*	<ul style="list-style-type: none"> <li>La imagen está protegida. (pág. 108)</li> </ul>
 (indicador de advertencia sobre la protección contra escritura del “Memory Stick Duo”)	<ul style="list-style-type: none"> <li>La lengüeta de protección contra escritura del “Memory Stick Duo” está en posición de bloqueo. (pág. 128)</li> </ul>
 (Indicador de advertencia del flash)	<p><b>Parpadeo lento:</b></p> <ul style="list-style-type: none"> <li>Durante la carga</li> </ul> <p><b>Parpadeo rápido:</b></p> <ul style="list-style-type: none"> <li>Hay algún problema con el flash integrado o el flash externo (opcional).</li> </ul>

\* Cuando los indicadores de advertencia aparecen en la pantalla, se oirá una melodía o un pitido.



## Mensajes de advertencia

Si en la pantalla aparecen mensajes, compruebe lo siguiente. Para obtener más información, consulte las páginas entre paréntesis.

Motivos	Indicaciones	Soluciones y referencias
<b>Batería</b>	Use la batería “InfoLITHIUM”.	→Consulte la página 130.
	El nivel de la batería está bajo.	→Cargue la batería. (pág. 14)
	Batería gastada. Use una nueva.	→Consulte la página 130.
	 Conecte de nuevo la fuente de alimentación.	–
<b>Condensación de humedad</b>	  Condensación de humedad. Extraiga el casete.	→Consulte la página 133.
	 Condensación de humedad. Apague durante 1 hora.	→Consulte la página 133.
<b>Videocasete/cinta</b>	 Inserte un casete.	→Consulte la página 20.
	 Vuelva a insertar el casete.	→Verifique que el casete no esté dañado, etc.
	  Cinta bloqueada. Compruebe la lengüeta.	→Consulte la página 126.

Motivos	Indicaciones	Soluciones y referencias
<b>Videocasete/cinta</b>	 La cinta llegó al final.	–
	Use un casete con Cassette Memory.	→ Consulte la página 126.
<b>“Memory Stick Duo”</b>	 Inserte un Memory Stick.	→ Consulte la página 21.
	 Vuelva a insertar el Memory Stick.	→ Vuelva a insertar el “Memory Stick Duo” varias veces. Si incluso así, el indicador parpadea, el “Memory Stick Duo” podría estar dañado. Intente con otro “Memory Stick Duo”.
	No extraiga el Memory Stick durante la escritura.	–
	Este Memory Stick es sólo para lectura.	→ Inserte un “Memory Stick Duo” para escritura.
	 El Memory Stick no es compatible con la videocámara.	→ Se insertó un tipo de “Memory Stick Duo” no compatible con la videocámara. (pág. 127)
	 El Memory Stick no está formateado correctamente.	→ Verifique el formato y, a continuación, el “Memory Stick Duo”, según sea necesario. (pág. 72)
	Imposible grabar porque el Memory Stick está lleno.	→ Elimine las imágenes innecesarias. (pág. 107)
	  Memory Stick bloqueado. Compruebe la lengüeta.	→ Consulte la página 127.
	Imposible reproducir. Reinserte el Memory Stick.	–
	Imposible grabar. Reinserte el Memory Stick.	–
	No hay ningún archivo.	• No se ha grabado ningún archivo o no hay archivos legibles en el “Memory Stick Duo”.
	Sin arch.dispon.	• La carpeta seleccionada no contiene ningún archivo.
	Flujo USB... Esta función no está disponible	• Intentó reproducir o grabar en un “Memory Stick Duo” durante la función Flujo USB.
	Las carpetas de Memory Stick están llenas.	• No es posible crear carpetas que superen 999MSDCF. → No puede eliminar con la videocámara las carpetas creadas. Deberá formatear el “Memory Stick Duo” (pág. 72) o eliminarlas con la computadora.
	Imposible grabar imágenes fijas en el Memory Stick.	–
<b>Impresora compatible con PictBridge</b>	Compruebe el dispo. conectado.	→ Apague la impresora y vuelva a encenderla. A continuación, desconecte el cable USB y conéctelo nuevamente.
	Conecte la videocámara a una impre. PictBridge compat.	→ Apague la impresora y vuelva a encenderla. A continuación, desconecte el cable USB y conéctelo nuevamente.
	Compruebe impresora.	→ Verifique la impresora.
	Error: Canc. la tarea.	→ Verifique la impresora.

→ *continúa*

<b>Motivos</b>	<b>Indicaciones</b>	<b>Soluciones y referencias</b>
<b>Impresora compatible con PictBridge</b>	No se puede imprimir. Compruebe impre.	→Apague la impresora y vuelva a encenderla. A continuación, desconecte el cable USB y conéctelo nuevamente.
<b>FLASH</b>	Cargando... Imposible grabar imágenes fijas.	• Está intentando grabar una imagen fija durante la carga del flash.
	 El flash estrobo. no puede cargarse. No está disponible.	Para el modelo DCR-HC85: →Consulte la página 31.
<b>Otros</b>	Imposible guardar en cinta la pelíc. del Memory Stick.	–
	Imposible grabar por derechos de autor.	–
	Imposible añadir audio. Desconecte el cable i.LINK.	→Consulte la página 105.
	No grabado en modo SP. Imposible añadir audio.	→Consulte la página 105.
	No fue grabado en 12-bit. Imposible añadir audio.	→Consulte la página 105.
	Imposible añadir audio en parte vacía de una cinta.	→Consulte la página 105.
	La Cassette Memory está llena.	→Consulte la página 83.
	Imposible grabar audio de 44,1 kHz en un Memory Stick	–
	Grab. interv. unif. interrumpida debido a un error.	Para el modelo DCR-HC85: →Consulte la página 117.
	Ya se añadió a P-MENU del modo CAMERA-TAPE.	–
	Ya se añadió a P-MENU del modo CAMERA-MEMORY.	–
	Ya se añadió a P-MENU del modo PLAY/EDIT.	–
	 Cabezal de video sucio; use casete limpiador.	→Consulte la página 133.
	Imposible iniciar modo Easy Handycam.	–
	Imposible cancelar modo Easy Handycam.	–
	No se puede acced. a Easy Handycam si se usa USB	–
	Imposible cancelar Easy Handycam con USB conectado.	–
	No funciona en modo Easy Handycam.	–
	USB no es válido en este modo con Easy Handycam.	• Es posible seleccionar [USB ESTÁND] en el modo PLAY/EDIT durante el funcionamiento de Easy Handycam. Sin embargo, no se puede seleccionar [PictBridge] ni [FLUJO USB]. (El mensaje desaparece al tocar  .)
	Cinta grabada HDV. Imposible reprod.	→No es posible reproducir este formato en la videocámara. Reproduzca la cinta en el equipo con que fue grabada.
Cinta grabada HDV. Impos. agre. audio	→No es posible copiar nuevo audio en ninguna parte de la cinta grabada en formato HDV.	

# Utilización de la videocámara en el extranjero

## Suministro eléctrico

Podrá utilizar la videocámara en cualquier país/región con el adaptador de ca suministrado, en un intervalo de 100 V a 240 V ca y 50/60 Hz

Si es necesario, utilice un adaptador de conector de ca disponible en el mercado [a], en función del diseño del tomacorriente [b].



## Acerca de los sistemas de televisión en color

La videocámara se basa en el sistema NTSC. Si desea ver las imágenes reproducidas en un televisor, éste deberá estar basado en el sistema NTSC y poseer una toma de entrada AUDIO/VIDEO (ver la siguiente lista).

Sistema	Utilizado en
NTSC	Bolivia, Canadá, Centroamérica, Chile, Colombia, Corea, Ecuador, EE.UU., Filipinas, Guayana, Islas Bahamas, Jamaica, Japón, México, Perú, Surinam, Taiwán, Venezuela, etc.
PAL	Alemania, Australia, Austria, Bélgica, China, Dinamarca, España, Finlandia, Holanda, Hong Kong, Hungría, Italia, Kuwait, Malasia, Noruega, Nueva Zelanda, Polonia, Portugal, Reino Unido, República Checa, República Eslovaca, Singapur, Suecia, Suiza, Tailandia, etc.
PAL- M	Brasil
PAL- N	Argentina, Paraguay, Uruguay

Sistema	Utilizado en
SECAM	Bulgaria, Francia, Guayana Francesa, Iraq, Irán, Mónaco, Rusia, Ucrania, etc.

## Ajuste fácil del reloj a la diferencia horaria

Puede ajustar fácilmente el reloj a la hora local al determinar la diferencia horaria cuando utilice la videocámara en el extranjero.

Seleccione la opción [HORA MUNDIAL] en el menú (HORA/IDIOMA) y, a continuación, ajuste la diferencia horaria (pág. 89).

# Cintas de videocasete recomendadas

Solamente puede utilizar videocassetes con formato mini DV. Utilice un videocasete con la marca **Mini DV**.

**Mini DV** Digital Video Cassette es una marca registrada.

## Cassette Memory

Hay dos tipos de videocassetes mini DV: con Cassette Memory y sin Cassette Memory. Los videocassetes con Cassette Memory presentan la marca **CM** (Cassette Memory). Se recomienda usar en la videocámara un videocasete con Cassette Memory.

**CM** Cassette Memory es una marca registrada.

La memoria IC se instala en este tipo de videocasete. La videocámara puede leer y escribir datos como las fechas de grabación o títulos desde o en esta memoria. Las funciones de la Cassette Memory requieren señales sucesivas grabadas en la cinta. Si la cinta tiene una parte en blanco al principio o entre partes grabadas, es posible que los títulos no aparezcan correctamente o que las funciones de búsqueda no trabajen adecuadamente.

## Para evitar que quede una porción en blanco en la cinta

Toque **[→]** para ir al final de la parte grabada antes de empezar la próxima grabación en los siguientes casos:

- Extrajo el videocasete durante la grabación.
- Reprodujo la cinta.
- Usó la función EDIT SEARCH (búsqueda para la edición).

Si aparece una parte en blanco o una señal discontinua en la cinta, vuelva a grabar desde el principio hasta el final de la cinta según las indicaciones anteriores.

### Nota

- Es posible que la Cassette Memory no funcione adecuadamente cuando graba con una videocámara digital que no admite Cassette Memory en una cinta que ya se grabó con una videocámara digital compatible con Cassette Memory.

### Sugerencia

- La capacidad de memoria del videocasete marcado con **CM 4K** es de 4 Kb. La videocámara acepta videocassetes con una capacidad de memoria de hasta 16 Kb.

## Señal de protección de derechos de autor

### Durante la reproducción

Si el videocasete que reproduce en la videocámara contiene señales de protección de derechos de autor, no podrá copiarlo a una cinta en otra videocámara conectada a la suya.

### Durante la grabación

**En la videocámara no se puede grabar software que contenga señales de protección de derechos de autor para la protección de dicho software.**

Si intenta grabar este tipo de software, el mensaje [Imposible grabar por derechos de autor.] aparece en la pantalla de cristal líquido o en la pantalla del televisor.

Durante la grabación, la videocámara no graba señales de control de derechos de autor en la cinta.

## Notas sobre el uso

### Para evitar el borrado accidental

Deslice la lengüeta de protección contra escritura del videocasete para ajustarla en la posición SAVE.

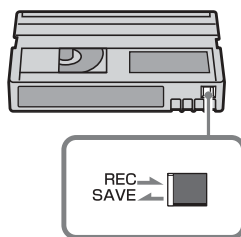

REC: el videocasete se puede grabar.

SAVE: el videocasete no se puede grabar (protegido contra escritura).

## Quando se coloca la etiqueta a un videocasete

Para evitar una falla de la videocámara, asegúrese de colocar la etiqueta solamente en las ubicaciones que se muestran en la siguiente ilustración.

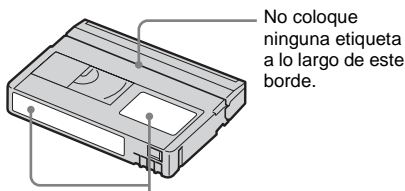

Posición de la etiqueta

No coloque ninguna etiqueta a lo largo de este borde.

## Después de utilizar el videocasete

Rebobine la cinta hasta el comienzo para evitar distorsiones en la imagen o el sonido. Luego, coloque el videocasete en su caja y guárdelo en posición vertical.

## Quando la función Cassette Memory no opera

Vuelva a insertar el videocasete. Es posible que la Cassette Memory no funcione cuando el conector dorado esté sucio o polvoriento.

## Al limpiar el conector dorado

En general, limpie el conector dorado con un hisopo después de extraer el videocasete unas 10 veces.

Si el conector dorado del videocasete está sucio o polvoriento, es posible que el indicador de cinta restante, en ocasiones, no se muestre correctamente y, tal vez, no pueda ejecutar funciones con la Cassette Memory.

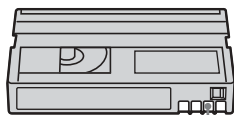

Conector dorado

# Acerca del "Memory Stick"

El "Memory Stick" es un nuevo soporte de grabación ligero y pequeño que, a pesar de su tamaño, puede almacenar más datos que un disquete.

Puede utilizar en la videocámara los siguientes tipos de "Memory Stick". Sin embargo, que aparezcan en la lista no garantiza que todos los tipos de "Memory Stick Duo" se puedan utilizar con la videocámara.

Tipos de "Memory Stick"	Grabación/Reproducción
"Memory Stick"	—
"Memory Stick Duo" <sup>*1</sup>	○
"MagicGate Memory Stick"	—
"Memory Stick Duo" (MagicGate/Parallel Transfer) <sup>*1</sup>	○ <sup>*2*3</sup>
"MagicGate Memory Stick Duo" <sup>*1</sup>	○ <sup>*3</sup>
"Memory Stick PRO"	—
"Memory Stick PRO Duo" <sup>*1</sup>	○ <sup>*2*3</sup>

\*1 El "Memory Stick Duo" tiene la mitad del tamaño de un "Memory Stick" estándar.

\*2 Tipos de "Memory Stick" que admiten transferencia de datos de alta velocidad. La velocidad de la transferencia de datos varía según el dispositivo que se utilice.

\*3 "MagicGate" es una tecnología de protección de derechos de autor que graba y transfiere los contenidos en un formato codificado. Tenga en cuenta que los datos que utilizan tecnología "MagicGate" no se pueden grabar o reproducir en la videocámara.

- Formato de la imagen fija: la videocámara comprime y graba datos de imagen en el formato JPEG (Joint Photographic Experts Group). La extensión del archivo es ".JPG".
- Formato de película: la videocámara comprime y graba datos de imagen en movimiento en el formato MPEG (Moving

Picture Experts Group). La extensión del archivo es “.MPG”.

- Nombres de archivos de imágenes fijas:
  - 101-0001: este nombre de archivo aparece en la pantalla de la videocámara.
  - DSC00001.JPG: Este nombre de archivo aparece en la pantalla de la computadora.
- Nombres de archivos de películas:
  - MOV00001: este nombre de archivo aparece en la pantalla de la videocámara.
  - MOV00001.MPG: Este nombre de archivo aparece en la pantalla de la computadora.
- En un “Memory Stick Duo” formateado en una computadora: no se garantiza la compatibilidad de la videocámara con un “Memory Stick Duo” formateado en el sistema operativo de Windows OS o con computadoras Macintosh.
- La velocidad de lectura o escritura puede variar según la combinación del “Memory Stick” y el producto compatible con “Memory Stick” que utiliza.

## Para evitar el borrado accidental de imágenes

Deslice la lengüeta de protección contra escritura\* del “Memory Stick Duo” con un pequeño objeto con punta, hasta la posición de bloqueo de escritura.

La posición y la forma de la lengüeta de protección contra escritura pueden variar según el modelo de “Memory Stick Duo”.

\*El “Memory Stick Duo” incluido con la videocámara no dispone de una lengüeta de protección contra escritura.

Al utilizar el “Memory Stick Duo” suministrado, tenga cuidado de no modificar o eliminar datos por accidente.

Parte posterior del “Memory Stick Duo”

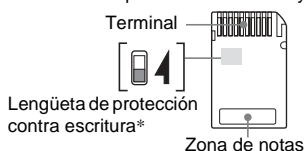

## Notas sobre el uso

Los datos de imagen se pueden dañar en los siguientes casos. Los datos de imagen dañados no se compensarán.

- Si extrae el “Memory Stick Duo”, apaga la videocámara o retira la batería para

reemplazarla al mismo tiempo que la videocámara está leyendo o escribiendo archivos de imagen en el “Memory Stick Duo” (mientras el indicador de acceso está encendido o parpadea).

- Si utiliza el “Memory Stick Duo” cerca de imanes o campos magnéticos.

Se recomienda hacer una copia de seguridad de los datos importantes en el disco duro de su computadora.

## Manipulación

Tenga en cuenta las siguientes notas al manipular un “Memory Stick Duo”.

- Tenga cuidado de no ejercer demasiada presión al escribir en la zona de notas de un “Memory Stick Duo”.
- No pegue etiquetas o elementos similares en un “Memory Stick Duo” o un adaptador de Memory Stick Duo.
- Para transportar o almacenar el “Memory Stick Duo”, guárdelo en su caja.
- No toque ni deje que objetos metálicos entren en contacto con el terminal.
- No doble, deje caer ni aplique gran fuerza al “Memory Stick Duo”.
- No desmonte ni modifique el “Memory Stick Duo”.
- No permita que el “Memory Stick Duo” se moje.
- Tenga cuidado de mantener el soporte “Memory Stick Duo” fuera del alcance de los niños. Es peligroso porque pueden ingerirlo.
- No inserte ningún objeto que no sea compatible con el “Memory Stick Duo” en la ranura “Memory Stick Duo”. Se pueden producir fallas de funcionamiento.

## Lugar de uso

No utilice ni guarde el “Memory Stick Duo” en los siguientes lugares.

- Lugares sometidos a temperaturas extremadamente altas, como un automóvil estacionado afuera en el verano.
- Lugares que reciban la luz solar directa.
- Lugares con humedad extremadamente alta o sometidos a gases corrosivos.



## Notas sobre el uso del adaptador Memory Stick Duo (incluido con la videocámara)

- Cuando utilice un “Memory Stick Duo” con un dispositivo compatible con “Memory Stick”, asegúrese de insertar un “Memory Stick Duo” en un adaptador Memory Stick Duo.
- Al insertar un “Memory Stick Duo” en un adaptador Memory Stick Duo, asegúrese de que el “Memory Stick Duo” ingrese mirando en la dirección correcta y, a continuación, insértelo hasta el fondo. Tenga en cuenta que el uso indebido puede dañar el dispositivo.
- No inserte un adaptador Memory Stick Duo sin un “Memory Stick Duo” conectado. Si lo hiciera, puede ocasionar fallas en la unidad.

## Notas sobre el uso del “Memory Stick PRO Duo” y el “Memory Stick Duo” (MagicGate/Parallel Transfer)

- La capacidad máxima de memoria de un “Memory Stick PRO Duo” que puede utilizarse en la videocámara es de 512 MB y la de un “Memory Stick Duo” (MagicGate/Parallel Transfer) es de 128 MB
- Esta unidad no admite transferencia de datos de alta velocidad.

## Notas sobre la compatibilidad de los datos de imagen

- Los archivos de datos de imagen grabados en un “Memory Stick Duo” con la videocámara cumplen la norma universal Design Rules for Camera File Systems (Reglas de diseño para sistemas de archivos de cámaras) que establece la JEITA (Japan Electronics and Information Technology Industries Association).
- No es posible reproducir en la videocámara imágenes fijas grabadas con otro dispositivo (DCR-TRV890E/TRV900/TRV900E ni DSC-D700/D770) que no se ajuste a la norma universal. (Estos modelos no se venden en determinadas regiones.)
- Si no puede utilizar un “Memory Stick Duo” que se haya utilizado con otro dispositivo, formateélo en la videocámara (pág. 72). Tenga en cuenta que, al formatearlo, se borra toda la información del “Memory Stick Duo”.

- Es posible que no se puedan reproducir imágenes con la videocámara:
  - Cuando se reproducen datos de imagen modificados en una computadora.
  - Cuando se reproducen datos de imagen grabados con otro dispositivo.

- 
- “Memory Stick Duo” y “MEMORY STICK DUO” son marcas comerciales de Sony Corporation.
  - “Memory Stick PRO Duo” y “MEMORY STICK PRO DUO” son marcas comerciales de Sony Corporation.
  - “MagicGate Memory Stick Duo” es una marca comercial de Sony Corporation.
  - “Memory Stick”,  y “MagicGate Memory Stick” son marcas comerciales de Sony Corporation.
  - “Memory Stick PRO” y “MEMORY STICK PRO” son marcas comerciales de Sony Corporation.
  - “MagicGate” y “MAGIC GATE” son marcas comerciales de Sony Corporation.
  - Todos los demás nombres de productos mencionados en este manual pueden ser marcas comerciales o marcas comerciales registradas de sus respectivas compañías. Además, “TM” y “®” no se mencionan en cada caso en este manual.

# Acerca de la batería

## “InfoLITHIUM”

Esta unidad es compatible con baterías “InfoLITHIUM” (serie P). La videocámara funciona solamente con baterías “InfoLITHIUM”. Las baterías “InfoLITHIUM” serie P presentan la marca .

### ¿Qué es la batería “InfoLITHIUM”?

La batería “InfoLITHIUM” es una batería recargable de iones de litio con funciones para comunicar información relacionada con las condiciones de funcionamiento entre la videocámara y el adaptador/cargador de ca opcional.

La batería “InfoLITHIUM” calcula el consumo de energía de acuerdo con las condiciones de funcionamiento de la videocámara y muestra el tiempo de batería restante en minutos. Si dispone de un adaptador/cargador de ca (opcional), se muestra el tiempo de carga y de batería restante.

### Para cargar la batería

- Asegúrese de cargar la batería antes de empezar a utilizar la videocámara.
- Le recomendamos que cargue la batería a una temperatura ambiente de 10°C a 30°C hasta que se apague el indicador CHG (carga). La carga de la batería a temperaturas por encima o por debajo de este rango puede producir una carga deficiente.
- Una vez finalizada la carga, desconecte el cable de la toma DC IN (toma de entrada de cc) de la videocámara o extraiga la batería.

### Para utilizar eficientemente la batería

- El rendimiento de la batería se reducirá en entornos con una temperatura de 10°C o inferior, y el tiempo de utilización de la batería se reducirá. En ese caso, siga una de las siguientes recomendaciones para utilizar la batería por un período de tiempo más prolongado.
  - Coloque la batería en un bolsillo para calentarla e instálela en la videocámara justo antes de comenzar a filmar.

- Utilice una batería de alta capacidad: NP-FP70/FP90 (opcional).
- La utilización frecuente de la pantalla de cristal líquido o de las funciones de reproducción, avance rápido o rebobinado harán que la batería se agote con mayor rapidez. Se recomienda utilizar una batería de alta capacidad: NP-FP70/FP90 (opcional).
- Cerciórese de poner el selector POWER en OFF (CHG) cuando no grabe o reproduzca en la videocámara. La batería también se consume cuando la videocámara está en modo de espera de grabación o en modo de pausa de reproducción.
- Tenga listas baterías de repuesto para dos o tres veces el tiempo de grabación previsto y haga pruebas antes de la grabación real.
- No exponga la batería al agua. La batería no es resistente al agua.

### Acerca del indicador de tiempo de batería restante

- Cuando se desconecta la alimentación, aunque el indicador de tiempo de batería restante señale que la batería tiene energía suficiente para funcionar, vuelva a cargar completamente la batería. Los datos del indicador de tiempo de batería restante serán correctos. Sin embargo, tenga en cuenta que la indicación de batería restante no se restablecerá si se utiliza a altas temperaturas durante un período prolongado o si se deja completamente cargada o cuando se utiliza con frecuencia. Utilice la indicación de tiempo de batería restante como una guía para calcular el tiempo aproximado de filmación.
- La marca  que indica batería baja parpadea aunque todavía queden de 5 a 10 min (minuto) de tiempo de batería restante, según las condiciones de funcionamiento o la temperatura ambiente y del entorno.

### Acerca del almacenamiento de la batería

- Si no se utiliza la batería durante un período prolongado de tiempo, cárguela completamente y utilícela con la videocámara una vez al año para mantener el correcto funcionamiento.

Para almacenar la batería, extráigala de la videocámara y colóquela en un lugar seco y fresco.

- Para descargar por completo la batería de la videocámara, ajuste [APAGADO AUTO] en la opción [NUNCA] del menú  (AJUSTE EST.) y deje la videocámara en el modo de espera de grabación hasta que se desconecte la alimentación (pág. 88).

### Acerca de la vida útil de la batería

- La vida útil de la batería es limitada. La capacidad disminuye gradualmente cuando la utiliza y a medida que transcurre el tiempo. Cuando el tiempo disponible de la batería se reduzca considerablemente, una de las probables causas es que se haya acabado su vida útil. En ese caso, adquiera una batería nueva.
- La vida útil de la batería dependerá de cómo se guarde, de las condiciones de funcionamiento y de las condiciones ambientales de cada batería.

“InfoLITHIUM” es una marca comercial de Sony Corporation.

## Acerca de i.LINK

La interfaz DV de esta unidad es una interfaz DV compatible con i.LINK. En este apartado se describe el estándar i.LINK y sus características.

### ¿Qué es i.LINK?

i.LINK es una interfaz serie digital para transferir señales de audio y video digitales, y otros datos a otros dispositivos compatibles con i.LINK. i.LINK también permite controlar otros dispositivos.

Un dispositivo compatible con i.LINK se puede conectar con un cable i.LINK. Las aplicaciones posibles son operaciones y transacciones de datos con varios dispositivos de audio y video digitales.

Cuando conecte en cadena dos o más dispositivos compatibles con i.LINK a esta unidad, podrá realizar operaciones y transacciones de datos, no solamente con el dispositivo conectado a esta unidad sino también con otros dispositivos a través del dispositivo conectado directamente.

Sin embargo, observe que el método de funcionamiento variará a veces en función de las características y especificaciones del dispositivo conectado. Además, en algunos dispositivos conectados puede no ser posible realizar operaciones y transacciones de datos.

### Nota

- Por lo general, sólo puede conectar un dispositivo a esta unidad con el cable i.LINK. Para conectar esta unidad a un dispositivo compatible con i.LINK que tenga dos o más interfaces DV, consulte el manual de instrucciones del dispositivo que desee conectar.

### Sugerencia

- i.LINK es un término más coloquial para el bus de transporte de datos IEEE 1394 propuesto por Sony y es una marca comercial aceptada por muchas empresas.
- IEEE 1394 es una norma internacional estandarizada por el Institute of Electrical and Electronics Engineers.

### Acerca de la velocidad en baudios de i.LINK

La velocidad máxima en baudios de i.LINK varía en función del dispositivo. Existen tres tipos.

- S100 (aprox. 100 Mbps\*)
- S200 (aprox. 200 Mbps)
- S400 (aprox. 400 Mbps)

→ *continúa*

La velocidad en baudios se indica en el apartado “Especificaciones” del manual de instrucciones de cada componente del dispositivo. También está indicado cerca de la interfaz i.LINK en algunos dispositivos.

La velocidad máxima en baudios de los dispositivos que no contienen ninguna indicación, como esta unidad, es “S100”.

La velocidad en baudios podrá variar respecto de la indicada cuando la unidad se conecta a un dispositivo que posee una velocidad máxima en baudios diferente.

\* ¿Qué es Mbps?

Mbps significa “megabits por segundo”, es decir, la cantidad de datos que se pueden enviar o recibir en un segundo. Por ejemplo, una velocidad en baudios de 100 Mbps significa que en un segundo podrán enviarse 100 megabits de datos.

## Para utilizar las funciones i.LINK en esta unidad

Si desea obtener instrucciones detalladas para realizar copias cuando esta unidad esté conectada a otro dispositivo de video con una interfaz DV, consulte la página 93, 94.

Esta unidad también se puede conectar a otro dispositivo compatible con i.LINK (interfaz DV) de Sony (p. ej., una computadora de la serie VAIO), así como a un dispositivo de video.

Antes de conectar esta unidad a la computadora, compruebe que esté instalado el software de aplicación compatible con esta unidad.

Algunos dispositivos de video compatibles con i.LINK, como televisores digitales, grabadoras/reproductoras de DVD y grabadoras/reproductoras MICROMV no son compatibles con el dispositivo DV. Antes de realizar la conexión a otro dispositivo, asegúrese de confirmar si éste es compatible con el dispositivo DV o no.

Para obtener información detallada acerca de las precauciones y el software de aplicación compatible, consulte también el manual de instrucciones del dispositivo que desea conectar.

## Acerca del cable i.LINK requerido

Utilice el cable de 4 a 4 contactos Sony de i.LINK (durante la duplicación DV).

i.LINK y  son marcas comerciales de Sony Corporation.

# Mantenimiento y precauciones

## Sobre el uso y cuidado



- No utilice ni almacene la videocámara y los accesorios en los lugares siguientes.
  - Cualquier lugar extremadamente cálido o frío. No los deje expuestos a temperaturas superiores a 60°C como bajo la luz solar directa, cerca de calefactores o en un automóvil estacionado bajo el sol. Podrían producirse fallas de funcionamiento o deformarse.
  - Cerca de campos magnéticos intensos o vibraciones mecánicas. La videocámara podría sufrir una falla de funcionamiento.
  - Cerca de ondas radiofónicas fuertes o radiaciones. Es posible que la videocámara no pueda grabar correctamente.
  - Cerca de receptores de AM y de equipos de video. Es posible que se produzcan ruidos.
  - Una playa o cualquier lugar con mucho polvo. Si entra arena o polvo en la videocámara, puede producirse una falla de funcionamiento. En ocasiones esta falla es irreparable.
  - Cerca de ventanas o en exteriores, donde la pantalla de cristal líquido, el visor o el objetivo pueden exponerse a la luz solar directa. Esto daña el interior del visor o la pantalla de cristal líquido.
  - Cualquier lugar extremadamente húmedo.
- Alimente la videocámara con cc de 7,2 V (batería) o cc de 8,4 V (adaptador de ca)
- Para alimentarla con cc o ca utilice los accesorios recomendados en este manual de instrucciones.
- No permita que la videocámara se moje; por ejemplo, bajo la lluvia o por el agua del mar. Si la videocámara se moja, puede producirse una falla de funcionamiento. En ocasiones esta falla es irreparable.
- Si entra en la videocámara algún objeto sólido o líquido, desconéctela y haga que la revise un distribuidor Sony antes de volver a utilizarla.
- No maneje bruscamente, desmonte ni modifique la videocámara, ni la exponga a posibles golpes. Sea especialmente cuidadoso con el objetivo.

- Cuando no vaya a utilizar la videocámara, mantenga el selector POWER en OFF (CHG).
- No utilice la videocámara envuelta en una toalla, por ejemplo. Si lo hace, puede recalentarse internamente.
- Al desconectar el cable de alimentación, tire siempre del enchufe y no del cable.
- Procure no dañar el cable de alimentación al colocar un objeto pesado sobre él.
- Mantenga limpios los contactos metálicos.
- Mantenga el control remoto y la batería tipo botón fuera del alcance de los niños. Si la batería se ingiere accidentalmente, póngase en contacto inmediatamente con un médico.
- Si se producen fugas del líquido electrolítico de la batería,
  - póngase en contacto con el centro de servicio técnico local autorizado de Sony.
  - lávese a fondo para eliminar todo líquido que haya entrado en contacto con la piel.
  - si entra líquido en los ojos, lávelos con agua abundante y póngase en contacto con un médico.

### Quando no utilice la videocámara por un período prolongado de tiempo



De vez en cuando enciéndala y déjela funcionar, por ejemplo reproduciendo cintas, durante unos 3 min (minuto). De lo contrario, desenchúfela del tomacorriente.

### Condensación de humedad

Si traslada directamente la videocámara de un lugar frío a un lugar cálido, se puede crear condensación de humedad en su interior, en la superficie de la cinta o en el objetivo. En este estado, es posible que la cinta se pegue al tambor y se dañe, o que la videocámara no funcione correctamente. Si hay humedad en el interior de la videocámara, aparece los indicadores [  Condensación de humedad. Extraiga el casete.] o [  Condensación de humedad. Apague durante 1 hora.]. El indicador no aparecerá cuando la humedad se condense en el objetivo.

### Si se condensó humedad

Ninguna función será operativa, salvo la de expulsión de cinta. Extraiga la cinta, apague la videocámara y déjela con el compartimiento de videocasete abierto durante aproximadamente 1 hora. La videocámara puede utilizarse de

nuevo si no aparece  ni  cuando se conecta de nuevo la alimentación.

Cuando la humedad comience a condensarse, es posible que su videocámara no la detecte. Si esto ocurre, algunas veces el videocasete no sale expulsado hasta 10 segundos después de haber abierto la tapa. No se trata de una falla de funcionamiento. No cierre la tapa hasta que el videocasete salga expulsado.

### Noto sobre la condensación de humedad

Puede condensarse humedad al trasladar la videocámara de un lugar frío a otro cálido (o viceversa) o cuando la utilice en un lugar húmedo como se indica a continuación.

- Cuando traslada la videocámara de una pista de esquí a un lugar calentado por un equipo de calefacción.
- Cuando traslada la videocámara de un auto o una sala con aire acondicionado a un lugar cálido al aire libre.
- Cuando utiliza la videocámara después de una tormenta o un chaparrón.
- Cuando utiliza la videocámara en un lugar caluroso y húmedo.

### Cómo evitar la condensación de humedad

Cuando traslade la videocámara de un lugar frío a otro cálido, colóquela en una bolsa de plástico y séllela bien. Retírela de la bolsa cuando la temperatura dentro de la bolsa haya alcanzado la temperatura ambiente (después de 1 h (hora) aproximadamente).

### Cabezal de video

- Cuando el cabezal de video se ensucia, no se pueden grabar imágenes normalmente o se reproducen imágenes o sonidos distorsionados.
- Si se producen los siguientes problemas, limpie los cabezales de video durante 10 s (segundo) con el videocasete limpiador Sony DVM-12CLD (opcional).
  - Aparece ruido en patrón de mosaico en la imagen reproducida o se muestra la pantalla azul.



- Las imágenes reproducidas no se mueven.
- Las imágenes reproducidas no aparecen o el sonido se interrumpe.

→ continúa

- Durante la grabación, [⊗  Cabezal de video sucio; use casete limpiador.] aparece en la pantalla.
- El cabezal de video se desgasta después de un uso prolongado. Si no puede obtener una imagen nítida incluso después de usar un videocasete limpiador, la causa de esto podría ser que se haya desgastado el cabezal de video. Póngase en contacto con su distribuidor Sony o con un centro de servicio técnico local autorizado de Sony para reemplazar el cabezal.

## Pantalla LCD

- No ejerza presión excesiva sobre la pantalla de cristal líquido porque puede causar daño.
- Cuando utilice la videocámara en un lugar frío, es posible que en la pantalla de cristal líquido aparezca una imagen residual. No se trata de una falla de funcionamiento.
- Mientras utiliza la videocámara, la parte posterior del panel de cristal líquido se puede calentar. No se trata de una falla de funcionamiento.

## Para limpiar la pantalla de cristal líquido

- Si las huellas dactilares o el polvo ensucian la pantalla de cristal líquido, se recomienda el uso de un paño limpiador (incluido) para limpiarla. Si utiliza el kit de limpieza para la pantalla de cristal líquido (opcional), no aplique el líquido de limpieza directamente sobre la pantalla. Utilice papel limpiador humedecido con el líquido.

## Sobre el ajuste de la pantalla de cristal líquido (CALIBRACIÓN)

Los botones del panel sensible al tacto pueden no funcionar correctamente. Cuando suceda esto, haga lo siguiente. Durante el funcionamiento, se recomienda que conecte la videocámara al tomacorriente mediante el adaptador de ca que se suministra.

- 1 Deslice el selector POWER hasta la posición OFF (CHG).**
- 2 Extraiga la cinta y el “Memory Stick Duo” de la videocámara y, a continuación, desconecte todos los cables de conexión del aparato, excepto el adaptador de ca**

- 3 Deslice el selector POWER varias veces para seleccionar el modo de PLAY/EDIT mientras presiona el botón DISPLAY/BATT INFO de la videograbadora. A continuación, presione y mantenga presionado DISPLAY/BATT INFO durante 5 s (segundo).**

- 4 Toque la “x” que se muestra en la pantalla con el borde del “Memory Stick Duo” suministrado.**

La posición de la “x” cambia.

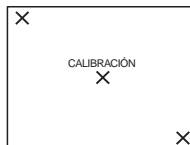

Si no presionó en el sitio correcto, vuelva a realizar el paso 4.

## Nota

- No se puede calibrar la pantalla de cristal líquido si ha rotado el panel de cristal líquido y lo ha ajustado con la pantalla de cristal líquido dirigida hacia afuera.

## Acerca del manejo de la carcasa

- Si la carcasa está sucia, limpie el cuerpo de la videocámara con un paño suave ligeramente humedecido con agua y, a continuación, séquelo con un paño suave y seco.
- Procure no realizar lo siguiente para evitar dañar el acabado.
  - Usar productos químicos como diluyentes, bencina, alcohol, paños químicos e insecticidas.
  - Sostener la videocámara con este tipo de sustancia en las manos.
  - Dejar la carcasa en contacto con objetos de goma o vinilo durante un tiempo prolongado.

## Cuidado y almacenamiento del objetivo

- Limpie la superficie del objetivo con un paño suave en los casos siguientes:
  - Cuando haya huellas dactilares en la superficie del objetivo.
  - En lugares cálidos o húmedos.
  - Cuando el objetivo esté expuesto al aire salado como, por ejemplo, a orillas del mar.

- Guárdelo en un lugar bien ventilado donde no haya suciedad ni mucho polvo.
- Para evitar la aparición de moho, limpie periódicamente el objetivo según se describe anteriormente.

Se recomienda que haga funcionar la videocámara aproximadamente una vez al mes para mantenerla en óptimo estado durante un período prolongado de tiempo.

## Para cargar la batería tipo botón preinstalada

La videocámara tiene una batería tipo botón preinstalada para conservar la fecha, la hora y otros ajustes, incluso si el selector POWER está en el modo OFF (CHG). La batería tipo botón preinstalada está siempre cargada mientras utiliza la videocámara, pero gradualmente se descarga si no la utiliza. Ésta se descargará completamente en unos **3 meses** si no utiliza en absoluto la videocámara. Sin embargo, aunque la batería tipo botón no esté cargada, no se verá afectado el funcionamiento de la videocámara con la condición de que no grabe la fecha.

## Procedimientos

Conecte la videocámara al tomacorriente mediante el adaptador de ca incluido, ponga el selector POWER en el modo OFF (CHG) y déjela durante más de 24 h (hora).

# Especificaciones

## Videocámara

### Sistema

#### Sistema de grabación de video

Sistema de exploración helicoidal de 2 cabezales giratorios

#### Sistema de grabación de imágenes fijas

Exif Ver. 2.2 \*1

\*1 "Exif" es un formato de archivo para imágenes fijas establecido por la JEITA (Japan Electronics and Information Technology Industries Association). Los archivos con este formato pueden disponer de información adicional como, por ejemplo, información del ajuste de la videocámara en el momento de grabar.

#### Sistema de grabación de audio

Cabezales giratorios, sistema PCM  
 Cuantización: 12 bits (Fs 32 kHz estéreo 1, estéreo 2), 16 bits (Fs 48 kHz estéreo)

#### Señal de video

NTSC color, normas EIA

#### Videocasetes utilizables

Videocasetes mini DV con la marca <sup>Mini</sup> **DV** impresa

#### Velocidad de la cinta

SP: Aprox. 18,81 mm/s

LP: Aprox. 12,56 mm/s

#### Tiempo de grabación/reproducción (con un videocasete DVM60)

SP: 60 min (minuto)

LP: 90 min (minuto)

#### Tiempo de avance rápido/rebobinado (con un videocasete DVM60)

Aprox. 2 min (minuto) y 40 s

#### Visor

Visor electrónico (color)

#### Dispositivo de imagen

Para el modelo DCR-HC65:

3,6 mm (tipo 1/5) CCD (Dispositivo de acoplamiento por carga)

Bruto: Aprox. 1 070 000 píxeles

Efectivo (fijo): Aprox. 1 000 000 píxeles

Efectivo (película): Aprox. 690 000 píxeles

Para el modelo DCR-HC85:  
5,0 mm (tipo 1/3,6) CCD (Dispositivo de acoplamiento por carga)  
Bruto: Aprox. 2 110 000 píxeles  
Efectivo (fijo): Aprox. 1 920 000 píxeles  
Efectivo (película): Aprox. 1 080 000 píxeles

### Objetivo

Para el modelo DCR-HC65:  
Carl Zeiss Vario-Tessar  
Objetivo zoom motorizado combinado  
Diámetro del filtro: 30 mm  
10 × (óptico), 120 × (digital)  
F = 1,8 ~ 2,3

Para el modelo DCR-HC85:  
Carl Zeiss Vario-Sonnar T\*  
Objetivo zoom motorizado combinado  
Diámetro del filtro: 37 mm  
10 × (óptico), 120 × (digital)  
F = 1,8 ~ 2,1

### Distancia focal

Para el modelo DCR-HC65:  
3,2 - 32 mm  
Si se convierte en una cámara de imágenes fijas de 35 mm  
En el modo CAMERA-TAPE:  
46 - 460 mm  
En el modo CAMERA-MEMORY:  
38 - 380 mm  
Para el modelo DCR-HC85:  
4,5 - 45 mm  
Si se convierte en una cámara de imágenes fijas de 35 mm  
En el modo CAMERA-TAPE:  
52 - 520 mm  
En el modo CAMERA-MEMORY:  
39 - 390 mm

### Temperatura de color

[AUTOM.], [UNA PULS.], [INTERIOR]  
(3 200 K), [EXTERIOR] (5 800 K)

### Iluminación mínima

7 lx (lux) (F 1,8)  
0 lx (lux) (durante la función NightShot plus)\*  
\* Los objetos no visibles por falta de luz se pueden grabar con iluminación infrarroja.

### Conectores de entrada/salida

#### Entrada/salida de audio/vídeo

Conector de 10 contactos  
Selector automático de entrada/salida  
Señal de vídeo: 1 Vp-p, 75 Ω (ohm), no equilibrada  
Señal de luminancia: 1 Vp-p, 75 Ω (ohm), no equilibrada

Señal de crominancia: 0,286 Vp-p, 75 Ω (ohm), no equilibrada  
Señal de audio: 327 mV, [impedancia de salida de más de 47 kΩ (kiloohm)], Impedancia de entrada superior a 47 kΩ (kiloohm), Impedancia de salida menor a 2,2 kΩ (kiloohm)

#### Entrada/salida de DV

Conector de 4 contactos

#### Toma de auriculares

Minitoma estéreo (Ø 3,5 mm)

#### Toma (LANC)

Minitoma mini estéreo (Ø 2,5 mm)

#### Toma (USB)

mini B

#### Toma MIC

Minitoma, 0,388 mV de baja impedancia con 2,5 a 3,0 V de cc impedancia de salida de 6,8 kΩ (kiloohm) (Ø 3,5 mm), de tipo estéreo

### Pantalla LCD

#### Imagen

8,8 cm (tipo 3,5)

#### Número total de puntos

123 200 (560 × 220)

### Generales

#### Requisitos de alimentación

cc de 7,2 V (batería)  
cc de 8,4 V (adaptador de ca)

#### Consumo eléctrico medio (con la batería)

Para el modelo DCR-HC65:  
Durante la grabación con el visor  
2,7 W  
Durante la grabación con la pantalla de cristal líquido  
3,8 W  
Para el modelo DCR-HC85:  
Durante la grabación con el visor  
3,3 W  
Durante la grabación con la pantalla de cristal líquido  
4,4 W

#### Temperatura de funcionamiento

Entre 0°C y 40°C

#### Temperatura de almacenamiento

Entre -20°C y + 60°C

#### Dimensiones (aprox.)

68 × 89 × 172 mm (an/al/prf)

#### Peso (aprox.)

Para el modelo DCR-HC65:  
560 g sólo la unidad principal  
650 g incluida la batería recargable NP-FP50 y el casete DVM60.



Para el modelo DCR-HC85:  
630 g sólo la unidad principal  
740 g incluida la batería recargable NP-FP50  
y el casete DVM60.

#### Accesorios suministrados

Consulte la página 13.

### Adaptador de ca AC-L25A/L25B

#### Requisitos de alimentación

ca de 100 a 240 V y 50/60 Hz

#### Consumo eléctrico

de 0,35 a 0,18 A

#### Consumo de energía

18 W

#### Voltaje de salida

cc de 8,4 V 1,5 A

#### Temperatura de funcionamiento

Entre 0°C y 40°C

#### Temperatura de almacenamiento

Entre -20°C y + 60°C

#### Dimensiones (aprox.)

56 × 31 × 100 mm (an/al/prf) excluidas las partes salientes

#### Peso (aprox.)

190 g excluido el cable de alimentación

### Batería recargable (NP-FP50)

#### Voltaje máximo de salida

cc de 8,4 V

#### Voltaje de salida

cc de 7,2 V

#### Capacidad

4,9 Wh (680 mAh)

#### Dimensiones (aprox.)

31,8 × 18,5 × 45,0 mm (an/al/prf)

#### Peso (aprox.)

40 g

#### Temperatura de funcionamiento

Entre 0°C y 40°C

#### Tipo

Iones de litio

## Tipos de diferencias

Modelo DCR-	HC65	HC85
Objetivo	Carl Zeiss Vario-Tessar	Carl Zeiss Vario-Sonnar T*
CCD (Dispositivo de acoplamiento por carga)	Aprox. 1 070 000 píxeles	Aprox. 2 110 000 píxeles
Flash	Flash externo (opcional)	Flash incorporado

El diseño y las especificaciones están sujetos a cambios sin previo aviso.

# Identificación de piezas y controles

## Videocámara

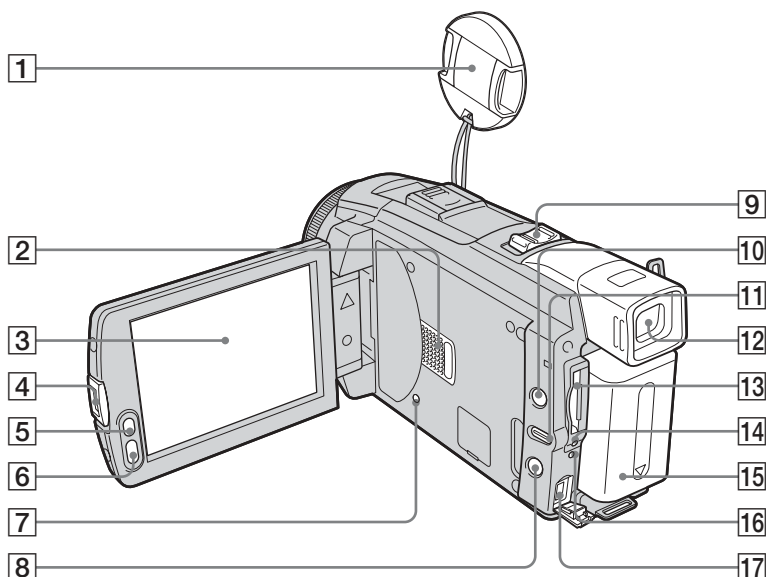

- |  |  |
|--|--|
| <p><b>1</b> Tapa del objetivo</p> <p><b>2</b> Altavoz</p> <p><b>3</b> Pantalla del panel sensible al tacto/panel de cristal líquido (pág. 3, 18)</p> <p><b>4</b> Botón OPEN</p> <p><b>5</b> Botón LCD BACKLIGHT* (pág. 18)</p> <p><b>6</b> Botón REC START/STOP (pág. 24, 50)</p> <p><b>7</b> Botón RESET<br/>Si presiona RESET, todos los ajustes, incluidos la fecha y la hora (excepto los elementos del menú Personal), volverán a su valor predeterminado.</p> <p><b>8</b> Para el modelo DCR-HC85:<br/>Botón <math>\zeta</math> (flash) (pág. 31)</p> <p><b>9</b> Palanca del zoom motorizado</p> <p><b>10</b> Botón DISPLAY/BATT INFO (pág. 15)</p> | <p><b>11</b> Botón EASY (pág. 34, 54)</p> <p><b>12</b> Visor (pág. 3, 18)</p> <p><b>13</b> Ranura del “Memory Stick Duo” (pág. 21)</p> <p><b>14</b> Indicador de acceso (pág. 21, 128)</p> <p><b>15</b> Batería (pág. 14)</p> <p><b>16</b> Para el modelo DCR-HC65: Indicador CHG (carga)<br/>Para el modelo DCR-HC85: Indicador de carga del flash <math>\zeta</math> / indicador CHG (carga) (pág. 14)</p> <p><b>17</b> Toma DC IN (toma de entrada de cc) (pág. 14)</p> |
|--|--|

\* Este botón no está disponible durante el funcionamiento en el modo Easy Handycam (marca ●).

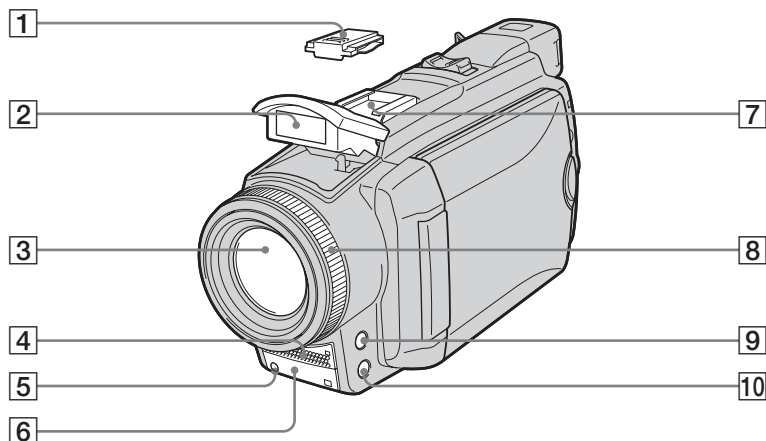

**1 Cubierta del Intelligent accessory shoe**

Antes de instalar el accesorio, quite la cubierta del Intelligent accessory shoe.

**2 Para el modelo DCR-HC85:**

**Flash (pág. 31)**

**3 Objetivo (objetivo Carl Zeiss)**

La videocámara está equipada con un objetivo Carl Zeiss capaz de reproducir imágenes de gran calidad.

El objetivo de la videocámara ha sido desarrollado conjuntamente por Carl Zeiss en Alemania y Sony Corporation. Adopta el sistema de medida MTF para videocámaras y ofrece una calidad tan delicada como la de un objetivo Carl Zeiss.

MTF corresponde a Modulation Transfer Function (función de transferencia de modulación). El valor numérico indica la cantidad de luz de un motivo que entra en el objetivo.

**4 Micrófono (pág. 105)**

**5 Indicador de grabación de la videocámara (pág. 24)**

**6 Sensor remoto/emisor de infrarrojos (pág. 100)**

**7 Intelligent accessory shoe **

La Intelligent accessory shoe tiene un dispositivo de seguridad para fijar el accesorio instalado. Para conectar un accesorio, presiónelo hacia abajo, empújelo hacia el final y apriete el tornillo. Para retirar un accesorio, afloje el tornillo, presione el accesorio hacia abajo y extraiga el accesorio.

** Sugerencias sobre la Intelligent accessory shoe**

- La Intelligent accessory shoe suministra la alimentación a los accesorios opcionales como la luz de video, un flash o el micrófono.
- El accesorio se puede encender o apagar al operar el interruptor POWER en la videocámara. Consulte el manual de instrucciones del accesorio para obtener información detallada.

**8 Anillo de enfoque (pág. 41)**

**9 Botón FOCUS \* (pág. 41)**

**10 Botón BACK LIGHT \* (pág. 37)**

\* Estos botones no están disponibles durante el funcionamiento de Easy Handycam (marca .

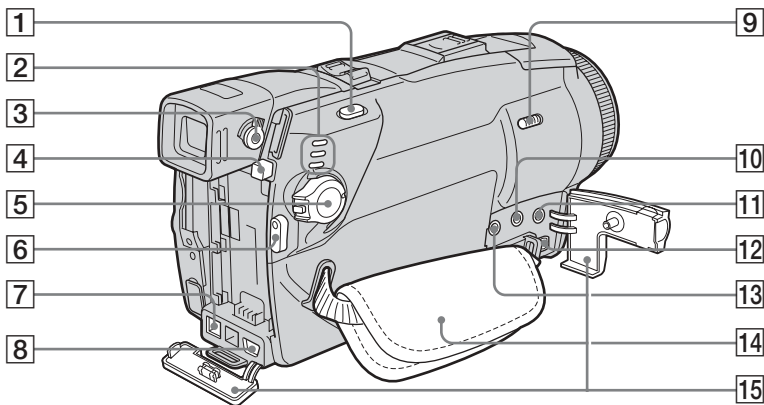

- 1** Botón PHOTO (pág. 29)
- 2** Indicadores de modo CAMERA-TAPE, CAMERA-MEMORY y PLAY/EDIT (pág. 17)
- 3** Palanca de ajuste del objetivo del visor (pág. 18)
- 4** Botón PUSH (liberación de batería) (pág. 14)
- 5** Selector POWER (pág. 17)
- 6** Botón REC START/STOP (pág. 24, 50)
- 7** Interfaz DV
- 8** Toma USB
- 9** Selector NIGHTSHOT PLUS (pág. 39)
- 10** Toma auriculares (verde)  
Cuando utilice audífonos, el altavoz de la videocámara queda en silencio.
- 11** Toma MIC (PLUG IN POWER) (rojo) (pág. 105)  
Esta toma funciona como toma de entrada para un micrófono externo y como toma de alimentación de un micrófono que se alimenta de la videocámara. Al conectar el micrófono externo, éste tiene prioridad.
- 12** Toma AUDIO/VIDEO
- 13** Toma LANC (azul)  
La toma de control LANC se utiliza para controlar el transporte de la cinta de un dispositivo de video y de los periféricos conectados.
- 14** Correa de la empuñadura (pág. 3)
- 15** Cubierta de la toma

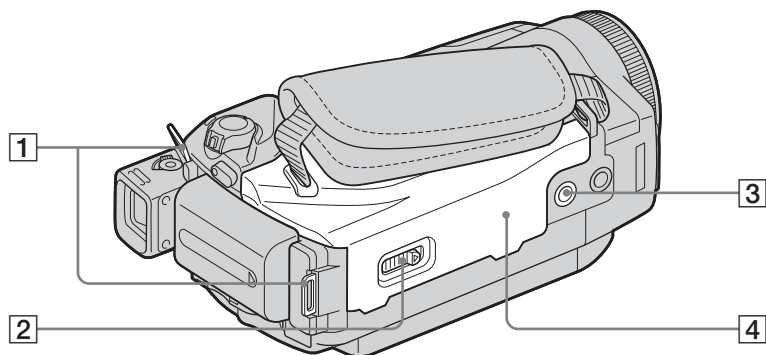

**1 Ganchos para bandolera**

**2 Palanca  OPEN/EJECT (pág. 20)**

**3 Receptáculo para el trípode**

Asegúrese de que la longitud del tornillo del trípode sea inferior a 5,5 mm

De lo contrario, no podrá fijar con seguridad el trípode y el tornillo podría dañar la videocámara.

**4 Tapa del videocasete (pág. 20)**

**Para fijar la bandolera**

Fije la bandolera suministrada con la videocámara a los ganchos para la bandolera.

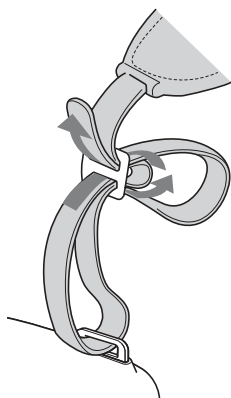

## Control remoto

Retire la lámina de aislamiento del control remoto antes de utilizarlo.

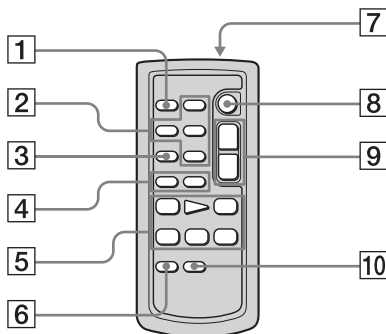

- 1 Botón PHOTO** (pág. 29)
- 2 Botones de control de memoria** (índice\*, - / +, reproducción de memoria) (pág. 52)
- 3 Botón SEARCH M.\*** (pág. 60, 61)
- 4 Botones ◀◀/▶▶ \*** (pág. 60, 61)
- 5 Botones de control de video** (Rebobinado, Reproducción, Avance rápido, Pausa, Parada, Lento) (pág. 50)
- 6 Botón ZERO SET MEMORY\*** (pág. 60)
- 7 Transmisor**  
Señale hacia el sensor remoto para controlar la videocámara una vez encendida.
- 8 REC START/STOP** (pág. 28)
- 9 Botón del zoom motorizado** (pág. 27)
- 10 Botón DISPLAY** (pág. 60)

\* Estos botones no están disponibles durante el funcionamiento de Easy Handycam.

### Para retirar la lámina de aislamiento

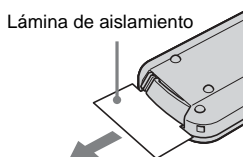

### Para cambiar la batería

- 1** Al tiempo que mantiene presionada la lengüeta, inserte la uña en la ranura para sacar el compartimiento para baterías.

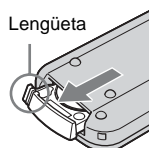

- 2** Retire la batería de litio tipo botón.

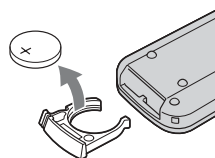

- 3** Coloque una nueva batería de litio tipo botón con el lado + orientado hacia arriba.

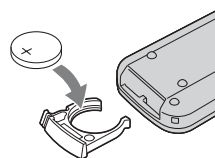

- 4** Inserte la tapa del compartimiento para baterías en el control remoto hasta que haga clic.

## ADVERTENCIA

La batería puede explotar si no se emplea adecuadamente. No recargue la batería; tampoco la desmonte ni la arroje al fuego.

### ADVERTENCIA

La batería puede explotar si se coloca incorrectamente.

Reemplácela solo por el mismo tipo o un tipo equivalente recomendado por el fabricante.

Deseche las baterías utilizadas según las instrucciones del fabricante.

### Notas acerca del control remoto

- El control remoto usa una batería de litio tipo botón (CR2025). No utilice ninguna otra batería que no sea el modelo CR2025.
- Mantenga el sensor del control remoto alejado de fuentes de iluminación intensa como la luz solar directa o luces intensas. De lo contrario, puede que el control remoto no funcione correctamente.
- Es posible que el control remoto no funcione correctamente si el sensor remoto está obstruido con un objetivo de conversión (opcional).
- Cuando accione la cámara con el control remoto incluido con la misma, es posible que también haga funcionar la videgrabadora. En ese caso, seleccione un modo de control remoto diferente de VTR 2 para la videgrabadora o cubra el sensor de la misma con un papel negro.

## Indicadores para la pantalla de cristal líquido y el visor

Los siguientes indicadores aparecerán en la pantalla de cristal líquido y en el visor para señalar el estado de la videocámara. Los indicadores varían en función del modelo de la videocámara.

### Ejemplo: Indicadores en el modo CAMERA-TAPE

Código de tiempo (pág. 57)/Contador de la cinta (pág. 57)/Autodiagnóstico (pág. 121)/Número de imágenes (pág. 53)

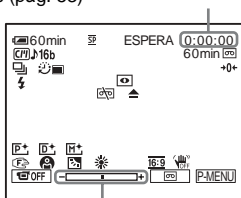











Escala de ajuste de exposición

Indicadores	Significados
	Batería restante (pág. 25)
<u>SP</u> , <u>LP</u>	Modo de grabación (pág. 26)
ESPERA GRAB.	Modo de espera de grabación/grabación
FINE STD	Calidad de imagen (pág. 31)
	Tamaño de imagen (pág. 31)
	Tamaño de imagen (pág. 26)
	Carpeta de grabación/carpeta de reproducción (pág. 73)
	Cassette Memory (pág. 126)
<b>J16b</b>	Modo de audio (pág. 84)
60min	Cinta restante (pág. 25)
<b>BRK</b>	Grabación continua de fotos (sincronización) (pág. 70)
	Grabación con disparador automático (pág. 28, 33)

Indicadores	Significados
	Para el modelo DCR-HC65: Grabación a intervalos (pág. 77)
	Grabación de imágenes fijas a intervalos (pág. 78)
	Para el modelo DCR-HC65: Flash (pág. 67) Este indicador aparece cuando se utiliza luz de flash para video (opcional).
	Para el modelo DCR-HC85: Flash (pág. 31) Este indicador sólo aparecerá cuando el flash esté en uso.
	Grabación de fotogramas (pág. 76)
<b>AV/DV</b>	Salida de imágenes y sonido analógicos en formato digital (pág. 86)
<b>DV IN</b>	Entrada DV (pág. 95)
<b>→0←</b>	Ajuste de memoria en cero (pág. 60)
	NightShot plus (pág. 39)
	Super NightShot plus (pág. 39)
	Color Slow Shutter (pág. 39)
	Advertencia (pág. 121)
	Efectos de imagen (pág. 74)
	Efecto digital (pág. 43)
	MEMORY MIX (pág. 45)
	Enfoque manual /enfoque de expansión (pág. 40)
	PROGRAM AE (pág. 64)
	Contraluz (pág. 37)
	Balance de blancos (pág. 65)



Indicadores	Significados
	Para el modelo DCR-HC85: Nitidez (pág. 66)
	PAN 16:9 (pág. 68)
	SteadyShot desactivado (pág. 69)
<b>30p</b>	Para el modelo DCR-HC85: Grabación progresiva (pág. 28)
	Protección (pág. 108)
	Marca de impresión (pág. 109)
  	Presentación de diapositivas (pág. 75)
	Luz de fondo de la pantalla de cristal líquido apagada (pág. 18)
	Eliminación de imágenes (pág. 107)
	Conexión de PictBridge (pág. 110)

# Índice alfabético

## A

Acceso directo a "Click to DVD" Consulte CREAR DVD	
Acceso directo a Video CD Burn Consulte CREAR VCD	
Adaptador de ca.....	14
AJ LCD/VISOR .....	85
AJ. PELÍCULA .....	71
AJUS.FOTOS.....	70
Ajuste de memoria en cero .....	60
Ajuste del reloj (AJUS. RELOJ).....	19, 89
Ajuste del visor .....	18
AJUSTE FLASH.....	67
ALTA VEL. Consulte Ráfaga (RÁFAGA)	
AUM/DE MOSAIC .....	42

## B

BACK LIGHT (videocámara).....	37
Balance de blancos (BAL. BLANCOS) .....	65
BARRIDO.....	42
Batería Batería.....	14
Batería restante .....	25, 130
Información de la batería .....	15
Batería "InfoLITHIUM" .....	130
Batería tipo botón Control remoto.....	142
Videocámara.....	135
Borrar BOR.TODO (imagen fija).....	72
BORR TODO (Cassette Memory) .....	83

Botón LCD BACKLIGHT .....	18, 138
Brillo de la pantalla LCD (BRILLO LCD) .....	18
Búsqueda de Cassette Memory (BÚSQUEDA) .....	47, 60, 61, 81
Búsqueda de fechas.....	61
Búsqueda de títulos.....	60

## C

Cabezal de video.....	133
Cable de conexión A/V .....	59, 93, 105
Cable i.LINK .....	93, 98
CALIBRACIÓN .....	134
Calidad de imagen (CALIDAD).....	31, 71
Capacidad de grabación RESTANTE .....	71, 87
Visualización.....	25
Carga completa .....	14
Carga de la batería batería.....	14
Batería tipo botón preinstalada.....	135
Carpeta Consulte GRAB. CARP. Consulte NUEVA CARP Consulte REPR. CARP.	
Cassette Memory .....	3, 126
Cinta con pista de sonido dual .....	84
Clave de crominancia de la videocámara (CÁM ← M CROM.) ...	45
Clave de crominancia de memoria (M ← CÁM. CROM.) ..	45
Clave de luminancia (LUMI.) .....	43
Clave de luminancia de memoria (M ← CÁM. LUMI.) ...	45
Código de datos (CÓDIGO DATOS).....	57, 87
Código de tiempo.....	25
COLOR LCD.....	85
Color Slow Shutter (COLOR SLOW S) .....	39

Condensación de humedad .....	133
Contador de cinta .....	25
Contraluz LCD (NIV LUZ LCD).....	85
Control remoto .....	142
CTRL REMOTO .....	87
Copia (CTRL GRAB.) .....	93
(CTRL GR).....	93
Copiado de audio (CTRL COP AUD).....	105
Correa de la empuñadura .....	3, 140
CREAR DVD.....	80
CREAR VCD .....	81

## D

Diferente exposición (DIF. EXP.) Consulte Ráfaga (RÁFAGA)	
Durante la búsqueda de imágenes.....	50

## E

Easy Handycam.....	34, 54
Edición de programas (EDIC.PROG.) .....	80
Edición digital de programas (EDIC.PROG.) .....	98
EDIT SEARCH.....	47
Efectos de imagen (EFECTO IMAG.) .....	74
Efectos digitales (EFECTO DIG.).....	43, 51
Eliminar Eliminación de imágenes .....	107
Emisor de rayos infrarrojos .....	100
END SEARCH.....	47, 81
Enfoque .....	40
Enfoque ampliado (ENF.AMPLIADO).....	66
Enfoque manual.....	41
ENTR. VIDEO .....	86
Estándar (ESTÁNDAR) Calidad de imagen (CALIDAD)	

Estéreo/monoaural .....84  
 Exploración con salto.....50  
 Exposición manual (EXPOS.)  
 .....38

## F

FADER .....42  
 Fecha/hora.....57  
 Fino (FINO)  
 Consulte Calidad de  
 imagen (CALIDAD)  
 Flash.....31  
 Flujo USB .....86  
 USB-CAMERA.....86  
 USB-PLY/EDT .....86  
 FORMATO.....72, 127  
 Formato de imagen fija....127  
 FOTO .....43  
 Fotos de la memoria.....29, 52  
 Función de apagado  
 automático (APAGADO  
 AUTO).....88  
 Función de conversión digital  
 (SAL. A/V→DV).....86  
 FUND BLANCO .....42  
 FUND NEGRO.....42  
 FUND PUNTO .....42

## G

GRAB. CARP.....73  
 Grabación.....95  
 Grabación a intervalos  
 (GRAB.INTERV.) .....77  
 Grabación con disparador  
 automático (AUTO  
 DISPAR).....28, 33  
 Grabación de cintas a  
 intervalos uniformes  
 (GRAB INT NAT).....76  
 Grabación de fotografías a  
 intervalos (GRAB.INT.FIJ)  
 .....78  
 Grabación de fotogramas  
 (GRAB CUADRO).....76  
 Gran angular  
 Consulte Zoom

## H

HORA MUNDIAL .....89

## I

i.LINK ..... 131  
 Idioma (LANGUAGE)  
 ..... 22, 89

## IMPRIMIR

Consulte PictBridge  
 Indicadores de advertencia  
 ..... 121  
 Intelligent accessory shoe  
 ..... 105, 139

## J

JPEG ..... 127

## L

LANC ..... 140  
 Lengüeta de protección contra  
 escritura ..... 126, 128  
 LP (Reproducción larga)  
 Consulte Modo de  
 grabación (MODO  
 GRAB.)  
 Luz de grabación (LUZ  
 GRAB)..... 87

## M

Marca de impresión ..... 109  
 Medidor de punto flexible  
 (MEDID. PTO.)..... 37  
 MEMORY MIX ..... 45  
 “Memory Stick Duo”  
 Información general.. 127  
 Inserción ..... 21  
 Número de imágenes  
 ..... 26, 31  
 Mensajes de advertencia  
 ..... 121  
 Menú  
 AJUS. CÁMARA ..... 64  
 AJUS. MEMOR..... 70  
 AJUSTE EST..... 84  
 APLIC.IMAGEN..... 74  
 EDIC Y REP..... 80  
 GIRAR MENÚ ..... 88  
 HORA/IDIOMA ..... 89  
 Selección de elementos  
 ..... 62  
 Menú personal (P-MENU)  
 ..... 62  
 MEZCLA AUDIO..... 85, 107

MODO AUDIO ..... 84  
 Modo de alimentación..... 17  
 Modo de espejo ..... 27  
 Modo de grabación  
 (MODO GRAB.)..... 25, 84  
 Modo de grabación progresiva  
 (GRAB PROGRE)..... 28  
 MODO DEMO..... 79  
 MODO FLASH..... 67  
 Modo PAN 16:9 ..... 68  
 MONOTONO ..... 42  
 Movimiento por destellos  
 (FLASH) ..... 43  
 MPEG ..... 127  
 MULTISONIDO ..... 84

## N

NightShot Light (LUZ NS)  
 ..... 39, 68  
 NightShot plus ..... 39  
 NITIDEZ..... 66  
 NIVEL FLASH..... 67  
 NORMAL  
 Consulte Ráfaga  
 (RÁFAGA)  
 NTSC ..... 125  
 NUEVA CARP ..... 73  
 NÚM. ARCHIVO ..... 72

## O

OBTUR. AUTO ..... 66  
 Obturador lento (OBT.  
 LENTO) ..... 44

## P

PAL ..... 125  
 Pantalla  
 Indicadores de la pantalla  
 ..... 144  
 VISTA ..... 88  
 Pantalla de índice ..... 54  
 Pantalla LCD..... 3  
 PEL. ANT. .... 44  
 Personalización del menú  
 Personal..... 90  
 PictBridge ..... 110  
 PITIDO ..... 18, 88  
 Pitido de confirmación de la  
 operación  
 Consulte PITIDO

→continúa

PRES.DIAP.....	75
PROGR AE .....	64
Protección de imágenes .....	108

## R

Ráfaga (RÁFAGA) .....	30, 70
RASTRO .....	44
REC START/STOP ....	24, 50
Reducción del efecto de ojos rojos (R.OJOS ROJ.).....	67
REPR. CARP. ....	73
Reproducción (REPR VL VAR)	
Cámara lenta.....	50
doble de velocidad .....	50
Fotograma.....	50
Inversa .....	50
Reproducción de fotogramas .....	50
RESET.....	138
Revisión.....	24, 30
Revisión de grabación .....	48

## S

S video.....	59, 93
Sensor remoto.....	139
Sistema ID-1/ID-2 .....	68
Sistemas de televisión en color.....	125
SOBREPUESTO.....	42
Sonido principal Consulte MULTISONIDO	
Sonido secundario Consulte MULTISONIDO	
SP (Reproducción estándar) Consulte Modo de grabación (MODO GRAB.)	
SPOT FOCUS .....	40
STEADYSHOT.....	69
Super NightShot plus .....	39
Superposición de memoria (SUPERP) .....	43

## T

Tamaño de imagen (TAM.IMAGEN) .....	71
Tamaño de imagen (TAM.IMAGEN) ....	31, 71

Telefoto Consulte Zoom	
Tiempo de grabación ...	16, 26
Tiempo de reproducción .....	17
Título (Cassette Memory) BORR.TÍT.....	82
TÍT.CINTA .....	83
TÍTULO .....	81
VER TÍT. ....	83
Toma de auriculares.....	140
Toma USB .....	140
Transición uniforme Consulte END SEARCH	

## U

Utilización en el extranjero .....	125
---------------------------------------	-----

## V

Videocasete.....	20
Visor .....	18
Brillo (LUZ F.VISOR) .....	86
Visualización de autodiagnóstico .....	121
Visualización de los datos de ajuste de la cámara.....	57
Volumen (VOL.).....	49, 52

## Z

Zoom.....	27, 56
ZOOM DIGITAL .....	68
Zoom en la reproducción (ZOOM REPR.).....	56



---

# Leia isto primeiro

Antes de utilizar o aparelho, por favor leia atentamente este manual e guarde-o para futuras consultas.

---

## ADVERTÊNCIA

**Para evitar perigo de incêndio ou choque elétrico, não exponha o aparelho à chuva ou umidade.**

**Para evitar choque elétrico, não abra a caixa do aparelho. A manutenção somente deverá ser prestada por pessoal qualificado.**



### **Aviso**

Se a eletricidade estática ou a interferência eletromagnética interromper a transferência de dados a meio (se falhar), reinicie o aplicativo ou desconecte e conecte de volta o cabo USB.

---

## Notas sobre utilização

### Nota sobre Cassette Memory

Sua videocâmara é baseada no formato DV. Então, você somente poderá utilizar minifitas DV. O uso de minifitas DV com Cassette Memory é recomendado, pois você pode usar Busca pelo título (página 60), Busca pela data (página 61), [  TÍTULO] (página 81), [  TÍT.FITA] (página 83). As fitas com Cassette Memory estão marcadas com .

### Observe o tipo de “Memory Stick” que você pode usar na sua videocâmara

Você só pode usar um “Memory Stick Duo”, que tem a metade do tamanho de um “Memory Stick” padrão, em sua videocâmara (página 129). A marca MEMORY STICK DUO é indicada no “Memory Stick Duo”.

### Notas sobre gravação

- Antes de iniciar a gravação, faça um teste da função de gravação para ter certeza de que a imagem e o som são gravados sem problemas.
- O conteúdo da gravação não poderá ser compensado, mesmo se a gravação ou a reprodução não for efetuada devido a um mau funcionamento da videocâmara, mídia de armazenamento, etc.
- Dependendo do país/regiões, os sistemas de televisão em cores podem ser diferentes. Para visualizar suas gravações em uma TV, é preciso que ela seja baseada no sistema NTSC.
- Programas de televisão, filmes, fitas de vídeo e outros materiais podem estar protegidos por direitos autorais. A gravação não autorizada desses materiais poderá infringir as leis de direitos autorais.

### Notas sobre o painel LCD, o visor eletrônico e a objetiva

- A tela LCD e o visor eletrônico são fabricados usando-se tecnologia de alta precisão. Dessa forma, mais de 99,99% de pixels estão operacionais para uso efetivo. Entretanto, poderão surgir pequenos pontos pretos e/ou brilhantes (de cor branca, vermelha, azul ou verde) que constantemente aparecem na tela LCD e no visor eletrônico. Esses pontos são resultados normais do processo de fabricação e não afetam de nenhuma forma a gravação.
- Você pode causar um mau funcionamento expondo o visor LCD, o visor eletrônico ou a objetiva sob a incidência direta dos raios solares por muito tempo. Cuidado ao colocar a videocâmara perto de uma janela ou ao ar livre.

- Não aponte a videocâmara para o sol diretamente. Isso pode causar um mau funcionamento em sua videocâmara. Faça imagens do sol somente em condições de pouca luminosidade, como ao entardecer.

### Nota sobre a conexão de outro equipamento

Antes de conectar sua videocâmara em outro equipamento, como um VCR ou um computador, com um cabo USB ou i.LINK, certifique-se de inserir o plugue do conector na direção apropriada. Se você forçar o plugue do conector na direção incorreta, o terminal pode ficar danificado ou isso poderá causar mau funcionamento da videocâmara.

### Notas sobre a utilização deste manual

- As imagens do visor LCD e do visor eletrônico usadas neste manual são capturadas usando uma videocâmara estática digital e, portanto, podem ser exibidas de modo diferente do que você vê.
- As ilustrações usadas neste manual são baseadas no modelo DCR-HC85.
- Reproduções de telas em cada idioma local são usadas para ilustrar os procedimentos operacionais. Mude o idioma da tela antes de usar sua videocâmara, se necessário (página 23).

## Notas sobre a utilização da videocâmara

- Segure sua videocâmara corretamente.

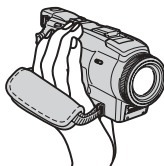

- Para ter certeza de estar segurando bem, aperte a alça como mostra a ilustração seguinte.

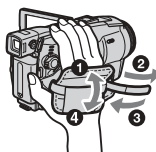

- Quando você utilizar o painel digital, coloque sua mão na traseira do painel LCD para apoiá-lo. Então, toque nos botões exibidos na tela.

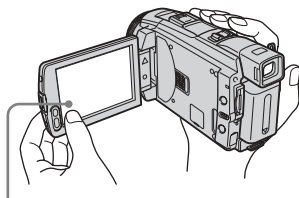

Toque no botão no visor LCD.

- Se você instalar a bateria NP-FP70/FP90 (opcional) na videocâmara, o visor eletrônico será estendido.
- Cuidado para não pressionar botões na moldura do LCD acidentalmente quando abri-lo ou fechá-lo ou quando ajustar o ângulo do painel LCD.
- Não segure a videocâmara pelas seguintes partes.



Visor eletrônico



Painel LCD

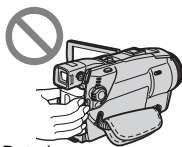

Bateria



Flash (DCR-HC85)



# Índice

 : Recursos disponíveis somente para a fita.

 : Recursos disponíveis somente para “Memory Stick Duo”.

Leia isto primeiro .....	2
--------------------------	---

---

## Guia de Início Rápido

Gravando imagens em movimento .....	8
Gravando imagens estáticas .....	10
Gravando/reproduzindo com facilidade .....	12



---

## Preparativos





Passo 1: Verificando itens fornecidos .....	13
Passo 2: Carregando a bateria .....	14
Usando uma fonte de alimentação externa .....	17
Passo 3: Ligando o aparelho .....	18
Passo 4: Ajustando o painel LCD e o visor eletrônico .....	18
Ajustando o painel LCD .....	18
Ajustando o visor eletrônico .....	19
Passo 5: Ajustando a data e a hora .....	20
Passo 6: Inserindo o mídia de gravação .....	21
Inserindo uma fita .....	21
Inserindo um “Memory Stick Duo” .....	22
Passo 7: Ajustando o idioma da tela .....	23

---

## Gravação



Gravando imagens em movimento .....	24
Gravando por um período de tempo maior .....	26
Utilizando o zoom .....	27
Gravando no modo de espelho .....	27
Utilizando o auto-cronômetro .....	28
Gravando imagens em movimento que podem se fragmentar em imagens estáticas	
 – Modo de gravação progressiva (DCR-HC85) .....	28
Gravando imagens estáticas  .....	
– Gravação de fotografia na memória .....	29
Selecionando a qualidade ou o tamanho da imagem .....	31
Utilizando o flash (DCR-HC85) .....	31
Utilizando o auto-cronômetro .....	33
Gravando uma imagem estática em um “Memory Stick Duo” enquanto grava	
imagens em movimento em uma fita .....	33

→ *continua*

Gravando com facilidade – Easy Handycam .....	34
Gravando um filme  .....	34
Gravando uma imagem estática  .....	35
Utilizando todas as operações de Easy Handycam .....	36
Ajustando a exposição .....	37
Ajustando a exposição para motivos em contraluz .....	37
Fixando a exposição para o motivo selecionado – Medidor de ponto flexível .....	37
Ajustando a exposição manualmente .....	38
Gravando em locais escuros – NightShot plus, etc. ....	39
Ajustando o foco .....	40
Ajustando o foco para um motivo não centralizado – SPOT FOCUS .....	40
Ajustando o foco manualmente .....	41
Gravando uma imagem usando vários efeitos.....	42
Aparecimento e desaparecimento gradual de uma cena  – FADER .....	42
Utilizando efeitos especiais  – Efeito digital .....	43
Sobrepondo imagens estáticas em filmes em uma fita – MEMORY MIX .....	45
Procurando o ponto de início  .....	47
Procurando a última cena da gravação mais recente – END SEARCH .....	47
Procurando manualmente – EDIT SEARCH .....	47
Revisando as cenas gravadas recentemente – Revisão de gravação .....	48

---







## Reprodução

Visualizando imagens em movimento gravadas em uma fita  .....	49
Reproduzindo em vários modos .....	50
Visualizando gravações com efeitos adicionais – Efeito digital .....	51
Visualizando gravações em um “Memory Stick Duo”  .....	52
Reproduzindo em vários modos a partir de um “Memory Stick Duo” .....	53
Reproduzindo com facilidade – Easy Handycam.....	54
Utilizando as operações em Easy Handycam .....	55
Vários recursos de reprodução .....	56
Ampliando imagens	
– Zoom de reprodução de fita/Zoom de reprodução de memória .....	56
Exibindo os indicadores da tela .....	57
Exibindo os dados dos ajustes da data/hora e da câmera – Código de dados .....	57
Reproduzindo a imagem em uma TV .....	59
Localizando uma cena em uma fita para reprodução  .....	60
Procurando rapidamente a cena desejada – Memória de ajuste zero .....	60
Procurando uma cena com Cassette Memory – Busca pelo título .....	60
Procurando uma cena pela data da gravação – Busca pela data .....	61

## Operações avançadas





---

### Utilizando o menu

- Selecionando itens de menu .....62
- Utilizando o menu  (AJUS.CÂMERA)  
– PROGRAM AE/EQ.BRANCO/  
MODO 16:9, etc. ....64
- Utilizando o menu  (AJUSTE MEM.)  
– BURST/QUALIDADE/  
TAM.IMAGEM/APAG.TUDO/NOVA  
PASTA, etc. ....70
- Utilizando o menu  (APLIC.IMAGEM)  
– EFEITO IMAG/APRES.SLIDES/  
GRAV.FOTOG./GRV.FIXA INT,  
etc. ....74
- Utilizando o menu  (EDITAR&REPR.) – TÍTULO/  
TÍT.FITA., etc. ....80
- Utilizando o menu  (AJUST.PADRÃO)  
– MODO GRAV./MULTI-SOM/  
AUDIO MIX/  
USB-CAMERA, etc. ....84
- Utilizando o menu  (HORA/IDIOMA)  
– AJUST.RELÓG/HR. MUNDIAL,  
etc. ....89
- Personalizando o Menu Pessoal .....90
- 

### Copiando/Editando

- Conectando em um VCR ou TV .....93
- Copiando para outra fita  .....94
- Gravando imagens a partir de um VCR  
ou TV .....95
- Copiando imagens de uma fita para um  
“Memory Stick Duo” .....97
- Copiando imagens estáticas de um  
“Memory Stick Duo”  
para uma fita .....98

- Copiando cenas  
selecionadas de uma fita  
– Edição de programa digital .....99
- Duplicando o som para  
uma fita gravada  .....106
- Apagando imagens gravadas  ...108
- Criando imagens gravadas com  
informações específicas   
– Proteção de imagem/Marca de  
impressão .....109
- Imprimindo imagens gravadas  
(impressora compatível com  
PictBridge)  .....111
- 

### Solução de problemas

- Solução de problemas .....114
- Mensagens e indicadores  
de aviso .....123
- 

### Informações Adicionais

- Utilizando sua videocâmara  
no exterior .....127
- Fitas utilizáveis .....128
- Sobre o “Memory Stick” .....129
- Sobre a bateria “InfoLITHIUM” .....132
- Sobre i.LINK .....133
- Manutenção e precauções .....135
- Especificações .....138
- 

### Referência rápida

- Identificação das peças  
e dos controles .....141
- Índice remissivo .....149

Consulte também outros manuais de instruções  
fornecidos com sua videocâmara:

- Editando imagens com seu computador  
→Manual das aplicações do computador



## Guia de Início Rápido

# Gravando imagens em movimento

## 1 Instale a bateria carregada na videocâmara.

Para carregar a bateria, consulte a página 14.

**1** Levante o visor eletrônico.

**2** Deslize a bateria na direção indicada pela seta até ouvir um clique.

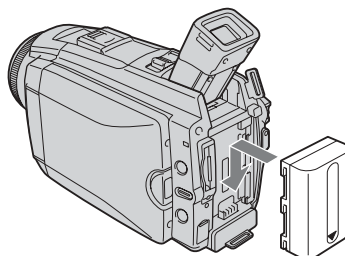
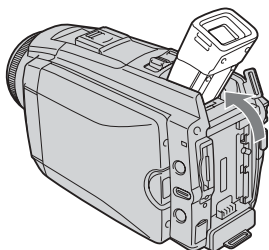

## 2 Coloque uma fita na videocâmara.

**1** Deslize a alavanca  OPEN/EJECT na direção da seta para abrir a tampa.

O compartimento da fita abre automaticamente.

**2** Insira a fita com a janela voltada para cima e empurre-a pressionando no centro.

**3** Pressione **PUSH**.

Feche a tampa da fita após o compartimento respectivo deslizar para trás automaticamente.

Alavanca  OPEN/EJECT

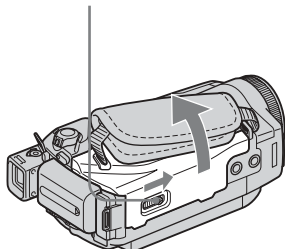

Janela

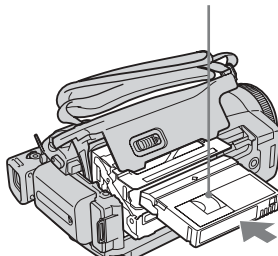

**PUSH**

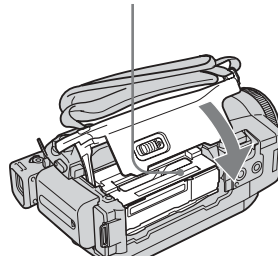

### 3 Inicie a gravação enquanto observa o motivo no visor LCD.

A data e a hora não estão acertadas nos ajustes padrão. Para acertar a data e a hora, consulte a página 20.

- 1 Remova a tampa da objetiva.
- 2 Pressione OPEN e abra o painel LCD.
- 3 Enquanto pressiona o botão verde, deslize o interruptor POWER para baixo para acender a luz CAMERA-TAPE.

- 4 Pressione REC START/STOP.  
A gravação é iniciada. Para mudar para modo de espera, pressione REC START/STOP novamente. Você também pode usar REC START/STOP do painel LCD.

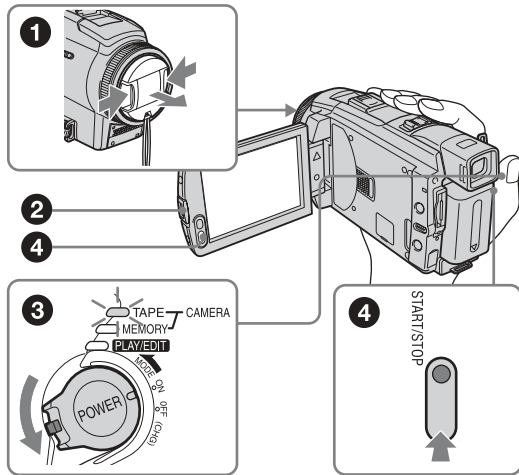

### 4 Visualize a imagem gravada no visor LCD.

- 1 Deslize o interruptor POWER repetidamente até acender a luz PLAY/EDIT.
- 2 Toque em (rebobinar).
- 3 Toque em (reproduzir) para iniciar a reprodução.  
Para parar, pressione .

Para desligar, deslize o interruptor POWER para a posição OFF (CHG).

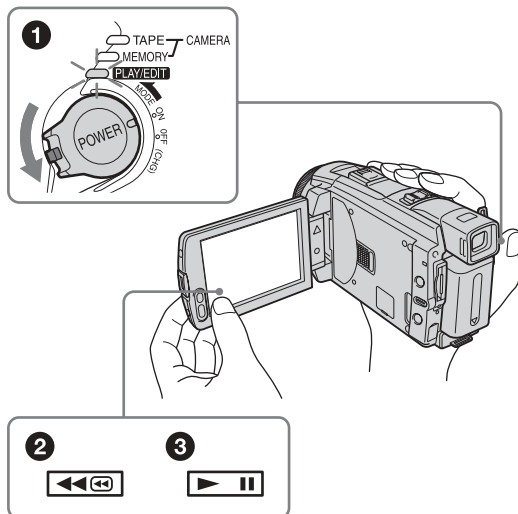

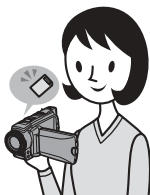

# Gravando imagens estáticas

## 1 Instale a bateria carregada na videocâmara.

Para carregar a bateria, consulte a página 14.

❶ Levante o visor eletrônico.

❷ Deslize a bateria na direção indicada pela seta até ouvir um clique.

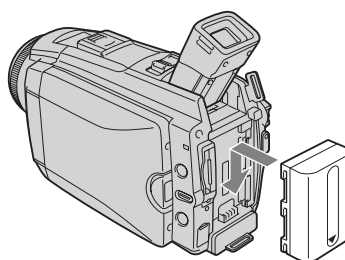
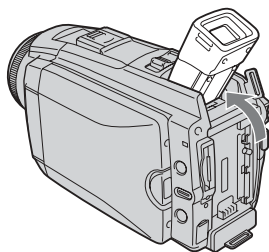

## 2 Insira um “Memory Stick Duo” na videocâmara.

Insira de modo que a marca ◀ fique no canto inferior esquerdo. Empurre até ouvir um clique.

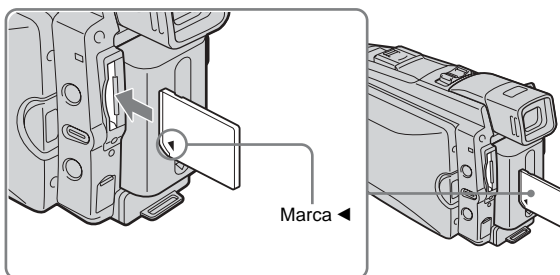



### 3 Inicie a gravação enquanto observa o motivo no visor LCD.

A data e a hora não estão acertadas nos ajustes padrão. Para acertar a data e a hora, consulte a página 20.

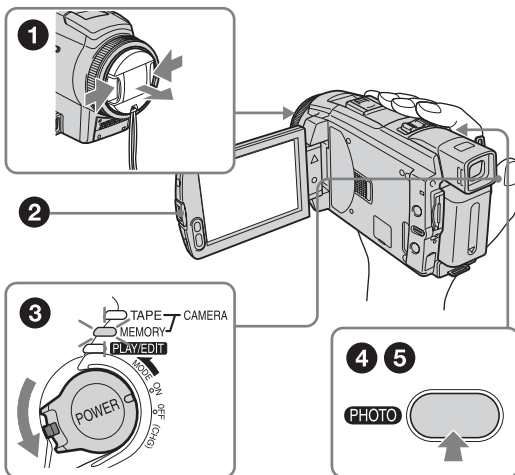
- 1 Remova a tampa da objetiva.**
- 2 Pressione OPEN e abra o painel LCD.**
- 3 Enquanto pressiona o botão verde, deslize o interruptor POWER repetidamente até acender a luz CAMERA-MEMORY.**  
O aparelho fica ligado.
- 4 Pressione PHOTO ligeiramente.**  
Ouve-se um bipe curto quando o foco é ajustado.
- 5 Pressione PHOTO totalmente.**  
Você ouve o som do obturador e a imagem estática é gravada.



### 4 Visualize a imagem gravada no visor LCD.

- 1 Deslize o interruptor POWER repetidamente até acender a luz PLAY/EDIT.**
- 2 Toque em  PB.**  
A última imagem gravada é exibida.
- 3 Toque em  (seguinte) ou  (anterior) para ver imagens em seqüência.**

Para desligar, deslize o interruptor POWER para a posição OFF (CHG).

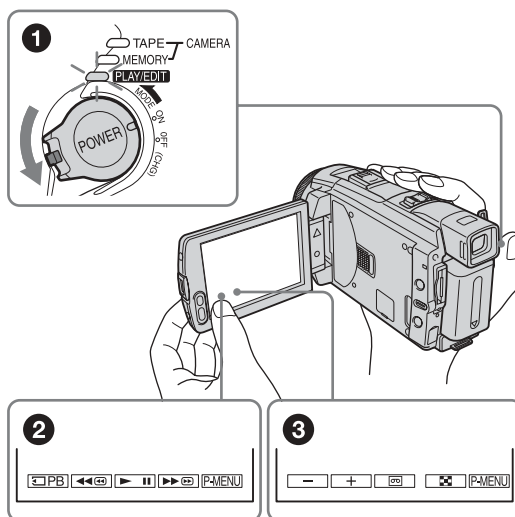



## Gravando/reproduzindo com facilidade

Alternando para operação Easy Handycam, a gravação/reprodução fica ainda mais fácil.

A operação Easy Handycam permite gravar/reproduzir com facilidade, inclusive para usuários sem experiência, fornecendo somente as funções básicas para gravação/reprodução.

### Pressione EASY quando estiver gravando/reproduzindo.

EASY acende em azul (1) e o tamanho de letra da tela aumenta (2) durante a operação em Easy Handycam.

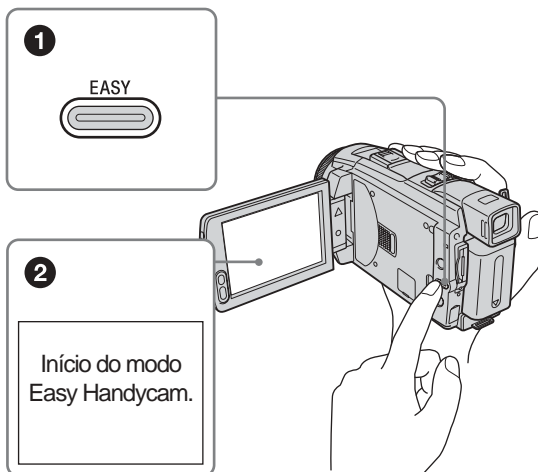

Para mais detalhes, consulte as instruções de cada operação. Consulte a página 34 para gravação e a 54 para reprodução.



## Passo 1: Verificando itens fornecidos

Certifique-se de ter recebido os seguintes itens com sua videocâmara.

O número entre parênteses indica o número desse item fornecido.

### “Memory Stick Duo” 8MB (1)

Você só pode usar um “Memory Stick Duo”, que tem a metade do tamanho de um “Memory Stick” padrão, em sua videocâmara. Consulte a página 129 para mais detalhes.

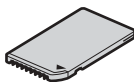

### Adaptador de Memory Stick Duo (1)

Se você conectar um adaptador de Memory Stick Duo a um “Memory Stick Duo”, poderá usar um “Memory Stick Duo” com qualquer um dos dispositivos compatíveis com um “Memory Stick” padrão.

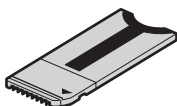

### Adaptador de CA (1)

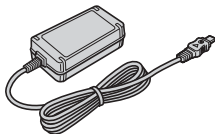

### Cabo de alimentação (1)

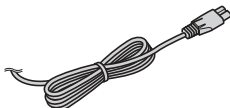

### Tampa de proteção da objetiva (1)

Encaixada na videocâmara.

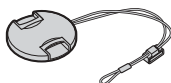

### Proteção da objetiva (1)

(DCR-HC85)

Use a proteção da objetiva quando gravar com luz forte, por exemplo, ao sol. Quando você usa um filtro (opcional), a sombra da proteção da objetiva pode ser exibida na tela. Além disso, se você forçar a proteção da objetiva, pode não conseguir removê-la novamente.



### Alça tiracolo (1)

Consulte a página 144 para saber como prender a alça tiracolo.

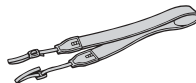

### Controlador remoto sem fio (1)

Uma bateria de lítio tipo botão já está incorporada.

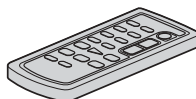

### Cabo de conexão A/V (1)

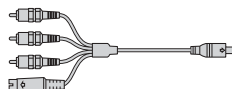

### Cabo USB (1)

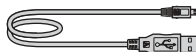

### Bateria recarregável NP-FP50 (1)

### CD-ROM “SPVD-012 USB Driver” (1)

### Pano de limpeza (1)

### Tampa da base (1)

Encaixada na videocâmara.

### Manual de instruções da câmera (Este manual) (1)

### Manual das aplicações do computador (1)

## Passo 2: Carregando a bateria

Você pode carregar a bateria instalando a bateria “InfoLITHIUM” (série P) na sua videocâmara.

### Nota

- Você pode usar somente baterias “InfoLITHIUM” (série P) (p. 132).
- Não provoque curto-circuitos tocando no plugue CC do adaptador de CA ou nos terminais da bateria com objetos metálicos. Isto pode causar um mau funcionamento.
- Use uma tomada de parede próxima quando utilizar o adaptador de CA. Desconecte o adaptador de CA da tomada imediatamente, em caso de mau funcionamento.

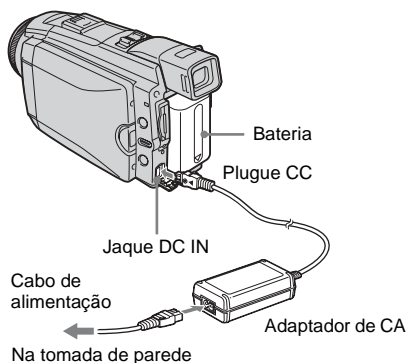

### 1 Levante o visor eletrônico.

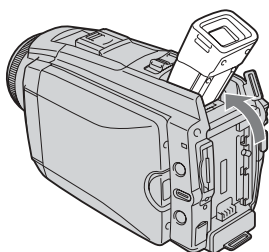

### 2 Deslize a bateria na direção indicada pela seta até ouvir um clique.

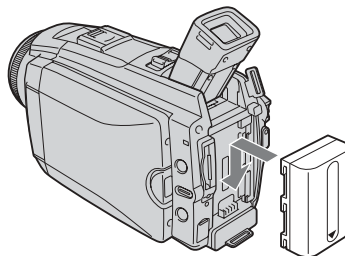

### 3 Com a marca ◀ do plugue CC voltada para o lado do painel LCD, conecte o adaptador de CA ao jaque DC IN da videocâmara.

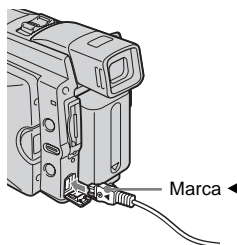

### 4 Conecte o cabo de alimentação ao adaptador de CA.

### 5 Conecte o cabo de alimentação em uma tomada.

## 6 Deslize o interruptor POWER até OFF (CHG).

A luz CHG (carga) acende-se e o carregamento é iniciado.

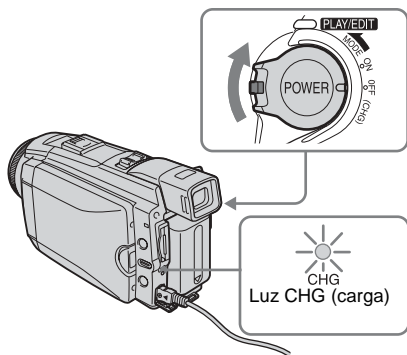

## Após carregar a bateria

A luz CHG (carga) se apaga após a bateria estar totalmente carregada. Desconecte o adaptador de CA do jaque DC IN.

## Para remover a bateria

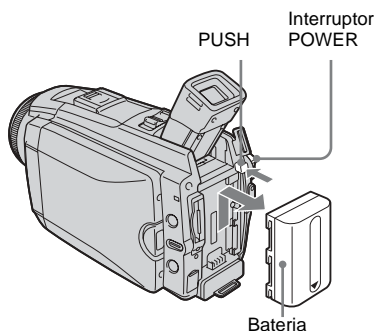

### 1 Ajuste o interruptor POWER para OFF (CHG).

### 2 Levante o visor eletrônico.

### 3 Deslize a bateria para fora, na direção da seta, enquanto pressiona o botão PUSH.

#### Nota

- Se você não utilizar a bateria durante muito tempo, deixe-a totalmente descarregada antes de guardá-la. Consulte a página 132 para obter informações sobre o armazenamento da bateria.

## Para verificar a bateria restante – Informações da bateria

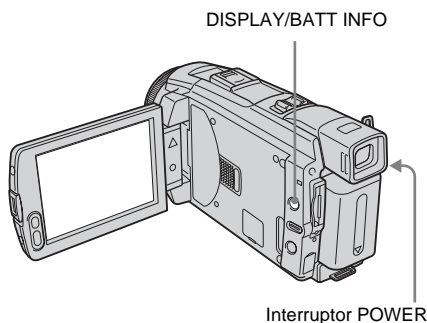

Você pode verificar o nível de carga atual da bateria e o tempo restante de gravação durante a carga ou quando o aparelho estiver desligado.

### 1 Ajuste o interruptor POWER para OFF (CHG).

### 2 Pressione OPEN e abra o painel LCD.

### 3 Pressione DISPLAY/BATT INFO.

A informação da bateria é exibida por cerca de 7 segundos.

Continue pressionando o botão para visualizar essa informação por cerca de 20 segundos.

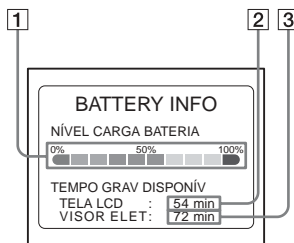

### 1 Nível de carga da bateria: Exibe a quantidade aproximada de energia restante na bateria.

### 2 Tempo de gravação aproximado usando o painel LCD.

### 3 Tempo de gravação aproximado usando o visor eletrônico.

## Tempo de carga

Número aproximado de minutos requeridos quando você carrega totalmente uma bateria totalmente descarregada a 25°C (recomenda-se 10 – 30°C).

Bateria	
NP-FP50 (fornecida)	125
NP-FP70	155
NP-FP90	220

## Tempo de gravação quando você grava com o visor LCD instalado

Número aproximado de minutos disponíveis quando você usa uma bateria totalmente carregada a 25°C.

### Para DCR-HC65:

#### Com o interruptor LCD BACKLIGHT na posição ON

Bateria	Tempo de gravação contínua	Tempo de gravação normal*
NP-FP50 (fornecida)	70	35
NP-FP70	150	80
NP-FP90	270	145

#### Com o interruptor LCD BACKLIGHT na posição OFF

Bateria	Tempo de gravação contínua	Tempo de gravação normal*
NP-FP50 (fornecida)	100	55
NP-FP70	215	115
NP-FP90	385	210

### Para DCR-HC85:

#### Com o interruptor LCD BACKLIGHT na posição ON

Bateria	Tempo de gravação contínua	Tempo de gravação normal*
NP-FP50 (fornecida)	60	30
NP-FP70	125	65
NP-FP90	230	125

#### Com o interruptor LCD BACKLIGHT na posição OFF

Bateria	Tempo de gravação contínua	Tempo de gravação normal*
NP-FP50 (fornecida)	80	40
NP-FP70	175	95
NP-FP90	310	170

## Tempo de gravação quando você grava com o visor eletrônico

Número aproximado de minutos disponíveis quando você usa uma bateria totalmente carregada a 25°C.

### Para DCR-HC65:

Bateria	Tempo de gravação contínua	Tempo de gravação normal*
NP-FP50 (fornecida)	100	55
NP-FP70	215	115
NP-FP90	385	210

**Para DCR-HC85:**

Bateria	Tempo de gravação contínua	Tempo de gravação normal*
NP-FP50 (fornecida)	80	40
NP-FP70	175	95
NP-FP90	310	170

\* Número aproximado de minutos de gravação enquanto você repetidamente grava, inicia/pára, desliza o interruptor POWER para alterar o modo de alimentação e utiliza o zoom. A vida útil real da bateria pode ser menor.

**Tempo de reprodução**

Número aproximado de minutos disponíveis quando você usa uma bateria totalmente carregada a 25°C.

Bateria	Painel LCD aberto*	Painel LCD fechado
NP-FP50 (fornecida)	80	120
NP-FP70	175	255
NP-FP90	310	455

\* Com o interruptor LCD BACKLIGHT na posição ON.

**⚡ Nota**

- A alimentação não será fornecida pela bateria se você conectou o adaptador de CA ao jaque DC IN da sua videocâmera, ainda que o cabo de alimentação esteja desconectado da tomada de parede.
- O tempo de gravação e reprodução será menor quando você usar sua videocâmera em temperaturas baixas.
- A luz CHG (carga) pisca durante a carga ou a informação da bateria não será exibida corretamente nas seguintes condições:
  - A bateria não está instalada corretamente.
  - A bateria está danificada.
  - A bateria está totalmente descarregada. (Somente para Informações da bateria)

**Usando uma fonte de alimentação externa**

Você pode usar o adaptador de CA como fonte de alimentação, se não quiser descarregar a bateria. Enquanto utiliza o adaptador de CA, a bateria não perderá a carga, mesmo estando instalada na videocâmera.

**PRECAUÇÃO**

Ainda que a câmera esteja desligada, a alimentação de CA (corrente doméstica) continua sendo fornecida enquanto o adaptador de CA estiver conectado na tomada de parede.

---

**Conecte sua videocâmera como indicado em “Carregando a bateria” (p. 14).**

---

## Passo 3: Ligando o aparelho

Você precisa deslizar o interruptor POWER repetidamente para selecionar o modo de alimentação desejado para gravar ou reproduzir.

Na primeira vez que usar a videocâmara, a tela [AJUST.RELÓG] aparecerá (p. 20).

### Enquanto pressiona o botão verde, deslize o interruptor POWER para baixo.

O aparelho fica ligado.

Para acessar o modo de gravação ou reprodução, deslize o interruptor repetidamente até se acender a luz do modo de alimentação desejado.

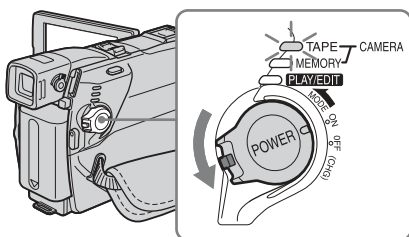

- Modo CAMERA-TAPE: Para gravar em uma fita.
- Modo CAMERA-MEMORY: Para gravar em um “Memory Stick Duo”.
- Modo PLAY/EDIT: Para reproduzir ou editar imagens em uma fita ou “Memory Stick Duo”.

### Para desligar o aparelho

Deslize o interruptor POWER até OFF (CHG).

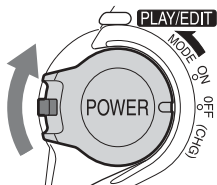

## Passo 4: Ajustando o painel LCD e o visor eletrônico

### Ajustando o painel LCD

Você pode ajustar o ângulo e o brilho do painel LCD de acordo com as várias situações de gravação.

Mesmo quando existem obstruções entre você e o motivo, você pode verificar o motivo no visor LCD durante a gravação, ajustando o ângulo do painel LCD.

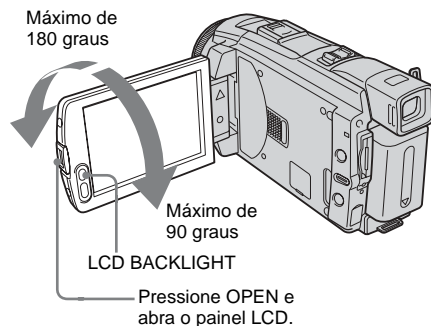

**Abra o painel LCD com um ângulo de 90 graus relativamente à videocâmara e, em seguida, gire o painel para a posição desejada.**

### Para ajustar o brilho da tela LCD



**1** Toque em [P-MENU].

**2** Toque em [BRILHO LCD].

Se o item não for exibido na tela, toque em [Z]/[V]. Se você não conseguir localizá-lo, toque em [MENU], menu [AJUST.PADRÃO] e, em seguida, toque em [AJ LCD/D E] (p. 85).

### 3 Ajuste o item com / e, depois, toque em .

#### Dica

- Se você girar o painel LCD a 180 graus relativamente ao lado da objetiva, você pode fechar o painel LCD com o visor LCD voltado para fora.
- Se você estiver usando a bateria como fonte de alimentação, pode ajustar o brilho selecionando [NÍVEL LF LCD] em [AJ LCD/D E] no menu  (AJUST.PADRÃO) (p. 85).
- Quando você usar a videocâmera em áreas com muita luminosidade, pressione LCD BACKLIGHT para desligar a luz de fundo da tela LCD ( será exibido na tela). Este ajuste economiza bateria.
- Mesmo que você ajuste a luz de fundo da tela LCD, a imagem gravada não será afetada.
- Você pode silenciar o bipe de confirmação da operação ajustando [BIPE] no menu  (AJUST.PADRÃO) para [DESLIGAR] (p. 88).

## Ajustando o visor eletrônico

Você pode visualizar imagens usando o visor eletrônico, quando fechar o painel LCD. Utilize o visor eletrônico quando a bateria estiver acabando ou se ficar difícil visualizar no visor.

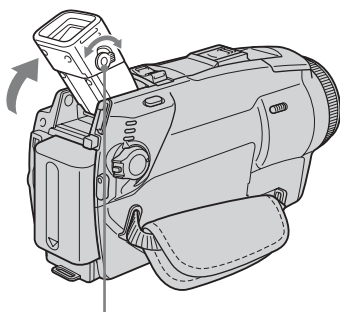

Alavanca de ajuste da objetiva do visor eletrônico

### 1 Levante o visor eletrônico.

### 2 Ajuste a alavanca de ajuste da objetiva do visor eletrônico até a imagem ficar nítida.

#### Para utilizar o visor eletrônico durante a operação

Quando você está gravando em uma fita ou “Memory Stick Duo”, você pode ajustar a exposição (p. 37) e o fader (p. 42) enquanto verificar a imagem no visor eletrônico. Gire o painel LCD 180 graus e feche-o com o visor voltado para fora.

#### 1 Ajuste o modo de alimentação para CAMERA-TAPE ou CAMERA-MEMORY (p. 18).

#### 2 Feche o painel LCD com a tela voltada para fora.

 é exibido no visor.

#### 3 Toque em .

[Deslig.LCD?] é exibido na tela.





#### 4 Toque em [SIM].

O visor LCD é desativado.

#### 5 Toque no visor LCD enquanto verifica a imagem no visor eletrônico.

[EXPOSIÇÃO], etc. são exibidos.

#### 6 Toque no botão que você deseja ajustar.

- [EXPOSIÇÃO]: Ajuste com  /  e toque em .
- [FADER]: Toque repetidamente para selecionar o efeito desejado (somente no modo CAMERA-TAPE).
- : A tela LCD acende-se. Para ocultar os botões no visor LCD, toque em .

#### Dica

- Para ajustar o brilho da luz de fundo do visor eletrônico, selecione o menu  (AJUST.PADRÃO), [AJ LCD/D E] e, em seguida, [LF DISPLAY] (quando estiver usando a bateria, p. 86).

# Passo 5: Ajustando a data e a hora

Ajuste a data e a hora ao utilizar esta videocâmara pela primeira vez. Se você não ajustar a data e a hora, a tela [AJUST.RELÓG] aparecerá toda vez que ligar sua videocâmara.

## Nota

- Se você não usar sua videocâmara por cerca de 3 meses, a bateria recarregável, tipo botão, incorporada se descarrega e os ajustes de data e hora poderão ser apagados da memória. Neste caso, carregue a bateria recarregável tipo botão (p. 137) e depois ajuste a data e a hora novamente.

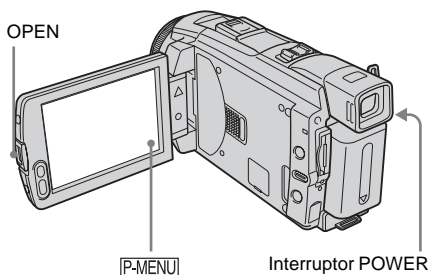

1 Ligue sua videocâmara (p. 18).

2 Pressione OPEN e abra o painel LCD.

Avance para o passo 7 quando você ajustar o relógio pela primeira vez.

3 Toque em **P-MENU**.

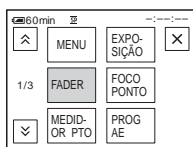

4 Toque em **[MENU]**.

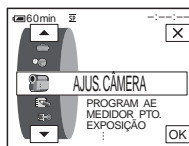

5 Selecione **(HORA/IDIOMA)** com **▲/▼**, e, em seguida, toque em **[OK]**.

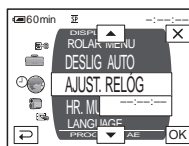

6 Selecione **[AJUST.RELÓG]** com **▲/▼**, e, em seguida, toque em **[OK]**.

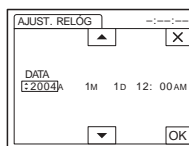

7 Ajuste **[A]** (ano) com **▲/▼**, e, em seguida, toque em **[OK]**.

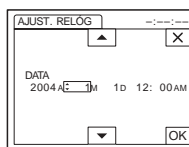

Você pode ajustar qualquer ano até 2079.

8 Ajuste **[M]** (mês), **[D]** (dia), hora e minuto do mesmo modo que no passo 7 e, em seguida, toque em **[OK]**.

Para meia-noite, ver 12:00AM.

Para meio-dia, ver 12:00PM.



## Passo 6: Inserindo o mídia de gravação

### Inserindo uma fita

Você só pode usar minifitas DV <sup>Mini</sup> DV. Para maiores detalhes sobre estas fitas (por exemplo, proteção contra gravação), consulte a página 128.

#### Nota

- Não force a fita para dentro do compartimento. Isso poderá causar um mau funcionamento na videocâmara.

#### 1 Deslize a alavanca OPEN/EJECT na direção da seta e abra a tampa.

Alavanca  OPEN/EJECT Tampa

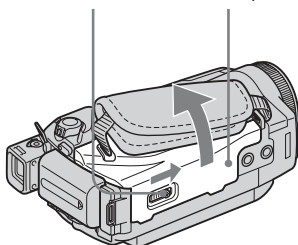

O compartimento da fita sai e abre automaticamente.

#### 2 Insira uma fita com a janela voltada para cima.

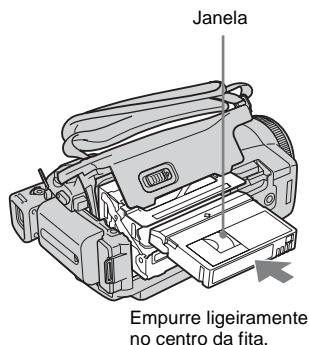

#### 3 Pressione **PUSH**. O compartimento da fita desliza para dentro automaticamente.

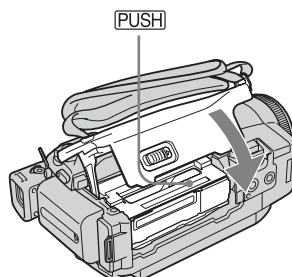

#### 4 Feche a tampa.

### Para ejetar a fita

- 1 Deslize a alavanca  OPEN/EJECT na direção da seta e abra a tampa.  
O compartimento da fita sai automaticamente.
- 2 Retire a fita e depois pressione **PUSH**.  
O compartimento da fita desliza para dentro automaticamente.
- 3 Feche a tampa.

## Inserindo um “Memory Stick Duo”

Para maiores detalhes sobre “Memory Stick Duo” (por exemplo, proteção contra gravação), consulte a página 129.

### Nota

- Você só pode usar um “Memory Stick Duo”, que tem a metade do tamanho de um “Memory Stick” padrão, em sua videocâmara (p. 129). Não tente encaixar nenhum outro tipo de “Memory Stick” no slot do “Memory Stick Duo”.

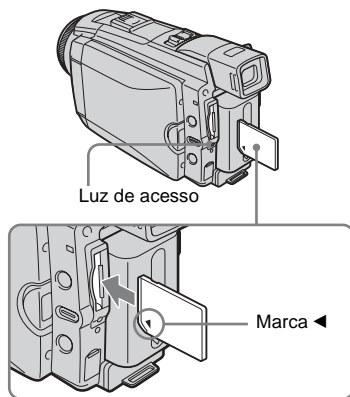

---

**Insira o “Memory Stick Duo” com a marca ◀ no canto inferior esquerdo, até ouvir um clique.**

---

### Para ejetar um “Memory Stick Duo”

Empurre ligeiramente o “Memory Stick Duo” para dentro uma vez.

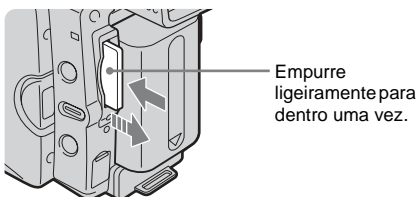

### Nota

- Se você forçar o “Memory Stick Duo” para dentro do slot de “Memory Stick Duo” na direção errada, poderá danificar o slot de “Memory Stick Duo”.
- Não insira nada além de um “Memory Stick Duo” no slot de “Memory Stick Duo”. Do contrário, poderá causar um mau funcionamento na videocâmara.
- Quando a luz de acesso acender ou piscar significa que sua videocâmara está lendo/gravando dados do/no “Memory Stick Duo”. Não trema nem bata com a videocâmara, desligue a alimentação, ejeite o “Memory Stick Duo” ou remova a bateria. Do contrário, poderá danificar os dados da imagem.

## Passo 7: Ajustando o idioma da tela

Você pode selecionar o idioma que deseja usar no visor LCD.

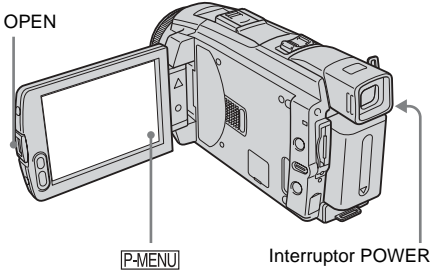

- 5 Selecione o idioma desejado com / e, em seguida, toque em .

### Dica

- Sua videocâmara oferece [ENG [SIMP]] (Inglês simplificado) para quando você não encontra seu idioma nativo entre as opções.

1 Ligue sua videocâmara.

2 Pressione OPEN para abrir o painel LCD.

3 Toque em .

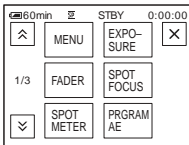

4 Toque em [LANGUAGE].

Se o item não for exibido na tela, toque em / . Se você não conseguir localizá-lo, toque em [MENU] e selecione-o no menu (TIME/LANGU.) (p. 89).

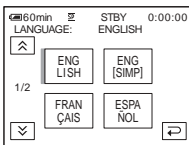

# Gravando imagens em movimento

Você pode gravar imagens em movimento em uma fita ou um “Memory Stick Duo”.

Antes de gravar, siga os passos 1 a 7 em “Preparativos” (p. 13 à p. 23).

Quando você estiver gravando em uma fita, as imagens em movimento são gravadas juntamente com som estéreo. Quando você estiver gravando em um “Memory Stick Duo”, as imagens em movimento são gravadas com som monofônico.

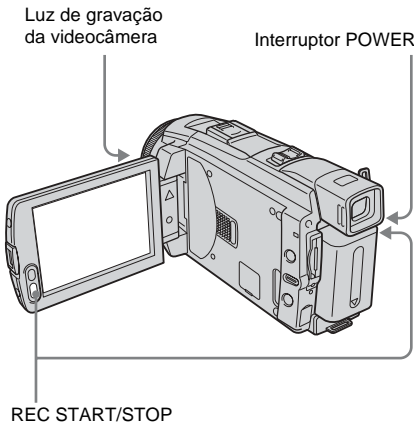

## Dica

- Com a operação Easy Handycam, até usuários sem experiência conseguem gravar com facilidade. Para mais detalhes, consulte a página 34.

- 1 **Remova a tampa da objetiva. Puxe para baixo o fio da tampa de proteção da objetiva e prenda-o na alça.**

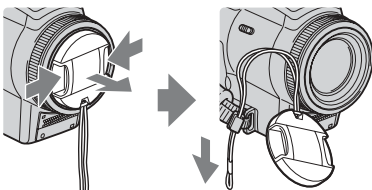

- 2 **Pressione OPEN e abra o painel LCD.**

- 3 **Selecione o modo de gravação.**

### Para gravar em uma fita

Deslize o interruptor POWER até acender a luz CAMERA-TAPE e a sua videocâmara fica ajustada para o modo de espera.

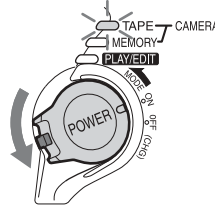

Deslize o interruptor POWER enquanto pressiona o botão verde.

### Para gravar em um “Memory Stick Duo” – MPEG MOVIE EX

Deslize o interruptor POWER repetidamente, até acender a luz CAMERA-MEMORY e a pasta de gravação atualmente selecionada ser exibida na tela.

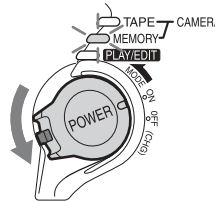

Deslize o interruptor POWER enquanto pressiona o botão verde.

- 4 **Pressione REC START/STOP.**

A gravação é iniciada. É exibido [GRAVAR] na tela LCD e acende-se a luz de gravação da videocâmara.

Pressione REC START/STOP novamente para interromper a gravação.

## Para verificar o último filme gravado MPEG – Revisão

Toque em . A reprodução é iniciada automaticamente.

Toque em novamente para retornar ao modo de espera.

Para apagar o filme, toque em depois que a reprodução terminar e, em seguida, toque em [SIM].

Para cancelar o apagamento, toque em [NÃO].

## Para desligar o aparelho

Deslize o interruptor POWER até a posição OFF (CHG).

## Indicadores exibidos durante a gravação em uma fita

Os indicadores não ficam gravados na fita. A data/hora e os dados de ajuste da videocâmara (p. 57) não serão exibidos durante a gravação.

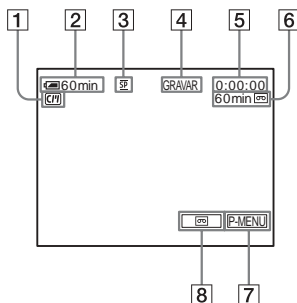

- 1** Indicadores para fitas com Cassette Memory
- 2** Tempo restante da bateria  
O tempo indicado pode não estar correto, dependendo do ambiente de utilização. Quando você abre ou fecha o painel LCD, demora cerca de um minuto para exibir o tempo restante da bateria corretamente.
- 3** Modo de gravação (SP ou LP)
- 4** Status de gravação ([ESPERA] (em espera) ou [GRAVAR] (gravando))
- 5** Codificação de tempo ou contador da fita (hora: minutos: segundos)
- 6** Capacidade de gravação da fita (p. 87)
- 7** Botão Menu Pessoal (p. 62)
- 8** END SEARCH/EDIT SEARCH/Revisão de gravação – botão para alternar o display (p. 47)

## Indicadores exibidos durante a gravação em um “Memory Stick Duo”

Os indicadores não ficam gravados no “Memory Stick Duo”.

A data/hora (p. 57) não serão exibidos durante a gravação.

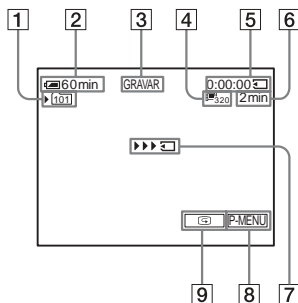

- 1** Pasta de gravação
- 2** Tempo restante da bateria  
O tempo indicado pode não estar correto, dependendo do ambiente de utilização. Quando você abre ou fecha o painel LCD, demora cerca de um minuto para exibir o tempo restante da bateria corretamente.
- 3** Status de gravação ([ESPERA] (em espera) ou [GRAVAR] (gravando))
- 4** Tamanho da imagem em movimento
- 5** Tempo de gravação (hora: minutos: segundos)
- 6** Capacidade de gravação do “Memory Stick Duo”
- 7** Indicador de início de gravação do “Memory Stick Duo” (é exibido durante 5 segundos)
- 8** Botão Menu Pessoal (p. 62)
- 9** Botão de revisão (p. 24)

### Nota

- Antes de substituir a bateria, deslize o interruptor POWER para a posição OFF (CHG).
- No ajuste padrão, se você não utilizar a videocâmara por mais de 5 minutos, a alimentação desliga-se automaticamente para a bateria não perder carga ([DESLIG AUTO], p. 88). Para reiniciar a gravação, deslize o interruptor POWER para baixo, selecione CAMERA-TAPE ou CAMERA-MEMORY e, em seguida, pressione REC START/STOP.
- Enquanto você estiver gravando imagens em movimento em um “Memory Stick Duo”, os únicos itens de menu disponíveis serão aqueles que têm atalhos no Menu Pessoal. Para você usar outros itens de menu, adicione-os ao Menu Pessoal.



- Quando você gravar em um “Memory Stick Duo” usando um flash externo (opcional) conectado ao Intelligent accessory shoe, desligue a alimentação do flash externo para que o ruído de carga não fique gravado.

#### **Dica**

- Se você não vai usar sua videocâmara por muito tempo, remova e guarde a fita.
- Você também pode usar o interruptor REC START/STOP do painel LCD para gravar imagens em movimento. É útil quando você grava de um ângulo baixo ou grava a si próprio no modo de espelho.
- Para pressionar REC START/STOP na moldura do LCD, apóie o painel LCD com sua mão.
- A gravação com a tela LCD é recomendada quando você usa uma bateria de grande capacidade (NP-FP70/FP90).
- Para assegurar uma transição suave na fita da última cena gravada para a seguinte, preste atenção ao seguinte.
  - Não remova a fita (a imagem será gravada continuamente, sem quebras, mesmo quando você desliga a alimentação).
  - Não grave imagens no modo SP e no modo LP na mesma fita.
  - Evite parar quando estiver gravando uma imagem em movimento no modo LP.
- Consulte “Para gravar por um período de tempo maior em um “Memory Stick Duo”” (p. 26) para saber o tempo aproximado que é possível gravar em um “Memory Stick Duo” de diferente capacidade.
- O tempo de gravação, a data e os dados de ajuste da videocâmara (somente em fita) são gravados automaticamente no mídia de gravação, sem serem exibidos no visor. Você pode visualizar essa informação durante a reprodução, selecionando [CÓD. DADOS] nos ajustes do menu (p. 57).

## Gravando por um período de tempo maior



### Para gravar por um período de tempo maior em uma fita

No menu  (AJUSTE.PADRÃO), selecione [ MODO GRAV.] e, em seguida, [LP] (p. 84).

No modo LP, você pode gravar 1,5 vezes mais tempo do que no modo SP.

Uma fita gravada no modo LP deverá ser reproduzida somente nesta videocâmara.



### Para gravar por um período de tempo maior em um “Memory Stick Duo”

No menu  (AJUSTE MEM.), selecione [AJUSTE FILME], [ TAM IMAGEM] e, em seguida, [160 × 112] (p. 71).

Por quanto tempo você pode gravar em um “Memory Stick Duo” depende do tamanho da imagem e do ambiente de gravação.

Consulte a lista seguinte para saber o tempo aproximado que você tem para gravar imagens em movimento em um “Memory Stick Duo” formatado na sua videocâmara.

### Tamanho da imagem e tempo (horas: minutos: segundos)

	320 × 240  320	160 × 112  160
8 MB (fornecido)	00:01:20	00:05:20
16 MB	00:02:40	00:10:40
32 MB	00:05:20	00:21:20
64 MB	00:10:40	00:42:40
128 MB	00:21:20	01:25:20
256 MB (MSX-M256)	00:42:40	02:50:40
512 MB (MSX-M512)	01:25:20	05:41:20

## Utilizando o zoom

Quando você selecionar o modo CAMERA-TAPE, pode escolher zoom para níveis de ampliação maiores que 10 vezes e, a partir desse ponto, ativar o zoom digital ([ZOOM DIGITAL], p. 68). É prático utilizar o zoom eventualmente, mas deverá fazê-lo com moderação para obter melhores resultados.

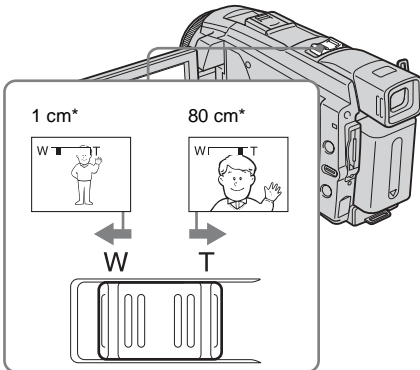

\* Distância mínima requerida entre sua videocâmara e o motivo, para obter um foco nítido nessa posição da alavanca.

**Mova um pouco a alavanca de zoom motorizado para obter um zoom mais lento. Mova mais para obter um zoom mais rápido.**

### **Para gravar em um raio de alcance maior**

Mova a alavanca de zoom motorizado na direção de W.

O motivo fica mais afastado (Grande angular).

### **Para gravar em um raio de alcance menor**

Mova a alavanca de zoom motorizado na direção de T.

O motivo fica mais próximo (Telefoto).

## Gravando no modo de espelho

Você pode girar o painel LCD na direção do motivo, para você e o motivo poderem compartilhar a imagem que está sendo gravada. Você também pode utilizar esta função quando gravar a você mesmo, para manter a atenção de crianças pequenas na videocâmara enquanto você as grava.

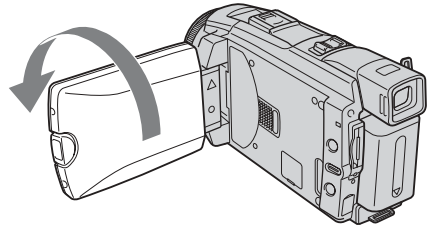

**Abra o painel LCD com um ângulo de 90 graus relativamente à videocâmara e, em seguida, gire o painel 180 graus na direção do motivo.**

É exibida no visor LCD uma imagem de espelho do motivo, mas depois de gravada a imagem fica normal.

## Utilizando o auto-cronômetro

Com o auto-cronômetro, você pode começar a gravar após um retardo de cerca de 10 segundos.

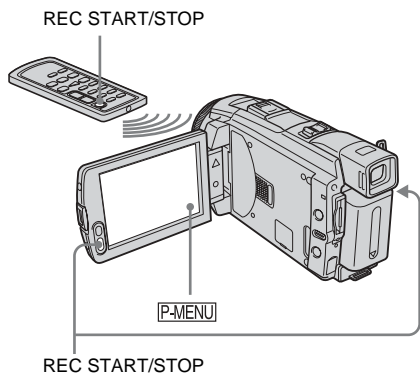

1 Toque em **[P-MENU]**.

2 Toque em **[TEMPRZ AUTO]**.

Se o item não for exibido na tela, toque em / . Se você não conseguir localizá-lo, toque em **[MENU]** e selecione-o no menu (**AJUS.CÂMERA**).

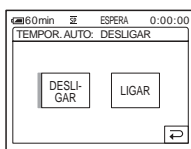

3 Toque em **[LIGAR]** e depois em **[OK]**.

é exibido.

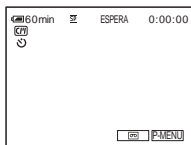

4 **Pressione REC START/STOP.**

Você ouvirá um bipe em contagem regressiva por cerca de 10 segundos (a indicação de contagem regressiva começa em 8).

A gravação se inicia.

Para parar a gravação, pressione REC START/STOP.

**Para cancelar a contagem regressiva**

Toque em **[REINIC]** ou pressione REC START/STOP.

**Para cancelar o auto-cronômetro**

Siga os passos 1 e 2 e depois selecione **[DESLIGAR]** no passo 3.

## Gravando imagens em movimento que podem se fragmentar em imagens estáticas – Modo de gravação progressiva (DCR-HC85)

Este recurso é útil para imagens em movimento que você deseja importar para seu computador, a fim de produzir imagens estáticas.

Você pode gravar imagens com menos manchas do que se gravar no modo normal, produzindo imagens adequadas para analisar uma ação a alta velocidade, por exemplo, imagens de esportes. Para desfrutar como imagens em movimento, é melhor gravar a imagem no modo normal, visto a imagem ser gravada somente a cada 1/30 de um segundo no modo de gravação progressiva.

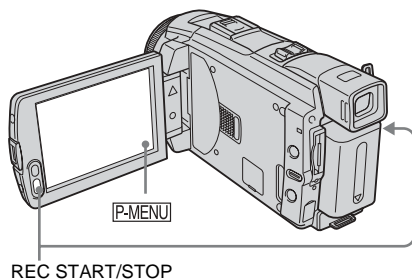

1 Toque em **[P-MENU]**.



## 2 Toque em [GRAV. PROGR.].

Se o item não for exibido na tela, toque em /. Se você não conseguir localizá-lo, toque em [MENU] e selecione [GRAV.PROGR.] no menu (AJUS.CÂMERA).

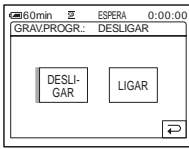

## 3 Toque em [LIGAR] e depois em . 30p é exibido.

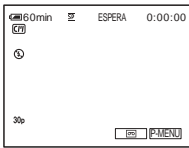

## 4 Pressione REC START/STOP.

Pressione novamente para interromper a gravação.

## Para cancelar o modo de gravação progressiva

Siga os passos 1 e 2 e depois selecione [DESLIGAR] no passo 3.

## Nota sobre o modo de gravação progressiva

Em uma transmissão normal de TV, a tela está dividida em 2 campos mais finos e estes são exibidos sucessivamente, a cada 1/60 de um segundo. Daí que a imagem real exibida em um instante cobre somente metade da área da imagem aparente. Na gravação progressiva, a imagem é exibida inteira com todos os pixels. A imagem gravada neste modo é exibida mais nítida, mas o motivo em movimento pode aparecer desajeitado.

### Nota

- Quando gravar no modo de gravação progressiva, sob luz fluorescente ou luz de lâmpada, o visor pode tremer. Isto não representa um mau funcionamento.
- Você não pode usar o modo de gravação progressiva com o modo [MODO 16:9].

# Gravando imagens estáticas – Gravação de fotografia na memória

Você pode gravar imagens estáticas em um “Memory Stick Duo”. Antes de gravar, siga os passos 1 a 7 em “Preparativos” (p. 13 à p. 23).

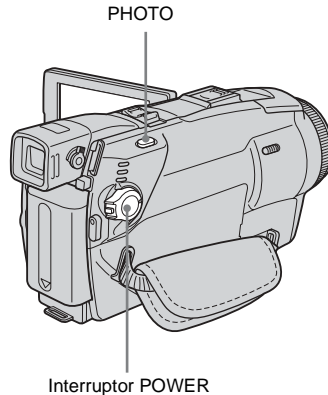

### Dica

- Com a operação Easy Handycam, até usuários sem experiência conseguem gravar com facilidade. Para mais detalhes, consulte a página 34.

## 1 Remova a tampa da objetiva. Puxe para baixo o fio da tampa de proteção da objetiva e prenda-o na alça.

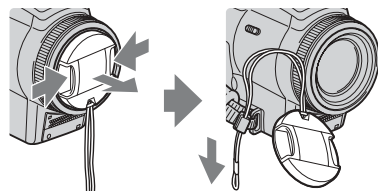

## 2 Pressione OPEN e abra o painel LCD.

→ continua

### 3 Deslize o interruptor POWER repetidamente até acender a luz CAMERA-MEMORY.

A pasta de gravação selecionada é exibida.

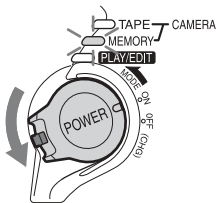

Deslize o interruptor POWER enquanto pressiona o botão verde.

### 4 Pressione PHOTO delicadamente, sem soltar.

Você ouvirá um bipe curto quando o foco e o brilho forem ajustados. A gravação não começa neste ponto.

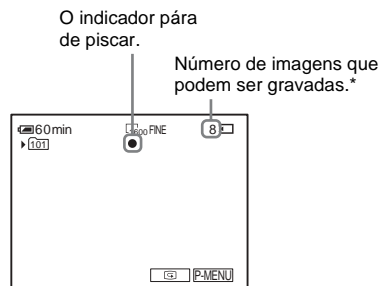

\* O número de imagens que você pode gravar depende da qualidade da imagem e do ambiente de gravação.

### 5 Pressione PHOTO totalmente.

Você ouve o som do obturador. Quando as barras de desaparecem, a imagem é gravada no “Memory Stick Duo”.

## Para verificar a última imagem gravada – Revisão

Toque em .

Toque em para retornar ao modo de espera.

Para apagar a imagem, toque em e, em seguida, em [SIM].

Para cancelar o apagamento, toque em [NÃO].

## Para desligar o aparelho

Deslize o interruptor POWER até a posição OFF (CHG).

## Para gravar imagens estáticas continuamente – Burst

Selecione o menu (AJUSTE MEM.), [AJUSTE FOTO] e, em seguida, [] BURST] (p. 70).

Você pode gravar imagens continuamente em um intervalo de cerca de 0,5 a 0,07 segundo.

## Indicadores exibidos durante a gravação

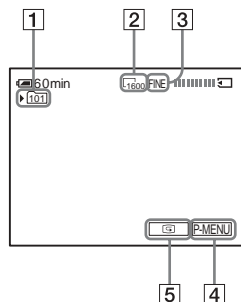

#### 1 Pasta de gravação

#### 2 Tamanho da imagem

Para DCR-HC65:

(1152 × 864) ou (640 × 480)

Para DCR-HC85:

(1600 × 1200) ou (640 × 480)

#### 3 Qualidade

FINE ([ALTA]) ou STD ([PADRÃO])

#### 4 Botão Menu Pessoal (p. 62)

#### 5 Botão de revisão (p. 30)

#### Dica

- Se você pressionar PHOTO no controle remoto, fica gravada a imagem exibida na tela nesse momento.
- O tempo de gravação, a data e os dados de ajuste da videocâmera são gravados automaticamente na mídia de gravação, sem serem exibidos no visor. Você pode visualizar essa informação durante a reprodução, selecionando [CÓD. DADOS] nos ajustes do menu (p. 57).
- O ângulo de gravação é maior do que no modo CAMERA-TAPE.

## Selecionando a qualidade ou o tamanho da imagem

Selecione o menu  (AJUSTE MEM.), [AJUSTE FOTO] e, em seguida, [QUALIDADE] ou [TAM.IMAGEM] (p. 71).

O número de imagens que você pode gravar em um “Memory Stick Duo” depende da qualidade/tamanho da imagem e do ambiente de gravação.

Consulte a lista seguinte para saber o número aproximado de imagens que você pode gravar em um “Memory Stick Duo” formatado na sua videocâmera.

### Quando a qualidade de imagem é [ALTA] (número de imagens)

Para DCR-HC65:

O tamanho da imagem de  $1.152 \times 864$  é 500 kB e a de  $640 \times 480$  é 150 kB.

	1152 x 864	640 x 480
8 MB (fornecido)	15	50
16 MB	30	96
32 MB	61	190
64 MB	120	390
128 MB	245	780
256 MB (MSX-M256)	445	1400
512 MB (MSX-M512)	900	2850

Para DCR-HC85:

O tamanho da imagem de  $1.600 \times 1.200$  é 960 kB e a de  $640 \times 480$  é 150 kB.

	1600 x 1200	640 x 480
8 MB (fornecido)	8	50
16 MB	16	96
32 MB	32	190
64 MB	65	390
128 MB	130	780
256 MB (MSX-M256)	235	1400
512 MB (MSX-M512)	480	2850

### Quando a qualidade de imagem é [PADRÃO] (número de imagens)

Para DCR-HC65:

O tamanho da imagem de  $1.152 \times 864$  é 200 kB e a de  $640 \times 480$  é 60 kB.

	1152 x 864	640 x 480
8 MB (fornecido)	37	120
16 MB	74	240
32 MB	150	485
64 MB	300	980
128 MB	600	1970
256 MB (MSX-M256)	1000	3550
512 MB (MSX-M512)	2050	7200

Para DCR-HC85:

O tamanho da imagem de  $1.600 \times 1.200$  é 420 kB e a de  $640 \times 480$  é 60 kB.

	1600 x 1200	640 x 480
8 MB (fornecido)	18	120
16 MB	37	240
32 MB	75	485
64 MB	150	980
128 MB	300	1970
256 MB (MSX-M256)	540	3550
512 MB (MSX-M512)	1100	7200

### Utilizando o flash (DCR-HC85)

A distância recomendada até ao motivo, quando você usa o flash incorporado, é 0,3 a 2,5 m.

Sua videocâmera vem ajustada de fábrica em auto-flash, portanto, dependendo das condições de iluminação, o flash poderá ser ativado automaticamente quando você pressionar PHOTO.

Siga os passos abaixo, se você deseja usar sempre o flash ou se não quiser usar nunca o flash.

Os ajustes disponíveis variam de acordo com a sua seleção em [R.OLHOS VERM] de [AJUS.DISPARO] no menu  (AJUS.CÂMERA) (p. 67).

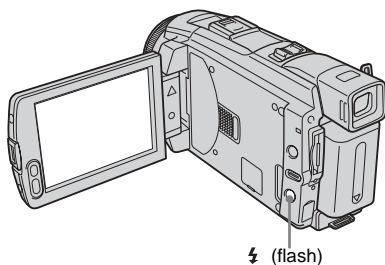

### Pressione (flash) repetidamente para selecionar um ajuste.

Os ajustes são exibidos ciclicamente pela ordem seguinte.

#### Quando o efeito de olho vermelho está desativado

Nenhum indicador é exibido: O flash é disparado automaticamente quando não houver iluminação suficiente.



 (Flash forçado): O flash dispara sempre, independente da iluminação do ambiente.



 (Sem flash): Grava sempre sem usar o flash.

#### Quando o efeito de olho vermelho está ativado

 (Redução automática do efeito de olho vermelho): O flash dispara previamente para reduzir o efeito de olho vermelho, antes do flash disparar automaticamente quando não há bastante luz ambiente.



 (Redução forçada do efeito de olho vermelho): É sempre usado o flash e o disparo prévio do flash para reduzir o efeito de olho vermelho, independente da iluminação do ambiente.



 (Sem flash): Grava sempre sem usar o flash.

#### Nota

- Remova a poeira da lâmpada do flash antes de utilizá-lo. Você pode não obter luz de flash suficiente se a poeira manchar ou colar na lâmpada devido ao calor do flash.
- A redução do efeito de olho vermelho poderá não produzir o efeito desejado devido a diferenças individuais ou outras condições.
- O indicador de carga do flash treme durante a carga e mantém-se ligado após a carga da bateria estar completada. (No modo CAMERA-TAPE, demora um pouco até completar a carga total da lâmpada do flash, pois a bateria é carregada com a lâmpada do flash aberta.)
- O flash não funciona durante as operações seguintes:
  - Função Super NightShot plus
  - Função Color Slow Shutter
  - Efeito digital
  - Modo de gravação progressiva
  - Burst
  - Durante a gravação em fita
  - Modo [MODO 16:9]
- Ainda que auto-flash ou  (Redução do efeito de olho vermelho) esteja selecionado, o flash não funcionará durante as seguintes operações:
  - Função NightShot plus
  - [FOCO ILUM.], [P.SOL/LUAR] e [PAISAGEM] de [PROGRAM AE]
  - Exposição manual
  - Medidor de ponto flexível
- Se você usar o flash em locais com muita luz, por exemplo, quando está filmando um motivo em contraluz, o flash poderá não funcionar corretamente.
- Caso você instale a proteção da objetiva (fornecida) ou uma lente de conversão (opcional) a respectiva sombra pode aparecer na imagem.
- Você não pode utilizar simultaneamente um flash externo (opcional) e o flash incorporado (com a DCR-HC85).

#### Dica

- A quantidade de luz usada pelo flash é ajustada automaticamente. Para ajustá-lo manualmente, selecione [NÍVEL FLASH] no menu  (AJUS.CÂMERA) (p. 67).
- Se você tiver dificuldade para ajustar o foco, consulte “Ajustando o foco manualmente” (p. 41) para obter informação sobre a distância focal apropriada.

## Utilizando o auto-cronômetro

Com o auto-cronômetro, você pode gravar uma imagem estática após um retardo de cerca de 10 segundos.

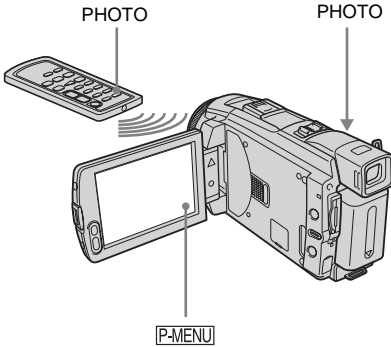

1 Toque em [P-MENU].

2 Toque em [TEMPRZ AUTO].

Se o item não for exibido na tela, toque em / . Se você não conseguir localizá-lo, toque em [MENU] e selecione-o no menu (AJUS.CÂMERA).

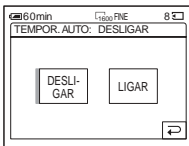

3 Toque em [LIGAR] e depois em .

é exibido.

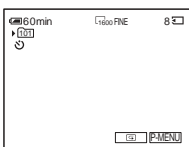

4 Pressione PHOTO.

Você ouvirá um bipe em contagem regressiva por cerca de 10 segundos (a indicação de contagem regressiva começa em 8).

A imagem é gravada. Quando as barras de desaparecem, a imagem é gravada no "Memory Stick Duo".

Para cancelar a contagem regressiva

Toque em [REINIC].

Para cancelar o auto-cronômetro

Siga os passos 1 e 2 e depois selecione [DESLIGAR] no passo 3.

Gravando uma imagem estática em um "Memory Stick Duo" enquanto grava imagens em movimento em uma fita

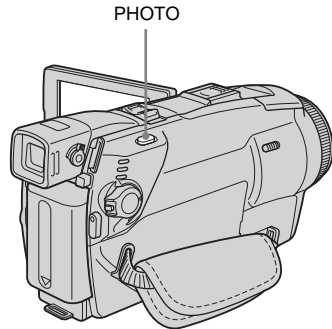

Pressione PHOTO totalmente durante a gravação.

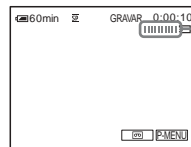

A gravação termina quando a rolagem parar.

## Para gravar imagens estáticas em modo de espera

Pressione PHOTO delicadamente, sem soltar. Verifique a imagem e pressione o botão totalmente.

### Dica

- O tamanho da imagem é ajustado para [640 × 480]. Se você quiser gravar uma imagem estática em um tamanho diferente, utilize a função de gravação de fotografia na memória (p. 29).

### Nota

- Você não pode gravar uma imagem estática em um “Memory Stick Duo” durante as operações seguintes:
  - Modo [MODO 16:9]
  - Modo de gravação progressiva para DCR-HC85
  - Sobreposição de memória
  - Função MEMORY MIX
  - [GRV.SUAV.INT] (gravação de fita com intervalos) para DCR-HC85
- Os títulos não são gravados no “Memory Stick Duo”.

## Gravando com facilidade – Easy Handycam

Com esta operação Easy Handycam, a maioria dos ajustes da câmera fica no modo automático; somente estão disponíveis as funções básicas e o tamanho de letra da tela aumenta para facilitar a visualização. Até os usuários sem experiência podem gravar com facilidade. Antes de gravar, siga os passos 1 a 7 em “Preparativos” (p. 13 à p. 23).

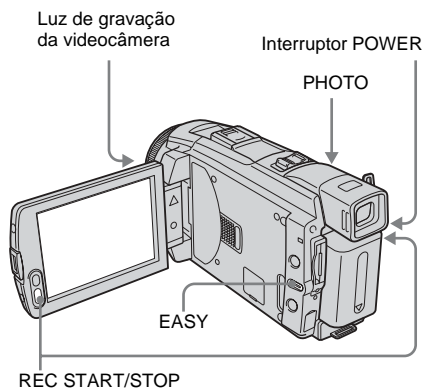

## Gravando um filme

Durante a operação Easy Handycam, você pode gravar imagens em movimento somente em uma fita. Para gravar em um “Memory Stick Duo”, consulte a página 24 (MPEG MOVIE EX).

- 1 Remova a tampa da objetiva. Puxe para baixo o fio da tampa de proteção da objetiva e prenda-o na alça.**
- 2 Pressione OPEN e abra o painel LCD.**

### 3 Deslize o interruptor POWER até a luz CAMERA-TAPE se acender.

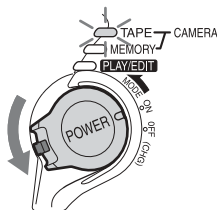

Deslize o interruptor POWER enquanto pressiona o botão verde.

### 4 Pressione EASY.

O indicador EASY se acende e fica azul.

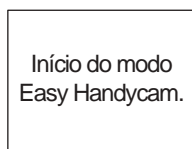

### 5 Pressione REC START/STOP.

A gravação é iniciada. É exibido [GRAVAR] na tela LCD e acende-se a luz de gravação da videocâmera. Pressione REC START/STOP novamente para interromper a gravação.

### Para desligar o aparelho

Deslize o interruptor POWER até a posição OFF (CHG).

### Para cancelar a operação Easy Handycam

Pressione EASY novamente.

#### ⚡ Nota

- Você não pode ativar a operação Easy Handycam ou desativá-la durante:
  - Gravação
  - USB Streaming
- Durante a operação Easy Handycam, os botões a seguir não estão disponíveis.
  - LCD BACKLIGHT (p. 18)
  - BACK LIGHT (p. 37)
- Durante a operação em Easy Handycam, os ajustes de funções que não foram exibidas na tela voltam para o ajuste padrão. Os ajustes previamente efetuados são restaurados quando você cancela a operação Easy Handycam.

## Gravando uma imagem estática



### 1 Remova a tampa da objetiva. Puxe para baixo o fio da tampa de proteção da objetiva e prenda-o na alça.

### 2 Pressione OPEN e abra o painel LCD.

### 3 Deslize o interruptor POWER repetidamente até a luz CAMERA-MEMORY se acender.

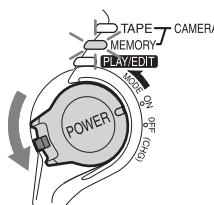

Deslize o interruptor POWER enquanto pressiona o botão verde.

### 4 Pressione EASY.

O indicador EASY se acende e fica azul.

### 5 Pressione PHOTO delicadamente, sem soltar.

Você ouvirá um bipe curto quando o foco e o brilho forem ajustados. A gravação não começa neste ponto.

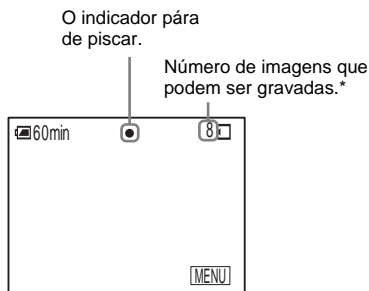

\* O número de imagens que você pode gravar depende da qualidade da imagem e do ambiente de gravação.

→ continua

---

## 6 Pressione PHOTO totalmente.

Você ouve o som do obturador. Quando as barras de  desaparecem, a imagem é gravada no “Memory Stick Duo”.

---

### Para desligar o aparelho

Deslize o interruptor POWER até a posição OFF (CHG).

### Para cancelar a operação Easy Handycam

Pressione EASY novamente.

#### Nota

- Você não pode ativar ou desativar a operação Easy Handycam durante a gravação.
- Durante a operação Easy Handycam, os botões a seguir não estão disponíveis.
  - LCD BACKLIGHT (p. 18)
  - BACK LIGHT (p. 37)
- Durante a operação em Easy Handycam, os ajustes de funções que não foram exibidas na tela voltam para o ajuste padrão. Os ajustes previamente efetuados são restaurados quando você cancela a operação Easy Handycam.

## Utilizando todas as operações de Easy Handycam

---

### 1 Toque em [MENU].

Os itens de menu disponíveis são exibidos na tela.

Exemplo: No modo CAMERA-MEMORY

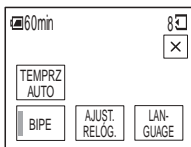



---

### 2 Toque no item desejado.

---



### 3 Selecione o ajuste desejado.

#### Para [AJUST. RELÓG.]

1 Ajuste [A] (ano) com / e, em seguida, toque em .

2 Ajuste [M] (mês), [D] (dia), hora e minutos do mesmo modo para [A] (ano) e, em seguida, toque em .

#### Para [LANGUAGE]

Selecione o idioma desejado com / e, em seguida, toque em .

#### Para [BIPE]

Consulte a página 88.

#### Para [TEMPRZ AUTO] (no modo CAMERA-MEMORY somente)

Toque em [LIGAR] e, em seguida, .

Pressione PHOTO totalmente.

Você ouvirá um bipe em contagem regressiva durante 10 segundos. Quando as barras de  desaparecem, a imagem será gravada no “Memory Stick Duo”.

---



# Ajustando a exposição

A exposição é ajustada automaticamente no ajuste padrão.

## Ajustando a exposição para motivos em contraluz

Quando o motivo tem o sol ou outra luz atrás, você pode ajustar a exposição para evitar que ele fique com sombras.

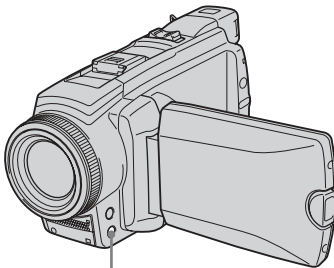

BACK LIGHT

**Pressione BACK LIGHT durante a gravação ou no modo de espera.**

é exibido.

Para cancelar a função luz de fundo, pressione BACK LIGHT novamente.

### Nota

- A função de luz de fundo é cancelada quando você ajusta [EXPOSIÇÃO] para [MANUAL] (p. 38) ou seleciona [MEDIDOR PTO.] (p. 37).

## Fixando a exposição para o motivo selecionado – Medidor de ponto flexível

Você pode ajustar e fixar a exposição do motivo, para gravá-lo com brilho apropriado, mesmo quando há um grande contraste entre o motivo e o fundo (por exemplo, motivos iluminados com projetores no palco).

**1 Toque em [P-MENU] durante a gravação ou no modo de espera.**

**2 Toque em [MEDIDOR PTO].**

Se o item não for exibido na tela, toque em / . Se você não conseguir localizá-lo, toque em [MENU] e selecione-o no menu (AJUS.CÂMERA).

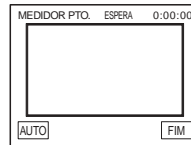

**3 Toque no ponto que você deseja ajustar e fixar a exposição no visor.**

O indicador [MEDIDOR PTO.] pisca enquanto a videocâmara está ajustando a exposição do ponto selecionado.

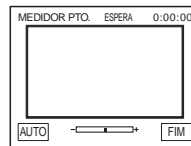

**4 Toque em [FIM].**

**Para retornar ao ajuste da exposição automática**

Siga os passos 1 e 2 e, em seguida, selecione [AUTO] no passo 3 ou ajuste [EXPOSIÇÃO] para [AUTO] (p. 38).

→ *continua*

#### Nota

- Você não pode usar o recurso Medidor de ponto flexível juntamente com:
  - Função NightShot plus
  - Função Super NightShot plus
  - Função Color Slow Shutter
- Se você ajustar [PROGRAM AE], [MEDIDOR PTO.] será automaticamente ajustado para [AUTO].

#### Dica

- Se você ajustar [MEDIDOR PTO.], [EXPOSIÇÃO] será automaticamente ajustado para [MANUAL].

## Ajustando a exposição manualmente

Você pode fixar o brilho de uma imagem com a melhor exposição. Quando estiver gravando dentro de casa em um dia claro, por exemplo, você pode evitar a sombra da luz de fundo nas pessoas junto de janelas, fixando manualmente a exposição de acordo com as paredes da sala.

### 1 Toque em [P.MENU] durante a gravação ou no modo de espera.

### 2 Toque em [EXPOSIÇÃO].

Se o item não for exibido na tela, toque em / . Se você não conseguir localizá-lo, toque em [MENU] e selecione-o no menu (AJUS.CÂMERA).

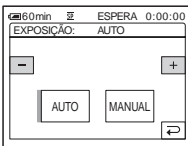

### 3 Toque em [MANUAL].

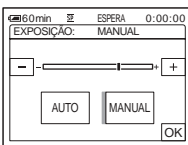

### 4 Ajuste a exposição tocando em (escuro) / (claro) e, em seguida, toque em .

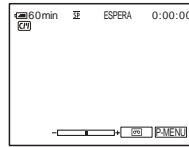

## Para retornar ao ajuste da exposição automática

Siga os passos 1 e 2 e depois selecione [AUTO] no passo 3.

#### Nota

- Você não pode utilizar a exposição manual com:
  - Função NightShot plus
  - Função Super NightShot plus
  - Função Color Slow Shutter

# Gravando em locais escuros – NightShot plus, etc.

Você pode gravar motivos em locais escuros (por exemplo, quando filmar o rosto de seu nenê dormindo) com a função NightShot plus, Super NightShot plus ou Color Slow Shutter.

As funções NightShot plus e Super NightShot plus permitem gravar uma imagem com mais brilho.

A função Color Slow Shutter permite gravar uma imagem mais fiel às cores do original.

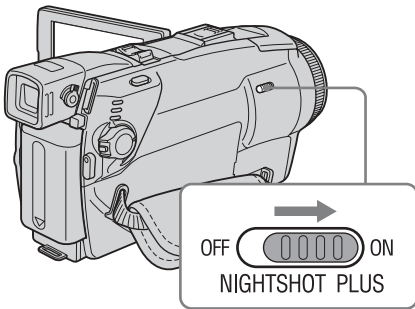

## Ajuste o interruptor NIGHTSHOT PLUS para ON.

e [“NIGHTSHOT PLUS”] será exibido. Para cancelar a função NightShot plus, ajuste o interruptor NIGHTSHOT PLUS para OFF.

## Para gravar imagens de sensibilidade mais elevada na fita – Super NightShot plus

A função Super NightShot plus permite utilizar a função NightShot plus com eficiência.

A imagem é gravada no máximo com 16 vezes a sensibilidade da gravação NightShot plus.

### 1 Deslize o interruptor POWER para selecionar o modo CAMERA-TAPE.

### 2 Ajuste o interruptor NIGHTSHOT PLUS para ON.

e [“NIGHTSHOT PLUS”] será exibido.

### 3 Toque em .

### 4 Toque em [SUPER NSPLUS].

Se o item não for exibido na tela, toque em /. Se você não conseguir localizá-lo, toque em [MENU] e selecione-o no menu (AJUS.CÂMERA).

### 5 Toque em [LIGAR] e depois em . e [“SUPER NIGHTSHOT PLUS”] será exibido.

Para cancelar a função Super NightShot plus, siga os passos 3 e 4 e, em seguida, selecione [DESLIGAR] no passo 5 ou ajuste o interruptor NIGHTSHOT PLUS para OFF.

## Para gravar uma imagem mais nítida com cores na fita – Color Slow Shutter

### 1 Deslize o interruptor POWER para selecionar o modo CAMERA-TAPE.

### 2 Certifique-se de que o interruptor NIGHTSHOT PLUS está ajustado para OFF.

### 3 Toque em .

### 4 Toque em [COLOR SLOW S].

Se o item não for exibido na tela, toque em /. Se você não conseguir localizá-lo, toque em [MENU] e selecione-o no menu (AJUS.CÂMERA).

### 5 Toque em [LIGAR] e depois em . e [COLOR SLOW SHUTTER] será exibido.

Para cancelar a função Color Slow Shutter, siga os passos 3 e 4 e selecione [DESLIGAR] no passo 5.

### Nota

- Não utilize a função NightShot plus/Super NightShot plus em locais com luz. Isto pode causar um mau funcionamento.
- A função Color Slow Shutter poderá não funcionar corretamente na escuridão total. Quando você está gravando em um local sem nenhuma luz, utilize as funções NightShot plus ou Super NightShot plus.

→ *continua*

- Você não pode utilizar a função Super NightShot plus/Color Slow Shutter juntamente com:
  - Função FADER
  - Efeito digital
  - [PROGRAM AE]
- Você não pode utilizar a função Color Slow Shutter juntamente com:
  - Exposição manual
  - Medidor de ponto flexível
- Quando utilizar a função Super NightShot plus ou Color Slow Shutter, a velocidade do obturador da videocâmara muda dependendo do brilho. Neste momento, o movimento da imagem pode ser reduzido.
- Ajuste o foco manualmente quando for difícil focar automaticamente.
- Não cubra a porta de infravermelhos com os dedos ou outros objetos. Remova a lente de conversão (opcional) se ela estiver acoplada.
- Dependendo das condições ou circunstâncias da filmagem, as cores podem não ficar bem reproduzidas.

#### **Dica**

- Se você gravar motivos em completa escuridão, é recomendado o ajuste de [LUZ N.S.] para [LIGAR] no menu de ajustes. A distância máxima de filmagem com a Luz de NightShot é de aproximadamente 3 m (o ajuste padrão é [LIGAR]). Se você gravar em locais escuros (por exemplo, uma cena noturna ou ao luar), ajuste [LUZ N.S.] para [DESLIGAR] no menu de ajustes. Você pode tornar a cor da imagem mais forte (p. 68).

## Ajustando o foco



O foco é ajustado automaticamente para o ajuste padrão.

### Ajustando o foco para um motivo não centralizado – SPOT FOCUS

Você pode selecionar e ajustar o ponto focal para apontar a um motivo não localizado no centro do visor.

#### 1 Toque em [P-MENU] durante a gravação ou no modo de espera.

#### 2 Toque em [FOCO PONTO].

Se o item não for exibido na tela, toque em . Se você não conseguir localizá-lo, toque em [MENU] e seleccione-o no menu  (AJUS.CÂMERA).

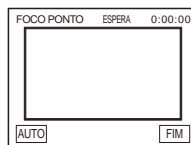

#### 3 Toque no motivo para o qual você deseja ajustar o foco no visor.

O indicador [FOCO PONTO] pisca enquanto a videocâmara está ajustando o foco. É exibido .



#### 4 Toque em [FIM].

## Para ajustar o foco automaticamente

Siga os passos 1 e 2 e, em seguida, toque em [AUTO] no passo 3. Ou pressione FOCUS após o passo 4.

### Nota

- Você não pode utilizar a função SPOT FOCUS com [PROGRAM AE].
- A informação da distância focal não será exibida.

## Ajustando o foco manualmente

Você pode ajustar o foco manualmente de acordo com as condições de gravação.

Utilize esta função nos seguintes casos.

- Para gravar um motivo atrás de uma janela coberta com gotas de chuva.
- Para gravar listras horizontais.
- Para gravar um motivo com pouco contraste em relação ao fundo.
- Quando você deseja focar um motivo no fundo.

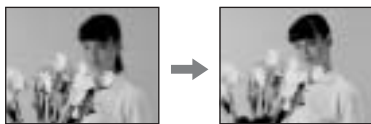

- Para gravar um motivo estático usando um tripé.

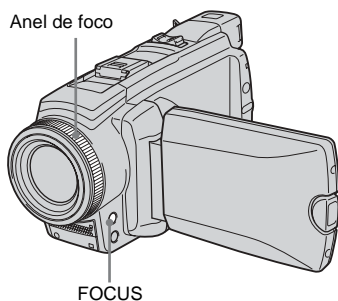

## 1 Pressione FOCUS durante a gravação ou no modo de espera.

É exibido

## 2 Gire o anel de foco e ajuste o foco.

altera para quando o foco já não pode ser ajustado para mais distante. altera para quando o foco já não pode ser ajustado para mais próximo.

### Dicas para focar manualmente

- É mais fácil focar um motivo quando se usa a função de zoom. Mova a alavanca de zoom motorizado na direção de T (telefoto) para ajustar o foco e, em seguida, na direção de W (grande angular) para ajustar o zoom para gravação.
- Se você deseja gravar um close-up de um motivo, mova a alavanca de zoom motorizado na direção de W (grande angular) para ampliar totalmente a imagem e depois ajuste o foco.

### Para utilizar o foco expandido

Para DCR-HC85:

É mais fácil confirmar o ajuste do foco ampliando a imagem durante o foco manual.

Quando a luz CAMERA-MEMORY estiver acesa, ajuste [F EXPANDIDO] no menu (AJUS.CÂMERA) para [LIGAR] (p. 66).

Quando você gira o anel de foco, aparece e a imagem é exibida com o dobro do tamanho original.

### Para ajustar o foco automaticamente

Pressione FOCUS novamente.

### Dica

A informação da distância focal (para quando está escuro e é difícil ajustar o foco) é exibida por 3 segundos nos seguintes casos (não será exibida corretamente se você estiver usando uma lente de conversão (opcional)).

- Quando o modo de foco é alterado de automático para manual.
- Quando você gira o anel de foco.

# Gravando uma imagem usando vários efeitos

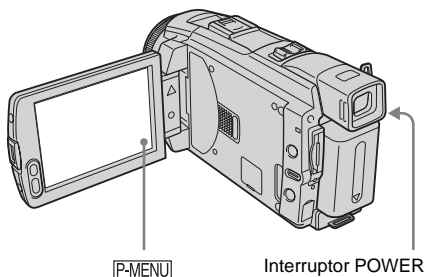

## Aparecimento e desaparecimento gradual de uma cena – FADER

Você pode adicionar os seguintes efeitos nas imagens atualmente gravadas.



### [FADER PRETO]



### [FADER BRANCO]



### [FADER MOSC.]



### [MONOTONE]

No aparecimento gradual, a imagem muda gradualmente de preto e branco para colorida. No desaparecimento gradual, a imagem muda gradualmente de colorida para preto e branco.

### [SOBREPOR] (somente aparecimento gradual)



### [LIMPAR] (somente aparecimento gradual)



### [FADER PONT] (somente aparecimento gradual)



1 Deslize o interruptor POWER para selecionar o modo CAMERA-TAPE.

2 Toque em **[P-MENU]** no modo de espera (para aparecimento gradual) ou durante a gravação (para desaparecimento gradual).

3 Toque em **[FADER]**.

Se o item não for exibido na tela, toque em / . Se você não conseguir localizá-lo, toque em **[MENU]** e selecione-o no menu (APLIC.IMAGEM).

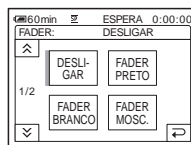

4 Toque no efeito desejado e depois toque em **[OK]**.

Quando você tocar em **[SOBREPOR]**, **[LIMPAR]** ou **[FADER PONT]**, a imagem na fita em sua videocâmera será armazenada como uma imagem estática (enquanto armazena a imagem, o visor fica azul).



## 5 Pressione REC START/STOP.

O indicador de fader pára de piscar e desaparece quando o aparecimento/desaparecimento gradual fica completo.

## Para cancelar a operação

Siga os passos 2 e 3 e depois selecione [DESLIGAR] no passo 4.

### Nota

- Você não pode utilizar a função FADER juntamente com:
  - Auto-cronômetro
  - Função Super NightShot plus
  - Função Color Slow Shutter
  - Efeito digital
  - [GRAV.FOTOGR.] (gravação de fotogramas)
  - [GRAV.INTERV.] (gravação com intervalos) para a DCR-HC65
  - [GRV.SUAV.INT] (gravação de fita com intervalos) para a DCR-HC85

## Aparecimento gradual a partir de imagem estática no “Memory Stick Duo” – Sobreposição de memória

Você pode efetuar o aparecimento gradual a partir da imagem estática no “Memory Stick Duo” para entrar na imagem em movimento que está sendo gravada na fita.

Imagem estática



Imagem em movimento



- 1 Verifique se tem um “Memory Stick Duo” com a imagem estática a ser sobreposta e uma fita na sua videocâmera.
- 2 Deslize o interruptor POWER para selecionar o modo CAMERA-TAPE.
- 3 Toque em [P-MENU].
- 4 Toque em [MENU].

- 5 Selecione (APLIC.IMAGEM) e, em seguida, [**SOBREPOR**] tocando em / e [OK].

A imagem gravada é exibida na tela de miniaturas.

- 6 Toque em (anterior)/ (seguinte) para selecionar a imagem estática para sobreposição.
- 7 Toque em [LIGAR] e depois em [OK].
- 8 Toque em .
- 9 Pressione REC START/STOP para começar a gravação.  
[SOBRP. MEM.] pára de piscar e desaparece quando o aparecimento/desaparecimento gradual termina.

## Utilizando efeitos especiais – Efeito digital

Você pode adicionar efeitos digitais nas gravações.

### [FOTO]

Você pode gravar uma imagem em movimento enquanto a sobrepõe em uma imagem estática previamente gravada.



### [MOV. FLASH] (movimento por flashes)

Você pode gravar um filme com efeito imagem estática serial (efeito estroboscópico).

### [LUMI.] (tecla de luminância)

Você pode substituir uma área mais clara em uma imagem estática previamente gravada, por exemplo, o fundo de uma pessoa ou um título escrito em papel branco, por uma imagem em movimento.



→ continua

## [IMG. RESID.]

Você pode gravar uma imagem deixando uma imagem secundária como um rastro.

## [OBTR. LENTO] (obturador lento)

Você pode reduzir a velocidade de obtenção. Este modo é adequado para filmar um motivo mais claramente em um local escuro.

## [FILME ANT.]

Você pode adicionar uma atmosfera de filme antigo às imagens. Sua videocâmara grava automaticamente imagens no modo letterbox para todos tamanhos de tela, em sépia e em cor e com velocidade de obturador lenta.

### 1 Deslize o interruptor POWER para selecionar o modo CAMERA-TAPE.

### 2 Toque em [P.MENU].

### 3 Toque em [EFEITO DIG].

Se o item não for exibido na tela, toque em / . Se você não conseguir localizá-lo, toque em [MENU] e selecione-o no menu (APLIC.IMAGEM).

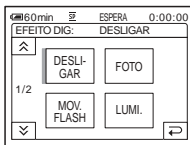

### 4 Toque no efeito desejado e depois ajuste-o tocando em (diminuir) / (aumentar) e toque em [OK].

Exemplo de tela de ajuste:

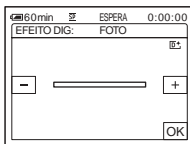

Quando você toca em [FOTO] ou [LUMI.], a imagem exibida na tela nesse momento é salva como imagem estática.

Efeito	Itens a serem ajustados
[FOTO]	O grau de transparência da imagem estática que você deseja sobrepor na imagem em movimento.
[MOV. FLASH]	O intervalo da reprodução fotograma a fotograma.
[LUMI.]	O esquema de cores da área da imagem estática que vai ser trocada por uma imagem em movimento
[IMG. RESID.]	O tempo de desaparecimento da imagem secundária.
[OBTR. LENTO]*	Velocidade do obturador (1 é 1/30, 2 é 1/15, 3 é 1/8, 4 é 1/4).
[FILME ANT.]	Não é necessário nenhum ajuste.

\* É difícil ajustar o foco automaticamente quando você escolhe este efeito. Ajuste o foco manualmente usando um tripé para estabilizar a videocâmara.

### 5 Toque em [OK]. é exibido.

## Para cancelar o efeito digital

Siga os passos 2 e 3 e depois selecione [DESLIGAR] no passo 4.

### Nota

- Você não pode utilizar o Efeito digital juntamente com:
  - Função Super NightShot plus
  - Função Color Slow Shutter
  - Função FADER
  - Sobreposição de memória
  - Função MEMORY MIX
- Você não pode utilizar a função [OBTR. LENTO]/[FILME ANT.] com [PROGRAM AE] (exceto [AUTO]).
- Você não pode utilizar [FILME ANT.] com:
  - Modo [MODO 16:9]
  - Efeito de imagem ([EFEITO IMAG])



## Dica

- Você pode criar uma imagem com cores e brilho invertidos ou uma imagem com efeito penumbra, enquanto grava em uma fita. Para mais detalhes, consulte Efeito de imagem ([EFEITO IMAG], p. 74).

## Sobrepondo imagens estáticas em filmes em uma fita – MEMORY MIX

Você pode sobrepor uma imagem estática que tenha gravado em um “Memory Stick Duo” na imagem em movimento que está sendo gravada em uma fita. Então, pode gravar a imagem sobreposta em uma fita ou um “Memory Stick Duo”. (Você não pode sobrepor uma imagem estática em uma fita que já tenha terminado de gravar.)

### [M←LUM. CÂMERA] (Tecla de luminância da memória)

Você pode trocar a área mais clara (branca) de uma imagem estática para uma imagem em movimento. Para utilizar esta função, grave previamente uma imagem estática de uma ilustração ou título escrito à mão em papel branco em um “Memory Stick Duo”.



### [CÂM←CRM.M] (Tecla de croma da videocâmara)

Você pode sobrepor uma imagem em movimento no topo de uma imagem estática, por exemplo, uma imagem que pode ser usada como fundo. Filme a imagem em movimento do motivo contra um fundo azul. Somente a área azul da imagem em movimento será trocada pela imagem estática.

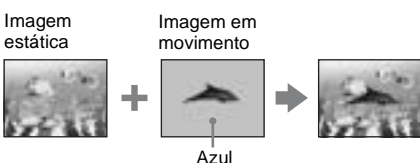

### [M←CRM CÂMERA] (Tecla de croma da memória)

Você pode trocar a imagem em movimento pela área azul de uma imagem estática, por exemplo, uma ilustração, ou por um fotograma com uma área azul dentro do fotograma.





- 1 Verifique se tem um “Memory Stick Duo” com a imagem estática a ser sobreposta e uma fita (somente se você está gravando em fita) na sua videocâmara.

- 2 Deslize o interruptor POWER repetidamente para selecionar o modo CAMERA-TAPE (se está gravando em uma fita) ou o modo CAMERA-MEMORY (se está gravando em um “Memory Stick Duo”).

- 3 Toque em [P-MENU].

- 4 Toque em [MEMORY MIX].

Se o item não for exibido na tela, toque em  / . Se você não conseguir localizá-lo, toque em [MENU] e selecione-o no menu  (APLIC.IMAGEM).

A imagem estática armazenada no “Memory Stick Duo” será exibida na tela de miniaturas.

Tela de miniaturas

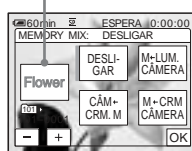

→continua

---

5 Toque em **[ - ]** (anterior)/**[ + ]** (seguinte) para selecionar a imagem estática para sobreposição.

---

6 Toque no efeito desejado.

A imagem estática é sobreposta na imagem em movimento que está sendo exibida no visor LCD nesse momento.



---

7 Toque em **[ - ]** (diminuir)/**[ + ]** (aumentar) para ajustar o seguinte.

**Para [M←LUM. CÂMERA]**

O esquema de cores da área clara da imagem estática que vai ser trocada por uma imagem em movimento. Se você deseja gravar somente a imagem estática armazenada no “Memory Stick Duo” para uma fita, toque em **[ + ]** na tela em [M←LUM. CÂMERA] até o indicador de barra se estender totalmente para a direita.

**Para [CÂM←CRM.M]**

O esquema de cores da área azul da imagem em movimento.

**Para [M←CRM CÂMERA]**

O esquema de cores da área azul da imagem estática que vai ser trocada por uma imagem em movimento.

---

8 Toque duas vezes em **[OK]**.

**[M↑]** é exibido.

---

9 A gravação é iniciada.

**Quando você estiver gravando em uma fita**

Pressione REC START/STOP.

**Quando você estiver gravando em um “Memory Stick Duo”**

Pressione PHOTO totalmente.

---

## Para cancelar a função MEMORY MIX

Siga os passos 3 e 4 e, em seguida, toque em [DESLIGAR] no passo 5.

### Nota

- Quando a imagem estática sobreposta tiver um excesso de branco, a imagem na tela de miniaturas pode não ficar nítida.
- Quando você utiliza a função MEMORY MIX no modo de espelho (p. 27), a imagem na tela LCD é exibida normalmente, sem estar invertida.
- Você pode não conseguir reproduzir na sua videocâmara imagens modificadas no computador ou gravadas em outras videocâmeras.

### Dica

- O CD-ROM do driver USB SPVD-012 fornecido contém exemplos de imagens para uso em operações com o MEMORY MIX. Para mais detalhes, consulte o “Manual das aplicações do computador” fornecido.

## Procurando o ponto de início

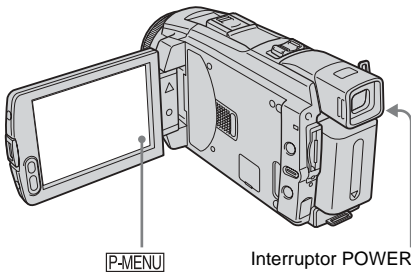

### Procurando a última cena da gravação mais recente – END SEARCH

Esta função é prática quando você reproduziu a fita, por exemplo, mas deseja iniciar a gravação logo após a última cena gravada. Se você usar uma fita sem *Cassette Memory*, a função *END SEARCH* não funciona após você ejetar a fita depois de ter gravado na fita. Se você usar uma fita com *Cassette Memory*, funcionará, mesmo que você tenha ejetado a fita.

**1** Deslize o interruptor **POWER** repetidamente para selecionar o modo **CAMERA-TAPE**.

**2** Toque em .

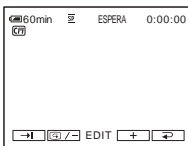

**3** Toque em .

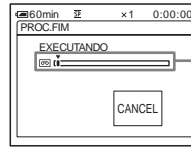

Aparece somente com uma fita com *Cassette Memory*

A última cena da gravação mais recente é reproduzida por cerca de 5 segundos e a videocâmara entra no modo de espera no ponto onde terminou a última gravação.

### Para cancelar a operação

Toque em [CANCEL].

#### Nota

- A função *END SEARCH* não funciona corretamente quando há uma seção em branco entre as seções gravadas da fita.

#### Dica

- Você também pode executar esta operação selecionando [PROC.FIM] no ajuste de menu. Quando o modo *PLAY/EDIT* está selecionado, você pode executar essa operação selecionando o atalho [PROC. FIM] em [P-MENU] (p. 62).

### Procurando manualmente – EDIT SEARCH



Você pode buscar o ponto de início enquanto visualiza as imagens na tela. O som não é reproduzido durante a busca.

**1** Deslize o interruptor **POWER** para selecionar o modo **CAMERA-TAPE**.

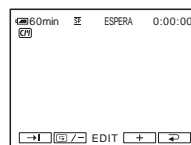
**2** Toque em .



→ *continua*

- 
- 3 Continue tocando em  (para recuar)/ (para avançar) e libere no ponto onde deseja iniciar a gravação.
- 

## Revisando as cenas gravadas recentemente – Revisão de gravação

Você pode visualizar alguns segundos da cena gravada antes de interromper a fita.

- 
- 1 Deslize o interruptor POWER repetidamente para selecionar o modo CAMERA-TAPE.

- 
- 2 Toque em .

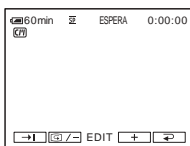

- 
- 3 Toque em  uma vez.

Os últimos segundos da cena gravada mais recentemente são reproduzidos. Então, sua videocâmera fica ajustada para o modo de espera.

---

# Visualizando imagens em movimento gravadas em uma fita



Verifique se introduziu uma fita gravada na sua videocâmara.

Algumas das operações são possíveis usando o controle remoto ou o painel digital.

Quando você desejar reproduzir gravações na sua TV, consulte a página 59.

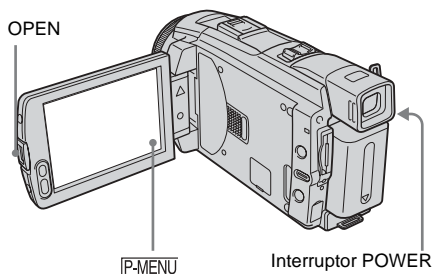

## Dica

- Com a operação Easy Handycam, até usuários sem experiência conseguem reproduzir com facilidade. Para mais detalhes, consulte a página 54.

**1** Pressione **OPEN** para abrir o painel LCD.

**2** Deslize o interruptor **POWER** repetidamente para selecionar o modo **PLAY/EDIT**.

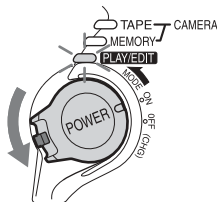

Deslize o interruptor **POWER** enquanto pressiona o botão verde.

**3** Toque em **◀◀** (rebobinar) para avançar até ao ponto que deseja visualizar.

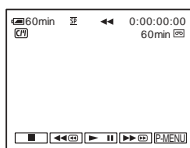

**4** Toque em **▶▶** (reproduzir) para iniciar a reprodução.

## Para ajustar o volume

**1** Toque em **P-MENU**.

**2** Toque em **[VOLUME]**.

Se o item não for exibido na tela, toque em **▲/▼**. Se você não conseguir localizá-lo, toque em **[MENU]** e selecione-o no menu **AJUST.PADRÃO**.

**3** Ajuste o volume tocando em **—** (diminuir) / **+** (aumentar) e depois toque em **OK**.

## Para interromper a reprodução

Toque em **■** (parar).

## Para fazer uma pausa

Toque em **▶▶** (pausa) durante a reprodução. Toque novamente para reiniciar a reprodução. A reprodução pára automaticamente quando o modo de pausa continua por mais de 5 minutos.

## Para avançar rápido ou rebobinar

Toque em **▶▶▶** (avançar rápido) ou **◀◀◀** (rebobinar) no modo de parada.

## Para rever imagens em movimento no visor eletrônico

Feche o painel LCD.

## Indicadores exibidos durante a reprodução da fita

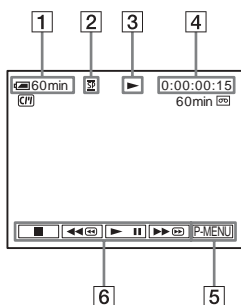

- 1 Tempo restante da bateria
- 2 Modo de gravação (SP ou LP)
- 3 Indicador de transporte da fita
- 4 Código de tempo (hora: minutos: segundos: fotograma) ou contador de fita (hora: minutos: segundos)

5 Botão Menu Pessoal (p. 62)

6 Botões de operação de vídeo

Quando um “Memory Stick Duo” tiver sido inserido, (parar) mudará para (reprodução de “Memory Stick”) quando você parar a reprodução.

### Nota

- Se você pressionar REC START/STOP (p. 141) durante a reprodução da fita, uma imagem gravada na fita será gravada no “Memory Stick Duo” (MPEG MOVIE EX).

## Reproduzindo em vários modos

### Para avançar rápido ou rebobinar durante a reprodução – Busca de imagem

Continue tocando em (avançar rápido) ou (rebobinar) durante a reprodução.

Para retomar a reprodução normal, solte o botão.

### Para ver a imagem enquanto avança rápido ou rebobina – Pular varredura

Continue tocando em (avançar rápido) ou (rebobinar) enquanto avança rápido ou rebobina a fita.

Para continuar avançando rápido ou rebobinando a fita, solte o botão.

### Para reproduzir em vários modos

Você não ouvirá o som gravado. Além disso, você poderá ver imagens tipo mosaico da imagem previamente reproduzida que ainda restam na tela.

1 Durante a reprodução ou pausa na reprodução, toque em .

2 Toque em .

Se o item não for exibido na tela, toque em / . Se você não conseguir localizá-lo, toque em [MENU] e selecione-o no menu .

3 Selecione um modo de reprodução.

Para retornar ao modo de reprodução normal, toque em (reproduzir/pausa) duas vezes (uma vez, na reprodução de fotografias).

Para	Toque em
alterar a direção da reprodução*	(fotograma) durante a reprodução.
reprodução lenta**	(lenta) durante a reprodução. Para inverter a direção 1 Toque em  (fotograma). 2  (lenta).
reproduzir 2 vezes mais rápido (dobro da velocidade)	(dobro da velocidade) durante a reprodução. Para inverter a direção 1 Toque em  (fotograma). 2  (dobro da velocidade).
reproduzir fotograma a fotograma	(fotograma) durante a pausa na reprodução. Para inverter a direção, toque em  (fotograma) novamente durante a reprodução de fotograma.

\*Podem aparecer linhas horizontais no topo, em baixo ou no centro da tela. Isto não representa um mau funcionamento.

\*\*As imagens saídas da interface  DV não podem ser reproduzidas suavemente no modo lento.

#### 4 Toque em e depois em .

### Visualizando gravações com efeitos adicionais – Efeito digital

Você pode aplicar efeitos de [FOTO], [MOV. FLASH], [LUMI.] e [IMG. RESID.] ao visualizar imagens gravadas. Para detalhes sobre cada efeito, consulte a página 43.

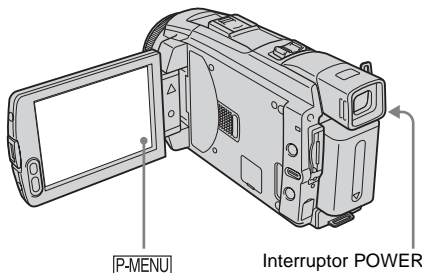

#### 1 Deslize o interruptor POWER repetidamente para selecionar o modo PLAY/EDIT.

#### 2 Toque em enquanto visualiza a imagem na qual deseja adicionar o efeito.

#### 3 Toque em [MENU].

#### 4 Selecione (APLIC. IMAGEM) e, em seguida, selecione [EFEITO DIG] tocando em / e toque em .

#### 5 Selecione um efeito e depois ajuste-o tocando em (diminuir) / (aumentar).

#### 6 Toque duas vezes em e depois toque em .

 é exibido.

### Para cancelar o efeito digital

Siga os passos do 2 ao 4 e depois selecione [DESLIGAR] no passo 5.

#### Nota

- Você não pode adicionar efeitos em imagens introduzidas externamente. Além disso, não pode enviar imagens editadas com efeitos digitais através da interface .

#### Dica

- Você não pode gravar as imagens editadas usando efeitos especiais na fita em sua videocâmera, mas pode copiá-las para um “Memory Stick Duo” (p. 97) ou outra fita (p. 94).

# Visualizando gravações em um “Memory Stick Duo”

Você pode ver imagens na tela, uma a uma. Se você tem muitas imagens, pode listá-las para facilitar a busca. Verifique se tem um “Memory Stick Duo” gravado na sua videocâmera.

Quando você desejar reproduzir uma imagem gravada na sua TV, consulte a página 59.

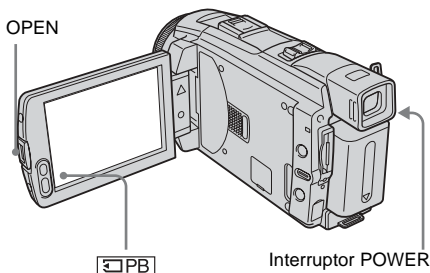

**1** Pressione OPEN para abrir o painel LCD.

**2** Deslize o interruptor POWER repetidamente para selecionar o modo PLAY/EDIT.

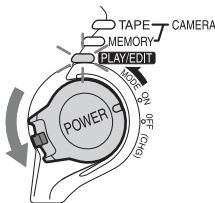

Deslize o interruptor POWER enquanto pressiona o botão verde.

**3** Toque em **[PB]**.

A última imagem gravada é exibida na tela.

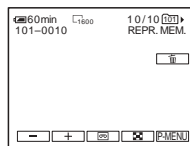

**4** Toque em **[ - ]** (anterior)/ **[ + ]** (seguinte) para selecionar uma imagem.

Exemplo de tela (filmes):

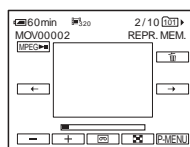

Ao visualizar um filme, toque em **[MPEG▶▶]** quando o filme selecionado for exibido na tela.

Para ajustar o volume das imagens em movimento

**1** Toque em **[P-MENU]**.

**2** Toque em **[VOLUME]**.

Se o item não for exibido na tela, toque em **[▲]/[▼]**. Se você não conseguir localizá-lo, toque em **[MENU]** e selecione-o no menu **[AJUST.PADRÃO]**.

**3** Ajuste o volume tocando em **[ - ]** (diminuir) / **[ + ]** (aumentar) e depois toque em **[OK]**.

Para interromper ou dar pausa em filmes

Toque em **[MPEG▶▶]**. Toque novamente para reiniciar a reprodução.

Para apagar imagens

Consulte “Apagando imagens gravadas” (p. 108).



## Indicadores exibidos durante a reprodução do “Memory Stick Duo”

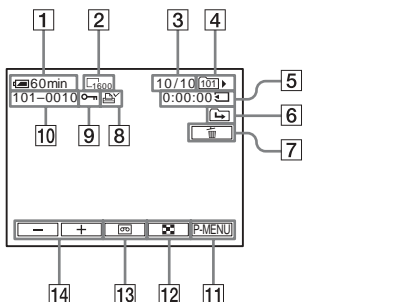

- 1 Tempo restante da bateria
- 2 Tamanho da imagem
- 3 Número da imagem/Número total de imagens gravadas na pasta de reprodução atual
- 4 Pasta de reprodução
- 5 Tempo de reprodução (somente imagens em movimento)
- 6 Ícone de pasta anterior/seguinte  
Os indicadores seguintes são exibidos quando a primeira ou a última imagem da pasta atual é exibida e quando há várias pastas no mesmo “Memory Stick Duo”.  
← : Toque em [←] para se mover para a pasta anterior.  
→ : Toque em [→] para se mover para a pasta seguinte.  
↔ : Toque em [←]/[→] para se mover para a pasta anterior ou seguinte.
- 7 Botão de apagar imagem
- 8 Marca de impressão (somente imagens estáticas) (p. 110)
- 9 Marca de proteção de imagem (p. 109)
- 10 Nome do arquivo de dados
- 11 Botão Menu Pessoal
- 12 Botão de visualização da tela de índice
- 13 Botão de seleção de reprodução da fita
- 14 Botão de seleção de imagem

### Nota

- As pastas que você criou no computador, as pastas renomeadas e as imagens modificadas podem não ser exibidas na tela.
- Enquanto você estiver reproduzindo imagens em movimento em um “Memory Stick Duo”, os únicos itens de menu disponíveis são aqueles que têm atalhos no Menu Pessoal. Para você usar outros itens de menu, adicione-os ao Menu Pessoal.

### Dica

- Após você gravar uma imagem em uma pasta, essa pasta será a pasta padrão para reprodução. Você pode selecionar uma pasta de reprodução no menu (p. 73).

## Reproduzindo em vários modos a partir de um “Memory Stick Duo”

Utilizando a tela no passo 4 em “Visualizando gravações em um “Memory Stick Duo”” (p. 52), você tem disponíveis as seguintes operações.

### Para procurar uma cena em um filme

Você pode dividir um filme em um máximo de 60 cenas, de modo a iniciar a reprodução em uma cena particular. O número de cenas em que pode dividir o filme depende do tamanho do filme.

- 1 Toque em [←] (anterior)/[→] (seguinte) para selecionar a cena a partir da qual deseja começar a reproduzir.

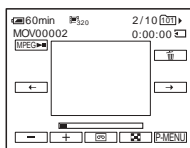

- 2 Toque em [MPEG].

Para visualizar 6 imagens de uma vez, incluindo imagens em movimento

– Tela de índice

Toque em .

6 imagens anteriores

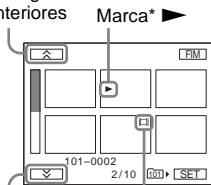





6 imagens seguintes

Ícone de filme

\* A imagem exibida antes de mudar para a tela de índice.

Para retornar ao modo de display único, toque na imagem que você deseja visualizar.

Para visualizar imagens em outras pastas na tela de índice

- 1 Toque em .
- 2 Toque em .
- 3 Toque em [PASTA REPR.].
- 4 Selecione uma pasta com  e depois toque em .

## Reproduzindo com facilidade – Easy Handycam

A operação Easy Handycam permite reproduzir com facilidade, inclusive para usuários sem experiência, fornecendo somente as funções básicas para reprodução. Além disso, o tamanho de letra da tela aumenta para facilitar a visualização. Certifique-se de ter uma fita gravada ou um “Memory Stick Duo” gravado inserido em sua videocâmara.

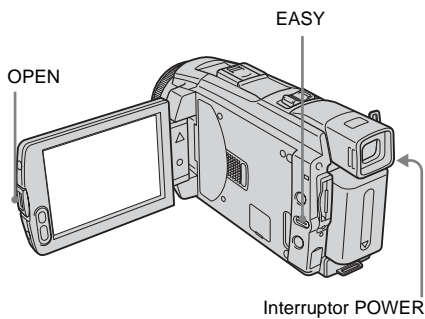

- 1 Pressione OPEN para abrir o painel LCD.
- 2 Deslize o interruptor POWER repetidamente para selecionar o modo PLAY/EDIT.

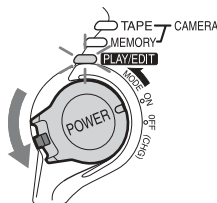

Deslize o interruptor POWER enquanto pressiona o botão verde.

- 3 Pressione EASY.  
O indicador EASY se acende e fica azul.

## 4 Reproduza imagens.

### Ao reproduzir em uma fita

Você pode utilizar os seguintes botões.

(reproduzir/pausa) / (avanço rápido) / (parar) / (rebobinar)

Você pode usar essas operações e SLOW▶ no controle remoto.

### Ao reproduzir em um “Memory Stick Duo”

Toque em [PB].

Você pode utilizar os seguintes botões.

(anterior) / (seguinte) /

(reproduzir/pausa para imagem) /

(apagar)

Você pode controlar a reprodução utilizando o controle remoto.

## Para cancelar a operação em Easy Handycam

Pressione EASY novamente.

### ⚡ Nota

- Você não pode ativar ou desativar a operação em Easy Handycam durante a comunicação com outro aparelho via cabo USB.

## Utilizando as operações em Easy Handycam

## 1 Toque em [MENU].

Os itens de menu disponíveis são exibidos na tela.

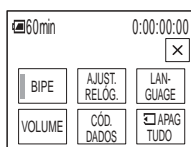

## 3 Selecione o ajuste desejado.

### Para [AJUST. RELÓG.]

1 Ajuste [A] (ano) com / e, em seguida, toque em [OK].

2 Ajuste [M] (mês), [D] (dia), hora e minutos do mesmo modo que para [A] (ano) e, depois, toque em [OK].

### Para [LANGUAGE]

Selecione o idioma desejado com / e, em seguida, toque em [OK].

### Para [BIPE]

Consulte a página 88.

### Para [VOLUME]

Ajuste o volume tocando em (diminuir) / (aumentar) e depois toque em [OK].

### Para [CÓD. DADOS]

Durante a reprodução, você pode visualizar os dados de data/hora.

Toque em [DATA/HORA] e depois toque em [OK].

### Para [] APAG TUDO]

Você pode apagar todas as imagens no “Memory Stick Duo”.

Toque em [SIM].

### 💡 Dica

- Durante a operação em Easy Handycam, você também pode fazer o seguinte:
  - “Reproduzindo a imagem em uma TV” (p. 59)
  - “Copiando para outra fita” (p. 94)

## 2 Toque no item desejado.

# Vários recursos de reprodução

Você pode ampliar um motivo pequeno em uma gravação e ver esse motivo na tela. Você também pode ver a data gravada e o nome da pasta onde está gravada a imagem.

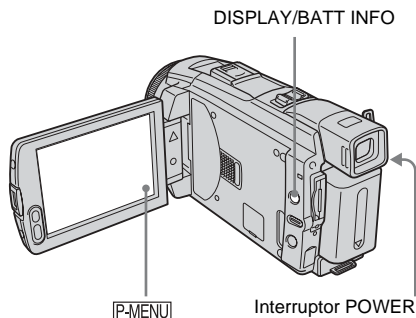

## Ampliando imagens – Zoom de reprodução de fita/Zoom de reprodução de memória

Você pode ampliar imagens em movimento gravadas em uma fita ou imagens estáticas armazenadas em um “Memory Stick Duo”.

**1** Deslize o interruptor **POWER** repetidamente para selecionar o modo **PLAY/EDIT**.

**2** Toque em **[P-MENU]**.

**3** Toque em **[MENU]**.

**4** Selecione **[APLIC. IMAGEM]** e, em seguida, selecione **[ZOOM REPR.]** tocando em **[▲/▼]** e toque em **[OK]**.

Tela de zoom de reprodução da fita

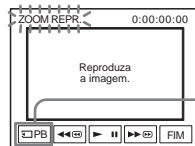

Botão de seleção de reprodução de “Memory Stick Duo”

Tela de zoom de reprodução de memória

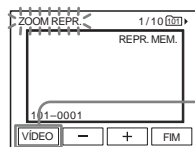

Botão de seleção de reprodução da fita

**5** Reproduza a imagem estática ou em movimento e toque no ponto onde deseja ampliar, dentro do enquadramento exibido.

A imagem é ampliada aproximadamente para o dobro do original e centrada no ponto em que você tocou na tela. Quando tocar em outro local, o ponto tocado passa a ser o centro.

**6** Ajuste a proporção de zoom com a alavanca de zoom motorizado.

Você pode selecionar a proporção de zoom em cerca de 1,1 a 5 vezes o tamanho original. Toque em **W** para diminuir ou em **T** para aumentar a proporção.

## Para cancelar a operação

Toque em **[FIM]**.

### Nota

- Você não pode ampliar imagens introduzidas externamente. Além disso, você não pode enviar imagens ampliadas através da interface **i** DV.

### Dica

- Se você pressionar **DISPLAY/BATT INFO** durante a operação de zoom de reprodução, o quadro desaparecerá.

## Exibindo os indicadores da tela

Você pode visualizar o código de tempo, o contador de fita e outra informação na tela.

### Pressione **DISPLAY/BATT INFO**.

O indicador se liga e desliga quando você pressiona o botão.

#### **Dica**

- Você pode ver os indicadores da tela durante a reprodução em uma TV. Selecione o menu  (AJUST.PADRÃO), [DISPLAY] e, em seguida, [SAÍD-V/LCD] (p. 88).



## Exibindo os dados dos ajustes da data/hora e da câmera – Código de dados

Durante a reprodução, você pode ver os dados de ajustes da data/hora e da câmera ([DADOS CÂMERA]) que são automaticamente gravados, enquanto grava imagens em uma fita ou um “Memory Stick Duo”.

### 1 Deslize o interruptor **POWER** repetidamente para selecionar o modo **PLAY/EDIT**.

### 2 Toque em **P-MENU** durante a reprodução ou pausa de reprodução.

### 3 Toque em [CÓD. DADOS].

Se o item não for exibido na tela, toque em  / . Se você não conseguir localizá-lo, toque em [MENU] e selecione-o no menu  (AJUST.PADRÃO).

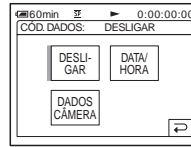

### 4 Selecione [DADOS CÂMERA] ou [DATA/HORA] e toque em **OK**.

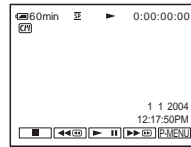

### Para ocultar a data/hora ou os dados de ajustes da câmera

Siga os passos 2 e 3 e depois selecione [DESLIGAR] no passo 4.

### Display de dados de ajustes da videocâmara

No display de dados da data/hora, a data e a hora são exibidas na mesma área.

Se você gravar a imagem sem ajustar o relógio, é exibido [-- -- ----] e [--:--:--].

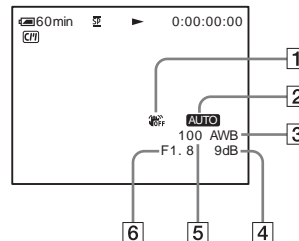

- 1 SteadyShot desligado\*
- 2 Exposição\*

→ continua

**3 Equilíbrio do branco\***

**4 Ganho\***

**5 Velocidade de obturação**

**6 Valor de abertura**

\* É exibido somente durante a reprodução da fita

**Nota**

- Os dados de ajuste da câmera não são exibidos quando filmes são reproduzidos em um “Memory Stick Duo”.

**Dica**

- O valor de ajuste da exposição (OEV) é exibido quando um “Memory Stick Duo” é reproduzido.
- **f** é exibido quando a imagem gravada utiliza o flash.

# Reproduzindo a imagem em uma TV

Conecte sua videocâmara em uma TV usando o cabo de conexão A/V fornecido, como mostra a ilustração seguinte.

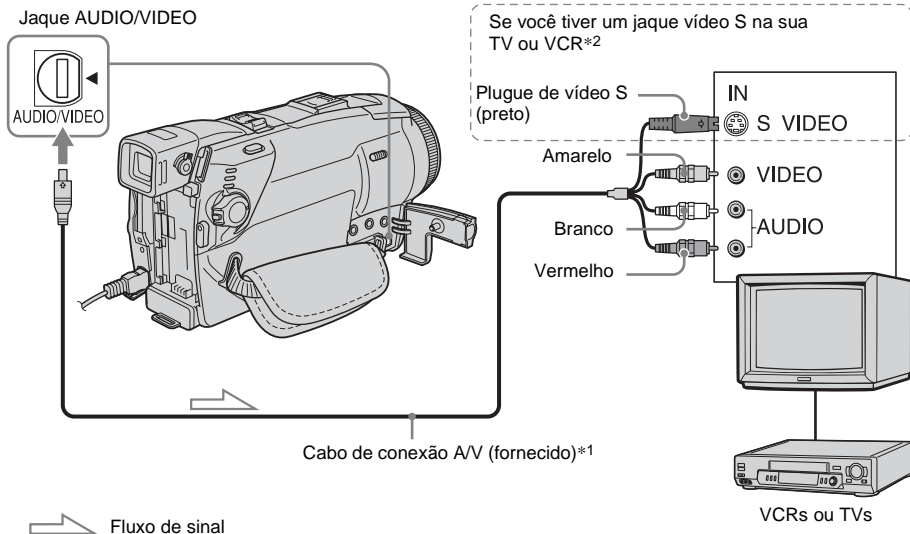

\*1 O cabo de conexão A/V fornecido tem um plugue de vídeo e um plugue de vídeo S para conexão de vídeo.

\*2 Esta conexão produz imagens de formato DV de maior qualidade. Quando existe um jaque de vídeo S no dispositivo a ser conectado, conecte o plugue de vídeo S nesse jaque, ao invés de utilizar o plugue de vídeo amarelo. O áudio não se ouvirá se você conectar somente com o plugue de vídeo S.

## Quando a sua TV estiver conectada em um VCR

Conecte sua videocâmara na entrada LINE IN do VCR usando o cabo de conexão A/V. Ajuste o seletor de entrada do VCR para LINE.

Conecte o adaptador de CA fornecido na tomada para a fonte de alimentação (p. 14). Consulte também os manuais de instruções fornecidos com o dispositivo que vai conectar.

Para copiar para outra fita, consulte a página 94.

## Se a sua TV é monofônica (Quando sua TV tiver somente um jaque de entrada de áudio)

Conecte o plugue amarelo do cabo de conexão A/V no jaque de entrada de vídeo e o plugue branco ou vermelho no jaque de entrada de áudio da TV ou do VCR.

Se você quiser reproduzir som monofônico, use um cabo de conexão (opcional) para esse propósito.

# Localizando uma cena em uma fita para reprodução

## Procurando rapidamente a cena desejada – Memória de ajuste zero

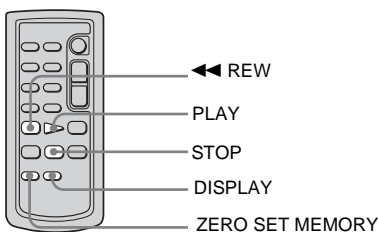

- 1 Durante a reprodução, pressione ZERO SET MEMORY utilizando o controle remoto, no ponto que deseja localizar mais tarde.**

O contador de fita é zerado para “0:00:00” e →0← é exibido na tela.

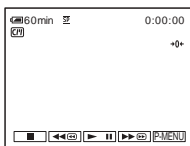

Se o contador de fita não for exibido, pressione DISPLAY no controle remoto.

- 2 Pressione STOP quando quiser interromper a reprodução.**

- 3 Pressione ← REW.**

A fita pára automaticamente quando o contador da fita chega a “0:00:00”.

- 4 Pressione PLAY.**

A reprodução começa no ponto designado por “0:00:00” no contador de fita.

## Para cancelar a operação

Pressione ZERO SET MEMORY no controle remoto novamente.

### Nota

- O contador de fita pode apresentar uma diferença de vários segundos em relação ao código de tempo.
- A memória de ajuste zero não funciona corretamente quando há uma seção em branco entre as seções gravadas da fita.

## Procurando uma cena com Cassette Memory – Busca pelo título

Você pode localizar uma cena onde adicionou um título (p. 81).

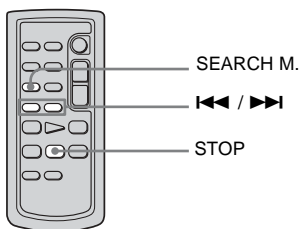

- 1 Deslize o interruptor POWER repetidamente para selecionar o modo PLAY/EDIT.**

- 2 Pressione SEARCH M. no controle remoto repetidamente para selecionar [BUSCA TÍTULO].**



### 3 Pressione **◀◀** (anterior)/**▶▶** (próximo) no controle remoto para selecionar o título que deseja reproduzir.

A reprodução começa automaticamente no título selecionado.

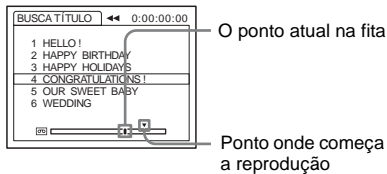

### Para cancelar a operação

Pressione STOP no controle remoto.

#### Nota

- Você não pode usar a busca pelo título quando [◻] PROC.] está ajustado para [DESLIGAR] no menu [◻] (EDITAR&REPR.) (ele está ajustado para [LIGAR] por padrão) (p. 81).
- A Busca pelo título não funciona corretamente quando há uma seção em branco entre as seções gravadas da fita.

### Procurando uma cena pela data da gravação – Busca pela data

Se você usar uma fita com Cassette Memory, poderá localizar uma cena pela data da gravação ([◻] PROC.] está ajustado para [LIGAR] por padrão). Se você usar uma fita sem Cassette Memory, pode localizar o ponto onde é alterada a data da gravação.

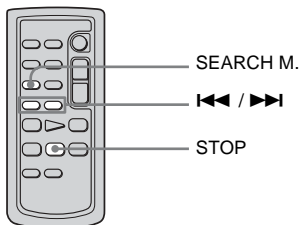

### 1 Deslize o interruptor POWER repetidamente para selecionar o modo PLAY/EDIT.

### 2 Pressione SEARCH M. no controle remoto repetidamente para selecionar [BUSCA DATA].

### 3 Pressione **◀◀** (anterior)/**▶▶** (próxima) no controle remoto para selecionar uma data de gravação.

Se sua fita tiver Cassette Memory, você poderá selecionar a data de gravação.

Se sua fita não tiver Cassette Memory, você poderá selecionar a data anterior ou seguinte do ponto atual na fita. A reprodução começa automaticamente desde o ponto onde a data é alterada.

Exemplo de tela

(quando a fita tem Cassette Memory):

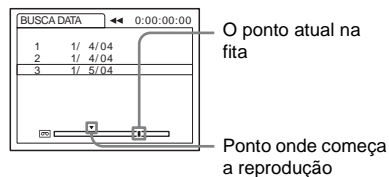

### Para cancelar a operação

Pressione STOP no controle remoto.

#### Nota

- Se a gravação em um dia demorar menos de 2 minutos, sua videocâmera poderá não localizar exatamente o ponto onde muda a data da gravação.
- A Busca pela data não funciona corretamente quando há uma seção em branco entre as seções gravadas da fita.
- Você pode gravar dados de data/hora para um máximo de 6 dias. Quando você tiver gravado mais de 7 dias em uma fita, localize a data sem usar Cassette Memory. Para desativar a Cassette Memory, selecione o menu [◻] (EDITAR&REPR.), [◻] PROC.] e depois [DESLIGAR] (p. 81).

Utilizando o menu

# Selecionando itens de menu

Você pode alterar vários ajustes ou efetuar ajustes detalhados usando os itens de menu exibidos na tela.

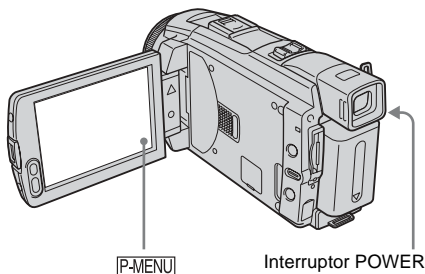

### 1 Ligue o aparelho (p. 18).

### 2 Toque em [P-MENU].

É exibido o Menu Pessoal. Os itens utilizados com maior frequência são exibidos como atalhos.

Exemplo: Menu Pessoal do modo PLAY/EDIT

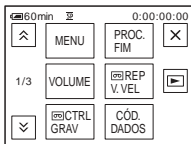

### 3 Toque em [MENU] para visualizar a tela de índice do menu.

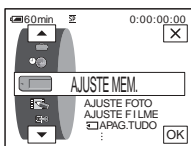

### 4 Selecione o ícone do menu desejado com ▲/▼ e, em seguida, toque em [OK].

- AJUS.CÂMERA (p. 64)
- AJUSTE MEM. (p. 70)
- APLIC.IMAGEM (p. 74)
- EDITAR&REPR. (p. 80)
- AJUST.PADRÃO (p. 84)
- HORA/IDIOMA (p. 89)

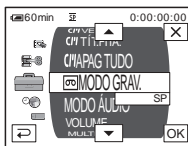

### 5 Selecione o item desejado com ▲/▼ e, em seguida, toque [OK].

Você também pode tocar no item diretamente para selecioná-lo. Você pode rolar e visualizar todos os itens. Os itens de menu disponíveis variam dependendo do modo de alimentação de sua videocâmara. Os itens indisponíveis serão exibidos em cinza.

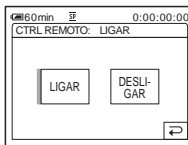

### 6 Selecione o ajuste desejado.

muda para [OK]. Caso você decida não alterar o ajuste, toque em para retornar à tela anterior.

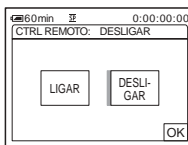

---

## 7 Toque em e depois em para ocultar a tela do menu.

Você também pode tocar em  (retornar) para recuar uma tela toda vez que tocar no botão.

---

## Para utilizar os atalhos do Menu Pessoal

Os itens de menu disponíveis variam dependendo do modo de alimentação de sua videocâmera.

Os itens indisponíveis serão exibidos em cinza.



Você pode personalizar os atalhos (p. 90).

**1 Toque em .**

**2 Toque no item desejado.**

**3 Selecione o ajuste desejado e depois toque em .**

### Dica

- Quando o modo PLAY/EDIT estiver selecionado, toque em  na tela exibida após o passo 2 (p. 62) para exibir a tela de operação de vídeo. Toque em  para retornar à tela anterior.
- É prático, se os itens que você usa frequentemente forem exibidos como atalhos no Menu Pessoal. Para personalizar o Menu Pessoal, consulte a página 90.

# Utilizando o menu (AJUS.CÂMERA)

– PROGRAM AE/EQ.BRANCO/MODO 16:9, etc.

Você pode selecionar itens listados abaixo no menu AJUS.CÂMERA. Para selecionar itens, consulte “Selecionando itens de menu” (p. 62). Os ajustes padrão estão marcados com ▷. Os indicadores entre parênteses aparecem quando o

ajuste é selecionado. Os ajustes que você pode efetuar variam dependendo do modo de alimentação de sua videocâmara. A tela mostra os itens que você pode operar atualmente. Os itens indisponíveis serão exibidos em cinza.

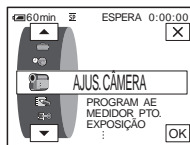

## PROGRAM AE

Você pode gravar imagens facilmente em situações que requerem várias técnicas, selecionando os seguintes ajustes.

▷ AUTO	Selecione este quando não estiver usando PROGRAM AE.	
FOCO ILUM.* (foco ilum.) ( )	Selecione para evitar que o rosto das pessoas fique excessivamente branco quando os motivos estão iluminados com luz forte, como em um teatro ou casamento.	
RETRATO (retrato suave) ( )	Selecione para destacar o motivo, por exemplo, pessoas ou flores, enquanto cria um fundo suave.	
ESPORTE* (esporte) ( )	Selecione para minimizar o balanço ao filmar motivos que se movimentam rapidamente, como em uma partida de tênis ou de golfe.	
PRAIA&SKI* (praia & ski) ( )	Selecione para evitar que o rosto das pessoas fique escuro com iluminação forte ou refletida, como na praia no verão ou em uma pista de ski.	
P.SOL/LUAR** (pôr-do-sol & luar) ( )	Selecione para manter a atmosfera em situações como pôr-do-sol, vistas noturnas gerais, fogos de artifício e anúncios de néon.	
PAISAGEM** (paisagem) ( )	Selecione quando filmar motivos distantes, por exemplo, montanhas. Este ajuste também impede que a sua videocâmara focalize vidro ou que redes de metal de janelas que se encontrem entre a videocâmara e o motivo.	

\* Sua videocâmara está ajustada para focalizar somente motivos a uma distância média ou longa.

\*\* Sua videocâmara está ajustada para focalizar somente motivos distantes.

#### **Nota**

- [ESPORTE] (esporte) não funcionará quando o interruptor POWER estiver ajustado para CAMERA-MEMORY.

## MEDIDOR PTO.

Consulte a página 37 para mais detalhes.

## EXPOSIÇÃO

Consulte a página 38 para mais detalhes.

## EQ.BRANCO

Você pode ajustar o equilíbrio da cor de acordo com o brilho do ambiente de gravação.

---

▷ AUTO                      Selecione quando você deseja gravar com o equilíbrio do branco ajustado automaticamente.

---

EXTERIOR (☀️)            • Selecione quando gravar o pôr-do-sol/amanhecer, vistas noturnas gerais, anúncios de néon ou fogo de artifício.  
• Selecione quando usar lâmpadas fluorescentes durante o dia.

---

INTERIOR (🏠)            • Selecione quando gravar em uma festa ou em estúdios onde as condições de iluminação mudam rapidamente.  
• Selecione sob lâmpadas de vídeo, por exemplo, em um estúdio, sob lâmpadas de sódio, de mercúrio ou lâmpadas fluorescentes brancas.

---

UM TOQUE (👉)            Selecione quando desejar gravar com o equilíbrio do branco ajustado de acordo com a luz ambiente.

**1** **Selecione [UM TOQUE].**

**2** **Enquadre um objeto branco, como um pedaço de papel, para preencher a tela nas mesmas condições de iluminação que terá ao filmar o motivo.**

**3** **Toque em [👉].**

👉 pisca rapidamente.

Quando o equilíbrio do banco tiver sido ajustado e armazenado na memória, o indicador deixará de piscar.

#### **Nota**

- Não trema a videocâmara enquanto 👉 estiver piscando rapidamente.
- Quando 👉 piscar lentamente, o equilíbrio do branco não terá sido ajustado.
- Se 👉 continuar a piscar mesmo depois de você tocar em [OK], ajuste [EQ.BRANCO] para [AUTO].

### 🔌 Nota



- Você não pode utilizar o equilíbrio do branco com a função NightShot plus ou Super NightShot plus.
- O ajuste retorna para [AUTO] quando você desconecta a fonte de alimentação da videocâmera por mais de 5 minutos.

### 💡 Dica

- Para ajustar melhor o equilíbrio da cor quando [EQ.BRANCO] estiver ajustado para [AUTO], aponte a videocâmera para um objeto branco próximo por cerca de 10 segundos, após ajustar o interruptor POWER para CAMERA-TAPE, quando:
  - Você retira a bateria para substituição.
  - Você leva sua videocâmera de fora para dentro de casa, enquanto está usando exposição fixa, ou quando leva sua videocâmera para fora.
- Refaça o procedimento [UM TOQUE] quando:
  - Você alterar os ajustes de [PROGRAM AE] quando [EQ.BRANCO] for ajustado para [UM TOQUE].
  - Você levou sua videocâmera de dentro para fora de casa ou vice-versa.
- Ajuste [EQ.BRANCO] para [AUTO] ou [UM TOQUE] sob lâmpadas fluorescentes brancas ou de cor branca fria.

## NITIDEZ

Para DCR-HC85:

Você pode ajustar a nitidez do contorno da imagem com  / .  aparece quando a nitidez é diferente do ajuste padrão.



## OBTUR. AUTO

▷ LIGAR	Selecione para ativar automaticamente o obturador eletrônico para ajustar a velocidade do obturador, quando gravar em condições de muita luminosidade.
DESLIGAR	Selecione quando gravar sem utilizar o obturador eletrônico.

## FOCO PONTO

Consulte a página 40 para mais detalhes.

## F EXPANDIDO

Para DCR-HC85:

Quando você gravar imagens em um “Memory Stick Duo” enquanto focaliza manualmente, pode ver se o foco está corretamente ajustado ampliando o centro da imagem para o dobro do tamanho original (p. 41).



▷ DESLIGAR	Selecione para desativar o foco expandido.
LIGAR	Selecione para ativar o foco expandido.

## AJUS.DISPARO

Estes ajustes não funcionam com flashes externos que não suportam os seguintes ajustes.

### MODO FLASH

Para DCR-HC65:



▷ LIGAR	Selecione para acionar o flash (opcional) independentemente do brilho do local.
LIGAR 	Selecione para acionar o flash (opcional) independentemente do brilho do local. O flash dispara previamente para reduzir o efeito de olho vermelho.
AUTO	Selecione para acionar o flash (opcional) automaticamente.
AUTO 	Selecione para acionar o flash (opcional) automaticamente. O flash dispara previamente para reduzir o efeito de olho vermelho.

#### Nota

- Se o flash não puder evitar o fenômeno de olho vermelho, você só poderá selecionar [LIGAR] ou [AUTO].

### NÍVEL FLASH

Você pode selecionar um ajuste de flash apropriado para gravar com flash externo (opcional).

ALTO (  )	Selecione para o nível do flash ficar mais alto que o ajuste padrão.
▷ NORMAL (  )	Ajuste padrão.
BAIXO (  )	Selecione para o nível do flash ficar mais baixo que o ajuste padrão.

#### Nota

- O ajuste retorna para [NORMAL] quando você desconecta a fonte de alimentação da videocâmera por mais de 5 minutos.

### R.OLHOS VERM

Para DCR-HC85:

▷ DESLIGAR	Selecione para desativar a redução do efeito de olho vermelho.
LIGAR(  )	Selecione para ativar o flash antes de gravar, para evitar o efeito de olho vermelho (p. 31).

## SUPER NSPLUS

Consulte a página 39 para mais detalhes.

## LUZ N.S.

Quando você usar a função NightShot plus para gravar, pode gravar imagens mais claras utilizando a luz NightShot para emitir raios infravermelhos (invisíveis).

▷ LIGAR	Selecione para utilizar a luz NightShot (p. 39).
DESLIGAR	Selecione para desativar a luz NightShot (p. 39).

## COLOR SLOW S

Consulte a página 39 para mais detalhes.

## TEMPOR. AUTO

Consulte as páginas 28, 33 para mais detalhes.

## ZOOM DIGITAL

Você pode selecionar o nível máximo de zoom, caso deseje efetuar zoom com um nível superior a 10 vezes, enquanto gravar em uma fita. A qualidade da imagem diminui quando você usa o zoom digital. Esta função é útil quando você gravar imagens ampliadas de um motivo distante, por exemplo, um passarinho.

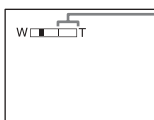

O lado direito da barra mostra a área de zoom digital. A área de zoom é exibida quando você seleciona o nível de zoom.

▷ DESLIGAR	Selecione para desativar o zoom digital. É efetuado oticamente um zoom até 10 vezes.
20 ×	Selecione para ativar o zoom digital. É efetuado digitalmente um zoom de 10 a 20 vezes.
120 ×	Selecione para ativar o zoom digital. É efetuado digitalmente um zoom de 10 a 120 vezes.

## MODO 16:9

Você pode gravar na fita imagens no modo 16:9 para assistir em uma TV com tela 16:9 (modo [MODO 16:9]).

Com esta função na posição [LIGAR], sua videocâmara oferece ângulos ainda maiores quando a alavanca de zoom motorizado é deslocada para o lado “W” do que gravando na posição [DESLIGAR].

Quando você conecta sua videocâmara a uma TV compatível com o sistema ID-1/ID-2 e reproduz a fita, a TV muda para o modo total automaticamente.

Consulte igualmente os manuais fornecidos com sua TV.



Visualizado no visor LCD/visor eletrônico

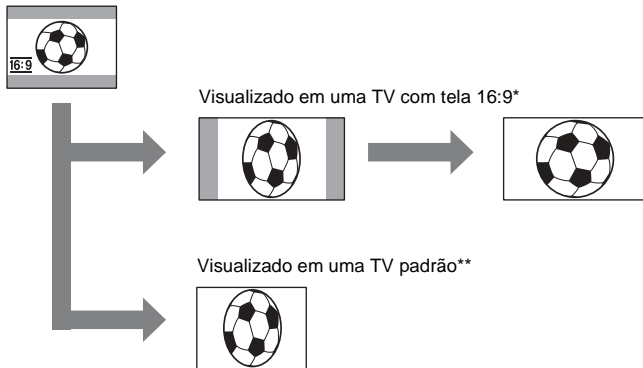

\* A imagem é exibida na tela inteira quando a TV com tela 16:9 muda para modo total.

\*\*Reproduzido no modo 4:3. Quando você reproduz uma imagem no modo 16:9, ela é exibida tal como no visor LCD ou no visor eletrônico.

---

▷ DESLIGAR	Ajuste padrão (para gravar imagens para reproduzir em uma TV com tela 4:3). A imagem gravada não ficará no modo 16:9.
LIGAR (  )	Selecione para gravar uma imagem a ser reproduzida em uma TV com tela 16:9. A imagem gravada será reproduzida em modo total quando você se conectar à sua TV compatível com sistemas ID-1/ID-2.

---

#### Dica

- O sistema ID-1 envia as informações da proporção de aspecto (16:9, 4:3 ou letter box) inserindo sinais entre os sinais de vídeo.
- O sistema ID-2 envia um sinal de proteção de direitos autorais, com os sinais ID-1 inseridos entre os sinais de vídeo em uma conexão analógica.

## STEADYSHOT

Você pode selecionar esta função para compensar a vibração da videocâmera.

---

▷ LIGAR	Ajuste padrão (ative a função SteadyShot).
DESLIGAR (  )	Selecione para desativar a função SteadyShot. Selecione para filmar um motivo estático com um tripé ou quando utilizar uma lente de conversão (opcional). São produzidas imagens naturais.

---

## GRAV.PROGR.

Para DCR-HC85:  
Consulte a página 28 para mais detalhes.

# Utilizando o menu

## (AJUSTE MEM.)

– BURST/QUALIDADE/TAM. IMAGEM/  
APAG. TUDO/NOVA PASTA, etc.

Você pode selecionar itens listados abaixo no menu AJUSTE MEM. Para selecionar itens, consulte “Selecionando itens de menu” (p. 62).

Os ajustes padrão estão marcados com ▷. Os indicadores entre parênteses aparecem quando o ajuste é selecionado. Os ajustes que você pode efetuar variam dependendo do modo de alimentação de sua videocâmara. A tela mostra os itens que você pode operar atualmente. Os itens indisponíveis serão exibidos em cinza.

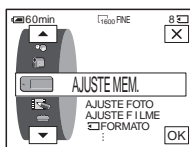



## AJUSTE FOTO

### BURST

Você pode gravar várias imagens estáticas, uma após a outra. O número de imagens que você pode gravar muda com o tamanho da imagem e o espaço disponível no “Memory Stick Duo” que está utilizando.

#### 1 Selecione [NORMAL], [ALTA VELOC] (DCR-HC85) ou [ENQ. EXPOS.] e depois toque em .

▷ DESLIGAR	Selecione quando não estiver gravando continuamente.
NORMAL (  )	Para DCR-HC65: Selecione para gravar de 4 (tamanho de imagem 1.152 × 864) a 13 (tamanho de imagem 640 × 480) imagens continuamente, com intervalos de cerca de 0,5 segundo. Para DCR-HC85: Selecione para gravar de 4 (tamanho de imagem 1.600 × 1.200) a 25 (tamanho de imagem 640 × 480) imagens continuamente, com intervalos de cerca de 0,5 segundo.
ALTA VELOC (  )	Para DCR-HC85: Selecione para gravar até 32 imagens (tamanho de imagem 640 × 480) continuamente, com intervalos de cerca de 0,07 segundo.
ENQ. EXPOS. (  )	Selecione para gravar 3 imagens consecutivas, com diferentes exposições, com intervalos de cerca de 0,5 segundo. Você pode comparar as 3 imagens e selecionar a imagem gravada com a melhor exposição.

#### 2 Toque em .

#### 3 Pressione PHOTO totalmente.

No ajuste (DCR-HC85) [NORMAL] ou [ALTA VELOC], você grava o número máximo de imagens se pressionar PHOTO totalmente.

#### Nota

- O flash (incorporado ou opcional) não funcionará enquanto você estiver gravando imagens continuamente.
- O número máximo de imagens será gravado no modo de auto-cronômetro ou quando você estiver utilizando o controle remoto.



- [ENQ. EXPOS.] não funciona quando o espaço restante no “Memory Stick Duo” comporta menos de 3 imagens.
  - Quando for difícil ver a diferença entre as imagens gravadas no modo [ENQ. EXPOS.] no visor LCD, conecte sua videocâmera à TV ou a um computador.
- Para DCR-HC85:
- As imagens podem tremer ou descolorir quando você seleciona [ALTA VELOC].

## ■ QUALIDADE



- |               |  |
|---------------|--|
| ▷ ALTA (FINE) | Selecione para gravar imagens estáticas com alta qualidade de imagem (comprimidas para cerca de 1/4).    |
| PADRÃO (STD)  | Selecione para gravar imagens estáticas com qualidade de imagem padrão (compactadas para cerca de 1/10). |

## ■ TAM. IMAGEM

Para DCR-HC65:



- |   |   |
|---|---|
| ▷ 1152 × 864<br>(  1152) | Selecione para gravar imagens estáticas para reprodução em uma tela grande. Este ajuste somente pode ser selecionado no modo CAMERA-MEMORY. |
| 640 × 480<br>(  640)     | Selecione para gravar muitas imagens estáticas ou para reprodução em uma tela grande.   |

Para DCR-HC85:

- |  |   |
|--|---|
| ▷ 1600 × 1200<br>(  1600) | Selecione para gravar imagens estáticas para reprodução em uma tela grande. Este ajuste somente pode ser selecionado no modo CAMERA-MEMORY. |
| 640 × 480<br>(  640)      | Selecione para gravar muitas imagens estáticas ou para reprodução em uma tela grande.   |

## AJUSTE FILME

### TAM IMAGEM

- |   |   |
|---|---|
| ▷ 320 × 240<br>(  320) | Selecione para gravar imagens em movimento para reprodução em uma tela grande ou para gravar imagens mais claras. |
| 160 × 112 (  160)      | Selecione para gravar por mais tempo.   |

### RESTANTE

- |        |   |
|--------|---|
| ▷ AUTO | Selecione para exibir a capacidade restante do “Memory Stick Duo” nos seguintes casos: <ul style="list-style-type: none"> <li>• Após inserir um “Memory Stick Duo” com o interruptor POWER no modo CAMERA-MEMORY (por cerca de 5 segundos).</li> <li>• Quando a capacidade restante do “Memory Stick Duo” for menos de 2 minutos, após ter selecionado o modo CAMERA-MEMORY.</li> <li>• No ponto de início e de fim da imagem em movimento (por aproximadamente 5 segundos).</li> </ul> |
| LIGAR  | Selecione para exibir sempre a capacidade restante do “Memory Stick Duo”.   |

→ *continua*

## APAG.TUDO

Você pode apagar todas as imagens em um “Memory Stick Duo” que não tenham proteção contra gravação. Para apagar imagens uma a uma, consulte a página 108.

### 1 **Selecione [TODOS ARQUIV] ou [PASTA ATUAL].**

TODOS ARQUIV	Selecione para apagar todas as imagens do “Memory Stick Duo”.
PASTA ATUAL	Selecione para apagar todas as imagens da pasta de reprodução selecionada

### 2 **Toque duas vezes em [SIM].**

Para cancelar o apagamento de todas as imagens, selecione [NÃO].

### 3 **Toque em .**

#### **Nota**

- A pasta não será apagada, ainda que você apague todas as imagens inseridas na pasta.
- Não efetue nenhuma das ações a seguir enquanto  Apagando todos os dados... for exibido:
  - Mover o interruptor POWER para selecionar outros modos de alimentação.
  - Utilizar qualquer botão.
  - Ejetar o “Memory Stick Duo”.

## FORMATO

O “Memory Stick Duo” fornecido ou recém-comprado foi formatado na fábrica e não requer formatação.

Para mais detalhes sobre o “Memory Stick Duo”, consulte a página 129.

### 1 **Toque duas vezes em [SIM].**

Para cancelar a formatação, selecione [NÃO].

### 2 **Toque em .**

#### **Nota**

- Não efetue nenhuma das ações a seguir enquanto  Formatando... for exibido:
  - Mover o interruptor POWER para selecionar outros modos de alimentação.
  - Utilizar qualquer botão.
  - Ejetar o “Memory Stick Duo”.
- A formatação apaga tudo no “Memory Stick Duo”, incluindo os dados das imagens protegidas e as pastas recém criadas.

## Nº ARQUIVO

▷ SÉRIE	Selecione para atribuir números de arquivo em seqüência, mesmo se substituir o “Memory Stick Duo” por outro. O número de arquivo será reiniciado quando for criada uma nova pasta ou substituída a pasta de gravação por outra.
REINICIAR	Selecione para reiniciar o número de arquivo em 0001 toda vez que mudar o “Memory Stick Duo”.

## NOVA PASTA

Você pode criar uma nova pasta (102MSDCF a 999MSDCF) em um “Memory Stick Duo”. Quando uma pasta fica cheia (com um máximo de 9999 imagens armazenadas), é criada uma nova pasta automaticamente.

### 1 Toque em [SIM].

A pasta recém-criada será numerada em seqüência após o número da última pasta.



Para cancelar a criação, selecione [NÃO].

### 2 Toque em [X].

#### Nota

- Você não pode apagar as pastas criadas usando sua videocâmera. Você terá de formatar o “Memory Stick Duo” (p. 72) ou apagá-lo utilizando o computador.
- O número de imagens que podem ser gravadas em um “Memory Stick Duo” diminui, à medida que aumentam as pastas no “Memory Stick Duo”.

## PASTA GRAV.

O ajuste padrão é as imagens serem salvas na pasta 101MSDCF. Você pode selecionar uma pasta para salvar suas imagens. Crie novas pastas no menu [NOVA PASTA] e, em seguida, selecione a pasta a ser usada para gravar com / e toque em [OK].

Quando você tem muitas imagens, fica fácil procurar a imagem desejada, se você as ordenar em pastas.

## PASTA REPR.

Selecione a pasta de reprodução com / e depois toque em [OK].

# Utilizando o menu (APLIC. IMAGEM)

– EFEITO IMAG/APRES.SLIDES/  
GRAV.FOTOG./GRV.FIXA INT, etc.

Você pode selecionar itens listados abaixo no menu APLIC.IMAGEM. Para selecionar itens, consulte “Selecionando itens de menu” (p. 62). Os ajustes padrão estão marcados com ▷. Os indicadores entre parênteses aparecem quando o

ajuste é selecionado. Os ajustes que você pode efetuar variam dependendo do modo de alimentação de sua videocâmera. A tela mostra os itens que você pode operar atualmente. Os itens indisponíveis serão exibidos em cinza.

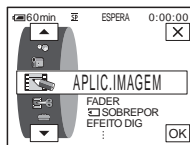

## FADER

Consulte a página 42 para mais detalhes.

## SOBREPOR

Consulte a página 43 para mais detalhes.

## EFEITO DIG

Consulte a página 43, 51 para mais detalhes.

## EFEITO IMAG

Você pode adicionar efeitos especiais (como filmes) a uma imagem antes ou depois de gravá-la em fita.  aparece quando o efeito é selecionado.

▷ DESLIGAR      Selecione quando não estiver usando o ajuste de Efeito de imagem.

ART. INVERT      Selecione para gravar/reproduzir a imagem com a cor e o brilho da imagem invertidos.





SÉPIA              Selecione para gravar/reproduzir a imagem com aspecto de sépia.

P&B                Selecione para gravar/reproduzir a imagem com aspecto monocromático (preto e branco).

SOLARIZAR        Selecione para gravar/reproduzir a imagem como uma ilustração com contraste forte.



PASTEL	Selecione para gravar a imagem com efeito penumbra. (Este efeito não está disponível durante a reprodução.)	
MOSAICO	Selecione para gravar a imagem com aspecto de padrão de mosaico. (Este efeito não está disponível durante a reprodução.)	

#### 🔊 Nota

- Você não pode adicionar efeitos em imagens introduzidas externamente. Além disso, não pode enviar imagens editadas com efeitos digitais através da interface  DV.

#### 💡 Dica

- Você pode copiar imagens editadas, usando efeitos de imagem, para um “Memory Stick Duo” (p. 97) ou para outra fita (p. 94).

## MEMORY MIX



Consulte a página 45 para mais detalhes.

## ZOOM REPR.

Consulte a página 56 para mais detalhes.

## APRES.SLIDES

Você pode reproduzir imagens armazenadas em um “Memory Stick Duo” (ou em uma pasta de reprodução selecionada) em seqüência (apresentação de slides).

- 1 Toque em .
- 2 Toque em [PASTA REPR.].
- 3 Selecione [TODOS ARQUIV] ou [PASTA ATUAL] e depois toque em .

---

▷ TODOS ARQUIV () Seleccione para executar uma apresentação de slides, reproduzindo todas as imagens no “Memory Stick Duo”.

---

PASTA ATUAL () Seleccione para executar uma apresentação de slides, reproduzindo todas as imagens da atual pasta de reprodução selecionada em [PASTA REPR.] (p. 73).

---

- 4 Toque em [REPETIR].
- 5 Toque em [LIGAR] ou em [DESLIGAR] e depois em .

---

▷ LIGAR () Seleccione para repetir a apresentação de slides.

---

DESLIGAR Seleccione para executar a apresentação de slides somente uma vez.

---

- 6 Toque em [FIM].





→ *continua*

## 7 Toque em [INIC.].

Sua videocâmara reproduz seqüencialmente as imagens gravadas em um “Memory Stick Duo”.

Para cancelar a apresentação de slides, toque em [FIM]. Para fazer uma pausa, toque em [PAUSA].

### Dica

- Você pode selecionar a primeira imagem da apresentação de slides tocando em  /  antes de tocar em [INIC.].
- Se filmes são reproduzidos na apresentação de slides, você pode ajustar o volume tocando em  (diminuir) /  (aumentar).

## GRAV.FOTOGR.

Você pode gravar imagens com efeito animado de interrupção do movimento, alternando entre gravar fotograma e depois mover um pouco o motivo. Utilize sua videocâmara com o controle remoto para evitar tremer a câmara.

▷ DESLIGAR

Selecione para gravar no modo de gravação padrão.

LIGAR 

Selecione para gravar imagens usando a gravação de fotogramas.

**1** Selecione [LIGAR] e depois toque em .

**2** Toque em .

**3** Pressione REC START/STOP.

Uma imagem é gravada (aproximadamente 6 fotogramas) e sua videocâmara entra no modo de espera.

**4** Mova o motivo e repita o passo 3.

### Nota

- Se você usar a gravação de fotogramas continuamente, o tempo restante da fita não será indicado corretamente.
- A última cena será maior que as outras.

## GRV.SUAV.INT

Para DCR-HC85:

Esta função é útil para observar o movimento de nuvens ou alterações da luz do dia. Sua videocâmara irá filmar 1 quadro da imagem com um intervalo selecionado e o manterá na memória, até ter armazenado vários quadros. Então, esses quadros são gravados na fita de uma vez. Estas imagens aparecem suaves quando são reproduzidas.

Conecte sua videocâmara numa tomada utilizando o adaptador de CA fornecido durante a operação.

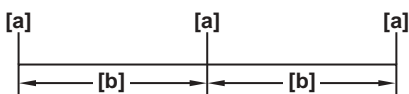

a: Tempo de filmagem

b: Intervalo



## 1 Toque em **[SET]**.

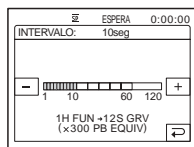

## 2 Selecione o intervalo desejado tocando em **[−]** / **[+]** e, em seguida, toque em **[OK]**.

Você pode selecionar de 1 a 120 segundos para o intervalo.

## 3 Toque em **[INIC GRAV]**.

A gravação é iniciada e ● muda para vermelho. Se sua videocâmara filmou diversos fotogramas, ela os grava na fita após ter executado a função END SEARCH dependendo do tamanho do intervalo.

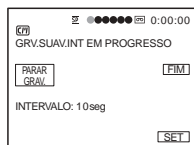

Para interromper a gravação de fita com intervalos, toque em [PARAR GRAV.]. Para retomar, toque em [INIC GRAV].

Para cancelar a gravação de fita com intervalos, toque em [PARAR GRAV.] e depois em [FIM].

Não desligue o aparelho nem desconecte a fonte de alimentação, enquanto for exibida uma mensagem na tela.

### ⚡ Nota

- A videocâmara irá filmar vários fotogramas na primeira e na última filmagem da gravação de fita com intervalos.
- Você não pode usar a gravação de fita com intervalos com:
  - Função MEMORY MIX
  - Sobreposição de memória
- A gravação de fita com intervalos é liberada após terem decorrido cerca de 12 horas após o início da filmagem.
- O som não é gravado.
- Os últimos quadros podem não ser gravados se a bateria ou fita estiver no fim.
- Pode haver discrepâncias no intervalo.

### 💡 Dica

- Se você ajustar o foco manualmente, poderá gravar imagens claras, mesmo que a luz mude (p. 41).
- Você pode silenciar os bipes durante a gravação (p. 88).

## GRAV. INTERV.

Para DCR-HC65:

Você pode gravar imagens em uma fita em intervalos selecionados, quando grava flores desabrochando, etc. Conecte sua videocâmara numa tomada utilizando o adaptador de CA fornecido durante a operação.

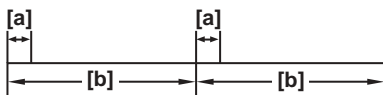

a: [TEMPO GRAV]

b: [INTERVALO]

- 1 Toque em [SET].
- 2 Toque em [INTERVALO].
- 3 Selecione um tempo de intervalo desejado (30 segundos, 1, 5 ou 10 minutos) e depois toque em [OK].
- 4 Toque em [TEMPO GRAV].
- 5 Selecione um tempo de gravação desejado (0,5, 1, 1,5 ou 2 segundos) e depois toque em [OK].
- 6 Toque em [FIM].
- 7 Toque em [LIGAR] e depois em [OK].



---

▷ DESLIGAR Para desativar a gravação com intervalos.

---

LIGAR Para gravar imagens em movimento em uma fita no intervalo selecionado.  

---

- 8 Toque em [X].  
 pisca na tela.
- 9 Pressione REC START/STOP.  
 pára de piscar e começa a gravação com intervalos.  
 Para cancelar a gravação com intervalos, selecione [DESLIGAR] no passo 7.

#### Nota

- Você não pode usar a gravação com intervalos juntamente com Sobreposição de memória.
- Poderá haver uma discrepância no tempo de gravação de até ± 6 fotogramas, relativamente ao tempo selecionado.

#### Dica

- Se você ajustar o foco manualmente, poderá gravar imagens claras, mesmo que a luz mude (p. 41).
- Você pode silenciar os bipes durante a gravação (p. 88).

## GRV.FIXA INT

Esta função é útil para observar o movimento de nuvens ou alterações da luz do dia. Sua videocâmera irá filmar uma imagem estática com o intervalo selecionado e a gravará em um “Memory Stick Duo”.

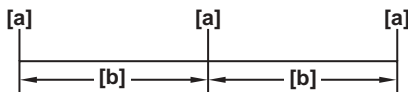

a: Tempo de filmagem

b: Intervalo

- 1 Toque em **[SET]**.
- 2 Selecione um tempo de intervalo desejado (1, 5 ou 10 minutos) e depois toque em **[OK]**.
- 3 Toque em **[LIGAR]** e depois toque em **[OK]**.

---

▷ DESLIGAR Para desativar a gravação com intervalos.

---

LIGAR (📷📺) Para gravar imagens estáticas em um “Memory Stick Duo” no intervalo selecionado.

---

- 4 Toque em **[X]**.  
📷📺 pisca.

## 5 Pressione PHOTO totalmente.

📷📺 pára de piscar e começa a gravação de fotografias com intervalo. Para cancelar a gravação de fotografias com intervalo, selecione **[DESLIGAR]** no passo 3.

## MODO DEMO

Se você remover a fita e o “Memory Stick Duo” de sua videocâmera e selecionar o modo CAMERA-TAPE, poderá visualizar a demonstração em cerca de 10 minutos.

---

▷ LIGAR Selecione para uma visão geral das funções disponíveis, como se estivesse utilizando esta videocâmera pela primeira vez.

---

DESLIGAR Selecione quando não pretender usar o MODO DEMO.

---

### 🔔 Nota

- Você não pode visualizar a demonstração quando o interruptor NIGHTSHOT PLUS está ajustado para ON.

### 💡 Dica

- A demonstração será cancelada em situações como as descritas abaixo.
  - Quando você toca na tela durante a demonstração (a demonstração começa novamente em cerca de 10 minutos).
  - Quando você insere uma fita ou um “Memory Stick Duo”.
  - Quando você seleciona um modo diferente de CAMERA-TAPE.
- Se **[DESLIG AUTO]** estiver ajustado para **[5min]** quando usar a videocâmera com bateria, a alimentação será desligada após cerca de 5 minutos (p. 88).

## IMPRIMIR

Consulte a página 111 para mais detalhes.

# Utilizando o menu (EDITAR&REPR.)



– [TÍTULO] TÍTULO/ [TÍT.FITA.] TÍT.FITA., etc.

Você pode selecionar itens listados abaixo no menu EDITAR&REPR.. Para selecionar itens, consulte “Selecionando itens de menu” (p. 62). Os ajustes padrão são marcados com ▷. Os ajustes que podem ser alterados dependem do

modo de alimentação de sua videocâmara. A tela mostra os itens que você pode operar atualmente. Os itens indisponíveis serão exibidos em cinza.

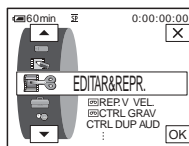

## [REP.V VEL.] REP.V VEL.

Consulte a página 50 para mais detalhes.

## [CTRL.GRAV] CTRL.GRAV

Para gravação em uma fita.  
Consulte as páginas 95, 98 para mais detalhes.

## [CTRL.DUP AUD] CTRL.DUP AUD

Consulte a página 107 para mais detalhes.

## EDIT PROG

OUTRO DISP.	Selecione para criar programas e copiar cenas selecionadas em uma fita colocada em um VCR (p. 99).
MEMORY STICK	Selecione para criar programas e copiar cenas selecionadas em um “Memory Stick Duo” (p. 103).

## [CTRL.GRAV] CTRL.GRAV

Para gravação em um “Memory Stick Duo”.  
Consulte as páginas 95, 97 para mais detalhes.

## GRAVAR DVD

Quando sua videocâmara é conectada em um PC série Sony VAIO, você pode gravar facilmente a imagem gravada em fita em um DVD (Acesso Direto a “Click to DVD”) utilizando este comando. Para mais detalhes, consulte o “Manual das aplicações do computador” fornecido.

## GRAVAR VCD

Quando sua videocâmara é conectada em um PC, você pode gravar facilmente a imagem gravada em fita em um CD-R (Acesso Direto a Video CD Burn) utilizando este comando. Para mais detalhes, consulte o “Manual das aplicações do computador” fornecido.

## PROC.FIM

EXEC	Selecione para ativar a função END SEARCH. A imagem gravada mais recentemente é reproduzida por cerca de 5 segundos e depois pára automaticamente.
CANCEL	Selecione para parar a função END SEARCH.



## PROC.

▷ LIGAR	Selecione quando você desejar procurar uma cena, um título, etc. usando a Cassette Memory (p. 60, 61).
DESLIGAR	Selecione para procurar sem usar a Cassette Memory.

## TÍTULO

Todos os títulos sobrepostos com esta videocâmara somente podem ser visualizados em um videocassete <sup>Mini DV</sup> com a função de titulador de índice. Se você sobrepõe um título, pode procurá-lo com a função Busca de título. Você pode sobrepor até 20 títulos (cerca de 5 letras por título) em uma fita com Cassette Memory. Note, porém, que somente 11 títulos podem ser gravados quando outros dados (6 dados de data/hora/1 identificação de fita) são gravados.

**1** Selecione o título desejado nos títulos exibidos (2 títulos originais que você criou e os títulos predefinidos armazenados em sua videocâmara). Você pode criar títulos originais (até 2 tipos de títulos com 20 caracteres cada) com o procedimento seguinte.

- 1 Selecione [PERS 1 ” ”] ou [PERS 2 ” ”] utilizando  /  e depois toque em .
- 2 Pressione o botão repetidamente para selecionar o caractere desejado desse botão.

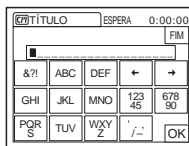

Para apagar um caractere: Toque em .

Para inserir um espaço: Toque em .

→ *continua*

3 Toque em para mover para selecionar o caractere seguinte e digite o caractere do mesmo modo.

4 Quando terminar de digitar caracteres, toque em .

2 Toque em .

3 Toque em (cor), / (posição), [TAM.], como for necessário para selecionar a cor, o tamanho ou a posição desejados.

#### Cor

branco → amarelo → violeta → vermelho → ciano → verde → azul

#### Posição

Você pode selecionar de 8 a 9 posições.

#### Tamanho

pequeno ↔ grande

(Você somente pode selecionar tamanho pequeno quando estiver digitando mais de 13 caracteres).

4 Toque em .

5 Toque em [SALV].

#### Durante a reprodução, pausa na reprodução ou gravação

[SALVAR TÍTULO] é exibido na tela por 5 segundos e o título fica memorizado.

#### Durante o modo de espera de gravação

[TÍTULO] é exibido. Quando você pressiona REC START/STOP para iniciar a gravação, [SALVAR TÍTULO] é exibido na tela por cerca de 5 segundos, e o título é ajustado.

#### Nota

- O ponto onde você fez a sobreposição do título pode ser detectado como um sinal de índice quando você estiver procurando uma gravação com outro dispositivo de vídeo.
- Quando você estiver usando sua videocâmara com a bateria e não a utilizar por 5 minutos, a alimentação desliga-se automaticamente como ajuste padrão. Se você demorar 5 minutos ou mais para digitar caracteres, ajuste [DESLIG AUTO] no menu (AJUST.PADRÃO) como [NUNCA] (p. 88). A alimentação não será desligada. Ainda que a alimentação seja desligada, os caracteres digitados se mantêm armazenados na memória. Ligue a alimentação e depois inicie novamente desde o passo 1, para continuar e sobrepor o título.

#### Dica

- Para alterar um título criado, selecione o título no passo 1 e depois toque em . Em seguida, selecione novamente os caracteres.

## APAG. TÍT.

1 Selecione o título que você deseja apagar usando / e depois toque em .

2 Confirme se o título é o que você deseja apagar, depois toque em [SIM]. Para cancelar esta operação, toque em [NÃO].

3 Toque em .

## VER TÍT.

Você pode ver o título quando reproduzir a imagem.

▷ LIGAR	Selecione para ver o título quando for exibida uma cena com um título sobreposto.
DESLIGAR	Selecione quando você não desejar ver o título.

## TÍT.FITA.



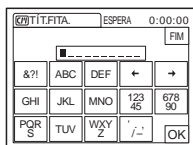

Você pode colocar uma identificação na fita com Cassette Memory (até 10 letras). A identificação será exibida por aproximadamente 5 segundos quando você selecionar o modo CAMERA-TAPE e inserir uma fita ou quando selecionar o modo PLAY/EDIT. Um máximo de 4 títulos serão exibidos simultaneamente, se a fita tiver títulos sobrepostos.

- 1 Pressione o botão repetidamente para selecionar o caractere desejado desse botão.**





**Para apagar um caractere:** Toque em .

**Para inserir um espaço:** Toque em .

- 2 Toque em  para mover  para selecionar o caractere seguinte e digite o caractere do mesmo modo.**
- 3 Quando terminar de digitar caracteres, toque em .**
- 4 Toque em .**

### Dica

- Para apagar a identificação criada, toque em  repetidamente para apagar os caracteres e depois toque em .
- Para alterar a identificação que você criou, insira a fita na videocâmara e execute o procedimento desde o passo 1.

## APAG TUDO

Você pode apagar todos os dados ao mesmo tempo, por exemplo, a data, o título e a identificação da fita salvados na Cassette Memory.

- 1 Toque duas vezes em [SIM].**  
Para cancelar o apagamento de todos os dados, selecione [NÃO].
- 2 Toque em .**

# Utilizando o menu (AJUST. PADRÃO)



– MODO GRAV./MULTI-SOM/AUDIO MIX/USB-CAMERA, etc.

Você pode selecionar os itens listados abaixo no menu AJUST. PADRÃO. Para selecionar estes itens, consulte “Selecionando itens de menu” (p. 62).

Os ajustes padrão estão marcados com ▷. Os indicadores entre parênteses aparecem quando o ajuste é selecionado. Os ajustes que você pode efetuar variam dependendo do modo de alimentação de sua videocâmara. A tela mostra os itens que você pode operar atualmente. Os itens indisponíveis serão exibidos em cinza.

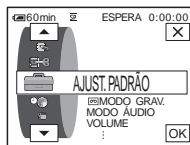

## MODO GRAV.

▷ SP ( <u>SP</u> )	Selecione para gravar no modo SP (Reprodução simples) em uma fita.
LP ( <u>LP</u> )	Selecione para aumentar o tempo de gravação para 1,5 vezes o modo SP (Reprodução longa). A utilização de uma minifita DV Excellence/Master da Sony é recomendada para tirar o máximo proveito de sua videocâmara.

### Nota

- Você não pode adicionar som em uma fita gravada no modo LP.
- Se você gravar no modo LP pode aparecer uma interferência tipo mosaico ou o som pode ser interrompido quando você reproduzir a fita em outra videocâmara ou VCRs.
- Se você misturar gravações nos modos SP e LP em uma fita, a imagem reproduzida poderá ficar distorcida ou a codificação de tempo poderá não ficar corretamente gravada entre as cenas.

## MODO ÁUDIO

▷ 12BIT	Selecione para gravar no modo de 12 bits (som estéreo 2)
16BIT ( <u>16b</u> )	Selecione para gravar no modo de 16 bits (som estéreo 1 com alta qualidade).

## VOLUME

Consulte as páginas 49, 52 para mais detalhes.



## MULTI-SOM

Você pode selecionar como reproduzir o som gravado em uma fita no modo estéreo.

▷ ESTÉREO	Selecione para reproduzir uma fita estéreo ou uma fita com trilha dupla com som principal e secundário.
1	Selecione para reproduzir uma fita estéreo com o som do lado esquerdo ou uma fita com trilha dupla com o som principal.
2	Selecione para reproduzir uma fita estéreo com som lateral direito ou uma fita com trilha dupla com som secundário.

### Nota

- Você pode reproduzir uma fita com trilha dupla nesta videocâmara. Entretanto, você não pode gravar uma trilha dupla nesta videocâmara.
- O ajuste retorna para [ESTÉREO] quando você desconecta a fonte de alimentação da videocâmara por mais de 5 minutos.

## AUDIO MIX

Você pode ajustar o equilíbrio do áudio entre o som gravado originalmente (ST1) e o som adicionado posteriormente (ST2) na fita (p. 108).

### Nota

- Você não pode ajustar som gravado no modo de áudio de 16 bits.
- Somente será ouvido o som gravado originalmente, quando você desconectar a fonte de alimentação da sua videocâmara por mais de 5 minutos.

## AJ LCD/D E

A imagem gravada não será afetada por este ajuste.

## BRILHO LCD

Consulte a página 18 para mais detalhes.

## NÍVEL LF LCD

Você pode ajustar o brilho da luz de fundo do LCD.

▷ NORMAL	Brilho padrão.
BRILHO	Selecione para clarear o visor LCD.

### Nota

- Quando você conectar sua videocâmara em fontes de alimentação externas, [BRILHO] será automaticamente selecionado para o ajuste.
- Quando você seleciona [BRILHO], a vida útil da bateria é reduzida em aproximadamente 10 por cento durante a gravação.

## COR LCD

Toque em / para ajustar a cor do visor LCD.

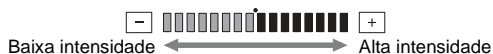

## LF DISPLAY

Você pode ajustar o brilho da luz de fundo do visor eletrônico.



▷ NORMAL	Brilho padrão.
BRILHO	Para clarear a tela do visor eletrônico.

### 🔔 Nota

- Quando você conectar sua videocâmera em fontes de alimentação externas, [BRILHO] será automaticamente selecionado para o ajuste.
- Quando você seleciona [BRILHO], a vida útil da bateria é reduzida em aproximadamente 10 por cento durante a gravação.

## A/V→SAÍDA DV

Você pode conectar um dispositivo digital e um analógico na sua videocâmera e converter o sinal transmitido pelos dispositivos conectados para o sinal apropriado na sua videocâmera.

▷ DESLIGAR	Selecione quando não estiver usando a função de conversão digital.
LIGAR (  )	Para exteriorizar som e imagens digitais em formato digital usando sua videocâmera. A entrada do sinal analógico no jaque AUDIO/VIDEO da sua videocâmera será convertida e enviada através da interface  DV da sua videocâmera. Para mais detalhes, consulte o “Manual das aplicações do computador”.

## ENTR. VÍDEO

Quando você conectar sua videocâmera em outro dispositivo usando o cabo de conexão de A/V fornecido, ajuste o tipo de plugue que vai usar na conexão.

▷ VÍDEO	Selecione para introduzir um sinal de vídeo.
VÍDEO S	Selecione para introduzir um sinal de vídeo S.

## USB-CAMERA

Você pode conectar um cabo USB (fornecido) na sua videocâmera e ver no computador as imagens exibidas na tela da sua videocâmera (USB Streaming). Para mais detalhes, consulte o “Manual das aplicações do computador”.

▷ DESLIGAR	Selecione para desativar a função USB Streaming.
USB STREAM	Selecione para ativar a função USB Streaming.

## USB-PLY/EDT

Você pode conectar um cabo USB (fornecido) em sua videocâmera e visualizar a imagem na fita ou no “Memory Stick Duo” em sua videocâmera no computador. Para mais detalhes, consulte o “Manual das aplicações do computador”.

▷ USB PADRÃO	Selecione para visualizar a imagem no “Memory Stick Duo”.
PictBridge	Selecione para conectar a impressora compatível com PictBridge (p. 111).
USB STREAM	Selecione para ver a imagem na fita.

## CÓD.DADOS

▷ DESLIGAR	Selecione para não ver a data, a hora e os ajustes da videocâmera durante a reprodução.
DATA/HORA	Selecione para exibir a data e a hora durante a reprodução (p. 57).
DADOS CÂMERA	Selecione para exibir os dados de ajustes da câmera durante a reprodução (p. 57).

## RESTANTE

▷ AUTO	Selecione para exibir o indicador de tempo restante por cerca de 8 segundos: <ul style="list-style-type: none"><li>• Após você selecionar o modo CAMERA-TAPE com a fita inserida e a videocâmera calcular o tempo restante da fita.</li><li>• Quando você tocar em  (reproduzir/pausa).</li></ul>
LIGAR	Selecione para exibir sempre o indicador do tempo restante da fita.

## CTRL REMOTO

▷ LIGAR	Selecione para ativar o controle remoto fornecido com a videocâmera.
DESLIGAR	Selecione para desativar o controle remoto para impedir que a videocâmera responda a um comando enviado por um controle remoto de outro VCR.

### Nota

- O ajuste retorna para [LIGAR] quando você desconecta a fonte de alimentação da videocâmera por mais de 5 minutos.

## LED GRAV

▷ LIGAR	Selecione para ligar a luz de gravação da videocâmera na parte da frente, durante a gravação.
---------	---

DESLIGAR	<p>Selecione este ajuste nas seguintes situações de gravação. A luz de gravação da videocâmara não se acende durante a gravação.</p> <ul style="list-style-type: none"> <li>• Se você não deseja que a pessoa fique nervosa com a gravação.</li> <li>• Ao gravar perto do motivo.</li> <li>• Quando o motivo refletir a luz de gravação.</li> </ul>
----------	---

## BIPE

▷ MELODIA	Selecione para emitir uma melodia ao iniciar/parar a gravação, operar com o painel digital ou quando ocorrer uma condição incomum em sua videocâmara.
NORMAL	Selecione para emitir o som ao invés da melodia.
DESLIGAR	Selecione para cancelar a melodia, o som do bipe, do obturador ou do bipe de confirmação de operação no painel digital.

## DISPLAY



▷ LCD	Selecione para mostrar os displays, por exemplo, o código de tempo, no visor LCD e no visor eletrônico.
SAÍD-V/LCD	Selecione para mostrar os displays, por exemplo, o código de tempo, na tela de TV, no visor LCD e no visor eletrônico.

### 🔌 Nota

- Você não pode inserir um sinal na sua videocâmara se pressionar DISPLAY/BATT INFO enquanto [SAÍD-V/LCD] está selecionado.

## ROLAR MENU

Você pode selecionar a direção de rolagem (para cima ou para baixo) dos itens do menu no visor LCD quando tocar em  ou .

▷ NORMAL	Selecione para rolar os itens do menu para baixo tocando em  .
OPOSTO	Selecione para rolar os itens do menu para cima tocando em  .

## DESLIG AUTO

▷ 5min	Selecione para ativar a função Auto-desligar. Quando tiverem decorrido cerca de 5 minutos sem você usar sua videocâmara, ela se desliga automaticamente para impedir que a bateria fique descarregada.
NUNCA	Selecione para desativar a função Auto-desligar.

### 🔌 Nota

- Quando você conecta sua videocâmara à tomada de parede, [DESLIG AUTO] é ajustado automaticamente para [NUNCA].

# Utilizando o menu (HORA/IDIOMA)

– AJUST.RELÓG/HR. MUNDIAL, etc.

Você pode selecionar itens listados abaixo no menu HORA/IDIOMA. Para selecionar itens, consulte “Selecionando itens de menu” (p. 62).

Os ajustes que você pode efetuar variam dependendo do modo de alimentação de sua videocâmera. A tela mostra os itens que você pode operar atualmente. Os itens indisponíveis serão exibidos em cinza.

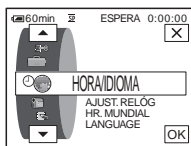

## AJUST.RELÓG

Você pode ajustar a data e a hora (p. 20).

## HR. MUNDIAL

Você pode ajustar o fuso horário quando usar sua videocâmera no exterior. Ajuste o fuso horário tocando em / ; o relógio será ajustado de acordo com o fuso horário. Se você ajustar o fuso horário para 0, o relógio volta à hora original.

## LANGUAGE

Você pode selecionar ou alterar o idioma usado no display na tela (p. 23). Você pode escolher entre inglês, inglês simplificado, francês canadense, espanhol da América Latina, português do Brasil, chinês tradicional ou coreano.

# Personalizando o Menu Pessoal

Você pode adicionar itens de menu utilizados com frequência no Menu Pessoal ou colocá-los em ordem de sua preferência (personalização). Você pode personalizar o Menu Pessoal em cada modo da sua videocâmara.

## Adicionando um menu – Adicionar

Você pode adicionar itens de menu usados frequentemente no Menu Pessoal, para mais rápido e mais fácil acesso.

### Nota

- Você pode adicionar até 28 itens de menu para os modos CAMERA-TAPE, CAMERA-MEMORY e PLAY/EDIT. Se você desejar adicionar mais, tem de apagar um item de menu menos importante antes de adicionar o novo item (p. 91).

### 1 Toque em [P-MENU].



### 2 Toque em [CONFIG P-MENU].

Se o menu desejado não for exibido na tela, toque em [↕]/[⇩] até ele aparecer.

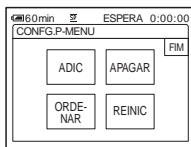

### 3 Toque em [ADIC].

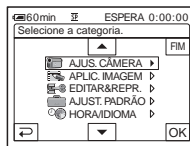

### 4 Toque em [↕]/[⇩] para selecionar uma categoria de menu e depois toque em [OK].

Os itens de menu disponíveis variam dependendo do modo de alimentação de sua videocâmara.

Somente serão exibidos os itens disponíveis.

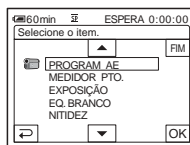

### 5 Toque em [↕]/[⇩] para selecionar um item de menu e depois toque em [OK].

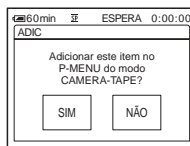

### 6 Toque em [SIM].

O menu é adicionado no final da lista.

### 7 Toque em [X].

## Apagando menu – Apagar

### 1 Toque em [P-MENU].



### 2 Toque em [CONFIG P-MENU].

Se o menu desejado não for exibido na tela, toque em [↕]/[↘] até ele aparecer.

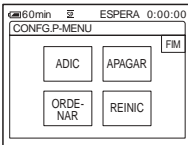

### 3 Toque em [APAGAR].



### 4 Toque no menu que você deseja apagar.

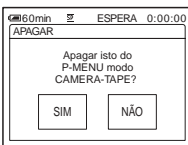

### 5 Toque em [SIM].

O menu selecionado é apagado do Menu Pessoal.

### 6 Toque em [X].

#### Nota

- Não é possível apagar [MENU] e [CONFIG P-MENU].

## Classificando a ordem dos menus exibidos no Menu Pessoal – Ordenar

Você pode ordenar os menus adicionados no Menu Pessoal, pela ordem desejada.

### 1 Toque em [P-MENU].

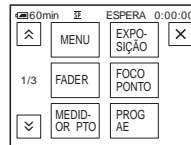

### 2 Toque em [CONFIG P-MENU].

Se o menu desejado não for exibido na tela, toque em [↕]/[↘] até ele aparecer.

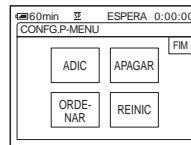

### 3 Toque em [ORDENAR].



---

#### 4 Toque no menu que você deseja mover.



---

#### 5 Toque em / para mover o item de menu para o local desejado.



---

#### 6 Toque em .

Para classificar mais itens, repita os passos do 4 ao 6.

---

#### 7 Toque em .

---

#### 8 Toque em .

#### Nota

- Você não pode mover [CONFIG P-MENU].

## Inicializando os ajustes – Reiniciar

Você pode inicializar o Menu Pessoal para os ajustes padrão, após adicionar ou apagar menus.

---

#### 1 Toque em .



---

#### 2 Toque em .

Se o menu desejado não for exibido na tela, toque em / até ele aparecer.

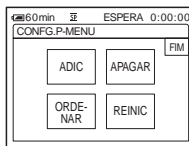

---

#### 3 Toque em .

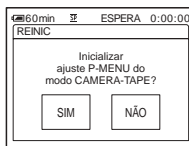

---

#### 4 Toque em .

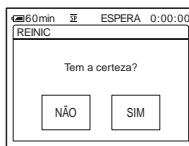

---

#### 5 Toque em .

Os ajustes do Menu Pessoal retornam aos ajustes padrão.

Para cancelar a reinicialização, toque em .

---

#### 6 Toque em .



## Conectando em um VCR ou TV

Você pode gravar a imagem a partir de um VCR ou TV para uma fita ou um “Memory Stick Duo” inserido em sua videocâmara

(p. 95). Você também pode criar uma cópia da imagem gravada na sua videocâmara em outro dispositivo de gravação (p. 94). Conecte sua videocâmara em uma TV ou VCR como mostra a ilustração seguinte. Conecte sua videocâmara numa tomada utilizando o adaptador de CA fornecido durante a operação.

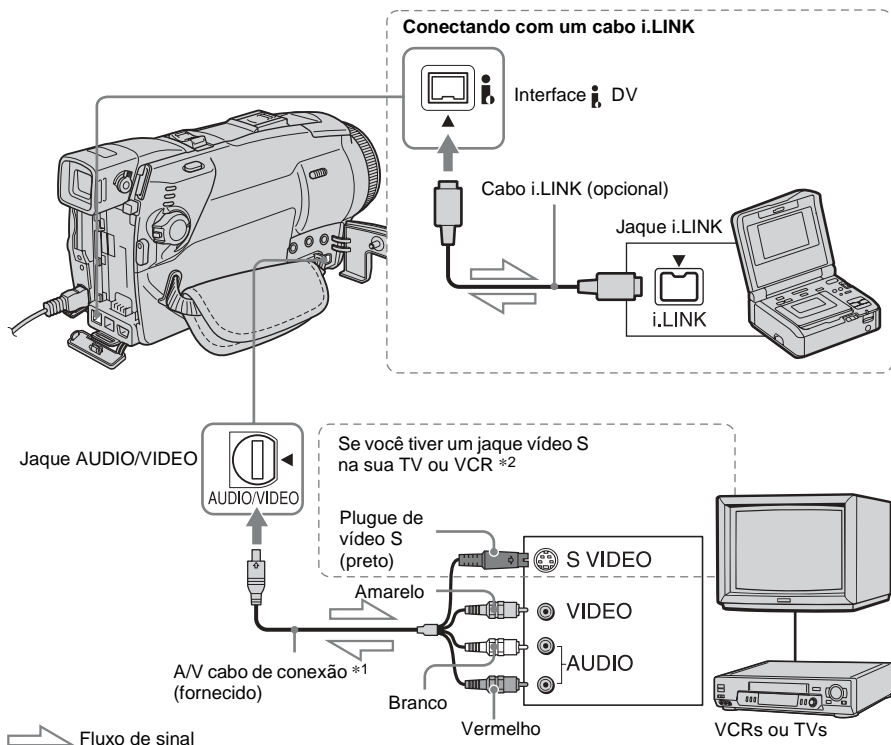

\*1 O cabo de conexão A/V fornecido tem um plugue de vídeo e um plugue de vídeo S para conexão de vídeo.

\*2 Esta conexão produz imagens de formato DV de maior qualidade. Quando existe um jaque de vídeo S no dispositivo a ser conectado, conecte o plugue de vídeo S nesse jaque, ao invés de utilizar o plugue de vídeo amarelo. O áudio não se ouvirá se você conectar somente com o plugue de vídeo S.

### Nota

- Utilize o cabo de conexão A/V (fornecido) para conectar sua videocâmara em outros dispositivos. Antes de conectar, certifique-se de que o ajuste [DISPLAY] no menu (AJUST.PADRÃO) está ajustado para [LCD] (o ajuste padrão) (p. 88).
- Conecte o cabo de conexão A/V ao jaque de saída de um dispositivo do qual você está copiando uma imagem ou ao jaque de entrada de outro dispositivo para copiar uma imagem de sua videocâmara.

→ continua

- Quando você conectar sua videocâmera em um dispositivo monofônico, conecte o plugue amarelo do cabo de conexão A/V no jaque de vídeo, e o plugue vermelho (canal direito) ou branco (canal esquerdo) no jaque de áudio do VCR ou da TV.

## Para utilizar um cabo i.LINK para conexão

Utilize um cabo i.LINK (opcional) para conectar sua videocâmera a outro dispositivo através da interface  DV. Os sinais de vídeo e de som são transmitidos digitalmente, produzindo imagens de alta qualidade. Você não pode gravar a imagem e o som separadamente. Para mais detalhes, consulte a página 133.

---

# Copiando para outra fita

Você pode copiar e editar a imagem reproduzida na sua videocâmera para outros dispositivos de gravação (por exemplo, VCRs).

---

## 1 Conecte o VCR em sua videocâmera, como um dispositivo de gravação (p. 93).

---

## 2 Prepare seu VCR para gravação.

- Insira uma fita para gravação.
- Se seu VCR tem um seletor de entrada, ajuste-o para o modo de entrada.

---

## 3 Prepare sua videocâmera para reprodução.

- Insira a fita gravada.
- Deslize o interruptor POWER para selecionar o modo PLAY/EDIT.

---

## 4 Inicie a reprodução na sua videocâmera e grave no VCR.

Para mais detalhes, consulte os manuais de instruções fornecidos com seu VCR.

---

## 5 Quando terminar a cópia, pare a videocâmera e o VCR.

---

### Nota

- Quando sua videocâmera estiver conectada ao VCR via a interface  DV, você não pode gravar o título, os indicadores, a informação sobre a Cassette Memory, nem palavras inseridas na tela de índice do “Memory Stick Duo”.
- Ao copiar com o cabo de conexão A/V, pressione DISPLAY/BATT INFO para ocultar indicadores como o código de tempo (p. 57). Caso contrário, eles serão gravados na fita.
- Para gravar a data/hora e os dados dos ajustes da câmera, exiba-os na tela (p. 57).

- Imagens editadas com o Efeito de imagem ([EFEITO IMAG] p. 74), Efeito digital (p. 43, 51) ou Zoom de reprodução (p. 56) não podem sair através da Interface  DV.
- Se estiver conectado com o cabo i.LINK e a imagem ficar em pausa na sua videocâmara, enquanto você está gravando para um VCR, a imagem gravada fica irregular.







# Gravando imagens a partir de um VCR ou TV

Você pode gravar e editar imagens ou programas de TV a partir de um VCR ou TV para uma fita ou um “Memory Stick Duo” inserido em sua videocâmara. Você também pode gravar uma cena como uma imagem estática em um “Memory Stick Duo”. Insira uma fita ou um “Memory Stick Duo” para gravação na sua videocâmara. Se você tiver conectado o cabo de conexão A/V, selecione o sinal de entrada em [ENTR.VÍDEO] no menu  (AJUST.PADRÃO) (p. 86).

## Gravando imagens em movimento



- 1 Conecte sua TV ou VCR na sua videocâmara (p. 93).**
- 2 Se você está gravando a partir de um VCR, insira uma fita.**
- 3 Deslize o interruptor POWER para selecionar o modo PLAY/EDIT.**
- 4 Opere sua videocâmara para gravar imagens em movimento.**

### Quando gravar em uma fita

- 1 Toque em .
- 2 Toque em [ CTRL GRAV] com um ícone . Se o item não for exibido na tela, toque em / . Se você não conseguir localizá-lo, toque em [MENU] e selecione-o no menu  (EDITAR&REPR.) (p. 80).
- 3 Toque em [PAUSA GRAV].

→ continua

### Quando gravar em um “Memory Stick Duo”

- 1 Toque em [P-MENU].
- 2 Toque em [MENU].
- 3 Selecione o menu  (EDITAR&REPR.) e depois [  CTRL GRAV ] com um ícone .

---

### 5 Comece a reprodução da fita no seu VCR ou selecione um programa de TV.

A imagem reproduzida no dispositivo conectado é exibida no visor LCD da sua videocâmara.

---

### 6 Toque em [INIC GRAV] no ponto onde você deseja iniciar a gravação.

---

### 7 A gravação é interrompida.

#### Quando gravar em uma fita

Toque em  (parar) ou em [PAUSA GRAV].

#### Quando gravar em um “Memory Stick Duo”

Toque em [PARAR GRAV.].

---

### 8 Toque em e depois em .

#### Dica

- O indicador DV IN é exibido quando você conecta sua videocâmara e outros dispositivos através de um cabo i.LINK (Este indicador também pode aparecer na sua TV).
- Quando gravar imagens em movimento em um “Memory Stick Duo”, você pode pular o passo 4 e pressionar REC START/STOP no passo 6.

## Gravando imagens estáticas

- 
- 1 Execute os passos do 1 ao 3 de “Gravando imagens em movimento” (p. 95).

---

### 2 Reproduza o vídeo ou receba o programa de TV que você deseja gravar.

As imagens no VCR ou na TV são exibidas na tela da sua videocâmara.

---

### 3 Pressione PHOTO ligeiramente na cena que deseja gravar. Verifique a imagem e pressione o botão totalmente.

A imagem não é gravada, a menos que você pressione PHOTO totalmente. Libere o botão se você não deseja gravar a cena e selecione outra cena, como descrito acima.

# Copiando imagens de uma fita para um “Memory Stick Duo”

Você pode gravar imagens em movimento (com som gravado em monofônico) ou imagens estáticas (fixas no tamanho de imagem [640 × 480]) em um “Memory Stick Duo”.

Certifique-se de ter gravado uma fita e um “Memory Stick Duo” inseridos na sua videocâmera.

## 1 Deslize o interruptor POWER para selecionar o modo PLAY/EDIT.





## 2 Procure e grave a cena que deseja.

### Quando gravar uma imagem estática



- 1 Toque em  (reproduzir) para reproduzir a fita.
- 2 Pressione PHOTO ligeiramente na cena que deseja gravar. Verifique a imagem e pressione o botão totalmente.

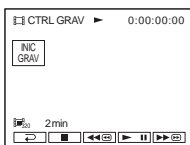

### Quando gravar uma imagem em movimento

- 1 Toque em .
- 2 Toque em [MENU].
- 3 Selecione o menu  (EDITAR&REPR.) e depois  CTRL GRAV com um ícone .
- 4 Toque em  (reproduzir) para reproduzir a fita.



- 5 Toque em [INIC GRAV] no ponto onde você deseja iniciar a gravação.
- 6 Toque em [PARAR GRAV.] no ponto onde você deseja parar a gravação.
- 7 Toque em  (parar) para interromper a reprodução da fita.
- 8 Toque em  e depois em .

### Nota

- O Código de dados e os títulos gravados na fita não podem ser gravados no “Memory Stick Duo”. A data e a hora em que a imagem foi gravada no “Memory Stick Duo” serão gravadas.
- O som é gravado em 32 kHz monofônico.

### Dica

- Você também pode gravar um filme pressionando REC START/STOP durante a reprodução da fita.
- Para saber o tempo de gravação de imagens em movimento, consulte a página 26.

---

# Copiando imagens estáticas de um “Memory Stick Duo” para uma fita



Você pode gravar imagens estáticas em uma fita.

Certifique-se de ter o “Memory Stick Duo” com as imagens e uma fita inserida na sua videocâmera.

---

**1** Deslize o interruptor **POWER** para selecionar o modo **PLAY/EDIT**.



---

**2** Procure o ponto onde você deseja iniciar a cópia tocando em  (rebobinar) ou  (avançar rápido) e depois toque em  (parar).

---

**3** Toque em .

---



**4** Toque em  (anterior)/ (seguinte) para selecionar a imagem que você deseja copiar.

---

**5** Toque em .

---

**6** Toque em  **CTRL GRAV** com um ícone .

Se o item não for exibido na tela, toque em /. Se você não conseguir localizá-lo, toque em [MENU] e selecione-o no menu  (EDITAR&REPR.).

---

**7** Toque em [PAUSA GRAV].



---

**8** Toque em [INIC GRAV].

A imagem selecionada é copiada para a fita.

---

**9** Toque em  (parar) ou [PAUSA GRAV] quando você desejar parar a gravação.

Para copiar outras imagens estáticas, selecione as imagens tocando em /, depois repita os passos 7 a 9.

---

**10** Toque em  e depois em .

---

## Nota

- Você não pode copiar a tela de índice.
- Você pode não conseguir copiar imagens modificadas em seu computador ou gravadas em outras videocâmeras.
- Você não pode copiar filmes em MPEG na fita.

# Copiando cenas selecionadas de uma fita – Edição de programa digital

Você pode selecionar até 20 cenas (programas) e gravá-las pela ordem desejada em outro dispositivo de gravação, por exemplo, VCRs ou um “Memory Stick Duo” inserido em sua videocâmara.

Quando você estiver gravando em um “Memory Stick Duo”, pule os passos 1 e 2 e comece a partir de “Gravando as cenas selecionadas como programas” (p. 103).

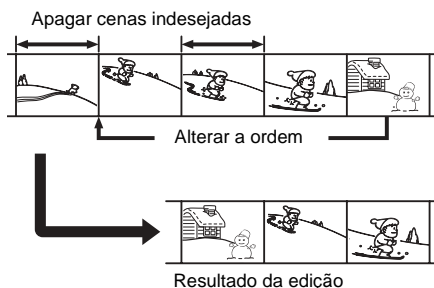

## Passo 1 : Preparando sua videocâmara e VCR para operação

Siga os passos abaixo quando estiver executando uma edição de programa digital pela primeira vez, para uma fita inserida em um VCR. Você pode pular este ajuste se tiver configurado previamente o VCR com o seguinte procedimento.

### Nota

- Você não pode executar a edição do programa digital em um VCR que não suporte códigos [CONFIG IR].
- O sinal de operação para a edição do programa digital não pode ser transferido através do jaque LANC.

## 1 Conecte seu VCR na videocâmara, como um dispositivo de gravação (p. 93).

Você pode usar o cabo de conexão A/V ou o cabo i.LINK para fazer a conexão. O procedimento de cópia fica mais fácil com a conexão i.LINK.

## 2 Prepare seu VCR.

- Insira uma fita para gravação.
- Ajuste o seletor de entrada para o modo de entrada, se seu VCR tiver um.

## 3 Prepare sua videocâmara (dispositivo de reprodução).

- Insira uma fita para edição.
- Deslize o interruptor POWER para selecionar o modo PLAY/EDIT.

## 4 Toque em .

## 5 Toque em .

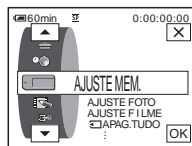

## 6 Toque em / para selecionar .

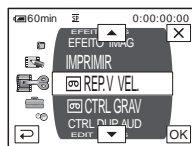

- 7 Toque em / para selecionar [EDIT PROG] e depois toque em .

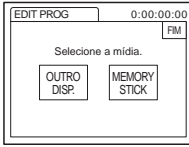

- 8 Toque em [OUTRO DISP.].

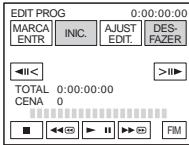

- 9 Toque em [AJUST EDIT].

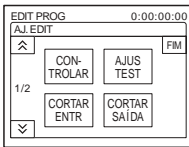

- 10 Toque em [CONTROLAR].

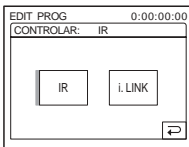

- 11 Selecione [IR] ou [i.LINK].

### Quando conectar com um cabo de conexão A/V

Toque em [IR] e depois em . Siga o procedimento descrito em “Para ajustar o código [CONFIG IR]” (p. 100).

### Quando conectar com um cabo i.LINK

Toque em [i.LINK] e depois em . Vá para “Passo 2 : Ajustando a sincronização do VCR” (p. 102).

## Para ajustar o código [CONFIG IR]

Quando você conectar com um cabo de conexão A/V, precisará verificar o sinal do código [CONFIG IR] para ver se seu VCR pode ser operado com sua videocâmara (emissor de raios infravermelhos).

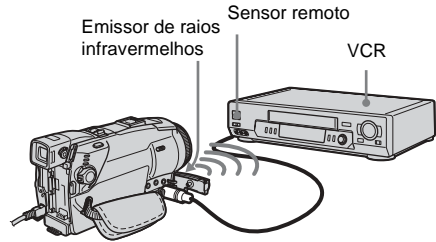

- 1 Toque em e depois em [CONFIG IR].  
2 Selecione o código [CONFIG IR] do seu VCR com / e depois toque em .

Para o código [CONFIG IR] de seu VCR, consulte “Lista de códigos [CONFIG IR]” (p. 101). Quando houver mais de um código listado para o fabricante de seu VCR, tente cada código e localize o mais apropriado.

- 3 Toque em [MODO PAUSA].  
4 Selecione o modo para cancelar a pausa na gravação no VCR e depois toque em .

Para mais detalhes sobre a operação, consulte os manuais de instruções fornecidos com seu VCR.

- 5 Aponte o emissor de raios infravermelhos da sua videocâmara na direção do sensor remoto do VCR, cerca de 30 cm afastado, sem nenhuma obstrução.  
6 Insira uma fita no VCR e ajuste-o para pausa na gravação.  
7 Toque em [TESTE IR].  
8 Toque em [EXEC].

A gravação começa no VCR quando o ajuste estiver correto. [Completo.] aparece quando o teste de código [CONFIG IR] está finalizado.

Avance para “Passo 2 : Ajustando a sincronização do VCR” (p. 102).

Se a gravação não começar, selecione outro código [CONFIG IR] e tente novamente.



## Lista de códigos [CONFIG IR]

Os seguintes códigos [CONFIG IR] vêm gravados de fábrica em sua videocâmera. (O ajuste padrão é “3”).

Empresa fabricante	Código [CONFIG IR]
Sony	1, 2, 3, 4, 5, 6
Admiral (M. Wards)	89
Aiwa	47, 54, 80
Akai	49, 51
Audio Dynamic	21, 35
Bell&Howell (M. Wards)	36
Broksonic	21, 70, 82
Canon	77, 78
Citizen	47
Craig	47, 73
Curtis Mathis	8, 77, 80
Daewoo	26, 40, 77
DBX	21, 33, 35
Dimensia	8
Emerson	26, 48, 59, 70, 80, 81, 82
Fisher	36, 37, 44, 45
Funai	80
General Electric	8, 32*, 77, 94*, 101
Goldstar/LG	47
GO VIDEO	71
Hitachi	8, 42, 78
HQ	40
Instant Replay	77, 78
JC Penny	8, 21, 33, 35, 36, 42, 77
JVC	12, 13, 14, 21, 33, 35
Kenwood	21, 33, 35, 47
LXI (Sears)	36, 37, 42, 44, 45, 47, 49, 80
Magnavox	17, 77, 78, 83
Marantz	21, 33, 35
Marta	47
Memorex	37, 77
Minolta	8, 42
Mitsubishi/MGA	22, 23, 24, 28, 29
Multitech	23, 32, 80

Empresa fabricante	Código [CONFIG IR]
NEC	21, 33, 35
Olympic	77, 78
Optimus	22
Orion	60
Panasonic	16, 17, 77, 78
Pentax	8, 42
Philco	26, 70, 77, 78
Philips	47, 77, 78, 83
Pioneer	78
Quasar	6, 16, 17, 77, 78
RCA/PROSCAN	7, 8, 16, 40, 41, 42, 77, 78, 78*, 83, 101
Realistic	22, 36, 37, 77, 80, 88
Sansui	21
Singer	73
Samsung	24, 24*, 32, 32*, 41, 94, 94*
Sanyo	26, 36, 37, 47
Scott	22, 23, 24, 28, 32, 37, 40, 41
Sharp	88, 89
Shintom	73
Signature 2000	80, 89
Sylvania	77, 78, 80, 83
Symphonic	80
Tashiro	47
Tatung	21, 33, 35
Teac	21, 33, 35, 80
Technics	77, 78
Toshiba	7, 40, 49
Wards	37, 47, 88, 89, 95
Yamaha	21, 33, 35, 36
Zenith	95

\* Componente de TV/VCR

## Passo 2 : Ajustando a sincronização do VCR

Siga os passos abaixo quando estiver executando uma edição de programa digital pela primeira vez, para uma fita inserida em um VCR. Você pode pular este ajuste se tiver configurado seu VCR antes de usar o seguinte procedimento.

Você pode ajustar a sincronização da sua videocâmara e do VCR para que a cena inicial fique sempre gravada.

- 1 **Remova a fita da sua videocâmara. Prepare uma caneta e papel para tomar notas.**

- 2 **Ajuste o VCR para o modo de pausa na gravação.**

Pule este passo se você selecionou [i.LINK] no passo 11 na p. 100.

### Nota

- Role a fita por cerca de 10 segundos antes da pausa. As cenas iniciais podem não ficar gravadas se você iniciar a gravação desde o começo da fita.

- 3 **Toque em  e depois em [AJUS TEST].**

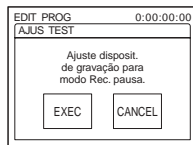

- 4 **Toque em [EXEC].**

É gravada uma imagem (com cerca de 50 segundos) com 5 indicadores [ENTR] e [SAÍDA] cada, para ajustar a sincronização.

[Completo.] é exibido quando a gravação termina.

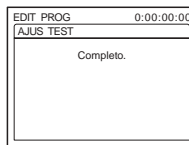



- 5 **Rebobine a fita no VCR e então reproduza em modo lento.**

São exibidos 5 números de abertura para cada [ENTR] e números de fechamento para cada [SAÍDA].

- 6 **Tome nota do número de abertura de cada [CORTAR ENTR] e do número de fechamento de cada [CORTAR SAÍDA] e, em seguida, calcule o número médio de cada [CORTAR ENTR] e [CORTAR SAÍDA].**

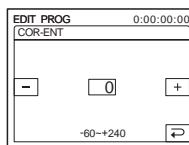
- 7 **Toque em [CORTAR ENTR].**



- 8 **Toque em  para selecionar o número médio para [CORTAR ENTR] e, em seguida, toque em .** É ajustada a posição de início calculada para gravação.

- 9 **Toque em [CORTAR SAÍDA].**

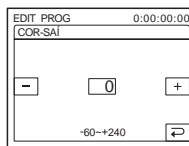

**10** Toque em / para selecionar o número médio para [CORTAR SAÍDA] e, em seguida, toque em . É ajustada a posição de parada calculada para gravação.

**11** Toque duas vezes em [FIM].

## Gravando as cenas selecionadas como programas

Quando você executar uma edição de programa digital pela primeira vez, para uma fita inserida em um VCR, efetue previamente os procedimentos descritos nos Passos 1 e 2 (p. 99 à p. 102).

**1** Prepare uma fita ou um “Memory Stick Duo”.

Insira uma fita a ser reproduzida na videocâmera.

Quando você estiver gravando em uma fita, insira a fita para gravação no seu VCR.

Quando você estiver gravando em um “Memory Stick Duo”, insira um “Memory Stick Duo” na sua videocâmera.

**2** Toque em [P.MENU].

**3** Toque em [MENU].

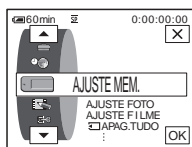

**4** Toque em / para selecionar (EDITAR & REPR.) e depois toque em .

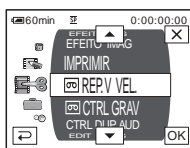

**5** Toque em / para selecionar [EDIT PROG] e depois toque em .

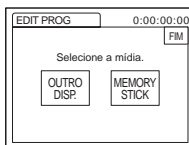

**6** Toque no item desejado.

Quando você estiver gravando em uma fita inserida no VCR  
Toque em [OUTRO DISP.].

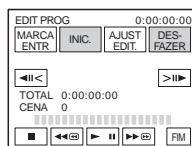

Quando você estiver gravando em um “Memory Stick Duo”

**1** Toque em [MEMORY STICK].

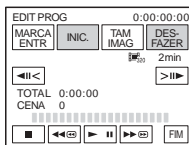

**2** Toque em [TAM IMAG] repetidamente para selecionar o tamanho de imagem desejado.

---

## 7 Procure o início da primeira cena que deseja copiar na sua videocâmara e depois faça uma pausa na reprodução.

Você pode ajustar a posição com ◀◀◀ / ▶▶▶ (fotograma).

---

## 8 Toque em [MARCA ENTR].

O ponto de início do primeiro programa é ajustado e a parte superior da marca de programa muda para azul claro.

[TAM IMAG] é exibido ao gravar-se em um "Memory Stick Duo".

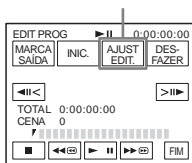

---

## 9 Procure o final da primeira cena que deseja gravar na sua videocâmara e depois faça uma pausa na reprodução.

Você pode ajustar a posição com ◀◀◀ / ▶▶▶ (fotograma).

---

## 10 Toque em [MARCA SAÍDA].

O ponto de fim do primeiro programa é ajustado e a parte inferior da marca de programa muda para azul claro.

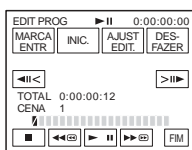

---

## 11 Repita os passos do 7 ao 10 e crie programas.

---

## 12 Ajuste o VCR para pausa na gravação.

Pule este passo se sua videocâmara estiver conectada com um cabo i.LINK ou gravando em um "Memory Stick Duo".

---

## 13 Toque em [INIC.].

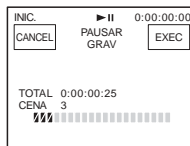

---

## 14 Toque em [EXEC.].

É iniciada a busca do início do primeiro programa e então começa a gravação. [BUSCA] aparece durante a busca e [EDIÇÃO] aparece durante a edição.

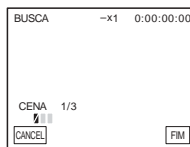

Quando um programa é gravado, a marca de programa muda de laranja para azul claro. Quando todos os programas estiverem gravados, a operação de edição de programa pára automaticamente. Para cancelar a gravação, toque em [CANCEL].

---

## Para terminar a edição de programa digital

Toque em [FIM].

## Para salvar um programa sem utilizá-lo para gravar

Toque em [FIM] no passo 11.

O programa é armazenado na memória até a fita ser ejetada.

---

## Para apagar programas

- 1 Siga os passos do 1 ao 6 em "Gravando as cenas selecionadas como programas" (p. 103) e depois toque em [DESFAZER].
- 2 Toque em [APAGA MARC1] para apagar o último programa ajustado. Ou toque em [APAGA TUDO] para apagar todos os programas.

### 3 Toque em [EXEC].

Os programas são apagados.

Para cancelar esta operação, toque em [CANCEL].

#### Nota

- Você não pode ajustar o ponto de início ou de fim em uma seção em branco da fita. Se houver uma seção em branco no ajuste da imagem como um programa, o tempo total pode não aparecer corretamente.
- Quando você não conseguir operar o dispositivo corretamente usando um cabo de conexão i.LINK, selecione [IR] no passo 11 na p. 100 e ajuste o código [CONFIG IR].

# Duplicando o som para uma fita gravada



Você pode gravar áudio para adicionar ao som original da fita. Você pode adicionar som a uma fita já gravada no modo de 12 bits, sem apagar o som original.

## Preparando a gravação de áudio

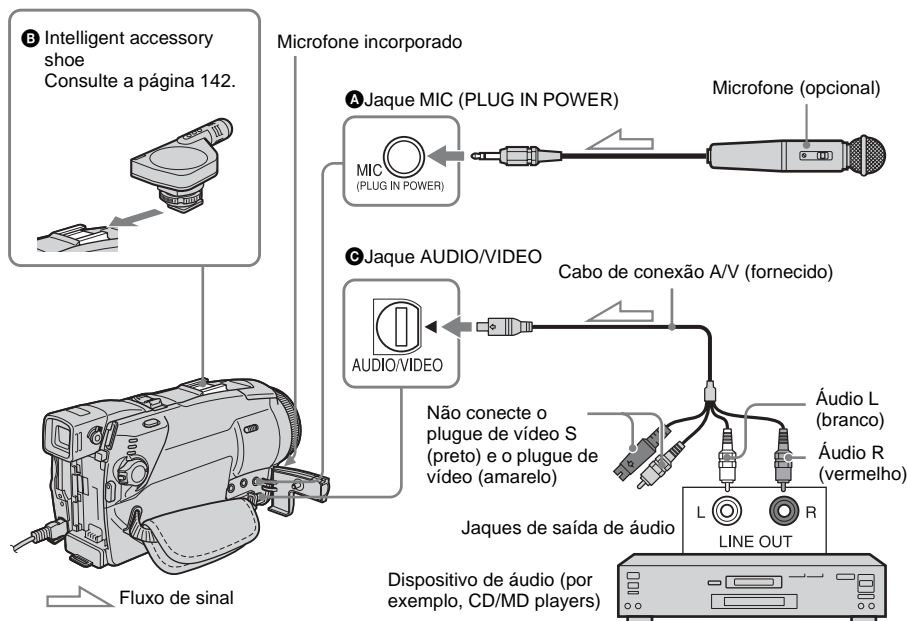

### Grave o áudio de uma das seguintes maneiras.

- Utilizando o microfone incorporado (nenhuma conexão requerida).
- Conectando um microfone (opcional) no jaque MIC. **(A)**
- Conectando um microfone (opcional) ao Intelligent accessory shoe. **(B)**
- Conectando um dispositivo de áudio na videocâmera, utilizando um cabo de conexão A/V. **(C)**









A entrada de áudio a ser gravada tem precedência sobre outras, nesta ordem: jaque MIC → Intelligent accessory shoe → jaque AUDIO/VIDEO → microfone incorporado.

### Nota

- Você não pode gravar áudio adicional:
  - Quando a fita está gravada no modo de 16 bits.
  - Quando a fita está gravada no modo LP.
  - Quando sua videocâmera está conectada através do cabo i.LINK.
  - Em seções em branco da fita.
  - Quando a lingueta de proteção contra gravação da fita está na posição SAVE.
- Quando você está usando o jaque AUDIO/VIDEO ou o microfone incorporado para gravar som adicional, a imagem poderá não sair através do jaque VÍDEO S ou do jaque AUDIO/VIDEO. Verifique a imagem no visor LCD ou no visor eletrônico e o som nos fones de ouvido.

- Quando você usar um microfone externo (opcional) para gravar som adicional, você poderá verificar a imagem e o som conectando sua videocâmara em uma TV usando o cabo de conexão A/V. Entretanto, o som que você gravou posteriormente não sai pelo alto-falante. Verifique o som utilizando os fones de ouvido ou uma TV.

## Gravando som

- 1 **Insira uma fita gravada na videocâmara.**
- 2 **Deslize o interruptor POWER repetidamente para selecionar o modo PLAY/EDIT.**
- 3 **Toque em  (reproduzir/pausa) para reproduzir a fita.**
- 4 **Toque em  (reproduzir/pausa) novamente no ponto onde você deseja iniciar a gravação do som.**  
A reprodução faz uma pausa.
- 5 **Toque em .**
- 6 **Toque em [MENU].**
- 7 **Toque em  para selecionar  (EDITAR&REPR.) e, em seguida, toque em .**
- 8 **Toque em  para selecionar [CTRL DUP AUD] e, em seguida, toque em .**

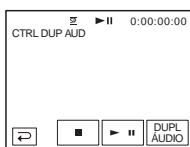

## 9 Toque em [DUPL ÁUDIO].

É exibida uma marca verde  no visor LCD.

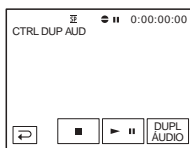

## 10 Toque em (reproduzir) e comece a reprodução do áudio que você deseja gravar ao mesmo tempo.

Uma marca vermelha  mantém-se no visor LCD enquanto você grava o som. O novo som é gravado em estéreo 2 (ST2) durante a reprodução da fita.

## 11 Toque em (parar) quando quiser interromper a gravação.

Para duplicar o áudio em outras cenas, repita os passos 3 e 4 para selecionar as cenas, depois toque em [DUPL ÁUDIO].

## 12 Toque em e depois em .

## Para ajustar o ponto para duplicação de áudio

Durante a reprodução, pressione ZERO SET MEMORY no controle remoto na cena onde você deseja parar a duplicação de áudio. Então, execute os passos do 4 ao 10. A gravação pára automaticamente na cena selecionada.

### Nota





- Você somente pode gravar áudio adicional em uma fita gravada na sua videocâmara. O som poderá se deteriorar se você duplicar áudio em uma fita gravada com outra videocâmara (incluindo outras videocâmeras DCR-HC65/HC85).

## Verificando e ajustando o som gravado



1 Reproduza a fita na qual você gravou o áudio em “Gravando som” (p. 107).

2 Toque em [P-MENU].

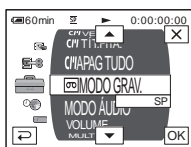

3 Toque em [MENU].

4 Toque em / para selecionar  (AJUST.PADRÃO) e depois toque em .

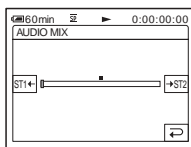

5 Toque em / para selecionar [AUDIO MIX] e depois toque em .



6 Toque em / para ajustar o balanço entre o som original (ST1) e o som gravado posteriormente (ST2).

Em seguida, toque em .

O som original (ST1) sai no ajuste padrão. O balanço do áudio ajustado retorna ao ajuste padrão cerca de 5 minutos depois da bateria, ou outra fonte de alimentação, ter sido desconectada.



## Apagando imagens gravadas

Você pode apagar as imagens selecionadas ou todas as imagens armazenadas em um “Memory Stick Duo”.

1 Deslize o interruptor POWER repetidamente para selecionar o modo PLAY/EDIT.

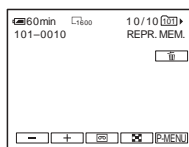
2 Toque em .



3 Toque em  (anterior)/ (seguinte) para selecionar a imagem que deseja apagar.

4 Toque em .

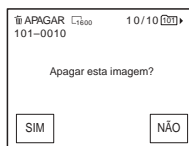

5 Toque em [SIM].

A imagem selecionada é apagada. Para cancelar o apagamento, toque em [NÃO].

## Para apagar todas as imagens de uma vez

Selecione o menu  (AJUSTE MEM.) e depois  APAG.TUDO] (p. 72).





## Para apagar imagens na tela de índice

Você pode procurar facilmente a imagem a ser apagada, visualizando 6 imagens de uma vez.

**1** Deslize o interruptor POWER para selecionar o modo PLAY/EDIT.

**2** Toque em .



**3** Toque em .

**4** Toque em .

**5** Toque em  APAGAR.

**6** Toque na imagem que você deseja apagar.

 aparece na imagem a ser apagada.

Para ver a imagem seguinte ou as 6 imagens anteriores, toque em /.

**7** Toque em .

**8** Toque em [SIM].

As imagens selecionadas são apagadas.

Para cancelar o apagamento, toque em [NÃO].

### Nota

- Imagens não podem ser apagadas quando você usa um “Memory Stick Duo” com a lingüeta de proteção contra gravação e o “Memory Stick Duo” está protegido contra gravação (p. 130) ou quando a imagem selecionada está protegida (p. 109).
- As imagens não podem ser restauradas após terem sido apagadas. Verifique as imagens antes de apagá-las.

## Criando imagens gravadas com informações específicas – Proteção de imagem/Marca de impressão

Quando você usa um “Memory Stick Duo” com a lingüeta de proteção contra gravação, certifique-se de que a lingüeta do “Memory Stick Duo” não está ajustada para a posição de proteção contra gravação.

### Evitando apagamento acidental – Proteção de imagem

Você pode selecionar e marcar imagens para evitar apagamento acidental.

**1** Deslize o interruptor POWER para selecionar o modo PLAY/EDIT.

**2** Toque em .

**3** Toque em .

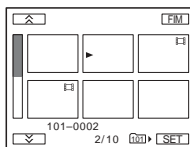

**4** Toque em .

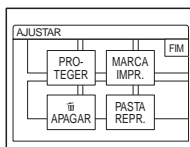

---

## 5 Toque em [PROTEGER].

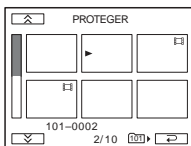

---

## 6 Toque na imagem que você deseja proteger.

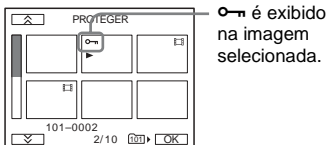

---

## 7 Toque em [OK].

---

## 8 Toque em [FIM].

### Para cancelar a proteção de imagem

Siga os passos do 1 ao 5 e, em seguida, toque na imagem para cancelar a proteção de imagem.

☞ desaparece da imagem.

## Selecionando imagens estáticas para impressão – Marca de impressão

Você pode marcar imagens que deseja imprimir, enquanto as visualiza na sua videocâmera. (Você não pode especificar o número de impressões.)

O padrão DPOF (Digital Print Order Format) é utilizado para selecionar imagens para impressão com a sua videocâmera.

---

## 1 Deslize o interruptor POWER para selecionar o modo PLAY/EDIT.

---

## 2 Toque em [PB].

---

## 3 Toque em [FIM].

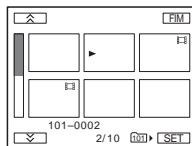

---

## 4 Toque em [SET].

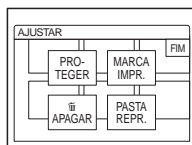

---

## 5 Toque em [MARCA IMPR.].

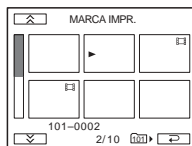

---

## 6 Toque na imagem que você deseja imprimir mais tarde.

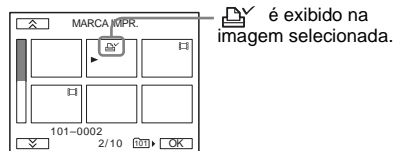

---

## 7 Toque em [OK].

---

## 8 Toque em [FIM].

### Para cancelar a marca de impressão

Siga os passos do 1 ao 5 e, em seguida, toque na imagem para cancelar a marca de impressão.

☞ desaparece da imagem.

## Nota

- Não marque imagens em sua videocâmara se o “Memory Stick Duo” já tiver algumas imagens com a marca de impressão de outros aparelhos. A marca de impressão de outros aparelhos pode alterar informações das imagens.

# Imprimindo imagens gravadas (impressora compatível com PictBridge)

Você pode imprimir facilmente imagens estáticas gravadas em sua videocâmara utilizando uma impressora compatível com o PictBridge, mesmo que você não possua um computador. Basta ajustar a conexão na tela de ajuste de menu em sua videocâmara e depois conectar a videocâmara e impressora utilizando o cabo USB.

## PictBridge

### Dica

- PictBridge é um padrão industrial estabelecido pela Camera & Imaging Products Association (CIPA). Você pode imprimir imagens estáticas sem utilizar um computador conectando uma impressora diretamente a uma câmara de vídeo digital ou a uma câmara estática digital, independente do fabricante do modelo.

## Conecte sua videocâmara na impressora

### Nota

- Conecte o adaptador de CA fornecido na tomada para a fonte de alimentação.

- 1 **Insira o “Memory Stick Duo” no qual as imagens estáticas estão armazenadas em sua videocâmara.**
- 2 **Ajuste o papel na impressora e ligue-a.**
- 3 **Deslize o interruptor POWER repetidamente para selecionar o modo PLAY/EDIT.**

→ *continua*



---

4 Toque em [P-MENU].

---

5 Toque em [MENU].

---

6 Selecione  (AJUST.PADRÃO) e, em seguida, [USB-PLY/EDT] tocando em / e em [OK].

---

7 Selecione [PictBridge] e depois toque em [OK].

---

8 Toque em .

---

9 Conecte o jaque USB (p. 143) de sua videocâmera em uma impressora utilizando o cabo USB fornecido.

O local do jaque USB na impressora vai depender do modelo. Para mais detalhes sobre a operação, consulte o manual de instruções fornecido com sua impressora.

---

10 Selecione  (APLIC.IMAGEM) e, em seguida, [IMPRIMIR] tocando em / e em [OK].

Quando a conexão entre sua videocâmera e impressora estiver concluída,  é exibido na tela.

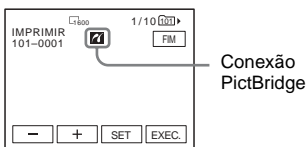

Uma das imagens gravadas no “Memory Stick Duo” será exibida.



---

#### Nota

- Não podemos garantir a operação de modelos que não são compatíveis com o PictBridge.
- Você não pode conectar sua videocâmera à impressora se [USB-PLY/EDT], nos ajustes de menu, não estiver ajustado para [PictBridge]. Siga as instruções abaixo na tela.

## Imprimir



---

1 Selecione a imagem a ser impressa tocando em  (imagem anterior)/ (imagem seguinte).

---

2 Toque em [SET] e depois em [CÓPIAS].

---

3 Selecione o número de cópias a ser impresso tocando em /, depois toque em [OK].

Você pode ajustar, no máximo, 20 cópias de uma imagem para ser impressa.

---

4 Toque em [FIM].

#### Para imprimir a data na imagem

1 Toque em [SET] e depois em [DATA/HORA].

2 Selecione [DATA] ou [DIA&HORA] e [OK].

O ajuste padrão é [DESLIGAR].

---

5 Toque em [EXEC.].

Uma tela de confirmação é exibida.

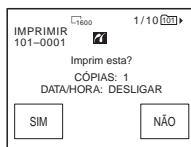

6 Toque em [SIM].

Quando a impressão terminar, [Imprimindo...] desaparece e a tela de seleção da imagem é exibida novamente.



## Para imprimir outra imagem

Repita os passos 1 a 6.

## Para parar a impressão

Toque em [CANCEL] ao imprimir.

## Para terminar a impressão

Toque em [FIM] e desconecte o cabo USB de sua videocâmara e impressora.

### Nota

- Não tente as seguintes operações quando  aparecer na tela. As operações podem não ser realizadas corretamente.
  - Deslizar o interruptor POWER para selecionar outros modos de alimentação
  - Desconectar o cabo USB de sua videocâmara ou impressora
  - Remover o “Memory Stick Duo” de sua videocâmara
- Se a impressora parar de funcionar, desconecte o cabo USB e reinicie a operação desde o início.
- Alguns modelos de impressora podem não suportar a função imprimir data. Consulte o manual de instruções de sua impressora para mais detalhes.
- Não garantimos a impressão de imagens gravadas em um aparelho que não seja a sua videocâmara.

# Solução de problemas

Se você tiver algum problema ao utilizar a videocâmera, consulte a tabela a seguir para obter a solução. Se o problema continuar,

desconecte a fonte de alimentação e entre em contato com o revendedor Sony mais próximo.

Se “C:□□:□□” for exibido no visor LCD ou no visor eletrônico, a função de auto-diagnóstico fica ativada. Consulte a página 123 para mais detalhes.

## Operações globais

Problema	Causa e/ou ação corretiva
O aparelho não liga.	<ul style="list-style-type: none"> <li>• A bateria está descarregada, com pouca carga ou não está instalada na videocâmera.                     <ul style="list-style-type: none"> <li>→ Instale uma bateria carregada na videocâmera. (p. 14)</li> <li>→ Use o adaptador de CA para conectar na tomada. (p. 17)</li> </ul> </li> </ul>
A videocâmera não funciona, ainda que a alimentação esteja ligada.	<ul style="list-style-type: none"> <li>→ Desconecte o adaptador de CA da tomada ou remova a bateria, depois conecte-o novamente após aproximadamente 1 minuto. Se as funções ainda não funcionarem, pressione o botão RESET usando um objeto pontiagudo (se você pressionar o botão RESET, todos os ajustes, inclusive o ajuste do relógio serão reiniciados. Somente os itens do Menu Pessoal não são alterados).</li> </ul>
Ouve-se um ruído no interior da videocâmera quando ela é manuseada com o interruptor POWER na posição OFF (CHG) ou no modo PLAY/EDIT.	<ul style="list-style-type: none"> <li>• Isto ocorre porque algumas funções da objetiva utilizam um mecanismo linear. Isto não representa um mau funcionamento.</li> </ul>
O controle remoto fornecido não funciona.	<ul style="list-style-type: none"> <li>→ Ajuste [CTRL REMOTO] no menu  (AJUST.PADRÃO) para [LIGAR]. (p. 87)</li> <li>→ Insira a bateria em seu suporte, fazendo coincidir as polaridades + – com as marcas + –. Se isto não resolver o problema, insira uma nova bateria porque a que está na câmera está descarregada. (p. 145)</li> <li>→ Remova quaisquer obstruções entre o controle remoto e o sensor remoto.</li> </ul>
A videocâmera esquenta.	<ul style="list-style-type: none"> <li>• Isto é porque ela esteve ligada durante muito tempo. Isto não representa um mau funcionamento.</li> </ul>



## Baterias/Fontes de alimentação

Problema	Causa e/ou ação corretiva
A luz CHG (carga) não se acende enquanto a bateria está sendo carregada.	→ Instale a bateria na videocâmara corretamente. Se a luz ainda não se acender, isso indica que a tomada não está fornecendo energia. • A carga da bateria está concluída. (p. 14)
A luz CHG (carga) pisca enquanto a bateria está sendo carregada.	→ Instale a bateria na videocâmara corretamente. Se o problema persistir, desconecte o adaptador de CA da tomada e contate o revendedor Sony. A bateria pode estar danificada. (p. 14)
A bateria é rapidamente descarregada.	• A temperatura ambiente está muito baixa ou a bateria não está suficientemente carregada. Isto não representa um mau funcionamento. → Volte a carregar totalmente a bateria. Se o problema persistir, substitua a bateria por uma nova. Ela pode estar danificada. (p. 14, 132)
O indicador de tempo de carga restante da bateria não indica o tempo correto.	• A temperatura ambiente está muito alta ou muito baixa ou a bateria não está suficientemente carregada. Isto não representa um mau funcionamento. → Volte a carregar totalmente a bateria. Se o problema persistir, substitua a bateria por uma nova. Ela pode estar danificada. (p. 14, 132)
A videocâmara desliga-se freqüentemente, apesar do indicador de bateria restante mostrar que a bateria possui carga suficiente para continuar funcionando.	• Ocorreu um problema no indicador de tempo restante da bateria ou a bateria não tem carga suficiente. → Volte a carregar totalmente a bateria para corrigir a indicação. (p. 14)
O aparelho desliga de repente.	• [DESLIG AUTO] no menu  (AJUST.PADRÃO) está ajustado para [5min]. (p. 88) → A videocâmara desliga-se automaticamente, se você não a utilizar durante cerca de 5 minutos. Deslize o interruptor POWER para baixo para ligar o aparelho novamente (p. 18) ou use o adaptador de CA.
Ocorreu um problema quando a videocâmara estava conectada no adaptador de CA.	→ Desligue a alimentação e desconecte o adaptador de CA da tomada. Em seguida, conecte novamente.

## Fitas

Problema	Causa e/ou ação corretiva
A fita não pode ser ejetada do compartimento.	→ Certifique-se de que a fonte de alimentação (bateria ou adaptador de CA) está conectada corretamente. (p. 14) → Remova a bateria da videocâmara e volte a instalá-la. (p. 14) → Instale uma bateria carregada na videocâmara. (p. 14)
A fita não é ejetada quando a tampa está aberta.	• Está começando a se formar condensação de umidade na videocâmara. (p. 135)

→ continua

<b>Problema</b>	<b>Causa e/ou ação corretiva</b>
O indicador Cassette Memory não aparece enquanto você está usando uma fita com Cassette Memory.	→ Limpe o conector dourado da fita. (p. 129)
O indicador de fita restante não é exibido.	→ Ajuste [  RESTANTE] para [LIGAR] no menu  (AJUST.PADRÃO) para mostrar sempre o indicador de fita restante. (p. 87)
Uma identificação de fita não é gravada.	→ Use uma fita com Cassette Memory. (p. 128) → Apague títulos desnecessários quando a Cassette Memory estiver cheia. (p. 82) → Ajuste a lingüeta de proteção contra gravação para a posição REC. (p. 128)





## Visor LCD/visor eletrônico

<b>Problema</b>	<b>Causa e/ou ação corretiva</b>
Um idioma desconhecido é exibido na tela.	→ Consulte a página 23.
Uma imagem desconhecida é exibida na tela.	<ul style="list-style-type: none"> <li>A videocâmera está no [MODO DEMO]. (O [MODO DEMO] é exibido automaticamente quando você deixa sua videocâmera por 10 minutos no modo CAMERA-TAPE sem inserir uma fita ou um "Memory Stick Duo").</li> <li>→ Toque na tela LCD ou insira uma fita ou um "Memory Stick Duo" para cancelar o [MODO DEMO]. Você também pode ajustar o [MODO DEMO] para [DESLIGAR] no menu. (p. 79)</li> </ul>
Um indicador desconhecido é exibido na tela.	→ Consulte a lista de indicadores. (p. 147)
As letras no visor são maiores do que o normal ou os ajustes de menu (  (AJUS.CÂMERA), etc.) não são exibidos.	→ Pressione o botão EASY para cancelar a operação Easy Handycam. (p. 34, 54)
Os botões não são exibidos no painel digital.	<ul style="list-style-type: none"> <li>→ Toque levemente no painel LCD.</li> <li>→ Pressione DISPLAY/BATT INFO (ou DISPLAY no controle remoto). (p. 57)</li> </ul>
Os botões do painel digital não funcionam corretamente ou não funcionam de forma alguma.	→ Ajuste a tela ([CALIBRAÇÃO]). (p. 136)
A imagem no visor eletrônico não está nítida.	→ Ajuste a objetiva com a alavanca de ajuste da objetiva do visor eletrônico. (p. 19)
A imagem desapareceu do visor eletrônico.	→ Feche o painel LCD. A imagem não é exibida no visor eletrônico quando se abre o painel LCD. (p. 18)
A imagem permanece no visor LCD.	<ul style="list-style-type: none"> <li>Isso ocorre sempre que você desconecta o adaptador de CA da tomada ou remove a bateria sem desligar o aparelho antes. Isto não representa um mau funcionamento.</li> </ul>



## Gravação







Se você estiver usando um “Memory Stick Duo” para gravação, consulte também a seção “Memory Stick Duo” (p. 119).

Problema	Causa e/ou ação corretiva
A fita não avança quando pressiono REC START/STOP.	<ul style="list-style-type: none"><li>→Deslize o interruptor POWER para ligar a luz do modo CAMERA-TAPE. (p. 18)</li><li>→A fita chegou ao fim. Rebobine a fita ou insira uma nova.</li><li>→Ajuste a lingüeta de proteção contra gravação para a posição REC ou insira uma nova fita. (p. 128)</li><li>→A fita está presa no tambor devido à condensação de umidade. Retire a fita e deixe a videocâmara inativa por, pelo menos, 1 hora e depois reinsira a fita. (p. 135)</li></ul>
O aparelho desliga de repente.	<ul style="list-style-type: none"><li>• [DESLIG AUTO] no menu  (AJUST.PADRÃO) está ajustado para [5min]. (p. 88)</li><li>→A videocâmara desliga-se automaticamente, se você não a utilizar durante cerca de 5 minutos. Deslize o interruptor POWER para baixo para ligar o aparelho novamente (p. 18) ou use o adaptador de CA.</li><li>→Carregue a bateria. (p. 14)</li></ul>
A função SteadyShot não funciona.	→Ajuste [STEADYSHOT] para [LIGAR] no menu  (AJUS.CÂMERA). (p. 69)
O foco automático não funciona.	<ul style="list-style-type: none"><li>→Pressione FOCUS para ativar o foco automático. (p. 41)</li><li>→As condições de gravação não são adequadas ao foco automático. Ajuste manualmente o foco. (p. 41)</li></ul>
Uma listra vertical aparece durante a gravação com luz de velas ou luz elétrica no escuro.	• Isto ocorre quando o contraste entre o motivo e o fundo é muito alto. Isto não representa um mau funcionamento.
Uma listra vertical aparece durante a gravação de um motivo muito claro.	• Este fenômeno é chamado efeito de mancha. Isto não representa um mau funcionamento.
Aparecem na tela alguns pontinhos brancos, vermelhos, azuis ou verdes.	• Os pontos aparecem quando você está gravando em [OBTR. LENTO], Super NightShot plus ou Color Slow Shutter. Isto não representa um mau funcionamento. (p. 39)
A cor da imagem não é exibida corretamente.	→Desative a função NightShot plus. (p. 39)
A imagem aparece muito clara na tela e o motivo não aparece.	<ul style="list-style-type: none"><li>→Desative a função NightShot plus em locais luminosos. (p. 39)</li><li>→Cancele a função luz de fundo. (p. 37)</li></ul>
A imagem aparece escura demais na tela e o motivo não aparece.	<ul style="list-style-type: none"><li>• A luz de fundo do LCD está apagada.</li><li>→Pressione LCD BACKLIGHT. (p. 18)</li></ul>
O som do obturador não se ouve.	→Ajuste [BIPE] em [MELODIA] ou [NORMAL] no menu  (AJUST.PADRÃO). (p. 88)
Aparecem faixas pretas quando você grava uma tela de TV ou de computador.	→Ajuste [STEADYSHOT] para [DESLIGAR] no menu  (AJUS.CÂMERA). (p. 69)

<b>Problema</b>	<b>Causa e/ou ação corretiva</b>
O flash externo (opcional) não funciona.	<ul style="list-style-type: none"> <li>• O flash não está ligado ou não está corretamente instalado.</li> <li>• Há dois ou mais flashes acoplados. Apenas um flash externo pode ser acoplado.</li> </ul>
O nível do flash não pode ser alterado.	<ul style="list-style-type: none"> <li>• O nível do flash não pode ser alterado durante a operação Easy Handycam.</li> </ul>
As cores tremem ou mudam.	→ Isto ocorre quando durante a gravação de imagens sob lâmpadas fluorescentes, de sódio ou de mercúrio, nos modos de retrato suave ou esporte. Cancele [PROGRAM AE] neste caso. (p. 64)
END SEARCH não funciona.	<ul style="list-style-type: none"> <li>• A fita foi ejetada após a gravação quando estava usando uma fita sem Cassette Memory. (p. 128)</li> <li>• A fita é nova e não tem nada gravado.</li> </ul>
END SEARCH não funciona corretamente.	<ul style="list-style-type: none"> <li>• Existe uma seção em branco no início ou no meio da fita. Isto não representa um mau funcionamento.</li> </ul>
A gravação de fita com intervalos pára/[Paragem gravação com intervalos devido a erro.] aparece e a gravação pára.	<p>Para DCR-HC85:</p> <ul style="list-style-type: none"> <li>→ O cabeçote do vídeo pode estar sujo. Use uma fita de limpeza (opcional).</li> <li>→ Tente de novo desde o começo.</li> <li>→ Use uma minifita DV Sony.</li> </ul>

## Reprodução

Se você estiver reproduzindo imagens armazenadas em um “Memory Stick Duo”, consulte também a seção “Memory Stick Duo” (p. 119).

<b>Problema</b>	<b>Causa e/ou ação corretiva</b>
Não é possível reproduzir.	→ Se a fita chegou ao fim, rebobine-a. (p. 49)
Linhas horizontais aparecem na imagem. As imagens exibidas não estão nítidas ou não aparecem.	→ Limpe o cabeçote utilizando uma fita de limpeza (opcional). (p. 136)
Os padrões finos tremem e as linhas diagonais aparecem irregulares.	<p>Para DCR-HC85:</p> <ul style="list-style-type: none"> <li>→ Ajuste [NITIDEZ] colocando-o no lado  (suave) no menu  (AJUS.CÂMERA) antes de gravar. (p. 66)</li> </ul>
Não se ouve nenhum som ou somente um som baixo.	<ul style="list-style-type: none"> <li>→ Ajuste [MULTI-SOM] para [ESTÉREO] no menu  (AJUST.PADRÃO). (p. 85)</li> <li>→ Aumente o volume. (p. 49)</li> <li>→ No menu  (AJUST.PADRÃO), ajuste [AUDIO MIX] a partir de [ST2] (som adicional) até o som ser ouvido apropriadamente. (p. 85)</li> <li>→ Quando você estiver usando o plugue VÍDEO S, verifique se os plugues vermelho e branco do cabo de conexão A/V também estão conectados. (p. 59)</li> </ul>
O som é interrompido.	→ Limpe o cabeçote utilizando uma fita de limpeza (opcional). (p. 136)
Não pode efetuar a Busca pela data com a data da gravação exibida na tela.	<ul style="list-style-type: none"> <li>→ Use uma fita com Cassette Memory. (p. 128)</li> <li>→ Ajuste [] PROC.] para [LIGAR] no menu -8 (EDITAR&amp;REPR.). (p. 81)</li> <li>• Existe uma seção em branco no início ou no meio da fita. Isto não representa um mau funcionamento.</li> </ul>

<b>Problema</b>	<b>Causa e/ou ação corretiva</b>
“----” é exibido na tela.	<ul style="list-style-type: none"> <li>• A fita que você está reproduzindo foi gravada sem ajuste da data e hora.</li> <li>• Está sendo reproduzida uma seção em branco da fita.</li> <li>• Não é possível ler o código de dados da fita se houver riscos ou interferências.</li> </ul>
END SEARCH não funciona.	<ul style="list-style-type: none"> <li>• A fita foi ejetada após a gravação quando estava usando uma fita sem Cassette Memory. (p. 128)</li> <li>• A fita é nova e não tem nada gravado.</li> </ul>
END SEARCH não funciona corretamente.	<ul style="list-style-type: none"> <li>• Existe uma seção em branco no início ou no meio da fita. Isto não representa um mau funcionamento.</li> </ul>
Existem interferências e <b>PAL</b> é exibido na tela.	<ul style="list-style-type: none"> <li>• A fita foi gravada em um sistema de TV em cores diferente do sistema da sua videocâmera. Isto não representa um mau funcionamento. (p. 127)</li> </ul>



## “Memory Stick Duo”







<b>Problema</b>	<b>Causa e/ou ação corretiva</b>
Não pode utilizar funções com o “Memory Stick Duo”.	<ul style="list-style-type: none"> <li>→ Ajuste o interruptor POWER no modo CAMERA-MEMORY ou PLAY/EDIT. (p. 18)</li> <li>→ Insira um “Memory Stick Duo” na videocâmera. (p. 22)</li> <li>• O “Memory Stick Duo” foi formatado em um computador pessoal. <ul style="list-style-type: none"> <li>→ Formate na sua videocâmera (todos os dados gravados serão apagados). (p. 72)</li> </ul> </li> </ul>
Não consegue gravar no “Memory Stick Duo”.	<ul style="list-style-type: none"> <li>→ Quando você estiver usando o “Memory Stick Duo” com a lingüeta de proteção contra gravação, solte a trava da lingüeta do “Memory Stick Duo”. (p. 130)</li> <li>→ Atingiu a capacidade total. Apague imagens desnecessárias gravadas no “Memory Stick Duo”. (p. 108)</li> <li>→ Formate o “Memory Stick Duo” na sua videocâmera ou insira outro “Memory Stick Duo”. (p. 72)</li> </ul>
As imagens não são reproduzidas no tamanho real.	<ul style="list-style-type: none"> <li>• As imagens gravadas em outros dispositivos podem não aparecer no tamanho real. Isto não representa um mau funcionamento.</li> </ul>
É impossível reproduzir os dados da imagem.	<ul style="list-style-type: none"> <li>• Os dados da imagem não podem ser reproduzidos se você tiver modificado arquivos ou pastas ou tiver editado os dados em um computador (neste caso, o nome do arquivo pisca). Isto não representa um mau funcionamento. (p. 131)</li> <li>• Imagens gravadas em outros aparelhos podem não ser reproduzidas. Isto não representa um mau funcionamento.</li> </ul>
A imagem que você gravou na fita também foi gravada no “Memory Stick Duo”.	<ul style="list-style-type: none"> <li>→ A imagem foi gravada em um “Memory Stick Duo” porque você pressionou REC START/STOP durante a reprodução da fita. Exclua a imagem do “Memory Stick Duo” caso seja desnecessária. (p. 108)</li> </ul>

→ *continua*

<b>Problema</b>	<b>Causa e/ou ação corretiva</b>
É impossível apagar imagens.	<p>→ Quando você estiver usando o “Memory Stick Duo” com a lingüeta de proteção contra gravação, solte a trava da lingüeta do “Memory Stick Duo”. (p. 130)</p> <p>→ Cancele a proteção da imagem. (p. 109)</p> <ul style="list-style-type: none"> <li>• O número máximo de imagens que você pode apagar de uma vez é 100. Apague-as em grupos de menos de 100 imagens cada.</li> </ul>
É impossível formatar o “Memory Stick Duo”.	<p>→ Quando você estiver usando o “Memory Stick Duo” com a lingüeta de proteção contra gravação, solte a trava da lingüeta do “Memory Stick Duo”. (p. 130)</p>
É impossível apagar todas as imagens de uma vez.	<p>→ Quando você estiver usando o “Memory Stick Duo” com a lingüeta de proteção contra gravação, solte a trava da lingüeta do “Memory Stick Duo”. (p. 130)</p> <p>→ Cancele a proteção da imagem. (p. 109)</p>
Não é possível aplicar a proteção de imagem.	<p>→ Quando você estiver usando o “Memory Stick Duo” com a lingüeta de proteção contra gravação, solte a trava da lingüeta do “Memory Stick Duo”. (p. 130)</p> <p>→ Execute novamente a operação na tela de índice. (p. 109)</p>
É impossível marcar imagens para impressão.	<p>→ Quando você estiver usando o “Memory Stick Duo” com a lingüeta de proteção contra gravação, solte a trava da lingüeta do “Memory Stick Duo”. (p. 130)</p> <p>→ Execute novamente a operação na tela de índice. (p. 110)</p> <ul style="list-style-type: none"> <li>• O número máximo de imagens que pode marcar para impressão é 999.</li> <li>• As imagens em movimento não podem ser marcadas para impressão.</li> </ul>
O nome do arquivo de dados não está indicado corretamente.	<ul style="list-style-type: none"> <li>• Somente o nome de arquivo é exibido se a estrutura de diretórios não estiver conforme a norma universal.</li> <li>• O arquivo está danificado.</li> <li>• O formato do arquivo não é suportado na sua videocâmara. (p. 129)</li> </ul>
O nome do arquivo de dados pisca.	<ul style="list-style-type: none"> <li>• O arquivo está danificado.</li> <li>• O formato do arquivo não é suportado na sua videocâmara. (p. 129)</li> </ul>

## Copiando/Editando

<b>Problema</b>	<b>Causa e/ou ação corretiva</b>
As imagens dos dispositivos conectados não são exibidas no visor LCD nem no visor eletrônico.	<ul style="list-style-type: none"> <li>• Não é possível alterar a configuração do jaque AUDIO/VIDEO durante a operação Easy Handycam. <ul style="list-style-type: none"> <li>→ Cancele a operação Easy Handycam (p. 54) e ajuste [ENTR.VÍDEO] com o sinal apropriado no menu  (AJUST.PADRÃO). (p. 86)</li> <li>→ Ajuste [ENTR.VÍDEO] com o sinal apropriado no menu  (AJUST.PADRÃO). (p. 86)</li> <li>→ Ajuste [DISPLAY] para [LCD] no menu  (AJUST.PADRÃO). (p. 88)</li> </ul> </li> </ul>

<b>Problema</b>	<b>Causa e/ou ação corretiva</b>
Você não pode dublar corretamente com o cabo de conexão A/V.	<ul style="list-style-type: none"> <li>→ Ajuste [ENTR.VÍDEO] com o sinal apropriado no menu  (AJUST.PADRÃO). (p. 86)</li> <li>→ Ajuste [DISPLAY] para [LCD] no menu  (AJUST.PADRÃO). (p. 88)</li> <li>• O cabo de conexão A/V não está conectado corretamente. <ul style="list-style-type: none"> <li>→ Verifique se o cabo de conexão A/V está conectado no jaque correto, ou seja, no jaque de saída do dispositivo do qual você está copiando uma imagem, ou no jaque de entrada de outro dispositivo para copiar uma imagem da sua videocâmera.</li> </ul> </li> </ul>
As imagens de dispositivos conectados não são exibidas corretamente.	<ul style="list-style-type: none"> <li>• O sinal de entrada não é NTSC. (p. 95)</li> </ul>
Não se ouve o novo som adicionado na fita gravada.	<ul style="list-style-type: none"> <li>→ No menu  (AJUST.PADRÃO), ajuste [AUDIO MIX] a partir de [ST1] (som original) até o som ser ouvido apropriadamente. (p. 85)</li> </ul>
O título não é gravado/A identificação da fita não é gravada.	<ul style="list-style-type: none"> <li>→ Use uma fita com Cassette Memory. (p. 128)</li> <li>→ Apague títulos desnecessários quando a Cassette Memory estiver cheia. (p. 82)</li> <li>→ Ajuste a lingüeta de proteção contra gravação para a posição REC. (p. 128)</li> <li>• Não é possível adicionar um título a uma seção em branco da fita.</li> </ul>
O título não é exibido.	<ul style="list-style-type: none"> <li>→ Ajuste [] VER TÍT.] para [LIGAR] no menu  (EDITAR&amp;REPR.). (p. 83)</li> <li>• O título não pode ser exibido durante a operação de Easy Handycam.</li> </ul>
Não é possível apagar o título.	<ul style="list-style-type: none"> <li>→ Ajuste a lingüeta de proteção contra gravação para a posição REC. (p. 128)</li> </ul>
A busca pelo título não funciona.	<ul style="list-style-type: none"> <li>→ Digite um título se a fita não tiver nenhum. (p. 81)</li> <li>→ Use uma fita com Cassette Memory. (p. 128)</li> <li>→ Ajuste [] PROC.] para [LIGAR] no menu  (EDITAR&amp;REPR.). (p. 81)</li> <li>• Existe uma seção em branco no início ou no meio da fita. Isto não representa um mau funcionamento.</li> </ul>
As imagens estáticas não podem ser copiadas de uma fita para um “Memory Stick Duo”.	<ul style="list-style-type: none"> <li>• Você não pode gravar ou uma imagem distorcida poderá ser exibida se a fita for usada repetidamente para gravação.</li> </ul>
As imagens em movimento não podem ser copiadas de uma fita para um “Memory Stick Duo”.	<ul style="list-style-type: none"> <li>• Você não pode gravar ou uma imagem distorcida pode ser gravada nos seguintes casos: <ul style="list-style-type: none"> <li>– A fita tem uma seção em branco.</li> <li>– A fita foi usada repetidamente para gravação.</li> <li>– O sinal de entrada foi interrompido ou cortado.</li> </ul> </li> </ul>

→ **continua**







<b>Problema</b>	<b>Causa e/ou ação corretiva</b>
A edição de programa digital na fita não funciona.	<ul style="list-style-type: none"> <li>→ Ajuste o seletor de entrada do VCR corretamente e depois verifique a conexão entre a sua videocâmera e o VCR. (p. 93)</li> <li>→ Quando a sua videocâmera estiver conectada a um dispositivo DV que não seja um produto Sony por meio de um cabo i.LINK, selecione [IR] no passo 11 de “Passo 1: Preparando sua videocâmera e VCR para operação”. (p. 99)</li> <li>→ Ajuste a sincronização do VCR. (p. 102)</li> <li>→ Digite um código [CONFIG IR] correto. (p. 101)</li> <li>→ Selecione o modo usado para cancelar novamente a pausa na gravação. (p. 100)</li> <li>→ Afaste sua videocâmera a mais de 30 cm do VCR. (p. 100)</li> <li>• O programa pode não ser ajustado para uma seção em branco da fita.</li> </ul>
O VCR não responde corretamente durante a edição de programa digital, quando está conectado via um cabo i.LINK.	<ul style="list-style-type: none"> <li>• Quando conectar via um cabo i.LINK, selecione [IR] no passo 11 de “Passo 1: Preparando sua videocâmera e VCR para operação”. (p. 99)</li> </ul>
A edição de programa digital no “Memory Stick Duo” não funciona corretamente.	<ul style="list-style-type: none"> <li>• O programa pode não ser ajustado para uma seção em branco da fita.</li> <li>• Você não pode gravar ou uma imagem distorcida poderá ser exibida se a fita for usada repetidamente para gravação.</li> </ul>

# Mensagens e indicadores de aviso

## Display de auto-diagnóstico/Indicadores de aviso

Se os indicadores aparecerem no visor eletrônico, verifique o seguinte:  
 Consulte a página entre parênteses para mais detalhes.









Indicação	Causa e/ou ação corretiva
C:□□:□□/E:□□:□□ (display de auto-diagnóstico)	<p>Alguns problemas podem ser resolvidos por você. Se o problema persistir, mesmo depois de tentar algumas vezes, contate o agente da Sony ou a assistência autorizada da Sony da sua zona.</p> <p><b>C:04:□□</b>          → Está usando uma bateria que não é “InfoLITHIUM”. Utilize uma bateria “InfoLITHIUM”. (p. 132)</p> <p><b>C:21:□□</b>          → Ocorreu condensação de umidade. Retire a fita e deixe a videocâmera inativa por, pelo menos, 1 hora e depois reinsira a fita. (p. 135)</p> <p><b>C:22:□□</b>          → Limpe o cabeçote utilizando uma fita de limpeza (opcional). (p. 136)</p> <p><b>C:31□□ / C:32□□</b>          → Ocorreram problemas que não estão descritos acima. Remova a fita e insira-a novamente, depois coloque a videocâmera para funcionar. Não execute este procedimento se houver condensação de umidade. (p. 135)</p> <p>→ Remova a fonte de alimentação. Reconecte novamente e ponha a videocâmera para funcionar.</p> <p>→ Troque a fita. Pressione o botão RESET (p. 141) e volte a colocar a videocâmera em funcionamento.</p> <p><b>E:61:□□ / E:62:□□ / E:91:□□</b>          → Contate o revendedor Sony ou a assistência técnica autorizada Sony local. Informe-os do código de 5 dígitos que começa em “E”.</p>
101-0001 (Indicador de aviso para arquivos)	<ul style="list-style-type: none"> <li>• O arquivo está danificado.</li> <li>• O arquivo não pode ser lido.</li> <li>• Você está tentando usar a função MEMORY MIX em uma imagem em movimento. (p. 45)</li> </ul>
☺ (Aviso do nível da bateria)	<ul style="list-style-type: none"> <li>• A bateria está quase descarregada.</li> <li>• Dependendo das condições de operação, do ambiente e da bateria, o indicador ☺ pode piscar, ainda que haja aproximadamente 5 a 10 minutos de bateria restante.</li> </ul>
☒ (Aviso de condensação de umidade)*	<p>→ Ejecte a fita, coloque o interruptor POWER na posição OFF (CHG) e deixe a tampa da fita aberta por aproximadamente 1 hora. (p. 135)</p>
☒ (Indicador de aviso relativo ao “Memory Stick Duo”)	<ul style="list-style-type: none"> <li>• Nenhum “Memory Stick Duo” está inserido.</li> </ul>
☒ (Indicador de aviso relativo a formatação do “Memory Stick Duo”)*	<ul style="list-style-type: none"> <li>• Os dados do “Memory Stick Duo” estão danificados.</li> <li>• O “Memory Stick Duo” não está formatado corretamente. (p. 72)</li> </ul>

Indicação	Causa e/ou ação corretiva
 (Indicador de aviso relativo a “Memory Stick Duo” incompatível)*	<ul style="list-style-type: none"> <li>• Nenhum “Memory Stick Duo” incompatível está inserido.</li> </ul>
 (Indicador de aviso relativo à fita)	<p><b>Piscando devagar:</b></p> <ul style="list-style-type: none"> <li>• Restam menos de 5 minutos na fita.</li> <li>• Nenhuma fita está inserida.*</li> <li>• A lingüeta de proteção contra gravação da fita está travada*. (p. 128)</li> </ul> <p><b>Piscando rápido:</b></p> <ul style="list-style-type: none"> <li>• A fita terminou.*</li> </ul>
 (Aviso de ejetar fita)*	<p><b>Piscando devagar:</b></p> <ul style="list-style-type: none"> <li>• A lingüeta de proteção contra gravação da fita está travada. (p. 128)</li> </ul> <p><b>Piscando rápido:</b></p> <ul style="list-style-type: none"> <li>• Ocorreu condensação de umidade. (p. 135)</li> <li>• É exibido o código do display de auto-diagnóstico. (p. 123)</li> </ul>
 (Indicador de aviso relativo a apagamento de imagem)*	<ul style="list-style-type: none"> <li>• A imagem está protegida. (p. 109)</li> </ul>
  (Indicador de aviso relativo a proteção contra gravação do “Memory Stick Duo”)	<ul style="list-style-type: none"> <li>• A lingüeta de proteção contra gravação no “Memory Stick Duo” está travada. (p. 130)</li> </ul>
 (Indicador de aviso relativo ao flash)	<p><b>Piscando devagar:</b></p> <ul style="list-style-type: none"> <li>• Durante o carregamento</li> </ul> <p><b>Piscando rápido:</b></p> <ul style="list-style-type: none"> <li>• Há alguma coisa errada com o flash incorporado ou com o flash externo (opcional).</li> </ul>







\* Você ouve uma melodia ou um bipe quando os indicadores de aviso aparecem na tela.

## Mensagens de aviso



Se as mensagens aparecerem na tela, verifique o seguinte:  
Consulte a página entre parênteses para mais detalhes.

Motivos	Indicações	Ações corretivas/Referências
<b>Bateria</b>	Utilize bateria “InfoLITHIUM”.	→Consulte a página 132.
	Nível bateria baixo.	→Carregue a bateria. (p. 14)
	Bateria usada Use bateria nova.	→Consulte a página 132.
	 Reconecte a fonte de alimentação.	–
<b>Condensação de umidade</b>	  Condensação úmid.. Ejetar a fita.	→Consulte a página 135.
	 Condensação úmid.. Desligar por 1h.	→Consulte a página 135.
<b>Fitas</b>	 Inserir uma fita.	→Consulte a página 21.
	 Reinserir a fita.	→Verifique se a fita está danificada, etc.
	  Fita travada. Verif etiqueta.	→Consulte a página 128.
	 A fita chegou ao fim.	–
	Use uma fita com Cassette Memory.	→Consulte a página 128.



Motivos	Indicações	Ações corretivas/Referências
<b>“Memory Stick Duo”</b>	 Inserir um Memory Stick.	→ Consulte a página 22.
	 Reinsirir o Memory Stick.	→ Reinsira o “Memory Stick Duo” algumas vezes. Se mesmo assim o indicador piscar, o “Memory Stick Duo” poderá estar danificado. Tente com outro “Memory Stick Duo”.
	Não ejetar Memory Stick na gravação.	–
	Memory Stick somente leitura.	→ Insira um “Memory Stick Duo” gravável.
	 Tipo incompatível de Memory Stick.	→ Está inserido na câmera um “Memory Stick Duo” de tipo incompatível. (p. 129)
	 Memory Stick não formatado corretamente.	→ Verifique o formato e depois formate o “Memory Stick Duo” se necessário. (p. 72)
	Imposs gravar. Memory Stick cheio.	→ Apague as cenas desnecessárias. (p. 108)
	  Memory Stick travado verif. etiqueta.	→ Consulte a página 129.
	Imposs reproduzir Reinsirir o Memory Stick.	–
	Imposs gravar. Reinsirir o Memory Stick.	–
	Não foi encontrado arquivo.	• Não há nenhum arquivo gravado ou não há arquivos legíveis no “Memory Stick Duo”.
	Nenh.arq.dispon.	• Não existe arquivo disponível na pasta selecionada.
	Streaming USB... Esta função não está disponível.	• Você tentou reproduzir ou gravar em um “Memory Stick Duo” durante o USB Streaming.
	Pastas do Memory Stick estão cheias.	• Você não pode criar pastas que ultrapassem 999MSDCF. → Você não pode apagar as pastas criadas usando sua videocâmera. Você terá de formatar o “Memory Stick Duo” (p. 72) ou apagá-lo utilizando o computador.
Impossível gravar imagens estáticas num Memory Stick.	–	
<b>Impressora compatível com PictBridge</b>	Verifique dispositivo conectado.	→ Desligue a impressora e volte a ligá-la. A seguir, desconecte o cabo USB e volte a conectá-lo.
	Ligue a filmadora a uma impressora compatível com PictBridge.	→ Desligue a impressora e volte a ligá-la. A seguir, desconecte o cabo USB e volte a conectá-lo.
	Verifique impressora.	→ Verifique a impressora.
	Erro-Cancele a tarefa.	→ Verifique a impressora.
	Não pode imprimir. Verifique a impressora.	→ Desligue a impressora e volte a ligá-la e depois desconecte o cabo USB e volte a conectá-lo.

→ *continua*

<b>Motivos</b>	<b>Indicações</b>	<b>Ações corretivas/Referências</b>
<b>FLASH</b>	Carregando... Impossível gravar imagens estáticas.	<ul style="list-style-type: none"> <li>• Você está tentando gravar uma imagem estática enquanto o flash está sendo carregado.</li> </ul>
	 Impossível carreg estrobosc. Não disponível.	Para DCR-HC85: →Consulte a página 31.
<b>Outros</b>	Impossível gravar filme do Memory Stick em uma fita.	–
	Impossível gravar proteção direitos autorais.	–
	Impossível adic som. Desconecte o cabo i.LINK.	→Consulte a página 106.
	Não gravado em modo SP. Imposs.adic som.	→Consulte a página 106.
	Não gravado em áudio 12-bit. Imposs. adic som.	→Consulte a página 106.
	Impossível adic som nas partes em branco da fita.	→Consulte a página 106.
	Cassette Memory da fita está cheia.	→Consulte a página 83.
	Imposs gravar áudio 44,1kHz num Memory Stick.	–
	Paragem gravação com intervalos devido a erro.	Para DCR-HC85: →Consulte a página 118.
	Já adicionado no P-MENU do modo CAMERA-TAPE.	–
	Já adicionado no P.MENU do modo CAMERA-MEMORY.	–
	Já adicionado no P.MENU do modo PLAY/EDIT.	–
	 Cabeçote de vídeo sujo. Use fita de limpeza.	→Consulte a página 136.
	Não pode iniciar o modo Easy Handycam.	–
	Não pode cancelar o modo Easy Handycam.	–
	Não pode entrar no modo Easy Handycam usando USB	–
	Não pode cancelar Easy Handycam com o USB ligado.	–
	Inválido no modo Easy Handycam.	–
	USB inválido neste modo com Easy Handycam.	<ul style="list-style-type: none"> <li>• Você pode selecionar [USB PADRÃO] no modo PLAY/EDIT durante a operação Easy Handycam, mas você não pode selecionar [PictBridge] nem [USB STREAM] (a mensagem desaparece quando você toca em <b>[OK]</b>).</li> </ul>
	Gravação em HDV. N/pode reproduzir.	→A videocâmera não pode reproduzir este formato. Reproduza a fita com o mesmo equipamento em que foi gravada.
Gravação em HDV. N/pode adic.áudio.	→A videocâmera não pode duplicar novo áudio para nenhuma seção da fita gravada no formato HDV.	

## Utilizando sua videocâmara no exterior

### Fonte de alimentação

Você pode usar sua videocâmara em qualquer país/região com o adaptador de CA fornecido, entre 100 V e 240 V CA, 50/60 Hz.

Utilize um adaptador de plugue de CA à venda no mercado [a], se necessário, dependendo do tipo de tomada [b].

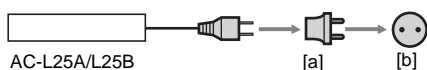

### Em sistemas de TV em cores

Sua videocâmara é baseada no sistema NTSC. Se você quiser ver a imagem reproduzida em uma TV, tem de usar uma baseada no sistema NTSC (ver lista seguinte) com jaque de entrada de AUDIO/VIDEO.

Sistema	Utilizado em
NTSC	América Central, Bolívia, Canadá, Chile, Colômbia, Coréia, Equador, EUA, Filipinas, Guiana, Ilhas Bahamas, Jamaica, Japão, México, Peru, Suriname, Taiwan, Venezuela, etc.
PAL	Alemanha, Austrália, Áustria, Bélgica, China, Cingapura, Dinamarca, Espanha, Finlândia, Holanda, Hong-Kong, Hungria, Itália, Kuwait, Malásia, Noruega, Nova Zelândia, Polônia, Portugal, Reino Unido, República da Eslováquia, República Tcheca, Suécia, Suíça, Tailândia, etc.
PAL - M	Brasil
PAL - N	Argentina, Paraguai, Uruguai
SECAM	Bulgária, França, Guiana, Iraque, Irã, Mônaco, Rússia, Ucrânia, etc.

### Ajuste simples do relógio de acordo com o fuso horário

Você pode ajustar facilmente o relógio para a hora local, ajustando o fuso horário quando usar sua videocâmara no exterior. Selecione [HR. MUNDIAL] no menu ⌚ (HORA/IDIOMA) e depois ajuste o fuso horário (p. 89).

# Fitas utilizáveis

Você somente pode utilizar minifitas DV. Utilize a fita com a marca <sup>Mini</sup> **DV**.

Mini **DV** Digital Video Cassette é uma marca comercial.

## Cassette Memory

Existem 2 tipos de minifitas DV: fitas com Cassette Memory e fitas sem Cassette Memory. As fitas com Cassette Memory têm a marca **CM** (Cassette Memory). As fitas com Cassette Memory são recomendadas para utilizar com sua videocâmara.

**CM** Cassette Memory é uma marca comercial.

Este tipo de fita tem memória de IC instalada. Sua videocâmara pode ler e gravar dados, como datas de gravação ou títulos, de/para esta memória.

As funções que usam a Cassette Memory requerem sucessivos sinais gravados na fita. Se a fita tiver uma seção em branco no início ou entre seções gravadas, os títulos podem não ser exibidos corretamente ou a busca pode não funcionar apropriadamente.

## Para impedir a criação de uma seção em branco na fita

Toque em  para ir até o final da seção gravada, antes de começar a próxima gravação, nos seguintes casos:

- Você ejetou a fita durante a gravação.
- Você reproduziu a fita.
- Você utilizou EDIT SEARCH.

Se existir uma seção em branco ou sinais de descontinuidade na fita, regrave desde o início até o final da fita, como descrito acima.

### ⚡ Nota

- A Cassette Memory pode não funcionar corretamente se você gravar com um VCR digital que não suporte Cassette Memory, em uma fita já gravada com um VCR digital compatível com Cassette Memory.

### 💡 Dica

- A capacidade da memória da fita marcada com **CM 4K** é de 4k bits. Sua videocâmara pode acomodar fitas com uma capacidade de memória até 16k bits.

## Sinal de direitos autorais

### Quando você reproduz

Se a fita que você reproduz na sua videocâmara contém sinais de direitos autorais, você não pode copiá-la para uma fita inserida em outra videocâmara conectada na sua videocâmara.

### Quando você grava

**Você não pode gravar software na sua videocâmara, se ele contém sinais de controle de direitos autorais para proteção de copyright do software.**

A mensagem [Impossível gravar proteção direitos autorais.] é exibida na tela do LCD ou na tela da TV se você tentar gravar esse software.

Sua videocâmara não grava sinais de controle de direitos autorais na fita, quando está gravando.

## Notas sobre utilização

### Para evitar apagamento acidental

Deslize a lingueta de proteção contra gravação da fita para a posição SAVE.

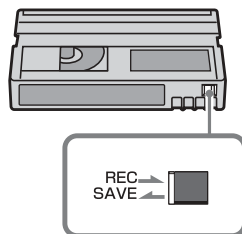

REC: A fita pode ser gravada.

SAVE: A fita não pode ser gravada (proteção contra gravação).

## Quando você coloca uma etiqueta na fita

Certifique-se de colocar a etiqueta somente nos locais mostrados na ilustração seguinte, para não causar mau funcionamento da videocâmara.

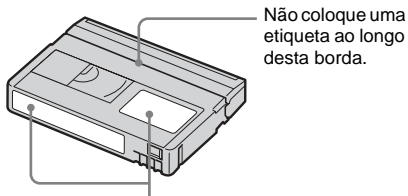

Não coloque uma etiqueta ao longo desta borda.

Posição para colocar a etiqueta

## Após utilizar a fita

Rebobine a fita até o início para evitar distorção na imagem ou no som. A fita deverá ser guardada na caixa e colocada na posição vertical.

## Quando a Cassette Memory não funciona

Insira a fita novamente. A Cassette Memory poderá não funcionar se o conector dourado estiver sujo ou com poeira.

## Quando limpar o conector dourado

Geralmente, deve limpar o conector dourado da fita com um algodão após cada 10 vezes que a fita é ejetada.

Se o conector dourado da fita estiver sujo ou com poeira, o indicador de fita restante pode não estar correto e você pode não conseguir utilizar as funções com a Cassette Memory.

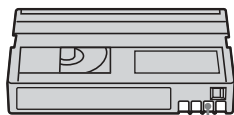

Conector dourado

# Sobre o “Memory Stick”

O “Memory Stick” é uma nova e pequena mídia de gravação que, apesar do seu tamanho, pode armazenar mais dados que um disquete.

Você pode usar os seguintes tipos de “Memory Stick” na sua videocâmara.

Entretanto, o fato de estar na lista não garante a operação de todos os tipos de “Memory Stick Duo” com a sua videocâmara.

Tipos de “Memory Stick”	Gravação/ Reprodução
“Memory Stick”	–
“Memory Stick Duo” <sup>*1</sup>	○
“MagicGate Memory Stick”	–
“Memory Stick Duo” (MagicGate/Parallel Transfer) <sup>*1</sup>	○ <sup>*2*3</sup>
“MagicGate Memory Stick Duo” <sup>*1</sup>	○ <sup>*3</sup>
“Memory Stick PRO”	–
“Memory Stick PRO Duo” <sup>*1</sup>	○ <sup>*2*3</sup>

\*1 O “Memory Stick Duo” tem cerca de metade do tamanho de um “Memory Stick” padrão.

\*2 Os tipos de “Memory Stick” que são compatíveis com transferência de dados de alta velocidade. A velocidade de transferência de dados varia dependendo do dispositivo utilizado.

\*3 “MagicGate” é uma tecnologia com proteção de direitos autorais que grava e transfere o conteúdo em um formato criptografado. Os dados que utilizam a tecnologia “MagicGate” não podem ser gravados nem reproduzidos na sua videocâmara.

- Formato de imagem estática: Sua videocâmara compacta e grava dados de imagem no formato JPEG (Joint Photographic Experts Group). A extensão do arquivo é “.JPG”.
- Formato de imagem em movimento: Sua videocâmara compacta e grava dados de imagem no formato MPEG (Moving Picture Experts Group). A extensão do arquivo é “.MPG”.

- Nomes de arquivo das imagens estáticas:
  - 101-0001: Este nome de arquivo é exibido na tela da sua videocâmara.
  - DSC00001.JPG: Este nome de arquivo é exibido na tela do computador.
- Nomes de arquivo das imagens em movimento:
  - MOV00001: Este nome de arquivo é exibido na tela da sua videocâmara.
  - MOV00001.MPG: Este nome de arquivo é exibido na tela do computador.
- Em um “Memory Stick Duo” formatado em um computador: Um “Memory Stick Duo” formatado no sistema operacional Windows ou em computadores Macintosh não tem compatibilidade garantida com a sua videocâmara.
- A velocidade de leitura/gravação pode variar dependendo da combinação do “Memory Stick” e do produto compatível com “Memory Stick” que você usar.

## Para evitar apagamento acidental de imagens

Deslize a lingüeta de proteção contra gravação\* do “Memory Stick Duo” com um pequeno objeto pontiagudo para a posição de proteção. A posição ou o formato da lingüeta de proteção contra gravação pode variar conforme o “Memory Stick Duo” utilizado.

\*O “Memory Stick Duo” fornecido com a sua videocâmara não é dotado de lingüeta de proteção contra gravação.

Quanto utilizar o “Memory Stick Duo” fornecido, tenha cuidado para não editar nem apagar dados por acidente.

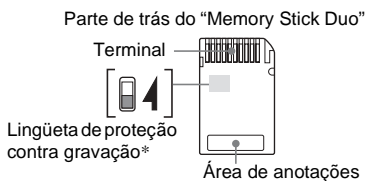

## Notas sobre utilização

Os dados de imagem podem ficar danificados nos seguintes casos. A compensação pelos dados de imagem danificados não será efetuada.

- Se você ejetar o “Memory Stick Duo”, desligue sua videocâmara ou remova a bateria para substituição, enquanto sua videocâmara está lendo ou gravando arquivos de imagem no “Memory Stick Duo” (enquanto a luz de acesso está acesa ou piscando).
- Se você usar o “Memory Stick Duo” próximo a ímãs ou campos magnéticos.

Recomenda-se que você efetue uma cópia de segurança dos dados importantes no disco rígido de um computador.

## Manuseio

Não esqueça as notas seguintes quando manusear um “Memory Stick Duo”.

- Tenha cuidado para não aplicar força em excesso quando escrever na área de anotações de um “Memory Stick Duo”.
- Não cole etiquetas nem algo semelhante em um “Memory Stick Duo” ou em um adaptador de Memory Stick Duo.
- Quando transportar ou armazenar um “Memory Stick Duo”, coloque-o dentro da caixa.
- Não toque nem permita que objetos metálicos toquem no terminal.
- Não dobre, não deixe cair nem aplique muita força no “Memory Stick Duo”.
- Não desmonte nem modifique o “Memory Stick Duo”.
- Não molhe o “Memory Stick Duo”.
- Tenha o cuidado de manter o “Memory Stick Duo” fora do alcance de crianças pequenas. Há o perigo de uma criança o engolir.
- Não insira objetos que não sejam compatíveis com o “Memory Stick Duo”, no slot de “Memory Stick Duo”. Isso pode causar um mau funcionamento.

## Local para utilização

Não use nem guarde o “Memory Stick Duo” nos seguintes locais.

- Locais sujeitos a temperatura extremamente elevada, por exemplo, em um carro estacionado na rua durante o verão.
- Locais sob luz solar direta.
- Locais com umidade extremamente elevada ou sujeitos a gases corrosivos.

## Notas sobre o uso de um adaptador de Memory Stick Duo (fornecido)

- Quando utilizar um “Memory Stick Duo” com um dispositivo compatível com “Memory Stick”, tenha o cuidado de inserir o “Memory Stick Duo” em um adaptador de Memory Stick Duo.
- Quando inserir um “Memory Stick Duo” em um adaptador de Memory Stick Duo, tenha o cuidado de posicionar o “Memory Stick Duo” na direção correta e depois insira-o totalmente. O uso impróprio pode causar danos ao dispositivo.
- Não insira um adaptador de Memory Stick Duo sem um “Memory Stick Duo” conectado. Isso pode resultar em mau funcionamento da unidade.

## Notas sobre o uso de “Memory Stick PRO Duo” e “Memory Stick Duo” (MagicGate/Parallel Transfer)

- A capacidade máxima de memória de um “Memory Stick PRO Duo” que pode ser usado na videocâmera é de até 512 MB e a de um “Memory Stick Duo” (MagicGate/Parallel Transfer) é de até 128 MB.
- Este aparelho não suporta transferência de dados em alta velocidade.

## Notas sobre compatibilidade dos dados de imagem

- Os arquivos de dados de imagem gravados em um “Memory Stick Duo” pela sua videocâmera estão conforme a Regra de Design para a norma universal dos Sistemas de arquivos de câmeras estabelecida pela JEITA (Japan Electronics and Information Technology Industries Association).
- Na sua videocâmera, você não pode reproduzir imagens estáticas gravadas em outro dispositivo (DCR-TRV890E/TRV900/TRV900E ou DSC-D700/D770) que não esteja em conformidade com a norma universal (estes modelos não são vendidos em algumas regiões).

- Se você não puder utilizar um “Memory Stick Duo” que tenha sido utilizado com outro dispositivo, formate-o com a sua videocâmera (p. 72). Lembre-se que a formatação apaga todas as informações contidas no “Memory Stick Duo”.
- Você pode não conseguir reproduzir imagens com sua videocâmera:
  - Quando reproduzir dados de imagem modificados no computador.
  - Quando reproduzir dados de imagem gravados com outro dispositivo.

- 
- “Memory Stick Duo” e “MEMORY STICK DUO” são marcas comerciais da Sony Corporation.
  - “Memory Stick PRO Duo” e “MEMORY STICK PRO DUO” são marcas comerciais da Sony Corporation.
  - “MagicGate Memory Stick Duo” é uma marca comercial da Sony Corporation.
  - “Memory Stick”,  e “MagicGate Memory Stick” são marcas comerciais da Sony Corporation.
  - “Memory Stick PRO” e “MEMORY STICK PRO” são marcas comerciais da Sony Corporation.
  - “MagicGate” e “MAGICGATE” são marcas comerciais da Sony Corporation.
  - Todos os outros nomes de produtos aqui mencionados podem ser marcas comerciais ou marcas registradas das respectivas empresas. Além disto, “TM” e “®” não estão mencionados em cada caso neste manual.

# Sobre a bateria

## “InfoLITHIUM”

Este aparelho é compatível com a bateria “InfoLITHIUM” (série P). Sua videocâmera funciona somente com a bateria “InfoLITHIUM”. As baterias “InfoLITHIUM” da série P têm a marca .

### O que é uma bateria “InfoLITHIUM”?

A “InfoLITHIUM” é uma bateria de íon de lítio que tem funções para comunicar informação relativa às condições de operação entre sua videocâmera e um adaptador de CA/carregador opcional.

A bateria “InfoLITHIUM” calcula o consumo de energia de acordo com as condições de operação da sua videocâmera e exibe o tempo restante da bateria em minutos. Com um adaptador de CA/carregador (opcional), é exibido o tempo restante da bateria e o tempo de carga.

### Para carregar a bateria

- Carregue a bateria antes de começar a usar a videocâmera.
- Recomendamos que carregue a bateria com uma temperatura ambiente entre 10°C e 30°C, até a luz CHG (carga) se apagar. Se você carregar a bateria fora desta faixa de temperatura, poderá não conseguir carregá-la eficientemente.
- Após a carga estar completa, desconecte o cabo do jaque DC IN da videocâmera ou remova a bateria.

### Para utilizar a bateria com eficiência

- O desempenho da bateria diminui quando a temperatura ambiente é de 10°C ou inferior e a duração da bateria fica mais curta. Neste caso, execute um destes procedimentos para usar a bateria mais tempo.
  - Coloque a bateria no bolso para aquecê-la e insira-a na sua videocâmera imediatamente antes de começar a filmar.
  - Utilize uma bateria de grande capacidade: NP-FP70/FP90 (opcional).

- O uso freqüente do visor LCD ou operações freqüentes de reprodução, avanço rápido ou rebobinagem gastam a bateria mais depressa. Recomendamos que use uma bateria de grande capacidade: NP-FP70/FP90 (opcional).
- Certifique-se do interruptor POWER estar ajustado para OFF (CHG) quando não estiver gravando ou reproduzindo em sua videocâmera. A bateria também se gasta quando a videocâmera está no modo de espera de gravação ou em pausa na reprodução.
- Tenha baterias de reserva prontas para duas ou três vezes o tempo de gravação planejado e faça gravações de teste antes de efetuar a gravação real.
- Não exponha a bateria à água. A bateria não é resistente a água.

### Sobre o indicador de tempo restante da bateria

- Se a câmera se desligar, apesar do indicador de tempo restante da bateria indicar que ela tem energia bastante para operar, carregue a bateria de novo totalmente. O tempo restante da bateria será indicado corretamente. Entretanto, a indicação da bateria não será restaurada se você a utilizar a alta temperatura por muito tempo, se a deixar totalmente carregada ou se usar a bateria com freqüência. Utilize a indicação do tempo restante da bateria como guia para saber o tempo aproximado de filmagem.
- A marca , que indica bateria fraca, pisca mesmo que ainda restem 5 a 10 minutos de tempo na bateria, dependendo das condições de operação ou da temperatura e do ambiente.

### Sobre o armazenamento da bateria

- Se a bateria não for usada por muito tempo, carregue-a totalmente e utilize-a na videocâmera uma vez por ano, para manter o funcionamento correto. Para armazenar a bateria, remova-a da videocâmera e coloque-a em um local seco e fresco.



- Para descarregar totalmente a bateria na videocâmara, ajuste [DESLIG AUTO] em [NUNCA] no menu  (AJUST.PADRÃO) e deixe a câmara em estado de espera de gravação até que ela se desligue (p. 88).

## Sobre a vida útil da bateria

- A vida útil da bateria é limitada. A capacidade da bateria diminui pouco a pouco, à medida que vai sendo usada e que o tempo passa. Quando o tempo de carga disponível na bateria estiver consideravelmente curto, a causa provável é que a vida útil da bateria terminou. Compre uma bateria nova.
- A vida útil da bateria pode variar, dependendo da maneira como é guardada, das condições de operação e do ambiente.

“InfoLITHIUM” é uma marca comercial da Sony Corporation.

## Sobre i.LINK

A interface DV deste aparelho é uma interface DV compatível com i.LINK. Esta seção descreve o padrão i.LINK e seus recursos.

### O que é i.LINK?

A i.LINK é uma interface serial digital para transferir vídeo digital, áudio digital e outros dados para outro dispositivo compatível com i.LINK. Você também pode controlar outro dispositivo usando o i.LINK.

O dispositivo compatível com i.LINK pode ser conectado por meio de um cabo i.LINK. Os aplicativos possíveis são operações e transações de dados com vários dispositivos de AV digitais.

Quando dois ou mais dispositivos compatíveis com i.LINK são conectados a este aparelho em cadeia, as operações e as transações de dados são possíveis não somente com o dispositivo conectado, mas também com outros dispositivos através do dispositivo diretamente conectado.

Entretanto, o método de operação às vezes varia de acordo com as características e especificações do dispositivo a ser conectado. Além disso, você pode não conseguir efetuar operações e transações de dados em alguns dispositivos conectados.

### Nota

- Normalmente, apenas um dispositivo pode ser conectado a este aparelho com o cabo i.LINK. Quando conectar este aparelho em um dispositivo compatível com i.LINK com duas ou mais interfaces DV, consulte o manual de instruções do dispositivo a ser conectado.

### Dica

- i.LINK é um termo mais conhecido para barramento de transporte de dados IEEE 1394, proposto pela Sony e é uma marca comercial aprovada por muitas empresas.
- IEEE 1394 é uma norma internacional de padronização do Instituto de Engenheiros Elétricos e Eletrônicos.

## Sobre a taxa de baud de i.LINK

A taxa de baud máxima de i.LINK varia de acordo com o dispositivo. Existem três tipos.

S100 (aprox. 100 Mbps\*)

S200 (aprox. 200 Mbps)

S400 (aprox. 400 Mbps)

A taxa de baud consta da seção

“Especificações” do manual de instruções de cada dispositivo. Está igualmente indicada junto da interface i.LINK em alguns dispositivos.

A taxa de baud máxima para dispositivos que não têm nenhuma indicação (como este aparelho) é “S100”.

A taxa de baud pode ser diferente do valor indicado quando o aparelho é conectado a um dispositivo com uma taxa de baud máxima diferente.

\* O que é Mbps?

Mbps significa “megabits por segundo”, ou seja, quantos dados podem ser enviados ou recebidos em um segundo. Por exemplo, uma taxa de baud de 100 Mbps significa que podem ser enviados 100 megabits de dados por segundo.

## Para utilizar as funções i.LINK neste aparelho

Para detalhes sobre como criar cópias quando este aparelho estiver conectado com outro dispositivo de vídeo com interface DV, consulte a página 93, 94.

Este aparelho também pode ser conectado em outro dispositivo compatível com i.LINK (interface DV) fabricado pela Sony (ex.: um computador pessoal da série VAIO), bem como a dispositivos de vídeo.

Antes de conectar este aparelho ao seu computador, verifique se o software de aplicativo suportado por este aparelho já foi instalado no computador.

Alguns dispositivos de vídeo compatíveis com i.LINK, por exemplo, televisões digitais, gravadores/players de DVD e gravadores/players de MICROMV, não são compatíveis com o dispositivo DV. Antes de conectar a outro dispositivo, verifique se ele é ou não compatível com o dispositivo DV.

Para detalhes sobre precauções e software de aplicativo compatível, consulte também os manuais de instruções do dispositivo a ser conectado.

## Sobre o cabo i.LINK necessário

Utilize o cabo Sony i.LINK de 4-pinos-para-4-pinos (durante a cópia de DV).

---

i.LINK e  são marcas comerciais da Sony Corporation.

# Manutenção e precauções



## Utilização e cuidados

- Não use nem guarde a videocâmara e os acessórios nos seguintes locais.
  - Qualquer local extremamente quente ou frio. Nunca os deixe expostos a temperaturas acima de 60°C, por exemplo, sob luz solar direta, junto de aquecedores ou em um carro estacionado ao sol. Podem funcionar mal ou ficar deformados.
  - Próximo a campos magnéticos fortes ou vibrações mecânicas. A videocâmara pode funcionar mal.
  - Próximo a ondas de rádio fortes ou radiações. A videocâmara pode não conseguir gravar corretamente.
  - Junto a receptores de AM e equipamento de vídeo. Pode ocorrer interferência.
  - Em praias de areia ou locais poeirentos. Se areia ou poeira entrarem na videocâmara, podem provocar mau funcionamento. Às vezes, este mau funcionamento não pode ser reparado.
  - Junto a janelas ou fora de casa, onde o visor LCD, o visor eletrônico ou a objetiva podem ficar expostos à luz solar direta. Isto danifica o interior do visor eletrônico ou do visor LCD.
  - Qualquer local muito úmido.
- Opere sua videocâmara com CC 7,2 V (bateria) ou CC 8,4 V (adaptador de CA).
- Para funcionamento em CC ou CA, utilize os acessórios recomendados neste manual de instruções.
- Não deixe sua videocâmara molhar-se, por exemplo, com chuva ou água do mar. Se a sua videocâmara se molhar, pode funcionar mal. Às vezes, este mau funcionamento não pode ser reparado.
- Se algum objeto sólido ou líquido entrar na caixa, desligue a videocâmara e leve-a a um revendedor da Sony para verificação, antes de voltar a utilizá-la.
- Evite o manuseio brusco, desmontagem, modificação ou choques mecânicos. Tenha muito cuidado com a objetiva.
- Mantenha o interruptor POWER ajustado para OFF (CHG) quando não estiver usando a videocâmara.
- Não enrole a videocâmara em uma toalha e coloque-a em funcionamento, por exemplo. Caso faça isso, você pode provocar um superaquecimento no interior.
- Quando desconectar o cabo de alimentação, puxe pelo plugue e não pelo fio.
- Não danifique o cabo de alimentação colocando, por exemplo, algo pesado sobre ele.
- Mantenha os contatos metálicos limpos.
- Mantenha o controle remoto e a bateria tipo botão fora do alcance das crianças. Se alguém engolir a bateria acidentalmente, consulte um médico imediatamente.
- Se ocorrer vazamento do líquido eletrolítico da bateria:
  - contate a assistência autorizada Sony da sua região.
  - se o líquido tiver entrado em contato com sua pele, lave-a bem.
  - se o líquido entrar em contato com seus olhos, lave-os com água em abundância e consulte um médico.



## Quando não pretender usar a videocâmara por muito tempo

Ocasionalmente, ligue-a e reproduza fitas por cerca de 3 minutos. Ou então desconecte-a da tomada.

## Condensação de umidade

Se levar sua videocâmara diretamente de um local frio para outro quente, pode haver condensação de umidade no interior da câmera, na superfície da fita ou na objetiva. Neste estado, a fita pode colar-se no tambor do cabeçote e ser danificada pela videocâmara ou a videocâmara pode não funcionar corretamente. Se houver umidade dentro da videocâmara, aparecerá [  Condensação úmida. Ejetar a fita. ] ou [  Condensação úmida. Desligar por 1h. ]. O indicador não será exibido se umidade se condensar na objetiva.

## Se ocorrer condensação de umidade

Nenhuma das funções, exceto ejeção da fita, funcionará. Ejete a fita, desligue a videocâmara e deixe ela ligada por cerca de 1 hora, com a tampa da fita aberta. Sua videocâmara pode ser usada novamente se  ou  não for exibido quando ligar novamente a videocâmara.

Se a umidade começar a condensar-se, sua videocâmara nem sempre detecta a condensação. Se isto acontecer, a fita pode não ser ejetada por 10 segundos após a abertura da tampa respectiva. Isto não representa um mau funcionamento. Não feche a tampa da fita até ela ser ejetada.

## Nota sobre a condensação de umidade

A umidade pode condensar-se se você levar sua videocâmara de um local frio para outro quente (ou vice versa) ou quando você usa a videocâmara em um local úmido, como se mostra abaixo.

- Se você levar sua videocâmara de uma pista de ski para um local aquecido artificialmente.
- Se você levar sua videocâmara de um carro ou sala com ar condicionado para um local quente fora de casa.
- Se você usar sua videocâmara após uma tempestade ou aguaceiro.
- Se você usar sua videocâmara em um local quente e úmido.



## Como evitar condensação de umidade

Se você levar sua videocâmara de um local frio para outro quente, coloque a videocâmara em um saco plástico e feche-o bem. Remova o saco quando a temperatura do ar dentro do saco tiver atingido o valor da temperatura ambiente (após cerca de 1 hora).

## Cabeçote de vídeo

- Se o cabeçote de vídeo ficar sujo, você não poderá gravar imagens normalmente ou será reproduzida uma imagem ou som distorcido.
- Se o problema seguinte ocorrer, limpe os cabeçotes de vídeo por 10 segundos com a fita de limpeza DVM-12CLD da Sony (opcional).
  - Pode aparecer interferência de padrão de mosaico na imagem reproduzida ou a tela pode ficar azul.



- As imagens reproduzidas não se movem.
  - As imagens reproduzidas não são exibidas ou há quebras de som.
  - [  Cabeçote de vídeo sujo. Use fita de limpeza.] aparece na tela durante a gravação.
- O cabeçote de vídeo sofre desgaste após uma utilização longa. Se você não conseguir obter uma imagem clara, mesmo depois de usar a fita de limpeza, talvez o cabeçote de vídeo esteja gasto. Contate o revendedor da Sony ou a assistência autorizada Sony da sua região para que o cabeçote de vídeo seja substituído.

## Visor LCD

- Não faça muita pressão sobre o visor LCD porque pode danificá-lo.
- Se você utilizar a videocâmara em um local frio, poderá aparecer uma imagem residual no visor LCD. Isto não representa um mau funcionamento.
- Enquanto estiver utilizando sua videocâmara, a parte de trás do visor LCD pode esquentar. Isto não representa um mau funcionamento.

## Para limpar o visor LCD

- Se houver impressões digitais ou poeira no visor LCD, recomendamos usar um pano de limpeza (fornecido) para o limpar. Se você usar o kit de limpeza do LCD (opcional), não aplique líquido de limpeza diretamente no visor LCD. Utilize um papel de limpeza umedecido com o líquido.

## Sobre o ajuste do visor LCD (CALIBRAÇÃO)

Os botões do painel digital podem não funcionar corretamente. Se isto acontecer, siga o procedimento abaixo. Recomendamos que você conecte sua videocâmara à tomada usando o adaptador de CA fornecido durante a operação.

- 1 Deslize o interruptor POWER para a posição OFF (CHG).**
- 2 Ejete a fita e o “Memory Stick Duo” da videocâmara e depois desconecte todos os cabos de conexão, exceto o adaptador de CA, da videocâmara.**

**3 Deslize o interruptor POWER repetidamente para selecionar o modo PLAY/EDIT, enquanto pressiona DISPLAY/BATT INFO na sua videocâmara; em seguida, pressione sem soltar DISPLAY/BATT INFO por cerca de 5 segundos.**

**4 Toque no “x” exibido na tela com o canto do “Memory Stick Duo” fornecido.**

A posição do “x” muda.

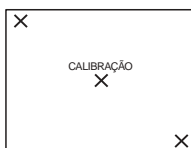

Se você não pressionar no ponto correto, inicie novamente desde o passo 4.

#### ⚡ Nota

- Você não pode calibrar o visor LCD se girar o painel LCD e voltar o visor para fora.

### Manuseio da caixa

- Se a caixa estiver suja, limpe o corpo da videocâmara com um pano macio ligeiramente umedecido com água e depois limpe a caixa com um pano macio seco.
- Para não danificar o revestimento, evite o seguinte.
  - Usar produtos químicos, por exemplo, diluente, benzina, álcool, esfregões químicos, repelente e inseticida.
  - Manusear as substâncias acima indicadas.
  - Deixar a caixa em contato com objetos de borracha ou vinil durante muito tempo.

### Armazenamento e cuidados a ter com a objetiva

- Limpe a superfície da objetiva com um pano macio nas seguintes situações:
  - Quando houver impressões digitais na superfície da lente.
  - Em locais quentes ou úmidos
  - Quando a lente estiver exposta ao ar salgado, por exemplo, perto do mar.
- Guarde a objetiva em um local bem ventilado com pouca poeira ou sujeira.

- Para impedir a formação de bolor, limpe periodicamente a lente como descrito acima. Recomendamos que utilize sua videocâmara cerca de uma vez por mês, para mantê-la em ótimo estado por muito tempo.

### Para carregar a bateria tipo botão pré-instalada

Sua videocâmara tem uma bateria tipo botão pré-instalada para memorizar a data, a hora e outros ajustes, ainda que você ajuste o interruptor POWER para a posição OFF (CHG). A bateria tipo botão pré-instalada está sempre carregada enquanto você usa sua videocâmara, mas se descarregará gradualmente se você não usar a videocâmara. A bateria tipo botão se descarregará em cerca de **3 meses** se você não utilizar nunca sua videocâmara. Entretanto, mesmo se a bateria tipo botão não estiver carregada, a utilização da videocâmara não será afetada, desde que você não esteja gravando a data.

### Procedimentos

Conecte sua videocâmara em uma tomada usando o adaptador de CA fornecido e deixe-a com o interruptor POWER na posição OFF (CHG) por mais de 24 horas.

# Especificações

## Videocâmara

### Sistema

#### Sistema de gravação em vídeo

Sistema de varredura helicoidal com 2 cabeças giratórias

#### Sistema de gravação de imagens estáticas

Exif Ver. 2.2 \*1

\*1 "Exif" é um formato de arquivo para imagens estáticas, estabelecido pela JEITA (Japan Electronics and Information Technology Industries Association). Os arquivos neste formato podem conter informação adicional, como a informação de ajuste da videocâmara no momento da gravação.

#### Sistema de gravação em áudio

Sistema PCM, cabeçotes rotativos

Quantização: 12 bits (Fs 32 kHz, estéreo 1, estéreo 2), 16 bits (Fs 48 kHz, estéreo)

#### Sinal de vídeo

Cor NTSC, padrões EIA

#### Fita utilizável

Minifita DV com a marca <sup>Mini</sup>DV impressa

#### Velocidade da fita

SP: Aprox. 18,81 mm/s

LP: Aprox. 12,56 mm/s

#### Tempo de gravação/reprodução (com uma fita DVM60)

SP: 60 min

LP: 90 min

#### Tempo de avanço rápido/rebobinagem (com uma fita DVM60)

Aprox. 2 min 40 s

#### Visor eletrônico

Visor eletrônico (Colorido)

#### Dispositivo de imagem

Para DCR-HC65:

CCD (Dispositivo acoplado de carga) de 3,6 mm (tipo 1/5)

Bruto: Aprox. 1 070 000 pixels

Real (estático): Aprox. 1 000 000 pixels

Real (imagem em movimento): Aprox. 690 000 pixels

Para DCR-HC85:

CCD (Dispositivo acoplado de carga) de 5,0 mm (tipo 1/3,6)

Bruto: Aprox. 2 110 000 pixels

Real (estático): Aprox. 1 920 000 pixels

Real (imagem em movimento): Aprox.

1 080 000 pixels

### Objetiva

Para DCR-HC65:

Carl Zeiss Vario-Tessar

Lentes com zoom motorizado combinado

Diâmetro do filtro: 30 mm

10 × (ótica), 120 × (digital)

F = 1,8 ~ 2,3

Para DCR-HC85:

Carl Zeiss Vario-Sonnar T\*

Lentes com zoom motorizado combinado

Diâmetro do filtro: 37 mm

10 × (ótica), 120 × (digital)

F = 1,8 ~ 2,1

### Distância focal

Para DCR-HC65:

3,2 - 32 mm

Quando convertida para uma câmara fotográfica de 35 mm

Em CAMERA-TAPE:

46 - 460 mm

Em CAMERA-MEMORY:

38 - 380 mm

Para DCR-HC85:

4,5 - 45 mm

Quando convertida para uma câmara fotográfica de 35 mm

Em CAMERA-TAPE:

52 - 520 mm

Em CAMERA-MEMORY:

39 - 390 mm

### Temperatura da cor

[AUTO], [UM TOQUE], [INTERIOR]

(3 200 K), [EXTERIOR] (5 800 K)

### Iluminação mínima

7 lx (lux) (F 1,8)

0 lx (lux) (durante a função NightShot plus)\*

\* Objetos que não podem ser vistos devido à escuridão, podem ser filmados com iluminação infravermelha.

### Conectores de entrada/saída

#### Entrada/saída de áudio/vídeo

Conector de 10 pinos

Interruptor automático entrada/saída

Sinal de vídeo: 1 Vp-p, 75 Ω (ohms), não balanceado

Luminância: 1 Vp-p, 75 Ω (ohms), não balanceado

Crominância: 0,286 Vp-p, 75 Ω (ohms), não balanceado  
Sinal de áudio: 327 mV (com impedância de saída maior que 47 kΩ (kilohms)), impedância de entrada maior que 47 kΩ (kilohms), impedância de saída menor que 2,2 kΩ (kilohms)

#### **Entrada/saída de DV**

Conector de 4 pinos

#### **Jaque para fone de ouvido**

Minijaque estéreo (Ø 3,5 mm)

#### **Jaque LANC**

Mini-minijaque estéreo (Ø 2,5 mm)

#### **Jaque USB**

Mini-B

#### **Jaque MIC**

Minijaque, 0,388 mV baixa impedância com 2,5 a 3,0 V CC, impedância de saída 6,8 kΩ (kilohms) (Ø 3,5 mm), tipo estéreo

### **Visor LCD**

#### **Imagem**

8,8 cm (tipo 3,5)

#### **Número total de pontos**

123 200 (560 × 220)

### **Geral**

#### **Requisitos de potência**

CC 7,2 V (bateria)

CC 8,4 V (adaptador de CA)

#### **Consumo médio de energia (usando a bateria)**

Para DCR-HC65:

Durante a gravação, usando o visor eletrônico da videocâmera

2,7 W

Durante a gravação, usando o LCD da videocâmera

3,8 W

Para DCR-HC85:

Durante a gravação, usando o visor eletrônico da videocâmera

3,3 W

Durante a gravação, usando o LCD da videocâmera

4,4 W

#### **Temperatura de operação**

0°C a 40°C

#### **Temperatura de armazenamento**

-20°C a + 60°C

#### **Dimensões (aprox.)**

68 × 89 × 172 mm (l/a/p)

#### **Peso (aprox.)**

Para DCR-HC65:

560 g somente unidade principal

650 g com a bateria recarregável NP-FP50 e fita DVM60.

Para DCR-HC85:

630 g somente unidade principal

740 g com a bateria recarregável NP-FP50 e fita DVM60.

#### **Acessórios fornecidos**

Consulte a página 13.

### **Adaptador de CA AC-L25A/L25B**

#### **Requisitos de potência**

100 - 240 V CA, 50/60 Hz

#### **Consumo de corrente**

0,35 - 0,18 A

#### **Consumo de energia**

18 W

#### **Voltagem de saída**

CC 8,4 V, 1,5 A

#### **Temperatura de operação**

0°C a 40°C

#### **Temperatura de armazenamento**

-20°C a + 60°C

#### **Dimensões (aprox.)**

56 × 31 × 100 mm

(l/a/p) sem as peças salientes

#### **Peso (aprox.)**

190 g sem o fio de alimentação

### **Bateria recarregável (NP-FP50)**

#### **Voltagem de saída máxima**

CC 8,4 V

#### **Voltagem de saída**

CC 7,2 V

#### **Capacidade**

4,9 Wh (680 mAh)

#### **Dimensões (aprox.)**

31,8 × 18,5 × 45,0 mm (l/a/p)

#### **Peso (aprox.)**

40 g

#### **Temperatura de operação**

0°C a 40°C

#### **Tipo**

Íon-lítio

## Diferenças

<b>Modelo DCR-</b>	<b>HC65</b>	<b>HC85</b>
Objetiva	Carl Zeiss Vario-Tessar	Carl Zeiss Vario-Sonnar T*
CCD (Dispositivo acoplado de carga)	Aprox. 1 070 000 pixels	Aprox. 2 110 000 pixels
Flash	Flash externo (opcional)	Flash embutido

\*Projeto e especificações estão sujeitos a alterações sem aviso prévio.



# Identificação das peças e dos controles

## Videocâmara

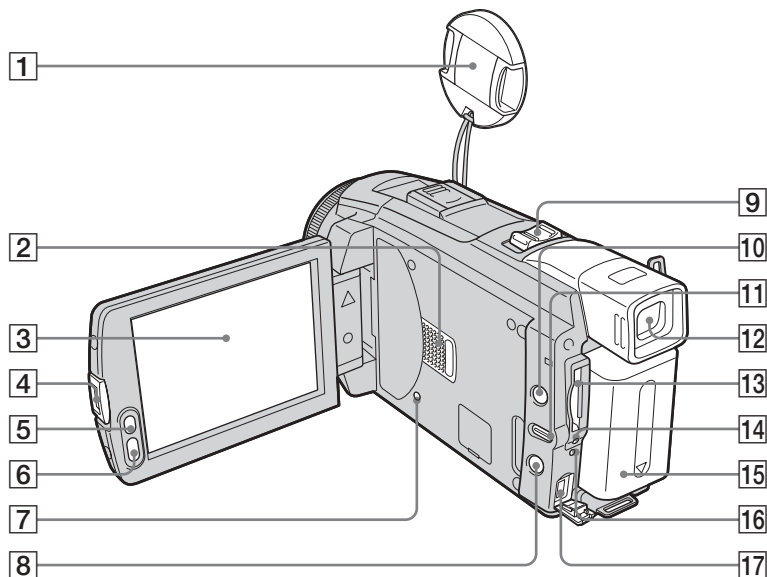

- 1** Tampa de proteção da objetiva
- 2** Alto-falante
- 3** Visor LCD/Painel digital (p. 3, 18)
- 4** Botão OPEN
- 5** Botão LCD BACKLIGHT\* (p. 18)
- 6** Botão REC START/STOP (p. 24, 50)
- 7** Botão RESET  
Se você pressionar RESET, todos os ajustes, inclusive a data e a hora, exceto os do Menu Pessoal, retornam ao ajuste padrão.
- 8** Para DCR-HC85: botão  $\zeta$  (flash) (p. 31)

- 9** Alavanca de zoom motorizado
- 10** Botão DISPLAY/BATT INFO (p. 15)
- 11** Botão EASY (p. 34, 54)
- 12** Visor eletrônico (p. 3, 19)
- 13** Slot para “Memory Stick Duo” (p. 22)
- 14** Luz de acesso (p. 22, 130)
- 15** Bateria (p. 14)
- 16** Para DCR-HC65: Luz CHG (carga)  
Para DCR-HC85: Indicador de carga de flash  $\zeta$  / Luz CHG (carga) (p. 14)
- 17** Jaque DC IN (p. 14)

\* Este botão não fica disponível durante operação com Easy Handycam (marca ●).

→ continua

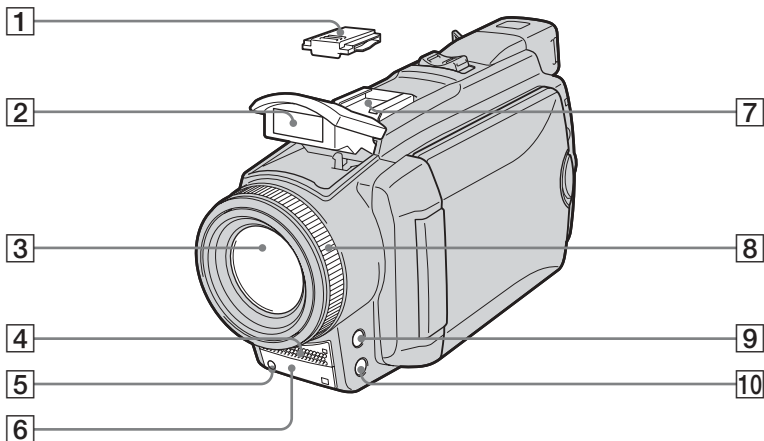

**1 Tampa da base**

Ao conectar acessórios, remova a tampa da base.

**2 Para DCR-HC85: Flash (p. 31)**

**3 Objetoiva (lente Carl Zeiss)**

Sua videocâmara está equipada com uma lente Carl Zeiss que pode reproduzir imagens finas. A objetoiva para esta videocâmara foi desenvolvida pela Carl Zeiss, na Alemanha, e pela Sony Corporation. Ela adota o sistema de medida MTF para videocâmeras e oferece qualidade igual à lente Carl Zeiss. MTF corresponde a Modulation Transfer Function. O valor indica a quantidade de luz de um motivo que penetra na objetoiva.

**4 Microfone (p. 106)**

**5 Luz de gravação da videocâmara (p. 24)**

**6 Sensor remoto/Emissor de raios infravermelhos (p. 100)**

**7 Intelligent accessory shoe** 

O Intelligent accessory shoe possui um dispositivo de segurança que permite fixar bem o acessório instalado. Para conectar um acessório, pressione e empurre até o final e depois aperte o parafuso. Para remover, solte o parafuso e depois pressione o acessório puxando-o para fora.

 **Dicas sobre o Intelligent accessory shoe**

- O Intelligent accessory shoe fornece energia aos acessórios opcionais como luz para vídeo ou microfone.
- O acessório pode ser ligado ou desligado com o interruptor POWER da sua videocâmara. Consulte o manual de instruções do acessório para mais detalhes.

**8 Anel de foco (p. 41)**

**9 Botão FOCUS\* (p. 41)**

**10 Botão BACK LIGHT\* (p. 37)**

\* Esses botões não ficam disponíveis durante a operação com Easy Handycam (marca ●).

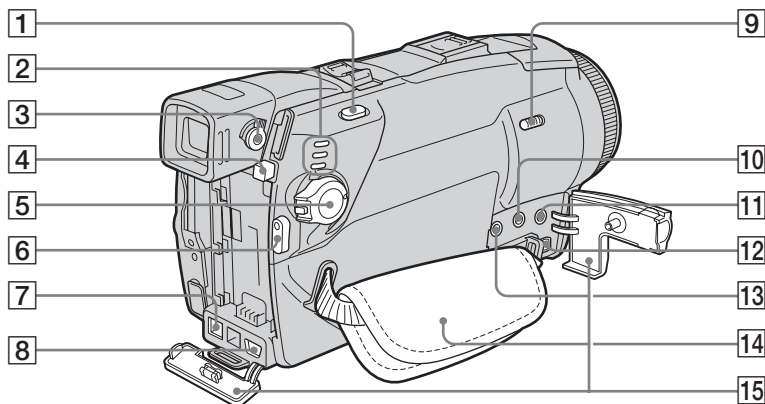

- 1** Botão PHOTO (p. 29)
- 2** Luzes de modo CAMERA-TAPE, CAMERA-MEMORY e PLAY/EDIT (p. 18)
- 3** Alavanca de ajuste da objetiva do visor eletrônico (p. 19)
- 4** Botão PUSH (destravar bateria) (p. 14)
- 5** Interruptor POWER (p. 18)
- 6** Botão REC START/STOP (p. 24, 50)
- 7** Interface DV
- 8** Jaque USB
- 9** Interruptor NIGHTSHOT PLUS (p. 39)

- 14** Alça (p. 4)
- 15** Tampa do jaque

- 10** Jaque (fones de ouvido) (verde)  
Quando você utiliza fones de ouvido, o alto-falante da sua videocâmera fica silencioso.
- 11** Jaque MIC (PLUG IN POWER) (vermelho) (p. 106)  
Este jaque funciona como entrada para um microfone externo e como um jaque para uma fonte de alimentação para um microfone tipo “plug-in-power”. Quando o microfone externo estiver conectado, ele terá precedência.
- 12** Jaque AUDIO/VIDEO
- 13** Jaque (LANC) (azul)  
O jaque de controle LANC é usado para controlar o transporte da fita do equipamento de vídeo e dos periféricos conectados.

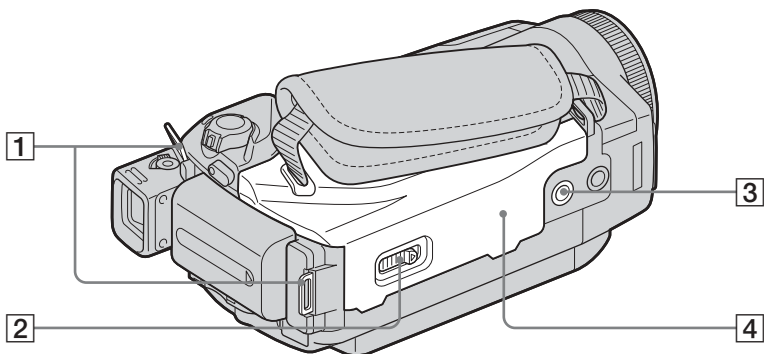

**1 Ganchos da alça tiracolo**

**2 Alavanca  OPEN/EJECT (p. 21)**

**3 Suporte do tripé**

Certifique-se de que o comprimento do parafuso do tripé é menor do que 5,5 mm. Do contrário, você não pode encaixar a videocâmara com segurança no tripé e o parafuso pode danificá-la.

**4 Tampa da fita (p. 21)**

**Para prender a alça tiracolo**

Prenda a alça tiracolo fornecida com sua videocâmara nos ganchos respectivos.

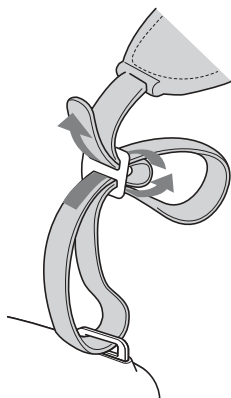

## Controle remoto

Remova a folha de isolamento antes de usar o controle remoto.

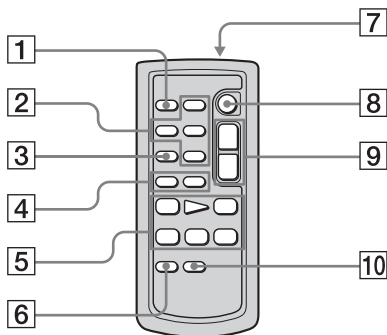

- 1 Botão PHOTO (p. 29)
- 2 Botões de controle de memória (Índice\*, - / +, reprodução de memória) (p. 52)
- 3 Botão SEARCH M.\* (p. 60, 61)
- 4 Botões ◀◀/▶▶!\*(p. 60, 61)
- 5 Botões de controle de vídeo (Rebobinar, Reproduzir, Avançar rápido, Pausa, Parar, Lento) (p. 50)
- 6 Botão ZERO SET MEMORY\* (p. 60)
- 7 Transmissor  
Após ligar sua videocâmera, aponte para o sensor remoto para controlá-la.
- 8 REC START/STOP (p. 28)
- 9 Botão de zoom motorizado (p. 27)
- 10 Botão DISPLAY (p. 60)

\* Esses botões não estão disponíveis durante a operação com Easy Handycam.

## Para remover a folha de isolamento

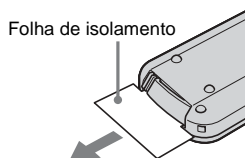

## Para trocar a bateria

- 1 Enquanto pressiona a lingüeta, insira a unha na ranhura para puxar a caixa da bateria para fora.

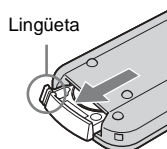

- 2 Remova a bateria de lítio tipo botão.

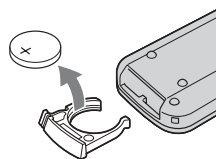

- 3 Coloque uma nova bateria de lítio tipo botão com o lado + voltado para cima.

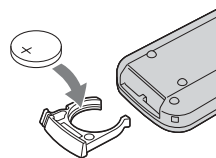

- 4 Insira a caixa da bateria novamente no controle remoto até ouvir um clique.

## ADVERTÊNCIA

A bateria pode explodir se for utilizada incorretamente. Não recarregue, não desmonte nem jogue no fogo.

### ATENÇÃO

Perigo de explosão se a bateria for incorretamente substituída.

Substitua somente por um tipo igual ou equivalente recomendado pelo fabricante.

Jogue fora as baterias seguindo as instruções do fabricante.

### Notas sobre o controle remoto

- O controle remoto usa uma bateria de lítio tipo botão (CR2025). Não utilize baterias diferentes da CR2025.
- Mantenha o sensor remoto afastado de fontes de luz fortes, como a luz solar ou iluminação direta. Caso contrário, o controle remoto pode não funcionar corretamente.
- O controle remoto pode não funcionar corretamente quando o sensor remoto estiver obstruído com uma lente de conversão (opcional).
- Quando você utilizar o controle remoto fornecido com a videocâmera, também pode utilizar o VCR. Neste caso, selecione um modo de comando diferente de VTR 2 para seu VCR ou cubra o sensor do VCR com papel preto.

## Indicadores do visor LCD e do visor eletrônico

Os indicadores seguintes são exibidos no visor LCD e no visor eletrônico para indicar o estado da videocâmara. Os indicadores podem variar dependendo do modelo de sua videocâmara.

### Exemplo: Indicadores do modo CAMERA-TAPE



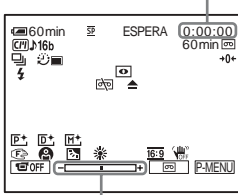





Indicador de codificação de tempo (p. 57)/  
Contador da fita (p. 57)/Auto-diagnóstico  
(p. 123)/Número da imagem (p. 53)



Escala de ajuste da exposição

Indicadores	Significado
60 min	Tempo restante da bateria (p. 25)
<u>SP</u> , <u>LP</u>	Modo de gravação (p. 26)
ESPERA REC	Modo de gravação/modo de espera na gravação
FINE STD	Qualidade da imagem (p. 31)
1600  1152  640	Tamanho da imagem (p. 31)
320  160	Tamanho da imagem (p. 26)
101  101	Pasta de gravação/Pasta de reprodução (p. 73)
CM	Cassette Memory (p. 128)
16b	Modo áudio (p. 84)
60min	Fita restante (p. 25)
BRK	Gravação contínua de fotografias (Burst) (p. 70)
	Gravação com auto-cronômetro (p. 28, 33)

Indicadores	Significado
	Para DCR-HC65: Gravação com intervalos (p. 77)
	Gravação de imagens estáticas com intervalos (p. 78)
	Para DCR-HC65: Flash (p. 67) Este indicador aparece quando você utiliza luz de flash de vídeo (opcional).
	Para DCR-HC85: Flash (p. 31) Este indicador é exibido somente quando o flash está sendo usado.
	Gravação de fotografias (p. 76)
	Enviando imagens analógicas e som em formato digital (p. 86)
	Entrada DV (p. 95)
	Memória de ajuste zero (p. 60)
	NightShot plus (p. 39)
	Super NightShot plus (p. 39)
	Color Slow Shutter (p. 39)
	Aviso (p. 123)
	Efeito de imagem (p. 74)
	Efeito digital (p. 43)
	MEMORY MIX (p. 45)
	Foco manual/Focagem expandida (p. 40)
	PROGRAM AE (p. 64)
	Luz de fundo (p. 37)
	Equilíbrio do branco (p. 65)

<b>Indicadores</b>	<b>Significado</b>
	Para DCR-HC85: Nitidez (p. 66)
	MODO 16:9 (p. 68)
	SteadyShot desligado (p. 69)
<b>30p</b>	Para DCR-HC85: Gravação progressiva (p. 28)
	Proteção (p. 109)
	Marca de impressão (p. 110)
	Apresentação de slides (p. 75)
	Luz de fundo do LCD desativada (p. 18)
	Apagar imagem (p. 108)
	Conexão PictBridge (p. 111)



# Índice remissivo

## A

- Acesso Direto a “Click to DVD”
  - Consulte GRAVAR DVD
- Acesso Direto a Vídeo CD Burn
  - Consulte GRAVAR VCD
- Adaptador de CA .....14
- AJ LCD/D E.....85
- AJUS.DISPARO.....67
- Ajustando o visor eletrônico .....19
- Ajuste do relógio (AJUST.RELÓG) ..20, 89
- AJUSTE FILME .....71
- AJUSTE FOTO.....70
- Alça .....4, 143
- Alta (ALTA)
  - Consulte Qualidade da imagem (QUALIDADE)
- ALTA VELOC
  - Consulte Burst (BURST)
- Apagar
  - APAG TUDO (Cassette Memory) .....83
  - APAG.TUDO (imagem estática).....72
  - Apagando imagens ....108
- APRES.SLIDES .....75
- AUDIO MIX .....85, 108

## B

- BACK LIGHT (câmera) ....37
- Bateria
  - Bateria .....14
  - Bateria restante ....25, 132
  - Informações sobre a bateria .....15
- Bateria “InfoLITHIUM” ... 132
- Bateria tipo botão
  - Controle remoto .....145
  - Videocâmera .....137
- BIPE.....18, 88

- Bipe de confirmação de operação
  - Consulte BIPE
- Botão LCD BACKLIGHT ..... 18, 141
- Brilho do LCD (BRILHO LCD)..... 18
- Burst (BURST)..... 30, 70
- Busca de imagem.....50
- Busca na Cassette Memory (PROC.) ....47, 60, 61, 81
- Busca pela data.....61
- Busca pelo título .....60

## C

- Cabeçote de vídeo ..... 136
- Cabo de conexão A/V .....59, 93, 106
- Cabo i.LINK .....93, 99
- CALIBRAÇÃO ..... 136
- Capacidade de gravação
  - Display .....25
  - RESTANTE..... 71, 87
- Carga total ..... 14
- Carregando a bateria
  - Bateria .....14
  - Bateria tipo botão pré-instalada ..... 137
- Cassete Memory ..... 3, 128
- Código de dados (CÓD.DADOS) ....57, 87
- Código de tempo .....25
- Color Slow Shutter (COLOR SLOW S) .....39
- Condensação de umidade ..... 135
- Contador de fita .....25
- Controle remoto .....145
  - CTRL REMOTO .....87
- Copiando (CTRL GRAV) ..93
- COR LCD.....86

## D

- Data/hora .....57
- Display
  - DISPLAY .....88
  - Indicadores do display .....147
- Display de auto-diagnóstico ..... 123

- Display de dados de ajustes da videocâmera ..... 57
- Duplicação de áudio (CTRL DUP AUD)..... 106

## E

- Easy Handycam ..... 34, 54
- Edição de programa digital (EDIT PROG) ..... 99
- EDIT SEARCH.....47
- Editar programa (EDIT PROG) ..... 80
- Efeito de imagem (EFEITO IMAG).....74
- Efeito digital (EFEITO DIG) .... 43, 51
- Emissor de raios infravermelhos..... 100
- END SEARCH..... 47, 81
- Enquadramento da exposição (ENQ. EXPOS.)
  - Consulte Burst (BURST)
- ENTR.VÍDEO..... 86
- Equilíbrio do branco (EQ.BRANCO) ..... 65
- Estéreo/monofônico ..... 85
- Exposição manual (EXPOSIÇÃO)..... 38

## F

- FADER .....42
- FADER BRANCO.....42
- FADER MOSC. ....42
- FADER PONT .....42
- FADER PRETO .....42
- FILME ANT. ....44
- Fita ..... 21
- Fita com trilha dupla ..... 85
- Flash .....31
- Foco.....40
  - Foco expandido (F EXPANDIDO)..... 66
- Foco manual ..... 41
- FORMATO ..... 72, 129
- Formato de imagem estática ..... 129
- FOTO .....43
- Fotografias na memória ..... 29, 52

Função auto-desligar  
(DESLIG AUTO) ..... 88  
Função de conversão digital  
(A/V→SAÍDA DV)..... 86

## G

Grande angular  
Consulte Zoom  
Gravação com auto-  
cronômetro (TEMPRZ  
AUTO)..... 28, 33  
Gravação com intervalos  
(GRAV.INTERV.) ..... 77  
Gravação de fita com  
intervalos  
(GRV.SUAV.INT) ..... 76  
Gravação de fotografias com  
intervalo (GRV.FIXA  
INT) ..... 78  
Gravação de fotograma  
(GRAV.FOTOGR.) .... 76  
GRAVAR DVD ..... 80  
GRAVAR VCD ..... 81

## H

HR. MUNDIAL ..... 89

## I

i.LINK ..... 133  
Idioma (LANGUAGE)  
..... 23, 89  
IMG. RESID. .... 44  
IMPRIMIR  
Consulte PictBridge  
Indicadores de aviso ..... 123  
Intelligent accessory shoe  
..... 106, 142

## J

Jaque de fones de ouvido  
..... 143  
Jaque USB ..... 143  
JPEG ..... 129

## L

LANC ..... 143  
LIMPAR ..... 42  
Lingüeta de proteção contra  
gravação ..... 128, 130

LP (Reprodução longa)  
Consulte Modo de  
gravação (MODO  
GRAV.)  
Luz de fundo LCD  
(NÍVEL LF LCD) ..... 85  
Luz de gravação  
(LED GRAV) ..... 87  
Luz de NightShot  
(LUZ N.S.) ..... 39, 68

## M

Marca de impressão ..... 110  
Medidor de ponto flexível  
(MEDIDOR PTO)..... 37  
Memória de ajuste zero ..... 60  
MEMORY MIX ..... 45  
“Memory Stick Duo”  
Informação geral ..... 129  
Inserindo ..... 22  
Número de imagens  
..... 26, 31  
Mensagens de aviso ..... 123  
Menu

AJUS.CÂMERA ..... 64  
AJUST.PADRÃO ..... 84  
AJUSTE MEM. .... 70  
APLIC.IMAGEM ..... 74  
EDITAR&REPR. .... 80  
HORA/IDIOMA ..... 89  
ROLAR MENU ..... 88  
Selecionando itens ..... 62  
Menu Pessoal (P-MENU) ... 62  
Modo 16:9 ..... 68  
MODO ÁUDIO ..... 84  
Modo de alimentação ..... 18  
Modo de espelho ..... 27  
Modo de gravação (MODO  
GRAV.) ..... 25, 84  
Modo de gravação progressiva  
(GRAV.PROGR.) ..... 28  
MODO DEMO ..... 79  
MODO FLASH ..... 67  
MONOTONE ..... 42  
Movimento por flash  
(MOV.FLASH) ..... 43  
MPEG ..... 129  
MULTI-SOM ..... 85

## N

NightShot plus ..... 39  
NITIDEZ ..... 66  
NÍVEL FLASH ..... 67  
Nº ARQUIVO ..... 72  
NORMAL  
Consulte Burst (BURST)  
NOVA PASTA ..... 73  
NTSC ..... 127

## O

OBTUR. AUTO ..... 66  
Obturador lento (OBTR.  
LENTO) ..... 44

## P

Padrão (PADRÃO)  
Consulte Qualidade da  
imagem  
(QUALIDADE)  
PAL ..... 127  
Pasta  
Consulte NOVA PASTA  
Consulte PASTA GRAV.  
Consulte PASTA REPR.  
PASTA GRAV. .... 73  
PASTA REPR. .... 73  
Personalizando o Menu  
Pessoal ..... 90  
PictBridge ..... 111  
PROC.FIM ..... 81  
PROGRAM AE ..... 64  
Proteção de imagem ..... 109  
Pular varredura ..... 50

## Q

Qualidade da imagem  
(QUALIDADE) .... 31, 71

## R

REC START/STOP ..... 24, 50  
Redução do efeito de olho  
vermelho (R.OLHOS  
VERM) ..... 67  
Reprodução (REP V. VEL)  
Dobro da velocidade ..... 50  
Fotograma ..... 50  
Inverter ..... 50  
Lenta ..... 50

Reprodução de fotograma... 50
RESET .....141
Revisão.....24, 30
Revisão de gravação .....48
<b>S</b>
Sensor remoto .....142
Sistema ID-1/ID-2.....68
Sistemas de TV em cores .....127
SOBREPOR.....42
Sobreposição de memória (SOBREPOR) .....43
Som principal Consulte MULTI-SOM
Som secundário Consulte MULTI-SOM
SP (Reprodução simples) Consulte Modo de gravação (MODO GRAV.)
SPOT FOCUS .....40
STEADYSHOT .....69
Super NightShot plus .....39
<b>T</b>
Tamanho da imagem (TAM. IMAGEM).....71
Tamanho da imagem (TAM.IMAGEM) .....31, 71
Tecla de croma da câmera (CÂM←CRM.M).....45
Tecla de croma da memória (M←CRM CÂMERA) .....45
Tecla de luminância (LUMI.) .....43
Tecla de luminância da memória (M←LUM. CÂMERA) .....45
Tela de índice .....54
Telefoto Consulte Zoom
Tempo de gravação .....16, 26
Tempo de reprodução .....17

Título (Cassette Memory) APAG.TÍT. ....82
TÍT.FITA. ....83
TÍTULO .....81
VER TÍT. ....83
Transição suave Consulte END SEARCH

<b>U</b>
USB Streaming .....86
USB-CAMERA .....86
USB-PLY/EDT .....87
Utilizando no exterior.....127

<b>V</b>
Vídeo S .....59, 93
Visor eletrônico .....18
Brilho (LF DISPLAY) .....86
Visor LCD .....3
Volume (VOLUME) ...49, 52

<b>Z</b>
Zoom .....27, 56
Zoom de reprodução (ZOOM REPR.).....56
ZOOM DIGITAL .....68

<http://www.sony.net/>



Impreso en papel 100% reciclado utilizando tinta  
hecha con aceite vegetal exento de compuesto  
orgánico volátil (COV).

A impressão foi feita em papel 100% reciclado  
utilizando tinta à base de óleo vegetal isenta de  
COV (composto orgânico volátil).

Printed in Japan



3090178310