

DVD Recorder

Gebruiksaanwijzing

RDR-HX900/HX1000



DVD + ReWritable



VIDEO/R/RW



SHOWVIEW®

WAARSCHUWING

Om brand of elektrocutie te vermijden, mag u het toestel niet blootstellen aan regen of vocht.
Om elektrocutie te vermijden, mag u de behuizing niet openmaken. Laat onderhoudswerken uitsluitend uitvoeren door gekwalificeerde personen.
Het netsnoer mag enkel worden vervangen in een gekwalificeerde werkplaats.

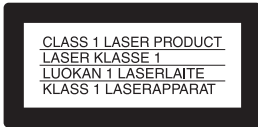

Dit toestel is geclassificeerd als een laserproduct van klasse 1. De bijbehorende productidentificatie is aangebracht aan de achterzijde.

OPGELET

Als optische instrumenten in combinatie met dit product worden gebruikt, wordt het risico voor de ogen groter. De laserstraal die in deze dvd-recorder wordt gebruikt, is schadelijk voor de ogen; probeer de kast niet uit elkaar te nemen.

Laat onderhoudswerken uitsluitend uitvoeren door gekwalificeerde personen.



Deze sticker bevindt zich op de laserafsluiting in de behuizing.

Voorzorgsmaatregelen

- Dit toestel werkt met 220 - 240 V AC, 50/60 Hz. Ga na of de bedrijfsspanning van het toestel overeenkomt met uw netspanning.
- Om gevaar voor brand of elektrocutie te vermijden, mag u geen voorwerpen op het toestel plaatsen die met vloeistoffen gevuld zijn, zoals een vaas.

SHOWVIEW is een handelsmerk van Gemstar Development Corporation. Het SHOWVIEW systeem wordt gefabriceerd onder licentie van Gemstar Development Corporation.



Gooi de batterij niet weg maar lever deze in als klein chemisch afval (KCA).

Voorzorgsmaatregelen

Uit tests is gebleken dat dit toestel voldoet aan de limieten vermeld in de EMC-richtlijn als een verbindingkabel van minder dan 3 meter lengte wordt gebruikt.

Veiligheid

Als er een voorwerp of vloeistof in de kast terechtkomt, dient u de stekker uit het stopcontact te halen en de recorder te laten controleren door gekwalificeerde personen, voor u het toestel verder gebruikt.

Stroomnet

- De recorder blijft verbonden met het stroomnet (netvoeding) zolang de stekker in het stopcontact zit, ook als de recorder zelf is uitgeschakeld.
- Als u de recorder gedurende lange tijd niet wenst te gebruiken, dient u de stekker uit het stopcontact te halen. Neem daartoe de stekker zelf vast; trek nooit aan het snoer.
- Voor u de stekker van het netsnoer loskoppelt, dient u op het uitleesvenster op het voorpaneel na te gaan of de harde schijf van de recorder niet in werking is (opnemen of kopiëren).

Opstelling

- Gebruik de recorder op een plaats met voldoende ventilatie, zodat de geproduceerde warmte kan worden afgevoerd.
- Plaats de recorder niet op een zachte ondergrond zoals een tapijt, want hierdoor kunnen de ventilatiegaten afgedekt raken.
- Plaats de recorder niet in een beperkte ruimte, zoals een boekenkast.
- Plaats de recorder niet dicht bij warmtebronnen en stel het toestel niet bloot aan direct zonlicht, veel stof of mechanische schokken.
- Plaats de recorder niet schuin. Het toestel kan enkel in horizontale positie werken.

- Hou de recorder en de discs op een veilige afstand van toestellen met sterke magneten, zoals microgolfovens, of grote luidsprekers.
- Plaats geen zware voorwerpen op de recorder.
- De opgenomen inhoud van de hard disc drive kan worden gewist of vernietigd bij een defect aan het toestel of dergelijke, of wanneer de hard disc drive wordt gerepareerd, aangepast of vervangen. Merk op dat er hiervoor in geen enkel geval schadevergoeding kan worden verkregen.

Opnemen

- Merk op dat er voor een mislukte opname of voor het verlies of beschadiging van de opgenomen inhoud van de hard disc drive geen schadevergoeding kan worden verkregen, zelfs al is dat een gevolg van een defect aan het toestel.
- Maak een proefopname voor u de eigenlijke opname uitvoert.

Harde schijf

De harde schijf heeft een hoge opslagdensiteit, waardoor opnames van lange duur mogelijk zijn en de gegevens snel toegankelijk zijn. Een harde schijf kan echter gemakkelijk beschadigd raken door schokken, trillingen of stof en ze moet op een veilige afstand van magneten worden gehouden. Om geen belangrijke gegevens te verliezen, dient u rekening te houden met volgende voorzorgsmaatregelen.

- Stel de recorder niet bloot aan sterke schokken.
- Gebruik de recorder niet op een plaats die blootstaat aan mechanische trillingen of onstabiel is.
- Verplaats de recorder niet terwijl het netsnoer aangesloten is.
- Wacht één minuut nadat u de stekker uit het stopcontact heeft getrokken voor u de recorder verplaatst.
- Maak het netsnoer niet los terwijl het toestel ingeschakeld is.
- Gebruik de recorder niet op een plaats met grote temperatuurschommelingen (temperatuurgradiënt minder dan 10 °C/uur).
- Probeer de harde schijf niet te vervangen. Dit zou tot een storing leiden. Als de harde schijf beschadigd raakt, kunt u de verloren gegevens niet terughalen. De harde schijf is enkel als tijdelijke opslagruimte bedoeld.

Auteursrechten

- Tv-programma's, films, videocassettes, discs en andere materialen kunnen onderworpen zijn aan het auteursrecht. Het ongeoorloofd opnemen van dergelijke materialen kan een inbreuk betekenen op de auteursrechten. Als u deze recorder gebruikt in combinatie met kabel-tv-uitzendingen, heeft u soms ook de toelating nodig van de eigenaar van de kabel-tv-zender en/of het programma.
- Dit product maakt gebruik van technologie om het auteursrecht te beschermen, en deze technologie is beschermd door Amerikaanse patenten en andere intellectuele eigendomsrechten. Het gebruik van deze technologie moet worden toegelaten door Macrovision; deze technologie mag enkel worden gebruikt in huiselijke kring of in andere beperkte toepassingen, tenzij anders toegelaten door Macrovision. Reverse engineering of decompilatie zijn verboden.

Kopieerbeveiliging

De recorder beschikt over een kopieerbeveiliging. Programma's die via een externe tuner (niet bijgeleverd) worden ontvangen, kunnen signalen voor de kopieerbeveiliging bevatten, waardoor die programma's, afhankelijk van het soort signaal, eventueel niet kunnen worden opgenomen.

BELANGRIJKE OPMERKING

Opgelet: Deze recorder kan een stilstaand videobeeld of een ander stilstaand beeld onbepakt op uw tv-scherm weergeven. Als u dergelijke beelden gedurende lange tijd op uw tv-toestel weergeeft, kan het tv-scherm onherstelbaar beschadigd raken. Dit geldt met name voor plasmaschermen en projectie-tv's.

Als u vragen heeft over of problemen met uw recorder, kunt u contact opnemen met Sony.

Deze handleiding

Controleer de naam van uw model

De instructies in deze handleiding gelden voor 2 modellen: RDR-HX900 en RDR-HX1000. De naam van het model vindt u op het voorpaneel van de recorder.

- In deze handleiding wordt de interne harde schijf de "HDD" genoemd, terwijl "disc" wordt gebruikt voor de HDD, DVD's of CD's, tenzij anders aangegeven in de tekst of in de illustraties.
- Voor de instructies in deze handleiding worden de bedieningselementen op de afstandsbediening gebruikt. U kunt ook de bedieningselementen op de recorder gebruiken als ze dezelfde of een gelijkaardige naam hebben als de bedieningselementen op de afstandsbediening.
- De schermafbeeldingen in deze handleiding komen niet noodzakelijk overeen met de schermafbeeldingen op uw tv.
- In deze handleiding geldt de informatie over DVD's uitsluitend voor DVD's die met deze recorder werden gemaakt. De informatie geldt niet voor DVD's die met andere recorders werden gemaakt en op deze recorder worden weergegeven.

Inhoudspgave

WAARSCHUWING	2
Voorzorgsmaatregelen	2
Gebruik van uw DVD Recorder	6
Overzicht van disc types	8

Aansluitingen en instellingen	12
De recorder aansluiten	12
Stap 1: Uitpakken	12
Stap 2: Antennekabel aansluiten	13
Stap 3: Videokabels aansluiten	14
Stap 4: Audiokabels aansluiten	17
Stap 5: Netsnoer aansluiten	19
Stap 6: De afstandsbediening klaarmaken	19
Stap 7: Snelinstelling	23
Een videorecorder of andere apparatuur aansluiten	26
Satelliet- of digitale tuner aansluiten	28
Een PAY-TV/Canal + decoder aansluiten	30

Vensteroverzicht	33
Gebruik van schermmenu's	33
Gebruik van de titellijst	34
Gebruik van het "Disc Info" scherm (discinstellingen)	36
Afspeelinformatie en speelduur controleren	39
Tekens invoeren	41

Opnemen	42
Vóór het opnemen	42
Timergestuurde opname (Standaard/ShowView)	43
Timerinstellingen controleren/wijzigen/annuleren (Timerlijst)	47
Opnemen zonder timer	49
Opnemen vanaf aangesloten apparatuur met een timer (Synchro-opname)	52
Opnemen vanaf aangesloten apparatuur zonder een timer	53

Afspelen	55
Discs afspelen	55
Chase weergave/Gelijktijdige opname en weergave	61
Een titel/hoofdstuk/track, enz. zoeken	62
MP3 Audio tracks afspelen	63

Bewerken	65
Vóór het bewerken	65
Een titel bewerken	66
Een playlist maken en bewerken	69

Kopiëren (HDD ↔ DVD)	73
Voor het kopiëren	73
Eén titel kopiëren (Titel kopiëren)	75
Meerdere titels kopiëren (Gesel. titels kopiëren)	77

DV kopiëren (DV → HDD/DVD)	79
Vóór DV kopiëren	79
Een DV tape volledig opnemen (One Touch Dubbing)	81
Programma montage	82

Instellingen en afstellingen	85
Instelschermen gebruiken	85
Antenne-ontvangst en taalinstellingen (instellingen)	86
Video-instellingen (Video)	90
Audio-instellingen (Audio)	93
Opname- en kinderbeveiligingsinstellingen (Features)	95
Disc- en afstandsbedieningsinstellingen/Fabrieksinstellingen (Opties)	98
Snelinstelling (Standaardwaarden voor de recorder herstellen)	100

Aanvullende informatie	101
Problemen oplossen	101
Zelfdiagnosefunctie	
(Wanneer er letters/cijfers verschijnen in het uitleesvenster)	106
Opmerkingen bij deze recorder	107
Technische gegevens	108
Betreffende de i.LINK aansluiting	109
Onderdelen en bedieningselementen	110
Verklarende woordenlijst	114
Taalcodelijst	116
Index	117

Gebruik van uw DVD Recorder

Snelle toegang tot titels – Titellijst

- ➔ De Titellijst toont alle opnames op de disc, met inbegrip van opnamedatum, opnamestand en miniatuurbeeld (pagina 34).

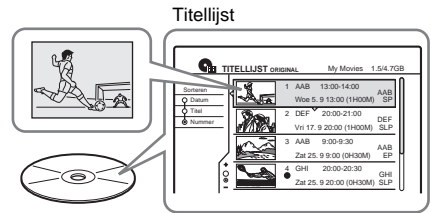

Een titel bekijken vanaf het begin terwijl hij nog wordt opgenomen – Chase weergave

- ➔ Met een DVD-RW (VR-modus) of de HDD kunt u een programma vanaf het begin bekijken terwijl het nog wordt opgenomen (pagina 61).



Een titel bekijken terwijl een andere titel wordt opgenomen – Gelijktijdige opname en weergave

- ➔ Met een DVD-RW (VR-modus) of de HDD kunt u een vooraf opgenomen programma bekijken terwijl een ander wordt opgenomen op dezelfde disc (pagina 61).



Een eigen programma samenstellen – Playlist

- ➔ Neem een programma op op een DVD-RW (VR-modus), waarna scènes kunnen worden gewist, verplaatst en toegevoegd om zo een eigen programma samen te stellen (pagina 69).

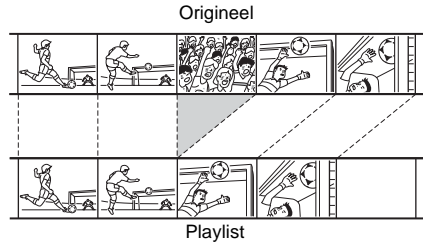

Een opgenomen titel kopiëren naar en van de HDD – Kopiëren (HDD ↔ DVD)

- ➔ Maak kopieën van uw favoriete titels door ze naar een DVD te kopiëren, of maak een kopie van de opnamen van een vriend door ze naar de HDD te kopiëren (pagina 73).

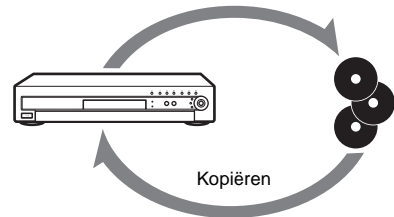

Automatisch kopiëren van DV tapes – DV kopiëren (DV → HDD/DVD)



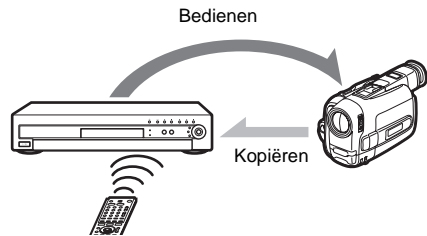







- ➔ Sluit uw digitale camcorder aan op DV IN en kopieer automatisch alle of bepaalde scènes naar een DVD disc (pagina 79).



Een lijst van opneembare en afspeelbare discs vindt u op pagina 8.

Overzicht van disctypes

Opneembare en afspeelbare discs

Type	Disclogo	Gebruikt symbool in deze gebruiksaanwijzing	Formatteren (nieuwe discs)	Compatibiliteit met andere DVD-spelers (finaliseren)
Hard disc drive (intern)			(Formattering hoeft niet)	—
DVD+RW			Automatisch geformatteerd	Afspeelbaar met DVD+RW compatibele spelers (automatisch gefinaliseerd)
DVD-RW			Formatteren in VR-modus (pagina 37)	Alleen afspeelbaar met VR mode compatibele spelers (finaliseren niet nodig)
			Formatteren in Video-modus (pagina 37)	Afspeelbaar met de meeste DVD spelers (finaliseren nodig) (pagina 38)
DVD+R			Automatisch geformatteerd	Afspeelbaar met DVD+R compatibele spelers (finaliseren nodig) (pagina 38)
DVD-R			Automatisch geformatteerd	Afspeelbaar met de meeste DVD spelers (finaliseren nodig) (pagina 38)

Geschikte discversies (vanaf mei 2004)

- 4x-speed of tragere DVD+RW's
- 2x-speed of tragere DVD-RW's (Ver.1.1, Ver.1.1 met CPRM^{*1})
- 8x-speed of tragere DVD+R's
- 8x-speed of tragere DVD-R's (Ver.2.0)

"DVD+RW," "DVD-RW," "DVD+R" en "DVD-R" zijn handelsmerken.

^{*1} CPRM (Content Protection for Recordable Media) is een codeertechnologie die de auteursrechten van beelden beschermt.

^{*2} Alleen als de opnamemodus SP, HSP of HQ is en "DVD opname beeldformaat" is ingesteld op "16:9".









^{*3} Met het wissen van titels wordt er geen discruimte vrijgemaakt.

	Opnamekenmerken				Montagekenmerken			
	Herschrijven (pagina 42)	Auto Chapter (pagina 95)	Manual Chapter (pagina 69)	16:9 opnemen (pagina 50)	Titelnaam wijzigen (pagina 66)	Titel wissen (pagina 67)	A-B wissen (pagina 67)	Playlist (pagina 69)
	Ja	Ja	Ja	Ja	Ja	Ja	Ja	Nee
	Ja	Ja	Nee	Nee	Ja	Ja	Ja	Nee
	Ja	Ja	Ja	Ja	Ja	Ja	Ja	Ja
	Ja	Ja	Nee	Ja *2	Ja	Ja	Nee	Nee
	Nee	Ja	Nee	Nee	Ja	Ja *3	Nee	Nee
	Nee	Ja	Nee	Ja *2	Ja	Ja *3	Nee	Nee

Niet-opneembare discs

- 4x-speed compatibele DVD-RW's (Ver. 1.2/4x)
- DVD-RW's (Ver.1.0)
- DVD+RW's die niet 2.4x-speed compatibel zijn
- Tweelagige discs
- 8-cm discs

Af speelbare discs

Type	Disclogo	Gebruikt symbool in deze gebruiksaanwijzing	Kenmerken
DVD VIDEO			Discs zoals koop- of huurfilms
VIDEO CD			VIDEO CD's of CD-R's/CD-RW's in VIDEO CD/Super VIDEO CD-indeling
CD			Muziek CD's of CD-R's/CD-RW's in muziek CD-indeling die kunnen worden gekocht
DATA CD			CD-ROM's/CD-R's/CD-RW's aangemaakt op een PC of dergelijke in muziekindeling met MP3 audio tracks

Niet-afspeelbare discs

- Alle CD-ROM's (waaronder PHOTO CD's)
- CD-R's/CD-RW's die niet zijn opgenomen in muziek-CD-, MP3- of Video CD-indeling
- Datasetties van CD-Extra's
- DVD-ROM's
- DVD Audio discs
- DVD-RAM's
- HD-laag van Super Audio CD's
- Een DVD VIDEO met een andere regiocode (pagina 11)

Tip

Deze DVD recorder kan 8-cm CD's en 8-cm DVD's afspelen.

Opmerking betreffende de weergave van DVD VIDEO's/VIDEO CD's

Sommige weergavefuncties van DVD VIDEO's/VIDEO CD's kunnen opzettelijk door software-producenten zijn vastgelegd. Deze recorder speelt DVD VIDEO's en VIDEO CD's af volgens de inhoud van de disc zodat bepaalde weergavefuncties niet beschikbaar kunnen zijn. Raadpleeg daarom de instructies die bij DVD VIDEO's/VIDEO CD's worden geleverd.

Regiocode (alleen DVD VIDEO)

Op de achterkant van de recorder staat een regiocode vermeld die ook op de DVD VIDEO's (alleen afspelen) moet staan om met dit apparaat te kunnen worden afgespeeld. Dit systeem is bedoeld ter bescherming van de auteursrechten. DVD VIDEO's met het label  kunnen ook met deze recorder worden afgespeeld. Als u probeert een andere DVD VIDEO af te spelen, verschijnt het bericht "Weergave onmogelijk door gebiedcode reproducción." op het televisiescherm. Het is mogelijk dat sommige DVD VIDEO's waarop geen regiocode staat vermeld, toch niet kunnen worden afgespeeld.



Muziekdiscs die zijn gecodeerd met copyrightbeveiligingstechnologieën

Dit product is ontworpen voor het afspelen van discs die voldoen aan de CD-norm (Compact Disc).

Recentelijk worden door bepaalde platenmaatschappijen discs op de markt gebracht die zijn gecodeerd met copyrightbeveiligingstechnologieën. Sommige van deze discs beantwoorden niet aan de CD-norm en kunnen wellicht niet worden afgespeeld op dit apparaat.

Opmerkingen

- Merk op dat sommige DVD+RW's/DVD+R's, DVD-RW's/DVD-R's of CD-RW's/CD-R's niet met deze recorder kunnen worden afgespeeld afhankelijk van de opnamekwaliteit, de staat van de disc of de karakteristieken van de opnameapparatuur en van de gebruikte software. Ook een disc die niet correct werd gefinaliseerd, wordt niet afgespeeld. Raadpleeg de gebruiksaanwijzing van de opnameapparatuur voor meer informatie.
- De VR-modus en Video-modus kunnen niet samen op dezelfde DVD-RW worden gebruikt. Als u de indeling van de disc wilt wijzigen, moet u de disc opnieuw formatteren (pagina 37). De inhoud van de disc wordt gewist nadat deze opnieuw is geformatteerd.
- De vereiste opnameduur kan niet worden ingekort, zelfs niet bij high-speed discs. U kunt evenmin opnemen op de disc als deze niet geschikt is voor een snelheid van 1x.
- U kunt het beste discs gebruiken waarbij "For Video" op de verpakking staat.
- U kunt geen nieuwe opnamen toevoegen aan DVD-R's en DVD-RW's (Video-modus) met opnamen die zijn gemaakt met andere DVD-apparatuur.
- In bepaalde gevallen kunt u geen nieuwe opnamen toevoegen aan DVD+RW's met opnamen die zijn gemaakt met andere DVD-apparatuur. Als u een nieuwe opname toevoegt, wordt het DVD-menu herschreven.
- Als de disc computergegevens bevat die niet worden herkend door deze recorder, worden de gegevens mogelijk gewist.

De recorder aansluiten

Volg stap 1 tot 7 om de recorder aan te sluiten en in te stellen.

Opmerkingen

- Sluit de kabels stevig aan om ongewenste ruis te voorkomen.
- Raadpleeg de gebruiksaanwijzing van de aan te sluiten componenten.
- U kunt deze recorder niet aansluiten op een televisie die niet is voorzien van een SCART aansluiting of videoingang.
- Zorg ervoor dat de stekker van elke component uit het stopcontact is getrokken voordat u de aansluitingen uitvoert.

Stap 1: Uitpakken

Controleer of de verpakking de volgende onderdelen bevat:

- Audio/video-kabel (pinstekker × 3 ↔ pinstekker × 3) (1)
- Netsnoer (1)
- Antennekabel (1)
- Afstandsbediening (1)
- R6-batterijen (AA-formaat) (2)

Stap 2: Antennekabel aansluiten

Volg de onderstaande procedure om de antennekabel aan te sluiten. Sluit het netsnoer pas aan bij "Stap 5: Netsnoer aansluiten" (pagina 19).

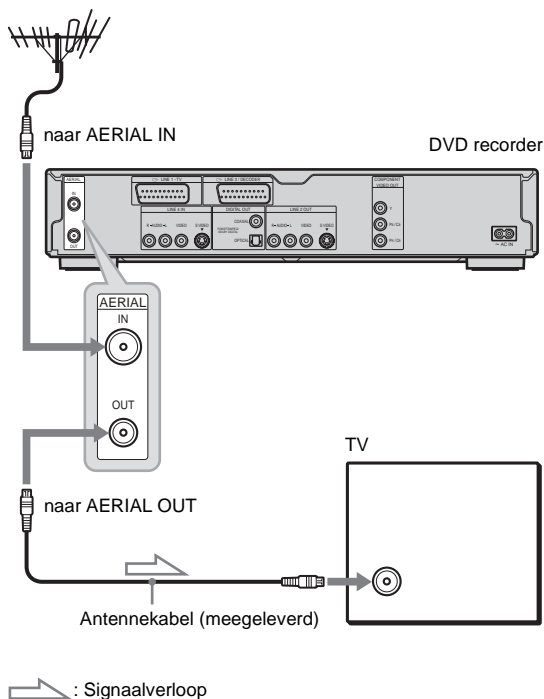

- 1 Koppel de antennekabel los van de televisie en sluit deze aan op AERIAL IN aan de achterzijde van de recorder.
- 2 Sluit AERIAL OUT van de recorder aan op de antenne-ingang van de televisie met de meegeleverde antennekabel.

Stap 3: Videokabels aansluiten

Selecteer één van de patronen **A** tot en met **D**, afhankelijk van de ingang op de televisie monitor, projector of AV-versterker (receiver). Als u dit doet, kunt u beelden bekijken. Audio-aansluitingen worden beschreven bij "Stap 4: Audiokabels aansluiten" (pagina 17).

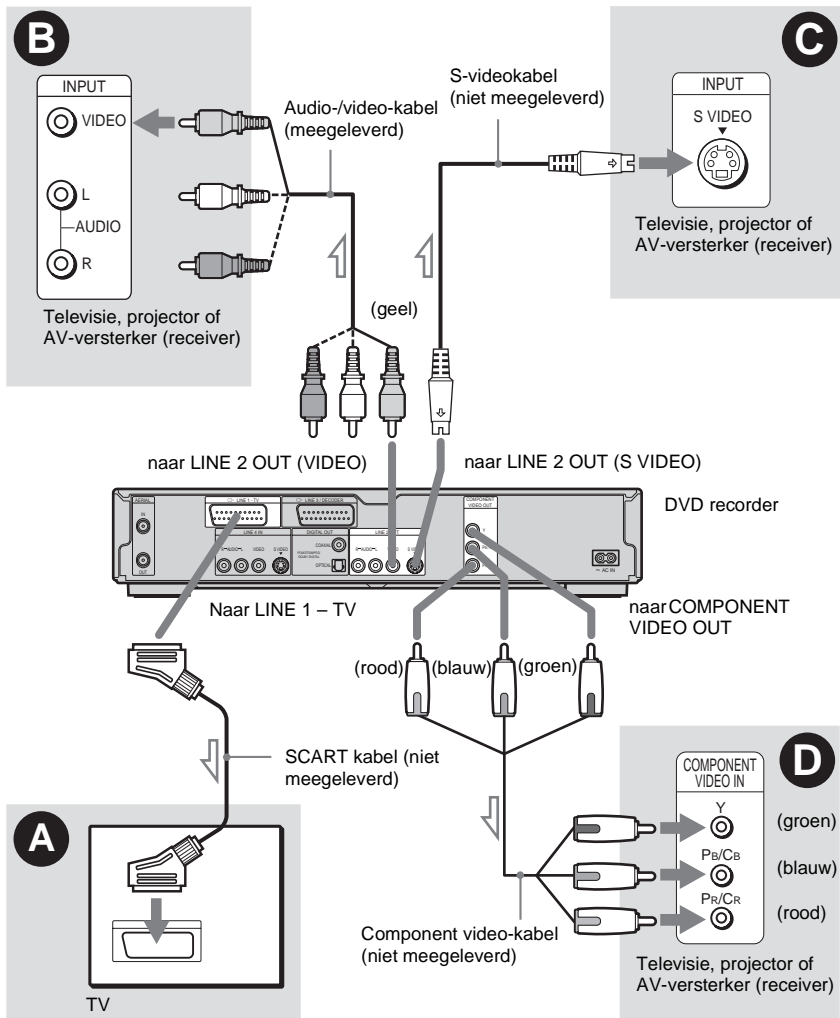

 : Signaalverloop

Opmerking

Verbind recorder en televisie niet met meer dan één soort videokabel tegelijk.

A Aansluiten op een SCART ingang

Sluit de recorder met een SCART kabel (niet meegeleverd) aan op LINE 1-TV en uw televisie. Sluit de stekkers stevig aan om gebrom en ruis te voorkomen.

Raadpleeg de gebruiksaanwijzing van de televisie die u wilt aansluiten. Wanneer u "Lijn1 Uitgang" instelt op "S Video" of "RGB" in stap 15 van Snelinstelling (pagina 23), moet u een SCART kabel gebruiken die geschikt is voor het geselecteerde signaal.



B Aansluiten op een video-ingang

Steek de gele stekker van de audio-/videokabel (meegeleverd) in de gele (video) aansluiting. Het beeld is dan van standaardkwaliteit.

Merk op dat de PROGRESSIVE knop niet werkt met deze aansluiting.

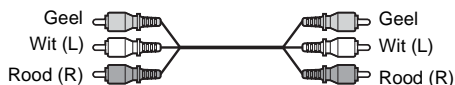

C Aansluiten op een S VIDEO ingang

Sluit de recorder aan met een S-videokabel (niet meegeleverd). Het beeld is dan van hoge kwaliteit. Merk op dat de PROGRESSIVE knop niet werkt met deze aansluiting.



D Aansluiten op component video-ingangen (Y, P_B/C_B, P_R/C_R)

Sluit de component aan op COMPONENT VIDEO OUT met een component video-kabel (niet meegeleverd) of drie videokabels (niet meegeleverd) van hetzelfde type en dezelfde lengte. U kunt genieten van beelden met een zeer nauwkeurige kleurweergave en uitstekende beeldkwaliteit.

Indien uw TV progressive 525p/625p signalen kan verwerken, moet u deze aansluiting gebruiken en stelt u "Component Out" in het Video instelscherm in op "Aan" (pagina 91). Druk vervolgens op PROGRESSIVE op de afstandsbediening om progressive video-signalen te sturen. Voor details, zie "Gebruik van de PROGRESSIVE knop" (pagina 16).



Bij breedbeeldweergave

Sommige opgenomen beelden passen mogelijk niet op uw TV-scherm. Voor het wijzigen van de breedte/hoogte-verhouding, zie pagina 90.

Indien u aansluit op een videorecorder

Sluit de videorecorder aan op de LINE 3/ DECODER aansluiting op de recorder (pagina 26).

Opmerkingen

- Wanneer u de recorder via de SCART aansluitingen op de televisie aansluit, wordt de ingangsbron voor de televisie automatisch ingesteld op de recorder wanneer u het afspelen start. Druk desgewenst op TV/DVD op de afstandsbediening om de ingang weer op TV te zetten.
- Voor de juiste SMARTLINK aansluiting hebt u een SCART kabel nodig met 21 pinnen. Raadpleeg de gebruiksaanwijzing van de televisie voor deze aansluiting.
- Als u deze recorder aansluit op een televisie met SMARTLINK, stelt u "Lijn1 Uitgang" in op "Video" in stap 15 van Snelinstelling.

Betreffende SMARTLINK (alleen voor SCART aansluitingen)

Als de aangesloten televisie (of andere aangesloten apparatuur zoals een decoder) compatibel is met SMARTLINK, NexTVview Link, MEGALOGIC*¹, EASYLINK*², CINEMALINK*³, Q-Link*³, EURO VIEW LINK*⁴ of T-V LINK*⁵, wordt de SMARTLINK functie op de recorder automatisch uitgevoerd nadat u het aansluitingspatroon A op pagina 14 hebt voltooid (de SMARTLINK indicator licht op als u de televisie inschakelt). U kunt de volgende SMARTLINK functies gebruiken.

- Downloaden voorinstellen

U kunt de vooraf ingestelde tunergegevens van de televisie downloaden naar deze recorder en de recorder met Snelinstelling afstemmen aan de hand van deze gegevens. Hiermee wordt de snelinstelprocedure nog eenvoudiger. Koppel de kabels niet los en verlaat de snelinstelfunctie niet tijdens deze procedure (pagina 23).

- TV Direct Rec

U kunt de programma's die u op de televisie bekijkt, gemakkelijk opnemen (pagina 49).

- Eéntoetsweergave

U kunt de recorder en de televisie inschakelen, de ingangsbron voor de televisie instellen op de recorder en het afspelen starten met één druk op de  (afspelen) toets (pagina 56).

- Eéntoetsmenu

U kunt de recorder en de televisie inschakelen, de televisie instellen op het kanaal van de recorder en het titellijstmenu weergeven met één druk op de TITLE LIST toets (pagina 56).

- Eéntoetstimer

U kunt de recorder en de televisie inschakelen, de televisie instellen op het kanaal van de recorder en het menu voor timerprogramming weergeven met één druk op de TIMER toets op de afstandsbediening (pagina 45).

- Automatische uitschakeling

De recorder wordt automatisch uitgeschakeld als de recorder niet wordt gebruikt nadat u de televisie hebt uitgeschakeld.

- NexTVView downloaden

U kunt de timer eenvoudig instellen met de NexTVView Download functie op de televisie. Raadpleeg de gebruiksaanwijzing van de televisie voor meer informatie.

*1 "MEGALOGIC" is een gedeponeerde handelsmerk van Grundig Corporation.

*2 "EASYLINK" en "CINEMALINK" zijn handelsmerken van Philips Corporation.

*3 "Q-Link" is een handelsmerk van Panasonic Corporation.

*4 "EURO VIEW LINK" is een handelsmerk van Toshiba Corporation.

*5 "T-V LINK" is een handelsmerk van JVC Corporation.

Tip

SMARTLINK werkt ook met televisies of andere apparatuur met EPG Timer Control, EPG Title Download en Now Recording functies. Raadpleeg de gebruiksaanwijzing van de televisie of andere apparatuur voor meer informatie.

Opmerkingen

- De SMARTLINK functies zijn alleen beschikbaar wanneer "Video" is geselecteerd bij "Lijn1 Uitgang."
- SMARTLINK functies zijn niet beschikbaar voor apparaten die zijn aangesloten via de LINE 3/DECODER aansluiting van de DVD recorder.
- Niet alle televisies reageren op de bovenstaande functies.

Gebruik van de PROGRESSIVE knop

Met de PROGRESSIVE knop op de afstandsbediening kunt u de indeling kiezen voor de video-uitgangssignalen van de recorder: interlace of progressive. Sluit de recorder aan via de COMPONENT VIDEO OUT aansluitingen (patroon  op pagina 15) en stel "Component Out" in het Video instelscherm in op "Aan" (pagina 91). Druk dan op de PROGRESSIVE toets. "PROGRESSIVE" verschijnt in het uitleesvenster op het voorpaneel wanneer de recorder progressive signalen uitvoert.

◆ Progressive

Kies dit wanneer:

- uw TV geschikt is voor progressive signalen en
- de TV is aangesloten op COMPONENT VIDEO OUT.

Merk op dat het beeld onscherp is of er zelfs geen beeld verschijnt wanneer u progressive signaaluitvoer selecteert en één van de bovenstaande voorwaarden niet is vervuld.

◆ Interlace

Kies dit wanneer:

- uw TV niet geschikt is voor progressive signalen of
- uw TV niet is aangesloten op COMPONENT VIDEO OUT (LINE OUT (VIDEO) of S VIDEO).

Tip

Wanneer u progressive signaaluitvoer kiest, kan het signaal nauwkeurig worden geregeld afhankelijk van het type software (pagina 91).

Opmerking

Men dient er rekening mee te houden dat niet alle hogedefinitie televisies 100% compatibel zijn met dit toestel en het beeld niet correct kan worden weergegeven. Bij problemen met 525/625 progressive scan beelden verdient het aanbeveling de uitgang met standaard definitie te gebruiken. Met eventuele vragen betreffende de compatibiliteit van deze 525p/625p DVD recorder kunt u steeds terecht bij onze klantendienst.

Stap 4: Audiokabels aansluiten

Selecteer een van de patronen **A** of **B**, afhankelijk van de ingang op de televisiemonitor, projector of AV-versterker (receiver).
 Als u dit doet, kunt u geluid beluisteren.

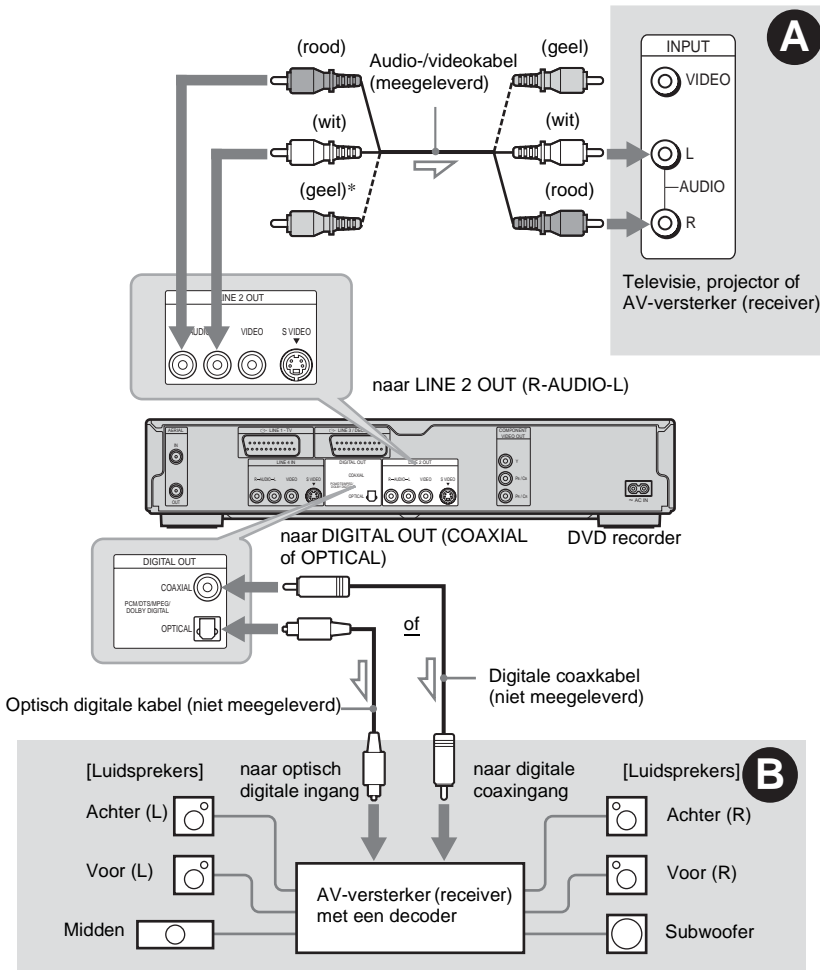

: Signaalverloop

* De gele stekker wordt gebruikt voor videosignalen (pagina 14).

Tip

Raadpleeg de gebruiksaanwijzing van de aangesloten componenten voor een correcte opstelling van de luidsprekers.

Opmerking

Sluit niet tegelijkertijd de LINE IN (AUDIO L/R) aansluitingen aan op de audio-uitgangen van de televisie. Hierdoor produceren de luidsprekers van de TV ongewenste ruis.

A Aansluiting op audio L/R-ingangen

Met deze aansluiting worden de twee luidsprekers van uw TV of stereo versterker (receiver) gebruikt voor geluidswaergave. Sluit de recorder aan met audio/video-kabel (meegeleverd).



- Surround effect (pagina 57)
TV: Dynamisch, Breed, Nacht



Stereo versterker (receiver): Standaard, Nacht

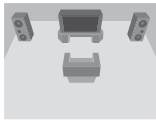

Opmerking

Sluit niet tegelijkertijd de LINE 4 IN (R-AUDIO-L) en LINE 2 OUT (R-AUDIO-L) aansluitingen aan op de audio-uitgangen van de televisie. Hierdoor produceren de luidsprekers van de TV ongewenste ruis.

B Aansluiting op een digitale audio-ingang

Gebruik deze aansluiting als de AV-versterker (receiver) een Dolby^{*1} Digital, DTS^{*2} of MPEG audio decoder en een digitale ingang heeft. Aansluiten met een coaxiale of optische digitale kabel (niet meegeleverd).

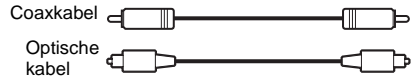

- Surround effect
Dolby Digital (5.1ch), DTS (5.1ch), MPEG audio (5.1ch)

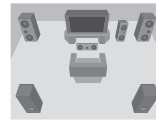

- *1 Gefabriceerd onder licentie van Dolby Laboratories. "Dolby", "Pro Logic" en het symbool double-D zijn handelsmerken van Dolby Laboratories.
- *2 "DTS" en "DTS Digital Out" zijn handelsmerken van Digital Theater Systems, Inc.

Opmerkingen

- Verricht na het aansluiten van patroon B de juiste instellingen bij "Audioverbinding" van Snelinstelling (pagina 23). Als de AV-versterker (receiver) is uitgerust met een decoderfunctie voor MPEG audio, stelt u "MPEG" in het Audio instelscherm in op "MPEG" (pagina 94). Als u dit niet doet, komt er geen of een hard geluid uit de luidsprekers.
- De surround sound-effecten van deze recorder kunnen niet worden gebruikt met aansluiting B.

Stap 5: Netsnoer aansluiten

Sluit het meegeleverde netsnoer aan op de AC IN ingang van de recorder. Steek de stekkers van de netsnoeren van de recorder en de televisie in het stopcontact. Als u het netsnoer hebt aangesloten, **moet u even wachten voordat u de recorder bedient**. U kunt de recorder bedienen als het uitleesvenster op het voorpaneel gaat branden en de recorder overschakelt naar de stand-bymodus. Als u extra apparatuur aansluit op deze recorder (pagina 26), moet u het netsnoer pas aansluiten als alle andere aansluitingen zijn voltooid.

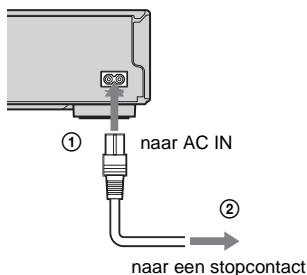

Stap 6: De afstandsbediening klaarmaken

U kunt de recorder bedienen met de meegeleverde afstandsbediening. Plaats twee R6-batterijen (AA-formaat) in de batterijhouder door de ⊕ en ⊖ zijden van de batterijen te laten samenvallen met de markeringen in de houder. Als u de afstandsbediening gebruikt, richt u deze op de afstandsbedieningssensor  op de recorder.

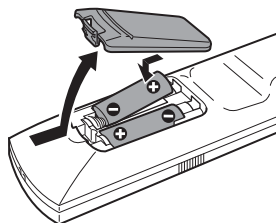

Opmerkingen

- Wanneer de meegeleverde afstandsbediening de werking van een andere Sony DVD recorder of player verstoort, wijzig dan het afstandsbedieningsnummer voor deze recorder (pagina 22).
- Gebruik de batterijen op de juiste manier om lekken en corrosie te voorkomen. Raak lekkende vloeistof niet aan met de blote hand. Hou rekening met het volgende:
 - Gebruik geen nieuwe batterij samen met een oude batterij en gebruik geen batterijen van verschillende merken samen.
 - Probeer de batterijen niet op te laden.
 - Verwijder de batterijen als u de afstandsbediening gedurende lange tijd niet zult gebruiken.
 - Indien de batterijen lekken, wrijf dan de batterijhouder schoon en plaats nieuwe batterijen.
- Stel de afstandsbedieningssensor (aangeduid met  op het voorpaneel) niet bloot aan fel licht zoals directe zonnestraling of een lichtbron. De recorder kan dan immers mogelijk niet reageren op de afstandsbediening.

Televisies bedienen met de afstandsbediening

U kunt de afstandsbediening ook laten werken met uw TV.

Bij aansluiting op een AV-versterker (receiver) kunt u het volume van de AV-versterker (receiver) regelen met de meegeleverde afstandsbediening.

Opmerkingen

- Afhankelijk van de aangesloten apparatuur is het mogelijk dat u uw TV of AV-versterker (receiver) met sommige van de hieronder vermelde toetsen niet kunt gebruiken.
- Als u een nieuw codenummer invoert, wordt het oude codenummer gewist.
- Wanneer u de batterijen van de afstandsbediening vervangt, wordt het codenummer wellicht teruggezet op de standaardinstelling. Voer dan nogmaals het juiste codenummer in.

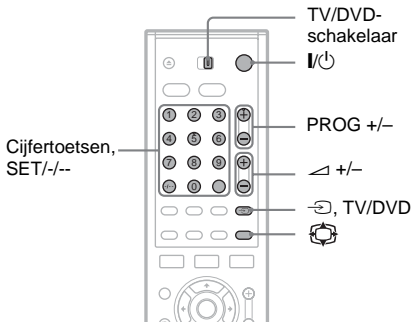

- Schuif de TV/DVD-schakelaar naar TV.
- Hou I/O ingedrukt.
- Voer de merkcode van uw TV in met de cijfertoetsen (zie "Codenummers van bedienbare TV's" hieronder).
- Laat I/O los.
Wanneer de TV/DVD-schakelaar op TV staat, werkt de afstandsbediening als volgt:

I/O	Hiermee kunt u de televisie in- of uitschakelen
◀ (volume) +/-	Hiermee kunt u het volume van de televisie regelen
PROG +/-	Hiermee kunt u de programmapositie op de televisie selecteren

(breedbeeldmodus)	Hiermee kunt u overschakelen naar of van de breedbeeldmodus van een Sony breedbeeldtelevisie
(TV/video)	Hiermee kunt u de invoerbron van de televisie wijzigen
Cijfertoetsen en SET, /--*	Hiermee kunt u de programmapositie op de televisie selecteren

* Om de programmapositie van de TV te kiezen met de cijfertoetsen, drukt u op /-- gevolgd door de cijfertoetsen voor tweecijferige getallen.

De TV/DVD-toets bedienen (alleen voor SCART aansluitingen)

Met de TV/DVD-toets kunt u schakelen tussen de recorder en de laatste ingangsbron die op de televisie is geselecteerd. Richt de afstandsbediening op de recorder wanneer u deze toets gebruikt. Deze toets werkt ook wanneer de TV/DVD-schakelaar op DVD staat. Wanneer u de recorder via de SCART aansluitingen op de televisie aansluit, wordt de ingangsbron voor de televisie automatisch ingesteld op de recorder wanneer u het afspelen start. Als u een andere bron wilt bekijken, drukt u op de TV/DVD-toets om de ingangsbron voor de televisie te wijzigen.

Codenummers van bedienbare TV's

Als er meer dan één codenummer is vermeld, voert u deze één voor één in tot u het juiste codenummer voor de televisie hebt gevonden.

Fabrikant	Codenummer
Sony	01 (standaard)
Aiwa	01 (standaard)
Grundig	11
Hitachi	23, 24, 72
Loewe	06, 45
Nokia	15, 16, 69, 73
Panasonic	17, 49
Philips	06, 07, 08, 23, 45, 72
Saba	12, 13, 36, 43, 74, 75
Samsung	06, 22, 23, 71, 72

Fabrikant	Codenummer
Sanyo	25
Sharp	29
Telefunken	12, 13, 36, 43, 74, 75
Thomson	12, 13, 43, 74, 75
Toshiba	38
LG	06
JVC	33

Het volume van uw AV-versterker (receiver) regelen met de afstandsbediening

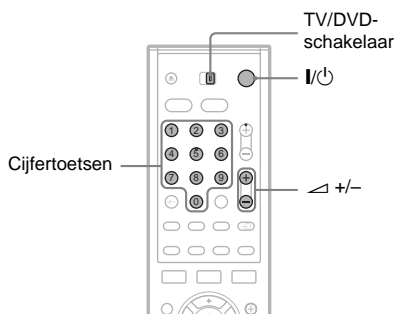

- 1 Schuif de TV/DVD-schakelaar naar DVD.
- 2 Hou I/⏻ ingedrukt en voer de merkcode van uw AV-versterker (receiver) (zie tabel) in met behulp van de cijfertoetsen.
- 3 Laat I/⏻ los.

Met de \triangleleft (volume) +/- toetsen wordt het volume van de AV-versterker geregeld. Schuif de TV/DVD-schakelaar naar TV om het volume van de TV te regelen.

💡 Tip

Om het volume van de TV te kunnen regelen ook al staat de TV/DVD-schakelaar op DVD, herhaalt u de bovenstaande stappen en voert u codenummer 90 (standaard) in.

Codenummers van bedienbare AV-versterkers (receivers)

Indien er meer dan één codenummer is vermeld, voer die dan één voor één in tot u het codenummer vindt dat werkt met uw AV-versterker (receiver).

Fabrikant	Codenummer
Sony	78, 79, 80, 91
Denon	84, 85, 86
Kenwood	92, 93
Onkyo	81, 82, 83
Pioneer	99
Sansui	87
Technics	97, 98
Yamaha	94, 95, 96

Als u een Sony DVD player of meer dan één Sony DVD recorder hebt

Als de meegeleverde afstandsbediening de werking van de tweede Sony DVD recorder of player stoort, stelt u voor deze recorder en de meegeleverde afstandsbediening een ander nummer voor de bedieningsmodus in dan voor de eerste Sony DVD recorder of player. De standaardbedieningsmodus voor deze recorder en de meegeleverde afstandsbediening is DVD 3.

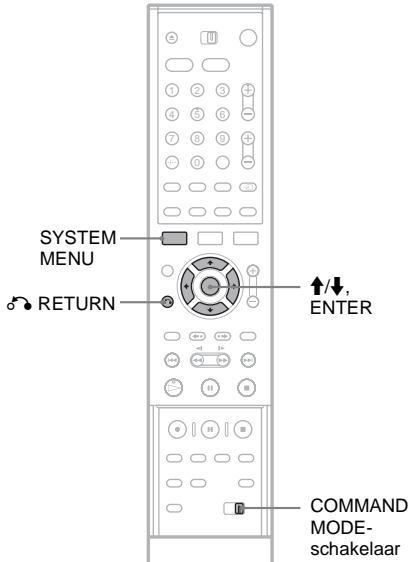

- 1 Druk op SYSTEM MENU.
Het systeemmenu verschijnt.
- 2 Kies "INSTELLING" en druk op ENTER.

INSTELLING	
Instellingen	Kanaalinstelling
Video	Kanaallijst
Audio	Klok
Features	Taal
Opties	
Snelinstelling	

- 3 Kies "Opties" en druk op ENTER.

INSTELLING	
Instellingen	DVD formatteren : VR
Video	HDD tweetalige opname: Hoofd
Audio	DVD tweetalige opname: Hoofd
Features	Dimmer : Normaal
Opties	Auto Display : Aan
	Bedieningsstand : DVD3
Snelinstelling	Fabriekinstelling

- 4 Kies "Bedieningsstand" en druk op ENTER.

INSTELLING	
Instellingen	DVD formatteren : VR
Video	HDD tweetalige opname: Hoofd
Audio	DVD tweetalige opname: Hoofd
Features	Dimmer : Normaal
Opties	Auto Display : Aan
	Bedieningsstand : DVD3
Snelinstelling	Fabriekinstelling

- 5 Kies de bedieningsstand (DVD1, DVD2 of DVD3) en druk op ENTER.
- 6 Verschuif de COMMAND MODE schakelaar op de afstandsbediening zodat deze overeenkomt met de modus die u hierboven hebt geselecteerd.

Terugkeren naar de vorige stap
Druk op RETURN.

Stap 7: Snelinstelling

Volg de onderstaande procedure voor een minimale basisinstelling van de recorder. Als u Snelinstelling niet voltooit, verschijnt dit elke keer als u de recorder inschakelt.

Verricht de instellingen in de onderstaande volgorde.

OSD-taal instellen



Tuner en kanaal instellen



Klok instellen



Televisietype instellen



Videoaansluiting instellen



Audioaansluiting instellen



Klaar!

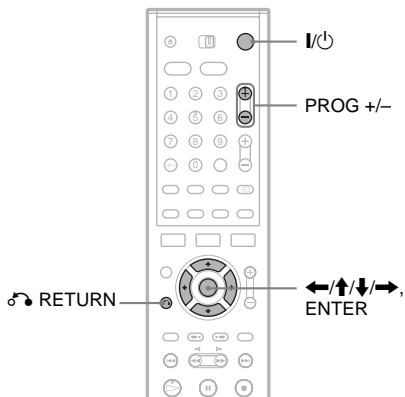

1 Schakel de televisie in.

2 Druk op I/⏻.

De recorder wordt ingeschakeld.

3 Stel de ingangskeuzeschakelaar van de televisie zo in dat het signaal van de recorder op het televisiescherm verschijnt.

"De basisinstellingen om de DVD recorder te bedienen worden verricht. U kunt ze later wijzigen met Instelling. Controleer eerst of alle nodige aansluitingen zijn verricht." verschijnt.

- Als dit bericht niet verschijnt, selecteert u "Snelinstelling" bij "INSTELLING" in het systeemmenu om de snelinstelling uit te voeren. Voor details, zie "Instellingen en afstellingen" (pagina 85).

4 Druk op ENTER.

Er verschijnt een instelscherm waarin u de taal kunt selecteren die op het scherm wordt gebruikt.

5 Kies een taal.

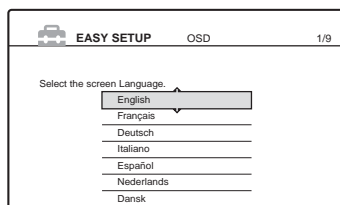

6 Druk op ENTER.

Het instelscherm voor het selecteren van het land en de taal voor het tunersysteem verschijnt. De kanaalvolgorde wordt ingesteld volgens het geselecteerde land of de geselecteerde taal.

7 Kies uw land en taal.

- Als u in een Franstalig land woont dat niet op het scherm wordt weergegeven, selecteert u "ELSE".

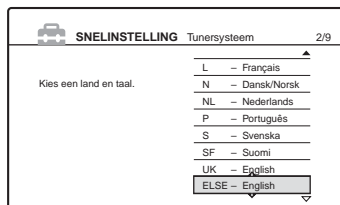

8 Druk op ENTER.

- Als u verbinding **A** (pagina 14) hebt gemaakt en de aangesloten televisie compatibel is met SMARTLINK, wordt de functie Downloaden voorinstellen automatisch gestart.

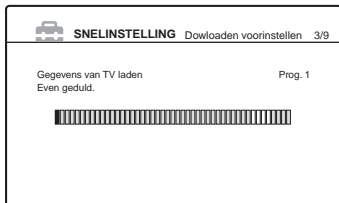

- Als de functie Downloaden voorinstellen niet werkt of u als een andere verbinding hebt gemaakt dan **A**, begint de functie Automatische tunervoorinstelling automatisch ontvangbare kanalen te zoeken en voorin te stellen.

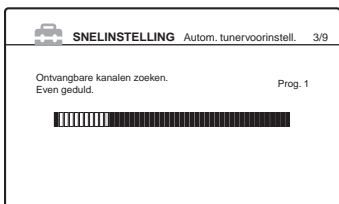

Om kanalen handmatig in te stellen, zie pagina 86.

9 Als het downloaden of zoeken is voltooid, wordt de Klok-functie automatisch gestart.

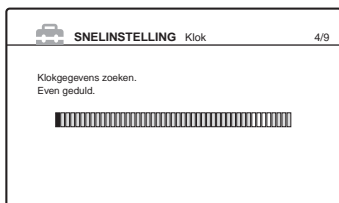

Als het kloksignaal wordt ontvangen, verschijnt het instelscherm voor de breedte/hogte-verhouding van de aangesloten televisie.

- Als de huidige tijd of datum niet is ingesteld, verschijnt het scherm om de klok handmatig in te stellen. Stel de klok handmatig in met **←/↑/↓/→** en druk op ENTER.

10 Kies de instelling die past bij uw TV-type.

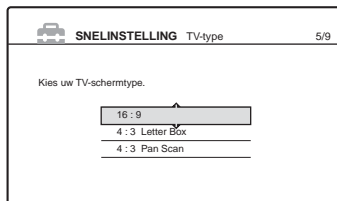

"16:9": Voor breedbeeldtelevisies of gewone televisie met breedbeeldmodus.

"4:3 Letter Box": Voor gewone televisies.

Geeft een breed beeld weer met zwarte stroken aan de boven- en onderkant van het scherm.

"4:3 Pan Scan": Voor gewone televisies.

Geeft automatisch een breed beeld weer op het volledige scherm waarbij het overtollige gedeelte wordt bijgesneden.

Voor details, zie "TV Type" op pagina 90.

11 Druk op ENTER.

Het instelscherm voor de Component Out aansluitingen verschijnt.

12 Kies een optie.

Kies "Aan" wanneer u de COMPONENT VIDEO OUT aansluitingen gebruikt. Kies anders "Uit".

13 Druk op ENTER.

Het instelscherm voor de LINE 3/DECODER aansluiting verschijnt.

14 Kies een optie.

Kies "Ja" om een decoder aan te sluiten op LINE 3/DECODER. Kies anders "Nee".

15 Druk op ENTER.

Het instelscherm voor het kiezen van het type videosignaaluitvoer via LINE 1-TV verschijnt.

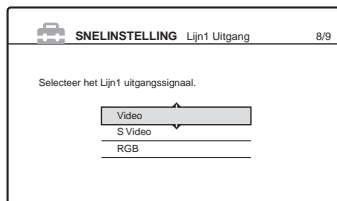

16 Kies het type signaal dat u via LINE1-TV wilt uitvoeren.

"Video": Voert videosignalen uit.

"S Video": Voert S-videosignalen uit.

"RGB": Voert RGB-signalen uit.

Als u "Aan" selecteert in stap 12, kunt u "RGB" niet selecteren en als u "Ja" selecteert in stap 14, kunt u "S Video" niet selecteren.

- Als u "S Video" of "RGB" selecteert, wordt SMARTLINK uitgeschakeld.

17 Druk op ENTER.

Het instelscherm voor het kiezen van het type aansluiting voor de versterker (receiver) verschijnt.

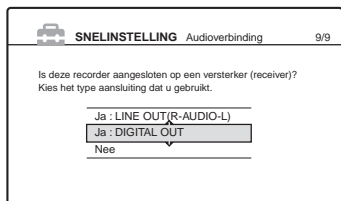

18 Kies (eventueel) het soort verbinding voor de aansluiting op een versterker (receiver) en druk dan op ENTER.

Indien er geen AV-versterker (receiver) is aangesloten, kies dan "Nee" en ga naar stap 22.

Indien u een AV-versterker (receiver) hebt aangesloten met alleen maar een audiokabel, kies dan "Ja: LINE OUT (R-AUDIO-L)" en ga vervolgens naar stap 22.

Indien u een AV-versterker (receiver) hebt aangesloten met een digitale optische of coaxiale kabel, kies dan "Ja: DIGITAL OUT".

19 Kies het soort Dolby Digital signaal dat u naar uw versterker (receiver) wilt sturen.

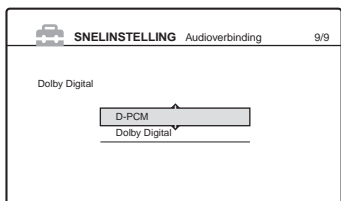

Kies "Dolby Digital" indien uw AV-versterker (receiver) is uitgerust met een Dolby Digital decoder. Kies anders "D-PCM".

20 Druk op ENTER.

Het instelscherm voor het DTS-signaal verschijnt.

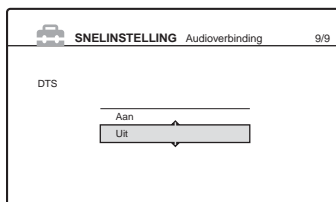

21 Kies of u een DTS-signaal al dan niet wilt verzenden naar de versterker (receiver) en druk op ENTER.

Kies "Aan" indien uw AV-versterker (receiver) is uitgerust met een DTS decoder. Kies anders "Uit".

22 Druk op ENTER als "Beëindigen" verschijnt.

De snelinstelling is voltooid. Alle aansluitingen en instellingen zijn voltooid.

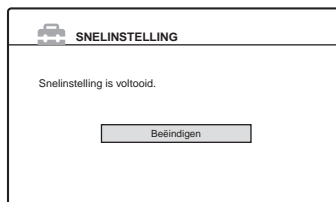

Terugkeren naar de vorige stap

Druk op  RETURN.

Tips

- Als de AV-versterker (receiver) een decoder voor MPEG audio heeft, stelt u "MPEG" in op "MPEG" (pagina 94).
- Als u de snelinstelling opnieuw wilt uitvoeren, kiest u "Snelinstelling" in het instelscherm (pagina 100).

Opmerking

Om TV-programma's op te nemen met behulp van de timer, moet de klok juist zijn ingesteld.

Een videorecorder of andere apparatuur aansluiten

Trek eerst de stekker van de recorder uit het stopcontact alvorens een videorecorder of dergelijke aan te sluiten op LINE IN van deze recorder.

Maak gebruik van de DV IN aansluiting op het voorpaneel indien de apparatuur is uitgerust met een DV uitgang (i.LINK aansluiting) (pagina 79).

Raadpleeg ook de gebruiksaanwijzing van de aangesloten apparatuur.

Om op te nemen met deze recorder, zie "Opnemen vanaf aangesloten apparatuur zonder een timer" (pagina 53).

Aansluiting op LINE 3

Sluit een videorecorder of dergelijke aan op LINE 3/DECODER van deze recorder.

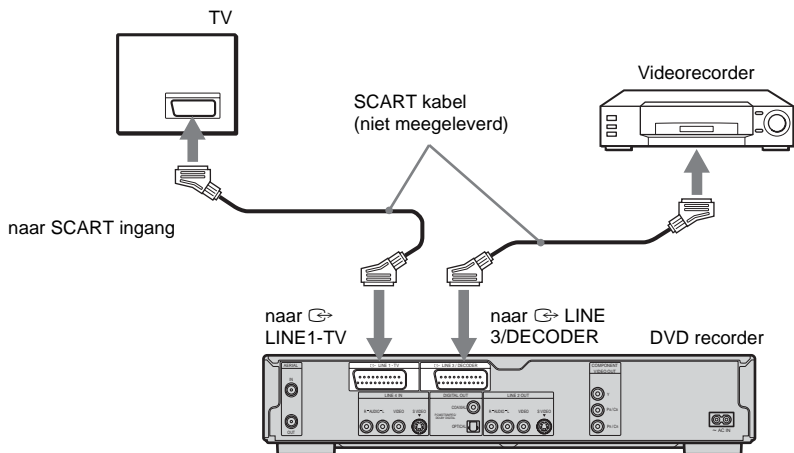

Opmerkingen

- Beelden met kopieerbeveiligingssignalen waarmee kopiëren wordt verhinderd, kunnen niet worden opgenomen.
- Wanneer de recordersignalen via een videorecorder naar de televisie worden verzonden, krijgt u mogelijk geen helder beeld op het televisiescherm.



Sluit de videorecorder aan op de DVD recorder en uw TV in de onderstaande volgorde. Bekijk videocassettes via een tweede lijningang op uw TV.

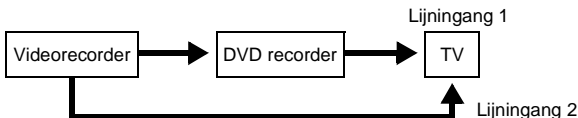

- SMARTLINK functies zijn niet beschikbaar voor apparaten die zijn aangesloten via de LINE 3/DECODER aansluiting van de DVD recorder.
- Wanneer u op een videorecorder opneemt vanaf deze DVD-recorder, moet u de ingangsbron niet overschakelen naar TV door op de TV/DVD-toets te drukken op de afstandsbediening.
- Als u het netsnoer van de recorder loskoppelt, kunt u wellicht de signalen van de aangesloten videorecorder niet bekijken.

Aansluiting op LINE 2 IN of LINE 4 IN

Sluit een videorecorder of vergelijkbaar opnameapparaat aan op de LINE 2 IN of LINE 4 IN aansluitingen van deze recorder. Wanneer de apparatuur is voorzien van een S-video-aansluiting, kunt u een S-videokabel gebruiken in plaats van een audio/video-kabel.

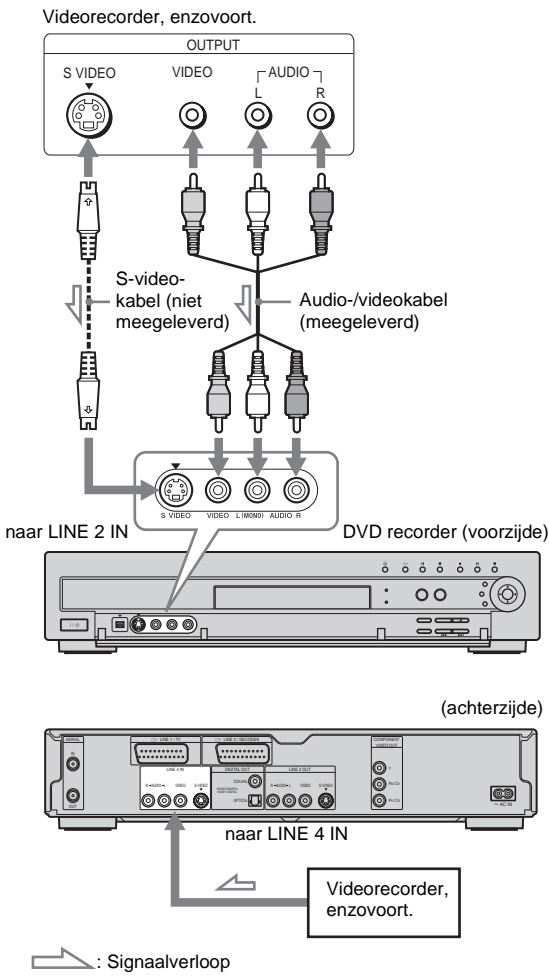

Tip

Gebruik audiokabels die monogeluid verdelen over het rechter- en het linkerkanaal (niet meegeleverd) als de aangesloten apparatuur alleen monogeluid uitvoert.

Opmerkingen

- Sluit de gele LINE IN (VIDEO) aansluiting niet aan als u een S-videokabel gebruikt.
- Verbind de uitgang van deze recorder niet met de ingang van een ander apparaat als de uitgang van dat andere apparaat is verbonden met de ingang van deze recorder. Het gevolg kan zijn dat de apparatuur gaat rondzingen.
- Verbind recorder en televisie niet met meer dan één soort videokabel tegelijk.

Satelliet- of digitale tuner aansluiten

Sluit een satelliet- of digitale tuner aan op deze recorder via de LINE 3/DECODER aansluiting. Koppel het netsnoer van de recorder los van het stopcontact als u de tuner aansluit. Zie het volgende gedeelte als u de Synchro-opnamefunctie wilt gebruiken.

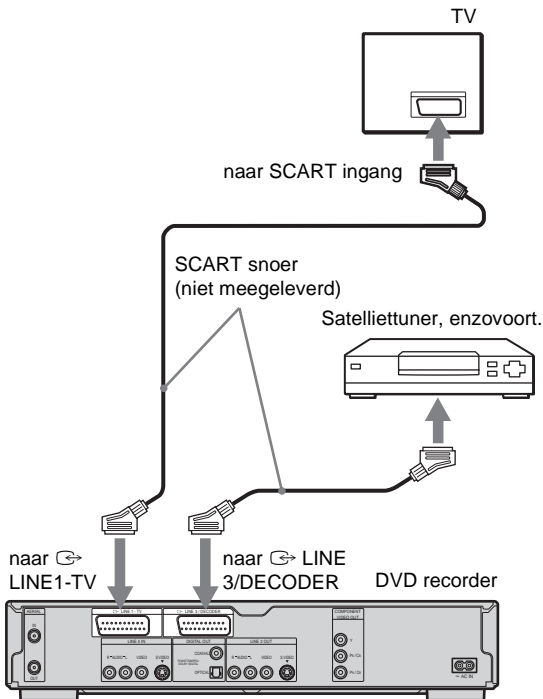

Als de satelliet-tuner RGB signalen kan uitvoeren

Deze recorder accepteert RGB signalen. Als de satelliet-tuner RGB signalen kan uitvoeren, verbindt u de TV SCART aansluiting op de satelliet-tuner met de LINE 3/DECODER aansluiting en stelt u "Lijn3 Ingang" bij "Scart-instelling" in op "Video/RGB" (pagina 92). Houd er rekening mee dat de SMARTLINK functie niet beschikbaar is bij deze aansluiting en instelling. Raadpleeg de gebruiksaanwijzing van de decoder om de SMARTLINK functie te gebruiken met een compatibele decoder.

Als u de Synchro-opnamefunctie wilt gebruiken

Deze aansluiting is vereist als u de gesynchroniseerde opnamefunctie wilt gebruiken. Zie "Opnemen vanaf aangesloten apparatuur met een timer (Synchro-opname)" (pagina 52). Stel "Lijn3 Ingang" bij "Scart-instelling" in het Video instelscherm (pagina 92) in volgens de technische gegevens van de satelliet-tuner. Raadpleeg de gebruiksaanwijzing van de satelliet-tuner voor meer informatie. Verbind de VCR SCART aansluiting van de tuner met de LINE 3/DECODER aansluiting wanneer u gebruik maakt van een B Sky B tuner. Stel "Lijn3 Ingang" bij "Scart-instelling" in volgens de technische gegevens van de VCR SCART aansluiting op de satelliet-tuner.

Opmerkingen

- Stel "Lijn3 Ingang" van "Scart-instelling" in het Video instelscherm niet in op "Decoder".
- De gesynchroniseerde opnamefunctie werkt niet bij alle tuners. Raadpleeg de gebruiksaanwijzing van de tuner voor meer informatie.
- Als u het netsnoer van de recorder loskoppelt, kunt u wellicht de signalen van de aangesloten tuner niet bekijken.

Een PAY-TV/Canal + decoder aansluiten

U kunt programma's van PAY-TV/Canal + bekijken of opnemen als u een decoder (niet meegeleverd) aansluit op de recorder. Koppel het netsnoer van de recorder los van het stopcontact als u de decoder aansluit.

Decoder aansluiten

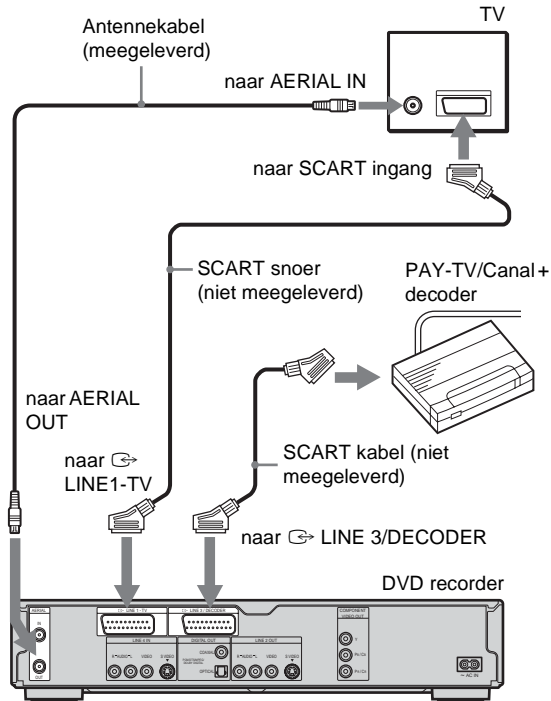

PAY-TV/Canal + kanalen instellen

Als u programma's van PAY-TV/Canal + wilt bekijken of opnemen, kunt u via het instelscherm de recorder instellen voor het ontvangen van deze kanalen.

Voer de onderstaande procedure uit om de kanalen juist in te stellen.

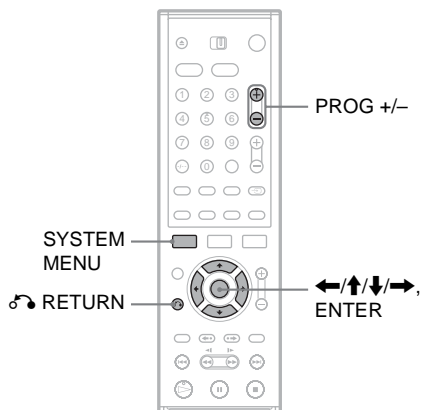

- 1 Druk op SYSTEM MENU.**
Het systeemmenu verschijnt.
- 2 Kies "INSTELLING" en druk op ENTER.**

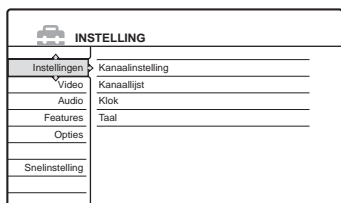

- 3 Kies "Video" en druk op ENTER.**

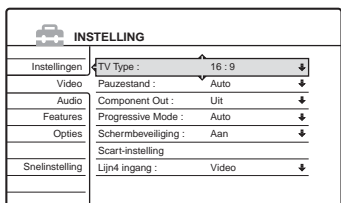

- 4 Kies "Scart-instelling" en druk op ENTER.**

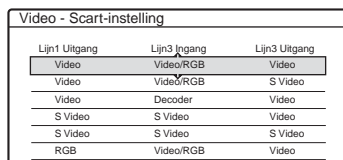

- 5 Druk op ↑/↓ om "Video" of "RGB" te selecteren voor "Lijn1 Uitgang", "Decoder" voor "Lijn3 Ingang" en "Video" voor "Lijn3 Uitgang" en druk op ENTER.**

Het Video-instelscherm verschijnt opnieuw.

- 6 Druk op RETURN om de cursor terug te plaatsen in de linker kolom.**

- 7 Kies "Instellingen" en druk op ENTER.**

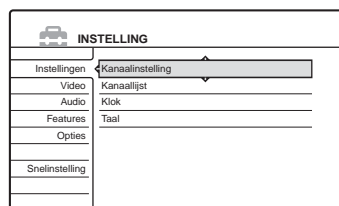

- 8 Kies "Kanaalinstelling" en druk op ENTER.**

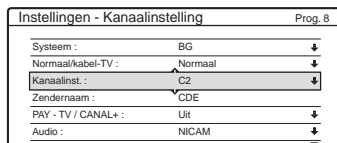

- 9 Druk op PROG +/- om de gewenste programmapositie te selecteren.**

Geselecteerde programmapositie

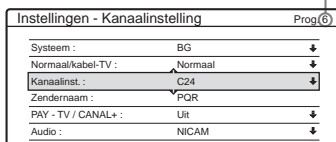

10 Kies "Systeem" en druk op ENTER.

Instellingen - Kanaalinstelling		Prog. 6
Systeem :	BG	↓
Normaal/kabel-TV :	DK	
Kanaalinst. :	I	
Zendernaam :	L	
PAY - TV / CANAL+ :		↓
Audio :	NICAM	↓

11 Druk op ↑/↓ om een beschikbaar televisiesysteem (BG, DK, I of L) te selecteren en druk op ENTER.

Als u uitzendingen in Frankrijk wilt ontvangen, selecteert u "L".

12 Kies "Normaal/kabel-TV" en druk op ENTER.

Instellingen - Kanaalinstelling		Prog. 6
Systeem :	BG	↓
Normaal/kabel-TV :	Normaal	↓
Kanaalinst. :	Kabel-TV	
Zendernaam :	FCR	
PAY - TV / CANAL+ :	Uit	↓
Audio :	NICAM	↓

13 Kies "Normaal" en druk op ENTER.

Als u CATV-kanalen (Cable Television) wilt instellen, selecteert u "Kabel-TV".

14 Kies "Kanaalinst." en druk op ENTER.

Instellingen - Kanaalinstelling		Prog. 6
Systeem :	BG	↓
Normaal/kabel-TV :	Normaal	↓
Kanaalinst. :	C24	↓
Zendernaam :	FCR	
PAY - TV / CANAL+ :	Uit	↓
Audio :	NICAM	↓

15 Kies het PAY-TV/Canal +-kanaal en druk op enter ENTER.

16 Kies "PAY-TV/CANAL +" en druk op enter ENTER.

Instellingen - Kanaalinstelling		Prog. 6
Systeem :	BG	↓
Normaal/kabel-TV :	Normaal	↓
Kanaalinst. :	C24	↓
Zendernaam :	FCR	
PAY - TV / CANAL+ :	Aan	↓
Audio :	Uit	↓

17 Kies "Aan" en druk op ENTER.

Terugkeren naar de vorige stap
Druk op ↶ RETURN.

Opmerkingen

- Als u "Lijn3 Ingang" instelt op "Decoder" in stap 5 hierboven, kunt u "L3" niet selecteren omdat Lijn 3 een toegewezen lijn voor de decoder wordt.
- Als u het netsnoer van de recorder loskoppelt, kunt u wellicht de signalen van de aangesloten decoder niet bekijken.

Gebruik van schermmenu's



In dit hoofdstuk maakt u kennis met het systeemmenu, TOOLS menu en submenu. Via deze menu's kunnen de meeste recorderfuncties worden bediend.

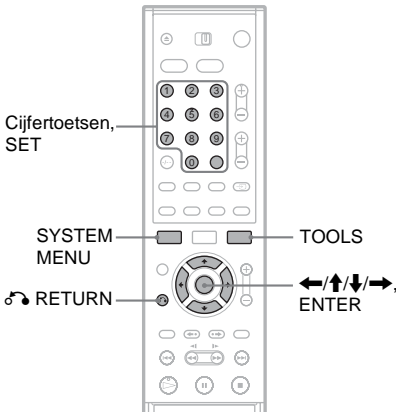

Systeemmenu

Het systeemmenu verschijnt als u op SYSTEM MENU drukt en biedt toegang tot de belangrijkste functies van de recorder zoals timergestuurde opname en instelling. Maak uw keuze door op \uparrow/\downarrow en ENTER te drukken.

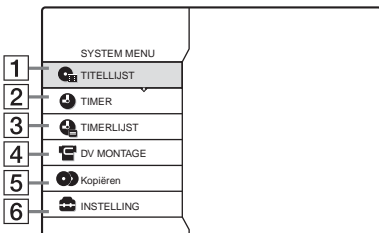

- 1 TITELLIJST** (pagina 34):
Opent het titellijstmenu waarin de opgenomen titels op de disc worden weergegeven.

- 2 TIMER** (pagina 43):
Geeft u de mogelijkheid een nieuwe instelling voor timeropname op te geven.
- 3 TIMERLIJST** (pagina 47):
Opent het timerlijstmenu waarin u timerinstellingen kunt controleren, wijzigen en annuleren.
- 4 DV MONTAGE** (pagina 79):
Activeert de DV-montagefunctie, waarmee de inhoud van een DV tape kan worden opgenomen en gemonteerd.
- 5 Kopiëren** (pagina 73):
Kopieert titels van de HDD naar een DVD en vice versa. Kies de kopieerrichting voor u begint te kopiëren.
- 6 INSTELLING** (pagina 85):
Opent het instelscherm waarin u voorkeursinstellingen voor de recorder kunt opgeven.

Submenu

Het submenu verschijnt als u een item in het weergegeven lijstmenu (bijv. een titel in het titellijstmenu) selecteert en op ENTER drukt. In het submenu staan alleen opties die van toepassing zijn op het geselecteerde item. De getoonde opties verschillen afhankelijk van de situatie en het type disc.

Maak uw keuze door op \uparrow/\downarrow en ENTER te drukken.

Voorbeeld: het titellijstmenu

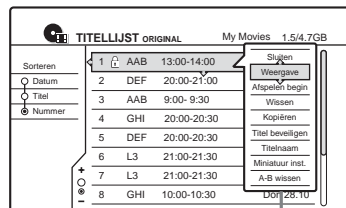

Opties voor het geselecteerde item

TOOLS

Het TOOLS menu verschijnt wanneer u op TOOLS drukt en toont opties die gelden voor de hele disc (bijv. discbeveiliging), recorder (bijv. geluidsinstellingen tijdens de opname) of diverse items op een lijstmenu (bijv. verscheidene titels wissen). De getoonde opties verschillen afhankelijk van de situatie en het type disc. Maak uw keuze door op \uparrow/\downarrow en ENTER te drukken.

Voorbeeld 1: u drukt op TOOLS terwijl het titellijstmenu is ingeschakeld.

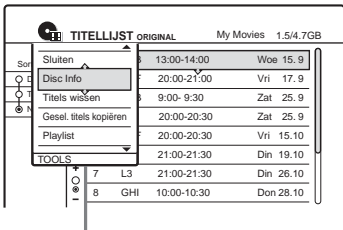

Opties voor de disc of het menu

Voorbeeld 2: u drukt op TOOLS tijdens het afspelen van een DVD-RW (VR-modus).

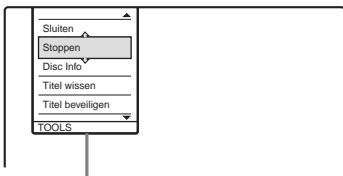

Opties voor de disc of het beeld

Terugkeren naar het vorige venster
Druk op \circlearrowleft RETURN.

Gebruik van de titellijst

HDD +RW -RWVR -RWVideo +R -R

In de titellijst ziet u de titel van de programma's die op een disc zijn opgenomen.

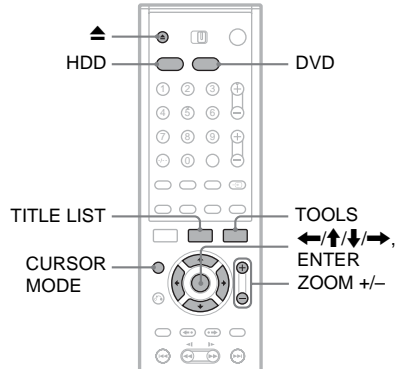

1 Druk op HDD of DVD.

Als u DVD kiest, drukt u op \blacktriangle (openen/sluiten) en plaatst u een DVD in de disclade. Druk nogmaals op \blacktriangle om de disclade te sluiten.

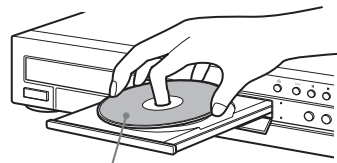

Met de opnamekant omlaag

Wacht totdat "LOAD" verdwijnt uit het uitleesvenster op het voorpaneel.

2 Druk op TITLE LIST.

Druk op ZOOM+ om de lijst gedetailleerder (zoomen) weer te geven.

Standaardtitellijst (voorbeeld: DVD-RW in VR-modus)

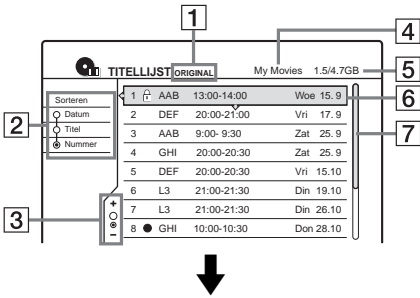

"Ingezoomde" titellijst

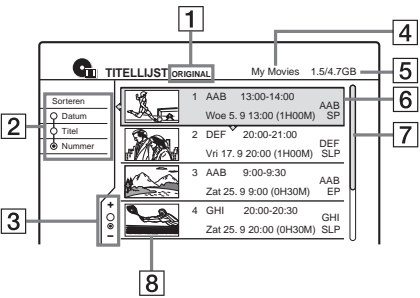

- 1** Disctype:
Toont een mediatype, HDD of DVD.
Toont ook het titeltype (Origineel of Playlist) voor DVD-RW's (VR-modus).
- 2** Sorteertoetsen:
Bepalen de sorteervolgorde van de titels (zie hieronder).
- 3** Zoomaanduiding:
Geeft de huidige zoomstatus weer.
- 4** Discnaam (enkel DVD) (pagina 37)
- 5** Discruimte (resterend/totaal)
- 6** Titelinformatie:
Geeft het titelnummer, de titelnaam en de opnamedatum weer.
● (rood): Geeft de titel weer die momenteel wordt opgenomen.
●: Geeft aan dat de titel momenteel wordt gekopieerd.
🔒: Geeft aan dat een titel is beveiligd.
NEW (of N): Geeft aan dat de titel nieuw wordt opgenomen (niet weergegeven) (enkel HDD).
↻: Geeft aan dat de update-functie ingesteld is (enkel HDD) (pagina 43).

- 7** Schuifbalk:
Verschijnt wanneer niet alle titels in de lijst passen. Druk op \uparrow/\downarrow om de verborgen titels weer te geven.
- 8** Miniatuur van de titel

Per pagina door de lijst bladeren (Paginamodus)

Druk op CURSOR MODE als de lijstweergave is ingeschakeld. De weergave gaat over naar de paginamodus. Als u op \uparrow/\downarrow drukt, wordt de volgende/vorige pagina met titels weergegeven. Druk nogmaals op CURSOR MODE om terug te keren naar de cursormodus.

Betreffende de titellijst voor DVD-RW's (VR-modus)

U kunt de titellijst omschakelen naar Origineel of Playlist. Druk vanuit het titelijstmenu op TOOLS, kies "Origineel" of "Playlist", en druk op ENTER. "PLAYLIST" verschijnt in het uitleesvenster op het voorpaneel wanneer "Playlist" is geselecteerd. Voor details, zie "Bewerkingsmogelijkheden voor DVD-RW's (VR-modus)" (pagina 65).

De titelvolgorde wijzigen (Sorteren)

Druk op \leftarrow vanuit het titelijstmenu om de cursor naar de sorteerkolom te brengen. Druk op \uparrow/\downarrow om het item te selecteren en druk op ENTER.

Volgorde	Sorteermethode
Nieuw (enkel HDD)	op volgorde van datum waarop de titels zijn opgenomen. De titel die het recentst is opgenomen en nog niet is weergegeven, staat bovenaan.
Datum	op volgorde van datum waarop de titels zijn opgenomen. De titel die het recentst is opgenomen, staat bovenaan.
Titel	in alfabetische volgorde.
Nummer	op volgorde van opgenomen titelnummer.

De miniatuur van een titel wijzigen (Miniatuur) (enkel HDD/DVD-RW in VR-modus)

U kunt naar eigen voorkeur een scène selecteren voor een miniatuur in het titellijstmenu.

- 1 Druk op TITLE LIST als een disc in de recorder is geplaatst en druk vervolgens op ZOOM+.
- 2 Kies een titel waarvan u de miniatuur wilt wijzigen en druk op ENTER.
- 3 Kies "Miniatuur inst." in het submenu en druk op ENTER.
De geselecteerde titel wordt op de achtergrond afgespeeld.
- 4 Terwijl u naar het beeld kijkt dat wordt afgespeeld, drukt u op ▷, || of ◀◀/▶▶ om de scène te selecteren die u wilt instellen als miniatuur en drukt u vervolgens op ENTER. De scène wordt ingesteld als miniatuur voor de titel.

De titellijst uitschakelen.

Druk op TITLE LIST.

Tip

Na een opname wordt automatisch de eerste scène van de opname (de titel) ingesteld als miniatuur bij de titel.

Opmerkingen

- De titellijst verschijnt wellicht niet voor DVD's die zijn gemaakt met andere DVD recorders.
- De letters die niet kunnen worden weergegeven, worden vervangen door een "*".
- Titelmminiaturen worden alleen op deze recorder weergegeven.
- Het duurt enkele seconden voordat de miniaturen worden weergegeven.
- Na het monteren kan een titelminiatuur zijn veranderd in de eerste scène van de opname (titel).
- Na het kopiëren is het oorspronkelijke titelminiatuurbeeld verdwenen.

Gebruik van het "Disc Info" scherm (discinstellingen)

HDD +RW -RWVR -RW_{video} +R -R

Via het discinformatiescherm kunt u het discstype en de discruimte controleren. U kunt ook formatteren en finaliseren (pagina 37).

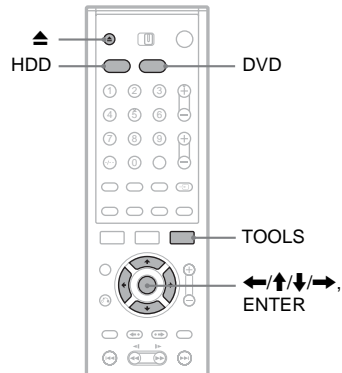

1 Druk op HDD of DVD.

Als u een DVD kiest, drukt u op ▲ (openen/sluiten) en plaatst u een DVD in de disclade. Druk nogmaals op ▲ om de disclade te sluiten.

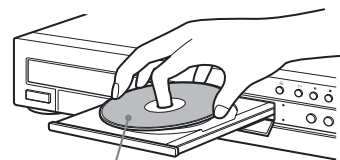

Met de opnamekant omlaag

Wacht totdat "LOAD" verdwijnt uit het uitleesvenster op het voorpaneel.

2 Druk op TOOLS.

Het TOOLS menu verschijnt.

3 Kies "Disc Info" en druk op ENTER.

De items in het venster verschillen per discstype of opname-indeling.

Voorbeeld: DVD-RW (VR-modus)

Disc-informatie bekijken

1	Disc-naam	Movie	Sluiten	3	
2	Media	DVD-RW	Formaat	VR	Disc-naam
4	Titelnr.	Original 3 / Playlist 2	Disc beveil.		
5	Beveiligd	Niet beveiligd	Finaliseren		
6	Datum	15.9.2003 - 28.10.2003	Alles wiss	8	
7	Rest	HQ: 0H30M HSP: 0H45M SP: 1H00M LP: 1H30M EP: 2H00M SLP: 3H00M 2.3/4.7GB			

- 1 "Disc-naam" (enkel DVD)
- 2 "Media": Disctype
- 3 "Formaat": opname-indeling (enkel DVD-RW)
- 4 "Titelnr.": totaal aantal titels
- 5 "Beveiligd": geeft aan of beveiliging is ingesteld (enkel DVD-RW in VR-modus)
- 6 "Datum": de datums waarop de oudste en de meest recente titels zijn opgenomen (enkel DVD)
- 7 "Continu rest. tijd"/"Rest" (bij benadering)
 - De langste continue opnameduur in elke opnamemodus.
 - Discruimtebalk
 - Resterende discruimte/totale discruimte
- 8 Toetsen voor discinstellingen (pagina 37)
 - "Disc-naam"
 - "Disc beveil."
 - "Finaliseren"/"Definalis."
 - "Alles wiss"
 - "Formatt."De beschikbare instellingen hangen af van het type disc.

Tip

Bij DVD+RW's en DVD-RW's (Video-modus) kunt u de vrije discruimte en de titellocatie controleren via het Disc Map venster (pagina 68).

Opmerking

Voor dit model staat 1 GB (gigabyte) gelijk aan 1 miljard bytes. Hoe groter het cijfer, hoe groter de discruimte.

Een disc benoemen, beveiligen of formatteren

HDD +RW -RWVR -RWVideo +R -R

Via het discinformatievenster kunt u opties kiezen die voor de hele disc gelden.

1 Druk op **TOOLS** als de disc in de recorder is geplaatst.

Het **TOOLS** menu verschijnt.

2 Kies "Disc Info" en druk op **ENTER**.

Voorbeeld: De geplaatste disc is een DVD-RW (VR-modus).

Disc-informatie bekijken

Disc-naam		Sluiten		
Media	DVD-RW	Formaat	VR	Disc-naam
Titelnr.	Original 3 / Playlist 2	Disc beveil.		
Beveiligd	Niet beveiligd	Finaliseren		
Datum	15.9.2003 - 28.10.2003	Alles wiss		
Rest	HQ: 0H30M HSP: 0H45M SP: 1H00M LP: 1H30M EP: 2H00M SLP: 3H00M 2.3/4.7GB			

3 Kies een optie en druk op **ENTER**.

"Disc-naam" (enkel DVD): Benoemt een DVD. Voer de discnaam in via het venster "Disc-naam invoeren" (pagina 41).

"Disc beveil." (enkel DVD-RW in VR-modus): Beveiligt alle titels op de disc. Selecteer "Niet beveiligen" om de beveiliging uit te schakelen.

"Alles wiss" (enkel HDD/DVD+RW/DVD-RW): Wist alle titels op de disc (behalve de beveiligde titels).

"Formatt." (enkel HDD/DVD+RW/DVD-RW): Wist de disc volledig blanco. Voor DVD-RW's kiest u de gewenste opname-indeling (VR of Video).

Tips

- U kunt bepaalde titels beveiligen (pagina 66).
- Als u opnieuw formateert, kunt u de opname-indeling van een DVD-RW wijzigen of opnieuw opnemen op een DVD-RW (Video-modus) die is gefinaliseerd.

Opmerking

Voor de naam van een DVD kunt u maximaal 64 tekens invoeren. De discnaam verschijnt niet als de disc op andere DVD-apparatuur wordt afgespeeld.

Een DVD finaliseren (klaarmaken voor weergave met andere apparatuur)

+RW **-RWVR** **-RWVideo** **+R** **-R**

Finaliseren is noodzakelijk als u discs die u met deze recorder hebt opgenomen, wilt afspelen op andere DVD-apparatuur.

Als u een DVD+RW, DVD-RW (Video-modus), een DVD+R of een DVD-R finaliseert, wordt automatisch een DVD-menu gemaakt dat op andere DVD-apparatuur kan worden weergegeven.

Controleer de verschillen tussen de disc types voordat u begint met finaliseren.

Verschillen tussen de disc types

+RW

Discs worden automatisch gefinaliseerd wanneer ze uit de recorder worden gehaald. Afhankelijk van de DVD-apparatuur, of als de opnameduur kort is, moet u de disc misschien finaliseren. U kunt de inhoud van de disc wijzigen en nieuwe inhoud opnemen, ook na het finaliseren.

-RWVR

Finaliseren is niet nodig voor het afspelen van een disc op apparatuur die compatibel is met de VR-indeling. De disc moet mogelijk worden gefinaliseerd, ook al is de andere DVD-apparatuur VR-compatibel, vooral bij korte opnames. U kunt de inhoud van de disc wijzigen en nieuwe inhoud opnemen, ook na het finaliseren.

-RWVideo

Finaliseren is nodig als u de disc afspeelt op andere apparatuur dan deze recorder. Na het finaliseren kunt u de inhoud van de disc niet meer bewerken en geen nieuwe inhoud op de disc opnemen. Als u opnieuw op de disc wilt opnemen, moet u de disc eerst opnieuw formatteren (pagina 37). Alle bestaande inhoud wordt dan wel gewist.

+R

Finaliseren is nodig als u de disc afspeelt op andere apparatuur dan deze recorder. U kunt na het finaliseren de inhoud van de disc niet bewerken en geen nieuwe inhoud opnemen.

-R

1 Druk op **TOOLS** als de disc in de recorder is geplaatst.

Het **TOOLS** menu verschijnt.

2 Kies **"Disc Info"** en druk op **ENTER**.

Het discinformatievenster verschijnt.

3 Kies **"Finaliseren"** en druk op **ENTER**.

In het venster wordt de tijd weergegeven die bij benadering nodig is voor het finaliseren. Bovendien wordt de vraag gesteld of u wilt doorgaan.

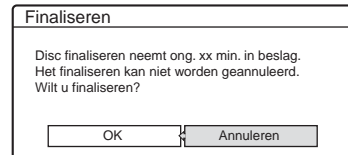

4 Kies **"OK"** en druk op **ENTER**.

De recorder begint met het finaliseren van de disc.

Bij het afspelen van een DVD-RW (VR-modus)

Als u geen inhoud kunt opnemen of bewerken met een DVD-RW (VR-modus) die met andere DVD-apparatuur is gefinaliseerd (er wordt dan een bericht weergegeven), maakt u het finaliseren van de disc ongedaan door in stap 3 hierboven "Definalis." te kiezen.

Tip

U kunt controleren of een disc al dan niet is gefinaliseerd. Indien u in stap 3 hierboven "Finaliseren" niet kunt kiezen, werd de disc reeds gefinaliseerd.

Opmerkingen

- Zelfs als een disc gefinaliseerd is, kunt u deze soms niet afspelen omdat de disc, de opname of de DVD-apparatuur in slechte staat verkeert.
- De recorder kan wellicht discs die met een andere recorder zijn opgenomen, niet finaliseren.

Afspelinformatie en speelduur controleren



U kunt de speelduur en resterende speelduur van de huidige titel of track of het huidige hoofdstuk controleren. U kunt ook de disnaam controleren die bij het opnemen is opgeslagen op de DVD/CD.

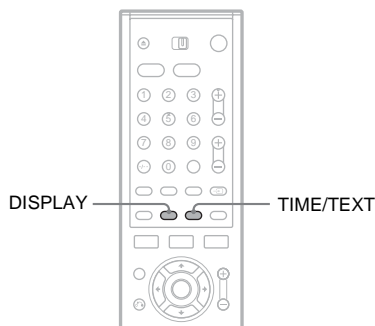

Druk herhaaldelijk op DISPLAY.

Wanneer u op de toets drukt, wordt het venster als volgt gewijzigd:

Titel-/trackinformatie (venster 1)



Afspeelmodus/speelduurinformatie (venster 2)



(venster uit)

De vensters verschillen per discstypetype of opname-indeling.

◆ Venster 1

Voorbeeld: Bij het afspelen van een DVD VIDEO

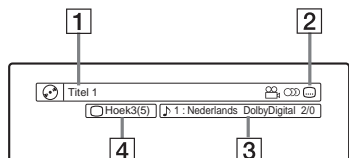

1 Titelnummer/-naam

(Tracknummer voor CD's/VIDEO CD's zonder PBC, scènenummer voor VIDEO CD's met PBC, tracknummer/naam voor DATA CD's)

2 Beschikbare functies voor DVD VIDEO's (hoek/ audio/ ondertiteling, enzovoort)

3 De huidige geselecteerde functie of geluidsinstelling (wordt tijdelijk weergegeven)

4 De momenteel geselecteerde hoek

Voorbeeld: Dolby Digital 5.1 ch

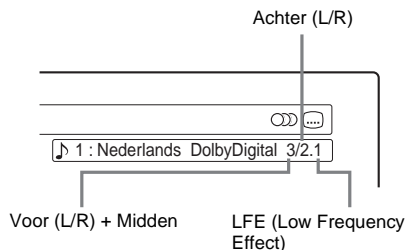

◆ Venster 2

Voorbeeld: Bij het afspelen van een DVD-RW (VR-modus)

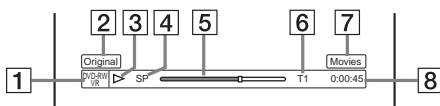

1 Discstypetype²/indeling (pagina 8)

2 Titeltypetype (Origineel of Playlist) (pagina 65)

3 Afspelmmodus

4 Opnamemodus (pagina 42)

5 Weergavestatusbalk³

6 Titelnnummer (hoofdstuknummer¹) (pagina 62)

(Tracknummer voor CD's/VIDEO CD's zonder PBC, scènenummer voor VIDEO CD's met PBC, tracknummer (albumnummer¹) voor DATA CD's)

7 CD-tekst (albumnaam) verschijnt wanneer tekst is opgenomen op een CD.

8 Speelduur (resterende speelduur¹)

¹ Verschijnt wanneer u herhaaldelijk op TIME/TEXT drukt.

² Toont Super VCD's als "SVCD" en DATA CD's als "CD".

³ Verschijnt niet voor VIDEO CD's en DATA CD's.

🔔 Tips

- Als "DTS" op "Uit" staat in het Audio instelscherm, kunnen DTS tracks niet worden geselecteerd via het venster, zelfs niet als de disc DTS tracks bevat (pagina 94).
- Als "Auto Display" op "Aan" staat (standaard) in het optie-instelscherm (pagina 99), verschijnt afspeelinformatie automatisch bij het aanschakelen van de recorder, enz.

Opmerkingen

- De recorder kan alleen het eerste niveau van CD-tekst, zoals de discnaam, weergeven.
- De letters en symbolen die niet kunnen worden weergegeven, worden vervangen door een "*".

Speelduur/resterende duur controleren

Tijd en tekst kunnen behalve op het TV-scherm ook worden gecontroleerd via het uitleesvenster op het voorpaneel.

Druk herhaaldelijk op TIME/TEXT.

De vensters verschillen per discstypen of opname-indeling.

◆Uitleesvenster op het voorpaneel

Voorbeeld: Bij het afspelen van een DVD

Speelduur en nummer van de huidige titel

T 1 1:03:24



Resterende speelduur van de huidige titel

T 1 - 1:15:36



Speelduur en nummer van het huidige hoofdstuk

C 2 02:23:0



Resterende speelduur van het huidige hoofdstuk

C 2 - 0:13:20



Voorbeeld: Bij het afspelen van een CD

Speelduur van de track en huidige track-/indexnummer



Resterende speelduur van de huidige track



Speelduur van de disc



Resterende speelduur van de disc



CD-tekst (indien beschikbaar)

Opmerkingen

- De recorder kan alleen het eerste niveau van CD-tekst, zoals de discnaam, weergeven.
- De letters en symbolen die niet kunnen worden weergegeven, worden vervangen door een "*".
- De speelduur van MP3 audio tracks kan mogelijk niet juist worden weergegeven.

Voorbeeld: Bij het kopiëren van een DVD

Resterende kopieerduur

DUB - 1:25 8

Tekens invoeren

U kunt een DVD, een titel of een programma benoemen door tekens in te voeren. U kunt maximaal 64 tekens invoeren voor een titel- of discnaam, maar het aantal tekens dat daadwerkelijk wordt weergegeven in menu's zoals het titellijstmenu, verschilt. Voer de onderstaande procedure uit als het invoervenster voor tekens verschijnt.

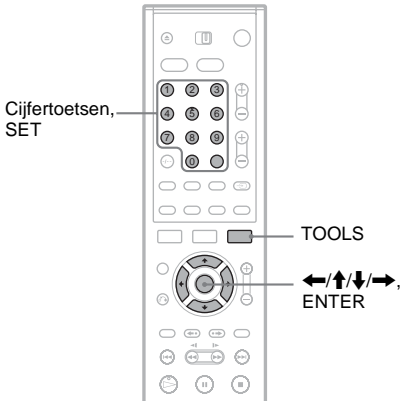

- 1 Druk op $\leftarrow/\uparrow/\downarrow/\rightarrow$ om de cursor naar rechts te verplaatsen en selecteer "A" (hoofdletters), "a" (kleine letters) of "Symbool" en druk op ENTER.

De tekens van het geselecteerde type worden weergegeven.

- 2 Druk op $\leftarrow/\uparrow/\downarrow/\rightarrow$ om het teken te selecteren dat u wilt invoegen en druk op ENTER.

Het geselecteerde teken verschijnt boven aan het venster.

Voorbeeld: De titelnaam invoeren

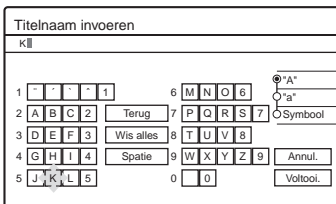

Het lettertype verschilt volgens de taal die met Snelinstelling werd gekozen. In sommige talen kunnen geen accenten worden gebruikt. Als u een letter met een accent wilt invoeren, selecteert u een accent gevolgd door de letter. Voorbeeld: Kies " ` " en vervolgens "a" om "à" in te voeren.

Selecteer "Spatie" om een spatie in te voegen.

- 3 Herhaal stap 1 en 2 om meer tekens in te voeren.

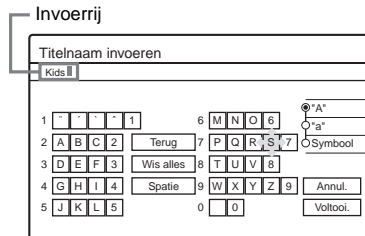

Verplaats de cursor rechts van het teken dat u wilt wissen. Kies "Terug" en druk op ENTER. Verplaats de cursor rechts van het punt waar u een teken wilt invoegen. Kies het teken en druk op ENTER.

Kies "Wis alles" en druk op ENTER om alle tekens te wissen.

- 4 Kies "Voltooi." en druk op ENTER.

Selecteer "Annul." om de instelling te annuleren.

De cijfertoetsen gebruiken

U kunt ook tekens invoeren met de cijfertoetsen.

- 1 Druk in stap 2 hierboven herhaaldelijk op een cijfertoets om een teken te kiezen.

Voorbeeld:

Druk één keer op cijfertoets 3 om de letter "D" in te voeren.

Druk drie keer op cijfertoets 3 om de letter "F" in te voeren.

- 2 Druk op SET en kies het volgende teken.

- 3 Kies "Voltooi." en druk op ENTER.

Vóór het opnemen

Voordat u begint op te nemen...

- Met deze recorder kunt u op verschillende discs opnemen. Kies het meest geschikt disc type (pagina 8).
- Controleer of er voldoende discruimte beschikbaar is voor de opname (pagina 36). Bij HDD, DVD+RW's en DVD-RW's kunt u discruimte vrijmaken door titels te wissen (pagina 66).
- Pas, indien nodig, de beeldkwaliteit en het beeldformaat van de opname aan (pagina 50).

Tip

Timergestuurde opname kan met aan- of uitgeschakelde recorder. De recorder kan worden uitgeschakeld zonder de opname te beïnvloeden, zelfs nadat die al is gestart.

Opnamemodus

Net als de SP of LP opnamemodus van een videorecorder, heeft ook deze recorder zes verschillende opnamestanden.

Kies een opnamemodus op basis van de beschikbare tijd en de gewenste beeldkwaliteit. Kies bijvoorbeeld de High Quality modus (HQ) wanneer de beeldkwaliteit primeert. Wanneer u zo lang mogelijk wilt kunnen opnemen, dan kiest u beter voor de Super Long Play modus (SLP). Merk op dat de opnameduurtijden in de volgende tabel slechts bij benadering gelden en in de praktijk kunnen verschillen. Tevens is de maximale ononderbroken opnameduur voor één enkele titel acht uur (HDD) of zes uur (DVD). Inhoud buiten deze duur wordt niet opgenomen. Druk herhaaldelijk op REC MODE om de opnamemodus te selecteren.

Ik wil de beste beeldkwaliteit, dus kies ik voor HQ.



Opname-modus	Opnameduur (uur)		
	HDD		DVD
	(HX1000)	(HX900)	
HQ (High quality)	53	33	1
HSP ↑	81	51	1,5
SP (Standaardmodus)	107	67	2
LP ↓	164	103	3
EP ↓	217	137	4
SLP (Long duration)	325	204	6

"HQ+" opnamemodus

"HQ+" neemt beelden op de HDD op in een kwaliteit die beter is dan HQ. Stel "HQ-instelling" in het Features instelscherm in op "HQ+" (pagina 98). De maximale opnametijd bedraagt 34 uur voor RDR-HX1000 of 21 uur voor RDR-HX900. "HQ" verschijnt.

Opmerking

De onderstaande situaties kunnen leiden tot kleine fouten in de opnameduur.

- Een programma dat slecht wordt ontvangen of een programma of videobron met slechte beeldkwaliteit opnemen.
- Opnemen op een disc die al is bewerkt.
- Alleen stilstaande beelden of geluid opnemen.

Stereoprogramma's en tweetalige programma's opnemen

De recorder ontvangt stereoprogramma's en tweetalige programma's gebaseerd op het ZWEITON systeem of het NICAM systeem en neemt deze op.

Op de HDD en op een DVD-RW (VR-modus) kunt u zowel het hoofd- als het subgeluid opnemen. U kunt tijdens het afspelen van de disc schakelen tussen hoofd en sub. Voor de HDD kunt u het geluidsspoor kiezen voor u de opname uitvoert. Kies "Hoofd", "Sub" of "Hoofd+Sub" bij "HDD tweetalige opname" in het Options instelscherm (pagina 99).

Op een DVD+RW, DVD-RW (Video-modus), DVD+R of DVD-R kunt u maar één geluidsspoor (hoofd of sub) tegelijkertijd opnemen.

Selecteer het geluidsspoor met het instelscherm voordat u met de opname begint. Zet "DVD tweetalige opname" op "Hoofd" (standaard) of "Sub" in het optie-instelscherm (pagina 99).

ZWEITON (Duits stereo) systeem

Wanneer een stereo of tweetalig ZWEITON programma wordt ontvangen, verschijnt "STEREO" of "BILINGUAL" in het uitleesvenster op het voorpaneel.

NICAM systeem

Wanneer een stereo of tweetalig NICAM programma wordt ontvangen, verschijnt "NICAM" in het uitleesvenster op het voorpaneel. Als u een NICAM programma opneemt, moet u "Audio" bij "Kanaalinstelling" in het Instellingen instelscherm instellen op "NICAM" (standaard). Als het geluid niet helder is bij het luisteren naar NICAM uitzendingen, stelt u "Audio" in op "Standaard" (zie "Kanaalinstelling" op pagina 86).

Tip

U kunt het geluid (hoofd of sub) selecteren tijdens het opnemen van tweetalige programma's met de (audio) toets. Dit heeft geen invloed op het opgenomen geluid.

Niet-opneembare beelden

Beelden met kopieerbeveiliging kunnen niet worden opgenomen met deze recorder. Wanneer de recorder een kopieerbeveiligingssignaal ontvangt, blijft hij werken maar wordt alleen een leeg grijs scherm opgenomen.

Kopieerbeveiligings- Opneembare discs signalen

Copy-Free	
Copy-Once	
Copy-Never	Geen (leeg scherm wordt opgenomen)

* De opgenomen disc kan alleen worden afgespeeld op CPRM-compatibele apparatuur (pagina 8).

Timergestuurde opname (Standaard/ShowView)

U kunt maximaal acht programma's voor de timer instellen, maximaal één maand van tevoren. De timer kan op twee manieren worden ingesteld: de standaardmethode en de ShowView methode.

- Standaard: de datum, de tijd en de programmapositie van het programma handmatig instellen.
- ShowView: het ShowView-codenummer invoeren dat is vastgesteld voor elk televisieprogramma (pagina 46).

Opnemen

De timer handmatig instellen (Standaard)

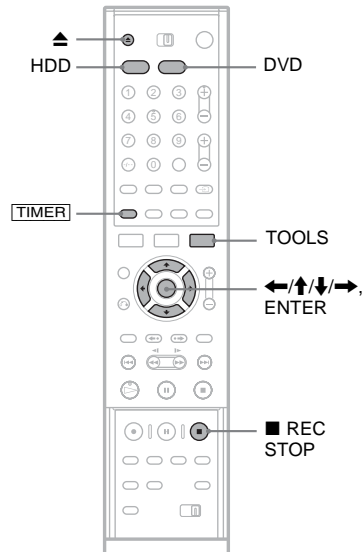

1 Druk op HDD of DVD.

Als u DVD kiest, drukt u op (openen/sluiten) en plaatst u een DVD in de disclade. Druk nogmaals op om de disclade te sluiten.

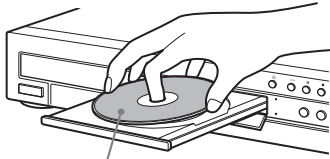

Met de opnamekant omlaag

Wacht totdat "LOAD" verdwijnt uit het uitleesvenster op het voorpaneel. Lege DVD's worden automatisch geformatteerd.

2 Druk op **TIMER**.

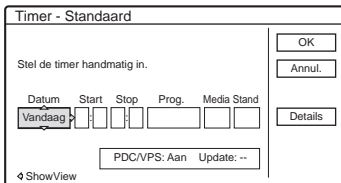

- Als het Timer (ShowView) menu verschijnt, drukt u op **←** om het venster over te schakelen naar "Standaard".

3 Kies een item met **←/→** en stel het in met **↑/↓**.

"Datum": Stelt de datum in.

Het item wordt als volgt gewijzigd:

Vandaag ↔ Morgen ↔ ↔ Don
28.10 (1 maand later) ↔ Zon (elke zondag)
↔ ↔ Zat (elke zaterdag) ↔
Maa-Vri (maandag tot vrijdag) ↔ Maa-Zat
(maandag tot zaterdag) ↔ Zon-Zat (zondag
tot zaterdag) ↔ Vandaag

"Start": Stelt de starttijd in.

"Stop": Stelt de stoptijd in.

"Prog.": Selecteert de programmapositie of ingangsbron.

"Media": Selecteert de media: HDD of DVD.

"Stand": Selecteert de opnamemodus (pagina 42).

- Als u de instelling voor de PDC/VPS- of update-functies wenst te wijzigen, kiest u "Details" en drukt u op ENTER. Kies een item met **←/→** en stel het in met **↑/↓**. "PDC/VPS": Stelt de PDC/VPS functie in. Zie "Informatie over de PDC/VPS functie" hieronder.

"Update" (enkel HDD): Neemt automatisch op boven een voordien opgenomen programma dat dagelijks of wekelijks moet worden opgenomen.

Om terug te keren naar het menu Timerprogrammering, kiest u "Vorige" en drukt u op ENTER.

- Indien u zich hebt vergist, kiest u een item en wijzigt u de instelling.

4 Kies "OK" en druk op ENTER.

Het timerlijstmenu (pagina 47) verschijnt. De TIMER REC aanduiding gaat branden in het uitleesvenster op het voorpaneel en de recorder is gereed voor het opnemen met de recorder.

U hoeft de recorder, in tegenstelling tot een videorecorder, niet uit te schakelen voordat het opnemen met de timer begint.

De opname stoppen tijdens het opnemen met de timer

Open de klep van de afstandsbediening en druk op **■ REC STOP**. Het duurt enkele seconden voordat de opname wordt gestopt.

Informatie over de PDC/VPS functie

PDC/VPS signalen worden verzonden met televisieprogramma's bij bepaalde uitzendingsystemen. Deze signalen zorgen ervoor dat de opnamen met de timer worden gemaakt, zelfs als uitzendingen te vroeg of te laat beginnen of worden onderbroken.

◆Gebruik van de PDC/VPS functie

Stel "PDC/VPS" in op "Aan" in stap 3.

Als u deze functie inschakelt, begint de recorder te zoeken naar het kanaal voordat het opnemen met de timer begint. Als u naar de televisie kijkt en het scannen begint, verschijnt er een bericht op het televisiescherm. Als u naar de televisie wilt kijken, schakelt u over naar de tuner van de televisie of schakelt u de functie voor zoeken naar PDC/VPS kanalen in.

◆De PDC/VPS kanaalzoekfunctie uitschakelen

Druk op TOOLS en kies "PDC/VPS Scan uit".

Als u wilt controleren of de PDC/VPS functie juist werkt, schakelt u de recorder uit voordat het opnemen met de timer begint. Hiermee wordt de PDC/VPS functie voor zoeken naar kanalen automatisch opnieuw ingeschakeld terwijl de recorder uitgeschakeld blijft.

Opnamestand regelen

Als er niet voldoende discruimte beschikbaar is voor de opname, wordt de opnamemodus waarmee het hele programma kan worden opgenomen, automatisch geselecteerd door de recorder. Deze functie is normaal ingeschakeld.

Druk op TOOLS als de timerlijst wordt weergegeven om deze functie te annuleren. Kies "Opnamestand reg." en druk op ENTER. Kies "Uit" en druk op ENTER.

Als de timerinstellingen elkaar overlappen

Overlappende timerinstellingen worden als volgt weergegeven.



Kies "OK" om de getoonde instelling als dusdanig op te slaan. Het programma dat het eerst begint, heeft voorrang. Het tweede programma begint pas met opnemen nadat het eerste programma is afgelopen.

Selecteer "Annuleren" om de instelling te annuleren.

Het opnemen met de timer bevestigen, wijzigen of annuleren

Zie "Timerinstellingen controleren/wijzigen/annuleren (Timerlijst)" (pagina 47).

De opnameduur verlengen tijdens het opnemen

- 1 Druk op TOOLS tijdens het opnemen. Het TOOLS menu verschijnt.
- 2 Kies "Opnametijd verlengen" en druk op ENTER.

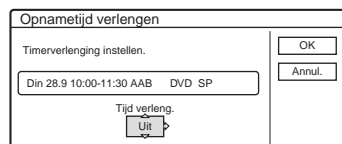

- 3 Druk op \uparrow/\downarrow om de tijdsduur te selecteren. U kunt de tijdsduur instellen in stappen van 10 minuten tot maximaal 60 minuten.
- 4 Kies "OK" en druk op ENTER.

Eéntoetstimer

Met de SMARTLINK verbinding kunt u makkelijk het timerprogrammeermenu laten verschijnen.

Als de TV ingeschakeld is of in standby, drukt u op [TIMER]. De recorder schakelt automatisch aan en de televisie-ingang wordt overgeschakeld naar de recorder. Het timerprogrammeermenu verschijnt.

Tip

U kunt het opgenomen programma afspelen door de programmatitel te kiezen in het titellijstmenu.

Opmerkingen

- Als "De disc is vol of bijna vol" op het scherm verschijnt, verwisselt u de disc of maakt u ruimte vrij voor de opname (enkel HDD/DVD-RW/DVD+RW) (pagina 67).
- Controleer of de klok juist is ingesteld voordat u het opnemen met timers instelt. Als u dit niet doet, kunt u niet opnemen met de timer. Als u een satellietprogramma wilt opnemen, schakelt u de satelliettuner in en selecteert u het satellietprogramma dat u wilt opnemen. Houd de satelliettuner ingeschakeld totdat de opnamen met de recorder zijn voltooid. Als u apparatuur met een timerfunctie aansluit, kunt u de Synchro-opnamefunctie gebruiken (pagina 52).
- Zelfs als de timer is ingesteld voor hetzelfde dagelijkse of wekelijkse programma, kan de timeropname niet worden uitgevoerd als ze samenvalt met een programma dat voorrang heeft. "☐" verschijnt naast de overlappende instelling in de timerlijst. Controleer de prioriteit van de instellingen.
- Timergestuurde opname kan niet tijdens de opname van een programma dat prioriteit heeft, ook al is de timer ingesteld.
- De functie Opnamestand Regelen werkt alleen bij timergestuurde opname en als de PDC/VPS functie is uitgeschakeld. Deze functie werkt niet met Quick Timer of Synchro-opname.
- Het kan zijn dat het begin niet wordt opgenomen met de PDC/VPS functie.
- U kunt de opnameduur niet verlengen als "PDC/VPS" is ingesteld op "Aan".

Televisieprogramma's opnemen met het ShowView-systeem

Het ShowView-systeem is een functie die het opgeven van instellingen voor timergestuurde opname vereenvoudigt. U geeft gewoon het ShowView-nummer op dat in de televisiegids wordt vermeld. Datum, tijd en kanaal van het programma worden automatisch ingesteld. Controleer of het kanaal correct is ingesteld bij "Kanaalinstelling" onder "Instellingen" (pagina 86).

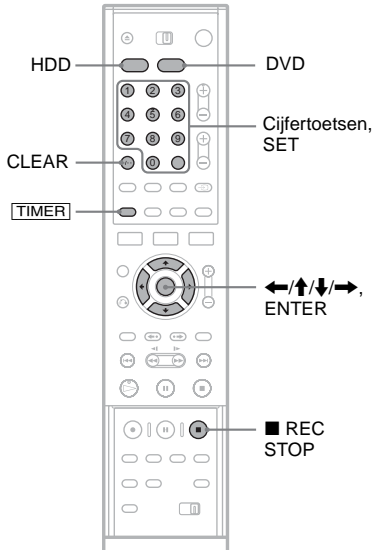

1 Druk op **HDD** of **DVD**.
Als u DVD selecteert, plaatst u een opneembare DVD.

2 Druk op **TIMER**.

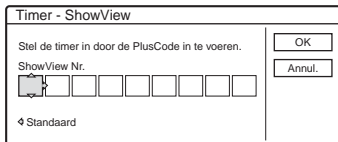

- Als het Timer (Standaard) menu verschijnt, drukt u op **←** om het venster over te schakelen naar "ShowView".

3 Druk op de cijfertoetsen om het ShowView-nummer in te voeren en druk op **SET**.

- Als u zich hebt vergist, drukt u op **CLEAR** en voert u het juiste nummer in.

4 Kies **"OK"** en druk op **ENTER**.

Datum, start- en stoptijd, programmapositie, opnamestand, enz. instelling (pagina 44) verschijnen.

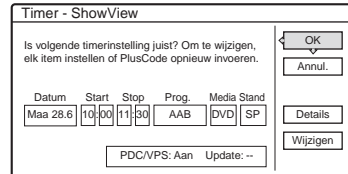

- Om de instelling te wijzigen, drukt u op **←/→** om het item te selecteren en op **↑/↓** om de instelling te wijzigen. Voor de PDC/VPS- of update-functies kiest u "Details" en wijzigt u de instellingen (pagina 44).

Selecteer "Wijzigen" om het ShowView-nummer opnieuw in te voeren.

5 Kies **"OK"** en druk op **ENTER**.

De **TIMER REC** aanduiding gaat branden in het uitleesvenster op het voorpaneel en de recorder is gereed voor het opnemen met de timer.

De opname stoppen tijdens het opnemen met de timer

Open de klep van de afstandsbediening en druk op **■ REC STOP**. Het duurt enkele seconden voordat de opname wordt gestopt.

Als de timerinstellingen elkaar overlappen
Zie pagina 45.

De opnameduur verlengen tijdens het opnemen
Zie pagina 46.

Het opnemen met de timer bevestigen, wijzigen of annuleren

Zie "Timerinstellingen controleren/wijzigen/annuleren (Timerlijst)" (pagina 47).

Tip

De functie Opnamestand regelen werkt ook met deze timermethode (pagina 45).

Timerinstellingen controleren/wijzigen/annuleren (Timerlijst)

HDD +RW -RWVideo -RWVideo +R -R

U kunt timerinstellingen controleren, wijzigen en annuleren met het timerlijstmenu.

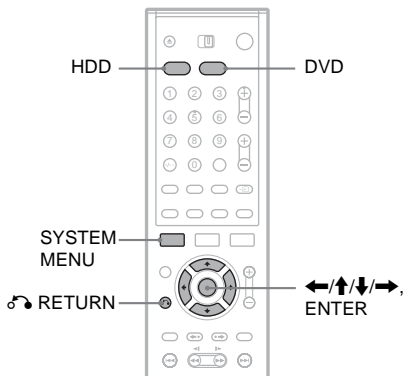

- 1 Druk op SYSTEM MENU. Het systeemmenu verschijnt.
- 2 Kies "TIMERLIJST" en druk op ENTER.

TIMERLIJST							10:30
●	Maa-Zat	22:00-22:15	AAB	SP			
○	Vri	29:10	20:30-21:30	DEF	SP	PDC/VPS	
○	Vri	29:10	21:00-22:00	GHI	SLP	PDC/VPS	
○	Zat	30:10	16:00-17:00	DEF	SLP		

Weergave van opnamedatum, -tijd, -modus, enzovoort.

- ☐: betekent dat instellingen elkaar overlappen.
- (groen): betekent dat de instelling kan worden opgenomen
- (rood): geeft de instelling weer die momenteel wordt opgenomen.
- (grijs): geeft aan dat de instelling niet kan worden opgenomen in de geselecteerde opnamemodus.
- (HDD): geeft de instelling aan die op de HDD wordt opgenomen.
- (DVD): geeft de instelling aan die op een DVD wordt opgenomen.
- (update): geeft de instelling aan waarvoor de update-functie is ingesteld.

- 3 Kies de timerinstelling die u wilt controleren/wijzigen/annuleren en druk op ENTER. Het submenu verschijnt.

- 4 Kies een optie en druk op ENTER. "Wijzigen": Om de timerinstelling te wijzigen.

Kies een item met ←/→ en stel het in met ↑/↓. Voor de PDC/VPS- of update-functies kiest u "Details" en wijzigt u de instellingen (pagina 44). Kies "OK" en druk op ENTER.

Wijzigen						
Timerinstelling wijzigen.						
Datum	Start	Stop	Prog.	Media	Stand	
Maa-Zat	22:00	22:15	AAB	HDD	SP	
PDC/VPS: Uit Update: Aan						Details

"Wissen": Wist de timerinstelling. Kies "OK" en druk op ENTER.

Wissen	
Wilt u deze timerinstelling zeker wissen?	
Maa-Zat 22:00-22:15 AAB Media: HDD Opname: SP	
OK	Annuleren

"Overlap. contr.": Controleert op overlappende instellingen.

Overlappende timerinstellingen						
Overlappende timerinstellingen.						
Vri	29:10	20:30-21:30	DEF	DVD	SP	PDC/VPS
☐ Vri	29:10	21:00-22:00	GHI	DVD	SLP	PDC/VPS
Close						

Kies "Close" om terug te keren naar de timerlijst.

Herhaal de bovenstaande stappen 3 en 4 om de instelling te wijzigen of te annuleren.

Als de timerinstellingen elkaar overlappen

Het programma dat het eerst begint, heeft voorrang. Het tweede programma begint pas met opnemen nadat het eerste programma is afgelopen.

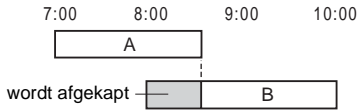

◆De opnamen beginnen op hetzelfde moment

Het programma dat het laatst is ingesteld, krijgt voorrang. In dit voorbeeld is timer B ingesteld ná timer A zodat het eerste deel van de timerinstelling A niet zal worden opgenomen.

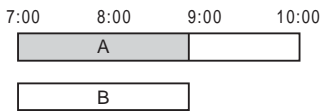

◆De eindtijd van een opname valt samen met de begintijd van een andere opname

Na het beëindigen van de eerste opname kan een vertraging optreden voordat de tweede opname begint.

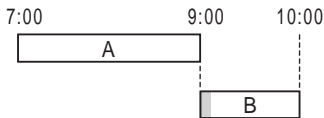

De timerlijst uitschakelen

Druk op  RETURN.

Tip

Tijdens het opnemen kunt u de timerinstelling voor de huidige opname niet wijzigen, maar u kunt de opnameduur wel verlengen (pagina 46).

Opmerkingen

- Als "PDC/VPS" is ingesteld op "Aan" voor een of meer opnamen met timer, kunnen de begintijden van de opname worden aangepast als de uitzending later of eerder begint.
- Timergestuurde opname kan niet tijdens de opname van een programma dat prioriteit heeft, ook al is de timer ingesteld.
- Zelfs als de timer is ingesteld voor hetzelfde dagelijkse of wekelijkse programma, kan de timeropname niet worden uitgevoerd als ze samenvalt met een programma dat voorrang heeft. "  " verschijnt naast de overlappende instelling in de timerlijst. Controleer de prioriteit van de instellingen.

Oude titels automatisch wissen (Autom. titel wissen)

HDD

Als er onvoldoende vrije ruimte is voor een timeropname, wist de recorder automatisch de oudste titels op de HDD. De oudste, weergegeven titel wordt gewist. De beveiligde titels worden niet gewist.

- 1 Roep het timerlijstmenu op en druk op TOOLS.
- 2 Kies "Autom. titel wissen" en druk op ENTER.
- 3 Kies "Aan" en druk op ENTER.
De standaardinstelling is "Uit".

Opnemen zonder timer

HDD +RW -RWVR -RWvideo +R -R

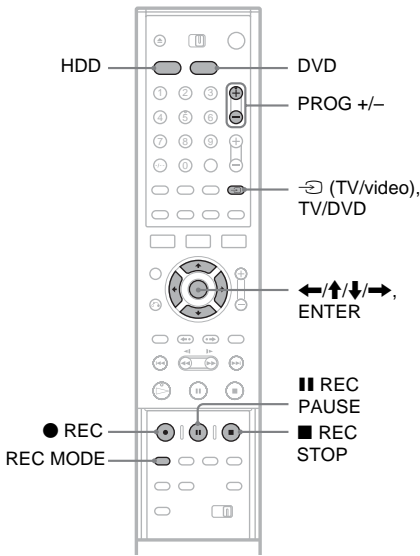

1 Druk op HDD of DVD om het medium te kiezen.

Als u DVD heeft gekozen, plaatst u een opneembare DVD.

2 Druk op PROG +/- om de programmapositie of de invoerbron die u wilt opnemen, te selecteren.

3 Druk herhaaldelijk op REC MODE om de opnamemodus te selecteren.

Wanneer u op de toets drukt, wordt het venster op het televisiescherm als volgt gewijzigd:

HQ → HSP → SP → LP → EP → SLP
↑

Zie pagina 42 voor meer informatie over de opnamemodus.

4 Druk op ● REC.

Het opnemen wordt gestart.

De opname gaat door tot u de opname stopt of tot de disc vol is.

Het opnemen stoppen

Druk op ■ REC STOP onder de klep van de afstandsbediening. Het duurt enkele seconden voordat de opname wordt gestopt.

Een opname onderbreken

Druk op ■ REC PAUSE onder de klep van de afstandsbediening. Als u weer wilt opnemen, drukt u opnieuw op de toets.

Een ander televisieprogramma bekijken tijdens de opname

Als de televisie is aangesloten op LINE 1-TV, moet u de televisie instellen op de televisie-ingang met de TV/DVD-toets. Selecteer het programma dat u wilt bekijken. Als de televisie is aangesloten op LINE 2 OUT of COMPONENT VIDEO OUT, moet u de televisie instellen op de televisie-ingang met de (TV/video) knop (pagina 20).

TV Direct Rec

Als u de SMARTLINK aansluiting gebruikt, kunt u gemakkelijk het programma opnemen dat u op de televisie bekijkt.

Als de TV ingeschakeld is of in standby staat, drukt u op ● REC. De recorder wordt automatisch ingeschakeld en neemt het programma op dat u op de televisie bekijkt. "TV" verschijnt in het uitleesvenster op het voorpaneel. Schakel de televisie niet uit en wijzig de programmapositie van de televisie niet tijdens TV Direct Rec. Als u deze functie wilt uitschakelen, stelt u "TV Direct Rec" in op "Uit" in het Features instelscherm (pagina 95).

Informatie over de teletekstfunctie

Bepaalde uitzendsystemen bieden een teletekstservice* waarin volledige programma's met de gegevens (titel, datum, kanaal, begintijd van opname, enzovoort) per dag worden opgeslagen. Als u een programma opneemt, neemt de recorder de programmanaam automatisch over van de teletekstpagina's en slaat deze op als de titelnaam. Voor details, zie "TV-gidspagina" (pagina 95).

De teletekstinformatie verschijnt niet op het televisiescherm. Als u de teletekstinformatie wilt weergeven op het televisiescherm, drukt u op TV/DVD op de afstandsbediening om de ingangsbron in te stellen op de televisie.

* niet beschikbaar in bepaalde gebieden

Tip

Als u geen televisie kijkt tijdens de opname, kunt u de televisie uitschakelen. Gebruikt u een decoder, dan houdt u deze ingeschakeld.

Opmerkingen

- Als u op **REC** hebt gedrukt, kan het even duren voor de opname wordt gestart.
- U kunt de opnamemodus niet wijzigen tijdens de opname of de opnamepauze.
- Als er een stroomstoring is, kan het programma dat u opneemt, worden gewist.
- U kunt geen PAY-TV/Canal+ programma bekijken tijdens het opnemen van een ander PAY-TV/Canal+ programma.
- Om de TV Direct Rec functie te kunnen gebruiken, moet de klok van de recorder eerst juist worden ingesteld.

Gebruik van Quick Timer

U kunt de recorder instellen om telkens 30 minuten op te nemen.

Druk herhaaldelijk op **REC** om de tijdsduur in te stellen.

Als u op deze toets drukt, neemt de tijd toe in stappen van 30 minuten. De maximale tijdsduur is zes uur.

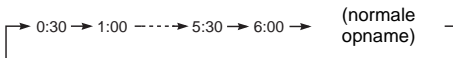

De tijdteller vermindert per minuut tot 0:00 en de opname wordt gestopt (de recorder wordt niet uitgeschakeld). Zelfs als u de recorder uitschakelt tijdens het opnemen, blijft de recorder opnemen totdat de tijdteller is afgelopen.

Merk op dat de Quick Timer functie niet werkt wanneer "TV Direct Rec" op "Aan" staat bij Features instelling (pagina 95).

Quick Timer annuleren

Druk herhaaldelijk op **REC** tot de teller in het uitleesvenster op het voorpaneel verschijnt. De recorder keert terug naar de normale opnamemodus.

De beeldkwaliteit en het beeldformaat van de opname aanpassen

U kunt de beeldkwaliteit en het beeldformaat van de opname aanpassen.

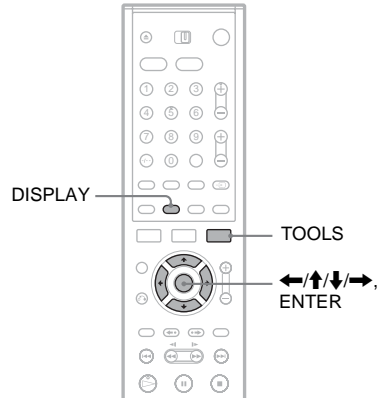

1 Druk voor de opname op **TOOLS** en kies "Opname-instellingen". Druk op **ENTER**.

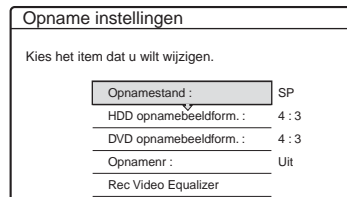

2 Kies het item dat u wilt regelen en druk op **ENTER**.

Het aanpassingsvenster verschijnt.

Voorbeeld: Opnamernr

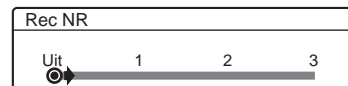

"Opnamestand": De opnamemodus en de beeldkwaliteit selecteren voor de gewenste opnametijd. Voor meer informatie, zie "Opnamemodus" (pagina 42).

"HDD opnamebeeldform."/"/DVD opnamebeeldform.": Het beeldformaat van het op te nemen programma instellen.

- 4:3 (standaard): het beeldformaat wordt ingesteld op 4:3.
- 16:9: het beeldformaat wordt ingesteld op 16:9 (breedbeeldmodus).
- Auto (enkel HDD): Stelt het effectieve beeldformaat automatisch in.

"DVD opnamebeeldform." werkt met DVD-R's en DVD-RW's (Video-modus) als de opnamemodus is ingesteld op HQ, HSP of SP. Voor alle andere opnamemodi is het schermformaat vastgesteld op "4:3". Bij DVD-RW's (VR-modus) wordt het werkelijke beeldformaat opgenomen ongeacht de instelling. Als er bijvoorbeeld een beeld met het formaat 16:9 wordt ontvangen, wordt het beeld met 16:9 opgenomen op de disc, zelfs als "DVD opname beeldformaat" is ingesteld op "4:3". Voor DVD+RW's/DVD+R's is het schermformaat vastgesteld op "4:3".

"Opnamen" (ruisvermindering): Vermindert de ruis in het videosignaal.

"Rec Video Equalizer": Past het beeld gedetailleerder aan.

Druk op \uparrow/\downarrow om het item te selecteren dat u wilt aanpassen en druk op ENTER.

- Contrast: regelt het contrast.
- Helderheid: regelt de algemene helderheid.
- Kleur: maakt de kleuren donkerder of lichter.

3 Pas de instelling aan met $\leftarrow/\uparrow/\downarrow/\rightarrow$ en druk op ENTER.

De standaardinstelling is onderstreept.

"Rec NR": (zwak) Uit 1 ~ 3 (sterk)

"Rec Video Equalizer":

- Contrast: (zwak) -3 ~ 0 ~ 3 (sterk)
- Helderheid: (donker) -3 ~ 0 ~ 3 (licht)
- Kleur: (licht) -3 ~ 0 ~ 3 (donker)

Herhaal stap 2 en 3 om andere items aan te passen.

Opmerkingen

- Wanneer een programma twee beeldgroottes bevat, wordt de gekozen grootte opgenomen. Wanneer het 16:9 signaal echter niet als 16:9 kan worden opgenomen, wordt het opgenomen als 4:3.
- Bij weergave van een 16:9 beeld opgenomen als 4:3, wordt het vastgelegd in 4:3 letter box ongeacht de instelling van "TV Type" bij Video-instelling (pagina 90).
- Bij gebruik van "Rec NR" kunnen beeldresten op het scherm te zien zijn.
- "Rec Video Equalizer" heeft geen invloed op de DV IN-ingangssignalen en werkt niet met RGB-signalen.

De discstatus controleren tijdens de opname

U kunt de opnamegegevens, zoals de opnametijd of het discstype, controleren.

Druk twee keer op DISPLAY tijdens het opnemen.

De opnamegegevens verschijnen.



- 1 Type of division of disc
- 2 Opnamestatus
- 3 Opnamemodus
- 4 Opnameduur

Druk op DISPLAY om het venster uit te schakelen.

Hoofdstukken in een titel maken

Een opname (een titel) kan door de recorder automatisch worden gesplitst in hoofdstukken door hoofdstukmarkeringen toe te voegen op intervallen van 6 of 15 minuten tijdens het opnemen. Selecteer het interval, "6Min" (standaard) of "15Min", bij "Auto hoofdstuk" in het Features instelscherm (pagina 95).

Tip

U kunt handmatig hoofdstukken maken als u de HDD of DVD-RW's (VR-modus) afspeelt. Voor details, Zie pagina 69.

Opnemen vanaf aangesloten apparatuur met een timer (Synchro-opname)

HDD +RW -RWVR -RWVideo +R -R

U kunt de recorder zo instellen dat programma's van aangesloten apparatuur met een timerfunctie (bijvoorbeeld een sateliet tuner) automatisch worden opgenomen. Sluit de apparatuur aan op LINE 3/DECODER van de recorder (pagina 28). Als de aangesloten apparatuur wordt ingeschakeld, begint de recorder met het opnemen van een programma via de LINE 3/DECODER aansluiting.

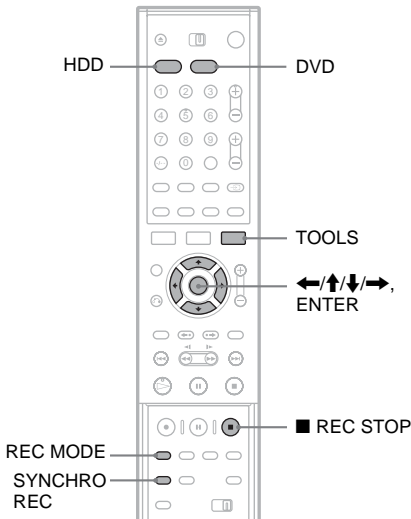

- 1 Voor de opname kiest u HDD of DVD. Stel "Synchro-opname" in het Features instelscherm in op "Opnemen naar HDD" of "Opnemen naar DVD" (pagina 98). Als u DVD selecteert, plaatst u een opneembare DVD.
- 2 Druk herhaaldelijk op INPUT SELECT om "L3" te kiezen.
- 3 Kies de audiolijsingang als u een tweetalig programma opneemt op de HDD of DVD-RW's (VR-modus).

Druk op TOOLS om het TOOLS menu te laten verschijnen. Kies "Line Audio Input" en druk op ENTER. Kies "Hoofd/Sub" en druk op ENTER.

Voor meer details over tweetalige opnames, Zie pagina 42.

- 4 Druk herhaaldelijk op REC MODE om de opnamemodus te selecteren (HQ, HSP, SP, LP, EP of SLP).
- 5 Stel de timer op het aangesloten apparaat in op de tijd van het programma dat u wilt opnemen en schakel het apparaat uit.
- 6 Druk op SYNCHRO REC. De SYNCHRO REC aanduiding gaat branden in het uitleesvenster op het voorpaneel. De recorder is gereed voor Synchro-opname. De recorder begint automatisch met opnemen op het moment dat een signaal wordt ontvangen van het aangesloten apparaat. De recorder stopt met opnemen als de aangesloten apparatuur wordt uitgeschakeld.

Het opnemen stoppen

Druk op ■ REC STOP of SYNCHRO REC.

Synchro-opname annuleren

Druk op SYNCHRO REC. De SYNCHRO REC aanduiding op de recorder dooft.

Opmerkingen

- De recorder begint alleen met opnemen nadat het videosignaal van het aangesloten apparaat is waargenomen. Het begin van het programma wordt wellicht niet opgenomen, ongeacht of de recorder is ingeschakeld.
- Terwijl Synchro-opname wordt uitgevoerd, kunnen andere functies, zoals gewoon opnemen, niet worden uitgevoerd.
- Als u de aangesloten apparatuur wilt gebruiken terwijl de recorder in de stand-by-modus staat voor Synchro-opname, annuleert u Synchro-opname door op SYNCHRO REC te drukken. U moet de aangesloten apparatuur uitschakelen en op SYNCHRO REC drukken om Synchro-opname opnieuw in te stellen voordat het opnemen met de timer begint.
- De functie Synchro-opname werkt niet als "Lijn3 Ingang" van het Video instelscherm ingesteld is op "Decoder" (pagina 92).
- De Synchro-opnamefunctie werkt niet bij alle tuners. Raadpleeg de gebruiksaanwijzing van de tuner voor meer informatie.

- Met de recorder in de synchro-opnamewachtstand werkt de automatische klokinstelfunctie (pagina 89) niet.
- Om de synchro-opnamefunctie te kunnen gebruiken, moet de klok van de recorder eerst juist worden ingesteld.

Als de timerinstellingen voor synchro-opname en een andere timeropname elkaar overlappen

Het programma dat het eerst begint, heeft voorrang, ongeacht of het programma een Synchro-opnameprogramma is. Het tweede programma begint pas met opnemen nadat het eerste programma is afgelopen.

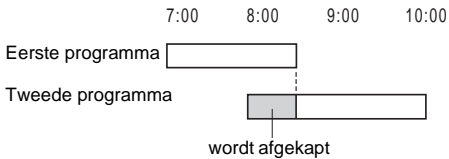

Opnemen vanaf aangesloten apparatuur zonder een timer

HDD **+RW** **-RWVR** **-RWVideo** **+R** **-R**

U kunt opnemen van een aangesloten videorecorder of dergelijke. Voor de aansluiting van een videorecorder of dergelijke, zie "Een videorecorder of andere apparatuur aansluiten" (pagina 26). Maak gebruik van de DV IN aansluiting op het voorpaneel indien de apparatuur is uitgerust met een DV uitgang (i.LINK aansluiting).

Opnemen

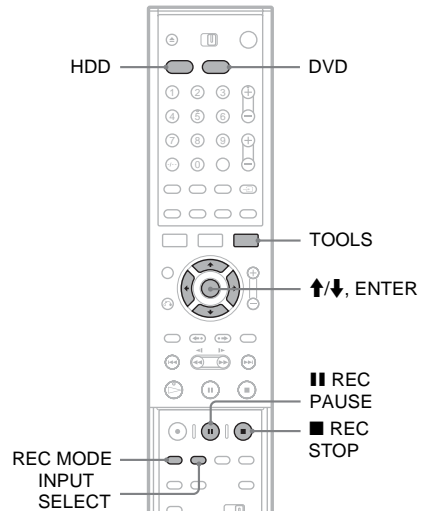

- 1 Druk op HDD of DVD.**
Als u DVD kiest, plaatst u een opneembare DVD.
- 2 Druk op INPUT SELECT om een ingangsbron te selecteren aan de hand van de gemaakte aansluiting.**
Het uitleesvenster op het voorpaneel wordt als volgt gewijzigd:

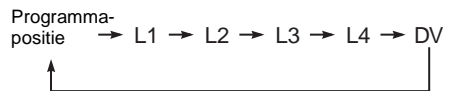

3 Kies de audiolijningang als u een tweetalig programma opneemt op de HDD of DVD-RW's (VR-modus).

Druk op TOOLS om het TOOLS menu te laten verschijnen. Kies "Line Audio Input" en druk op ENTER. Kies "Hoofd/Sub" en druk op ENTER.

Voor meer details over tweetalige opnames, Zie pagina 42.

4 Druk herhaaldelijk op REC MODE om de opnamemodus te selecteren (HQ, HSP, SP, LP, EP of SLP).

5 Druk op ■■ REC PAUSE om deze recorder in de opnamepauzestand te zetten.

6 Plaats de bronband in het aangesloten apparaat en zet dat apparaat in de pauzmodus voor afspelen.

7 Druk tegelijkertijd op ■■ REC PAUSE op de recorder en de pauze- of afspeltoets op de aangesloten apparatuur.

Het opnemen wordt gestart.

Druk op ■ REC STOP als u het opnemen op deze recorder wilt stoppen.

Bij aansluiting van een digitale camcorder met DV IN aansluiting.

Zie "DV kopiëren (DV → HDD/DVD)"

(pagina 79) voor uitleg over opname via de DV IN aansluiting.

 **Tip**

U kunt de beeldkwaliteit voor de opname aanpassen voordat u begint met opnemen. Zie "De beeldkwaliteit en het beeldformaat van de opname aanpassen" (pagina 50).

Opmerkingen

- Als u het beeld van een videogame opneemt, is het mogelijk dat het scherm niet helder is.
- Programma's met een Copy-Never kopieerbeveiligingssignaal kunnen niet worden opgenomen. De recorder blijft werken maar neemt een leeg scherm op.

Discs afspelen

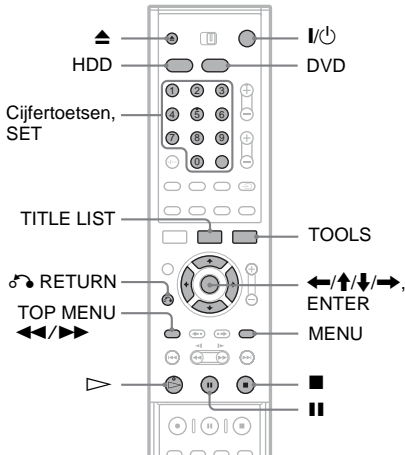

1 Druk op HDD of DVD.

- Als u DVD kiest, drukt u op (openen/sluiten) en plaatst u een DVD of CD in de disclade. Druk dan nogmaals op deze toets om de disclade te sluiten.
- Druk op wanneer u een DVD VIDEO, VIDEO CD, CD of DATA CD hebt ingebracht. De weergave begint.

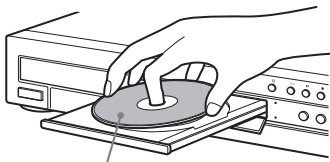

Met de weergavekant omlaag

2 Druk op TITLE LIST.

Voor meer details over de titellijst, zie "Gebruik van de titellijst" (pagina 34).

Voorbeeld: DVD-RW (VR-modus)

TITELLIJST ORIGINAL		My Movies 1.5/4.7GB	
Sorteren	1 AAB 13:00-14:00	Woe 15.9	
Datum	2 DEF 20:00-21:00	Vri 17.9	
Titel	3 AAB 9:00-9:30	Zat 25.9	
Nummer	4 GHI 20:00-20:30	Zat 25.9	
	5 DEF 20:00-20:30	Vri 15.10	
	6 L3 21:00-21:30	Din 19.10	
	7 L3 21:00-21:30	Din 26.10	
	8 GHI 10:00-10:30	Don 28.10	

3 Kies de titel en druk op ENTER.

Het submenu verschijnt.

4 Kies "Weergave" en druk op ENTER.

De weergave begint vanaf de gekozen titel.

Gebruik van het DVD Menu

Bij het afspelen van een DVD VIDEO of een gefinaliseerde DVD+RW, DVD-RW (Video modus), DVD+R of DVD-R, kunt u het discmenu tonen door op TOP MENU of MENU te drukken.

Bij het afspelen van VIDEO CD's met PBC-functies

Met PBC (Playback Control) kunt u VIDEO CD's interactief afspelen door de instructies in het menu op het TV-scherm te volgen.

Het menu verschijnt wanneer u een VIDEO CD met PBC-functies begint af te spelen.

Kies een item met behulp van de cijfertoetsen en druk op ENTER. Volg dan de instructies in het menu (druk op wanneer "Druk op SELECT" verschijnt).

De PBC-functie van Super VCD's werkt niet met deze recorder. Super VCD's worden alleen continu afgespeeld.

De weergave stoppen

Druk op .

Het afspelen hervatten vanaf het punt waar u hebt gestopt (Resume Play)

Wanneer u nogmaals op drukt nadat u de weergave hebt gestopt, wordt de weergave hervat vanaf het punt waarin u op hebt gedrukt.

Om de weergave te hervatten vanaf het begin, drukt u op TOOLS, kiest u "Afspelen begin" en drukt u op ENTER. Het afspelen begint automatisch vanaf het begin van de titel/track/scène.

Het punt waar u het afspelen hebt stopgezet, wordt gewist als:

- u de disclade opent (behalve voor HDD).
- u een andere titel weergeeft (behalve voor HDD).
- u het titellijstmenu omschakelt naar Origineel of Playlist (alleen DVD-RW in VR-modus).
- u de titel monteert na het stoppen van de weergave.
- u de instellingen op de recorder wijzigt.
- u de recorder uitschakelt (alleen VIDEO CD/ CD/ DATA CD).
- u een opname maakt (behalve voor HDD/DVD-RW's in VR-modus).

DVD's met kinderbeveiliging afspelen



Bij het afspelen van een DVD met kinderbeveiliging verschijnt de melding "Wilt u tijdelijk de kinderbeveiliging omschakelen naar *?" op uw TV-scherm.

- 1 Kies "OK" en druk op ENTER.
Het venster voor het invoeren van het wachtwoord verschijnt.
- 2 Voer uw viercijferige wachtwoord in met de cijfertoetsen.
- 3 Druk op ENTER om "OK" te selecteren.
Het afspelen wordt gestart.

Om het wachtwoord te registreren of te wijzigen, zie "Kinderbeveiliging (enkel DVD VIDEO)" (pagina 96).



De disclade vergrendelen (Kinderslot)

De disclade kan worden vergrendeld zodat kinderen ze niet kunnen openen.

Druk met de recorder in de wachtstand op  RETURN, ENTER en vervolgens op  op de afstandsbediening.

"LOCKED" verschijnt in het uitleesvenster op het voorpaneel.

De  (openen/sluiten) toets werkt niet wanneer het kinderslot is geactiveerd.

Om de disclade te ontgrendelen, drukt u nogmaals op  RETURN, ENTER, en vervolgens op  op de afstandsbediening met de recorder in de wachtstand.

Eéntoetsweergave

Met SMARTLINK kan de weergave makkelijk worden gestart.

Als de TV ingeschakeld is of in standby staat, drukt u op . De recorder schakelt automatisch aan en de televisie-ingang wordt overgeschakeld naar de recorder. Het afspelen start automatisch.

Eéntoetsmenu

Met SMARTLINK kunt u makkelijk de titellijst tonen.

Als de TV ingeschakeld is of in standby staat, drukt u op TITLE LIST. De recorder schakelt automatisch aan en de televisie-ingang wordt overgeschakeld naar de recorder. Het titellijstmenu verschijnt.

Tips

- U kunt ook de  toets gebruiken in stap 3 (pagina 55) om de weergave te starten.
- De opname of weergave stopt niet, ook al start er een timergestuurde opname tijdens de weergave (pagina 61).
- De kinderbeveiliging blijft actief, ook al kiest u "Fabrieksinstelling" bij Optie-instelling (pagina 99).

Weergavemogelijkheden

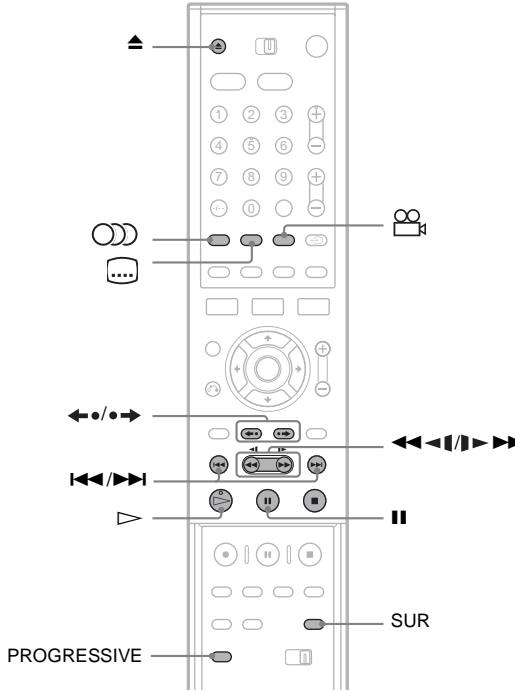

Toetsen	Handeling	Discs
▲ (openen/sluiten)	Stopt de weergave en opent de disc-lade.	Alle discs
🎧 (audio)	Kiest een opnamegeluidsspoor op de disc door herhaaldelijk in te drukken. DVD : kiest de taal. HDD -RWVR : kiest het hoofd- of subgeluid. VCD CD DATA CD : kiest stereo of mono geluidssporen.	HDD -RWVR DVD VCD CD DATA CD
🗣️ (ondertiteling)	Kiest een taal voor de ondertiteling door herhaaldelijk in te drukken.	DVD
📷 (hoek)	Kiest een hoek door herhaaldelijk in te drukken. Indien een scène vanuit verschillende hoeken is opgenomen op de disc, verschijnt "📷" in het uitleesvenster op het voorpaneel.	DVD

Toetsen	Handeling	Discs
SUR (surround)	Kiest één van de TVS-effecten door herhaaldelijk in te drukken. TVS* (TV Virtual Surround) laat u genieten van virtueel surround sound-effecten via de linker en rechter voorluidspreker. De gekozen instelling verschijnt enkele seconden in het uitleesvenster op het voorpaneel. "TVS OFF": geen surround effect "TVS DYNAMIC": produceert één stel virtuele achterluidsprekers. "TVS WIDE": produceert vijf stellen virtuele achterluidsprekers. "TVS NIGHT": produceert vijf stellen virtuele achterluidsprekers. Vooral effectief bij laag volume. "TVS STANDARD": Produceert drie stellen virtuele achterluidsprekers. Vooral effectief bij gebruik van twee aparte voorluidsprekers.	DVD * TVS is door Sony ontwikkeld om surround sound te produceren in huis met behulp van niet meer dan een stereo televisie. Dit werkt met multikanaals Dolby Digital en MPEG soundtracks.
PROGRESSIVE	Schakelt het type video-uitgangssignaal om naar interlace of progressive (pagina 16).	HDD +RW -RWVR -RWvideo +R -R DVD VCD
◀•/•▶ (instant replay/instant advance)	De scène wordt even opnieuw/snel vooruit gespeeld.	HDD +RW -RWVR -RWvideo +R -R DVD
◀◀ (vorige)/ ▶▶ (volgende)	Gaat terug naar het begin van het vorige/volgende hoofdstuk, scène, track of titel.	Alle discs
◀◀◀/▶▶▶ (snel achteruit/snel vooruit)	Speelt de disc snel achteruit/snel vooruit tijdens de weergave. De zoeksnelheid wordt als volgt gewijzigd: snel achteruit snel vooruit FR1 ← → FF1 FR2 ← ← → → FF2 FR3* ← ← ← → → → FF3* Snel vooruit/achteruit afspelen gaat door zolang de toets ingedrukt houdt.	Alle discs * FR3 en FF3 werken alleen met HDD en DVD's.
◀◀◀/▶▶▶ (vertraagde, stilstaande weergave)	Het afspelen is vertraagd wanneer deze toets langer dan een seconde wordt ingedrukt in de pauzestand. Door kort in te drukken in de pauzestand wordt beeld per beeld afgespeeld.	HDD +RW -RWVR -RWvideo +R -R DVD VCD * * Alleen weergaverichting
⏏ (pauze)	Onderbreekt het afspelen.	Alle discs

Druk op ▷ om de normale weergave te hervatten.

Opmerkingen

- Om gebruik te maken van de TVS-functie zet u "Digitale uitgang" op "Aan" en "Dolby Digital" op "D-PCM" bij Audio instelling.
- Wanneer het weergavesignaal geen signaal voor de achterluidsprekers bevat, kunnen surround-effecten moeilijk hoorbaar zijn.
- Wanneer u een surround-modus selecteert, moet u de surround-functie van de aangesloten televisie of versterker (receiver) uitschakelen.
- Zorg ervoor dat de luisterpositie zich op precies dezelfde afstand van en tussen de luidsprekers in bevindt en dat deze in een soortgelijke omgeving zijn opgesteld.
- U kunt de TVS-modus niet gebruiken voor titels die op deze recorder zijn opgenomen. Hoeken en ondertitels kunnen evenmin worden gewijzigd.
- Als u de DIGITAL OUT (COAXIAL) aansluiting gebruikt om naar MPEG audiosignalen te luisteren en "MPEG" instelt op "MPEG" in het Audio instelscherm, produceren de luidsprekers geen geluid als u een van de TVS-modi selecteert.

Opmerkingen over het afspelen van DTS geluidssporen op een CD

- Bij het afspelen van CD's die met DTS zijn gecodeerd, wordt overmatige ruis geproduceerd via de analoge stereo-aansluitingen. De gebruiker moet bepaalde voorzorgsmaatregelen nemen wanneer de analoge stereo-aansluitingen van de recorder zijn aangesloten op een versterker om eventuele beschadiging van het audiosysteem te voorkomen. Als u wilt genieten van weergave met DTS Digital Surround™, moet een externe 5.1-kanaals decoder worden aangesloten op de digitale aansluiting van de recorder.
- Stel het geluid in op "Stereo" met de  (audio) toets op de afstandsbediening om DTS geluidssporen op een CD af te spelen (pagina 57).

Opmerkingen bij het afspelen van DVD's met DTS geluidsspoor

DTS audiosignalen worden alleen uitgevoerd via DIGITAL OUT (COAXIAL of OPTICAL).

Bij het afspelen van een DVD met DTS geluidssporen zet u "DTS" op "Aan" in het Audio instelscherm (pagina 94).

De beeldkwaliteit regelen



- 1 Druk op **TOOLS** tijdens het afspelen. Het **TOOLS** menu verschijnt.
- 2 Kies "Video-instellingen" en druk op **ENTER**.

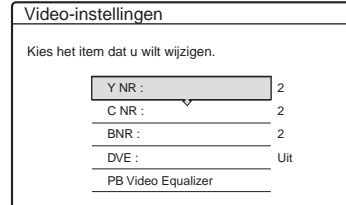

- 3 Kies een item en druk op **ENTER**.

Het aanpassingsvenster verschijnt.

"Y NR" (ruisvermindering helderheid):

Vermindert de ruis in het helderheidsgedeelte van het videosignaal.

"C NR" (ruisvermindering kleur): Vermindert de ruis in het kleurgedeelte van het videosignaal.

"BNR" (blokruisvermindering): Vermindert "blokruis" of mozaïekpatronen in het beeld.

"DVE" (digital video enhancer): Verscherpt de contouren van de beelden.

"PB Video Equalizer" (Weergave video equalizer): Past het beeld gedetailleerder aan. Kies een item en druk op **ENTER**.

- Contrast: regelt het contrast.
- Helderheid: regelt de algemene helderheid.
- Kleur: maakt de kleuren donkerder of lichter.
- Tint: wijzigd de kleurenbalans.

4 Druk op \leftarrow/\rightarrow om de instelling te wijzigen en druk op ENTER.

Standaardinstellingen zijn onderstreept.

"Y NR": (zwak) Uit 1 2 3 (sterk)

"C NR": (zwak) Uit 1 2 3 (sterk)

"BNR": (zwak) Uit 1 2 3 (sterk)

"DVE"*: (zwak) Uit 1 2 3 (sterk)

"PB Video Equalizer":

- Contrast: (zwak) -3 ~ 0 ~ 3 (sterk)
- Helderheid: (donker) -3 ~ 0 ~ 3 (licht)
- Kleur: (licht) -3 ~ 0 ~ 3 (donker)
- Tint: (rood) -3 ~ 0 ~ 3 (groen)

Herhaal stap 3 en 4 om andere items aan te passen.

* "1" verzacht de contouren van de beelden. "2" verscherpt de contouren en "3" verscherpt ze meer dan "2".

Opmerkingen

- Zet "BNR" op "Uit" wanneer de randen van het beeld op het televisiescherm minder scherp zijn.
- Bij sommige discs of scènes is het bovengenoemde BNR-, Y NR- of C NR-effect minder duidelijk. Deze functies werken mogelijk ook niet bij sommige schermformaten.
- Bij het afspelen van een titel die is opgenomen in de opnamemodus SLP, heeft de instelling BNR minder effect.
- Met de DVE-functie kan ruis beter zichtbaar worden. De BNR-functie wordt dan beter gecombineerd met de DVE-functie. Indien het beeld dan nog niet beter is, zet u het DVE-niveau op "1" of "Uit".

De geluidskwaliteit regelen

HDD +RW -RWVR -RW_{Video} +R -R

DVD VCD CD

1 Druk op TOOLS tijdens het afspelen. Het TOOLS menu verschijnt.

2 Kies "Audio-instellingen" en druk op ENTER.

3 Kies een item en druk op ENTER.

"Surround (TVS)" (enkel DVD VIDEO):

Selecteer hiermee een van de surround-modi. Voor meer informatie, zie

"Weergavemogelijkheden" (pagina 57).

"Audiofilter" (alle discs): Selecteert het digitale filter om ruis boven 22,05 kHz (Fs* 44,1 kHz), 24 kHz (Fs 48 kHz) of 48 kHz (Fs boven 96 kHz) te onderdrukken.

- Scherp (standaard): Geeft een ruim frequentiebereik en een ruimtelijk gevoel.
 - Traag: Voor een vloeiend en warm geluid.
- * Bemonsteringsfrequentie van het audiosignaal. Deze functie beïnvloedt het uitgangssignaal van de volgende aansluitingen: LINE 1 – TV, LINE 3/ DECODER en LINE 2 OUT (AUDIO L/R).

4 Druk op $\leftarrow/\uparrow/\downarrow/\rightarrow$ om de optie te selecteren en druk op ENTER.

Opmerking

Het effect van het geluidsfilter is afhankelijk van de disc en de omgeving.

Chase weergave/ Gelijktijdige opname en weergave

U kunt het begin van een programma bekijken terwijl het wordt opgenomen. U kunt ook een titel of een voordien opgenomen programma weergeven terwijl een opname bezig is.

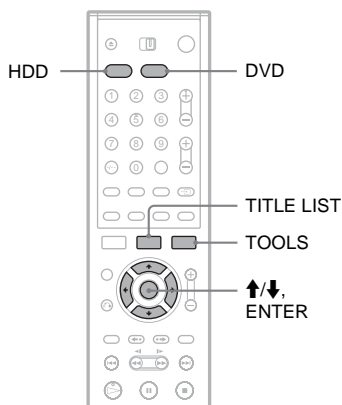

Een programma dat wordt opgenomen bekijken vanaf het begin (Chase weergave)

HDD **-RWvR**

Met "Chase weergave" kunt u het opgenomen gedeelte van een programma bekijken terwijl het nog wordt opgenomen. U hoeft niet te wachten tot de opname is voltooid.

- 1 Druk op TOOLS tijdens het opnemen.**
Het TOOLS menu verschijnt.
- 2 Kies "Chase weergave" en druk op ENTER.**
De weergave start vanaf het begin van het programma dat wordt opgenomen. Wanneer u snel vooruit speelt tot het punt waar u opneemt, schakelt Chase weergave weer over naar normale weergave.

Opmerkingen

- Voor DVD-RW's (VR-modus) werkt deze functie niet terwijl u als volgt opneemt:
 - op een 1x-speed DVD-RW.
 - in de HQ of HSP opnamestand.
- Het DVD-beeld op uw TV-scherm blijft enkele seconden stilstaan wanneer u de opname snel vooruit/achteruit speelt of bij instant replay/advance.

Een vorige opname bekijken terwijl een andere wordt opgenomen (gelijktijdige opname en weergave)

HDD **+RW** **-RWvR** **-RWvideo** **+R** **-R**
DVD **VCD** **CD** **DATA CD**

Met "Gelijktijdige opname en weergave" kunt u een voordien opgenomen programma bekijken terwijl u andere programma's opneemt. De weergave gaat door, ook al is de opname timergestuurd. Gebruik deze functie als volgt:

- Terwijl u op de HDD opneemt:
Een andere titel weergeven op de harde schijf. Bekijk een voordien opgenomen programma op een DVD door op DVD te drukken.
- Terwijl u op een DVD opneemt:
Bekijk een voordien opgenomen programma op de HDD door op HDD te drukken.
- Terwijl u op een DVD-RW opneemt (VR-modus)*1:
Bekijk een andere titel op dezelfde DVD-RW (VR-modus).*2

*1 De functie Gelijktijdige opname en weergave werkt niet als u in volgende omstandigheden opneemt:

- op een 1x-speed DVD-RW.
- in de HQ of HSP opnamestand.

*2 Er kan beeldruis optreden afhankelijk van de staat van de opname, of als een titel die opgenomen is in de HQ of HSP opnamemodus, wordt bekeken.

U kunt ook een DVD VIDEO, VIDEO CD, Super VCD, CD of DATA CD weergeven terwijl u op de HDD opneemt.

Voorbeeld: Bekijk een andere titel op de HDD terwijl u op de HDD opneemt.

- 1** Tijdens de opname drukt u op TITLE LIST om de HDD titellijst op te roepen.
- 2** Kies de titel die u wilt afspelen en druk vervolgens op ENTER.
- 3** Kies "Weergave" in het submenu en druk op ENTER.
De weergave begint vanaf de gekozen titel.

Voorbeeld: Een DVD bekijken terwijl u op de HDD opneemt.

- 1 Tijdens de opname drukt u op DVD en plaatst u de DVD in de recorder.
- 2 Druk op TITLE LIST om de DVD titellijst op te roepen.
- 3 Kies de titel die u wilt afspelen en druk vervolgens op ENTER.
- 4 Kies "Weergave" in het submenu en druk op ENTER.
De weergave begint vanaf de gekozen titel.

Opmerkingen

- Het DVD-beeld op uw TV-scherm blijft enkele seconden stilstaan wanneer u de opname snel vooruit/achteruit speelt, bij instant replay/advance of bij gelijktijdige opname en weergave.
- U kunt geen DVD weergeven die in het NTSC-kleursysteem werd opgenomen, terwijl u op de HDD opneemt.

Een titel/hoofdstuk/track, enz. zoeken



U kunt een disc doorzoeken op titel, hoofdstuk, scène of track. Aan titels en tracks zijn unieke nummers toegekend, zodat u ze kunt kiezen door het betreffende nummer in te voeren. U kunt ook een scène zoeken aan de hand van de tijdcode.

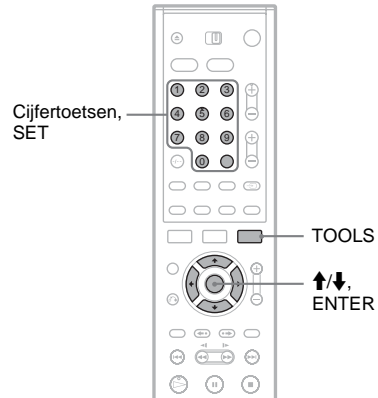

- 1 Druk op TOOLS tijdens het afspelen. Het TOOLS menu verschijnt.
- 2 Kies een zoekmethode en druk op ENTER.
"Titel zoeken" (voor DVD's)
"Hoofdstuk zoeken" (voor HDD/DVD's)
"Track zoeken" (voor CD's/DATA CD's)
"Zoeken" (voor VIDEO CD's)
"Album zoeken" (voor DATA CD's)
"Tijd zoeken" (voor HDD/DVD's): zoeken naar een beginpunt door de tijdcode in te voeren.

Het venster voor het opgeven van het nummer verschijnt.

Voorbeeld: Titel zoeken



Het cijfer tussen haakjes geeft het totale aantal titels, tracks, enzovoort aan.

- 3** Druk op de cijfertoetsen om het nummer te selecteren van de titel, het hoofdstuk, de track, de tijdcode, enzovoort.

Voorbeeld: Tijd zoeken

Typ "21020" om een scène te zoeken op 2 uur, 10 minuten en 20 seconden.

Als u een fout maakt, annuleert u het cijfer door op CLEAR te drukken en kiest u vervolgens een ander cijfer.

- 4** Druk op SET.

Het toestel start de weergave vanaf het gekozen cijfer.

Opmerking

"Titel zoeken" is niet mogelijk voor de HDD.

MP3 Audio tracks afspelen

DATA CD

U kunt MP3 audio tracks op DATA CD's (CD-ROM's/CD-R's/CD-RW's) afspelen.

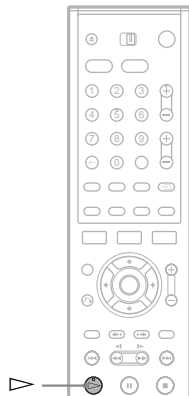

- 1** Plaats een DATA CD op de disclade.

- 2** Druk op ▷.

De weergave begint vanaf de eerste MP3 audio tracks op de disc. Merk op dat de afspelvolgorde kan verschillen van de montagevolgorde. Zie "Afspelvolgorde van MP3 audio tracks" hieronder.

Betreffende MP3 audio tracks

MP3 is audiocompressietechnologie die beantwoordt aan bepaalde ISO/MPEG-voorschriften.

DATA CD's (CD-ROM's/CD-R's/CD-RW's) opgenomen in MP3 (MPEG1 Audio Layer 3) formaat kunnen worden afgespeeld. Om de tracks door het toestel te laten herkennen, moeten de discs echter zijn opgenomen conform ISO9660 Level 1, Level 2 of Joliet formaat. Multi-sessiediscs kunnen ook worden afgespeeld. Raadpleeg de gebruiksaanwijzing van de CD-R/RW apparatuur of opnamesoftware (niet meegeleverd) voor details omtrent het opnameformaat.

Opmerking betreffende multi-sessiediscs

Wanneer er MP3 audio tracks zijn opgenomen tijdens de eerste sessie, speelt de recorder ook MP3 audio tracks tijdens andere sessies. Indien audio tracks in muziek CD-formaat zijn opgenomen tijdens de eerste sessie, wordt alleen de eerste sessie afgespeeld.

Afspeelvolgorde van MP3 audio tracks

Albums met MP3 audio tracks worden afgespeeld in de onderstaande volgorde.

A → **E** → **C** → **D** → **F** → **G**. Albums die geen tracks bevatten (zoals album **E**) worden overgeslagen.

Boom 1 Boom 2 Boom 3 Boom 4 Boom 5

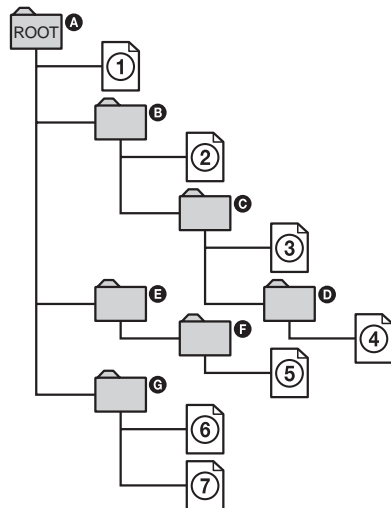

Wanneer u een DATA CD inbrengt en op \triangleright drukt, worden de genummerde tracks in volgorde afgespeeld, van ① tot ⑦. Sub-albums/ tracks in een gekozen album hebben voorrang op het volgende album in dezelfde boom. (Voorbeeld: **C** bevat **D** en dus wordt ④ afgespeeld voor ⑤.)

Tips

- U kunt discinformatie bekijken tijdens het afspelen van MP3 audio tracks (pagina 40).
- Wanneer u nummers (01, 02, 03, enz.) voor de tracknamen plaatst, worden de tracks in die volgorde afgespeeld.
- De weergave van een disc met een ingewikkelde boomstructuur start minder snel en bijgevolg is het aanbevolen om albums met niet meer dan twee bomen aan te maken.

Opmerkingen

- De afspeelvolgorde kan verschillen van wat hierboven staat afgebeeld, afhankelijk van de software die wordt gebruikt voor het aanmaken van de DATA CD.
- Naar een volgend of ander album gaan, kan enige tijd duren.
- De recorder kan mogelijk bepaalde DATA CD's aangemaakt in het Packet Write-formaat niet afspelen.
- De recorder kan gegevens afspelen met de extensie ".MP3", ook al zijn ze niet van MP3-formaat. Bij het afspelen van dergelijke gegevens kan het volume hoog oplopen waardoor uw luidsprekersysteem kan worden beschadigd.
- De recorder is niet compatibel met audio-tracks van MP3PRO-formaat.
- De bovenstaande afspeelvolgorde kan niet van toepassing zijn wanneer een DATA CD meer dan 999 albums en tracks bevat.
- De recorder kan tot 499 albums herkennen (alleen albums worden geteld, ook albums die geen MP3 audio tracks bevatten). De recorder speelt geen albums verder dan de eerste 499 albums. Van de eerste 499 albums kan maximaal een gecombineerd totaal van 999 albums en tracks worden afgespeeld.
- De recorder kan MP3 audio tracks afspelen die zijn opgenomen met de volgende bemonsteringsfrequenties: 32 kHz, 44,1 kHz, 48 kHz.
- Voor album- of tracknamen kunnen alleen letters uit het alfabet en cijfers worden gebruikt. Andere tekens verschijnen als "*".
- ID3 tags kunnen niet worden getoond.

Vóór het bewerken

Deze recorder biedt verschillende bewerkingsmogelijkheden voor diverse discstypes. Voor het bewerken moet u dus het discstype controleren in het uitleesvenster op het voorpaneel en kiest u de beschikbare optie voor de disc (pagina 8).

Opmerking

De bewerkte inhoud kan verloren gaan als u de disc verwijderd of als een timeropname wordt gestart tijdens de bewerking.

Bewerkingsopties voor de HDD en DVD+RW's/DVD-RW's (Video-modus), DVD+R's, DVD-R's

HDD **+RW** **-RW_{Video}** **+R** **-R**

U kunt eenvoudige bewerkingen uitvoeren. Aangezien titels in de Video-modus daadwerkelijk opnamen op de disc zijn, kunt u bewerkingen niet ongedaan maken. Bewerkingsfuncties beschikbaar voor titels in de Video-modus:

- Beveiliging instellen tegen wissen (pagina 66).
- Een titel benoemen (pagina 66).
- Een titel wissen (pagina 66).
- Meerdere titels wissen (pagina 67).
- Een deel van een titel wissen (A-B wissen) (enkel HDD en DVD+RW's) (pagina 67).
- Titels wissen om discrimte vrij te maken (Disc Map) (DVD+RW's en DVD-RW's (enkel Video-modus)) (pagina 68).

Opmerkingen

- Als de DVD eenmaal is gefinaliseerd, kunt u de disc niet meer bewerken en er niets meer op opnemen (met uitzondering van DVD+RW's en DVD-RW's (VR-modus)).
- U kunt geen Playlist aanmaken (zie hieronder).
- Wis overbodige titels wanneer een bericht verschijnt met de melding dat de discinformatie vol is.

Bewerkingsmogelijkheden voor DVD-RW's (VR-modus)

-RW/VR

U beschikt over geavanceerde bewerkingsfuncties. Er zijn om te beginnen twee opties voor een DVD-RW (VR-modus): u kunt de oorspronkelijke opname die "Origineel" wordt genoemd, of de afspeelinformatie die voor dat origineel is gemaakt en die "Playlist" wordt genoemd, bewerken. Omdat de opties wezenlijk van elkaar verschillen en elk hun eigen voordelen bieden, kunt u beter eerst het onderstaande doorlezen en de optie selecteren die het meest voldoet aan uw wensen.

Originele titels bewerken

Bewerkingen die u in de oorspronkelijke titel maakt, zijn definitief. Als u een onbewerkte versie van de opname wilt bewaren, kunt u beter een playlist maken en die bewerken (zie hieronder). Bewerkingsfuncties beschikbaar voor originele titels:

- Een titel benoemen (pagina 66).
- Beveiliging instellen tegen wissen (pagina 66).
- Een titel wissen (pagina 66).
- Meerdere titels wissen (pagina 67).
- Een deel van een titel wissen (A-B wissen) (pagina 67).

Playlist-titels aanmaken en bewerken

Een playlist is een groep titels die is gemaakt op basis van de originele titel voor bewerkingsdoeleinden. Als u een playlist maakt, wordt alleen de informatie die nodig is voor het afspelen, bijvoorbeeld de volgorde waarin titels worden afgespeeld, opgeslagen op de disc. Doordat de originele titels ongewijzigd blijven, kunnen playlist-titels opnieuw worden bewerkt.

Voorbeeld: u hebt de laatste paar wedstrijden van een voetbaltoernooi opgenomen op een DVD-RW (VR-modus). U wilt een samenvatting maken met alle goals en andere hoogtepunten, maar u wilt ook de oorspronkelijke opname handhaven.

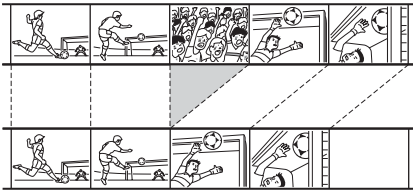

In dit geval kunt u belangrijke scènes compileren tot een playlist-titel. U kunt zelfs de volgorde van de scènes in de titel wijzigen ("Een playlist maken en bewerken" op pagina 69).

Geavanceerde bewerkingsfuncties voor playlist-titels:

- Een titel benoemen (pagina 66).
- Een titel wissen (pagina 66).
- Meerdere titels wissen (pagina 67).
- Een deel van een titel wissen (A-B wissen) (pagina 67).
- De volgorde van titels wijzigen (pagina 71).
- Een titel splitsen in meerdere titels (pagina 71).
- Meerdere titels combineren tot één titel (pagina 72).

Tip

U kunt de playlist-titels van de disc weergeven in de titellijst (Playlist) of de originele titels in de titellijst (Origineel). Om de twee titellijsten om te schakelen, drukt u op TOOLS terwijl een titellijst wordt getoond en kiest u "Origineel" of "Playlist".

Opmerkingen

- De playlist-titel roept gegevens op van de originele titels voor weergave. Wanneer een originele titel wordt gebruikt voor een playlist-titel, kan de originele titel niet worden gewist.
- U kunt playlist-titels niet beveiligen.
- Wis overbodige titels wanneer een bericht verschijnt met de melding dat de discinformatie vol is.

Een titel bewerken

HDD +RW -RWVR -RWVideo +R -R

In dit gedeelte worden de basisfuncties voor bewerken uitgelegd. Merk op dat de bewerking onomkeerbaar is. Maak een playlist-titel als u een DVD-RW (VR-modus) wilt bewerken zonder wijzigingen aan te brengen in de originele opnamen (pagina 69).

Opmerking

Bij het bewerken van een DVD+R, DVD-R of DVD-RW (Video-modus) moeten alle bewerkingen zijn voltooid voor de disc wordt gefinaliseerd. U kunt geen gefinaliseerde disc bewerken.

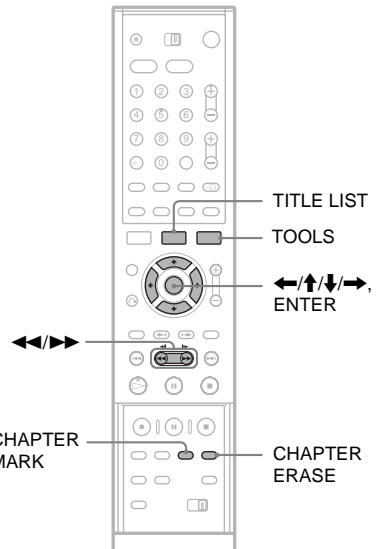

1 Druk op TITLE LIST.

Bij het bewerken van een DVD-RW in VR-modus drukt u op TOOLS en kiest u "Origineel" of "Playlist" in het TOOLS menu om de titellijsten desgevallend om te schakelen.

2 Kies een titel en druk op ENTER.

Het submenu verschijnt.

3 Kies een optie en druk op ENTER.

De titel kan als volgt worden bewerkt.

"Wissen": Wist de gekozen titel. Kies "OK" ter bevestiging. Wanneer de titel is beveiligd, wordt om bevestiging gevraagd. Om te wissen kiest u "Wijzigen" en wanneer het beveiligingsvenster verschijnt, kiest u "Uit". "Titel beveiligen": Beveiligt de titel. Kies "Aan" wanneer het beveiligingsvenster verschijnt. "A" verschijnt naast de beveiligde titel. Kies "Uit" om de beveiliging te annuleren.

"Titelnaam": Hiermee kan een titelnaam worden (her)ingevoerd (pagina 41).

"Miniatuur inst.": Verandert het miniatuurbeeld van de titel in de titellijst (pagina 34).

"A-B wissen": Wist een deel van een titel (zie hieronder).

💡 Tips

- U kunt verscheidene titels (pagina 67) of alle titels op de disc ineens wissen (pagina 37).
- U kunt DVD's (her) benoemen (pagina 37).

Opmerking

U kunt playlist-titels niet beveiligen.

Een deel van een titel wissen (A-B wissen)

HDD +RW -RWVR

U kunt een deel (scène) van een titel selecteren en wissen. Merk op dat het wissen van scènes in een titel niet ongedaan kan worden gemaakt.

1 Kies na stap 2 van "Een titel bewerken" "A-B wissen" en druk op ENTER.

Het venster voor het instellen van punt A verschijnt.

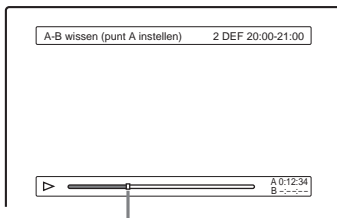

- Wanneer de titel is beveiligd, wordt om bevestiging gevraagd. Om door te gaan kiest u "Wijzigen" en wanneer het beveiligingsvenster verschijnt, kiest u "Uit".

2 Kies punt A door op ◀▶ te drukken en druk op ENTER.

Het venster voor het instellen van punt B verschijnt.

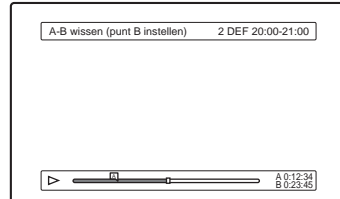

3 Kies punt B door op ◀▶ te drukken en druk op ENTER.

Er verschijnt een vraag ter bevestiging. Om punt A of B terug te stellen, kiest u "A wijzigen" of "B wijzigen" en gaat u naar stap 2 of 3.

4 Kies "OK" en druk op ENTER.

De scène wordt gewist en in het venster wordt de vraag gesteld of u nog een scène wilt wissen. Selecteer "Ja" en herhaal de bovenstaande procedure vanaf stap 2. Om af te sluiten, kiest u "Nee".

💡 Tip

Na het wissen van de scène wordt een hoofdstukmarkering aangebracht. De hoofdstukmarkering deelt de titel op in verschillende hoofdstukken.

Opmerkingen

- Beelden of geluid kunnen tijdelijk worden onderbroken op het punt waar u een gedeelte van een titel wist.
- U kunt geen gedeelten wissen die korter zijn dan vijf seconden.
- Bij DVD+RW's kan het gewiste deel iets afwijken van de gekozen punten.

Meerdere titels wissen (Titels wissen)

HDD +RW -RWVR -RWvideo +R -R

U kunt meer dan één titel tegelijkertijd selecteren en wissen via het TOOLS menu.

1 Druk op TITLE LIST om het titellijstmenu te laten verschijnen en druk op TOOLS.

Het TOOLS menu verschijnt.

2 Kies "Titels wissen" en druk op ENTER.

Het venster voor het selecteren van te wissen titels verschijnt.

3 Kies een titel en druk op ENTER.

In het selectievakje naast de geselecteerde titel wordt een vinkje geplaatst. Als u het vinkje weer wilt verwijderen, drukt u nogmaals op ENTER. Als u alle vinkjes weer wilt verwijderen, selecteert u "Alles herst."

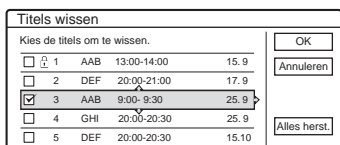

- Wanneer de titel is beveiligd, wordt om bevestiging gevraagd. Om door te gaan kiest u "Wijzigen" en wanneer het beveiligingsvenster verschijnt, kiest u "Uit". Kies "Sluiten" om te annuleren.

4 Herhaal stap 3 voor alle titels die u wilt verwijderen.

5 Kies na het kiezen van de titels "OK" en druk op ENTER.

De lijst van te wissen titels verschijnt ter bevestiging. Kies "Wijzigen" om de selectie te wijzigen en herhaal de procedure vanaf stap 3.

6 Kies "OK" en druk op ENTER.

De titels worden gewist.

Titels wissen om discruimte vrij te maken (Disc Map)

+RW -RWVideo

Bij het opnemen op een DVD+RW of DVD-RW (Video-modus) zoekt de recorder de grootste vrije ruimte voor opname. Voor u begint op te nemen, controleert u eerst de discstatus met Disc Map en wist u titels om voldoende ruimte vrij te maken voor opname.

1 Plaats een disc en druk op TITLE LIST.

2 Druk op TOOLS, kies "Disc Map" en druk op ENTER.

Disc Map verschijnt. Om de vrije ruimte te controleren, selecteert u de ruimte door op \leftarrow/\rightarrow .

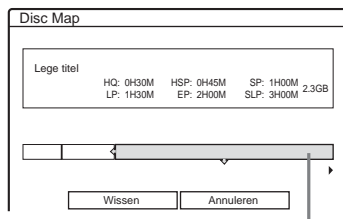

Geselecteerde vrije ruimte

- Wanneer \leftarrow of \rightarrow links of rechts op het scherm verschijnt, kunt u zijdelings schuiven door te drukken op \leftarrow/\rightarrow .

3 Kies een titel door op \leftarrow/\rightarrow te drukken en druk vervolgens op ENTER.

Het venster voor het selecteren van te wissen titels verschijnt. Als u de selectie wilt annuleren, drukt u nogmaals op ENTER.

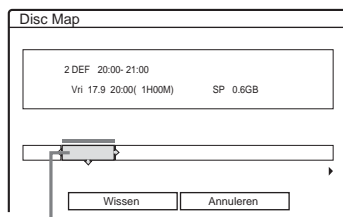

Geselecteerde titel

- Wanneer de titel is beveiligd, wordt om bevestiging gevraagd. Om door te gaan kiest u "Wijzigen" en wanneer het beveiligingsvenster verschijnt, kiest u "Uit". Kies "Sluiten" om te annuleren.

4 Herhaal stap 3 om nog meer titels te wissen.

5 Selecteer "Wissen" en druk op ENTER.

Er verschijnt een vraag ter bevestiging. Als u de selectie wilt wijzigen, selecteert u "Wijzigen".

6 Kies "OK" en druk op ENTER.

De geselecteerde titels worden gewist en er wordt discruimte vrijgemaakt.

Hoofdstukken handmatig maken

HDD **-RWVR**

U kunt een hoofdstukmarkering handmatig invoegen op elk gewenst punt tijdens het afspelen of opnemen.

Druk op CHAPTER MARK tijdens het afspelen op het punt waar u de titel wilt splitsen in hoofdstukken.

Als u op de toets drukt, verschijnt "Markering..." op het scherm en worden de scènes links en rechts van het teken hoofdstukken.



Hoofdstukmarkeringen wissen

U kunt twee hoofdstukken combineren door de hoofdstukmarkering te wissen tijdens het afspelen. Druk op **◀◀/▶▶** om een hoofdstuknummer te zoeken en druk op **CHAPTER ERASE** tijdens de weergave van het hoofdstuk met de hoofdstukmarkering die u wilt wissen. Het huidige hoofdstuk wordt samengevoegd met het vorige hoofdstuk.

Opmerkingen

- Wanneer een bericht verschijnt met de melding dat er geen hoofdstukmarkeringen meer kunnen worden toegevoegd, kan er mogelijk niet worden opgenomen of bewerkt.
- Tijdens kopiëren worden alle hoofdstukmarkeringen die u heeft ingevoerd, gewist.

Een playlist maken en bewerken

-RWVR

Playlist bewerken biedt u de mogelijkheid om te (her) bewerken zonder aan de opnames te raken. Een playlist-titel kan tot 50 scènes bevatten. Voor details, zie "Bewerkingsmogelijkheden voor DVD-RW's (VR-modus)" (pagina 65).

Opmerking

Als u originele titels gebruikt voor een playlist, kunt u die originele titels niet meer wissen of bewerken.

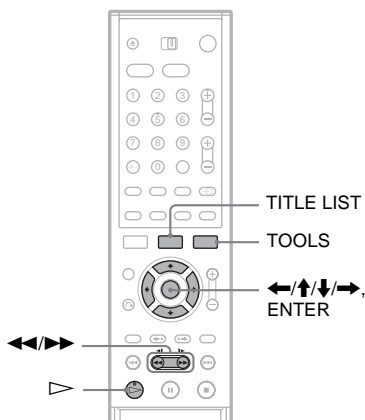

- 1 Druk op TITLE LIST om het titellijstmenu te laten verschijnen en druk op TOOLS.**
Het TOOLS menu verschijnt.
- 2 Kies "Playlist maken" en druk op ENTER.**
Het venster voor het selecteren van titels verschijnt.
- 3 Kies de titel die u wilt opnemen in de playlist-titel en druk op ENTER.**
In het selectievakje naast de geselecteerde titel wordt een vinkje geplaatst. Als u het vinkje weer wilt verwijderen, drukt u nogmaals op ENTER. Als u alle titels wilt selecteren, selecteert u "Alles select."

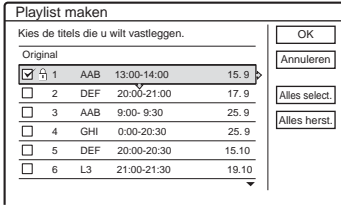

4 Herhaal stap 3 om nog meer titels toe te voegen.

Druk op **↓** om naar de volgende pagina met titels te gaan. Als u alle vinkjes weer wilt verwijderen, selecteert u "Alles herst."

5 Kies "OK" en druk op ENTER.

De lijst met geselecteerde titels verschijnt. Selecteer "Titel toevg" om een andere titel toe te voegen.



6 Kies een titel en druk op ENTER.

Het submenu verschijnt.

"Vastleggen": Voegt een deel van een titel als één scène toe aan de Playlist-titel.

"Alle vastleggen": De volledige titel wordt als één scène aan de playlist-titel toegevoegd.

Selecteer na het vastleggen van de titel "Scenelijst" en ga naar stap 12.

"Scène bekijk.": Hiermee kan de vastgelegde scène worden bekeken.

7 Kies "Vastleggen" en druk op ENTER.

Het venster voor het instellen van het startpunt (IN) verschijnt. De geselecteerde titel wordt op de achtergrond afgespeeld.

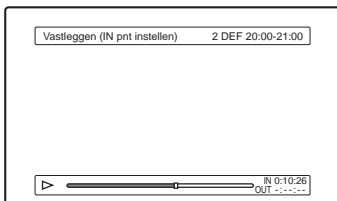

8 Kies het IN punt door op **◀◀/▶▶** te drukken en druk op ENTER.

Het venster voor het instellen van het eindpunt (OUT) verschijnt en de titel wordt afgespeeld op de achtergrond.

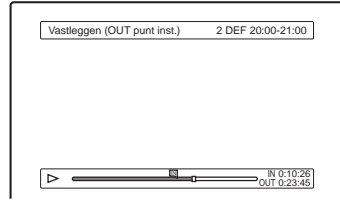

9 Kies het OUT punt door op **◀◀/▶▶** te drukken en druk op ENTER.

Er verschijnt een vraag ter bevestiging. Kies "IN wijzigen" of "OUT wijzigen" om het IN of OUT punt te wijzigen en herhaal stap 8 of 9. Selecteer "Voorbeeld" als u een voorbeeld wilt bekijken.

10 Kies "OK" en ENTER.

Het geselecteerde fragment wordt als scène vastgelegd en in het venster wordt de vraag gesteld of u wilt doorgaan. Selecteer "Meer" en herhaal de bovenstaande procedure om door te gaan. Selecteer "Nieuwe titel" om een scène van een andere titel vast te leggen.

11 Selecteer "Niet Meer" wanneer u klaar bent met het vastleggen van scènes en druk op ENTER.

Het scenelijstmenu verschijnt met alle geselecteerde scènes.

Totale duur van de geselecteerde scène Totaal aantal scènes

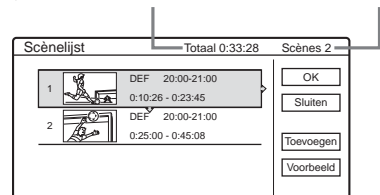

12 Kies de scène die u wilt bewerken en druk op ENTER.

Het submenu verschijnt.

"Verplaatsen": Wijzigt de volgorde van de scènes.

"Wissen": Wist de scène. De selectie wordt geannuleerd.

"Voorbeeld": Toont miniatuurbeelden van de scènes.

"IN wijzigen": Om het IN punt te wijzigen en te herhalen vanaf stap 8.

"OUT wijzigen": Om het OUT punt te wijzigen en te herhalen vanaf stap 9.

Kies "Toevoegen" om meer scènes toe te voegen en ga naar stap 6. Kies "Voorbeeld" om alle vastgelegde scènes in volgorde te bekijken.

13 Selecteer na het bewerken van de scènelijst "OK" en druk op ENTER.

Het venster voor het opgeven van de titelnaam verschijnt. Selecteer "Enter" (zie pagina 41) om een nieuwe naam in te voeren.

14 Selecteer "OK" om de standaardnaam te gebruiken en druk op ENTER.

De playlist-titel afspelen

Druk op TOOLS terwijl het titellijstmenu is ingeschakeld. Kies vervolgens "Playlist" en druk op ENTER. Wanneer het titellijstmenu (Playlist) verschijnt, kiest u een titel en drukt u op \triangleright .

Tip

Bij het maken van een playlist-titel worden de punten "IN" en "OUT" hoofdstukmarkeringen en wordt elke scène een hoofdstuk.

Opmerking

Mogelijk wordt het beeld in de pauzmodus gezet als het afspelen van de bewerkte scène is voltooid.

Een playlist-titel verplaatsen (Verplaatsen)

-RWVR

U kunt de volgorde van playlist-titels in de titellijst (Playlist) wijzigen.

1 Druk op TITLE LIST om het titellijstmenu (Playlist) te laten verschijnen.

Als het titellijstmenu (Origineel) verschijnt, drukt u op TOOLS en selecteert u "Playlist".

2 Kies "Nummer" in de kolom "Sorteren" en druk op ENTER.

De titels worden in volgorde van titelnummer geplaatst.

3 Kies een titel en druk op ENTER.

Het submenu verschijnt.

4 Kies "Titel verpl." en druk op ENTER.



5 Kies een nieuwe locatie voor de titel door op \uparrow/\downarrow , te drukken en druk op ENTER.

De titel wordt naar de nieuwe locatie verplaatst.

Een playlist-titel splitsen (Splitsen)

-RWVR

1 Druk op TITLE LIST om het titellijstmenu (Playlist) te laten verschijnen.

Als het titellijstmenu (Origineel) verschijnt, drukt u op TOOLS en selecteert u "Playlist".

2 Kies een titel en druk op ENTER.

Het submenu verschijnt.

3 Kies "Titel Splitsen" en druk op ENTER.

Het venster voor het instellen van het splitsingspunt verschijnt. De geselecteerde titel wordt op de achtergrond afgespeeld.

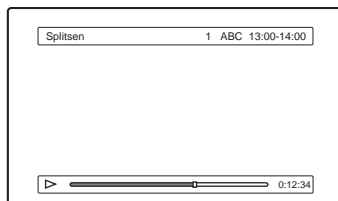

4 Kies het splitsingspunt door te drukken op \lll/\ggg en druk op ENTER.

Er verschijnt een vraag ter bevestiging. Als u het splitsingspunt wilt wijzigen, selecteert u "Wijzigen".

5 Kies "OK" en druk op ENTER.

Het venster voor het opgeven van de titelnaam verschijnt. Kies "Nee" om dezelfde naam te gebruiken als voorheen.

- 6** Kies "Ja" en druk op ENTER om een nieuwe naam in te voeren.

Volg de instructies op pagina 41. Als u een nieuwe naam ingeeft, wordt de titel in twee gesplitst.

- 6** Kies "OK" en druk op ENTER.

Het venster voor het selecteren van een titelnaam uit de geselecteerde titels verschijnt. Selecteer "Tekst input" en volg de instructies op pagina 41 als u een nieuwe naam wilt opgeven.

Meerdere playlist-titels samenvoegen (Samenvoegen)

-RWVR

- 1** Druk op TITLE LIST om het titellijstmenu (Playlist) te laten verschijnen.

Als het titellijstmenu (Origineel) verschijnt, drukt u op TOOLS en selecteert u "Playlist".

- 2** Druk op TOOLS, kies "Titels samenvoegen" en druk op ENTER.

Het venster voor het selecteren van titels verschijnt.

- 3** Kies een titel en druk op ENTER.

Er verschijnt een nummer dat de volgorde aangeeft waarin u de titel hebt geselecteerd. Als u de selectie wilt annuleren, drukt u nogmaals op ENTER.

<input checked="" type="checkbox"/>	1	AAB	13:00-14:00	15.9
<input type="checkbox"/>	2	DEF	20:00-21:00	17.9
<input type="checkbox"/>	3	AAB	13:00-14:00	28.9
<input type="checkbox"/>	4	AAB	13:00-14:00	5.10

- 4** Herhaal stap 3 voor alle titels die u wilt samenvoegen.

Als u alle selecties weer wilt annuleren, selecteert u "Alles herst.".

- 5** Kies "OK" en druk op ENTER.

De lijst van samen te voegen titels verschijnt. Kies "Wijzigen" om de selectie te wijzigen en herhaal de procedure vanaf stap 3.

<input checked="" type="checkbox"/>	1	AAB	13:00-14:00	15.9
<input checked="" type="checkbox"/>	3	AAB	13:00-14:00	28.9
<input checked="" type="checkbox"/>	4	AAB	13:00-14:00	5.10

Voor het kopiëren

HDD **+RW** **-RWVR** **-RWVideo** **+R** **-R**

In dit hoofdstuk staat "kopiëren" voor het "kopiëren van een opgenomen titel op de interne harde schijf (HDD) naar een andere disc, of vice versa". U kunt één titel tegelijk kopiëren (Titel kopiëren – zie "Eén titel kopiëren (Titel kopiëren)" op pagina 75) of verschillende titels tegelijk kopiëren (Meerdere titels kopiëren – zie "Meerdere titels kopiëren (Gesel. titels kopiëren)" op pagina 77). Voor u begint, leest u volgende voorzorgsmaatregelen, die voor beide kopieermethoden van toepassing zijn.

Tip

Dit hoofdstuk beschrijft het kopiëren naar en van de interne HDD. Als u wenst op te nemen van een digitale camcorder die aangesloten is op de DV IN aansluiting, zie "DV kopiëren" (pagina 79). Als u wenst op te nemen van een toestel dat aangesloten is op de LINE IN aansluitingen, zie "Opnemen vanaf aangesloten apparatuur zonder een timer" (pagina 53).

Voordat u begint...

- Kies het meest geschikt discstype (pagina 8). Met deze recorder kunt u op verschillende discs opnemen.
- U kunt op een DVD+RW, DVD-RW (Video-modus), DVD+R of DVD-R niet het hoofd- en subgeluid tegelijk opnemen. Voor tweetalige programma's stelt u "DVD tweetalige opname" in op "Hoofd" (standaard) of "Sub" in het Options instelscherm (pagina 99).
- Timergestuurde en gesynchroniseerde opnames starten niet tijdens het kopiëren. Controleer eerst het timerlijstmenu om na te gaan of er tijdens het kopiëren geen timergestuurde opname start.
- Hoofdstukmarkeringen in de originele opname worden niet overgenomen in de gekopieerde titel. Hoofdstukmarkeringen worden ingegeven overeenkomstig de instelling "Auto hoofdstuk" in het Features instelscherm (pagina 95).
- Voor een titel met gemengd beeldformaat (16:9 of 4:3):
 - Als u van de HDD naar DVD-RW (Video-modus) of DVD-R kopieert, wordt het beeldformaat bepaald door de instelling in "DVD opname beeldformaat" (pagina 50).

- Als u kopieert van HDD naar DVD+RW of DVD+R, is het beeldformaat altijd 4:3.
- Als u kopieert van HDD naar DVD-RW (VR-modus), wordt het oorspronkelijk opgenomen beeldformaat behouden.

Tips

- U kunt een playlist-titel op een DVD-RW (VR-modus) als een originele titel kopiëren op de HDD.
- Als u kopieert van een DVD naar de HDD, worden het oorspronkelijk opgenomen beeldformaat en het oorspronkelijk opgenomen geluidstype behouden.

Opmerkingen

- Afhankelijk van de discstatus is het mogelijk dat de recorder niet werkt zoals aangegeven. Volg de instructies op het scherm.
- Wanneer een bericht verschijnt met de melding dat de discinformatie vol is, wist u overbodige titels (pagina 66).
- U kunt niet kopiëren van DVD VIDEO's of een DVD die op een ander DVD-toestel werd opgenomen, naar de HDD.
- Miniaturen die u heeft ingesteld voor de origineel opgenomen titel (pagina 36), blijven niet behouden in de gekopieerde titel.

"Kopieerstand"

Op deze recorder wordt de opnamemodus voor kopiëren aangegeven als "kopieerstand". Er zijn twee kopieermanieren: High-speed Dubbing en Rec. Mode Conversion Dubbing. Lees het volgende en kies de gewenste tijd, discrimte en beeldkwaliteit.

Kopiëren bij hoge snelheid (High-speed Dubbing)

HDD → **+RW** / **-RWVR** / **-RWVideo** / **+R** / **-R**

Hiermee kunt u informatie op de HDD kopiëren naar een high-speed DVD (4x-speed DVD+RW's/ 2x-speed DVD-RW's/8x-speed DVD+R's/8x-speed DVD-R's of tragere versies van elk discstype), zonder de opnamemodus te wijzigen. De kopieersnelheid ligt hoger als voor de originele titel een lange opnamestand (bijvoorbeeld SLP) werd gebruikt. Kies "Snel" als u de "Kopieerstand" selecteert in "Eén titel kopiëren (Titel kopiëren)" (pagina 75) of "Meerdere titels kopiëren (Gesel. titels kopiëren)" (pagina 77). De minimaal vereiste tijd is als volgt (bij benadering).

Voorbeeld: Als een titel van 120 minuten in LP stand wordt gekopieerd naar een high-speed DVD-R, verloopt het kopiëren 12 keer sneller en duurt het kopiëren dus minimaal 10 minuten.

(120 minuten ÷ 12 = 10 minuten).
De snelheden in volgende tabel geven de maximale kopieersnelheid slechts bij benadering weer.

Snelheid *1	x2.4-speed	x2-speed	x4-speed
Opname-modus	High-speed DVD+RW	High-speed DVD-RW	High-speed DVD+R/DVD-R
HQ	x2.4	x2	x4
HSP	x3.6	x3	x6
SP	x4.8	x4	x8
LP	x7.2	x6	x12
EP	x9.6	x8	x16
SLP	x1	x12	x24 ^{*2}

*1 Maximale opnamesnelheid van deze recorder.

*2 Als u kopieert naar DVD+R, bedraagt de kopieersnelheid x1.

Opmerkingen

- Kopiëren met hoge snelheid is niet mogelijk voor volgende titels:
 - Titels opgenomen in HQ+.
 - Titels die zowel het hoofd- als subgeluid bevatten (behalve DVD-RW's (VR-modus)).
 - Titels opgenomen in een gemengd beeldformaat (4:3 en 16:9 enz.) (behalve DVD-RW's (VR-modus)).
 - Titels opgenomen in SLP (enkel DVD+RW/DVD+R).
- Als wordt gekopieerd naar een DVD-RW (Video-modus)/DVD+RW/DVD+R/DVD-R, kunnen gewiste beelden op de disc blijven.

Rec Mode Conversion Dubbing



Hiermee kunt u kopiëren van de HDD naar een DVD of vice versa, in een kopieermodus die verschillend is van de originele opnames. Als u bijvoorbeeld een HQ titel (groot gegevensvolume) in SP modus kopieert, kunt u het gegevensvolume verkleinen, zodat u meer titels op minder ruimte kunt opslaan.

Kies een andere stand dan de originele opname onder "Kopieerstand" bij "Een titel kopiëren (Titel kopiëren)" (pagina 75) of "Meerdere titels kopiëren (Geselecteerde titels kopiëren)" (pagina 77).

Als een HQ of HQ+ titel naar een andere modus wordt geconverteerd, kiest de recorder automatisch een geschikte bitsnelheid, zodat de originele beeldkwaliteit zo goed mogelijk behouden blijft ("Dynamic VBR Dubbing").

◆ "VBR"

VBR (Variable Bit Rate) is een doeltreffende methode om een geschikte bitsnelheid per seconde toe te kennen. Beelden met fijne details of met veel beweging krijgen een grotere bitsnelheid, terwijl aan statische beelden een lagere bitsnelheid wordt toegewezen, om zo de optimale beeldkwaliteit te verzekeren.

- Variabele bitsnelheid (aangepast voor deze recorder)

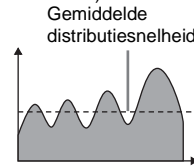

- Vaste bitsnelheid

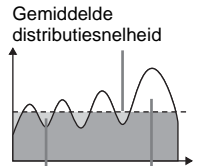

Verkwiste bits

Meer bits vereist

💡 Tip

Als u een bewerkte titel kopieert met de methode Rec. Mode Conversion Dubbing, worden pauzes tussen de scènes weggewerkt.

Opmerking

De beeldkwaliteit verbetert niet, ook niet als u een titel converteert naar een opnamemodus met een betere beeldkwaliteit.

Kopieerbeporing

Sommige DVD VIDEO's of TV-programma's zijn voorzien van kopieerbeveiligingssignalen, zoals "Copy-Never" of "Copy-Once". U kunt dergelijk materiaal niet opnemen op deze recorder (enkel een grijs, leeg scherm wordt opgenomen). Let goed op als u kopieert naar een niet-herschrijfbaar DVD zoals een DVD-R.

Kopieer-beveiligings-signalen	Originele opname	Kopiëren
Copy-Free	HDD	+RW -RWVR -RW _{Video} +R -R
	+RW -RWVR -RW _{Video} +R -R	HDD
Copy-Once	HDD -RWVR *	opgenomen in grijs.
Copy-Never	opgenomen in grijs.	

* Enkel met versie 1.1 CPRM compatibele DVD-RW (VR-modus) (pagina 8).

Eén titel kopiëren (Titel kopiëren)

HDD +RW -RWVR -RW_{Video} +R -R

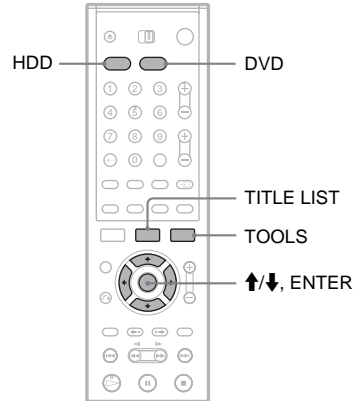

Kopiëren (HDD ↔ DVD)

- 1 Plaats de DVD in het toestel waarnaar of waarvan u wenst te kopiëren.
- 2 Kies de bron door op HDD of DVD te drukken.
- 3 Druk op TITLE LIST om het titellijstmenu te laten verschijnen.
- 4 Kies een titel en druk op ENTER. Het submenu verschijnt.
- 5 Kies "Kopiëren" en druk op ENTER. Het venster voor het kiezen van de kopieerstand verschijnt.



- 1 Grootte van de titel (bij benadering)
- 2 Kopieerrichting
- 3 Beschikbare ruimte op de bestemmingsdisc (bij benadering).
- 4 Informatie over de te kopiëren titel.

5 Kopieermodus en resterende ruimte na kopiëren (bij benadering).

6 Kies "Kopieerstand".

7 Kies een kopieerstand door op ↑/↓ te drukken.

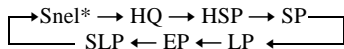

* Verschijnt als High-speed Dubbing mogelijk is voor de titel (pagina 73).

8 Kies "Start" en druk op ENTER.

De kopieerstand automatisch instellen (Auto Dub Mode)

De recorder stelt de kopieerstand zo in, dat de titel op de disc past. Als er onvoldoende discruimte is in de geselecteerde kopieerstand, verschijnt volgende melding na stap 8.

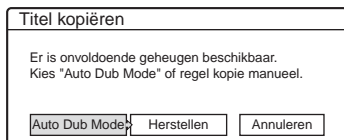

Kies "Auto Dub Mode" en druk op ENTER om het kopiëren te starten. Kies "Herstellen" om handmatig een andere kopieerstand te kiezen en ga naar stap 7.

Kopiëren stoppen

Druk op TOOLS om het TOOLS menu te laten verschijnen. Of, terwijl het menu Title List weergegeven is, drukt u op ENTER om het submenu op te roepen. Kies "Kopiëren stoppen" en druk op ENTER. Kies "Ja" als om bevestiging wordt gevraagd en druk op ENTER.

💡 Tips

- Als er nog steeds onvoldoende discruimte is voor de geselecteerde kopieerstand, wist u nodeloze delen van de titel, of maakt u discruimte vrij door titels op de disc te wissen (pagina 68).
- U kunt de recorder uitschakelen zonder de kopieerprocedure te beïnvloeden. Druk op I/⏻ tijdens het kopiëren.
- U kunt het kopiëren van titels starten door "Kopiëren" te kiezen in het systeemmenu.

Meerdere titels kopiëren (Gesel. titels kopiëren)

HDD +RW -RWVR -RWVideo +R -R

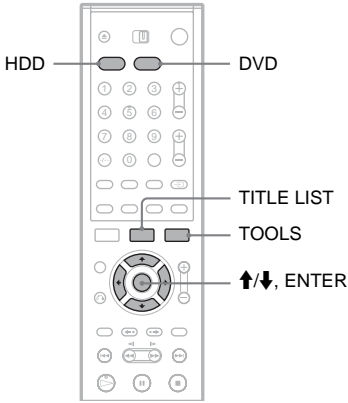

- 1 Plaats de DVD in het toestel waarnaar of waarvan u wenst te kopiëren.
 - 2 Kies de bron door op HDD of DVD te drukken.
 - 3 Druk op TITLE LIST om het titellijstmenu te laten verschijnen.
 - 4 Druk op TOOLS.
 - 5 Kies "Gesel. titels kopiëren" en druk op ENTER.
- Het venster voor het selecteren van titels verschijnt.



- 6 Kies de titels in de volgorde waarin u ze wenst te kopiëren en druk op ENTER.
- De titels worden in de geselecteerde volgorde genummerd. Als u de selectie wilt annuleren, drukt u nogmaals op ENTER.

- 7 Herhaal stap 6 voor alle titels die u wilt samenvoegen.
Kies "Instellingen" als u aanpassingen wenst aan te brengen voor de titels (zie "Instellingen aanpassen voor elke titel" hierna). Kies "Herstellen" als u alle selecties wenst te annuleren en ga naar stap 6.

- 8 Kies "Start" en druk op ENTER.

Instellingen aanpassen voor elke titel

U kunt voor elke geselecteerde titel gedetailleerde instellingen uitvoeren als u meerdere titels kopieert.

- 1 Kies "Instellingen" in stap 7 van "Meerdere titels kopiëren (Gesel. titels kopiëren)" (pagina 77) en druk op ENTER.

Het volgende venster verschijnt, waarin u de instellingen kunt uitvoeren. Kies "Wijzigen" om titels opnieuw te selecteren en ga naar stap 6 van "Meerdere titels kopiëren (Gesel. titels kopiëren)" hierboven. Als u wenst dat de recorder zelf de kopieerstand kiest zodat alle geselecteerde titels kunnen worden gekopieerd, kiest u "Autom.".

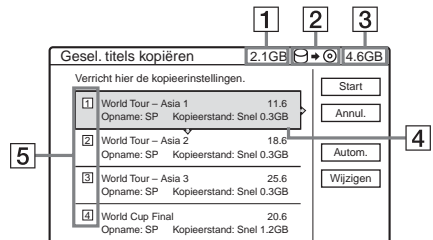

- 1 Totale omvang van de geselecteerde titels.
- 2 Kopieerrichting.
- 3 Beschikbare ruimte op de bestemmingsdisc (bij benadering).
- 4 Informatie over de te kopiëren titel (naam van de titel, originele opnamemodus, kopieerstand en gegevensvolume na kopiëren).
- 5 Volgorde van kopiëren.

Kopiëren (HDD ↔ DVD)

2 Kies de titel die u wilt regelen en druk op ENTER.

Het submenu verschijnt.

"Kopieerstand": Selecteert de kopieerstand voor elke titel (zie pagina 73).

"Volgorde wijzigen": verplaatst de titel om de kopieervolgorde te wijzigen. Druk op **↑/↓** om een nieuwe locatie te selecteren en druk op ENTER.

"Annuleren": Annuleert de titelselectie. De titel wordt niet gekopieerd.

3 Kies een optie en druk op ENTER.

4 Na het verrichten van de instellingen selecteert u "Start" en drukt u op ENTER.

De kopieerstand automatisch instellen (Auto Dub Mode)

De recorder stelt de kopieerstand zo in, dat alle titels kunnen worden gekopieerd. Dezelfde kopieerstand geldt voor alle titels. Als er onvoldoende vrije ruimte is voor de gekozen kopieerstand, verschijnt volgende informatie na stap 8 van "Meerdere titels kopiëren" (pagina 77).

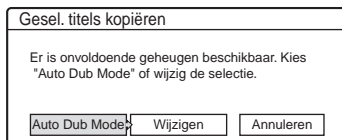

Kies "Auto Dub Mode" en druk op ENTER. Als u slechts één titel heeft gekozen, kiest u "OK".

Kopiëren stoppen

Druk op TOOLS om het TOOLS menu te laten verschijnen. Kies "Kopiëren stoppen" en druk op ENTER. Kies "Ja" als om bevestiging wordt gevraagd en druk op ENTER.

Tips

- U kunt de recorder uitschakelen zonder de kopieerprocedure te beïnvloeden. Druk op **I/⏻** tijdens het kopiëren.
- U kunt het kopiëren van meerdere titels starten door "Kopiëren" te kiezen in het systeemmenu.

DV kopiëren (DV → HDD/DVD)

Vóór DV kopiëren

In dit hoofdstuk staat uitgelegd hoe u met een digitale camcorder kunt kopiëren via de DV IN aansluiting op het voorpaneel. Als u wenst te kopiëren via de LINE IN aansluitingen, zie "Opnemen vanaf aangesloten apparatuur zonder een timer" op pagina 53.

Opnemen via de DV IN aansluiting

De DV IN aansluiting van deze recorder beantwoordt aan de i.LINK norm. U kunt dit toestel verbinden met andere apparatuur met een i.LINK (DV) aansluiting en digitale signalen opnemen.

Volg de instructies onder "Vorbereiding voor opname via de DV IN aansluiting", en ga dan naar het hoofdstuk over kopiëren. Voor meer informatie over i.LINK, zie "Betreffende de i.LINK aansluiting" (pagina 109).

Tip

Voor extra bewerking op een disc na het kopiëren, gebruikt u de DV IN aansluiting en neemt u op op een DVD-RW (VR-modus) of HDD.

Vorbereiding voor opname via de DV IN aansluiting

U kunt een digitale camcorder aansluiten op DV IN op de recorder om op te nemen of te bewerken vanaf een DV tape. De bediening is heel eenvoudig want de recorder spoelt de cassette automatisch vooruit en achteruit – u hoeft de digitale camcorder niet eens te bedienen. Doe het volgende om de "DV montage" functies van deze recorder te gebruiken.

Raadpleeg ook de gebruiksaanwijzing van de digitale camcorder voor het aansluiten.

Opmerkingen

- De DV IN aansluiting is alleen als ingang bedoeld. Ze kan geen signalen uitvoeren.
- U kunt de DV IN aansluiting niet gebruiken wanneer:
 - uw digitale camcorder niet werkt met deze recorder. Sluit de camcorder aan op LINE IN en volg de instructies onder "Opnemen vanaf aangesloten apparatuur zonder een timer" (pagina 53).

- het ingangssignaal niet van het type DVC-SD is. Sluit geen MICRO MV camcorder aan, ook al is die voorzien van een i.LINK aansluiting.
- de beelden op de cassette zijn beveiligd en dus niet kunnen worden opgenomen.
- Om de disc af te spelen met andere DVD-apparatuur, moet ze worden gefinaliseerd (pagina 38).

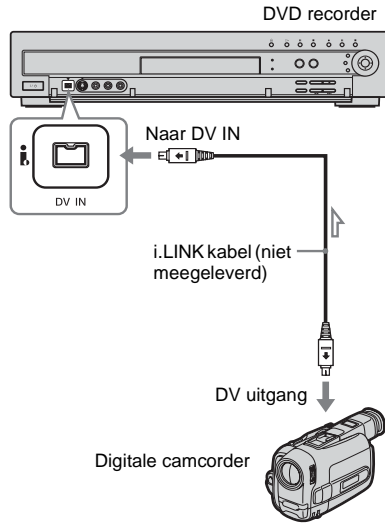

Aansluitingen

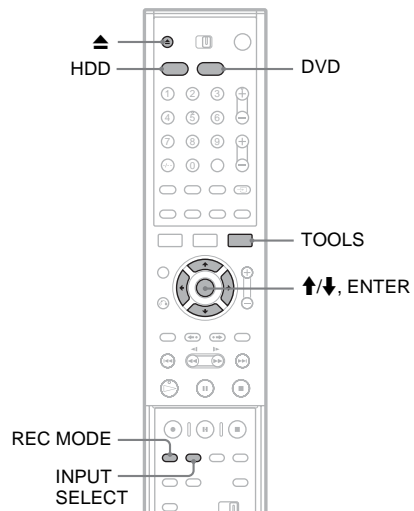

↗ : Signaalverloop



1 Druk op HDD of DVD.

Als u DVD kiest, drukt u op  (openen/sluiten) en plaatst u een DVD in de disclade. Druk nogmaals op  om de disclade te sluiten.

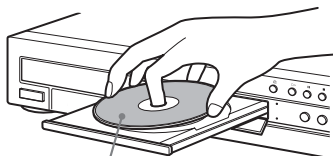

Met de opnamekant omlaag

Wacht totdat "LOAD" verdwijnt uit het uitleesvenster op het voorpaneel.

Als u een ongebruikte DVD gebruikt, wordt het formatteren automatisch gestart.

2 Plaats de DV brontape in uw digitale camcorder.

Om met de recorder op te nemen of te bewerken, moet de digitale camcorder zijn ingesteld op videoweergave.

3 Druk herhaaldelijk op INPUT SELECT op de afstandsbediening om "DV" te selecteren.

Het uitleesvenster op het voorpaneel wordt als volgt gewijzigd:

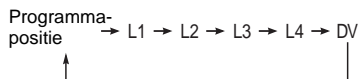

4 Druk herhaaldelijk op REC MODE op de afstandsbediening om de opnamemodus te selecteren.

De opnamemodus wordt als volgt gewijzigd:

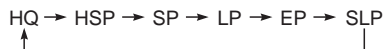

Zie pagina 42 voor informatie over de opnamemodus.

5 Druk op TOOLS op de afstandsbediening om "DV Audio Input" te selecteren en druk vervolgens op ENTER. Kies dan de instelling voor de audio-ingang.

"Stereo1" (standaard): Alleen het originele geluid wordt opgenomen. Kies dit normaal voor het kopiëren van een DV tape.

"Mix": Stereo 1 en 2 worden opgenomen.

"Stereo2": Alleen bijkomend geluid wordt opgenomen.

Selecteer "Mix" of "Stereo2" alleen wanneer een tweede geluidskanaal werd toegevoegd bij de opname met uw digitale camcorder.

U bent nu klaar om het kopiëren te starten.

Selecteer één van de kopieermethoden op de volgende pagina's.

Tips

- U kunt de recorder uitschakelen tijdens het kopiëren. Het kopiëren gaat door, ook al is de recorder uitgeschakeld.
- U kunt de beeldkwaliteit voor de opname aanpassen voordat u begint met opnemen. Zie "De beeldkwaliteit en het beeldformaat van de opname aanpassen" (pagina 50).

Opmerkingen

- Op de recorder kan niet meer dan één digitaal video-apparaat worden aangesloten.
- De recorder kan niet worden bediend met een ander toestel of een andere recorder van hetzelfde model.
- Datum, tijdstip noch inhoud van het cassettegeheugen kunnen op de disc worden opgeslagen.
- Bij opname van een DV tape met een geluidsspoor dat met meervoudige bemonsteringsfrequenties (48 kHz, 44,1 kHz of 32 kHz) werd opgenomen, wordt geen of onnatuurlijk geluid geproduceerd bij weergave van het bemonsteringsfrequentie-omschakelpunt op de disc.
- Om de Auto Scene Chaptering-functie (pagina's 81, 82) van deze recorder te kunnen gebruiken, moet de klok van uw digitale camcorder juist zijn ingesteld voor u begint te filmen.
- Het opnamebeeld kan tijdelijk zijn gestoord wanneer de beeldgrootte van het bronbeeld verandert of wanneer er niets op de tape is opgenomen.

Een DV tape volledig opnemen (One Touch Dubbing)

HDD +RW -RWVR -RW_{Video} +R -R

U kunt een volledige DV tape opnemen op een disc naar keuze met één enkele druk op de ONE TOUCH DUBBING toets. De recorder bedient de digitale camcorder tijdens het hele opnameproces.

◆ Hoe hoofdstukken worden aangemaakt

De gekopieerde inhoud op de disc wordt een titel die is onderverdeeld in hoofdstukken. Bij de HDD en een DVD-RW (VR-modus) wordt elke opname op de tape een hoofdstuk op de disc (Auto Scene Chaptering-functie). Bij andere discs deelt de recorder de titel op in stukken van 6 of 15 minuten, afhankelijk van de instelling van "Auto hoofdstuk" bij Features instelling.

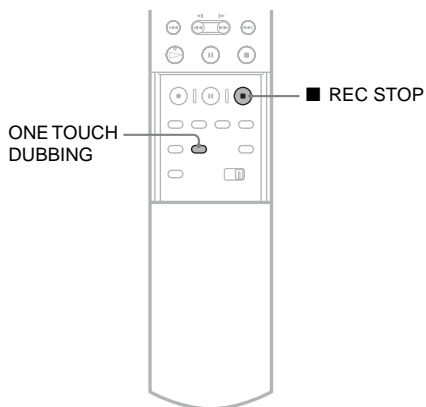

Volg stap 1 tot 5 van "Vorbereiding voor opname via de DV IN aansluiting" (pagina 79) en druk op ONE TOUCH DUBBING op de afstandsbediening.

De recorder spoelt de tape terug en begint op te nemen.

Na de opname spoelt de recorder de tape in de digitale camcorder terug.

Stoppen tijdens het opnemen

Open de klep van de afstandsbediening en druk op ■ REC STOP. Het duurt enkele seconden voordat de opname wordt gestopt.

☛ Tips

- Wanneer u "Disc finaliseren" op "Auto" zet bij Features instelling, wordt de opgenomen disc (behalve DVD-RW (VR mode) automatisch gefinaliseerd na de opname.
- U kunt een voordien opgenomen titel op de HDD weergeven terwijl kopiëren met één toets bezig is.

Opmerkingen

- Wanneer een blanco spatie tussen de opnames op de tape langer duurt dan vijf minuten, stopt One Touch Dubbing automatisch.
- De recorder neemt een blanco spatie van vijf minuten op voor hij stopt met kopiëren. Druk op ■ REC STOP om de blanco opname te stoppen.

Programma montage

HDD +RW -RWVR -RWVideo +R -R

U kunt bepaalde scènes op een DV tape kiezen en vervolgens opnemen op een disc naar keuze.

Om deze functie te gebruiken, gaat u als volgt te werk:

Sluit uw digitale camcorder aan en maak alles klaar voor opname



Kies en bewerk de scènes die u wilt kopiëren

Spoel de tape vooruit en achteruit met de afstandsbediening van de recorder om de scènes te selecteren. De geselecteerde scènes worden nu nog niet naar de disc gekopieerd. De recorder onthoudt alleen de IN en OUT punten van de scènes die u hebt geselecteerd om te kopiëren. U kunt de volgorde van de scènes ook terugstellen, wissen of wijzigen.



Kopieer de geselecteerde scènes naar een disc

Na het selecteren van de scènes spoelt de recorder de tape automatisch snel vooruit en achteruit, en worden de scènes opgenomen op een disc naar keuze.

◆ Hoe hoofdstukken worden aangemaakt

De gekopieerde inhoud op de disc wordt een titel die is onderverdeeld in hoofdstukken. Bij een DVD-RW (VR-modus) en de HDD wordt elke opname op de tape en elke gekozen scène een hoofdstuk op de disc (Auto Scene Chaptering-functie). Bij andere discs deelt de recorder de titel op in stukken van 6 of 15 minuten, afhankelijk van de instelling van "Auto hoofdstuk" bij Features instelling.

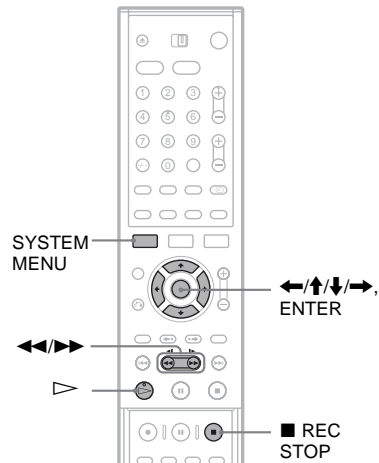

- 1 Doe stap 1 tot 5 van "Vorbereiding voor opname via de DV IN aansluiting" (pagina 79) en druk op SYSTEM MENU.
- 2 Kies "DV MONTAGE" en druk op ENTER. In het venster verschijnt een vraag of u het selecteren van scènes wilt starten.

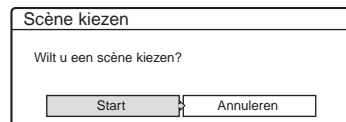

- Wanneer u vooraf een programma hebt opgeslagen, verschijnt de vraag of u een bestaand programma wilt bewerken of een nieuw programma wilt aanmaken. Selecteer "Opgesl. gegevens" en ga naar stap 6.

- 3 Kies "Start" en druk op ENTER.

Het venster voor het instellen van het IN punt (begin van de scène) verschijnt. De geselecteerde scène wordt op de achtergrond afgespeeld.

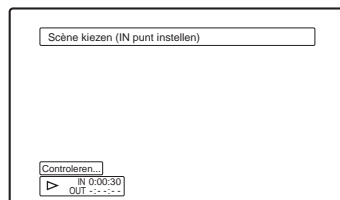

- 4** Kies het IN punt door op ◀◀/▶▶ te drukken en druk op ENTER.
Het venster voor het instellen van het OUT punt (einde scène) verschijnt. De geselecteerde scène wordt op de achtergrond afgespeeld vanaf het IN punt.

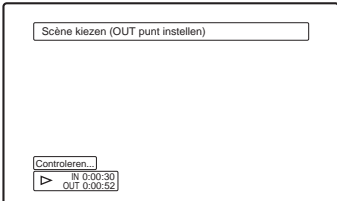

- 5** Kies het OUT punt door op ◀◀/▶▶ te drukken en druk op ENTER.
In het venster wordt u gevraagd of u de geselecteerde scène wilt toevoegen aan het scènelijstmenu. Selecteer "Voorbeeld" als u een voorbeeld van de scène wilt bekijken. Om het IN of OUT punt te wijzigen, selecteert u "IN wijzigen" of "OUT wijzigen" en herhaalt u de procedure vanaf stap 4.

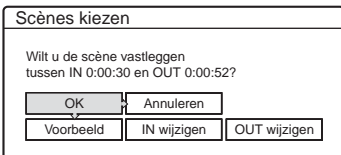

- 6** Kies "OK" en druk op ENTER.
Een nieuw scènelijstmenu verschijnt met alle geselecteerde scènes.

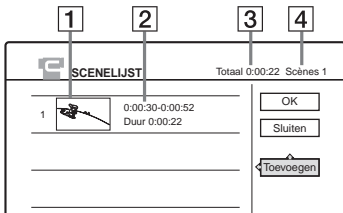

- 1** Miniaturbeeld
- 2** Tijdinformatie
- 3** Totale programmaduur
- 4** Totaal aantal scènes

- 7** Kies de scène die u wilt bewerken en druk op ENTER wanneer u klaar bent met het toevoegen van scènes.
Het submenu verschijnt.

"Verplaatsen": Wijzigt de volgorde van de scènes. Volg de instructies op het scherm om de volgorde te wijzigen door op ↑/↓ en ENTER te drukken.

"Wissen": Wist de scène. Kies "OK" ter bevestiging.

"Voorbeeld": De geselecteerde scène wordt afgespeeld.

"IN wijzigen": Wijzigt het beginpunt van de scène. Herhaal stap 4.

"OUT wijzigen": Wijzigt het eindpunt van de scène. Herhaal stap 5.

- 8** Selecteer na het bewerken van de scènelijst "OK" en druk op ENTER.
Het venster voor het opgeven van de titelnaam verschijnt. Selecteer "Enter" en volg de instructies op pagina 41 als u een nieuwe naam wilt opgeven.

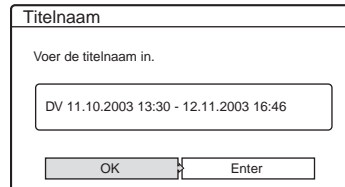

- 9** Kies "OK" en druk op ENTER.
De standaard titelnaam ligt vast en op het scherm verschijnt de vraag of u de opname wilt starten. Kies "Media" als u het discmedium wenst te veranderen en druk op ↑/↓. Om de kopieerstand te wijzigen, kiest u "Kopieerstand" en drukt u op ↑/↓.

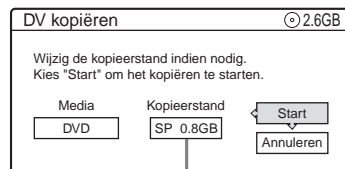

Vereiste discruimte voor het kopiëren.

10 Kies "Start" en druk op ENTER.

De recorder begint de tape op te nemen zoals geprogrammeerd.

- Wanneer de opname niet past wegens de gekozen kopieerstand, wordt u gevraagd of u wilt doorgaan. Kies "Herstellen" om de kopieerstand te wijzigen en herhaal de procedure vanaf stap 9. Kies "Auto Dub Mode" om de kopieerstand te laten kiezen door de recorder.
 - Wanneer er zelfs na het wijzigen van de kopieerstand nog niet genoeg ruimte beschikbaar is op de disc, wordt u gevraagd of u de opname halverwege wilt stoppen. Kies "OK" om door te gaan.
-

Stoppen tijdens het opnemen

Open de klep van de afstandsbediening en druk op **■ REC STOP**. Het duurt enkele seconden voordat de opname wordt gestopt.

Opmerkingen

- De disc wordt mogelijk niet opgenomen zoals geprogrammeerd wanneer de tijdcode van de tape niet opeenvolgend is of wanneer er blanco's zitten tussen de opnames op de tape. Zie in dat geval "Opnemen vanaf aangesloten apparatuur zonder een timer" (pagina 53).
- Begin- en eindpunten van een programma kunnen verschillen van wat is ingesteld wanneer de DV tape één van de volgende kenmerken vertoont:
 - De opnamestand werd gewijzigd tijdens het opnemen.
 - Er zit een blanco spatie in de opname op de tape.
- Wanneer u het begin van de tape instelt als IN punt en het einde als OUT punt, kunnen de IN en OUT punten lichtjes afwijken tijdens het kopiëren.
- Scènes die korter zijn dan een seconde kunnen niet worden bewerkt.

Instellingen en afstellingen

Instelschermen gebruiken

In de instelschermen kunt u items als beeld en geluid aanpassen, maar ook de taal voor de ondertiteling selecteren.

U kunt de instelschermen op de volgende manier gebruiken.

Opmerking

Afspeelinstellingen die op sommige titels zijn opgeslagen, hebben voorrang op de instellingen via het instelscherm. Mogelijk zijn niet alle beschreven functies beschikbaar.

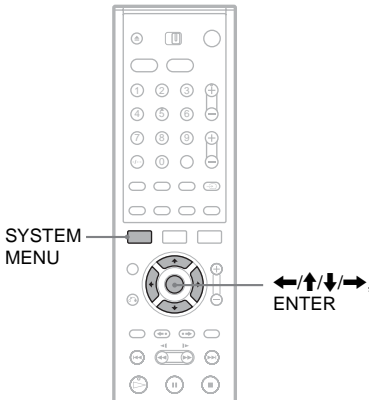

- 1 Druk op SYSTEM MENU met de recorder in de stopstand.

Het systeemmenu verschijnt.

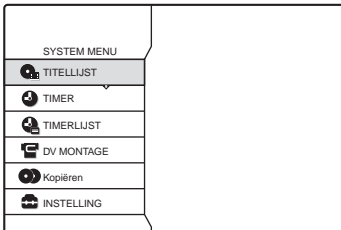

- 2 Kies "INSTELLING" en druk op ENTER. Het instelscherm verschijnt.

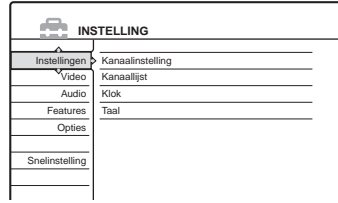

- 3 Kies "Instellingen", "Video", "Audio", "Features", "Opties" of "Snelinstelling" en druk op ENTER.

Het geselecteerde instelscherm verschijnt. Voorbeeld: instelling "Video"

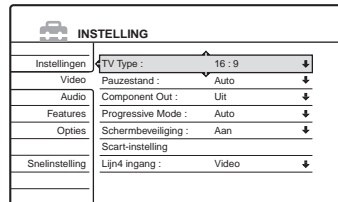

- 4 Kies het item dat u wilt instellen en druk op ENTER.

De opties voor het item verschijnen. Voorbeeld: "TV Type"

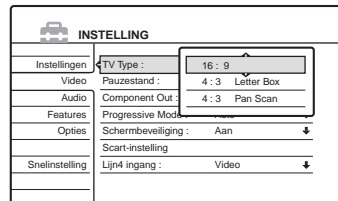

Bij sommige items verschijnt een dialoogvenster voor het opgeven van gedetailleerde instellingen.

Voorbeeld: Het volgende dialoogvenster verschijnt als u "Kinderbeveiliging" in het Features instelscherm selecteert.



Zie in dit geval "Kinderbeveiliging" bij "Opname- en kinderbeveiligingsinstellingen (Features)" (pagina 95).

5 Kies een optie en druk op ENTER.

De momenteel gekozen optie verschijnt naast het instelitem.

Voorbeeld: het instellen van "4:3 Letter Box".

INSTELLING	
Instellingen	TV Type : 4:3 Letter Box ↓
Video	Paauzestand : Auto ↓
Audio	Component Out : Uit ↓
Features	Progressive Mode : Auto ↓
Opties	Schermb beveiliging : Aan ↓
	Scart-instelling
Snelinstelling	Lijn4 ingang : Video ↓

Het uitleesvenster uitschakelen

Druk herhaaldelijk op SYSTEM MENU.

Antenne-ontvangst en taalinstellingen (instellingen)

Met dit instelscherm kunt u de tuner, klok en kanalen van de recorder instellen.

Selecteer "Instellingen" in het instelscherm. Om het scherm te gebruiken, zie "Instelschermen gebruiken" (pagina 85).

INSTELLING	
Instellingen	Kanaalinstelling ↓
Video	Kanaalijst
Audio	Klok
Features	Taal
Opties	
Snelinstelling	

Kanaalinstelling

De kanalen worden handmatig vooringesteld. Als bepaalde kanalen niet kunnen worden ingesteld met de functie Snelinstelling, kunt u deze handmatig instellen.

Als er geen geluid is of het beeld vervormd is, is wellicht het verkeerde tunersysteem ingesteld tijdens de snelinstelling. Voer de volgende procedure uit om het juiste tunersysteem handmatig in te stellen.

- 1 Volg stap 1 tot 3 van "Instelschermen gebruiken" (pagina 85) om "Instellingen" te selecteren in het instelscherm.
- 2 Kies "Kanaalinstelling" en druk op ENTER.

Instellingen - Kanaalinstelling		Prog. 1
Systeem :	BG	↓
Normaal/Kabel-TV :	Normaal	↓
Kanaalinst. :	C3	↓
Zendernaam :	AAB	
PAY - TV / CANAL+ :	Uit	↓
Audio :	NICAM	↓

- 3 Druk op PROG +/- om de programmapositie te selecteren.

Geselecteerde programmapositie

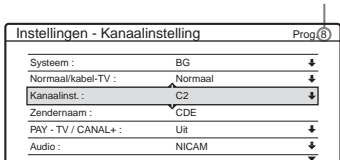

4 Kies "Systeem" en druk op ENTER.

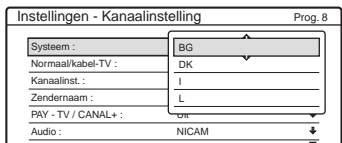

5 Kies een beschikbaar televisiesysteem – BG, DK, I of L – en druk op ENTER (pagina 88).

BG	Selecteer dit systeem in West-Europese landen, behalve in de landen die bij "Beschikbare kanalen" worden vermeld (pagina 88).
DK	Selecteer dit systeem in Oost-Europese landen.
I	Selecteer dit systeem in Groot-Brittannië en Ierland.
L	Selecteer dit systeem in Frankrijk.

6 Kies "Normaal/kabel-TV" en druk op ENTER.

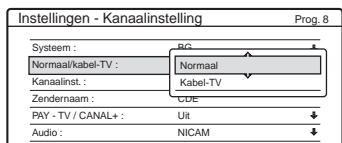

7 Kies "Normaal" en druk op ENTER. Als u CATV-kanalen (Cable Television) wilt instellen, selecteert u "Kabel-TV".

8 Kies "Kanaalinst." en druk op ENTER.

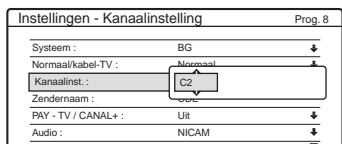

9 Druk herhaaldelijk op \uparrow/\downarrow tot het gewenste kanaal wordt weergegeven en druk op ENTER.

De kanalen worden gescand in de volgorde die in de onderstaande tabel wordt aangegeven.

- Als u het cijfer van het gewenste kanaal weet, drukt u op de cijfertoetsen. Druk voor kanaal 5 bijvoorbeeld eerst op "0" en vervolgens op "5". Druk op ENTER.

10 Kies "Audio" en druk op ENTER.

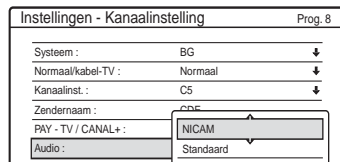

NICAM	Selecteer normaal deze instelling.
Standaard	Selecteer deze instelling als het geluid van NICAM uitzendingen niet helder is.

11 Kies "NICAM" en druk op ENTER.

12 Kies "AFT" en druk op ENTER.

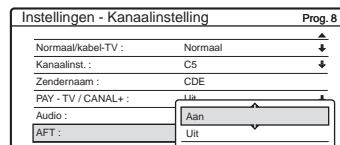

Aan	Schakelt de Auto Fine Tuning-functie aan. Selecteer normaal deze instelling.
Uit	Maakt handmatig aanpassen van het beeld mogelijk.

13 Kies "Aan" om AFT aan te zetten en druk op ENTER.

- Indien de Auto Fine Tuning-functie niet naar behoren werkt, kies dan "Uit" en druk op ENTER. Wanneer de fijnafstembalk verschijnt, druk dan op \leftarrow/\rightarrow om een helderder beeld te bekomen en druk op ENTER.



Herhaal deze procedure vanaf stap 3 om een ander kanaal voorin te stellen.

◆ Beschikbare kanalen

Televisiesysteem	Kanalen
BG (West-Europese landen, behalve de landen die hieronder worden aangegeven)	E2 - E12 VHF
	Italië A - H VHF
	E21 - E69 UHF
	S1 - S20 CATV
	S21 - S41 HYPER
	S01 - S05 CATV
DK (Oost-Europese landen)	R1 - R12 VHF
	R21 - R69 UHF
	S1 - S20 CATV
	S21 - S41 HYPER
	S01 - S05 CATV
	I (Groot-Brittannië/Ierland)
	Zuid-Afrika 4 - 13 VHF
	B21 - B69 UHF
	S1 - S20 CATV
	S21 - S41 HYPER
	S01 - S05 CATV
L (Frankrijk)	F2 - F10 VHF
	F21 - F69 UHF
	B - Q CATV
	S21 - S41 HYPER

Zendernaam

U kunt een zendernaam wijzigen of een nieuwe zendernaam invoeren (maximaal 5 tekens). De recorder moet de kanaalgegevens (zoals SMARTLINK gegevens) kunnen ontvangen om de zendernamen automatisch te kunnen weergeven.

- 1 Volg stap 1 tot en met 3 van "Instelschermen gebruiken" (pagina 85) om "Instellingen" te selecteren in het instelscherm.
- 2 Kies "Kanaalinstelling" en druk op ENTER.

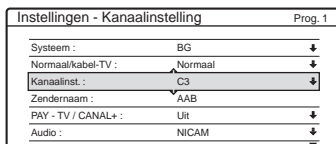

- 3 Druk op PROG +/- om de programmapositie te selecteren waarvoor u een zendernaam wilt wijzigen of invoeren.
- 4 Kies "Zendernaam" en druk op ENTER. Het invoerscherm voor tekens verschijnt.

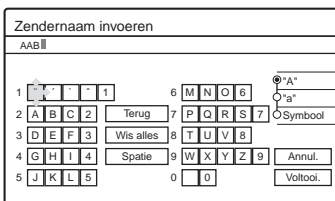

Om tekens in te voeren, zie pagina 41.

- 5 Kies "Voltooi." en druk op ENTER.

PAY-TV/CANAL+

PAY-TV/Canal Plus kanalen instellen
Voor details zie pagina 31.

Kanaallijst (Kanalen wijzigen/uitschakelen)

Om programmaposities te wijzigen of uit te schakelen na het instellen van de kanalen. Als programmaposities niet worden gebruikt of ongewenste kanalen bevatten, kunt u deze uitschakelen.

U kunt ook de zendernamen wijzigen. Als de zendernamen niet worden weergegeven, kunt u deze handmatig invoeren.

- 1 Volg stap 1 tot en met 3 van "Instelschermen gebruiken" (pagina 85) om "Instellingen" te selecteren in het instelscherm.
- 2 Kies "Kanaallijst" en druk op ENTER.

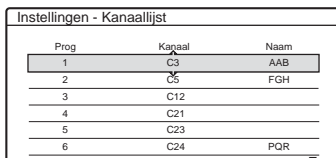

- 3 Druk op \uparrow/\downarrow om de rij te selecteren met de programmapositie die u wilt wijzigen of uitschakelen.
Druk op ENTER en ga naar stap 4 om te wijzigen.
Druk op CLEAR en ga naar stap 6 om de positie uit te schakelen. De uitgeschakelde posities worden overgeslagen als u op PROG +/- drukt.

Druk herhaaldelijk op \uparrow/\downarrow om andere pagina's weer te geven voor programmaposities 7 tot en met 99.

- 4 Druk op de \uparrow/\downarrow tot de geselecteerde kanaalrij wordt verplaatst naar de gewenste programmapositie.
Het geselecteerde kanaal wordt bij de nieuwe programmapositie ingevoegd.

Instellingen - Kanaallijst		
Prog	Kanaal	Naam
1	C3	AAB
2	C12	
3	C21	
4	C5	FGH
5	C23	
6	C24	PQR

- 5 Druk op ENTER om de instelling te bevestigen.
- 6 Als u de programmapositie van een andere zender wilt wijzigen of uitschakelen, herhaalt u de procedure vanaf stap 3.

Opmerking

Selecteer de juiste programmapositie die u wilt uitschakelen. Als u per ongeluk een programmapositie uitschakelt, moet u dat kanaal handmatig herstellen.

Klok

Automatische instelling

De Auto Clock Set functie wordt ingeschakeld als een kanaal in uw gebied een tijdsignaal uitzendt.

- Volg stap 1 tot en met 3 van "Instelschermen gebruiken" (pagina 85) om "Instellingen" te selecteren in het instelscherm.
- Kies "Klok" en druk op ENTER.

Instellingen - Klok	
Autom. inst.:	Uit 1
Huidige tijd:	Don 1. 1. 2004. 21:39

- 3 Kies "Autom. inst." en druk op ENTER.

Instellingen - Klok	
Autom. inst.:	Uit 1
Huidige tijd:	

- 4 Kies "Aan" en druk op \rightarrow .
- 5 Druk herhaaldelijk op \uparrow/\downarrow tot de programmapositie van de zender met een tijdsignaal verschijnt en druk op ENTER.

Instellingen - Klok	
Autom. inst.:	Aan 1
Huidige tijd:	

- Als de recorder geen tijdsignaal van een zender ontvangt, keert "Autom. inst." automatisch terug naar "Uit" en verschijnt het menu voor het handmatig instellen van de klok op het scherm.

Tip

Als u "Autom. inst." instelt op "Aan", wordt de Auto Clock Set functie ingeschakeld wanneer de recorder wordt uitgeschakeld.

Opmerking

Met de recorder in de synchro-opnamewachtstand werkt de automatische klokinstelfunctie niet.

◆De klok handmatig instellen

Als met de Auto Clock Set functie de klok niet juist is ingesteld voor uw gebied, moet u een andere zender voor de Auto Clock Set functie proberen of de klok handmatig instellen.

- Volg stap 1 tot en met 3 van "Instelschermen gebruiken" (pagina 85) om "Instellingen" te selecteren in het instelscherm.
- Kies "Klok" en druk op ENTER.
- Kies "Autom. inst." en druk op ENTER.

Instellingen - Klok	
Autom. inst.:	Uit 1
Huidige tijd:	

- Kies "Uit" en druk op ENTER.
- Kies "Huidige tijd" en druk op ENTER.

Klok - Huidige tijd	
Stel datum en tijd handmatig in.	
Don 1 1 2004 0 00	

- 6 Druk op **↑/↓** om de dag in te stellen en druk vervolgens op **→**.
Stel achtereenvolgens de maand, het jaar, de uren en de minuten in. Druk op **←/→** om het item te selecteren dat u wilt instellen en druk op **↑/↓** om de nummers in te stellen. De dag van de week wordt automatisch ingesteld.

Druk om nummers te wijzigen op **←** om terug te keren naar het item dat moet worden gewijzigd, en dan op **↑/↓**.

- 7 Druk op **ENTER** om de klok te starten.

Taal

OSD (weergavevenster)

De taal voor het weergavevenster selecteren.

DVD Menu (alleen DVD VIDEO)

De taal van het DVD-menu selecteren.

Audio (alleen DVD VIDEO)

De taal voor het geluidsspoor selecteren.
Als u "Origineel" selecteert, wordt de taal geselecteerd die op de disc voorrang krijgt.

Subtitle (alleen DVD VIDEO)

De taal selecteren voor de ondertiteling die is opgenomen op de disc.
Wanneer u "Audio Volgen" selecteert, wordt de taal voor de ondertiteling gewijzigd aan de hand van de taal die u voor het geluidsspoor hebt geselecteerd.

Tip

Als u "Overige" bij "DVD Menu", "Subtitle" of "Audio" selecteert, selecteert u een taalcode uit de "Taalcode lijst" (pagina 116) en voert u deze in met de cijfertoetsen.

Opmerking

Wanneer u onder "DVD Menu", "Subtitle" of "Audio" een taal kiest die niet op de DVD VIDEO staat, wordt automatisch een van de opgenomen talen gekozen.

Video-instellingen (Video)

Met Video-instellingen worden beeldaspecten zoals grootte en kleur geregeld.
Kies de instellingen die horen bij de aangesloten televisie, tuner of decoder.

- 1 Druk op **SYSTEM MENU** met de recorder in de stopstand.

- 2 Kies **"INSTELLING"** en druk op **ENTER**.

- 3 Kies **"Video"** en druk op **ENTER**.

Video-instellingen biedt de volgende keuzemogelijkheden. Standaardinstellingen zijn onderstreept.

INSTELLING	
Instellingen	TV Type : 16 : 9 ↓
Video	Paauze stand : Auto ↓
Audio	Component Out : Uit ↓
Features	Progressive Mode : Auto ↓
Opties	Schermbeweiiging : Aan ↓
	Scart-instelling
Snelinstelling	Lijn4 ingang : Video ↓

TV Type

Hiermee selecteert u de breedte-/hoogteverhouding van de aangesloten televisie (4:3 of breedbeeld).

<u>16:9</u>	Selecteer deze instelling wanneer u een breedbeeldtelevisie of een televisie met breedbeeldfunctie aansluit.
4:3 Letter Box	Selecteer deze instelling wanneer u een televisie met een 4:3-scherm aansluit. Geeft een breed beeld weer met zwarte streken aan de bovenkant en onderkant van het scherm.
4:3 Pan Scan	Selecteer deze instelling wanneer u een televisie met een 4:3-scherm aansluit. Geeft automatisch een breed beeld weer op het volledige scherm waarbij het overtollige gedeelte wordt bijgesneden.

16:9

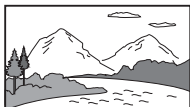

4:3 Letter Box



4:3 Pan Scan

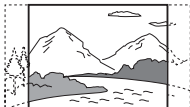

Opmerking

Bij sommige discs kan "4:3 Letter Box" automatisch worden geselecteerd in plaats van "4:3 Pan Scan" en omgekeerd.

Pauzestand (enkel HDD/DVD's)

Hiermee selecteert u de beeldkwaliteit in de pauzmodus.

<u>Auto</u>	Er verschijnt een trillingsvrij beeld met bewegende elementen. Selecteer normaal deze instelling.
Frame	Er verschijnt een beeld met hoge resolutie zonder bewegende elementen.

Component Out

Hiermee bepaalt u of de videosignalen worden uitgevoerd via de COMPONENT VIDEO OUT aansluitingen.

<u>Aan</u>	Voert de componentvideosignalen uit. Kies deze stand als u progressive-signalen wenst te bekijken.
<u>Uit</u>	Voert geen signalen uit.

Opmerkingen

- Als u "Lijn1 Uitgang" instelt op "RGB", kunt u "Component Out" niet instellen op "Aan".
- Selecteer "Uit" niet als u de recorder uitsluitend via de COMPONENT VIDEO OUT aansluiting aansluit op een monitor of projector. Als u in dat geval wel "Uit" selecteert, verschijnt er mogelijk geen beeld.

Progressive Mode

DVD software kan in twee types worden ingedeeld: film-software en video-software. Video-software is afgeleid van TV, zoals bijvoorbeeld drama en sit-com, met een weergave van 30 beelden/60 velden (25 beelden/50 velden) per seconde. Film-software is vergelijkbaar met weergave in de bioscoop, met 24 beelden per seconde. Sommige DVD software bevat zowel video- als filmcomponenten.

Om deze beelden natuurlijk op het TV-scherm te laten verschijnen in de PROGRESSIVE stand (50 of 60 beelden per seconde), moet het Progressive-videosignaal worden omgezet naar het type DVD-software dat u bekijkt.

U kunt het uitgevoerde progressive 525p/625p videosignaal nauwkeurig regelen door op PROGRESSIVE te drukken ("PROGRESSIVE" licht op). Merk op dat er een progressive-compatibele TV dient te zijn aangesloten via COMPONENT VIDEO OUT (pagina 15).

<u>Auto</u>	Detecteert automatisch het softwaretype (Film of Video) en selecteert de juiste conversiestand. Selecteer normaal deze instelling.
Video	Stelt de conversiestand vast in voor Video-software.

Schermb beveiliging

Als u de recorder gedurende 10 minuten niet gebruikt terwijl er informatie op het TV-scherm staat, bijvoorbeeld het systeemmenu, verschijnt de schermbeveiliging. De schermbeveiliging voorkomt dat het scherm wordt beschadigd (spookbeelden).

<u>Aan</u>	Om de schermbeveiliging aan te zetten.
Uit	Zet de functie af.

Scart-instelling

Hiermee stelt u het type ingangs-/uitgangssignaal in van de SCART aansluitingen aan de achterzijde van de recorder. Selecteer een optie voor elk van de onderstaande items overeenkomstig de combinatie van aansluitingen en methodes die u gaat gebruiken.

◆Lijn1 Uitgang

Hiermee selecteert u een methode voor het uitvoeren van videosignalen voor de LINE 1-TV aansluiting.

RGB	Voert RGB-signalen uit.
<u>Video</u>	Voert videosignalen uit.
S Video	Voert S-videosignalen uit.

Opmerkingen

- Als de televisie niet compatibel is met S-video- of RGB-signalen, verschijnt er geen beeld op het televisiescherm, zelfs niet wanneer u "S Video" of "RGB" selecteert. Raadpleeg de gebruiksaanwijzing van de televisie.
- Als "Component Out" hierboven is ingesteld op "Aan", kunt u "RGB" niet selecteren.
- SMARTLINK is alleen beschikbaar als "Video" is geselecteerd.

◆Lijn3 Ingang

Hiermee selecteert u een videoingangssignaal voor de LINE 3/DECODER aansluiting. Het beeld is niet duidelijk als deze instelling niet overeenkomt met het soort videoingangssignaal.

<u>Video/RGB</u>	Voert videosignalen of RGB-signalen in.
Decoder	Selecteer deze instelling als u een PAY-TV/Canal Plus-decoder aansluit.
S Video	Voert S-videosignalen in.

◆Lijn3 Uitgang

Hiermee selecteert u een videouitgangssignaal voor de LINE 3/DECODER aansluiting.

<u>Video</u>	Voert videosignalen uit.
S Video	Voert S-videosignalen uit.

Lijn4 ingang

Hiermee selecteert u een methode voor het invoeren van videosignalen voor de LINE 4 IN aansluiting aan de achterzijde van de recorder.

<u>Video</u>	Voert videosignalen in.
S Video	Voert S-videosignalen in.

Audio-instellingen (Audio)

Met Audio-instellingen kunt u het geluid instellen op basis van de afspeelomstandigheden en de aansluitingen.

- 1 Druk op SYSTEM MENU met de recorder in de stopstand.
- 2 Kies "INSTELLING" en druk op ENTER.
- 3 Kies "Audio" en druk op ENTER.
Audio-instellingen biedt de volgende keuzemogelijkheden. Standaardinstellingen zijn onderstreept.

INSTELLING	
Instellingen	Audio ATT : <u>Uit</u> ↓
Video	Audio DRC : <u>Standaard</u> ↓
Audio	Downmix : <u>Dolby Surround</u> ↓
Features	Digital Out : <u>Aan</u> ↓
Opties	Dolby Digital : <u>D-PCM</u> ↓
	MPEG : <u>PCM</u> ↓
Snelinstelling	DTS : <u>Uit</u> ↓

Audio ATT (dempen)

Als het weergavegeluid is vervormd, stelt u dit item in op "Aan". De recorder verlaagt het geluidsniveau.

Deze functie beïnvloedt het uitgangssignaal van de volgende aansluitingen:

- LINE 2 OUT AUDIO L/R aansluitingen
- LINE 1-TV aansluiting
- LINE 3/DECODER aansluiting

<u>Aan</u>	Kies deze stand wanneer het weergavegeluid van de luidsprekers is vervormd.
<u>Uit</u>	Selecteer normaal deze instelling.

Audio DRC (Dynamic Range Control) (enkel DVD's)

Zorgt voor een helder geluid bij weergave met laag volume van een DVD met "Audio DRC" functie. Deze functie beïnvloedt het uitgangssignaal van de volgende aansluitingen:

- LINE 2 OUT AUDIO L/R aansluitingen
- LINE 1-TV aansluiting
- LINE 3/DECODER aansluiting
- DIGITAL OUT (OPTICAL of COAXIAL) aansluiting alleen wanneer "Dolby Digital" is ingesteld op "D-PCM" (pagina 94).

<u>Standaard</u>	Selecteer normaal deze instelling.
TV-stand	Zorgt voor een helder geluid van lage tonen, ook bij laag volume.
Breedband	Geeft u het gevoel van een live optreden.

Downmix (enkel DVD's)

Mengt tot twee kanalen bij het afspelen van een DVD met achtergeluidselementen (kanalen) of die is opgenomen in Dolby Digital indeling. Voor meer details omtrent de

achtersignaalcomponenten, zie

"Afspeelinformatie en speelduur controleren" (pagina 39). Deze functie beïnvloedt het uitgangssignaal van de volgende aansluitingen:

- LINE 2 OUT AUDIO L/R aansluitingen
- LINE 1-TV aansluiting
- LINE 3/DECODER aansluiting
- DIGITAL OUT (OPTICAL of COAXIAL) aansluiting wanneer "Dolby Digital" is ingesteld op "D-PCM" (pagina 94).

<u>Dolby Surround</u>	Selecteer normaal deze instelling. Meerkanaals audiosignalen worden uitgevoerd naar twee kanalen voor het genieten van surround-sound.
Normaal	Meerkanaals audiosignalen worden gemengd tot twee kanalen voor afspelen met een stereogeluid.

Digital Out

Bepaalt of audiosignalen worden uitgevoerd via DIGITAL OUT (OPTICAL of COAXIAL).

<u>Aan</u>	Selecteer normaal deze instelling. Wanneer u "Aan" selecteert, zie "Digitaal uitgangssignaal instellen" voor verdere instelling.
<u>Uit</u>	De invloed van de digitale schakeling op de analoge schakeling is minimaal.

◆ Digitaal uitgangssignaal instellen

Met de volgende instellingen regelt u de uitvoer van audiosignalen wanneer u een component aansluit zoals een versterker (receiver) met digitale ingang.

Zie "Audiokabels aansluiten" (pagina 17) voor meer informatie over aansluitingen.

Selecteer "Dolby Digital," "MPEG" en "DTS" nadat u "Digital Out" hebt ingesteld op "Aan".

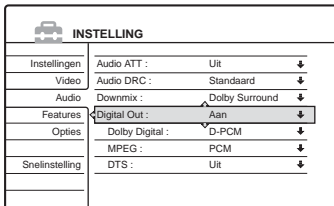

INSTELLING	
Instellingen	Audio ATT : Uit ↓
Video	Audio DRC : Standaard ↓
Audio	Downmix : Dolby Surround ↓
Features	Digital Out : Aan ↓
Opties	Dolby Digital : D-PCM ↓
	MPEG : PCM ↓
	DTS : Uit ↓
Snelinstelling	

Wanneer u een component aansluit die het gekozen audiosignaal niet accepteert, hoort u mogelijk geen geluid of produceren de luidsprekers een hard geluid. Dit kan van invloed zijn op uw gehoor of kan de luidsprekers beschadigen.

- Dolby Digital (enkel HDD/DVD's)
Hiermee kiest u het Dolby Digital signaal.

<u>D-PCM</u>	Selecteer deze instelling wanneer de recorder is aangesloten op een audiocomponent zonder ingebouwde Dolby Digital decoder. U kunt aangeven of de signalen compatibel zijn met Dolby Surround (Pro Logic) door het item "Downmix" in het Audio instelscherm aan te passen (pagina 93).
--------------	--

<u>Dolby Digital</u>	Selecteer deze instelling wanneer de recorder is aangesloten op een audiocomponent met ingebouwde Dolby Digital decoder.
----------------------	--

- MPEG (alleen DVD VIDEO)
Hiermee kiest u het MPEG audiosignaal.

<u>PCM</u>	Selecteer deze instelling wanneer de recorder is aangesloten op een audiocomponent zonder ingebouwde MPEG decoder. Als u tracks met MPEG audio geluidssporen afspeelt, voert de recorder stereosignalen uit via de DIGITAL OUT (COAXIAL) aansluiting.
------------	---

<u>MPEG</u>	Selecteer deze instelling wanneer de recorder is aangesloten op een audiocomponent met ingebouwde MPEG decoder.
-------------	---

- DTS (enkel DVD VIDEO)
Hiermee selecteert u of DTS signalen worden uitgevoerd.

<u>Aan</u>	Selecteer deze instelling wanneer de recorder is aangesloten op een audiocomponent met ingebouwde DTS decoder.
<u>Uit</u>	Selecteer deze instelling wanneer de recorder is aangesloten op een audiocomponent zonder ingebouwde DTS decoder.

Opmerking

Als u de DIGITAL OUT (COAXIAL) aansluiting gebruikt om naar MPEG audiosignalen te luisteren en "MPEG" instelt op "MPEG" in het Audio instelscherm, produceren de luidsprekers geen geluid als u een van de TVS-modi selecteert.

Opname- en kinderbeveiligingsinstellingen (Features)

Met Features instelling kunt u de opname en kinderbeveiliging instellen.

- 1 Druk op SYSTEM MENU met de recorder in de stopstand.
- 2 Kies "INSTELLING" en druk op ENTER.
- 3 Kies "Features" en druk op ENTER.
De Feature instelling biedt de volgende keuzemogelijkheden. Standaardinstellingen zijn onderstreept.

INSTELLING	
Instellingen	TV Direct Rec : Aan
Video	Auto hoofdstuk : 6 Min
Audio	TV-gidspagina
Features	Kinderbeveiliging
Opties	Kopieren
Snelinstelling	Synchro-opname : Opnemen naar HDD
	HQ-instelling : HQ
	Kleursysteem : PAL

TV Direct Rec (enkel HDD/DVD+RW/DVD-RW/DVD+R/DVD-R)

<u>Aan</u>	Als u de SMARTLINK aansluiting gebruikt, kunt u gemakkelijk het programma opnemen dat u op de televisie bekijkt.
Uit	Hiermee schakelt u de TV Direct Rec functie uit.

Auto hoofdstuk

Verdeelt een opname (een titel) automatisch in hoofdstukken door op vaste punten hoofdstukmarkeringen te plaatsen. De markeringen worden aangebracht tijdens het opnemen.

Uit	Er worden geen hoofdstukmarkeringen geplaatst.
-----	--

<u>6Min</u>	Voegt hoofdstukmarkeringen in met intervallen van ongeveer 6 minuten.
15Min	Voegt hoofdstukmarkeringen in met intervallen van ongeveer 15 minuten.

Opmerkingen

- Afhankelijk van de lengte van de opname kan het effectieve interval verschillen van het interval dat is geselecteerd bij "Auto hoofdstuk". Het geselecteerde interval geldt slechts als indicatie voor het aanmaken van hoofdstukken.
- Deze functie is niet beschikbaar als u DV tapes kopieert naar HDD en DVD-RW's (VR-modus).
Hoofdstukmarkeringen worden automatisch ingevoerd aan het begin van de opname op de tape (pagina's 81, 82).

TV-gidspagina

Sommige uitzendsystemen bieden een teletekstservice* waarin elke dag volledige programma's met de gegevens (titel, datum, kanaal, begintijd van opname, enzovoort) worden opgeslagen. Een TV-gidspagina komt overeen met één dag van de week. Als u een programma opneemt, neemt de recorder de programmaam automatisch over van de teletekstpagina's en slaat deze op als de titelnaam. De paginanummers van de TV-gids zijn afhankelijk van de uitzending en kunnen worden gewijzigd. In dit geval moet u wellicht die paginanummers van de TV-gids handmatig instellen in het TV-gidspaginamenu.
* Niet beschikbaar in bepaalde gebieden.

- 1 Kies na stap 3 hierboven "TV-gidspagina" en druk op **➡** of ENTER.
Het TV-gidspaginamenu verschijnt.
- 2 Selecteer de programmapositie waarvoor u de pagina-instelling voor de TV-gids wilt opgeven of wijzigen door op PROG+/- te drukken.
 - De paginanummers van de TV-gids (bijvoorbeeld P301) verschijnen automatisch als de recorder deze detecteert.

Kenmerken - TV-gidspagina		Prog. 4
Zon	P 301	↓
Maa	P 302	↓
Din	P 303	↓
Woe	P 304	↓
Don	P 305	↓
Vri	P 306	↓
Zat	P 307	↓

- Als er geen paginanummers worden gedetecteerd (P000), moet u het juiste paginanummer voor de TV-gids handmatig opgeven.

Kenmerken - TV-gidspagina		Prog. 4
Zon	P 000	↓
Maa	P 000	↓
Din	P 000	↓
Woe	P 000	↓
Don	P 000	↓
Vri	P 000	↓
Zat	P 000	↓

- 3 Kies het TV-gidspaginanummer dat u wilt wijzigen en druk op ENTER.

Kenmerken - TV-gidspagina		Prog. 4
Zon	P 000	↓
Maa	P 000	↓
Din	P 000	↓
Woe	P 000	↓
Don	P 000	↓
Vri	P 000	↓
Zat	P 000	↓

- 4 Druk op de cijfertoetsen of op ←/↑/↓/→ om een paginanummer voor de TV-gids in te voeren en druk op ENTER om de invoer te bevestigen.
 - Als u zich hebt vergist, drukt u op CLEAR en voert u het juiste nummer in.

Herhaal stap 3 en 4 als u nog een paginanummer voor de TV-gids wilt wijzigen of opgeven.

Tip

Als u teletekstinformatie op het televisiescherm wilt bekijken tijdens een uitzending, moet u overschakelen naar de tuner van de televisie door op  (TV/video) te drukken.

Opmerkingen

- Geef in stap 4 hierboven "000" op als u het paginanummer van de TV-gids niet wilt gebruiken om automatisch labels toe te wijzen. De recorder slaat dan een standaardtitelnaam op (programmapositie, begintijd-eindtijd)
- Raadpleeg de teletekstinformatie op de televisie voor informatie over het paginanummer van de TV-gids met programmatitels en de begintijden.
- Als de televisiegids op teletekst een pagina heeft waarop altijd de programma's voor de huidige dag staan, geeft u dat paginanummer op voor alle dagen.
- Als u meer dan drie minuten voordat het programma gepland is om te beginnen, begint met opnemen, is het mogelijk dat de verkeerde info voor het label wordt overgedragen.

- Houd er rekening mee dat deze functie bij programmautzendingen van sommige zenders niet correct werkt.
- Als het uitzendingsysteem de teletekstinformatie bijwerkt op het moment dat de opname begint, is het mogelijk dat het label met de titel niet overeenkomt met het opgenomen programma. In dit geval moet u wellicht handmatig de juiste titel opgeven (pagina 66).

Kinderbeveiliging (enkel DVD VIDEO)

Het afspelen van bepaalde DVD VIDEO's kan worden beperkt, bijvoorbeeld door het instellen van een leeftijdsbeperking. Scènes kunnen worden vergrendeld of vervangen door andere scènes.

- 1 Kies in stap 3 hierboven "Kinderbeveiliging" en druk op ENTER.
 - Het wachtwoordregistratiescherm verschijnt indien u geen wachtwoord hebt ingevoerd.

Kenmerken - Kinderbeveiliging	
Voer een nieuw wachtwoord in.	
	- - -
OK	
Annuleren	

- Het wachtwoordinvoerscherm verschijnt indien u al een wachtwoord hebt geregistreerd.

Kenmerken - Kinderbeveiliging	
Voer uw wachtwoord in.	
	- - -
OK	
Annuleren	

- 2 Voer het viercijferige wachtwoord in met de cijfertoetsen, selecteer vervolgens "OK" en druk op ENTER.

Kenmerken - Kinderbeveiliging	
Niveau :	L11
Standaard :	USA
Wachtwoord	

- 3 Kies "Standaard" en druk op  of ENTER. De geselecteerde items voor "Standaard" verschijnen.

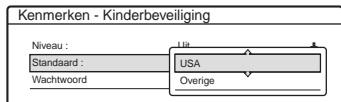

- 4 Kies een geografisch gebied als weergavebeperking en druk vervolgens op ENTER.
Het gebied wordt geselecteerd.
 - Als u "Overige" selecteert, voert u met de cijfertoetsen een regiocode in uit de tabel (zie hiernaast). Selecteer "OK" en druk op ENTER.
- 5 Kies "Niveau" en druk op ENTER.
De items die kunnen worden geselecteerd voor "Niveau" verschijnen.

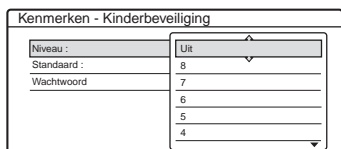

Hoe lager de waarde, hoe strenger de beperking.

- 6 Kies het niveau en druk op ENTER.
Kinderbeveiliging is ingesteld.

Om de kinderbeveiliging voor de disc uit te schakelen, zet u "Niveau" op "Uit" in stap 6. Om het wachtwoord te wijzigen, kiest u "Wachtwoord" in stap 3 en drukt u op ENTER. Wanneer het wachtwoordregistratiescherm verschijnt, voert u een nieuw viercijferig wachtwoord in met de cijfertoetsen, waarna u "OK" selecteert en op ENTER drukt.

Opmerkingen

- Als u het wachtwoord vergeet, moet u het opnieuw instellen door "Kinderbeveiliging" te selecteren bij "Fabrieksinstelling" in het Options instelscherm (pagina 99).
- Bij het afspelen van discs zonder kinderbeveiligingsfunctie kan het afspelen niet worden beperkt met deze recorder.
- Bij sommige discs moet u wellicht het kinderbeveiligingsniveau wijzigen. Voer dan uw wachtwoord in en wijzig het niveau.

◆ Regiocode

Standaard	Codenummer
Argentinië	2044
Australië	2047
België	2057
Brazilië	2070
Canada	2079
Chili	2090
China	2092
Denemarken	2115
Duitsland	2109
Filipijnen	2424
Finland	2165
Frankrijk	2174
India	2248
Indonesië	2238
Italië	2254
Japan	2276
Korea	2304
Maleisië	2363
Mexico	2362
Nederland	2376
Nieuw-Zeeland	2390
Noorwegen	2379
Oostenrijk	2046
Pakistan	2427
Portugal	2436
Rusland	2489
Singapore	2501
Spanje	2149
Thailand	2528
Verenigd Koninkrijk	2184
Zweden	2499
Zwitserland	2086

Kopiëren (met één toets)

Toont de volgende opties voor de functie
Kopiëren met één toets.

◆ Disc finaliseren (voor alle opneembare discs behalve DVD-RW in VR-modus)

Bepaalt of de disc al dan niet automatisch moet worden gefinaliseerd na kopiëren met één toets (pagina 81).

<u>Auto</u>	Finaliseert de disc automatisch na kopiëren met één toets.
<u>Manueel</u>	Maakt handmatig finaliseren van de disc mogelijk.

Kleursysteem

Bepaalt het kleursysteem bij het afspelen van een VIDEO CD (incl. Super VCD's).

<u>PAL</u>	Speelt een disc af met het PAL kleursysteem.
NTSC	Speelt een disc af met het NTSC kleursysteem.

Synchro-opname

Selecteert de bestemming van de opname voor synchro-opname (pagina 52).

<u>Opnemen naar HDD</u>	Neemt op de HDD op.
Opnemen naar DVD	Neemt op DVD's op.

HQ-instelling (enkel HDD)

Selecteert de HQ modus die werd gebruikt voor de opname op de HDD (pagina 42).

<u>HQ+</u>	Neemt met een hogere kwaliteit op (ca. 15 Mbps).
<u>HQ</u>	Neemt in de standaard HQ modus op.

Disc- en afstandsbedieningsinstellingen/ Fabrieksinstellingen (Opties)

In het Opties instelscherm kunt u verschillende instellingen opgeven.

- 1 Druk op SYSTEM MENU met de recorder in de stopstand.
- 2 Kies "INSTELLING" en druk op ENTER.
- 3 Kies "Opties" en druk op ENTER.
Opties-instellingen biedt de volgende keuzemogelijkheden. Standaardinstellingen zijn onderstreept.

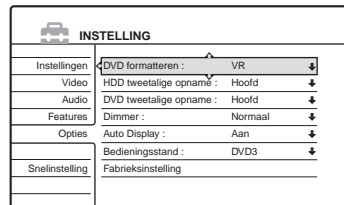

INSTELLING	
Instellingen	DVD formatteren : VR
Video	HDD tweetalige opname : Hoofd
Audio	DVD tweetalige opname : Hoofd
Features	Dimmer : Normaal
Opties	Auto Display : Aan
	Bedieningsstand : DVD3
Snelinstelling	Fabrieksinstelling

DVD formatteren (enkel DVD-RW)

De recorder begint automatisch te formatteren in VR- of Video-modus, afhankelijk van wat is geselecteerd, wanneer een nieuwe ongeformateerde DVD-RW is ingebracht.

<u>VR</u>	De disc wordt automatisch in VR-modus geformateerd.
Video	De disc wordt automatisch in Video-modus geformateerd.

HDD tweetalige opname (enkel HDD)

Selecteert het geluid dat op de HDD wordt opgenomen.

<u>Hoofd</u>	Het hoofdgeluid voor het tweetalige programma opnemen.
Sub	Het subgeluid voor het tweetalige programma opnemen.
Hoofd+Sub	Het hoofdgeluid en het subgeluid voor het tweetalige programma opnemen.

Opmerking

Als u de te wijzigen opnamemodus instelt terwijl u kopieert van een DVD naar de HDD, wordt het geluid dat op de bron (DVD) is opgenomen, ongeacht deze instelling toegepast.

DVD Tweetalige opname (voor alle opneembare discs behalve DVD-RW in VR-modus)

Hiermee selecteert u het geluid voor de opname op de disc. Deze instelling is overbodig als u opneemt op een DVD-RW (VR-modus) waarop zowel het hoofd- als het subgeluid wordt opgenomen.

<u>Hoofd</u>	Het hoofdgeluid voor het tweetalige programma opnemen.
Sub	Het subgeluid voor het tweetalige programma opnemen.

Dimmer

Hiermee regelt u de verlichting van het uitleesvenster op het voorpaneel.

<u>Normaal</u>	Heldere verlichting.
Stroombesparing	Zwakke verlichting. Schakelt de verlichting uit wanneer het toestel af staat.

Auto Display

<u>Aan</u>	Geeft automatisch informatie weer op het scherm als de recorder wordt ingeschakeld, enzovoort.
Uit	Geeft alleen informatie weer als op DISPLAY wordt gedrukt.

Bedieningsstand

Hiermee wijzigt u de bedieningsmodus van de recorder als aan andere DVD-apparatuur dezelfde bedieningsmodus is toegewezen. Vergeet niet om de Command Mode schakelaar op de afstandsbediening in dezelfde modus te zetten. Zie "Als u een Sony DVD player of meer dan één Sony DVD recorder hebt" op pagina 22 voor meer informatie.

DVD1	Selecteer deze instelling als de standaardbedieningsstand een conflict oplevert met andere DVD-apparatuur.
DVD2	Selecteer deze instelling als de standaardbedieningsstand een conflict oplevert met andere DVD-apparatuur.
<u>DVD3</u>	De standaardbedieningsstand van de recorder.

Fabrieksinstelling

Hiermee kunt u de instellingen per groep selecteren en daarvoor vervolgens de standaardinstellingen herstellen. Houd er rekening mee dat alle bestaande instellingen verloren zullen gaan.

- 1 Kies na stap 3 hierboven "Fabrieksinstelling" en druk op ➡ of ENTER. Het scherm voor het selecteren van de groep met instellingen verschijnt.
- 2 Kies de groep waarvan u de standaardwaarden wilt herstellen in "Instellingen", "Video", "Audio", "Features", "Opties", "Kinderbeveiliging" en "Alle" en druk op ➡ of ENTER.
- 3 Kies "Start" en druk op ENTER. De standaardwaarden van de geselecteerde instellingen worden hersteld.
- 4 Druk op ENTER als "Finish" verschijnt.

Snelinstelling

(Standaardwaarden voor de recorder herstellen)

Kies dit om het programma Snelinstelling te laten draaien.

- 1 Druk op SYSTEM MENU met de recorder in de stopstand.
- 2 Kies "INSTELLING" en druk op ENTER.
- 3 Kies "Snelinstelling" en druk op ENTER.

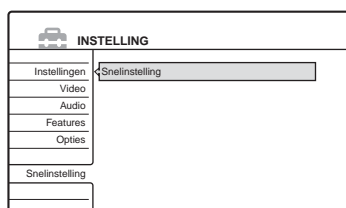

- 4 Druk op ENTER.
- 5 Kies "Start" en druk op ENTER.
- 6 Volg de instructies voor Snelinstelling (pagina 23) vanaf stap 5.

Problemen oplossen

Als u problemen ondervindt bij het gebruik van deze recorder, probeert u deze eerst zelf op te lossen aan de hand van de onderstaande lijst. Als het probleem daarmee niet is opgelost, raadpleegt u de dichtstbijzijnde Sony-handelaar.

Voeding

De recorder wordt niet ingeschakeld.

- ➔ Controleer of het netsnoer goed is aangesloten.

Beeld

Er is geen beeld.

- ➔ Sluit alle kabels goed aan.
- ➔ De aansluitkabels zijn beschadigd.
- ➔ Controleer de aansluiting op de televisie (pagina 13).
- ➔ Stel de ingangskeuzeschakelaar van de televisie zo in (bijvoorbeeld op "VCR") dat het signaal van de recorder op het televisiescherm verschijnt.
- ➔ Controleer of "Scart-instelling" in het Video instelscherm is ingesteld op het juiste item voor uw systeem (pagina 92).
- ➔ Als u de recorder alleen via de COMPONENT VIDEO OUT aansluitingen aansluit op de televisie, stelt u "Component Out" in het Video instelscherm in op "Aan" (pagina 91).
- ➔ Deze recorder kan geen NTSC-signalen opnemen.

Er verschijnt beeldruis.

- ➔ Als het videosignaal van de recorder via de videorecorder naar de televisie wordt verzonden of wanneer de recorder is aangesloten op een gecombineerde TV/VIDEO, kan de kopieerbeveiliging van sommige DVD-programma's de beeldkwaliteit beïnvloeden. Als u nog altijd problemen hebt wanneer de recorder rechtstreeks is aangesloten op de televisie, probeert u de recorder aan te sluiten op de S VIDEO ingang van de televisie.
- ➔ U hebt de recorder ingesteld op progressive (de PROGRESSIVE indicator brandt) terwijl uw TV geen progressive signaal kan verwerken. Druk in dit geval op PROGRESSIVE tot de progressive indicator dooft.

- ➔ Wanneer u de recorder instelt op progressive, kan het beeld zijn beïnvloed, ook al is de TV compatibel met progressive signalen (525p/625p). Druk in dat geval op PROGRESSIVE zodat de PROGRESSIVE indicator dooft en de recorder is ingesteld op normaal (interlace).
- ➔ U geeft een DVD weer die werd opgenomen in een kleursysteem dat niet geschikt is voor uw TV.
- ➔ In de op de HDD opgenomen beelden kan ruis voorkomen; dit is te wijten aan de karakteristieken van de HDD en is geen defect.

De ontvangst van het televisieprogramma is niet schermvullend.

- ➔ Stel het kanaal handmatig in bij "Kanaalinstelling" in het Instellingen instelscherm (pagina 86).
- ➔ Selecteer de juiste bron met de INPUT SELECT toets of selecteer een kanaal of TV-programma met de PROG +/- toetsen.

Het beeld van televisieprogramma's is vervormd.

- ➔ Richt de televisieantenne opnieuw.
- ➔ Regel het beeld aan (raadpleeg de gebruiksaanwijzing van de televisie).
- ➔ Plaats de recorder en de televisie verder uit elkaar.
- ➔ Plaats de televisie en gebundelde antennekabels verder uit elkaar.
- ➔ De RF-kabel is aangesloten op AERIAL OUT van de recorder. Sluit de kabel aan op AERIAL IN.

Televisiekanalen kunnen niet worden gewijzigd.

- ➔ Het kanaal is uitgeschakeld (pagina 88).
- ➔ Er is een timergestuurde opname gestart waardoor de kanalen zijn gewijzigd.

Het beeld van apparatuur die is aangesloten op de ingang van de recorder, verschijnt niet op het scherm.

- ➔ Selecteer "L1" in het uitleesvenster op het voorpaneel door op PROG +/- of INPUT SELECT te drukken als de apparatuur is aangesloten op de LINE 1-TV aansluiting. Selecteer "L2" in het uitleesvenster op het voorpaneel door op PROG +/- of INPUT SELECT te drukken als de apparatuur is aangesloten op de LINE 2 IN aansluiting.

Selecteer "L4" in het uitleesvenster op het voorpaneel door op PROG +/- of INPUT SELECT te drukken als de apparatuur is aangesloten op de LINE 4 IN aansluiting. Selecteer "L3" in het uitleesvenster op het voorpaneel door op PROG +/- of INPUT SELECT te drukken als de apparatuur is aangesloten op de LINE 3/DECODER aansluiting.

Selecteer "DV" in het uitleesvenster op het voorpaneel door op PROG +/- of INPUT SELECT te drukken als de apparatuur is aangesloten op de DV IN aansluiting (veelal bij een digitale camcorder).

- ➔ Wanneer een S-videokabel is aangesloten op de LINE 4 IN aansluiting van de recorder, zet dan "Lijn4 ingang" bij Video-instellingen op "S Video" (pagina 92).

De beeldweergave of het televisieprogramma van apparatuur die is aangesloten op de recorder, is vervormd.

- ➔ Als het beeld van een DVD-speler, een videorecorder of een tuner via de videorecorder naar de televisie wordt verzonden, kan de kopieerbeveiliging van sommige programma's de beeldkwaliteit beïnvloeden. Koppel het bewuste afspelapparaat los en sluit het rechtstreeks aan op de televisie.

Het beeld vult het scherm niet.

- ➔ Stel "TV Type" bij Video-instellingen in volgens de breedte/hoogte-verhouding van uw TV (pagina 90).

Het beeld is niet schermvullend, ook niet als de hoogte-/breedteverhouding is ingesteld op "TV Type" in het Video instelscherm.

- ➔ Het beeldformaat van de titel ligt vast.

Het beeld is zwart/wit.

- ➔ Controleer of "Lijn1 Uitgang" van "Scart-instelling" in het Video instelscherm is ingesteld op het juiste item voor uw systeem (pagina 92).
- ➔ Als u een SCART kabel gebruikt, controleert u of de kabel een 21-pins kabel is.

Geluid

Geen geluid.

- ➔ Sluit alle kabels opnieuw goed aan.
- ➔ De aansluitkabel is beschadigd.

- ➔ De instelling voor de ingangsbron op de versterker of de versterkeraansluiting is niet correct.
- ➔ De recorder staat in snel vooruit-, snel terug-, vertraagde weergave- of pauzeestand.
- ➔ Als het audiosignaal niet via de DIGITAL OUT (OPTICAL of COAXIAL) aansluitingen gaat, moet u de instellingen in het Audio instelscherm controleren (pagina 93).

Het geluid is vervormd.

- ➔ Stel "Audio ATT" in het Audio instelscherm in op "Aan" (pagina 93).

Het geluid bevat ruis.

- ➔ Bij het afspelen van een CD met DTS geluidssporen is ruis hoorbaar via de LINE 2 OUT AUDIO L/R aansluitingen, de LINE 1-TV aansluiting of de LINE 3/DECODER aansluiting (pagina 59).

Het volume is te laag.

- ➔ Het volume is te laag bij sommige DVD's. U kunt het volume verhogen door "Audio DRC" in het Audio instelscherm in te stellen op "TV-stand" (pagina 93).
- ➔ Stel "Audio ATT" in het Audio instelscherm in op "Uit" (pagina 93).

Een andere audio track kan niet worden opgenomen.

- ➔ Bij het opnemen vanaf aangesloten apparatuur zet u "Line Audio Input" in het TOOLS menu op "Hoofd/Sub" (pagina 53).
- ➔ Meertalige tracks (hoofd en sub) kunnen niet worden opgenomen op DVD+RW's, DVD-RW's (Video-modus), DVD+R's of DVD-R's. Om de taal op te nemen, kiest u vóór de opname "Hoofd" of "Sub" bij "DVD tweetalige opname" van het Opties instelscherm (pagina 99). Maak de opname op een DVD-RW (VR-modus) als u zowel het hoofdgeluid als het subgeluid wilt opnemen.
- ➔ Andere discs dan de HDD of DVD-RW's (VR-modus) kunnen niet worden gebruikt om het hoofd- en subgeluid op te nemen. Om op te nemen op de HDD, stelt u "HDD tweetalige opname" in het Opties instelscherm in op "Hoofd+Sub" (pagina 99).

- ➔ Indien een AV-versterker is aangesloten op DIGITAL OUT (OPTICAL of COAXIAL) en u de audio track van een DVD-RW (VR-modus) wilt wijzigen tijdens de weergave, zet u "Dolby Digital" bij Audio-instellingen op "D-PCM" (pagina 94).

Afspelen

De recorder geeft geen enkel disc type weer (behalve HDD).

- ➔ De disc is omgekeerd geplaatst. Plaats de disc in de disclade met het label naar boven.
- ➔ De disc is niet correct geplaatst.
- ➔ Er is vocht gecondenseerd in de recorder. Verwijder de disc en laat de recorder ongeveer een half uur aan staan tot alle vocht is verdamp.
- ➔ Als de disc is opgenomen op een andere recorder, kan de recorder de disc niet afspelen als deze niet is gefinaliseerd (pagina 38).

De recorder start de weergave niet vanaf het begin.

- ➔ Resume Play is ingeschakeld (pagina 55).
- ➔ U hebt een DVD geplaatst waarvan het titelmenu of het DVD-menu automatisch op het televisiescherm verschijnt na het plaatsen van de disc. Start de weergave via het menu.

Het afspelen wordt automatisch gestart.

- ➔ De DVD VIDEO is voorzien van een automatische afspeelfunctie.

Het afspelen stopt automatisch.

- ➔ Bij het afspelen van een DVD met een automatisch pauzesignaal stopt de weergave bij het auto-pauzesignaal.

Sommige functies, zoals Stop, Zoeken of Vertraagde weergave, werken niet.

- ➔ Voor sommige DVD's zijn bepaalde bovenstaande functies niet beschikbaar. Raadpleeg de gebruiksaanwijzing bij de disc.

De taal voor het geluid kan niet worden gewijzigd.

- ➔ Er zijn geen meertalige tracks opgenomen op de DVD.
- ➔ De taal voor het geluid van een DVD VIDEO kan niet worden gewijzigd.
- ➔ Probeer de taal te wijzigen met het menu van de DVD VIDEO.

De taal voor de ondertiteling kan niet worden gewijzigd of uitgeschakeld.

- ➔ Er zijn geen meertalige ondertitels opgenomen op de DVD VIDEO.
- ➔ De taal voor de ondertitels kan niet worden gewijzigd op de DVD VIDEO.
- ➔ Probeer de ondertitels te wijzigen met het menu van de DVD VIDEO.
- ➔ De ondertitels van titels die met deze recorder zijn opgenomen, kunnen niet worden gewijzigd.

De hoeken kunnen niet worden gewijzigd.

- ➔ Er zijn geen meervoudige hoeken opgenomen op de DVD VIDEO.
- ➔ U probeert de hoeken te wijzigen terwijl "∞" niet op het televisiescherm verschijnt (pagina 57).
- ➔ Hoeken kunnen niet worden gewijzigd op de DVD VIDEO.
- ➔ Probeer de hoek te wijzigen met het menu van de DVD VIDEO.
- ➔ De hoeken van titels die met deze recorder zijn opgenomen, kunnen niet worden gewijzigd.

Een MP3 audio track kan niet worden afgespeeld.

- ➔ De MP3 audio track heeft geen indeling die compatibel is met de recorder (pagina 63).

Opnemen/Opnemen met timer/ Bewerken

De programmapositie kan niet worden gewijzigd van het kanaal waarop u opneemt.

- ➔ Stel de invoerbron van de televisie in op "TV".

Het opnemen begint niet onmiddellijk nadat u op de ● REC toets drukt.

- ➔ Bedien de recorder enkel nadat "LOAD", "FORMAT" of "INFOWRITE" verdwenen is in het uitleesvenster op het voorpaneel.

Hoewel u de timer juist hebt ingesteld, is er niets opgenomen.

- ➔ Tijdens de opname is een stroomstoring opgetreden.
- ➔ De interne klok van de recorder is stil blijven staan als gevolg van een stroomstoring die langer dan 1 uur heeft geduurd. Stel de klok opnieuw in (pagina 89).
- ➔ Het kanaal is uitgeschakeld nadat de opname met de timer is ingesteld. Zie "Kanaalinstelling" op pagina 86.
- ➔ Trek de stekker uit het stopcontact en steek deze weer in het stopcontact.
- ➔ "PDC/VPS Scan uit" is geselecteerd in het TOOLS menu (pagina 44).
- ➔ Het programma bevat kopieerbeveiligingssignalen die het kopiëren beperken.
- ➔ De verschillende timerinstellingen overlappen elkaar (pagina 48).
- ➔ Er is geen DVD in de recorder geplaatst.
- ➔ Er is onvoldoende discrimite beschikbaar voor opname.
- ➔ De recorder was bezig met DV kopiëren.

Het opnemen wordt niet onmiddellijk gestopt nadat u op de ■ REC STOP toets drukt.

- ➔ De recorder heeft enkele seconden nodig om discgegevens in te voeren voordat het opnemen kan worden gestopt.

Het opnemen stopt niet als u op ■ STOP drukt.

- ➔ Open de klep van de afstandsbediening en druk op ■ REC STOP.

De opname met de timer is niet voltooid of is niet bij het begin begonnen.

- ➔ Tijdens de opname is een stroomstoring opgetreden. Als de storing wordt verholpen binnen de tijdsduur van een opname met de timer, hervat de recorder het opnemen. Als de stroomstoring langer duurt dan een uur, moet u de klok opnieuw instellen (pagina 89).
- ➔ De verschillende timerinstellingen overlappen elkaar (pagina 48).
- ➔ Er is niet genoeg discrimite.
- ➔ De PDC/VPS functie is actief.

Eerder opgenomen inhoud is gewist.

- ➔ Gegevens die op een DVD zijn opgenomen met een computer, worden gewist van de disc als de disc wordt geplaatst.

- ➔ "Autom. titel wissen" in het TOOLS menu (verschijnt als u op TOOLS drukt terwijl het menu Timerlijst ingeschakeld is) is ingesteld op "Aan" (pagina 48).
- ➔ De titel werd geactualiseerd en overschreven (pagina 43).

De PDC/VPS functie werkt niet.

- ➔ Controleer of de klok en de datum juist zijn ingesteld.
- ➔ Controleer of u de juiste PDC/VPS tijd hebt ingesteld (er kan een drukfout staan in de televisiegids). Als de uitzending die u wilt opnemen, niet de juiste PDC/VPS informatie verzendt, begint de recorder niet met opnemen.
- ➔ Als de ontvangst slecht is, kan het PDC/VPS signaal zijn gewijzigd, waardoor de recorder niet opneemt.
- ➔ "PDC/VPS Scan uit" is geselecteerd (pagina 44).

Opnemen vanaf de apparatuur met een timer

Hoewel u de Synchro-opnamefunctie juist hebt ingesteld, is er niets opgenomen.

- ➔ U hebt de aangesloten apparatuur niet uitgeschakeld. Schakel de aangesloten apparatuur uit en zet de recorder in de stand-bymodus voor de Synchro-opnamefunctie (pagina 52).
- ➔ De recorder bevindt zich niet in de synchro-opnamewachtstand. Druk op SYNCHRO REC om de recorder in de opnamewachtstand te brengen. Controleer of de SYNCHRO REC indicator oplicht op het voorpaneel (pagina 52).
- ➔ De recorder is aangesloten op de TV uitgang van de aangesloten apparatuur.

Synchro-opname wordt niet voltooid.

- ➔ De timerinstelling voor de aangesloten apparatuur overlapt met de timerinstelling van de recorder (pagina 53).
- ➔ Tijdens de opname is een stroomstoring opgetreden.

De recorder begint automatisch met opnemen op het moment dat de satellietontvanger wordt ingeschakeld.

- ➔ De synchro-opnamefunctie is geactiveerd. Schakel de satellietontvanger uit en annuleer de synchro-opnamefunctie (pagina 52).

Weergave

De klok is gestopt.

- ➔ Stel de klok opnieuw in (pagina 89).
- ➔ De klok is stil blijven staan als gevolg van een stroomstoring die langer heeft geduurd dan 1 uur. Stel de klok opnieuw in (pagina 89).

De TIMER REC aanduiding knippert.

- ➔ Er is onvoldoende ruimte beschikbaar op de disc.
- ➔ Plaats een opneembare disc in de recorder.

De aanduiding voor de opnamemodus is onjuist.

- ➔ Wanneer het opnemen of kopiëren minder dan drie minuten duurt, kan de opnamestand niet correct worden aangegeven. De opname gebeurt wel correct in de gekozen stand.

De klok verschijnt niet in het uitleesvenster op het voorpaneel.

- ➔ "Dimmer" in het Opties instelscherm is ingesteld op "Stroombesparing" (pagina 99).

Afstandsbediening

De afstandsbediening werkt niet.

- ➔ De batterijen zijn leeg.
- ➔ De afstand tussen de afstandsbediening en de recorder is te groot.
- ➔ De standaardwaarde voor de code van de fabrikant van de afstandsbediening is hersteld bij het vervangen van de batterijen. Stel de code opnieuw in (pagina 20).
- ➔ Schakel de recorder in.
- ➔ De afstandsbediening is niet op de afstandsbedieningssensor van de recorder gericht.
- ➔ Voor de recorder en de afstandsbediening zijn verschillende bedieningsstanden gekozen. Stel voor beiden dezelfde bedieningsstand in (pagina 22).
- ➔ Schuif de TV/DVD-schakelaar naar DVD (pagina 21).

Andere Sony-apparatuur reageert op de afstandsbediening.

- ➔ Voor het andere apparaat en de recorder is dezelfde bedieningsstand gekozen. Stel een andere bedieningsstand in voor de recorder (pagina 22).

Overige

De speler werkt niet correct.

- ➔ Herstart de recorder. Hou **I/⏻** op de recorder langer dan tien seconden ingedrukt tot "WELCOME" verschijnt in het uitleesvenster op het voorpaneel.
- ➔ Indien de werking van de recorder is verstoord door statische elektriciteit, enz., zet hem dan af en wacht tot de klok weer verschijnt in het uitleesvenster op het voorpaneel. Trek dan de stekker uit, laat de recorder een tijdje uitgeschakeld en steek dan de stekker opnieuw in.

Er verschijnen vijf cijfers of letters in het uitleesvenster op het voorpaneel.

- ➔ De zelfdiagnosefunctie werd geactiveerd (zie tabel op pagina 106).

De disclade wordt niet geopend als u op de **⏏** (openen/sluiten) toets drukt.

- ➔ Het duurt enkele seconden voordat de disclade wordt geopend nadat u een DVD hebt opgenomen of bewerkt. De reden hiervoor is dat de recorder gegevens toevoegt aan de disc.

De disclade gaat niet open en "TRAY LOCKED" verschijnt in het uitleesvenster op het voorpaneel.

- ➔ Neem contact op met uw Sony handelaar of een plaatselijke erkende Sony onderhoudsdienst.

"RECOVERY" verschijnt in het uitleesvenster op het voorpaneel.

- ➔ De herstelfunctie van de recorder is geactiveerd bij het inschakelen van de recorder omdat de stroom is uitgeschakeld of is onderbroken tijdens het opnemen. Laat de recorder ingeschakeld staan totdat "RECOVERY" verdwijnt uit het uitleesvenster op het voorpaneel.

"HDD ERROR" verschijnt in het uitleesvenster op het voorpaneel.

- ➔ Er heeft zich een probleem voorgedaan met de harde schijf. Druk gedurende 10 seconden op **I/⏻** op de recorder om de recorder opnieuw te starten. Als u het probleem hiermee niet kunt oplossen, formateert u de HDD van de recorder door de HDD-toets op de recorder meer dan tien seconden ingedrukt te houden, tot "WELCOME" verschijnt in het uitleesvenster op het voorpaneel. Merk op dat de volledige inhoud van de HDD wordt gewist.

"FAN ERROR" verschijnt in het uitleesvenster op het voorpaneel.

- ➔ Controleer of de ventilatieguleuf achteraan de recorder niet is geblokkeerd. Schakel dan de recorder uit, wacht tot de klok verschijnt in het uitleesvenster op het voorpaneel en trek de stekker uit het stopcontact. Laat de recorder een tijdje uitgeschakeld, steek dan de stekker weer in het stopcontact en druk op **I/⏻** op de recorder.

Mechanisch geluid hoorbaar terwijl de recorder is uitgeschakeld.

- ➔ Wanneer de recorder de klok voor de Auto Clock Set-functie instelt of kanalen zoekt voor de PDC/VPS-functie, kunnen werkingsgeluiden (bijvoorbeeld van de interne ventilator) hoorbaar zijn, ook al is de recorder uitgeschakeld. Dat is normaal en duidt niet op storing.

De disclade wordt niet geopend en u kunt de disc niet verwijderen als u op de **⏻ (openen/sluiten) toets drukt.**

- ➔ Zet de recorder af. Wacht tot de klok verschijnt in het uitleesvenster op het voorpaneel en trek dan de stekker uit. Sluit hem opnieuw aan terwijl u **⏻** op de recorder ingedrukt houdt en laat de toets los wanneer de disclade open gaat. Hou dan **I/⏻** op de recorder ongeveer tien seconden lang ingedrukt tot "WELCOME" verschijnt in het uitleesvenster op het voorpaneel.

"LOCKED" verschijnt in het uitleesvenster op het voorpaneel.

- ➔ De disclade is vergrendeld. Zet de kinderbeveiliging af (pagina 56).

Zelfdiagnosefunctie (Wanneer er letters/cijfers verschijnen in het uitleesvenster)

Als de zelfdiagnosefunctie is geactiveerd om te voorkomen dat de werking van de recorder wordt verstoord, knippert een servicecode van vijf tekens (bijvoorbeeld C 13 50) met een combinatie van een letter en vier cijfers in het uitleesvenster. Raadpleeg dan de onderstaande tabel.

Eerste drie tekens van de servicecode	Oorzaak en/of oplossing
C 13	De DVD is vuil. ➔ Reinig de disc met een zachte doek.
C 31	De DVD/CD is niet correct geplaatst. ➔ Plaats de disc correct.
E XX (xx is een cijfer)	De zelfdiagnosefunctie van de recorder is uitgevoerd om een defect te voorkomen. ➔ Neem contact op met de Sony-handelaar of een erkende Sony-werkplaats en vermeld de vijfcijferige servicecode. Voorbeeld: E 61 10

Opmerkingen bij deze recorder

Werking

- Als u de recorder direct van een koude naar een warme omgeving verplaatst of als de recorder in een zeer vochtige omgeving wordt geplaatst, kan vocht condenseren op de lenzen van de recorder. Als dit het geval is, kan de werking van de recorder worden verstoord. Verwijder in dit geval de disc en laat de recorder ongeveer een half uur aan staan tot alle vocht is verdamt.
- Haal de discs uit de recorder wanneer u deze verplaatst. Als u dit niet doet, kunnen de discs worden beschadigd.

Volumeregeling

Zet het volume niet hoger bij het beluisteren van een zeer stille passage of een onbespeeld gedeelte. Als u dit toch doet, kunnen de luidsprekers worden beschadigd wanneer er plots een piekwaarde wordt bereikt.

Reiniging

Reinig de behuizing, het voorpaneel en de bedieningselementen met een zachte doek die lichtjes is bevochtigd met een mild zeepsopje. Gebruik geen schuurponsje, schuurpoeder of oplosmiddelen, zoals alcohol of benzine.

De harde schijf herstellen

- Soms moeten voor testdoeleinden gegevens worden opgeroepen die op de harde schijf opgeslagen zijn; het is daarbij niet de bedoeling de gegevens, titels of andere informatie te kopiëren of op te slaan.
- Als vervanging of initialisering (formattering) vereist is, kunnen wij ervoor kiezen de harde schijf te formatteren. In dit geval wordt de volledige inhoud gewist (ook alle gegevens die een inbreuk plegen op de wet op de auteursrechten).

Discs reinigen

Gebruik geen in de handel verkrijgbare reinigingsdisc. Dergelijke discs kunnen defecten veroorzaken.

Opmerkingen bij discs

- Neem de disc vast aan de rand om deze schoon te houden. Raak het oppervlak niet aan. De disc kan defect raken door stof, vingerafdrukken of krassen.



- Stel een disc niet bloot aan direct zonlicht of warmtebronnen, zoals heteluchtkanalen, en laat deze niet achter in een auto die in de volle zon geparkeerd staat en waarin de temperatuur sterk kan oplopen.
- Berg discs na gebruik weer op in de hoesjes.
- Reinig de disc met een zachte doek. Veeg de disc van binnen naar buiten schoon.



- Gebruik geen oplosmiddelen, zoals benzine, thinner en in de handel verkrijgbare reinigingsmiddelen, of antistatische sprays voor grammofoonplaten.
- Gebruik de volgende discs niet:
 - Een disc met een speciale vorm (zoals een kaart of hart).
 - Een disc met een label of sticker.
 - Een disc met kleefmiddel van plakband of stickers.

Technische gegevens

Systeem

Laser: Halfgeleiderlaser

Kanalen:

PAL/SECAM (B/G, D/K, I, L)
VHF: E2 tot E12, R1 tot R12, F1 tot F10,
Italië A tot H, Ierland A tot J, Zuid-Afrika 4
tot 13/UHF: E21 tot E69, R21 tot R69, B21 tot
B69, F21 tot F69/CATV: S01 tot S05, S1 tot
S20, Frankrijk B tot Q/HYPER: S21 tot S41

Het bovenstaande overzicht van kanalen geeft slechts aan welke kanalen binnen dit bereik kunnen worden ontvangen. Het biedt geen garantie dat het signaal ook onder alle omstandigheden ontvangen kan worden.

Video-ontvangst: frequentiesynthesizersysteem

Audio-ontvangst: gescheiden draaggolfsysteem

Antenne-uitgang: 75-ohm asymmetrische antenneaansluiting

Timer: Klok: Kwartsvergrendeld/Timerindicatie: 24-urencyclus (digitaal)/Noodvoedingsduur: 1 uur

Indeling voor video-opname: MPEG Video

Indeling voor audio-opname/toepasselijke bitsnelheid: Dolby Digital/2 ch, 256 kbps

Bij weergave van PCM-geluidssporen met een bemonsteringsfrequentie van 96 kHz worden de uitgangssignalen van DIGITAL OUT (OPTICAL of COAXIAL) omgezet in 48 kHz (bemonsteringsfrequentie).

Ingangen en uitgangen

LINE 2 OUT

(AUDIO): Phono-aansluiting/2 Vrms/10 kohm

(VIDEO): Phono aansluiting/1,0 Vp-p

(S VIDEO): 4-pins mini DIN/Y:1,0 Vp-p,
C: 0,3 Vp-p (PAL)

LINE 2 IN/LINE 4 IN

(AUDIO): Phono-aansluiting/2 Vrms/meer dan 22 kohm

(VIDEO): Phono-aansluiting/1,0 Vp-p

(S VIDEO): 4-pins mini DIN/Y:1,0 Vp-p,
C: 0,3 Vp-p (PAL)

LINE 1 -TV: 21-pins

CVBS IN/OUT

S-Video/RGB OUT (upstream)

LINE 3/DECODER: 21-pins

CVBS IN/OUT

S-Video/RGB IN

S-Video OUT (downstream)

Decoder

DV IN: 4-pins/i.LINK S100

DIGITAL OUT (OPTICAL): Optische uitgang/
-18 dBm (golflengte: 660 nm)

DIGITAL OUT (COAXIAL): Phono-aansluiting/0,5 Vp-p/75 ohm

COMPONENT VIDEO OUT

(Y, P_B/C_B, P_R/C_R):

Phono-aansluiting/Y: 1.0 Vp-p,

P_B/C_B: 0,7 Vp-p, P_R/C_R: 0,7 Vp-p

Algemeen

Voeding: 220-240 V wisselstroom, 50/60 Hz

Stroomverbruik:

RDR-HX900: 54 W

RDR-HX1000: 55 W

Afmetingen (ong.): 430 × 89 × 346 mm (breedte/
hoogte/diepte) incl. uitstekende onderdelen

Capaciteit van de harde schijf:

RDR-HX900: 160 GB

RDR-HX1000: 250 GB

Gewicht (ong.): 5,9 kg

Werkings temperatuur: 5 °C tot 35 °C

Vochtigheidsgraad bij werking: 25 % tot 80 %

Meegeleverd toebehoren:

Audio-/videokabel (1)

Netsnoer (1)

Antennekabel (1)

Afstandsbediening (1)

R6 (AA) batterijen (2)

Wijzigingen in ontwerp en technische gegevens voorbehouden zonder voorafgaande kennisgeving.

Compatibele kleursystemen

Deze recorder gebruikt het PAL-kleursysteem voor het opnemen en het PAL- of het NTSC-kleursysteem voor het afspelen.

De signalen van het SECAM-kleursysteem kunnen wel worden ontvangen en opgenomen, maar alleen worden afgespeeld in het PAL-kleursysteem. Opname van videobronnen gebaseerd op andere kleursystemen kan niet worden gegarandeerd.

Betreffende de i.LINK aansluiting

De DV IN-aansluiting van deze recorder is een voor het i.LINK systeem geschikte DV IN-aansluiting. Hieronder volgt een beschrijving van het i.LINK aansluitsysteem en de mogelijkheden ervan.

Wat is i.LINK?

i.LINK is de naam voor een digitale seriële interface voor de overdracht van digitale video, digitale audio en andere gegevens in twee richtingen tussen apparaten die beide beschikken over een i.LINK aansluitbus; tevens is deze aansluiting geschikt voor de bediening van andere apparatuur.

Voor de i.LINK aansluiting tussen twee geschikte apparaten volstaat een enkele i.LINK kabel. Hiermee is de gegevensoverdracht en bediening mogelijk van allerlei digitale audio/video-apparatuur. Als er twee of meer i.LINK apparaten indirect zijn doorverbonden met deze recorder, kunt u naast de gegevensoverdracht ook de andere doorverbonden apparaten bedienen.

Overigens kan de werking wel eens verschillen, afhankelijk van de eigenschappen van de verbonden apparatuur, zodat niet altijd tussen alle apparaten bediening en gegevensoverdracht mogelijk is.

Opmerking

Doorgaans kunt u een enkel apparaat via de i.LINK kabel (DV-aansluitkabel) op deze recorder aansluiten. Voor nadere bijzonderheden over het aansluiten van i.LINK-compatibele apparatuur met twee of meer i.LINK aansluitingen (DV-aansluitingen) raadpleegt u de bijgeleverde handleiding.

"i.LINK"

i.LINK is een door SONY voorgestelde naam voor de technisch als IEEE 1394 bekende aansluiting, als zodanig erkend als handelsmerk door diverse internationale ondernemingen en instanties.

IEEE 1394 is een internationale norm, vastgesteld door het Institute of Electrical and Electronic Engineers.

i.LINK overdrachtsnelheid

De maximale overdrachtsnelheid van i.LINK kan verschillen per apparaat. Er zijn drie maximale snelheden vastgesteld:

- S100 (ong. 100 Mbps*)
- S200 (ong. 200 Mbps)
- S400 (ong. 400 Mbps)

De overdrachtsnelheid staat onder "Technische gegevens" in de handleiding van de betreffende apparatuur. Bovendien staat op sommige apparaten de overdrachtsnelheid ook vermeld bij de i.LINK aansluitbus.

Voor apparatuur waarbij de maximale overdrachtsnelheid niet apart staat vermeld, inclusief dit apparaat, geldt gewoonlijk de "S100" snelheid.

Wanneer dit apparaat wordt aangesloten op apparatuur met een afwijkende overdrachtsnelheid, kan de feitelijke snelheid verschillen van de aangegeven snelheid.

* Wat is Mbps?

Mbps staat voor megabit per seconde, dat wil zeggen de hoeveelheid gegevens die in een seconde kan worden verzonden of ontvangen. Een overdrachtsnelheid van 100 Mbps bijvoorbeeld betekent dat u in één seconde 100 megabit gegevens kunt verzenden.

i.LINK functies van deze recorder

Voor details omtrent het kopiëren wanneer de recorder is verbonden met andere videoapparatuur met DV-aansluitingen, zie pagina 79.

De DV-aansluiting van deze recorder kan alleen DVC-SD signalen invoeren. Hij kan geen signalen uitvoeren. De DV-aansluiting is niet geschikt voor MICRO MV signalen van apparatuur zoals een MICRO MV digitale camcorder met i.LINK aansluiting.

Voor meer informatie, zie de opmerkingen op pagina 79.

Nadere voorzorgsmaatregelen bij het aansluiten van andere apparatuur vindt u tevens in de gebruiksaanwijzing van de aan te sluiten apparatuur.

Vereiste i.LINK aansluitkabel

Gebruik de Sony i.LINK 4-pins naar 4-pins kabel (voor het DV kopiëren).

i.LINK en  zijn handelsmerken.

Onderdelen en bedieningselementen

Zie de pagina's tussen haakjes voor meer informatie.

Voorpaneel

De toetsen op de recorder hebben dezelfde functie als de toetsen op de afstandsbediening als deze dezelfde of soortgelijke namen hebben.

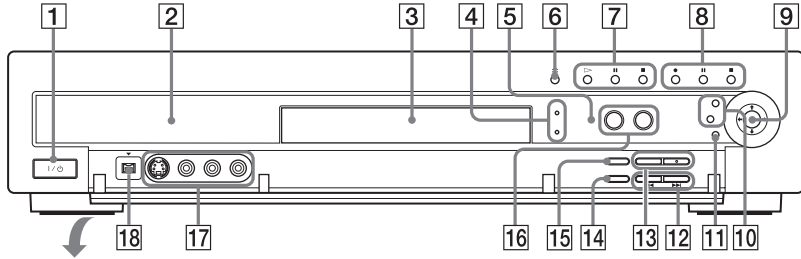

- | | |
|---|--|
| 1 I/⏻ (aan/wachtstand) toets (23) | 9 ←/↑/↓/→/ENTER toets (23) |
| 2 Uitleesvenster op het voorpaneel (40, 112) | 10 SYSTEM MENU toets (33)
TOOLS toets (34) |
| 3 Disclade (43) | 11 ↻ RETURN toets (34) |
| 4 TIMER REC indicator (43)
SYNCHRO REC indicator (52) | 12 ◀◀/▶▶ (vorige/volgende) toetsen (57) |
| 5 📡 (afstandsbedieningssensor) (19) | 13 PROGRAM +/- toetsen (49) |
| 6 ⏏ (openen/sluiten) toets (43) | 14 REC MODE toets (42) |
| 7 ▶ (afspelen) toets (55)
⏸ (pauze) toets (57)
■ (stop) toets (55) | 15 INPUT SELECT toets (53, 79) |
| 8 ● REC toets (49)
⏸ REC PAUSE toets (49)
■ REC STOP toets (49) | 16 DVD toets/indicator (34)
HDD toets/indicator (34) |
| | 17 LINE 2 IN (S VIDEO/VIDEO/AUDIO L/R) aansluitingen (27) |
| | 18 📡 DV IN aansluiting (79) |

Afstandsbediening

De toetsen op de afstandsbediening hebben dezelfde functie als de toetsen op de recorder als deze dezelfde of soortgelijke namen hebben. Toetsen waarnaast een oranje stip wordt weergegeven, kunnen voor de televisie worden gebruikt als de TV/DVD-schakelaar op TV is gezet.

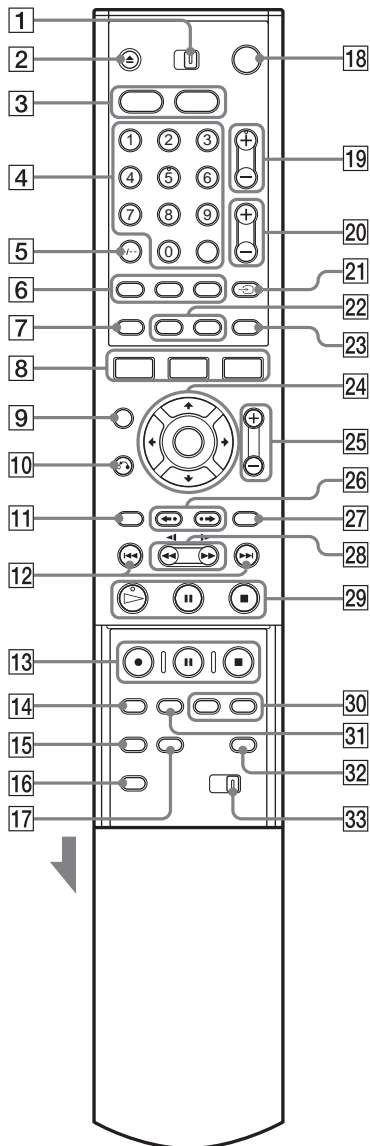

- 1 TV/DVD-schakelaar (20)
- 2 ▲ (openen/sluiten) toets (43, 57)
- 3 HDD toets (34)
DVD toets (34)
- 4 Cijfertoetsen (46, 62)
SET toets (46)
Cijfertoets 5 is voorzien van een voelstip*.
- 5 CLEAR/-/-- (tientallen) toets (46)
- 6 ○○○ (audio) toets (57)
⋮ (ondertiteling) toets (57)
∞ (hoek) toets (57)
- 7 **TIMER** toets (43, 46)
- 8 SYSTEM MENU toets (33)
TITLE LIST toets (34, 55, 66)
TOOLS toets (34)
- 9 CURSOR MODE toets (34)
- 10 ↶ RETURN toets (34)
- 11 TOP MENU toets (55)
- 12 ◀◀ (vorige)/▶▶ (volgende) toetsen (57)
- 13 ● REC toets (49)
▮ REC PAUSE toets (49)
■ REC STOP toets (49)
- 14 REC MODE toets (42)
- 15 SYNCHRO REC toets (52)
- 16 PROGRESSIVE toets (16)
- 17 ONE TOUCH DUBBING toets (81)
- 18 I/O (aan/wachtstand) toets (23)
- 19 PROG (programma) +/- toetsen (49)
De + toets is voorzien van een voelstip*.
- 20 ▲ (volume) +/- toetsen (20)
- 21 TV/video, TV/DVD toets (20)
- 22 DISPLAY toets (39)
TIME/TEXT toets (39)
- 23 (breedbeeld) toets (20)
- 24 ←/↑/↓/→/ENTER toets (23)
- 25 ZOOM +/- toetsen (34)
- 26 ◀• (instant replay)/•▶ (instant advance) toetsen (57)

- 27** MENU toets (55)
- 28** ◀◀◀/▶▶▶ (zoeken) toetsen (57)
- 29** ▷ (afspelen) toets (55)
De toets is voorzien van een voelstip*.
▬▬ (pauze) toets (57)
■ (stoppen) toets (55)
- 30** CHAPTER MARK/ERASE toetsen (69)

- 31** INPUT SELECT toets (53, 79)
- 32** SUR (surround) toets (57)
- 33** COMMAND MODE schakelaar (DVD 1,2,3) (22)

* Gebruik de voelstip als richtpunt wanneer u de recorder bedient.

Uitleesvenster op het voorpaneel

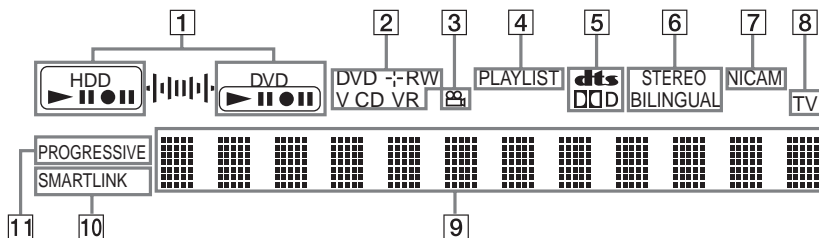

- 1** HDD/DVD-indicatoren
Toont het geselecteerde medium en de weergave-/opname-/kopieerstatus.
- 2** Disc-type*/opname-indeling
- 3** ∞ (hoek) indicator (57)
- 4** PLAYLIST indicator (35)
- 5** Audiosignaalindicatoren (39)
- 6** STEREO/BILINGUAL indicatoren (42)
- 7** NICAM indicator (42)
- 8** TV indicator (49)
- 9** Toont het volgende (40):
- Speelduur/resterende speelduur
 - Huidige titel/track en huidig hoofdstuk/indexnummer
 - Opnameduur/opnamestand
 - Klok
 - Programmapositie
 - TV Direct Rec indicator (49): "TV" verschijnt als laatste twee tekens aan de rechterkant.
- 10** SMARTLINK indicator (15)
- 11** PROGRESSIVE indicator (16)

* Toont DATA CD's als "CD".

Tip

U kunt het uitleesvenster op het voorpaneel uitschakelen als de recorder wordt uitgeschakeld, door "Dimmer" in te stellen op "Stroombesparing" in het Opties instelscherm (pagina 99).

Achterpaneel

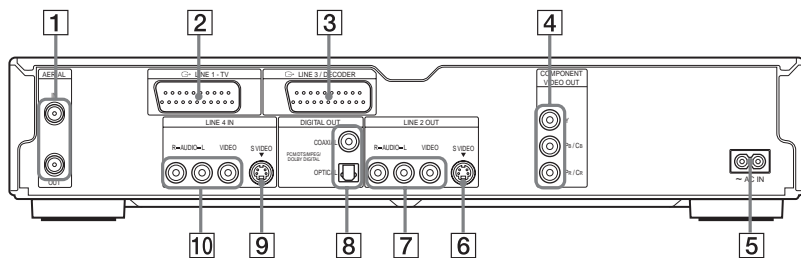

- | | |
|---|--|
| 1 AERIAL IN/OUT aansluitingen (13) | 7 LINE 2 OUT (AUDIO L/R/VIDEO) aansluitingen (14, 17) |
| 2 LINE 1 – TV aansluiting (14) | 8 DIGITAL OUT (COAXIAL/OPTICAL) aansluitingen (17) |
| 3 LINE 3/DECODER aansluiting (26) | 9 LINE 4 IN (S VIDEO) aansluiting (27) |
| 4 COMPONENT VIDEO OUT (Y, Pb/Cb, Pr/Cr) aansluitingen (14) | 10 LINE 4 IN (AUDIO L/R/VIDEO) aansluitingen (27) |
| 5 AC IN aansluiting (19) | |
| 6 LINE 2 OUT (S VIDEO) aansluiting (14) | |

Verklarende woordenlijst

Dolby Digital (pagina 94)

Digitale audiocompressietechnologie ontwikkeld door Dolby Laboratories. Deze technologie is compatibel met meerkanaals surround-sound. Het achterkanaal is stereo en er is een afzonderlijk subwooferkanaal. Dolby Digital produceert hetzelfde digitale kwaliteitsgeluid via afzonderlijke kanalen als "Dolby Digital" theatre surround-soundsystemen.

De kanaalscheiding is uitstekend doordat de gegevens van alle kanalen afzonderlijk zijn opgenomen en digitaal worden verwerkt.

DTS (pagina 94)

Digitale audiocompressietechnologie ontwikkeld door Digital Theater Systems, Inc. Deze technologie is compatibel met meerkanaals surround-sound. Het achterkanaal is stereo en er is een afzonderlijk subwooferkanaal. DTS produceert hetzelfde geluid van digitale kwaliteit via afzonderlijke kanalen.

De kanaalscheiding is uitstekend doordat de gegevens van alle kanalen afzonderlijk zijn opgenomen en digitaal worden verwerkt.

DVD+R (pagina 8)

Een DVD+R (lees "plus R") is een opneembare disc van hetzelfde formaat als een DVD VIDEO. Op een DVD+R kan slechts één keer worden opgenomen en de inhoud heeft dezelfde indeling als een DVD VIDEO.

DVD+RW (pagina 8)

Een DVD+RW (lees "plus RW") is een opneembare en herschrijfbaar disc. De indeling die voor DVD+RW wordt gebruikt, is vergelijkbaar met DVD VIDEO.

DVD-R (pagina 8)

Een DVD-R is een opneembare disc van hetzelfde formaat als een DVD VIDEO. Op een DVD-R kan slechts één keer worden opgenomen en de inhoud heeft dezelfde indeling als een DVD VIDEO.

DVD-RW (pagina 8)

Een DVD-RW is een opneembare en herschrijfbaar disc van hetzelfde formaat als een DVD VIDEO. Een DVD-RW kan worden opgenomen in twee verschillende modi: VR-modus en Video-modus. Een DVD die is opgenomen in de Video-modus, heeft dezelfde indeling als een DVD VIDEO, terwijl de inhoud van een disc die is opgenomen in de VR-modus (Video Recording), kan worden geprogrammeerd en bewerkt.

DVD VIDEO (pagina 8)

Een disc die tot 8 uur beeld kan bevatten, met dezelfde diameter als een CD.

De gegevenscapaciteit van een enkelzijdige DVD met één laag is 4,7 GB (gigabyte). Dit is 7 keer meer dan de capaciteit van een CD. De gegevenscapaciteit van een tweelagige en enkelzijdige DVD is 8,5 GB, van een éénlagige en dubbelzijdige DVD 9,4 GB en van een tweelagige en dubbelzijdige DVD 17 GB.

De beeldgegevens zijn van het MPEG 2 formaat, één van de wereldwijde normen inzake digitale compressietechnologie. De beeldgegevens worden gecomprimeerd tot ongeveer 1/40 ste (gemiddeld) van de oorspronkelijke grootte. De DVD maakt ook gebruik van variabele codeertechnologie die de toe te kennen gegevens aanpast volgens de beeldstatus. Audioinformatie is opgenomen met een meerkanaals systeem, zoals Dolby Digital, zodat de geluidswaergeving levensechter is.

Een DVD biedt ook tal van geavanceerde mogelijkheden zoals meervoudige hoeken, meervoudige talen en kinderbeveiliging.

Harde schijf (pagina 3)

Een harde schijf is een volledig mechanisch systeem bestaande uit schijven en een aandrijving. De schijven zijn platte, ronde, onbuigzame platen, die voorzien zijn van een dun magnetisch medium. De magneetkoppen nemen gegevens op de snel draaiende schijven op, zodat de gegevens snel en efficiënt kunnen worden gelezen en geschreven.

Hoofdstuk (pagina 62)

Delen van een beeld of een muziekstuk die korter zijn dan titels. Een titel bestaat uit verscheidene hoofdstukken. Sommige discs bevatten geen hoofdstukken.

Interlace formaat (pagina 16)

Het interlace formaat toont beeldlijnen om beurten als een "veld" en is de norm voor televisieweergave. De even velden tonen de even beeldlijnen en de oneven velden de oneven beeldlijnen.

Kopieerbeveiligingssignalen (pagina 43)

Ter bescherming van eigenaars van auteursrechten enz. Sommige software of TV-programma's bevatten dergelijke signalen en kunnen niet met deze recorder worden opgenomen.

MPEG Audio (pagina 94)

Internationaal coderingssysteem voor het comprimeren van digitale audiosignalen goedgekeurd door ISO/IEC. MPEG 2, dat op DVD's wordt gebruikt, is compatibel met 7.1-kanaals surround.

Origineel (pagina 65)

Titels die effectief zijn opgenomen op een DVD-RW (VR-modus). Door originele titels te wissen, komt er discruimte vrij.

Playlist (pagina 65)

Afspeelinformatie van opnames op een DVD-RW (VR-modus). Een playlist laat de originele titels intact en bevat alleen informatie om de weergave te regelen. Een playlist-titel neemt zeer weinig discruimte in beslag.

Progressive formaat (pagina 16)

Vergeleken met het Interlace formaat dat beeldlijnen (velden) om beurten toont om één frame samen te stellen, toont het Progressive formaat het hele beeld als één enkel frame. Dit betekent dat met het Progressive formaat 50/60 frames per seconde kunnen worden getoond in plaats van 25-30 frames/50-60 velden met het Interlace formaat. De algemene beeldkwaliteit is hoger en stilstaande beelden, tekst en horizontale lijnen ogen scherper.

Titel (pagina 62)

Het langste deel van een beeld of muziekstuk op een DVD, een film, enzovoort, op videosoftware of een heel album voor audiosoftware.

Track (pagina 62)

Een deel van een muziekstuk op een CD (duur van een liedje).

Taalcodelijst

Voor details, zie pagina 90.

Taalspelling conform ISO 639: 1988 (E/F) standaard.

Code Language	Code Language	Code Language	Code Language
1027 Afar	1183 Irish	1347 Maori	1507 Samoan
1028 Abkhazian	1186 Scots Gaelic	1349 Macedonian	1508 Shona
1032 Afrikaans	1194 Galician	1350 Malayalam	1509 Somali
1039 Amharic	1196 Guarani	1352 Mongolian	1511 Albanian
1044 Arabic	1203 Gujarati	1353 Moldavian	1512 Serbian
1045 Assamese	1209 Hausa	1356 Marathi	1513 Siswati
1051 Aymara	1217 Hindi	1357 Malay	1514 Sesotho
1052 Azerbaijani	1226 Croatian	1358 Maltese	1515 Sundanese
1053 Bashkir	1229 Hungarian	1363 Burmese	1516 Swedish
1057 Byelorussian	1233 Armenian	1365 Nauru	1517 Swahili
1059 Bulgarian	1235 Interlingua	1369 Nepali	1521 Tamil
1060 Bihari	1239 Interlingue	1376 Dutch	1525 Telugu
1061 Bislama	1245 Inupiak	1379 Norwegian	1527 Tajik
1066 Bengali;	1248 Indonesian	1393 Occitan	1528 Thai
Bangla	1253 Icelandic	1403 (Afa)Oromo	1529 Tigrinya
1067 Tibetan	1254 Italian	1408 Oriya	1531 Turkmen
1070 Breton	1257 Hebrew	1417 Punjabi	1532 Tagalog
1079 Catalan	1261 Japanese	1428 Polish	1534 Setswana
1093 Corsican	1269 Yiddish	1435 Pashto;	1535 Tonga
1097 Czech	1283 Javanese	Pushto	1538 Turkish
1103 Welsh	1287 Georgian	1436 Portuguese	1539 Tsonga
1105 Danish	1297 Kazakh	1463 Quechua	1540 Tatar
1109 German	1298 Greenlandic	1481 Rhaeto-	1543 Twi
1130 Bhutani	1299 Cambodian	Romance	1557 Ukrainian
1142 Greek	1300 Kannada	1482 Kirundi	1564 Urdu
1144 English	1301 Korean	1483 Romanian	1572 Uzbek
1145 Esperanto	1305 Kashmiri	1489 Russian	1581 Vietnamese
1149 Spanish	1307 Kurdish	1491 Kinyarwanda	1587 Volapük
1150 Estonian	1311 Kirghiz	1495 Sanskrit	1613 Wolof
1151 Basque	1313 Latin	1498 Sindhi	1632 Xhosa
1157 Persian	1326 Lingala	1501 Sangho	1665 Yoruba
1165 Finnish	1327 Laothian	1502 Serbo-	1684 Chinese
1166 Fiji	1332 Lithuanian	Croatian	1697 Zulu
1171 Faroese	1334 Latvian;	1503 Singhalese	
1174 French	Lettish	1505 Slovak	1703 Niet
1181 Frisian	1345 Malagasy	1506 Slovenian	gespecificeerd

Index

Woorden tussen
aanhalingstekens worden
weergegeven in de
weergavevensters.

Cijfers

16:9 24, 90
4:3 Letter Box 24, 90
4:3 Pan Scan 24, 90

A

Aanpassen
 beeldkwaliteit 50
 weergavebeeld 59
 weergavegeluid 60
Aansluiten 14
 van de antennekabel 13
 van de audiokabels 17
 van de videokabels 14
"A-B wissen" 67
Achterpaneel 113
Afspeelbare discs 10
Afspeelmodus 39
Afspelen 10, 39, 55, 58
 instant advance 58
 instant replay 58
 Resume Play 55
 snel achteruit 58
 snel vooruit 58
 Stilstaande weergave 57
 Vertraagde weergave 57
"Afspelen begin" 55
Afstandsbediening 19, 111
"AFT" 87
Album 39, 64
"Album zoeken" 62
Albumnummer 39
"Alle vastleggen" 70
"Alles wiss" 37
Antenne 13
"Audio" 90
Audio 57, 93
"Audio ATT" 93
"Audio DRC" 93
"Audiofilter" 60

"Audio-instellingen" 60
Audiokabel 17
"Audioverbinding" 25
Auto Clock Set 89
"Auto Display" 99
"Auto hoofdstuk" 95
"Autom. inst." 89
"Autom. titel wissen" 48
Automatische
tunervoorinstelling 24

B

Batterijen 19
"Bedieningsstand" 22, 99
Beeldgrootte 50
Beeldkwaliteit 50, 59
Behandeling van discs 107
Benoemen 37
Beveiligen
 disc 37
 titel 67
Bewerken 65, 69
 DV montage 79
"BNR" 59

C

"C NR" 59
Canal + 30
CD 10
CHAPTER ERASE 69
CHAPTER MARK 69
"Chase weergave" 61
Chase weergave 61
Cijfertoetsen 41, 46
"Component Out" 91
COMPONENT VIDEO OUT
14
Component video-ingang 15
"Contrast" 51, 59
Copy-Free 43
Copy-Never 43
Copy-Once 43
CPRM 8
Cursormodus 35

D

DATA CD 10
"Decoder" 31
"Definalis." 38

"Digital Out" 94
Digitale camcorder 79
"Dimmer" 99
"Disc beveil." 37
"Disc finaliseren" 98
"Disc Info" 36
Disc Map 68
Discinstellingen 36, 98
"Disc-naam" 37
Discruimte 37
Discs reinigen 107
Disctypes 8
Dolby Digital 18, 25, 94, 114
"Downloaden voorinstellen"
24
"Downmix" 93
DTS 25, 94, 114
"DV Audio Input" 80
DV IN 79
DV kopiëren 79
 (One Touch Dubbing)
 81, 98
 Programmamontage 82
"DV MONTAGE" 82
"DVD formatteren" 98
"DVD Menu" 90
"DVD opnamebeeldform." 51
"DVD tweetalige opname" 99
DVD VIDEO 10, 114
DVD+R 8, 114
DVD+RW 8, 114
DVD-R 8, 114
DVD-RW 8, 114
DVD-RW's (Video-modus):
65
"DVE" 59

E

Eéntoetsmenu 56
Eéntoetstimer 45
Eéntoetsweergave 56

F

"Fabrieksinstelling" 99
"Features" 95
"Finaliseren" 38
Finaliseren 38
"Formatt." 37
Formatteren 37

G

GB 37

Gelijktijdige opname en weergave 61

Geluidskwaliteit 60

Geschikte discs 8, 10

H

"HDD tweetalige opname" 99

"Helderheid" 51, 59

Hoek 57

"Hoofd/Sub" 52, 54

Hoofdstuk 39, 51, 69, 114

"Hoofdstuk zoeken" 62

Hoofdstukken maken 69

Hoofdstuknummer 39

"Huidige tijd" 89

I

i.LINK 109

"IN wijzigen" 70, 83

INPUT SELECT 53, 80

"Instellingen" 86

Instelscherm 85

Interlace 115

Interlace formaat 115

K

"Kabel-TV" 87

"Kanaalinstelling" 86

"Kanaallijst" 88

Kinderbeveiliging 56, 96

Kinderslot 56

"Kleur" 51, 59

"Kleursysteem" 98

Kleursystemen 108

Klok 24, 89

Klok handmatig instellen 89

Kopieerbeveiliging 115

Kopieerbeveiligingssignalen 43

"Kopieerstand" 73, 83

Kopiëren 73

"Instellingen" 77

"Kopieerstand" 73

Kopiëren bij hoge snelheid 73

Rec Mode Conversion

Dubbing 74

L

"Lijn1 Uitgang" 24, 92

"Lijn3 Ingang" 92

"Lijn3 Uitgang" 92

"Lijn4 Ingang" 92

LINE 2 IN 27

LINE 3/DECODER 26

LINE 4 IN 27

"Line Audio Input" 52, 54

M

MENU 55

Menu

DVD-menu 55

Hoofdmenu 55

"Miniatuur inst." 67

Miniatuurbeeld 36

"Mix" 80

MP3 audio tracks 63

MPEG 94, 115

N

Netsnoer 19

NICAM 43, 87

"Normaal" 87

O

Onderdelen en

bedieningselementen 110

Ondertiteling 57

One Touch Dubbing 81, 98

Opnameduur 42

"Opname-instellingen" 50

"Opnamestand" 50

Opnamestand regelen 45

"Opnametijd verlengen" 45

Opneembare discs 8

Opnemen 42, 52, 95

Beeld aanpassen 50

Opnameduur 51

Opname-indeling 8

Opnamemodus 42, 51 tijdens het bekijken van een ander

programma 49

"Update" 44

"Opties" 98

Origineel 35, 65, 115

"OUT wijzigen" 70, 83

"Overlap. contr." 47

Overzicht van disc types 8

P

Paginamodus 35

"Pauze stand" 91

PAY-TV 30

"PAY-TV/CANAL +" 88

"PB Video Equalizer" 59

PBC 55

PDC 44

Playlist 35, 65, 69, 115

"Playlist maken" 69

Problemen oplossen 101

Programmamontage 82

Progressive 16, 115

"Progressive Mode" 91

Q

Quick Timer 50

R

REC 49

"Rec NR" (Opnamenr) 51

REC PAUSE 49

REC STOP 49, 81

"Rec Video Equalizer" 51

RECOVERY 105

Regiocode 11, 97

Resterende duur 39

Resume Play 55

"RGB" 25, 92

S

S VIDEO 15

"S Video" 25, 92

"Scart-instelling" 92

"Scène bekijk." 70

Scènelijst 70

Schermb beveiliging 91

SET 20, 41

SMARTLINK 15

Snelinstelling 23, 100

Sorteren 35

Standaardwaarden voor de recorder herstellen 100
"Stereo1" 80
"Stereo2" 80
Stilstaande weergave 58
Sub-menu 33
Subtitle 90
Super VIDEO CD 10
Surround 58
Synchro-opname 52
"Systeem" 87
Systeemmenu 33, 85

T

Taal 90
Tekens invoeren 41
Teletekst 49, 95
Televisies bedienen met de afstandsbediening 20
Televisiesysteem 87
"Tijd zoeken" 62
TIME/TEXT 40
TIMER 44
Timergestuurde opname
 controleren/wijzigen/
 annuleren 47
 Handmatige instelling 43
 Opnamestand regelen 45
 ShowView 46
 Synchro-opname 52
Timerinstellingen
controleren/wijzigen/
annuleren (Timerlijst) 47
Timerlijst 47
"Tint" 59
Titel 39, 115
"Titel zoeken" 62
"Titel beveiligen" 67
Titellijst 34, 55
 Miniatuur 36
 Sorteren 35
 Zoomen 34
"Titelnaam" 67
Titelnummer 39
"Titels samenvoegen" 72
"Titels splitsen" 71
"Titels wissen" 67
TITLE LIST 55
TOOLS menu 34

TOP MENU 55
Track 115
"Track zoeken" 62
Tunersysteem 23
"TV Direct Rec" 49, 95
"TV Type" 24, 90
TV/DVD 49
TV/DVD-schakelaar 20
"TV-gidspagina" 95
TVS (TV Virtual Surround)
 58
Tweetalige opname 42

U

Uitleesvenster op het voorpaneel 40, 112

V

"Vastleggen" 70
"Verplaatsen" 70, 83
Vertraagde weergave 58
"Video" 25, 90, 92
VIDEO CD 10
Video-ingang 15
"Video-instellingen" 59
Videokabel 14
Video-modus 8
"Voorbeeld" 70, 83
Voorpaneel 110
VPS 44
VR-modus 8, 65

W

Weergave
 Instelscherm 85
 Uitleesvenster op het voorpaneel 40, 112
 Weergavevenster 33
Weergavestatusbalk 39
Weergavevenster
 "OSD" taal 23, 90
 Instelscherm 85
 Submenu 33
 Systeemmenu 33
 TOOLS menu 34
"Wijzigen" 47
"Wissen" 47, 67, 70, 83

Y

"Y NR" 59

Z

"Zendernaam" 88
"Zoeken" 62
Zoeken
 begin van een titel/
 hoofdstuk/track
 zoeken 58
 snel achteruit/snel
 vooruit 58
 Zoekmodus 62
Zoomen 34
ZWEITON 43



Gedrukt op 100% kringlooppapier met VOC
(vluchtige organische verbinding)-vrije inkt op
basis van plantaardige olie.



* | - 2 0 5 0 3 3 0 6 1 V *

2-050-330-61(3)