

DVD Recorder

Manual de Instrucciones

RDR-HX1010



DVD + ReWritable



SHOWVIEW®



ADVERTENCIA

Para evitar el riesgo de incendios o de electrocución, no exponga la unidad a la lluvia ni a la humedad.

Para evitar una descarga eléctrica, no abra la unidad. Solicite asistencia técnica únicamente a personal especializado.

El cable de corriente sólo debe cambiarse en un centro de servicio técnico cualificado.

CLASS 1 LASER PRODUCT
LASER KLASSE 1
クラス1 レーザ製品

Este aparato está clasificado como un producto LÁSER de CLASE 1. La marca del producto LÁSER de CLASE 1 está ubicada en la carcasa protectora del láser del interior de la caja.

PRECAUCIÓN

El uso de instrumentos ópticos con este producto aumenta el riesgo de daños oculares. No desmonte la unidad, ya que el haz de láser utilizado en esta grabadora de DVD es perjudicial para los ojos.

Solicite asistencia técnica únicamente a personal especializado.

CAUTION	GLASS OR VISIBLE AND INVISIBLE LASER RADIATION WHEN OPEN. AVOID EXPOSURE TO THE BEAM.
ATTENTION	PAQUETUNG LASER VISIBLES ET INVISIBLES DE CLASSE 1B QUAND QUERRE. ÉVITE D'ÊTRE EXPOSÉ(A) À LA RAYONNEMENT LASER.
ADVARSEL	KLASSE 1B SYMBLES OG USYMBLE LASERSTRÅLING VED ÅBNING. UNDSK UDSETTELSE FOR STRÅLING.
VARNING	KLASSE 1B SYMBLE OCH OSYMBLE LASERSTRÅLING NÄR DENNA DEL ÄR ÖPPNAD. UNDVIK ÅT GÅTTÄLLING FÖR STRÅLING. BEI ÖPPNANDET ÅRBEJDA IKKE BEHØRIGT MED LASERSTRÅLING DER KLASSE 1B OG ØPPTILSVARENDE FORHOLDNING. ÅNDRE IKKE TIL EN LASERSTRÅLING ÅRBEJDE.
VORSICHT	WENN SIE ABREIßT, KANN LASERSTRAHLUNG VON KLASSE 1B VISIBLE UND UNVISIBLE STRAHLEN AUF SIE TRIFFT. LASERSTRAHLUNG VERMEIDEN. LASERSTRAHLUNG VERMEIDEN.
PRECAUCIÓN	CUANDO SE ABRE HAY RADIACIÓN LASER DE CLASE 1B VISIBLE E INVISIBLE. EVITE LA EXPOSICIÓN A LOS RAYOS LASER.
VARO!	ÄNTVÄRANDE OCH ÅRBEJDE MED LASERSTRÅLING ÅR ONSÄKERT. ÅRBEJDE MED LASERSTRÅLING ÅR ONSÄKERT.
注意	ここを開くとCLASS 1Bの可視レーザー光及び不可視レーザー光が出ます。ヒュームを直接照らしたり、熱したりしないこと。

DIRV2247-A

Esta etiqueta se encuentra en el receptáculo protector de láser situado en el interior del aparato.

Precauciones

- Esta unidad funciona con ca de 220 a 240 V y 50/60 Hz. Compruebe que el voltaje operativo de la unidad sea idéntico al de la fuente de alimentación local.
- Para evitar el riesgo de incendios o de electrocución, no coloque sobre el aparato objetos que contengan líquidos como, por ejemplo, jarrones.

SHOWVIEW es una marca registrada por Gemstar Development Corporation. El sistema SHOWVIEW está fabricado bajo licencia de Gemstar Development Corporation.



Tratamiento de los equipos eléctricos y electrónicos al final de su vida útil (Aplicable en la Unión Europea y en países europeos con sistemas de recogida selectiva de residuos)

Este símbolo en su equipo o su embalaje indica que el presente producto no puede ser tratado como residuos domésticos normales, sino que deben entregarse en el correspondiente punto de recogida de equipos eléctricos y electrónicos. Asegurándose de que este producto es desechado correctamente, Ud. está ayudando a prevenir las consecuencias negativas para el medio ambiente y la salud humana que podrían derivarse de la incorrecta manipulación de este producto. El reciclaje de materiales ayuda a conservar las reservas naturales. Para recibir información detallada sobre el reciclaje de este producto, por favor, contacte con su ayuntamiento, su punto de recogida más cercano o el distribuidor donde adquirió el producto.

Precauciones

Este equipo se ha probado y cumple con lo establecido por la Directiva EMC si se utiliza un cable de conexión de menos de 3 metros de longitud.

Seguridad

Si se introduce algún objeto o se vierte líquido en la grabadora, desenchúfela y haga que la revise personal especializado antes de volver a utilizarla.

Acerca de la unidad de disco duro

El disco duro tiene una gran capacidad de almacenamiento, lo que permite largas sesiones de grabación y un acceso rápido a los datos escritos. Sin embargo, se puede dañar con facilidad a causa de golpes, vibración o polvo, y se debe mantener alejado de imanes. Para evitar la pérdida de datos importantes, tenga en cuenta las siguientes precauciones.

- No de un golpe fuerte a la grabadora.
- No coloque la grabadora en un lugar expuesto a vibraciones mecánicas o en un lugar poco estable.
- No ponga la grabadora encima de una superficie caliente, tal como encima de una videograbadora o amplificador (receptor).
- No utilice la grabadora en un lugar sujeto a cambios de temperatura severos (gradiente de temperatura inferior a 10 °C/hora).
- No mueva la grabadora con el cable de alimentación conectado.
- No desconecte el cable de alimentación mientras la grabadora se encuentre encendida.
- Cuando vaya a desenchufar el cable de alimentación, apague la grabadora y asegúrese de que la unidad de disco duro no está funcionando (el reloj está mostrado en el visor del panel frontal y toda función de grabación o copiado está parada).

- No mueva la grabadora durante un minuto después de haber desconectado el cable de alimentación.
- No intente reemplazar o actualizar el disco duro usted mismo porque dejará de funcionar correctamente.

Si la unidad de disco duro se avería, no podrá recuperar los datos perdidos. La unidad de disco duro es solamente un espacio de almacenamiento temporal.

Reparación de la unidad de disco duro

- El contenido de la unidad de disco duro podrá ser visto por alguien durante una reparación o inspección en caso de un mal funcionamiento o modificación. Sin embargo, Sony no hará ninguna copia de reserva ni guardará el contenido.
- Si el disco duro necesitase ser formateado o sustituido, esto será hecho a discreción de Sony. Se borrará todo el contenido de la unidad de disco, incluidos los contenidos que quebranten las leyes de los derechos de autor.

Fuentes de alimentación

- La grabadora no estará desconectada de la fuente de alimentación de ca (toma de corriente) mientras esté conectada a la toma de pared, aunque se haya apagado.
- Si no va a utilizar la grabadora durante mucho tiempo, asegúrese de desconectarla de la toma de pared. Para desconectar el cable de alimentación de ca, tire del enchufe y no del cable.
- Antes de desconectar el cable de alimentación de ca (cable de corriente), compruebe, en el visor del panel frontal, que el disco duro de la grabadora no se encuentre en funcionamiento (grabando o copiando).

Ubicación

- Instale la grabadora en un lugar con ventilación adecuada para evitar el recalentamiento interno de la misma.
- No coloque la grabadora sobre una superficie blanda, como una alfombra, que pueda bloquear los orificios de ventilación.
- No sitúe la grabadora en un espacio cerrado como una estantería o similar.
- No coloque la grabadora cerca de fuentes de calor, ni en lugares expuestos a la luz solar directa, polvo excesivo o golpes mecánicos.
- No instale la grabadora en posición inclinada. Está diseñada para funcionar sólo en posición horizontal.
- Mantenga la grabadora y los discos lejos de equipos con imanes potentes, como hornos microondas o altavoces de gran tamaño.
- No coloque objetos pesados sobre la grabadora.

Grabación

- Observe que la pérdida de las imágenes grabadas no se puede compensar bajo ninguna condición, incluidas las condiciones que puedan surgir de un mal funcionamiento de esta unidad.
- Realice algunas pruebas antes de efectuar la grabación real.

Derechos de autor

- Los programas de televisión, películas, cintas de vídeo, discos y demás materiales pueden incorporar tecnologías de protección de derechos de autor. La grabación no autorizada de tales materiales puede ir en contra de las leyes sobre los derechos de autor. Asimismo, el uso de esta grabadora con transmisión de televisión por cable puede requerir la autorización del transmisor de televisión por cable o del propietario del programa.
- Este producto incorpora tecnología de protección de los derechos de autor que está protegida por patentes de EE.UU. y otros derechos de propiedad intelectual. La utilización de esta tecnología de protección de los derechos de autor deberá estar autorizada por Macrovision, y está destinada solamente a la contemplación en el hogar y otros usos limitados a menos que lo autorice Macrovision. Está prohibida la alteración o la anulación de esta tecnología.

Función de protección contra copia

Dado que la grabadora tiene una función de protección contra copia, los programas recibidos a través de un sintonizador externo (no suministrado) pueden contener señales de protección contra copia (función de protección contra copia). Por esta razón y, en función del tipo de señal, es posible que los programas no se puedan grabar.

AVISO IMPORTANTE

Precaución: esta grabadora es capaz de mantener indefinidamente en la pantalla del televisor imágenes fijas de vídeo o indicaciones en pantalla. Si las imágenes fijas de vídeo o las indicaciones en pantalla permanecen en el televisor durante mucho tiempo, la pantalla del televisor podría dañarse permanentemente. Los televisores de pantalla de plasma y los televisores de proyección son especialmente sensibles.

Si desea realizar alguna consulta o solucionar algún problema relacionado con la grabadora, póngase en contacto con el distribuidor Sony más próximo.

Acerca de este manual

- En este manual, el disco duro interno se denomina “HDD”, y “disco” se utiliza como referencia general para HDD, DVD, o CD a menos que se especifique de otro modo mediante el texto o las ilustraciones.
- Las instrucciones de este manual describen los controles del mando a distancia. También puede utilizar los controles de la grabadora si tienen los mismos nombres o similares a los del mando a distancia.
- Es posible que las indicaciones en pantalla que se utilizan en este manual no coincidan con los gráficos que aparecen en la pantalla del televisor.
- Las explicaciones del manual relativas a los DVD sólo se refieren a los DVD creados con esta grabadora. No se pueden aplicar a DVD creados con otras grabadoras y reproducidos en ésta.

Índice

ADVERTENCIA	2
Precauciones	2
Formas de utilizar la grabadora de DVD	9
Guía rápida de tipos de discos	10
Discos que se pueden grabar y reproducir	10
Discos que se pueden reproducir	12

Conexiones y ajustes	14
Conexión de la grabadora	14
Paso 1: Desembalaje	14
Paso 2: Conexión del cable de la antena	15
Paso 3: Conexión de los cables de vídeo/HDMI	16
Acerca de las funciones de SMARTLINK (sólo para las conexiones SCART)	18
Uso del botón PROGRESSIVE	19
Paso 4: Conexión de los cables de audio	20
Paso 5: Conexión del cable de alimentación	21
Paso 6: Preparación del mando a distancia	22
Control del televisor con el mando a distancia	22
Control del volumen del amplificador (receptor) de AV con el mando a distancia	24
Si dispone de un reproductor de DVD de Sony o de más de una grabadora de DVD de Sony	24
Paso 7: Ajuste fácil	25
Conexión de una videograbadora o dispositivo similar	27
Conexión a la toma LINE 3/DECODER	27
Conexión a las tomas LINE 2 IN o LINE 4 IN	28
Conexión a un sintonizador digital o de satélite	29
Conexión de un decodificador para satélite/Canal +	30
Conexión de un decodificador	30
Ajuste de canales satélite/Canal +	31

Siete operaciones básicas — Familiarización con la grabadora de DVD

1. Inserción y formateo de un disco DVD (Información del disco)	33
Inserción de un disco	33
Formateo de un disco DVD (Información del disco)	33
2. Grabación de un programa	35
Comprobación del estado del disco durante la grabación	36
3. Reproducción del programa grabado (Lista de títulos)	36
4. Visualización de la información del tiempo de reproducción y de la reproducción	39
Comprobación del tiempo de reproducción/tiempo restante	40
5. Cambio del nombre de un programa grabado	41
6. Etiquetado y protección de un disco	42
Etiquetado de un disco	42
Protección de un disco	43
7. Reproducción del disco en otro equipo de DVD (Finalizar)	43
Anulación de la finalización de un disco	44

Grabación con temporizador	45
Antes de grabar	45
Modo de grabación	45
Grabación de programas estéreo y bilingües	46
Imágenes que no se pueden grabar	46
Grabación con temporizador (Estandar/ShowView)	47
Ajuste manual del temporizador (Estándar)	47
Grabación de programas de televisión mediante el sistema ShowView	49
Uso de la función Quick Timer (Temporizador rápido)	50
Ajuste de la calidad y el tamaño de la imagen de grabación	51
Creación de capítulos en un título	52
Comprobación, cambio o cancelación de ajustes del temporizador	
(Lista de temporizador)	52
Borrado automático de títulos antiguos (Borrado de títulos automático)	54
Grabación desde un equipo conectado	54
Grabación desde un equipo conectado con un temporizador (Grab. Sincro.)	54
Grabación desde un equipo conectado sin temporizador	56

Reproducción	57
Reproducción	57
Opciones de reproducción	59
Ajuste de la calidad de imagen	61
Ajuste de la calidad del sonido	62
Para hacer una pausa en una emisión de TV (Pausa de TV)	62
Reproducción desde el principio del programa que está grabando	
(Repr. durante grabac.)	63
Reproducción de una grabación anterior mientras realiza otra grabación	
(Grabación y reproducción simultánea)	63
Búsqueda de títulos, capítulos, pistas, etc.	64
Búsqueda mediante imagen en miniatura (Búsqueda visual)	64
Búsqueda mediante número de título o código de tiempo.	65
Reproducción de pistas de audio MP3 o archivos de imagen JPEG	65
Selección de un álbum o pista MP3.	66
Selección de un álbum o imagen JPEG	66
Acerca de las pistas de audio MP3 y los archivos de imagen JPEG.	67
Pistas de audio MP3 o archivos de imagen JPEG que la grabadora puede	
reproducir.	68
Acerca del orden de reproducción de álbumes, pistas y archivos.	68

Borrado y edición	70
Antes de editar	70
Opciones de edición para HDD y DVD-RW (modo VR)	70
Opciones de edición para DVD+RW/DVD-RW (modo Vídeo)/DVD+R/DVD-R ..	71
Borrado y edición de un título	71
Borrado de un capítulo (Borrar capítulo)	72
Borrado de una sección de un título (Borrado de A-B)	72
Borrado de varios títulos (Borrar títulos)	73
División de un título (Dividir)	73
Borrado de todos los títulos del disco	74
Borrado de títulos para ampliar el espacio en disco (Mapa de disco) ..	74
Creación manual de capítulos	75
Creación y edición de una Playlist	75
Desplazamiento de un título de Playlist (Cambiar orden)	76
Agrupación de varios títulos de Playlist (Combinar)	77
División de un título de Playlist (Dividir)	77
Copiado (HDD ↔ DVD)	78
Antes de copiar	78
Acerca del "Modo copia"	78
Copiado	80
Copiado de un solo título (Copiado de títulos)	80
Copiado de varios títulos (Copiar títulos seleccionados)	81
Copiado de DV	83
Antes de copiar DV	83
Preparación para copiar DV	83
Grabación de una cinta de formato DV completa (Copia)	85
Edición de programas	85
Valores y ajustes	88
Recepción de antena y ajustes de idioma (Ajustes)	88
Ajuste de canal	88
Lista de Canales (Cambio o desactivación de los canales)	91
Página Guía TV	91
Reloj	92
Idioma	93
Ajustes de vídeo (Vídeo)	93
Ajustes de audio (Audio)	96
Ajustes de grabación y reproducción prohibida (Funciones)	99
Ajustes del disco y del mando a distancia/Ajustes de fábrica (Opciones) ..	101
Ajuste fácil (Restauración de la grabadora)	103

Información complementaria	104
Solución de problemas	104
Función de autodiagnóstico (Cuando aparecen letras o números en el visor)	110
Notas acerca de esta grabadora	111
Especificaciones	112
Acerca de i.LINK	113
Guía de componentes y controles	114
Glosario	119
Lista de códigos de idioma	121
Código de región	121
Índice alfabético	122

Formas de utilizar la grabadora de DVD

Grabación/ Reproducción

Soportes compatibles y páginas de referencia

Acceso rápido a los títulos grabados
– Lista de títulos

→ **HDD** **+RW** **-RWVR** **-RWVideo** **+R** **-R**

“3. Reproducción del programa grabado (Lista de títulos)” en la página 36

Reproducción del principio de un título mientras se está grabando
– Reproducción durante la grabación

→ **HDD** **-RWVR**

“Reproducción desde el principio del programa que está grabando (Repr. durante grabac.)” en la página 63

Visualización de un título mientras se está grabando otro
– Grabación y reproducción simultánea

→ **HDD** **+RW** **-RWVR** **-RWVideo** **+R** **-R**
VCD **CD** **DATA DVD** **DATA CD**

“Reproducción de una grabación anterior mientras realiza otra grabación (Grabación y reproducción simultánea)” en la página 63

Copiado/Edición

Soportes compatibles y páginas de referencia

Creación de su propio programa
– Playlist

→ **HDD** **-RWVR**

“Creación y edición de una Playlist” en la página 75

Copia de un título grabado a y desde el HDD
– Copiado (HDD ↔ DVD)

→ **HDD** **+RW** **-RWVR** **-RWVideo** **+R** **-R**

“Copiado (HDD ↔ DVD)” en la página 78

Copia automática de cintas DV
– Copiado de DV

→ **HDD** **+RW** **-RWVR** **-RWVideo** **+R** **-R**

“Copiado de DV” en la página 83

En la página 10 hay una lista de los discos que se pueden grabar y reproducir.

Guía rápida de tipos de discos

Discos que se pueden grabar y reproducir

Tipo		Logotipo del disco	Icono utilizado en este manual	Formateo (discos nuevos)	Compatibilidad con otros reproductores de DVD (finalización)
Unidad de disco duro (interno)				(No es necesario formateo)	Copie el contenido del HDD (disco duro) a un DVD para reproducirlo en otros reproductores de DVD
DVD+RW		 DVD+ReWritable  DVD+ReWritable High Speed		Formateo automático en modo +VR	Reproducibile en reproductores compatibles con DVD+RW (finalización automática)
DVD-RW	Modo VR			Formateo en modo VR (página 33)	Reproducibile sólo en reproductores compatibles con el modo VR (no es necesaria la finalización)
	Modo Vídeo	 *2 		Formato en modo Vídeo (página 33)	Reproducibile en la mayoría de reproductores de DVD (finalización necesaria) (página 43)
DVD+R				Formateo automático	Reproducibile en la mayoría de reproductores de DVD (finalización necesaria) (página 43)
DVD+R DL					
DVD-R				Formateo automático	Reproducibile en la mayoría de reproductores de DVD (finalización necesaria) (página 43)

Versiones de discos compatibles con la unidad (a partir de marzo de 2005)

- DVD+RW a una velocidad 8x o inferior
- DVD-RW a una velocidad 6x o inferior (versión 1.1 y versión 1.2 con CPRM*1)
- DVD+R a una velocidad 16x o inferior
- DVD-R a una velocidad 16x o inferior (versión 2.0 y versión 2.1)

- Discos DVD+R DL (dos capas) a una velocidad 2,4x
“DVD+RW”, “DVD-RW”, “DVD+R”, “DVD+R DL”, y “DVD-R” son marcas comerciales.

*1 CPRM (Protección de contenido para soportes grabables) es una tecnología de codificación que protege los derechos de autor de las imágenes.

*2 Este logotipo es aplicable a discos DVD-RW a una velocidad de 4x y 6x.

	Funciones de grabación				Funciones de edición			
	Regrabar (página 45)	Capítulo automático (página 99)	Capítulo Manual (página 75)	Grabar tamaños 16:9 (página 51)	Cambiar nombre de título (página 71)	Eliminar título (página 73)	Borrado de A-B (página 72)	Playlist (página 75)
	Sí	Sí	Sí	Sí	Sí	Sí	Sí	Sí
	Sí	Sí	No	No	Sí	Sí	Sí	No
	Sí	Sí	Sí	Sí	Sí	Sí	Sí	Sí
	Sí	Sí	No	Sí ^{*3}	Sí	Sí	No	No
	No	Sí	No	No	Sí	Sí ^{*4}	No	No
	No	Sí	No	Sí ^{*3}	Sí	Sí ^{*4}	No	No









Discos en los que no se puede grabar

- Discos de 8 cm
- DVD-R en modo VR (formato de grabación de vídeo)

^{*3} Sólo si el modo de grabación es LSP, SP, HSP o HQ y "Tamaño de imagen de la grabación en DVD" se ha ajustado en "16:9".

^{*4} Si borra títulos, no obtendrá más espacio libre en el disco.

Discos que se pueden reproducir

Tipo	Logotipo del disco	Icono utilizado en este manual	Características
DVD VIDEO			Discos como las películas que se compran o alquilan
VIDEO CD			VIDEO CD o CD-R/CD-RW en formato de VIDEO CD/Super VIDEO CD
CD			CD o CD-R/CD-RW de música en formato de discos CD de música que se compran
DATA DVD	—		DVD+RW/DVD+R/DVD-RW/DVD-R/DVD-ROM que contienen archivos de imagen JPEG
DATA CD	—		CD-ROM/CD-R/CD-RW que contienen pistas de audio MP3 o archivos de imagen JPEG
DVD+RW/DVD-RW/DVD-R de 8 cm	—	—	DVD+RW, DVD-RW, y DVD-R de 8 cm grabados con una videocámara DVD. (Las imágenes fijas grabadas con una videocámara DVD no se pueden reproducir.)

“DVD VIDEO” y “CD” son marcas comerciales.

Discos que no se pueden reproducir

- PHOTO CD
- CD-ROM/CD-R/CD-RW que no estén grabados en formato de CD de música o Video CD, o que no contengan archivos MP3 o JPEG
- Parte de datos de CD-Extras
- DVD-ROM que no contenga archivos JPEG o que no estén el formato DVD Video
- DVD-Audio
- DVD-RAM
- Capa de alta densidad de discos Super Audio CD
- DVD VIDEO con un código de región diferente (página 13)
- DVD-R grabado en modo VR (formato de grabación de vídeo)

Número máximo de títulos que se pueden grabar

Disco	Número de títulos*
HDD	300
DVD-RW/DVD-R	99
DVD+RW/DVD+R	49
DVD+R DL	49

* La duración máxima de cada título es de ocho horas.

Nota sobre las operaciones de reproducción de discos DVD VIDEO/VIDEO CD

Es posible que los fabricantes del software ajusten a propósito algunas operaciones de reproducción de los discos DVD VIDEO/VIDEO CD. Dado que esta grabadora reproduce discos DVD VIDEO/VIDEO CD en función del contenido del disco diseñado por los fabricantes del software, es posible que algunas funciones de reproducción no estén disponibles. Consulte también las instrucciones suministradas con los discos DVD VIDEO/VIDEO CD.

Código de región (DVD VIDEO solamente)

La grabadora tiene un código de región impreso en la parte posterior de la unidad y sólo reproducirá discos DVD VIDEO (sólo reproducción) etiquetados con códigos de región idénticos. Este sistema se utiliza para proteger los derechos de autor.

Los discos DVD VIDEO con la etiqueta  también podrán reproducirse en esta grabadora. Si intenta reproducir cualquier otro tipo de DVD VIDEO, aparecerá el mensaje “El código de la región prohíbe la reproducción.” en la pantalla del televisor. Es posible que algunos DVD VIDEO no tengan la etiqueta de indicación de código de región, aunque su reproducción esté prohibida por límites de zona.



Código de región

Discos de música codificados mediante tecnologías de protección de los derechos de autor

Este producto se ha diseñado para reproducir discos que cumplen con el estándar Compact Disc (CD).

Recientemente, algunas compañías discográficas comercializan discos de música codificados mediante tecnologías de protección de derechos de autor. Tenga en cuenta que, entre estos discos, algunos no cumplen con el estándar CD, por lo que no podrán reproducirse mediante este producto.

Nota sobre discos DualDisc

Un DualDisc es un disco de dos caras que combina material grabado en DVD en una cara con material de audio digital en la otra cara.

Sin embargo, como el lado del material de audio no cumple con la norma Compact Disc (CD), no es seguro que la reproducción pueda hacerse en este producto.

Notas

- Algunos discos DVD+RW/DVD+R, DVD-RW/DVD-R o CD-RW/CD-R no pueden reproducirse en esta grabadora debido a la calidad de la grabación, el estado físico del disco, las características del dispositivo de grabación o las características del software de grabación. El disco no podrá reproducirse si no se ha finalizado correctamente. Para obtener más información, consulte el manual de instrucciones del dispositivo de grabación.
- No puede mezclar el modo VR y el modo Vídeo en el mismo DVD-RW. Para cambiar el formato del disco, vuelva a formatearlo (página 33). Tenga en cuenta que el contenido del disco se borrará después de darle un formato nuevo.
- No puede reducir el tiempo requerido para la grabación, aunque utilice discos de alta velocidad.
- Se recomienda que utilice discos que tengan el distintivo “Para vídeo” impreso en el embalaje.
- No puede añadir nuevas grabaciones a los discos DVD+R, DVD-R y DVD-RW (modo Vídeo) que contengan grabaciones realizadas en otros equipos de DVD.
- En algunos casos, es posible que no pueda añadir nuevas grabaciones a discos DVD+RW que contengan grabaciones realizadas en otros equipos de DVD. Si añade una nueva grabación, tenga en cuenta que esta grabadora reescribirá el menú del DVD.
- No puede editar grabaciones de DVD+RW, DVD-RW (modo vídeo), DVD+R, o DVD-R que hayan sido hechas con otro equipo de DVD.
- Si el disco contiene datos de PC que esta grabadora no puede reconocer, es posible que los datos se borren.
- Dependiendo del disco, es posible que no se pueda grabar en algunos discos grabables.

Conexión de la grabadora

Siga los pasos 1 a 7 para conectar la grabadora y configurarla.

Notas

- Conecte los cables firmemente para evitar ruidos no deseados.
- Consulte el manual de instrucciones suministrado con los componentes que va a conectar.
- No es posible conectar esta grabadora a un televisor que no disponga de toma de entrada de vídeo o SCART.
- Asegúrese de desconectar los cables de alimentación de todos los componentes antes de realizar las conexiones.

Paso 1: Desembalaje

Compruebe que dispone de los siguientes accesorios:

- Cable de alimentación (1)
- Cable de la antena (1)
- Mando a distancia (control remoto) (1)
- Pilas R6 (tamaño AA) (2)

Paso 2: Conexión del cable de la antena

Conecte el cable de la antena siguiendo los pasos que se indican a continuación. No conecte el cable de alimentación hasta que llegue al “Paso 5: Conexión del cable de alimentación” en la página 21.

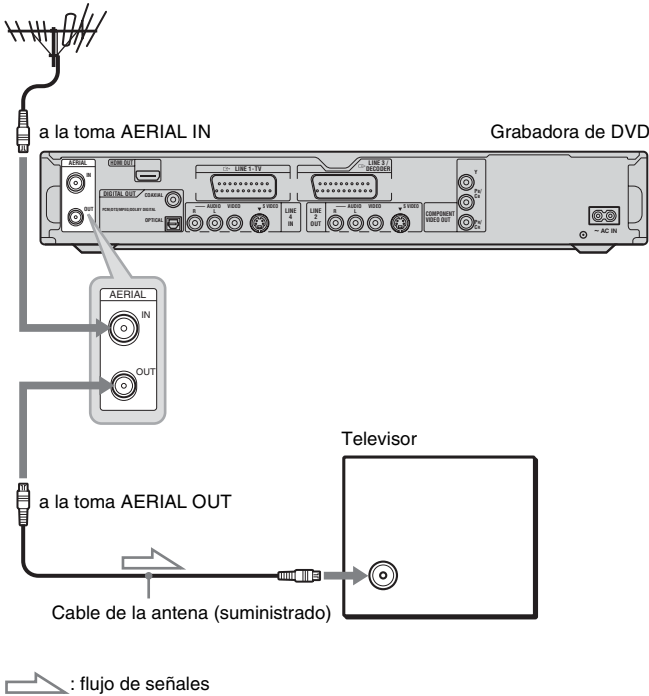

- 1** Desconecte el cable de la antena del televisor y conéctelo a la toma AERIAL IN del panel posterior de la grabadora.
- 2** Conecte AERIAL OUT de la grabadora a la entrada de antena del televisor mediante el cable de antena suministrado.

Paso 3: Conexión de los cables de vídeo/HDMI

Seleccione uno de los siguientes patrones **A** a **E** según la toma de entrada del monitor del televisor, proyector o amplificador (receptor) de AV. De este modo, podrá ver imágenes.

A Conexión a una toma de entrada de SCART

Cuando ajuste “Salida línea1” a “S Video” o “RGB” en “Ajuste fácil” (página 25), utilice un cable SCART compatible con la señal seleccionada.

B Conexión a una toma de entrada de vídeo

Disfrutará de imágenes de calidad estándar.

C Conexión a una toma de entrada de S VIDEO

Disfrutará de imágenes de alta calidad.

D Conexión a las tomas de entrada de vídeo (Y, P_B/C_B, P_R/C_R)

Disfrutará de imágenes de alta calidad y de una reproducción de color de gran precisión.

Si su televisor admite señales con formato progresivo (525p/625p), debe utilizar esta conexión y ajustar “Salida Componente” de la pantalla de configuración “Vídeo” a “Sí” (página 94). A continuación, pulse PROGRESSIVE en el mando a distancia para enviar señales de vídeo progresivas. Para obtener más información, consulte “Uso del botón PROGRESSIVE” en la página 19.

E Conexión a una toma de entrada de HDMI

Utilice un cable de HDMI homologado (no suministrado) para disfrutar de imagen y sonido digitales de alta calidad a través de la toma HDMI OUT.

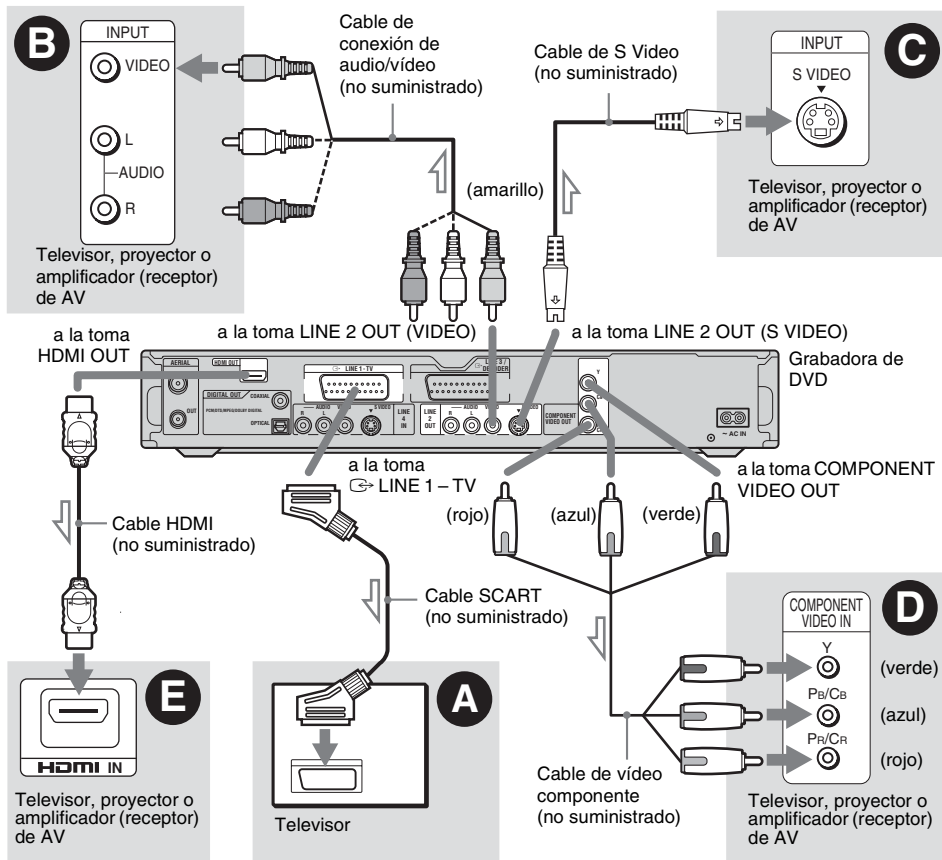

: flujo de señales

Al reproducir imágenes en “pantalla panorámica”

Es posible que algunas imágenes grabadas no se ajusten a la pantalla del televisor. Para cambiar el tamaño de imagen, consulte la página 93.

Si conecta la unidad a una videograbadora

Conecte la videograbadora a la toma LINE 3/ DECODER de la grabadora (página 27).

⚡ Notas

- No conecte simultáneamente más de un tipo de cable de vídeo entre la grabadora y el televisor.
- No puede utilizar el botón PROGRESSIVE con las conexiones **B** y **C**.
- Si conecta la grabadora al televisor mediante las tomas SCART, ésta se ajustará automáticamente como fuente de entrada del televisor al iniciar la reproducción. Si es preciso, pulse TV/VIDEO para volver a ajustar el televisor como fuente de entrada.

- Para realizar la conexión de SMARTLINK correctamente, necesitará un cable SCART de 21 pines. Consulte también el manual de instrucciones del televisor para realizar esta conexión.
- Si conecta esta grabadora a un televisor con SMARTLINK, ajuste “Salida líneal” a “Video” en “Ajuste fácil”.
- La toma HDMI OUT (conexión **E**) no puede conectarse a tomas DVI que no sean compatibles con HDCP (por ejemplo, tomas DVI de pantallas de PC).



* Esta grabadora de DVD está basada en la versión 1.1 de las especificaciones de High-Definition Multimedia Interface.

Esta grabadora de DVD incorpora tecnología de High-Definition Multimedia Interface (HDMI™).

HDMI, el logotipo HDMI y High-Definition Multimedia Interface son marcas comerciales o marcas comerciales registradas de HDMI Licensing LLC.

Acerca de las funciones de SMARTLINK (sólo para las conexiones SCART)

Si el televisor conectado (u otro equipo conectado, como un decodificador) es compatible con SMARTLINK, NexTVView Link^{*3}, MEGALOGIC^{*1}, EASYLINK^{*2}, CINEMALINK^{*2}, Q-Link^{*3}, EURO VIEW LINK^{*4} o T-V LINK^{*5}, esta grabadora ejecutará automáticamente la función SMARTLINK una vez completado el patrón de conexión **A** de la página 16 (el indicador SMARTLINK se ilumina al encender el televisor). Podrá disfrutar de las siguientes funciones de SMARTLINK.

- **Preajuste de la descarga**
Puede descargar los datos preajustados del sintonizador del televisor a la grabadora y sintonizar la grabadora en función de esos datos en “Ajuste fácil”. De este modo se simplifica enormemente el procedimiento de “Ajuste fácil”. Tenga cuidado de no desconectar los cables ni salir de la función de “Ajuste fácil” durante este procedimiento (página 25).
- **Grab. Directa TV**
Puede grabar lo que está viendo en el televisor de una forma fácil (página 35).
- **Reproducción con una sola pulsación**
Puede encender la grabadora y el televisor, ajustar la grabadora como fuente de entrada del televisor e iniciar la reproducción pulsando el botón  (reproducción) (página 58).
- **Menú con una sola pulsación**
Puede encender la grabadora y el televisor, ajustar el televisor al canal de la grabadora y visualizar el menú de Lista de títulos con una pulsación del botón TITLE LIST (página 58).
- **Temporizador con una sola pulsación**
Puede encender la grabadora y el televisor, ajustar el televisor al canal de la grabadora y visualizar el menú de programación del temporizador con una pulsación del botón  (página 49).
- **Desactivación automática**
La grabadora se apagará automáticamente si no se utiliza después de apagar el televisor.
- **Descarga de NexTVView**
Es posible ajustar el temporizador con facilidad mediante la función Descarga de NexTVView del televisor.
Consulte el manual de instrucciones del televisor.

*1 “MEGALOGIC” es una marca comercial registrada de Grundig Corporation.

*2 “EASYLINK” y “CINEMALINK” son marcas comerciales de Philips Corporation.

*3 “Q-Link” y “NexTVView Link” son marcas comerciales de Panasonic Corporation.

*4 “EURO VIEW LINK” es una marca comercial de Toshiba Corporation.

*5 “T-V LINK” es una marca comercial de JVC Corporation.

Sugerencia

SMARTLINK también funciona con televisores u otros equipos que dispongan de las funciones EPG Timer Control, EPG Title Download y Now Recording. Para obtener más información, consulte el manual de instrucciones suministrado con el televisor o los demás equipos.

Notas

- Las funciones SMARTLINK sólo se encuentran disponibles cuando se selecciona “Video” en “Salida línea I”.
- Las funciones descritas anteriormente no están disponibles en todos los modelos de televisores.

Uso del botón PROGRESSIVE

El botón PROGRESSIVE permite seleccionar el formato en el que la grabadora emite las señales de vídeo: entrelazado o progresivo.

- 1** Conecte la grabadora mediante las tomas COMPONENT VIDEO OUT (patrón  el la página 16).
- 2** Ajuste “Salida Componente” en la pantalla de configuración “Vídeo” a “Sf” (página 94).
- 3** Pulse el botón PROGRESSIVE. “PROGRESSIVE” aparece en el visor del panel frontal cuando la grabadora emite señales progresivas.

◆ Progressive (Progresivo)

Selecciónelo cuando:

- el televisor admita señales progresivas y
- el televisor esté conectado a las tomas COMPONENT VIDEO OUT.

Recuerde que las imágenes aparecerán borrosas o no aparecerán en absoluto si selecciona la salida de señal progresiva cuando no se cumpla cualquiera de las condiciones mencionadas anteriormente.

◆ Interlace (Entrelazado)

Ajústelo en esta posición cuando:

- el televisor no admita señales progresivas, o bien
- el televisor esté conectado a otras tomas que no sean COMPONENT VIDEO OUT (LINE 2 OUT (VIDEO o S VIDEO)).

🔧 Sugerencia

Si selecciona la salida de señal progresiva, puede ajustar con precisión la señal de acuerdo con el tipo de software que utilice (página 95).

Paso 4: Conexión de los cables de audio

Seleccione uno de los siguientes patrones **A** o **B**, según la toma de entrada del monitor del televisor, proyector o amplificador (receptor) de AV. De este modo, podrá escuchar sonido.

A Conexión a las tomas de entrada de audio izquierda y derecha

Esta conexión utilizará los dos altavoces del televisor o amplificador (receptor) estéreo para emitir sonido. Puede disfrutar de los siguientes efectos de sonido envolvente (página 59).

- Televisor: Dinámico, Envolvente, Noche
- Amplificador (receptor) estéreo: Estándar, Noche

B Conexión a una toma de entrada de audio digital

Si el amplificador (receptor) de AV dispone de decodificador Dolby[®] Digital, DTS[®] o audio MPEG y de una toma de entrada digital, utilice esta conexión. Puede disfrutar de los efectos de sonido envolvente Dolby Digital (5.1 canales), DTS (5.1 canales) y audio MPEG (5.1 canales).

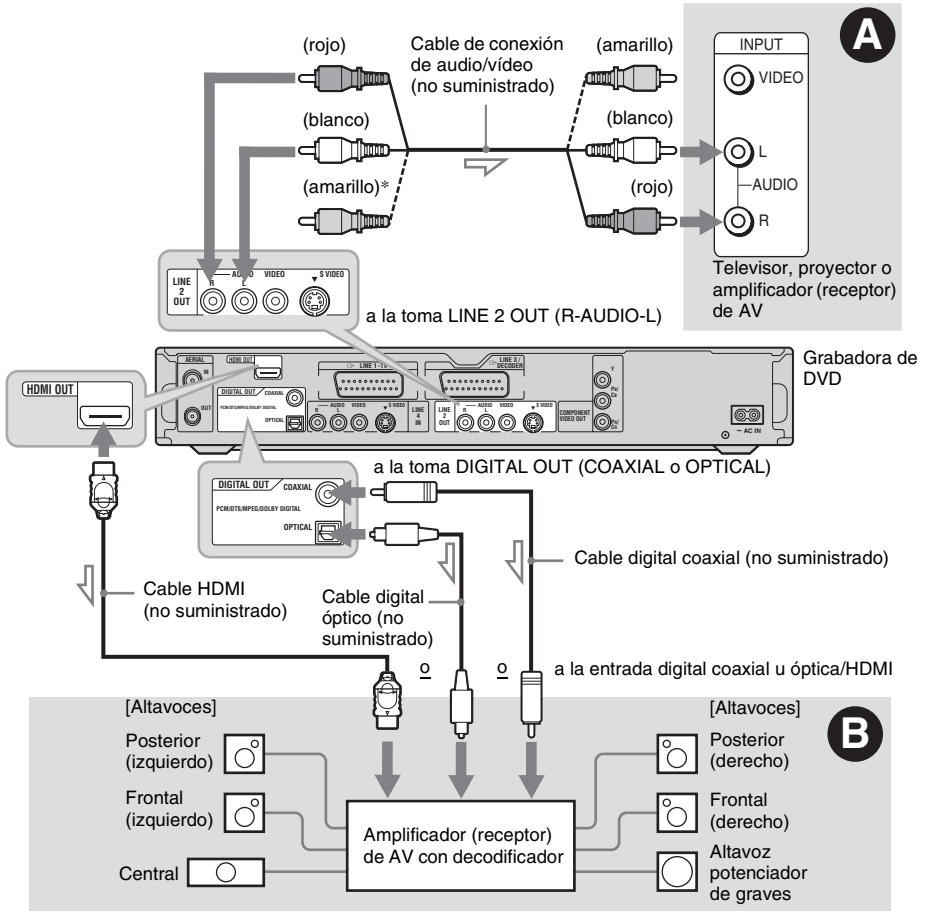

↗ : flujo de señales

* La clavija amarilla se utiliza para señales de vídeo (página 16).

Sugerencia

Con respecto a la ubicación correcta de los altavoces, consulte el manual de instrucciones suministrado con los componentes conectados.

Notas

- No conecte las tomas de salida de audio del televisor a las tomas LINE IN (R-AUDIO-L) al mismo tiempo. Esto provocaría ruidos no deseados de los altavoces del televisor.
- En la conexión **A**, no conecte las tomas LINE IN (R-AUDIO-L) y LINE 2 OUT (R-AUDIO-L) a las tomas de salida de audio del televisor al mismo tiempo. Esto provocaría ruidos no deseados de los altavoces del televisor.
- En la conexión **B**, una vez completada la conexión, haga los ajustes apropiados en "Conexión de audio" de "Ajuste fácil" (página 25). De lo contrario, los altavoces emitirán un ruido fuerte o bien no emitirán ningún sonido.
- Con la conexión **B**, no se pueden utilizar los efectos de sonido envolvente de esta grabadora.
- Cuando conecte la grabadora a un amplificador (receptor) de AV utilizando un cable de HDMI, necesitará realizar uno de los procedimientos siguientes:
 - Conectar el amplificador (receptor) de AV al televisor con el cable de HDMI.
 - Conectar la grabadora al televisor con un cable de vídeo diferente al cable de HDMI (cable de vídeo componente, cable de S VIDEO, o cable de audio/vídeo).

*1 Fabricado bajo licencia de Dolby Laboratories. "Dolby" y el símbolo de la doble D son marcas comerciales de Dolby Laboratories.

*2 "DTS" y "DTS Digital Out" son marcas comerciales de Digital Theater Systems, Inc.

Paso 5: Conexión del cable de alimentación

Conecte el cable de alimentación suministrado al terminal AC IN de la grabadora. A continuación, enchufe los cables de alimentación de la grabadora y del televisor a la toma de corriente. Una vez enchufados, **espere unos minutos antes de utilizar la grabadora**. Podrá utilizarla cuando el visor del panel frontal se ilumine y la grabadora entre en el modo de espera.

Si conecta otros equipos a esta grabadora (página 27), asegúrese de conectar el cable de alimentación una vez realizadas todas las conexiones.

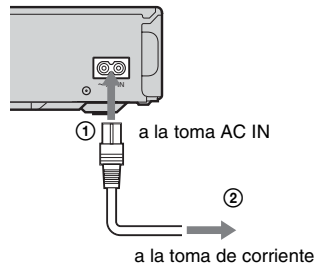

Paso 6: Preparación del mando a distancia

La grabadora se puede controlar con el mando a distancia suministrado. Inserte dos pilas R6 (tamaño AA) de forma que los extremos ⊕ y ⊖ de las mismas coincidan con las marcas correspondientes del interior del compartimiento para pilas. Cuando utilice el mando a distancia, oriéntelo hacia el sensor remoto  de la grabadora.

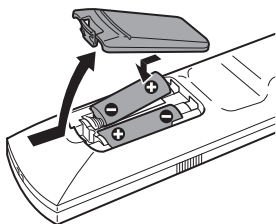

Notas

- Si el mando a distancia suministrado interfiere con otro reproductor o grabadora de DVD de Sony, cambie el número de modo de comando correspondiente a esta grabadora (página 24).
- Utilice las pilas correctamente para evitar posibles fugas y corrosión de las mismas. Si se producen fugas, no toque el líquido con las manos. Tenga en cuenta lo siguiente:
 - No mezcle pilas nuevas con pilas antiguas, ni pilas de diferentes fabricantes.
 - No intente recargar las pilas.
 - Si no va a utilizar el mando a distancia durante un período de tiempo prolongado, extraiga las pilas.
 - Si se produce una fuga en las pilas, limpie el líquido que haya quedado en el compartimiento para pilas e instale pilas nuevas.
- No exponga el sensor remoto (que lleva la marca  en el panel frontal) a una iluminación intensa como la luz solar directa o dispositivos de iluminación, ya que es posible que la grabadora no responda al mando a distancia.

Control del televisor con el mando a distancia

Puede ajustar la señal del mando a distancia para controlar el televisor.

Si conecta la grabadora a un amplificador (receptor) de AV, podrá utilizar el mando a distancia suministrado para controlar el volumen del amplificador (receptor) de AV.

Notas

- Dependiendo de la unidad que conecte, es posible que no pueda controlar el televisor o el amplificador (receptor) de AV con todos o algunos de los siguientes botones.
- Si introduce un nuevo código, se borrará el código introducido anteriormente.
- Al sustituir las pilas del mando a distancia, es posible que el código se restablezca en el valor predeterminado. Vuelva a ajustar el código apropiado.

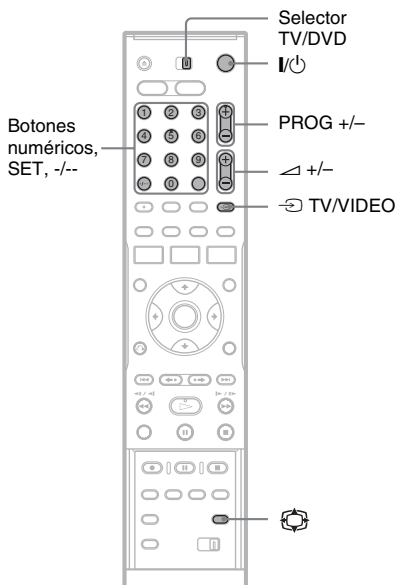

- 1** Coloque el selector TV/DVD en la posición TV.
- 2** Mantenga pulsado I/⏻.
- 3** Escriba el código del fabricante del televisor (consulte a continuación “Códigos de televisores controlables”) con los botones numéricos.

4 Suelta I/⏻.

Cuando el selector TV/DVD está ajustado en TV, el mando a distancia realiza las siguientes acciones:

Botones	Operaciones
I/⏻	Enciende o apaga el televisor
◀ (volumen) +/-	Ajusta el volumen del televisor
PROG +/-	Selecciona la posición de programa del televisor
 (modo panorámico)	Activa o desactiva el modo panorámico de un televisor panorámico de Sony
↔ TV/VIDEO	Cambia la fuente de entrada del televisor
Botones numéricos y SET, -/--*	Selecciona la posición de programa del televisor

* Si utiliza botones numéricos para seleccionar la posición de programa del televisor, pulse -/-- y, a continuación, los botones numéricos para números de dos dígitos.

Para utilizar el botón ↔ TV/VIDEO (sólo para las conexiones SCART)

Cuando el selector TV/DVD está ajustado a DVD, el botón ↔ TV/VIDEO cambia entre la grabadora y la última fuente de entrada seleccionada en el televisor. Oriente el mando a distancia hacia la grabadora cuando utilice este botón.

Si conecta la grabadora al televisor mediante las tomas SCART, la fuente de entrada del televisor se ajustará en la grabadora de forma automática al iniciar la reproducción. Si desea ver otra fuente, pulse el botón ↔ TV/VIDEO para cambiarla.

Códigos de televisores controlables

Si aparece más de un código en la lista, introdúzcalos uno tras otro hasta encontrar el que funciona con su televisor.

Fabricante	Código
Sony	01 (predeterminado)
Aiwa	01 (predeterminado)
Grundig	11
Hitachi	23, 24, 72
Loewe	06, 45
Nokia	15, 16, 69, 73
Panasonic	17, 49
Philips	06, 07, 08, 23, 45, 72
Saba	12, 13, 36, 43, 74, 75
Samsung	06, 22, 23, 71, 72
Sanyo	25
Sharp	29
Telefunken	12, 13, 36, 43, 74, 75
Thomson	12, 13, 43, 74, 75
Toshiba	38
LG	06
JVC	33

Control del volumen del amplificador (receptor) de AV con el mando a distancia

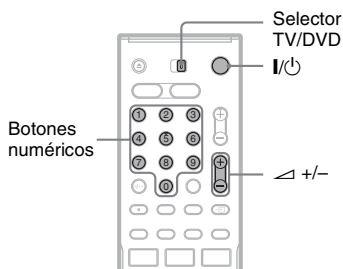

1 Coloque el selector TV/DVD en la posición DVD.

2 Mantenga pulsado I/⏻ y escriba el código del fabricante del amplificador (receptor) de AV (consulte la tabla que aparece a continuación) con los botones numéricos.

3 Suelte I/⏻.

Los botones \triangleleft (volumen) +/- controlan el volumen del amplificador de AV.

Si desea controlar el volumen del televisor, coloque el selector TV/DVD en la posición TV.

🔊 Sugerencia

Si desea controlar el volumen del televisor aunque el selector TV/DVD esté ajustado en DVD, repita los pasos anteriores y escriba el código 90 (predeterminado).

Códigos de amplificadores (receptores) de AV controlables

Si aparece más de un código en la lista, introdúzcalos uno tras otro hasta encontrar el que funciona con su amplificador (receptor) de AV.

Fabricante	Código
Sony	78, 79, 80, 91
Denon	84, 85, 86
Kenwood	92, 93
Onkyo	81, 82, 83
Pioneer	99
Sansui	87
Technics	97, 98
Yamaha	94, 95, 96

Si dispone de un reproductor de DVD de Sony o de más de una grabadora de DVD de Sony

Si el mando a distancia suministrado interfiere con otro reproductor o grabadora de DVD de Sony, ajuste el número de modo de comando correspondiente a esta grabadora y el mando a distancia suministrado a uno que sea distinto del correspondiente al otro reproductor o grabadora de DVD de Sony.

El ajuste predeterminado del modo de comando para esta grabadora y para el mando a distancia suministrado es DVD3.

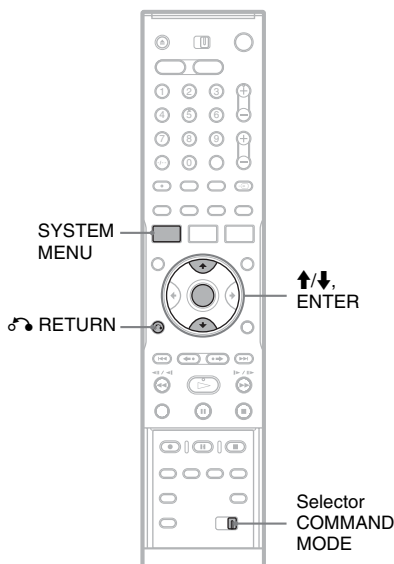

1 Pulse SYSTEM MENU.

Aparece el menú del sistema.

2 Seleccione "CONFIGURACIÓN", y pulse ENTER.

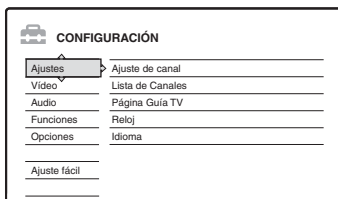

3 Seleccione “Opciones”, y pulse ENTER.

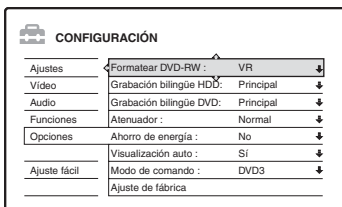

4 Seleccione “Modo de comando”, y pulse ENTER.

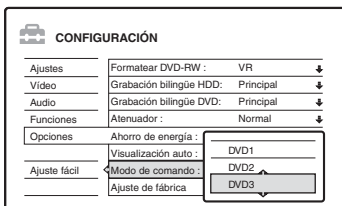

5 Seleccione el modo de comando (DVD1, DVD2 o DVD3) y pulse ENTER.

6 Deslice el selector COMMAND MODE del mando a distancia para que coincida con el modo seleccionado anteriormente.

Para volver al paso anterior

Pulse RETURN.

Compruebe que el selector de modo de comando del control remoto está puesto en el ajuste predeterminado de DVD3 antes de intentar cambiar el modo de comando de la grabadora. Si cambia el modo de comando para el mando a distancia a DVD1 o DVD2, es posible que no pueda controlar la grabadora.

Paso 7: Ajuste fácil

Realice los ajustes básicos siguiendo las instrucciones en pantalla en “Ajuste fácil”.

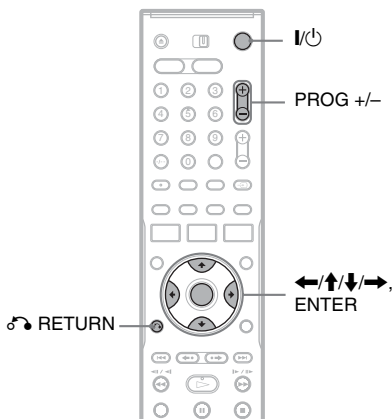

1 Encienda la grabadora y cambie el selector de entrada del televisor para que la señal de la grabadora aparezca en la pantalla del televisor.

Aparece el mensaje sobre los ajustes iniciales.

- Si no aparece el mensaje, seleccione “Ajuste fácil” de “CONFIGURACIÓN” en el menú del sistema para ejecutar la función “Ajuste fácil” (“Valores y ajustes” en la página 88).

2 Pulse ENTER.

Siga las instrucciones en pantalla para hacer los siguientes ajustes.

◆ Menu Pantalla

Seleccione el idioma para las indicaciones en pantalla.

◆ Sistema de sintonizador

Seleccione el país o idioma.

El orden de las posiciones de programa se ajustará en función del país que establezca. Para ajustar manualmente las posiciones de programa, consulte la página 88.

- Si vive en un país de habla francesa que no se encuentra en la lista que aparece en pantalla, seleccione “ELSE”.

◆ Reloj

La grabadora buscará automáticamente una señal horaria. Si no se encuentra una señal horaria, ajuste el reloj manualmente utilizando , y pulse ENTER.

◆ Tipo de TELEVISOR

Si tiene un televisor de pantalla panorámica, seleccione “16:9”. Si tiene un televisor estándar, seleccione “4:3 Tipo buzón” (encoger a medida) o “4:3 Explo pan” (alargar a medida). Esto determinará el modo en que se mostrarán las imágenes de “pantalla panorámica” en el televisor.

◆ Salida Componente

Si está utilizando la toma COMPONENT VIDEO OUT, seleccione “Sf”.

◆ Entrada línea3

Si va a conectar un decodificador a la toma LINE 3/DECODER, seleccione “Sf”.

◆ Salida línea1

Para emitir señales de vídeo, seleccione “Video”.

Para emitir señales de S vídeo, seleccione “S Video”.

Para emitir señales RGB, seleccione “RGB”. Seleccione “Video” para disfrutar de las funciones SMARTLINK.

- Si ajusta “Salida Componente” a “Sf”, no puede seleccionar “RGB”.

Si ajusta “Entrada línea3” a “Sf”, no puede seleccionar “S Video”.

◆ Conexión de audio

Si ha conectado un amplificador (receptor) de AV utilizando un cable óptico o un cable coaxial digital, seleccione “Sí : DIGITAL OUT” y ajuste la señal de salida digital (página 97).

3 Pulse ENTER cuando aparezca “Finalizar”.

Ha terminado el “Ajuste fácil”.

Para volver al paso anterior

Pulse  RETURN.

Sugerencias

- Si el amplificador (receptor) de AV dispone de un decodificador de audio MPEG, ajuste “MPEG” en “MPEG” (página 97).
- Si quiere volver a ejecutar “Ajuste fácil”, seleccione “Ajuste fácil” en “CONFIGURACIÓN” del menú del sistema (página 103).

Conexión de una videgrabadora o dispositivo similar

Tras desconectar el cable de alimentación de la grabadora, conecte una videgrabadora o un dispositivo de grabación similar a las tomas LINE IN de esta grabadora.

Utilice la toma DV IN del panel frontal si el equipo dispone de una toma de salida DV (toma i.LINK) (página 83).

Consulte asimismo el manual de instrucciones suministrado con el equipo conectado.

Para grabar en esta grabadora, consulte “Grabación desde un equipo conectado sin temporizador” en la página 56.

Conexión a la toma LINE 3/DECODER

Conecte una videgrabadora o dispositivo similar a la toma LINE 3/DECODER de esta grabadora.

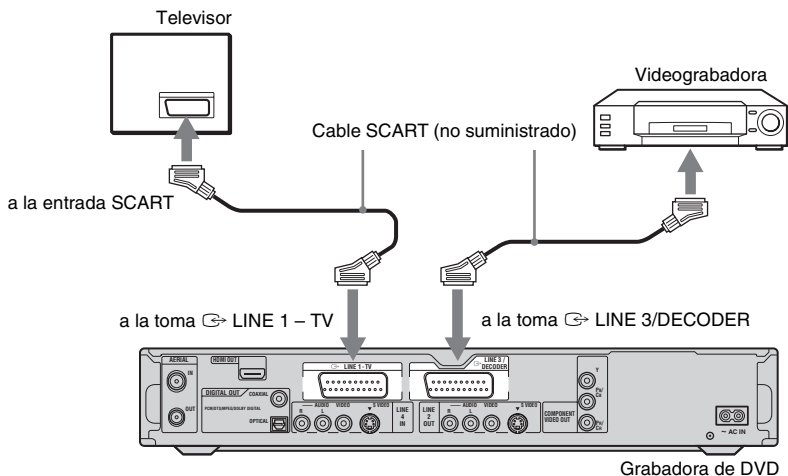

Notas

- Las imágenes que contengan señales de protección contra copias y que prohíban todo tipo de copia no podrán grabarse.
- Si las señales de la grabadora pasan por la videgrabadora, es posible que no reciba una imagen nítida en la pantalla del televisor.

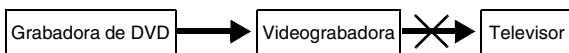

Asegúrese de conectar la videgrabadora a la grabadora de DVD y al televisor en el orden que se indica a continuación. Para visualizar cintas de vídeo, hágalo a través de una segunda entrada de línea del televisor.

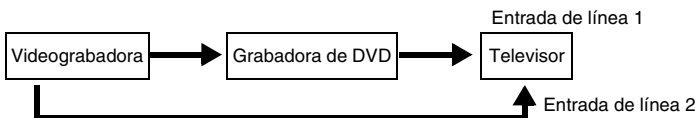

- Las funciones SMARTLINK no se encuentran disponibles en dispositivos conectados mediante la toma LINE 3/DECODER de la grabadora de DVD.
- Cuando grabe en una videgrabadora desde esta grabadora de DVD, no cambie la fuente de entrada al televisor pulsando el botón TV/VIDEO del mando a distancia.
- Si desconecta el cable de alimentación de la grabadora, no podrá ver las señales procedentes de la videgrabadora conectada.

Conexión a las tomas LINE 2 IN o LINE 4 IN

Conecte una videograbadora o dispositivo similar a las tomas LINE 2 IN o LINE 4 IN de esta grabadora. Si el equipo dispone de una toma de S Video, puede utilizar un cable de S Video en lugar de un cable de conexión de audio/vídeo.

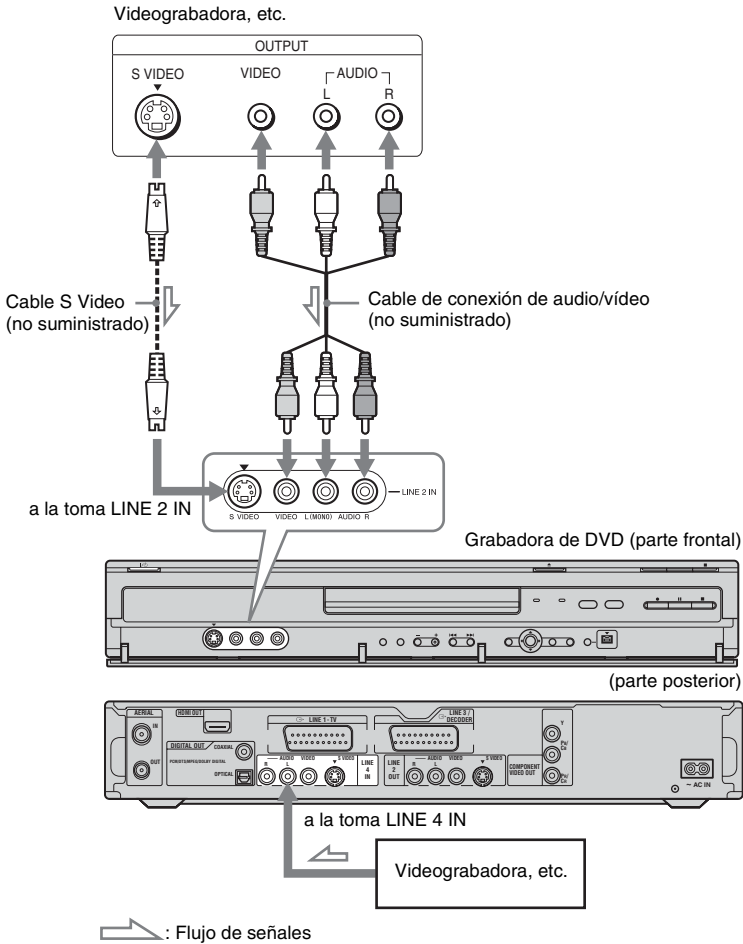

⚙ Sugerencia

Si el equipo conectado emite únicamente sonido monoaural, conecte solamente a las tomas de entrada L (MONO) y VIDEO de la parte frontal de la grabadora. No conecte a la toma de entrada R.

🔊 Notas

- No conecte la toma LINE IN (VIDEO) amarilla si utiliza un cable de S Video.
- No conecte la toma de salida de la grabadora a la toma de entrada de otro equipo mientras la toma de salida del otro equipo esté conectada a la toma de entrada de la grabadora, ya que podría producirse ruido (reacción acústica).
- No conecte simultáneamente más de un tipo de cable de vídeo entre la grabadora y el televisor.

Conexión a un sintonizador digital o de satélite

Conecte un sintonizador digital o de satélite a la grabadora mediante la toma LINE 3/DECODER. Cuando conecte el sintonizador, desconecte el cable de alimentación de la grabadora de la toma de corriente. Para utilizar la función Grab. Sincro., consulte la información que sigue a continuación.

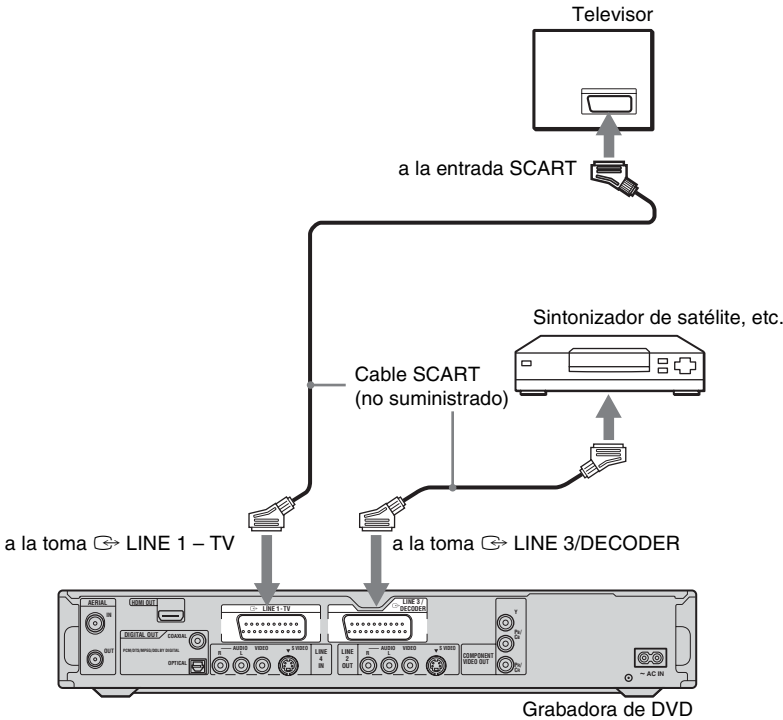

Si el sintonizador de satélite puede emitir señales RGB

Esta grabadora admite señales RGB. Si el sintonizador de satélite puede emitir señales RGB, conecte el conector TV SCART del sintonizador de satélite a la toma LINE 3/DECODER, y ajuste “Entrada línea3” de “Ajuste Euro” a “Video/RGB” en la pantalla de configuración “Vídeo” (página 95). Tenga en cuenta que esta conexión y configuración desactivan la función SMARTLINK. Si desea utilizar la función SMARTLINK con un decodificador compatible, consulte las instrucciones suministradas con el mismo.

Si desea utilizar la función Grab. Sincro.

Esta conexión es necesaria para utilizar la función de grabación sincronizada. Consulte “Grabación desde un equipo conectado con un temporizador (Grab. Sincro.)” en la página 54.

Ajuste “Entrada línea3” de “Ajuste Euro” en la pantalla de configuración “Vídeo” (página 95) de acuerdo con las especificaciones de su sintonizador de satélite. Para obtener más información, consulte el manual de instrucciones del sintonizador de satélite.

Si utiliza un sintonizador B Sky B, asegúrese de conectar la toma VCR SCART del mismo a la toma LINE 3/DECODER. A continuación, ajuste “Entrada línea3” de “Ajuste Euro” de acuerdo con las especificaciones de la toma VCR SCART del sintonizador de satélite.

⚡ Notas

- No ajuste “Entrada línea3” de “Ajuste Euro” en la pantalla de configuración “Vídeo” a “Decodifi.”.
- La grabación sincronizada no funciona con algunos sintonizadores. Para obtener más información, consulte el manual de instrucciones del sintonizador.
- Si desconecta el cable de alimentación de la grabadora, no podrá ver las señales procedentes del sintonizador conectado.

Conexión de un decodificador para satélite/Canal +

Puede ver o grabar programas satélite/Canal + si conecta un decodificador (no suministrado) a la grabadora. Cuando conecte el decodificador, desconecte el cable de alimentación de la grabadora de la toma de corriente.

Conexión de un decodificador

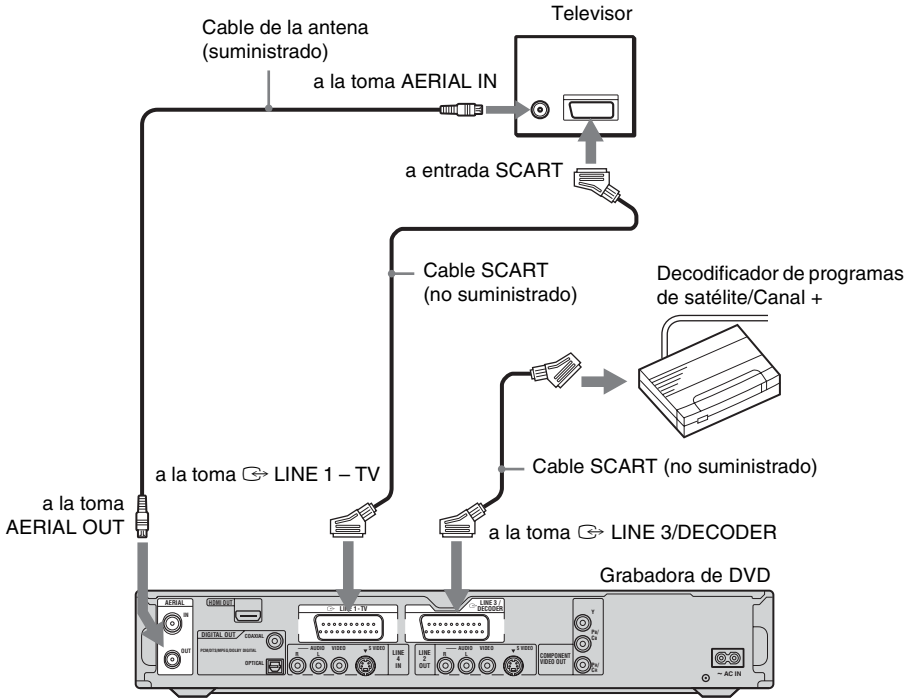

Ajuste de canales satélite/Canal +

Para ver o grabar programas de satélite/Canal +, ajuste la grabadora para que reciba los canales mediante las indicaciones en pantalla.

Para ajustar los canales correctamente, asegúrese de seguir todos los pasos que se indican a continuación.

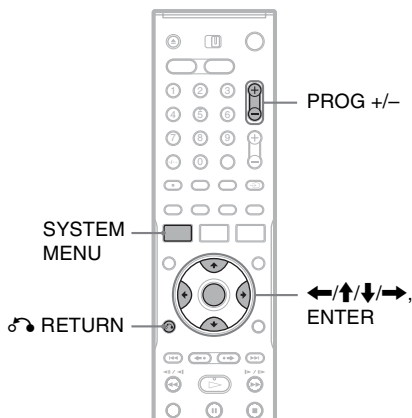

1 Pulse SYSTEM MENU.

Aparece el menú del sistema.

2 Seleccione "CONFIGURACIÓN", y pulse ENTER.

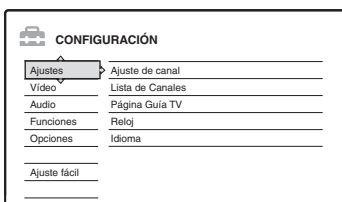

3 Seleccione "Vídeo", y pulse ENTER.



4 Seleccione "Ajuste Euro", y pulse ENTER.

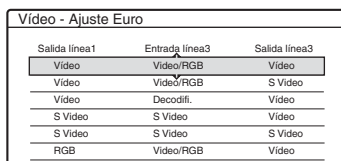

5 Pulse ↑/↓ para seleccionar "Vídeo" o "RGB" para "Salida línea1", "Decodifi." para "Entrada línea3" y "Vídeo" para "Salida línea3", y pulse ENTER.

Vuelve a aparecer la pantalla de configuración "Vídeo".

6 Pulse ↶ RETURN para que el cursor vuelva a la columna de la izquierda.

7 Seleccione "Ajustes", y pulse ENTER.

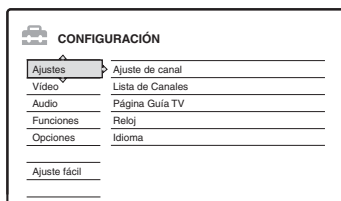

8 Seleccione "Ajuste de canal", y pulse ENTER.

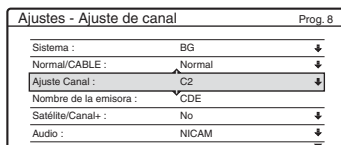

9 Pulse PROG +/- para seleccionar la posición de programa deseada.

Posición de programa seleccionada

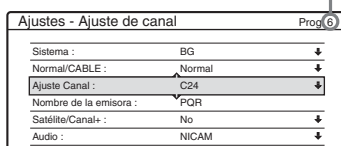

10 Seleccione “Sistema”, y pulse ENTER.

Ajustes - Ajuste de canal		Prog. 6
Sistema :	BG	↓
Normal/CABLE :	DK	↓
Ajuste Canal :	I	↓
Nombre de la emisora :	L	↓
Satélite/Canal+ :	No	↓
Audio :	NICAM	↓

11 Pulse ↑/↓ para seleccionar el sistema de televisión disponible, BG, DK, I o L, y a continuación, pulse ENTER.

Para captar emisiones de Francia, seleccione “L”.

12 Seleccione “Normal/CABLE”, y pulse ENTER.

Ajustes - Ajuste de canal		Prog. 6
Sistema :	BG	↓
Normal/CABLE :	Normal	↓
Ajuste Canal :	CABLE	↓
Nombre de la emisora :	FRN	↓
Satélite/Canal+ :	No	↓
Audio :	NICAM	↓

13 Seleccione “Normal” y pulse ENTER.

Para preajustar canales de CABLE (televisión por cable), seleccione “CABLE”.

14 Seleccione “Ajuste Canal”, y pulse ENTER.

Ajustes - Ajuste de canal		Prog. 6
Sistema :	BG	↓
Normal/CABLE :	Normal	↓
Ajuste Canal :	C24	↓
Nombre de la emisora :	FRN	↓
Satélite/Canal+ :	No	↓
Audio :	NICAM	↓

15 Seleccione el canal satélite/Canal + y pulse ENTER.

16 Seleccione “Satélite/Canal+”, y pulse ENTER.

Ajustes - Ajuste de canal		Prog. 6
Sistema :	BG	↓
Normal/CABLE :	Normal	↓
Ajuste Canal :	C24	↓
Nombre de la emisora :	FRN	↓
Satélite/Canal+ :	Sí	↓
Audio :	No	↓

17 Seleccione “Sí” y pulse ENTER.

Notas

- Si ajusta “Entrada línea3” en “Decodifi.” en el paso 5 anterior, no podrá seleccionar “L3” porque Línea 3 pasará a ser la línea exclusiva del decodificador.
- Si desconecta el cable de alimentación de la grabadora, no podrá ver las señales procedentes del decodificador conectado.

Para volver al paso anterior

Pulse ↶ RETURN.

1. Inserción y formateo de un disco DVD (Información del disco)

Inserción de un disco

+RW -RWVR -RWVideo +R -R DVD
VCD CD DATA DVD DATA CD

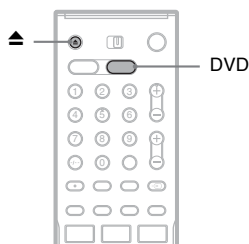

- 1 Pulse DVD.
- 2 Pulse ▲ (abrir/cerrar), y ponga un disco en la bandeja de discos.

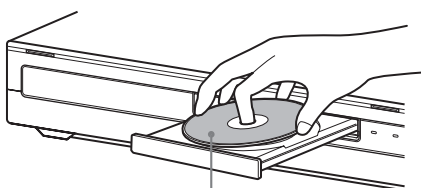

Con la cara de grabación/reproducción hacia abajo

- 3 Pulse ▲ (abrir/cerrar) para cerrar la bandeja de discos.

Espere hasta que “LOAD” desaparezca del visor del panel frontal.
Los discos DVD no utilizados se formatean automáticamente.

Formateo de un disco DVD (Información del disco)

+RW -RWVR -RWVideo

Los discos nuevos se formatean automáticamente cuando se insertan. Si es preciso, puede reformatear manualmente un DVD+RW o DVD-RW para tener un disco en blanco. Para DVD-RW, puede seleccionar el formato de grabación (modo VR o modo Vídeo) según sus necesidades (página 10).

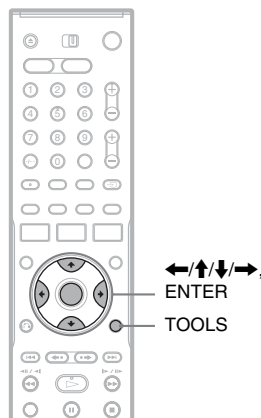

- 1 Inserte un disco.
Consulte “Inserción de un disco” en la página 33.
- 2 Pulse TOOLS.
Aparecerá el menú TOOLS.

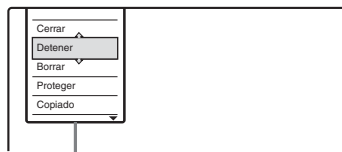

Opciones del disco o de la imagen

El menú TOOLS muestra opciones aplicables a todo el disco (p. ej., protección de disco), la grabadora (p. ej. ajustes de audio durante la grabación) o varios elementos de un menú de lista (p. ej., borrado de varios títulos). Las opciones que aparecen varían en función de la situación y el tipo de disco.

3 Mueva el cursor por el menú **TOOLS** hasta que se seleccione “Información del disco”, y pulse ENTER.

Ejemplo: cuando hay insertado un DVD-RW (modo VR).

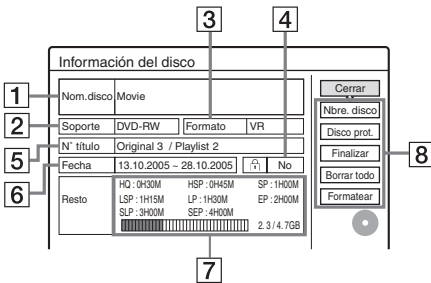

- 1 “Nom.disco” (sólo DVD)
- 2 “Soporte”: tipo de disco
- 3 “Formato”: tipo de formato de grabación (sólo DVD-RW)
- 4 “SI”/“No”: indica si se ha ajustado la protección (sólo DVD-RW en modo VR)
- 5 “Nº título”: número total de títulos
- 6 “Fecha”: fechas de grabación del título más antiguo y el más reciente (sólo DVD)
- 7 “Tpo rst cnt”/“Resto” (aproximado)
 - El tiempo de grabación restante en cada uno de los modos de grabación
 - Barra de espacio del disco
 - Espacio restante en el disco/espacio total en el disco
- 8 Botones de ajuste del disco
 - “Nbrc. disco” (página 42)
 - “Disco prot.” (página 43)
 - “Finalizar”/“Anular final.” (página 43)
 - “Borrar todo” (página 74)
 - “Formatear”

Los ajustes disponibles varían en función del tipo de disco.

4 Seleccione “Formatear” y pulse ENTER.

5 Seleccione “Aceptar” y pulse ENTER.

Para DVD-RW, seleccione “VR” o “VÍdeo”, y pulse ENTER.

Se borra todo el contenido del disco.

💡 Sugerencias

- Al volver a formatear un disco, puede cambiar el formato de grabación de los discos DVD-RW o grabar de nuevo en discos DVD-RW que se han finalizado.
- En los discos DVD+RW y DVD-RW (modo Vídeo), puede comprobar el espacio libre y la ubicación de los títulos en el disco mediante la pantalla Mapa de disco (página 74).

🔗 Nota

En este modelo, 1 GB (léase “gigabyte”) equivale a mil millones de bytes. Cuanto más grande es el número, mayor es el espacio en el disco.

2. Grabación de un programa

HDD +RW -RWVR -RWVideo +R -R

Esta sección introduce la operación básica para grabar el programa de televisión actual en el disco duro (HDD) o en un disco (DVD). Para ver una explicación sobre cómo hacer grabaciones con temporizador, consulte la página 45.

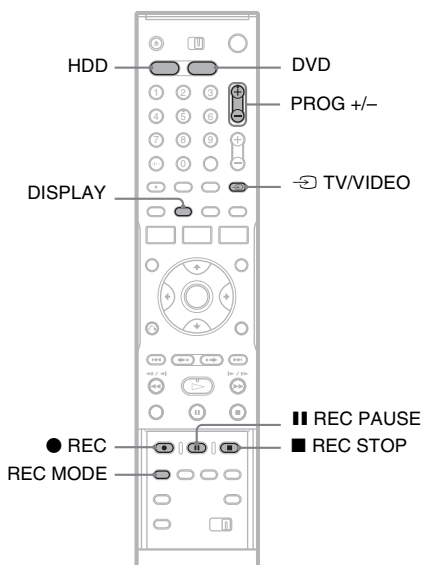

1 Pulse HDD o DVD.

Cuando quiera grabar en un DVD, inserte un DVD grabable (consulte “Inserción de un disco” en la página 33).

2 Pulse PROG +/- para seleccionar la posición del programa o la fuente de entrada que desea grabar.

3 Pulse REC MODE varias veces para seleccionar el modo de grabación.

Cada vez que pulse el botón, la pantalla del televisor cambiará de la siguiente forma:



Para obtener más información acerca del modo de grabación, consulte la página 45.

4 Pulse ● REC.

Se inicia la grabación.

La grabación se para automáticamente después de 8 horas seguidas de grabación o cuando se llena el HDD o el DVD.

Para detener la grabación

Pulse el botón ■ REC STOP situado debajo de la tapa del mando a distancia.

Tenga en cuenta que la grabadora demora algunos segundos en detener la grabación.

Para insertar una pausa en la grabación

Pulse el botón ■ REC PAUSE situado debajo de la tapa del mando a distancia.

Para iniciar de nuevo la grabación, vuelva a pulsar el botón.

Para ver otro programa de televisión durante la grabación

Si el televisor está conectado a la toma LINE 1 – TV, ajústelo a la entrada TV con el botón ⇄ TV/VIDEO y seleccione el programa que desea ver. Si el televisor está conectado a las tomas LINE OUT o COMPONENT VIDEO OUT, ajústelo a la entrada TV con el botón ⇄ TV/VIDEO (página 22).

Grab. Directa TV

Si utiliza una conexión SMARTLINK, puede grabar fácilmente las imágenes que aparecen en el televisor.

Si el televisor está encendido o en modo de espera, pulse ● REC. La grabadora se enciende automáticamente e inicia la grabación del programa que aparece en el televisor.

Nota

Si aparece “TV” en la pantalla del panel frontal, no podrá apagar el televisor ni cambiar la posición de programa durante la grabación directa del televisor. Para desactivar la función, ajuste “Grab. Directa TV” a “No” en la pantalla de configuración “Funciones” (página 99).

Acerca de la función de teletexto

Algunos sistemas de emisión incluyen un servicio de teletexto*, donde se guardan diariamente programas completos con los datos correspondientes (título, fecha, canal, hora de inicio de grabación, etc.). Cuando grabe un programa, la grabadora obtendrá el nombre de dicho programa de las páginas de teletexto y lo almacenará como nombre de título. Para obtener más información, consulte “Página Guía TV” en la página 91.

Tenga en cuenta que la información del teletexto no aparecerá en la pantalla del televisor. Si desea verla, pulse TV/VIDEO en el mando a distancia para cambiar la fuente de entrada al televisor.

* no disponible en determinadas áreas

Sugerencia

Si no desea ver la televisión durante la grabación, puede apagarla. Si utiliza un decodificador, asegúrese de dejarlo encendido.

Notas

- Después de pulsar REC, la grabación puede tardar unos segundos en iniciarse.
- No es posible cambiar el modo de grabación mientras está grabando o durante una pausa de grabación.
- Si se produce un corte en el suministro eléctrico, es posible que se borre el programa que está grabando.
- No podrá ver un programa de satélite/Canal + mientras graba otro programa del mismo tipo.
- Para utilizar la función Grab. Directa TV, primero debe ajustar el reloj de la grabadora correctamente.

Comprobación del estado del disco durante la grabación

Es posible comprobar la información de grabación como el tiempo de grabación o el tipo de disco.

Pulse DISPLAY dos veces durante la grabación.

Aparecerá la información de grabación.

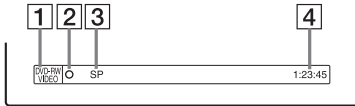

- 1 Tipo de disco y formato
- 2 Estado de grabación
- 3 Modo de grabación
- 4 Tiempo de grabación

Pulse DISPLAY para quitar la pantalla.

3. Reproducción del programa grabado (Lista de títulos)

HDD **+RW** **-RWVR** **-RW_{video}** **+R** **-R**

Para reproducir un título grabado, seleccione el título en la lista de títulos.

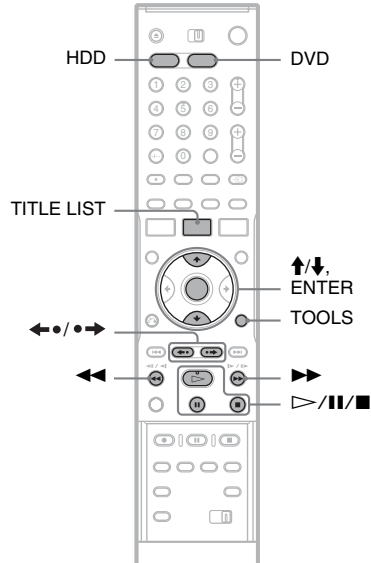

1 Pulse HDD o DVD.

Si selecciona DVD, inserte un DVD (consulte “Inserción de un disco” en la página 33).

La reproducción se iniciará automáticamente según el disco.

2 Pulse TITLE LIST.

Para mostrar la Lista de títulos ampliada, pulse TOOLS para seleccionar “Mostrar lista”, y pulse ENTER.

Lista de títulos con imágenes en miniatura
(Ejemplo: DVD-RW en modo VR)

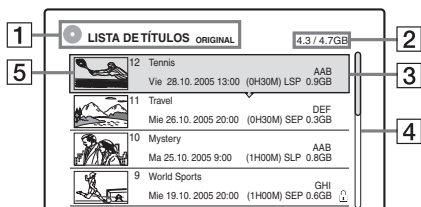

Lista de títulos ampliada

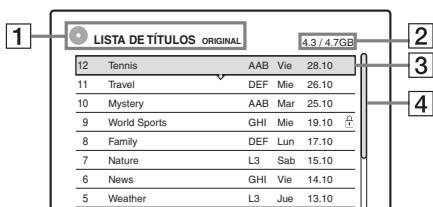

- 1 Tipo de disco:
Muestra un tipo de soporte, HDD o DVD.
También muestra el tipo de título (Original o Playlist) para DVD-RW (modo VR).
- 2 Espacio en disco (restante/total)
- 3 Información del título:
Muestra el número y el nombre del título y la fecha de grabación. El tamaño del título se muestra en la Lista de títulos con miniatura.
● (rojo): indica que el título se está grabando.
ⓧ: indica que el título se está copiando.
🔒: indica que el título protegido.
“NEW” (o N): indica que el título se acaba de grabar (no se ha reproducido) (sólo HDD).
⚙️: indica que se ha configurado la función Actualizar (sólo HDD) (página 47).
COPY: indica títulos que tienen señales de protección contra copia “Copy-Once” (HDD solamente) (página 80).
- 4 Barra de desplazamiento:
Aparece cuando no se pueden incluir todos los títulos en la lista. Para ver los títulos ocultos, pulse ↑/↓.
- 5 Imagen en miniatura del título
Se muestran imágenes fijas para cada título.

3 Seleccione un título, y pulse ENTER.

Aparecerá el submenú.

Muestra las opciones que sólo se pueden aplicar al elemento seleccionado. Las opciones mostradas varían según el modelo, la situación y el tipo de disco.

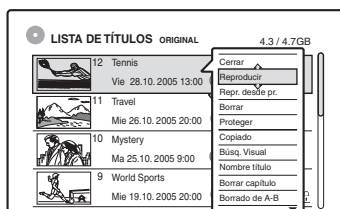

Submenú

4 Seleccione “Reproducir” y pulse ENTER.

La reproducción se inicia a partir del título seleccionado.

Para detener la reproducción

Pulse ■.

Para desplazarse por la lista por páginas (modo de página)

Pulse ◀•/▶• mientras la pantalla de lista está activada. Cada vez que pulse ◀•/▶•, toda la Lista de títulos cambiará a la página de títulos anterior o siguiente.

Acerca de la Lista de títulos para HDD/DVD-RW (modo VR)

Puede alternar la Lista de títulos para mostrar Original o Playlist.

Mientras está mostrado el menú Lista de títulos, pulse TOOLS para seleccionar “Original” o “Playlist”, y pulse ENTER.

Para obtener más información, consulte “Opciones de edición para HDD y DVD-RW (modo VR)” en la página 70.

Para cambiar el orden de los títulos (Ordenar)

Mientras está mostrado el menú Lista de títulos, pulse TOOLS para seleccionar “Ordenar títulos”. Pulse **↑/↓** para seleccionar el elemento deseado y, a continuación, pulse ENTER.

Orden	Ordenado
Por fecha	por fecha de grabación de los títulos. El último título grabado aparece en la parte superior de la lista.
Por título	por orden alfabético.
Por número	por número del título grabado.
Tít. no visto (sólo HDD)	por fecha de grabación de los títulos. El último título grabado y no reproducido aparece en la parte superior de la lista. Los títulos de Playlist no se visualizan.

Para cambiar la imagen en miniatura de un título (sólo HDD/DVD-RW en modo VR)

Puede seleccionar una escena favorita para la imagen en miniatura que se muestra en el menú Lista de títulos.

- 1 Pulse TITLE LIST en el modo de parada.
- 2 Seleccione un título cuya imagen en miniatura desee cambiar y pulse ENTER. Aparecerá el submenú.
- 3 Seleccione “Ajust. miniatura” y pulse ENTER. Se inicia la reproducción del título seleccionado en segundo plano.
- 4 Mientras observa la imagen reproducida, pulse **▷**, **||** o **◀/▶** para seleccionar la escena que desea ajustar y obtener una imagen en miniatura. A continuación, pulse ENTER. La pantalla solicita confirmación.
- 5 Seleccione “Aceptar” y pulse ENTER. Se ha ajustado la escena para la imagen en miniatura del título.

Para desactivar la Lista de títulos

Pulse TITLE LIST.

🔔 Sugerencias

- Después de la grabación, la primera escena de la grabación (el título) se ajusta automáticamente como la imagen en miniatura.
- Puede seleccionar “LISTA DE TÍTULOS” en el menú del sistema.

📌 Notas

- Es posible que los nombres de título no aparezcan para discos DVD creados en otras grabadoras DVD.
- Las letras que no se pueden mostrar se sustituyen por “**”.
- Pueden pasar unos segundos hasta que las imágenes en miniatura se visualicen.
- Después de la edición, la imagen en miniatura del título puede cambiar a la primera escena de la grabación (título).
- Después de la copia, se cancelará la imagen en miniatura del título que se ha ajustado en la grabación original.

4. Visualización de la información del tiempo de reproducción y de la reproducción



Puede comprobar el tiempo de reproducción y el tiempo restante del título, capítulo o pista actuales. Asimismo, puede comprobar el nombre del disco grabado en el DVD/CD.

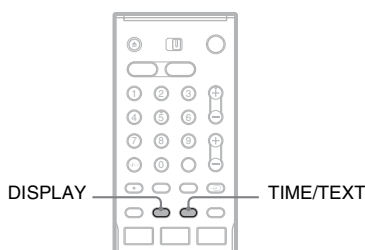

Pulse DISPLAY varias veces.

Cada vez que pulse el botón, la pantalla cambiará de la siguiente forma:

Pantalla 1 → Pantalla 2 → Pantalla desactivada

Las pantallas varían en función del tipo de disco o estado de reproducción.

◆ Pantalla 1

Ejemplo: al reproducir un DVD VIDEO

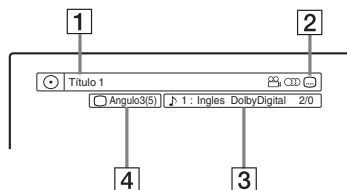

- 1 Número/nombre de título
(Muestra el número de pista, nombre de pista, número de escena o nombre de archivo para CD, VIDEO CD, DATA DVD, o DATA CD.)
- 2 Funciones disponibles para DVD VIDEO (ángulo/ audio/ subtítulo, etc.) o datos de reproducción para DATA DVD y DATA CD

- 3 La función o el ajuste de audio actual seleccionados (sólo aparecen temporalmente)
Ejemplo: Dolby Digital 5.1 canales

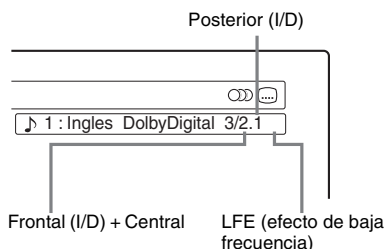

- 4 El ángulo actual seleccionado

◆ Pantalla 2

Ejemplo: al reproducir un DVD-RW (modo VR)

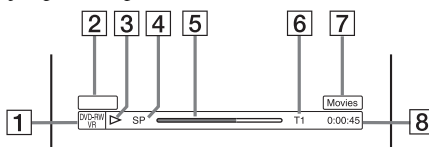

- 1 Tipo de disco^{*1}/formato (página 10)
- 2 El tipo de título (solamente aparece para Playlists) (página 70)
- 3 Modo de reproducción
- 4 Modo de grabación (página 45)
- 5 Barra de estado de reproducción^{*2}
- 6 Número de título (número de capítulo^{*3}) (página 64)
(Muestra el número de pista, número de escena, número de álbum^{*3} o número de archivo para CD, VIDEO CD, DATA DVD, o DATA CD.)
- 7 El nombre de álbum aparece para CD con texto de CD, DATA DVD o DATA CD cuando se pulsa TIME/TEXT repetidamente.
- 8 Tiempo de reproducción (tiempo restante^{*3})

^{*1} Muestra Super VIDEO CD como "SVCD", DATA CD como "CD" y DATA DVD como "DVD".

^{*2} No aparece en VIDEO CD, DATA DVD y DATA CD.

^{*3} Se muestra cuando pulsa TIME/TEXT varias veces.

🔊 Sugerencias

- Si “DTS” está ajustado a “No” en la pantalla de configuración “Audio”, la opción de selección de pista DTS no aparecerá en la pantalla aunque el disco contenga pistas DTS (página 97).
- Cuando “Visualización auto” está ajustado a “Sí” (predeterminado) en la pantalla de configuración “Opciones” (página 102), la información de reproducción aparece automáticamente cuando se enciende la grabadora, etc.

🔊 Nota

Las letras o los símbolos que no se pueden mostrar se sustituyen por “*”.*

Comprobación del tiempo de reproducción/tiempo restante

Puede ver la información de reproducción o de tiempo en la pantalla del televisor y en el visor del panel frontal.

Pulse TIME/TEXT varias veces.

Las indicaciones varían en función del tipo de disco o estado de reproducción.

◆ Visor del panel frontal

Ejemplo: al reproducir un DVD

Tiempo de reproducción y número del título

T1 1:03:24

Tiempo restante del título actual

T1 - 1:15:36

Tiempo de reproducción y número del capítulo actual

C2 0:22:30

Tiempo restante del capítulo actual

C2 - 0:13:20

Ejemplo: al copiar un DVD

Tiempo restante de copia en curso

DUB - 1:25 8

Ejemplo: al reproducir un VIDEO CD

Tiempo de reproducción y número de la escena o pista actual

3 2:15

Ejemplo: al reproducir un CD

Tiempo de reproducción de la pista y número de pista o índice actuales



Tiempo restante de la pista actual



Tiempo de reproducción del disco



Tiempo restante del disco



Texto del CD (si está disponible)

Ejemplo: al reproducir una pista de audio MP3

Tiempo de reproducción y número de la pista actual



Número del álbum actual

Ejemplo: al ver una imagen JPEG

Número del archivo actual y número total de archivos del álbum actual



Número del álbum actual y número total de álbumes

🔊 Notas

- La grabadora sólo puede mostrar el primer nivel del texto de un CD, como el nombre del disco.
- Las letras o los símbolos que no se pueden mostrar se sustituyen por “*”.*
- Es posible que el tiempo de reproducción de las pistas de audio MP3 no se visualice correctamente.

5. Cambio del nombre de un programa grabado

Es posible etiquetar un DVD, título o programa introduciendo caracteres. Puede introducir un máximo de 64 caracteres para cada título o nombre de disco, pero el número real de caracteres que aparecerá en los menús tales como el de la Lista de títulos variará. Los pasos de abajo explican cómo cambiar el nombre del programa grabado.

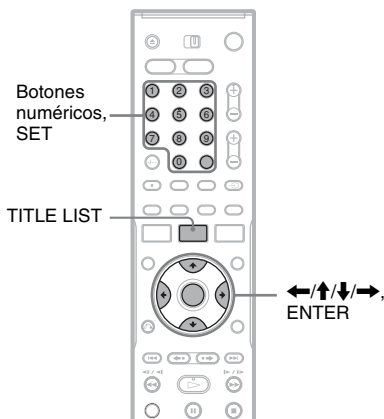

- 1** Pulse TITLE LIST.
 - 2** Seleccione un título, y pulse ENTER.
Aparecerá el submenú.
 - 3** Seleccione “Nombre título” y pulse ENTER.
- Aparece la pantalla de introducción de caracteres.
- 4** Pulse $\leftarrow/\uparrow/\downarrow/\rightarrow$ para desplazar el cursor a la parte derecha de la pantalla y seleccione “A” (mayúsculas), “a” (minúsculas) o “Símbolo” y, a continuación, pulse ENTER.
- Se muestran los caracteres del tipo seleccionado.

- 5** Pulse $\leftarrow/\uparrow/\downarrow/\rightarrow$ para seleccionar el carácter que desea introducir y, a continuación, pulse ENTER.

El carácter seleccionado aparece en la parte superior de la pantalla.

Ejemplo: Introducir nombre del título

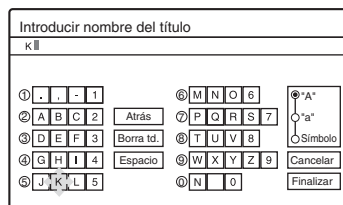

El tipo de caracteres cambiará en función del idioma que seleccione en “Ajuste fácil”.

Algunos idiomas permiten introducir un acento.

Para introducir una letra con acento, seleccione un acento seguido de la letra. Ejemplo: seleccione “ ` ” y, a continuación, “a” para introducir “à”.

Para insertar un espacio, seleccione “Espacio”.

- 6** Repita los pasos 4 y 5 para introducir los caracteres restantes.

Fila de entrada

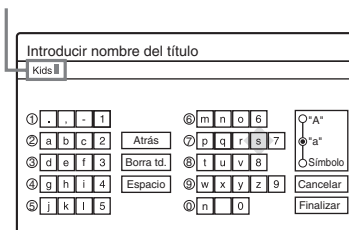

Para borrar un carácter, desplace el cursor a la derecha del mismo en la fila de entrada.

Seleccione “Atrás” y pulse ENTER.

Para insertar un carácter, desplace el cursor a la derecha del punto en el que desea insertar un carácter. Seleccione el carácter y pulse ENTER.

Para borrar todos los caracteres, seleccione “Borra td.” y pulse ENTER.

- 7** Seleccione “Finalizar” y pulse ENTER.

Para cancelar el ajuste, seleccione “Cancelar”.

Nota

Puede introducir un máximo de 64 caracteres para cada nombre de disco DVD. Es posible que el nombre del disco no aparezca si el disco se reproduce en otro equipo de DVD.

Protección de un disco

-RWVR

1 Inserte un disco.

Consulte “Inserción de un disco” en la página 33.

2 Pulse **TOOLS** para seleccionar “Información del disco”, y pulse **ENTER**.

Información del disco			
Nom. disco			
Soporte	DVD-RW	Formato	VR
N° título	Original 3 / Playlist 2		
Fecha	13.10.2005 - 28.10.2005		No
Resto	HO: 0H30M LSP: 1H15M SLP: 3H00M	HSP: 0H45M LP: 1H30M SEP: 4H00M	SP: 1H00M EP: 2H00M
2.3 / 4.7GB			

Cerrar
Nbre. disco
Disco prot.
Finalizar
Borrar todo
Formatear

3 Seleccione “Disco prot.” y pulse **ENTER**.

4 Seleccione “Proteger” y pulse **ENTER**.

Para cancelar la protección

Seleccione “No proteger” en el paso 4.

Sugerencia

Es posible proteger títulos individuales (página 71).

7. Reproducción del disco en otro equipo de DVD (Finalizar)

+RW -RWVR -RWVideo +R -R

La finalización es necesaria cuando se reproducen discos grabados en otro equipo de DVD con esta grabadora.

Cuando finalice un disco DVD+RW, DVD-RW (modo Vídeo), DVD+R o DVD-R, se creará automáticamente un menú de DVD que se puede visualizar en otro equipo de DVD.

Antes de finalizar el disco, compruebe las diferencias entre los tipos de disco en la tabla siguiente.

Diferencias entre los tipos de disco

+RW

Los discos se finalizan de forma automática cuando se extraen de la grabadora. Sin embargo, es posible que deba finalizar el disco para utilizarlo en determinados equipos de DVD o si el tiempo de grabación es corto. Podrá editar o grabar en el disco incluso después de finalizarlo.

-RWVR

La finalización no es necesaria si reproduce un disco en un equipo compatible con el formato VR. Aunque su otro equipo de DVD sea compatible con el formato VR, es posible que necesite finalizar el disco, especialmente si el tiempo de grabación es corto. Podrá editar o grabar en el disco incluso después de finalizarlo.

-RWVideo

La finalización es necesaria si reproduce el disco en un equipo que no sea esta grabadora. Después de la finalización, no podrá editar ni grabar en el disco. Si quiere grabar en él otra vez, anule la finalización o vuelva a formatear el disco (página 33). Sin embargo, si vuelve a formatear el disco, se borrará todo el contenido grabado.

+R

La finalización es necesaria si reproduce el disco en un equipo que no sea esta grabadora. Una vez finalizado, no podrá editarlo ni grabar en él.

-R

Anulación de la finalización de un disco

-RWVR -RW_{Video}

Para DVD-RW (modo Vídeo)

La finalización de un DVD-RW (modo Vídeo) hecha para impedir una grabación o edición adicional se puede anular para poder volver a grabar o editar.

Para DVD-RW (modo VR)

Si no puede grabar o editar en un DVD-RW (modo VR) que haya sido finalizado con otro equipo de DVD, es posible que aparezca “Este disco se ha finalizado. Anule la finalización.”.

Nota

La grabadora no puede anular la finalización de un DVD-RW (modo Vídeo) que ha sido finalizado en otra grabadora.

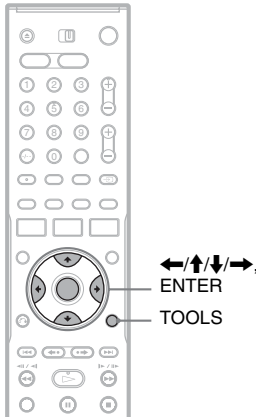

1 Inserte un disco.

Consulte “Inserción de un disco” en la página 33.

2 Pulse TOOLS para seleccionar “Información del disco”, y pulse ENTER.

Aparece la pantalla “Información del disco”.

3 Seleccione “Finalizar”, y pulse ENTER.

La pantalla muestra el tiempo aproximado necesario para la finalización y solicita la confirmación.

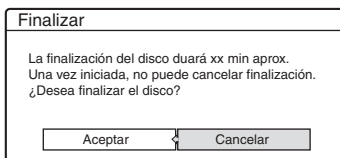

4 Seleccione “Aceptar” y pulse ENTER.

La grabadora inicia la finalización del disco.

1 Inserte un disco.

Consulte “Inserción de un disco” en la página 33.

2 Pulse TOOLS para seleccionar “Información del disco”, y pulse ENTER.

Aparece la pantalla “Información del disco”.

3 Seleccione “Anular final.”, y pulse ENTER.

La grabadora comienza a anular la finalización del disco.

La anulación podrá llevar varios minutos.

Sugerencia

Puede comprobar si el disco se ha finalizado o no. Si no puede seleccionar “Finalizar” en el paso 3 anterior, el disco ya se habrá finalizado.

Notas

- En función del estado del disco, la grabación o el equipo de DVD, algunos discos no podrán reproducirse aunque estén finalizados.
- Es posible que esta grabadora no pueda finalizar el disco si éste se ha grabado en otra grabadora.

Grabación con temporizador

Antes de grabar

Antes de empezar a grabar...

- Esta grabadora puede grabar en varios discos. Seleccione el tipo de disco según sus necesidades (página 10).
- Compruebe que haya suficiente espacio en el disco para la grabación (página 33). En el HDD y en los discos DVD+RW y DVD-RW puede liberar espacio borrando títulos (página 74).
- Si es necesario, ajuste la calidad y el tamaño de la imagen de grabación (página 51).

Sugerencia

Las grabaciones con temporizador se realizarán independientemente de si la grabadora está encendida. Puede apagar la grabadora sin que ello afecte a la grabación, aunque ya se haya iniciado.

Nota

Para reproducir un disco grabado en otro equipo de DVD, finalice el disco (página 43).

Modo de grabación

Al igual que las videograbadoras tienen el modo de grabación SP o LP, esta grabadora cuenta con ocho modos de grabación diferentes.

Seleccione un modo de grabación que se adapte al tiempo y a la calidad de imagen que necesita. Por ejemplo, si la calidad de imagen es su mayor prioridad, seleccione el modo de alta calidad (HQ). Si su prioridad es el tiempo de grabación, una elección posible sería el modo Super Extended Play (SEP). Tenga en cuenta que los tiempos de grabación de la siguiente tabla son aproximados y que los tiempos reales pueden ser diferentes. Asimismo tenga cuenta que el tiempo de grabación máximo continuo para un solo disco es de ocho horas. El contenido una vez excedido este tiempo no se grabará.

Pulse REC MODE varias veces para seleccionar los modos de grabación.

Modo de grabación	Tiempo de grabación (horas)	
	HDD	DVD*
HQ (Alta calidad)	86	1
HSP ↑	131	1 h 30 min
SP (Modo estándar)	174	2
LSP ↓	218	2 h 30 min
LP ↓	265	3
EP ↓	352	4
SLP ↓	526	6
SEP (Larga duración)	693	8

* El tiempo de grabación para discos DVD+R DL (dos capas) es el siguiente:

HQ: 1 hora 48 minutos
 HSP: 2 horas 42 minutos
 SP: 3 horas 37 minutos
 LSP: 4 horas 31 minutos
 LP: 5 horas 25 minutos
 EP: 7 horas 14 minutos
 SLP: 10 horas 51 minutos
 SEP: 14 horas 28 minutos

Modo de grabación "HQ+"

"HQ+" graba imágenes de mayor calidad que HQ en el HDD. Ajuste "Ajuste HQ" en la pantalla de configuración "Funciones" a "HQ+" (página 100). El tiempo de grabación máximo es de 56 horas. En la pantalla aparece la indicación "HQ".

Nota

Los procesos que aparecen a continuación pueden provocar tiempos de grabación imprecisos.

- Grabación de un programa con una recepción defectuosa o una fuente de vídeo o programa con una baja calidad de imagen
- Grabación en un disco que ya se ha editado
- Grabación solamente de imágenes fijas o sonido

Grabación de programas estéreo y bilingües

La grabadora recibe y graba automáticamente programas estéreo y bilingües basados en los sistemas ZWEITON y NICAM.

El HDD y los discos DVD-RW (modo VR) pueden grabar tanto el sonido principal como el secundario. Es posible alternar el sonido principal y el secundario al reproducir el disco. En el HDD, puede seleccionar la pista de sonido antes de iniciar la grabación. Seleccione “Principal”, “Secundaria” o “Principal+Secundaria” en “Grabación bilingüe HDD” en la pantalla de configuración “Opciones” (página 101).

Los discos DVD+RW, DVD-RW (modo Vídeo), DVD+R o DVD-R sólo pueden grabar una pista de sonido (principal o secundaria) cada vez.

Seleccione la pista de sonido mediante la pantalla de configuración antes de iniciar la grabación. Ajuste “Grabación bilingüe DVD” a “Principal” (predeterminado) o “Secundaria” en la pantalla de configuración “Opciones” (página 102).

Sistema ZWEITON (estéreo alemán)

Cuando se recibe un programa basado en estéreo, aparece “Estereo”.

Cuando se recibe un programa basado en ZWEITON bilingüe, aparece “Principal”, “Secundario” o “Princip./Secund.”.

Sistema NICAM

Si se recibe un programa basado en NICAM estéreo o bilingüe, aparecerá “NICAM” en el visor del panel frontal.

Para grabar un programa NICAM, asegúrese de ajustar “Audio” de “Ajuste de canal” en la pantalla de configuración “Ajustes” a “NICAM” (predeterminado). Si el sonido no se oye claro al escuchar emisiones NICAM, ajuste “Audio” a “Estandar” (consulte consulte “Ajuste de canal” en la página 88).









🔊 Sugerencia

Es posible seleccionar la fuente de audio (principal o secundaria) mientras se graban programas bilingües con el botón  (audio). Esto no afecta al sonido grabado.

Imágenes que no se pueden grabar

No se pueden grabar imágenes con protección contra copia en esta grabadora.

Cuando la grabadora recibe una señal de protección contra copia, continúa grabando pero sólo se grabará una pantalla vacía de color gris.

Señales de control de copia	Discos que se pueden grabar
Copy-Free	     
Copy-Once	  (CPRM*)
Copy-Never	Ninguno (se graba una pantalla en blanco)

* El disco grabado sólo se puede reproducir en un equipo compatible con CPRM (página 10).

Grabación con temporizador (Estandar/ShowView)

HDD +RW -RWVR -RWVideo +R -R

Puede ajustar el temporizador para un total de 30 programas (8 programas cuando se utiliza la función PDC/VPS) hasta un mes por adelantado. Hay dos métodos para ajustar el temporizador: el método estándar y el método ShowView.

- Estandar: ajuste manualmente la fecha, hora y posición del programa.
- Show View: introduzca el número de Show View para cada programa de televisión (página 49).

Ajuste manual del temporizador (Estándar)

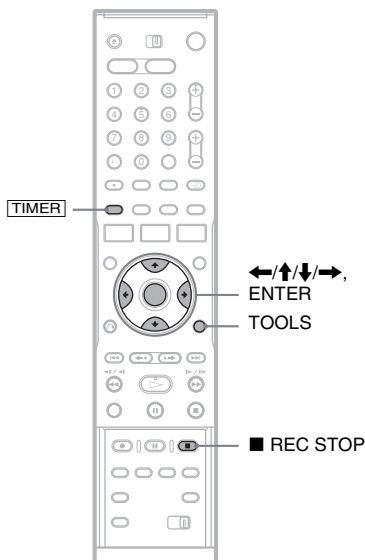

1 Pulse **TIMER**.

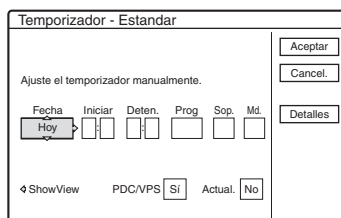

- Si aparece la pantalla "Temporizador - ShowView", pulse ← para cambiar la pantalla a "Estandar".

2 Seleccione un elemento utilizando ←/→ y ajústelo con ↑/↓.

"Fecha": ajusta la fecha.

El elemento cambia de la siguiente forma:
 Hoy ↔ Mañana ↔ ↔ Jue 28.10
 (1 mes más tarde) ↔ Dom (cada domingo)
 ↔ ↔ Sab (cada sábado) ↔
 Lun-Vie (de lunes a viernes) ↔ Lun-Sab (de lunes a sábado) ↔ Dom-Sab (de domingo a sábado) ↔ Hoy

"Iniciar": ajusta la hora de inicio.

"Deten.": ajusta la hora de detención.

"Prog.": selecciona la posición del programa o la fuente de entrada.

"Sop.": selecciona el soporte, HDD o DVD.

"Md.": selecciona el modo de grabación (página 45).

- Si desea modificar los ajustes de las funciones PDC/VPS o Actualizar, seleccione "Detalles" y pulse ENTER. Seleccione un elemento utilizando ←/→ y ajústelo con ↑/↓.

"PDC/VPS": ajusta la función PDC/VPS.

Consulte "Acerca de la función PDC/VPS" a continuación.

"Actual." (sólo HDD): graba automáticamente sobre un programa grabado previamente configurado para que se grabe diaria o semanalmente.

Para volver al menú de programación del temporizador, seleccione "Anterior" y ENTER.

- Si comete un error, seleccione el elemento y cambie el ajuste.

3 Seleccione “Aceptar” y pulse ENTER.

Aparece la Lista de temporizador (página 52). El indicador TIMER REC se ilumina en el panel frontal para indicar que la grabadora puede empezar la grabación. A diferencia de la videograbadora, no es necesario apagar la grabadora antes de que empiece la grabación con temporizador.

Para detener la grabación con temporizador

Abra la tapa del mando a distancia y pulse **■ REC STOP**. Tenga en cuenta que la grabación tardará algunos segundos en detenerse.

Acerca de la función PDC/VPS

En algunos sistemas de emisión, se transmiten señales PDC/VPS con algunos programas de televisión. Estas señales garantizan que las grabaciones con temporizador se realizan independientemente de que las emisiones se retrasen, empiecen pronto o se interrumpan.

◆ Para utilizar la función PDC/VPS

Ajuste “PDC/VPS” a “Sí” en el paso 2 anterior.

Al activar esta función, la grabadora inicia la búsqueda del canal antes de que empiece la grabación con temporizador. Si, al iniciarse la búsqueda, está viendo la televisión, aparecerá un mensaje en la pantalla del televisor. Si desea ver la televisión, cambie al sintonizador del televisor o desconecte la función de búsqueda de canales de PDC/VPS.

Tenga en cuenta que si desactiva la función de exploración de canal PDC/VPS, la grabación con temporizador no se iniciará.

◆ Para desactivar la búsqueda de canales de PDC/VPS

Pulse **TOOLS** y seleccione “Expl. PDC/VPS No”. Para asegurarse de que la función PDC/VPS funciona correctamente, apague la grabadora antes de que se inicie la grabación con temporizador. De este modo, se volverá a activar automáticamente la función de búsqueda de canales de PDC/VPS mientras la grabadora continúa desconectada.

Ajuste modo grab

Si no hay suficiente espacio disponible para la grabación, la grabadora ajusta automáticamente el modo de grabación para que se grabe el programa completo. Normalmente, esta función está ajustada a “Sf”.

Para cancelarla, pulse **TOOLS** mientras se muestra la Lista de temporizador. Seleccione “Ajuste modo grab.” y pulse **ENTER**. Seleccione “No” y pulse **ENTER**.

Si los ajustes del temporizador se superponen

Los ajustes del temporizador superpuestos se muestran de la forma siguiente.

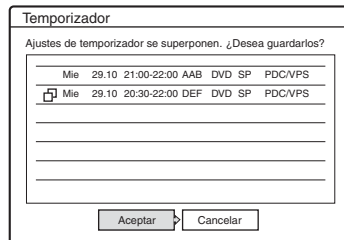

Para almacenar el ajuste como se muestra, seleccione “Aceptar”. El programa que se inicia primero tiene prioridad, mientras que el segundo programa sólo se iniciará cuando finalice el primero.

Para cancelar el ajuste superpuesto, seleccione “Cancelar”.

Para confirmar, cambiar o cancelar la grabación con temporizador

Consulte “Comprobación, cambio o cancelación de ajustes del temporizador (Lista de temporizador)” en la página 52.

Para prolongar el tiempo de grabación mientras se graba

1 Pulse **TOOLS** durante la grabación para seleccionar “Prolongar grabación.”, y pulse **ENTER**.

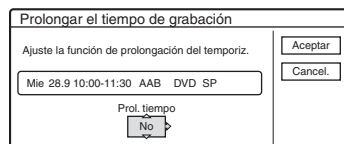

- 2 Pulse **↑/↓** para seleccionar la duración.
Es posible ajustar la duración en incrementos de 10 minutos hasta un máximo de 60 minutos.
- 3 Seleccione “Aceptar” y pulse ENTER.

Temporizador con una sola pulsación

Si utiliza la conexión SMARTLINK, puede mostrar fácilmente el menú de programación del temporizador.
Si el televisor está encendido o en modo de espera, pulse **[TIMER]**. La grabadora se activa automáticamente y la entrada del televisor cambia a la de la grabadora. Aparecerá el menú de programación del temporizador.

🔔 Sugerencia

Puede reproducir el programa grabado seleccionando el título de programa en la Lista de títulos.

📌 Notas

- Si aparece en la pantalla un mensaje indicando que el disco está lleno, cambie el disco o haga espacio disponible para grabar (HDD/DVD+RW/DVD-RW solamente) (página 73).
- Compruebe que el reloj se haya ajustado correctamente antes de ajustar la grabación con temporizador. En caso contrario, no podrá realizarse.
Para grabar un programa de satélite, encienda el sintonizador de satélite y seleccione el programa de satélite que desea grabar. Deje el sintonizador de satélite encendido hasta que la grabadora finalice la grabación. Si conecta un equipo con una función de temporizador, puede utilizar la función Grab. Sincro. (página 54).
- Aunque el temporizador esté ajustado para el mismo programa diario o semanal, la grabación con temporizador no se podrá realizar si el programa se superpone a un programa que tiene prioridad. “☐” aparecerá junto al ajuste superpuesto en la Lista de temporizador. Compruebe el orden de prioridad de los ajustes.
- Aunque el temporizador esté ajustado, las grabaciones con temporizador no se podrán realizar mientras se grabe un programa que tiene prioridad.
- La función Ajuste modo grab. sólo puede utilizarse si se utiliza la grabación con temporizador y se ha desactivado la función PDC/VPS. No funciona con Quick Timer (Temporizador rápido) ni con Grab. Sincro. Además, la función de ajuste del modo de grabación no responde cuando se graba en el HDD mientras “Borrado de títulos automático” está ajustado a “Sf”.
- Es posible que algunas grabaciones no se inicien al utilizar la función PDC/VPS.
- No es posible ampliar el tiempo de grabación si la opción “PDC/VPS” está ajustada a “Sf”.

Grabación de programas de televisión mediante el sistema ShowView

El sistema ShowView simplifica el ajuste del temporizador. Sólo debe introducir el número de ShowView incluido en la guía de programas de televisión. La fecha, hora y posición de programa de ese programa se ajustan automáticamente.
Compruebe que las posiciones de programa están ajustadas correctamente en “Ajuste de canal” en la pantalla de configuración “Ajustes” (página 88).

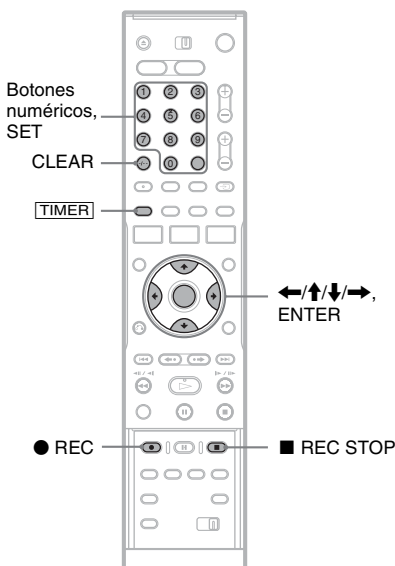

1 Pulse **[TIMER]**.

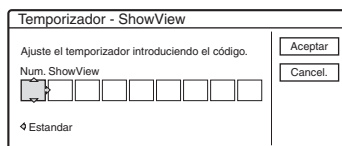

- Si aparece la pantalla “Temporizador – Estandar”, pulse **←** para cambiar la pantalla a “ShowView”.

2 Pulse los botones numéricos para introducir el número de ShowView y, a continuación, pulse SET.

- Si comete un error, pulse CLEAR y vuelva a introducir el número correcto.

3 Seleccione “Aceptar” y pulse ENTER.

Aparecen la fecha, las horas de inicio y finalización, la posición del programa, el ajuste del modo de grabación, etc (página 48).

- Si desea cambiar el ajuste, pulse ←/→ para seleccionar el elemento y pulse ↑/↓ para cambiar el ajuste. Para las funciones PDC/VPS o Actual., seleccione “Detalles” y cambie los ajustes (página 48).

Para volver a introducir el número de ShowView, seleccione “Cambiar”.

4 Seleccione “Aceptar” y pulse ENTER.

El indicador TIMER REC se ilumina en el panel frontal para indicar que la grabadora puede iniciar la grabación.

Para detener la grabación con temporizador

Abra la tapa del mando a distancia y pulse ■ REC STOP. Tenga en cuenta que la grabación tardará algunos segundos en detenerse.

Si los ajustes del temporizador se superponen

Consulte la página 48.

Para prolongar el tiempo de grabación mientras se graba

Consulte la página 48.

Para confirmar, cambiar o cancelar la grabación con temporizador

Consulte “Comprobación, cambio o cancelación de ajustes del temporizador (Lista de temporizador)” en la página 52.

🔧 Sugerencia

La función Ajuste modo grab. también funciona con este método de ajuste del temporizador (página 48).

Uso de la función Quick Timer (Temporizador rápido)

Puede ajustar la grabadora para grabar en incrementos de 30 minutos.

Pulse ● REC varias veces para ajustar la duración.

Cada vez que pulsa el botón, el tiempo avanza en incrementos de 30 minutos. La duración máxima es de seis horas.

→ 0:30 → 1:00 --- → 5:30 → 6:00 → (grabación normal)

El contador de tiempo inicia la cuenta atrás en minutos hasta llegar a 0:00, momento en el que la grabadora detiene la grabación (la alimentación no se desconecta). Aunque apague la grabadora durante la grabación, ésta continuará grabando hasta que el contador de tiempo llegue a cero. Tenga en cuenta que la función Quick Timer (Temporizador rápido) no se puede utilizar si “Grab. Directa TV” está ajustado a “Sí” en la pantalla de configuración “Funciones” (página 99).

Para cancelar Quick Timer (Temporizador rápido)

Pulse ● REC varias veces hasta que el contador aparezca en la pantalla del panel frontal. La grabadora vuelve al modo de grabación normal.

Ajuste de la calidad y el tamaño de la imagen de grabación

Es posible ajustar la calidad y el tamaño de la imagen de grabación.

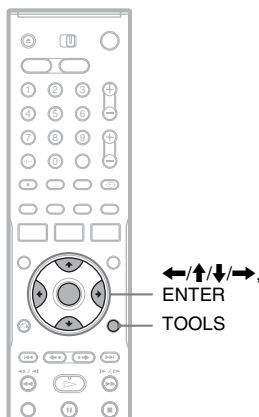

1 Antes de empezar a grabar, pulse TOOLS para seleccionar "Ajustes de grabación", y pulse ENTER.

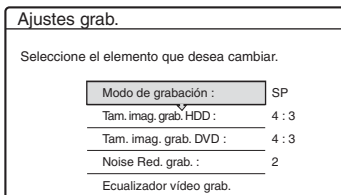

2 Seleccione el elemento que desea ajustar y pulse ENTER.

Aparece la pantalla de ajuste.

Ejemplo: Noise Red. grab.

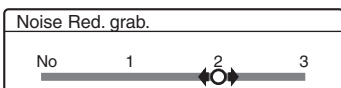

"Modo de grabación": selecciona el modo de grabación para el tiempo de grabación y calidad de imagen deseados. Para obtener más información, consulte "Modo de grabación" en la página 45.

"Tam. imag. grab. HDD"/"Tam. imag. grab. DVD": ajusta el tamaño de la imagen del programa que se grabará.

- 4:3 (ajuste predeterminado): ajusta el tamaño de imagen en 4:3.
- 16:9: ajusta el tamaño de imagen en 16:9 (modo panorámico).
- Automático (sólo HDD): selecciona automáticamente el tamaño de imagen real.

La función "Tamaño de imagen de la grabación en DVD" se puede utilizar con discos DVD-R y DVD-RW (modo Vídeo) si el modo de grabación se ajusta en HQ, HSP, SP o LSP. Para todos los demás modos de grabación, el tamaño de la pantalla se ajusta en "4:3".

En los discos DVD-RW (modo VR), se graba el tamaño de la imagen real independientemente del ajuste. Por ejemplo, si se recibe una imagen con el tamaño 16:9, el disco graba la imagen con el tamaño 16:9 aunque "Tamaño de imagen de la grabación en DVD" esté ajustado a "4:3".

En los DVD+RW/DVD+R, el tamaño de pantalla está fijado en "4:3".

"Noise Red. grab." (reducción de ruido): reduce el ruido que contiene la señal de vídeo.

"Ecuador vídeo grab.": ajusta la imagen con mayor detalle.

Pulse **↑/↓** para seleccionar el elemento que desea ajustar y, a continuación, pulse ENTER.

- Contraste: cambia el contraste.
- Brillo: cambia el brillo general.
- Color: hace que el color se oscurezca o se suavice.

3 Configure el ajuste mediante **←/↑/↓/→** y pulse ENTER.

El ajuste predeterminado aparece subrayado.

"Noise Red. grab.":

(débil) No 1 ~ 2 ~ 3 (fuerte)

"Ecuador vídeo grab.":

- Contraste: (débil) -3 ~ 0 ~ 3 (fuerte)
- Brillo: (oscuro) -3 ~ 0 ~ 3 (claro)
- Color: (claro) -3 ~ 0 ~ 3 (oscuro)

Repita los pasos 2 y 3 para ajustar los demás elementos.

Notas

- Si un programa contiene dos tamaños de imagen, se graba el tamaño seleccionado. Sin embargo, si la señal 16:9 no puede grabarse como 16:9, se graba como 4:3.
- Pueden aparecer restos de imágenes en la pantalla si utiliza “Noise Red. grab.”.
- El ajuste “Ecuilizador vídeo grab.” no afecta a la entrada de la toma DV IN y no funciona con señales RGB.

Creación de capítulos en un título

La grabadora puede dividir automáticamente una grabación (un título) en capítulos insertando marcas de capítulo durante la grabación. Para desactivar esta función, ajuste “Capítulo automático” en la pantalla de configuración “Funciones” a “No” (página 99).

Cuando se graba en el HDD o en un DVD-RW (modo VR)

La grabadora detecta cambios en la imagen y el sonido e inserta automáticamente marcas de capítulo. También es posible insertar y quitar marcas de capítulo manualmente (página 75).

Cuando se graba en otros discos grabables

Se insertan marcas de capítulo a intervalos aproximados de 6 minutos durante la grabación.

Nota

Cuando se copia (página 78), las marcas de capítulo de la fuente de copiado no pasan al título copiado.

Comprobación, cambio o cancelación de ajustes del temporizador (Lista de temporizador)

HDD +RW -RWVR -RWVideo +R -R

Puede comprobar, cambiar o cancelar los ajustes del temporizador utilizando la Lista de temporizador.

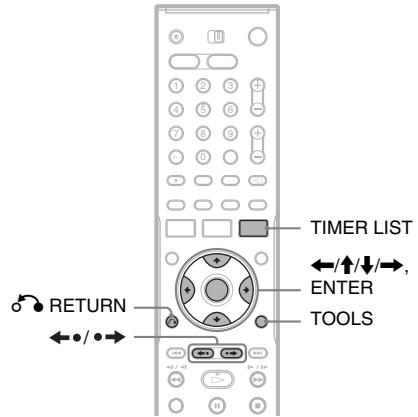

1 Pulse TIMER LIST.

Aparecer la Lista de temporizador.

LISTA DE TEMPORIZ.				10:30
●●	Lun-Sab	22:00-22:15	AAB SP	
○●	Vie	29.10 20:30-21:30	DEF SP	PDC VPS
○●	Vie	29.10 21:00-22:00	GHI SLP	PDC VPS
○●	Sab	30.10 16:00-17:00	DEF SLP	

La información del temporizador muestra la fecha, la hora, el modo de grabación, etc.

□: indica que otro ajuste se ha superpuesto al ajuste.

● (verde): indica que el ajuste se puede grabar.

● (rojo): indica el ajuste que se está grabando.

○ (gris): indica que el ajuste no se puede grabar en el modo de grabación seleccionado.

● (gris): indica el ajuste que se está grabando en el HDD.

● : indica el ajuste que se está grabando en un DVD.

↻ : indica que está establecida la función Actualizar.

Cuando no se pueden incluir todos los ajustes de temporizador en la lista, aparece la barra de desplazamiento.

Para ver los ajustes de temporizador ocultos, pulse **↑/↓**.

2 Seleccione el ajuste de temporizador que desea comprobar, cambiar o cancelar y pulse ENTER.

Aparecerá el submenú.

3 Seleccione una de las opciones y pulse ENTER.

“Modificar”: cambia el ajuste del temporizador.

Seleccione un elemento utilizando **←/→** y ajústelo con **↑/↓**. Seleccione “Aceptar” y pulse ENTER. Para las funciones PDC/VPS o Actual., seleccione “Detalles” y cambie los ajustes (página 48).

“Borrar”: borra el ajuste del temporizador. Seleccione “Aceptar” y pulse ENTER.

“Marcar superp.”: comprueba los ajustes superpuestos.

Seleccione “Cerrar” para volver a la Lista de temporizador.

Para cambiar o cancelar el ajuste, repita los pasos 2 y 3 anteriores.

Si los ajustes del temporizador se superponen

El programa que se inicia primero tiene prioridad, mientras que el segundo programa sólo se iniciará cuando finalice el primero.

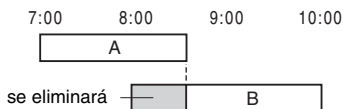

◆ Cuando las grabaciones se inician en el mismo momento

El programa que se ha ajustado por último tiene prioridad. En el ejemplo, el ajuste B del temporizador se ajusta después de A, por lo que la primera parte del ajuste A del temporizador no se grabará.

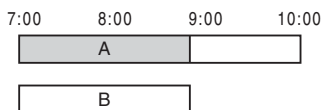

◆ Si coincide la hora de finalización de una grabación con la hora de inicio de otra

Después de finalizar la grabación anterior, es posible que la otra grabación se retrase.

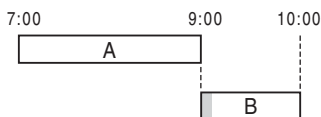

Para desplazarse por la lista por páginas (modo de página)

Pulse ◀•/•▶ mientras la pantalla de lista está activada. Cada vez que pulse ◀•/•▶, toda la Lista de temporizador cambiará a la página de ajustes de temporizador anterior o siguiente.

Para desactivar la Lista de temporizador

Pulse TIMER LIST o ↻ RETURN.

🔔 Sugerencia

Durante la grabación, no es posible modificar el ajuste del temporizador de la grabación actual, aunque se puede prolongar el tiempo de grabación (página 48).

📌 Notas

- Si la función “PDC/VPS” se ajusta a “Sí” para una o varias grabaciones con temporizador, la hora de inicio puede cambiar en caso de que la emisión se retrase o empiece antes.
- Aunque el temporizador esté ajustado, las grabaciones con temporizador no se podrán realizar mientras se grabe un programa que tiene prioridad.
- Aunque el temporizador esté ajustado para el mismo programa diario o semanal, la grabación con temporizador no se podrá realizar si el programa se superpone a un programa que tiene prioridad. “📺” aparecerá junto al ajuste superpuesto en la Lista de temporizador. Compruebe el orden de prioridad de los ajustes.

Borrado automático de títulos antiguos (Borrado de títulos automático)

HDD

Si no hay suficiente espacio para una grabación con temporizador, la grabadora borra automáticamente títulos antiguos grabados en el HDD. El título reproducido más antiguo se borra. Los títulos protegidos no se borran.

- 1 Pulse TIMER LIST.**
Aparece la Lista de temporizador.
- 2 Pulse TOOLS para seleccionar “Borrado título. autom.”, y pulse ENTER.**
- 3 Seleccione “Sí” y pulse ENTER.**
El ajuste predeterminado es “No”.

Grabación desde un equipo conectado

HDD +RW -RWVR -RWVideo +R -R

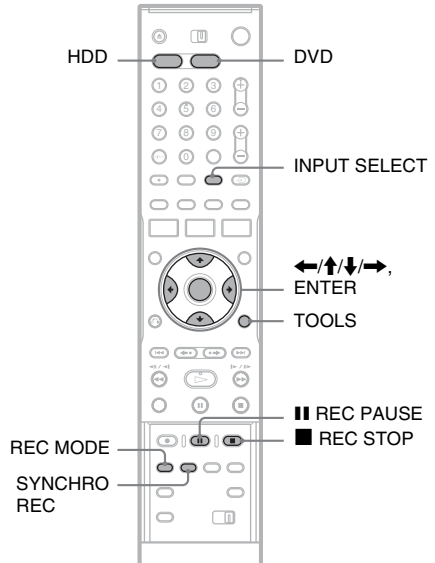

Grabación desde un equipo conectado con un temporizador (Grab. Sincro.)

Puede configurar la grabadora para que grabe automáticamente programas desde un equipo conectado que disponga de función de temporizador (como un sintonizador de satélite). Conecte el equipo a la toma LINE 3/DECODER de la grabadora (página 29).

Cuando se activa el equipo conectado, la grabadora inicia la grabación de un programa desde la toma LINE 3/DECODER.

- 1 Antes de grabar, seleccione HDD o DVD.**
Si selecciona DVD, inserte un DVD grabable (consulte “Inserción de un disco” en la página 33).
- 2 Ajuste “Grab. Sincro.” en la pantalla de configuración “Funciones” a “Grabar a HDD” o “Grabar a DVD” (página 100).**

3 Pulse INPUT SELECT varias veces para seleccionar "L3".

4 Seleccione el audio de entrada de línea si graba un programa bilingüe en un HDD o DVD-RW (modo VR).

Pulse TOOLS para seleccionar "Entrada audio línea", y pulse ENTER. Seleccione "Bilingüe", y pulse ENTER.

Si desea obtener más información acerca de la grabación bilingüe, consulte la página 46.

5 Pulse REC MODE varias veces para seleccionar el modo de grabación.

Para obtener más información acerca del modo de grabación, consulte la página 45.

6 Ajuste el temporizador del equipo conectado a la hora del programa que desea grabar y apague el equipo.

7 Pulse SYNCHRO REC.

El indicador SYNCHRO REC se ilumina en el panel frontal. La grabadora está preparada para iniciar la grabación sincronizada. La grabadora inicia la grabación de forma automática al recibir una señal de entrada del equipo conectado. La grabadora detiene la grabación cuando se apaga el equipo conectado.

Para detener la grabación

Pulse ■ REC STOP o SYNCHRO REC.

Para cancelar la grabación sincronizada

Pulse SYNCHRO REC.

El indicador SYNCHRO REC de la grabadora se apaga.

⚡ Notas

- La grabadora sólo inicia la grabación después de detectar la señal de vídeo del equipo conectado. Es posible que el principio del programa no se grabe, independientemente de si la alimentación de la grabadora está activada o desactivada.
- Durante la grabación sincronizada, no se pueden realizar otras operaciones, como grabaciones normales.
- Para utilizar el equipo conectado mientras la grabadora está en espera para la grabación sincronizada, puede cancelar este tipo de grabación si pulsa SYNCHRO REC. Asegúrese de apagar el equipo conectado y pulse SYNCHRO REC para restablecer la grabación sincronizada antes de que empiece la grabación con temporizador.
- La función de grabación sincronizada no se puede utilizar cuando "Entrada línea3" de "Ajuste Euro" en la pantalla de configuración "Vídeo" está ajustada a "Decodifi." (página 95).
- La función Grab. Sincro. no puede utilizarse con algunos sintonizadores. Para obtener más información, consulte el manual de instrucciones del sintonizador.
- Mientras la grabadora está en espera para la grabación sincronizada, la función de ajuste automático del reloj (página 92) no está disponible.
- Para utilizar la función de grabación sincronizada, primero debe ajustar el reloj de la grabadora correctamente.

Si se superponen los ajustes del temporizador de una grabación sincronizada y otra grabación con temporizador

Independientemente de si se graba en modo sincronizado, el programa que empieza primero tiene prioridad y la grabación del segundo se iniciará sólo cuando la grabación del primero haya finalizado.

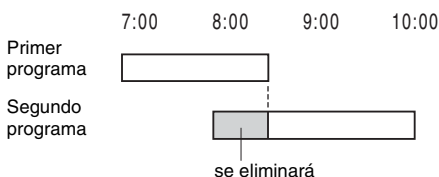

Grabación desde un equipo conectado sin temporizador

Puede grabar desde una videograbadora o un dispositivo similar conectado. Para conectar una videograbadora o dispositivo similar, consulte “Conexión de una videograbadora o dispositivo similar” en la página 27. Utilice la toma DV IN del panel frontal si el equipo dispone de una toma de salida DV (toma i.LINK).

1 Pulse HDD o DVD.

Si selecciona DVD, introduzca un DVD grabable (consulte “Inserción de un disco” en la página 33).

2 Pulse INPUT SELECT para seleccionar la fuente de entrada correspondiente a la conexión que ha realizado.

La pantalla del panel frontal cambia de la siguiente forma:

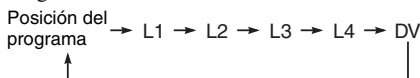

3 Seleccione el audio de entrada de línea si graba un programa bilingüe en un HDD o DVD-RW (modo VR).

Pulse TOOLS para seleccionar “Entrada audio línea”, y pulse ENTER. Seleccione “Bilingüe”, y pulse ENTER.

Si desea obtener más información acerca de la grabación bilingüe, consulte la página 46.

4 Pulse REC MODE varias veces para seleccionar el modo de grabación.

Para obtener más información acerca del modo de grabación, consulte la página 45.

5 Pulse ■ REC PAUSE para ajustar la grabadora en el modo de pausa de grabación.

6 Inserte la cinta de origen en el equipo conectado y ajústelo en modo de pausa de reproducción.

7 Al mismo tiempo, pulse ■ REC PAUSE en la grabadora y los botones de pausa o de reproducción del equipo conectado.

Se inicia la grabación.

Para detener la grabación, pulse ■ REC STOP en la grabadora.

Si conecta una videocámara digital con una toma DV IN

Consulte “Copiado de DV” en la página 83 para obtener una explicación sobre cómo grabar desde la toma DV IN.

🔧 Sugerencia

Es posible ajustar la configuración de la imagen de grabación antes de grabar. Consulte “Ajuste de la calidad y el tamaño de la imagen de grabación” en la página 51.

📌 Notas

- Cuando grabe la imagen de un videojuego, es posible que la pantalla no aparezca nítida.
- Los programas que contienen una señal de protección contra copia Copy-Never no pueden grabarse. La grabadora continúa grabando pero se grabará una pantalla en blanco.

Reproducción

HDD +RW -RWVR -RWVideo +R -R
 DVD VCD CD DATA DVD DATA CD

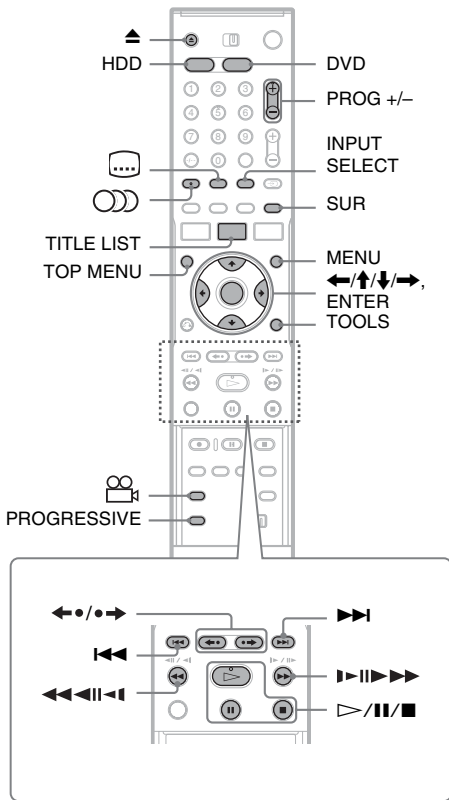

1 Pulse HDD o DVD.

- Si selecciona DVD, inserte un disco (consulte “Inserción de un disco” en la página 33).
- Si ha insertado un DVD VIDEO, VIDEO CD o CD, pulse . Se inicia la reproducción.

2 Pulse TITLE LIST.

Para obtener detalles sobre la Lista de títulos, consulte “3. Reproducción del programa grabado (Lista de títulos)” en la página 36.

Ejemplo: DVD-RW (modo VR)



3 Seleccione el título, y pulse ENTER.

Aparecerá el submenú.

4 Seleccione “Reproducir” y pulse ENTER.

La reproducción se inicia a partir del título seleccionado.

Para utilizar el menú del DVD

Si reproduce un DVD VIDEO o un DVD+RW, DVD-RW (modo Vídeo), DVD+R o DVD-R finalizado, puede visualizar el menú del disco pulsando TOP MENU o MENU.

Para reproducir discos VIDEO CD con funciones PBC

La reproducción PBC (control de reproducción) permite reproducir discos VIDEO CD de forma interactiva utilizando el menú que aparece en la pantalla del televisor.

Al iniciar la reproducción de un VIDEO CD con funciones PBC, aparecerá el menú.

Seleccione un elemento mediante los botones numéricos y pulse ENTER. A continuación, siga las instrucciones del menú (pulse cuando aparezca “Pulse SELECT”).

La función PBC de discos Super VIDEO CD no funciona con esta grabadora. Los discos Super VIDEO CD sólo se reproducen en modo de reproducción continua.

Para detener la reproducción

Pulse .

Para reproducir rápidamente con sonido (Buscar audio)

Si pulsa durante la reproducción de un título grabado en el HDD, podrá reproducir rápidamente con diálogo o sonido (aparece “x1.5”).

No habrá sonido cuando se pulse dos o más veces para cambiar la velocidad de búsqueda.

Para reanudar la reproducción desde el punto en el que se ha detenido (Reanudación de reproducción)

Si vuelve a pulsar ▷ después de detener la reproducción, la grabadora reanudará la reproducción desde el punto en el que ha pulsado ■.

Para empezar desde el principio, pulse TOOLS, seleccione “Repr. desde pr.” y pulse ENTER. La reproducción se inicia desde el principio del título, de la pista o de la escena.

El punto en el que haya detenido la reproducción se borrará si:

- abre la bandeja de discos (excepto el HDD).
- reproduce otro título (excepto el HDD).
- cambia el menú Lista de títulos a Original o Playlist (sólo HDD/DVD-RW en modo VR).
- edita el título después de detener la reproducción.
- cambia los ajustes de la grabadora.
- apaga la grabadora (sólo VIDEO CD/CD/DATA DVD/DATA CD).
- realiza una grabación (excepto HDD/DVD-RW en modo VR).
- cambia entre JPEG y MP3.

Nota

No se puede reanudar la reproducción durante la pausa de TV.

Para reproducir discos DVD restringidos (Reproducción Prohibida)

Si reproduce un DVD restringido, el mensaje “¿Cambiar el modo de reproducción prohibida a nivel * un momento?” aparece en la pantalla del televisor.

- 1 Seleccione “Aceptar” y pulse ENTER. Aparece la pantalla de introducción de la contraseña.
- 2 Introduzca la contraseña de 4 dígitos mediante los botones numéricos.
- 3 Pulse ENTER para seleccionar “Aceptar”. La grabadora inicia la reproducción.

Para registrar o cambiar la contraseña, consulte “Reproducción Prohibida (sólo DVD VIDEO)” en la página 99.

Para bloquear la bandeja de discos (Bloqueo para niños)

Es posible bloquear la bandeja de discos para evitar que los niños extraigan el disco.

Cuando la grabadora esté encendida, mantenga pulsado ■ hasta que aparezca “LOCKED” en el visor del panel frontal. El botón ▲ (abrir/cerrar) no funciona mientras está ajustado el bloqueo para niños.

Para desbloquear la bandeja de discos, mantenga pulsado ■ hasta que aparezca “UNLOCKED” en el visor del panel frontal cuando la grabadora esté encendida.

Reproducción con una sola pulsación

Si utiliza la conexión SMARTLINK, podrá iniciar fácilmente la reproducción.

Pulse ▷. La grabadora y el televisor se encienden automáticamente y la entrada del televisor cambia a la grabadora. La reproducción se inicia automáticamente.

Menú con una sola pulsación

Si utiliza la conexión SMARTLINK, puede mostrar fácilmente la Lista de títulos.







































Pulse TITLE LIST. La grabadora y el televisor se encienden automáticamente y la entrada del televisor cambia a la grabadora. Aparece la Lista de títulos.















Sugerencias

- También puede utilizar el botón ▷ en el paso 3 (página 57) para iniciar la reproducción.
- Aunque seleccione “Ajuste de fábrica” en la pantalla de configuración “Opciones” (página 102), el bloqueo para niños permanecerá ajustado.

Opciones de reproducción

Para comprobar la posición de los botones de abajo, consulte la ilustración de la página 57.

Botones	Operaciones
 (audio)     	Selecciona una de las pistas de audio grabadas en el disco si se pulsa varias veces.  : selecciona el idioma.   : selecciona el sonido principal o secundario.   : selecciona pistas de audio estéreo o monoaural.
 (subtítulo) 	Selecciona un idioma para los subtítulos si se pulsa varias veces.
 (ángulo) 	Selecciona un ángulo si se pulsa varias veces. Si el disco contiene distintos ángulos (multiángulos) para una escena, aparecerá "  " en el visor del panel frontal.
SUR (surround)      	Selecciona uno de los efectos TVS si se pulsa varias veces. TVS* (Sonido envolvente virtual del televisor) permite disfrutar de efectos de sonido envolvente virtual creados en los altavoces frontales izquierdo y derecho. El ajuste seleccionado aparece en la pantalla del panel frontal durante unos segundos. "TVS OFF": sin efecto envolvente "TVS DYNAMIC": crea un conjunto de altavoces posteriores virtuales. "TVS WIDE": crea cinco conjuntos de altavoces posteriores virtuales. "TVS NIGHT": crea cinco conjuntos de altavoces posteriores virtuales. Es efectivo a un volumen bajo. "TVS STANDARD": crea tres conjuntos de altavoces posteriores virtuales. Es efectivo si utiliza dos altavoces frontales separados.
PROGRESSIVE        	Cambia el tipo de señal de salida de vídeo a formato entrelazado o progresivo (página 19).
 (repetición instantánea/avance instantáneo)	Vuelve a reproducir la escena o la avanza rápidamente durante un instante.
      	Vuelve al principio del título, del capítulo, de la escena o de la pista anterior o siguiente. Para el HDD, no puede ir al principio del anterior o siguiente título.

Botones	Operaciones
 (retroceso rápido/avance rápido)	<p>Retrocede y avanza rápidamente el disco si se pulsa durante la reproducción. La velocidad de búsqueda cambia del modo siguiente:</p> <p style="text-align: center;"> retroceso rápido avance rápido  ← →  *1  ← ← → →  *2  ← ← ← → → →  *2 </p> <p>Si mantiene pulsado el botón, el avance rápido o retroceso rápido continúa a la velocidad seleccionada hasta que suelta el botón.</p> <p>*1 Si pulsa  una vez durante la reproducción de un título grabado en el HDD, podrá reproducir rápidamente con sonido (aparece "x1.5").</p> <p>*2  y  sólo están disponibles para HDD y DVD.</p>
 (cámara lenta, congelación de fotogramas)   * * Sentido de reproducción solamente	<p>Reproduce a cámara lenta si se pulsa durante más de un segundo en modo de pausa.</p> <p>Reproduce un fotograma cada vez si se pulsa brevemente en modo de pausa.</p>
 (pausa)	Introduce una pausa en la reproducción.

Para reanudar la reproducción normal, pulse .

Notas

- Para disfrutar de la función TVS, ajuste "Salida Digital" a "Sf" y "Dolby Digital" a "D-PCM" y "MPEG" a "PCM" en la pantalla de configuración "Audio".
- Es posible que el volumen disminuya cuando estén activados los efectos de sonido envolvente.
- Si la señal de reproducción no contiene una señal para los altavoces posteriores, resultará difícil apreciar los efectos de sonido envolvente. Además, también es posible que los efectos de sonido envolvente no se oigan según el título que se esté reproduciendo y el ambiente donde esté siendo utilizada la grabadora.
- Cuando seleccione uno de los modos de sonido envolvente, desactive el ajuste de sonido envolvente del televisor o amplificador (receptor) conectado.
- Asegúrese de que su posición de escucha es equidistante entre ambos altavoces y de que los altavoces están situados en entornos similares.
- En esta grabadora no se pueden cambiar los ángulos ni los subtítulos de los títulos grabados con esta grabadora.
- Cuando utilice la toma DIGITAL OUT (COAXIAL u OPTICAL) para escuchar señales de audio MPEG y ajuste "MPEG" a "MPEG" en la pantalla de configuración "Audio", si selecciona uno de los modos de TVS no saldrá sonido por los altavoces.

- El audio PCM de 96 kHz y el audio DTS no tienen efectos de sonido envolvente.
- Los efectos de sonido envolvente no funcionan cuando se realiza la reproducción rápida con sonido.

Notas sobre la reproducción de pistas de sonido DTS de un CD

- Al reproducir CD codificados con DTS, se oirá un ruido excesivo procedente de las tomas estéreo analógicas. Para evitar causar posibles daños al sistema de audio, el usuario debe tomar las precauciones necesarias cuando las tomas estéreo analógicas de la grabadora estén conectadas a un sistema de amplificación. Para disfrutar de la reproducción DTS Digital Surround™, debe conectarse un sistema decodificador externo de 5.1 canales a la toma digital de la grabadora.
- Ajuste el sonido a "Estereo" con el botón  (audio) cuando reproduzca pistas de sonido DTS de un CD (página 59).

Notas sobre la reproducción de discos DVD con pista de sonido DTS

Las señales de audio DTS se emiten solamente a través de la toma DIGITAL OUT (COAXIAL u OPTICAL). Cuando reproduzca un DVD con pistas de sonido DTS, ajuste "DTS" a "Sf" en la pantalla de configuración "Audio" (página 97).

Ajuste de la calidad de imagen

HDD +RW -RWVR -RWVideo +R -R

DVD VCD

1 Pulse **TOOLS** durante la reproducción para seleccionar “Ajustes de vídeo”, y pulse **ENTER**.

Ajustes de vídeo	
Seleccione el elemento que desea cambiar.	
Y NR :	2
C NR :	2
BNR :	2
MNR :	1
PVD :	No
Ecuilizador vídeo PB	

2 Seleccione un elemento y pulse **ENTER**.

Aparece la pantalla de ajuste.

“Y NR” (reducción de ruido de luminancia): reduce el ruido que contiene el elemento de luminancia de la señal de vídeo.

“C NR” (reducción de ruido cromático): reduce el ruido que contiene el elemento de color de la señal de vídeo.

“BNR” (reducción de ruido en bloque): reduce el “ruido en bloque” o los patrones tipo mosaico de las imágenes.

“MNR” (reducción de ruido de efecto mosquito): reduce la ligera perturbación que aparece alrededor de los contornos de las imágenes. Los efectos de reducción de ruido se ajustan automáticamente dentro de los límites de cada gama de ajuste según la velocidad de bits del vídeo y otros factores.

“PVD” (potenciador de vídeo digital): realza el contorno de las imágenes.

“Ecuilizador vídeo PB” (ecualizador de vídeo de reproducción): ajusta la imagen con mayor detalle.

Seleccione un elemento y pulse **ENTER**.

- Contraste: cambia el contraste.
- Brillo: cambia el brillo general.
- Color: hace que el color se oscurezca o se suavice.
- Tonalidad: cambia el equilibrio de color.

3 Pulse **←/→** para configurar el ajuste y pulse **ENTER**.

Los ajustes predeterminados aparecen subrayados.

“Y NR”: (débil) No 1 2 3 (fuerte)

“C NR”: (débil) No 1 2 3 (fuerte)

“BNR”: (débil) No 1 2 3 (fuerte)

“MNR”: (débil) No 1 2 3 (fuerte)

“PVD”*: (débil) No 1 2 3 (fuerte)

“Ecuilizador vídeo PB”:

• Contraste: (débil) -3 ~ 0 ~ 3 (fuerte)

• Brillo: (oscuro) -3 ~ 0 ~ 3 (claro)

• Color: (claro) -3 ~ 0 ~ 3 (oscuro)

• Tonalidad: (rojo) -3 ~ 0 ~ 3 (verde)

Repita los pasos 2 y 3 para ajustar los demás elementos.

* “1” suaviza los contornos de las imágenes. “2” realza los contornos y “3” los realza más que “2”.

⚡ Notas

- Si los contornos de las imágenes en el televisor se vuelven borrosos, ajuste “BNR” y/o “MNR” a “No”.
- Dependiendo del disco o de la escena que se reproduzca, los efectos BNR, MNR, Y NR o C NR pueden ser difíciles de distinguir. Es posible que estas funciones no estén disponibles en algunos tamaños de pantalla.
- Cuando utilice la función PVD, el ruido que se encuentre en el título será más audible. En este caso, es recomendable que utilice la función BNR con la función PVD. Si no aprecia ninguna mejora, ajuste el nivel PVD a “1” o “No”.

Ajuste de la calidad del sonido

HDD +RW -RWVR -RW_{video} +R -R

DVD VCD CD DATA CD

1 Pulse **TOOLS** durante la reproducción para seleccionar “Ajustes de audio”, y pulse **ENTER**.

2 Seleccione un elemento y pulse **ENTER**.
“Sonido envolvente” (TVS): selecciona uno de los modos de sonido envolvente. Para obtener más información, consulte “Opciones de reproducción” en la página 59.

“Filtro de Audio”: selecciona el filtro digital para reducir el ruido que se encuentra por encima de los 22,05 kHz (Fs* de 44,1 kHz), 24 kHz (Fs de 48 kHz) o 48 kHz (Fs superior a 96 kHz).

- Abrupto (ajuste predeterminado): proporciona un amplio rango de frecuencias y sensación de espacio.
- Suave: proporciona un sonido suave y cálido.

“SINCRO. AV”: cuando se retarda el vídeo, esta función retarda el audio para sincronizarlo con el vídeo (0 a 120 milisegundos). Los números más altos indican un mayor retardo del audio para la sincronización con el vídeo. Cuando copie a una videgrabadora u otro equipo de grabación de vídeo, asegúrese de volver a poner este ajuste a 0 ms (predeterminado).

* Frecuencia de muestreo de la fuente de audio. Esta función solamente ajusta las señales de salida de las tomas LINE 1 – TV, LINE 3/DECODER, o LINE 2 OUT (AUDIO L/R).

3 Pulse **←/↑/↓/→** para seleccionar la opción y pulse **ENTER**.

Nota

En algunos discos o entornos de reproducción, es posible que el efecto de cambiar el filtro de audio sea difícil de apreciar.

Para hacer una pausa en una emisión de TV (Pausa de TV)

Puede hacer una pausa en la actual emisión de TV y continuar viendo el programa más tarde. Esto resulta útil cuando se recibe una llamada telefónica o una visita inesperada mientras se está viendo la TV.

1 Mientras esté viendo una emisión de TV con esta grabadora, pulse **II**.

La imagen se pondrá en pausa. Puede poner en pausa una imagen durante tres horas.

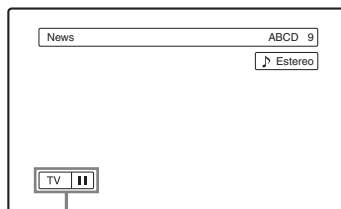

Pausa de TV

2 Pulse **II** o **>** otra vez para continuar viendo el programa.

Notas

- Los títulos puestos en pausa no se graban en el HDD.
- Esta función se cancela cuando:
 - se pulsa **■** (detener).
 - se pulsa **PROG +/-**.
 - se pulsa **DVD**.
 - se pulsa **▲** (abrir/cerrar).
 - se pulsa **TITLE LIST**.
 - se pulsa **INPUT SELECT**.
 - se apaga la grabadora.
 - se inicia una grabación con temporizador o grabación sincronizada.
 - la función **PDC/VPS** está ajustada a “Sf” y se inicia la búsqueda de canales.
 - se inicia el copiado **DV** o el copiado normal.
- La reanudación de un programa puesto en pausa podrá llevar unos pocos segundos.
- Aunque avance rápidamente el programa grabado, siempre habrá una diferencia de tiempo de aproximadamente un minuto o más entre el programa grabado y la actual recepción de TV.

Reproducción desde el principio del programa que está grabando (Repr. durante grabac.)

HDD -RWVR

“Repr. durante grabac.” permite visualizar la parte grabada de un programa mientras se realiza la grabación. No necesita esperar a que finalice la grabación.

Pulse TOOLS durante la grabación para seleccionar “Repr. durante grabac.”, y pulse ENTER.

La reproducción se inicia desde el principio del programa que está grabando. Si avanza rápido hasta el punto que está grabando, la función de Reproducción durante la grabación volverá a la reproducción normal.

Notas

- En los DVD-RW (modo VR), esta función no se puede utilizar al grabar:
 - en un DVD-RW de 1x.
 - en el modo de grabación HQ o HSP.
- La imagen del DVD en la pantalla del televisor se congela durante unos segundos si utiliza el avance o retroceso rápidos, o bien la repetición instantánea o el avance de grabación.
- La reproducción durante la grabación se puede hacer a partir de un minuto o más después comenzar la grabación.
- Aunque avance rápidamente el programa grabado, siempre habrá una diferencia de tiempo de aproximadamente un minuto o más entre el programa grabado y la actual recepción de TV.

Reproducción de una grabación anterior mientras realiza otra grabación (Grabación y reproducción simultánea)

HDD +RW -RWVR -RW_{video} +R -R
 DVD VCD CD DATA DVD DATA CD

“Grabación y reproducción simultánea” permite visualizar un programa previamente grabado mientras graba programas. La reproducción continúa aunque se inicie una grabación con temporizador. Utilice esta función del siguiente modo:

- Mientras graba en el HDD:
 - Reproduzca otro título del HDD.
 - Reproduzca un programa grabado previamente en un DVD pulsando DVD.
- Mientras graba en un DVD:
 - Reproduzca un programa grabado previamente en el HDD pulsando HDD.
- Mientras graba en un DVD-RW (modo VR)*¹:
 - Reproduzca otro título del mismo disco DVD-RW (modo VR).*²

*¹ La función de grabación y reproducción simultánea no está disponible cuando se graba:

- en un DVD-RW de 1x.
- en el modo de grabación HQ o HSP.

*² Puede aparecer ruido en la imagen dependiendo de la condición de la grabación, o cuando reproduzca un título grabado en el modo de grabación HQ o HSP. La imagen se congelará durante unos pocos segundos si utiliza el avance rápido o retroceso rápido o la reproducción instantánea o el avance.

También puede reproducir un DVD VIDEO, VIDEO CD, Super VIDEO CD, CD, DATA DVD o DATA CD mientras graba en el HDD.

Ejemplo: reproducir otro título del HDD mientras graba en el HDD.

- 1 Mientras graba, pulse TITLE LIST para ver la Lista de títulos del HDD.
- 2 Seleccione el título que desea reproducir y pulse ENTER.
- 3 Seleccione “Reproducir” en el submenú y pulse ENTER.
La reproducción se inicia a partir del título seleccionado.

Ejemplo: reproducir un DVD mientras graba en el HDD.

- 1 Mientras graba, pulse DVD e inserte el DVD en la grabadora.
- 2 Pulse TITLE LIST para ver la Lista de títulos del DVD.
- 3 Seleccione el título que desea reproducir y pulse ENTER.
- 4 Seleccione "Reproducir" en el submenú y pulse ENTER.
La reproducción se inicia a partir del título seleccionado.

Nota

No puede reproducir un DVD ni VIDEO CD grabado en el sistema de color NTSC mientras graba en el HDD. Cuando quiera reproducir un VIDEO CD, asegúrese de ajustar "Sistema de color" a "PAL" (página 101).

Búsqueda de títulos, capítulos, pistas, etc.

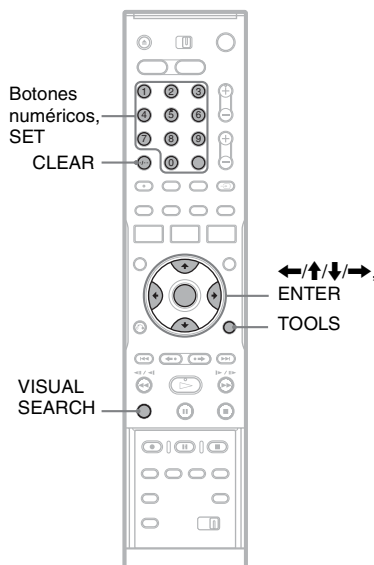

Búsqueda mediante imagen en miniatura (Búsqueda visual)

HDD +RW -RWVR -RWVideo +R -R

Cada capítulo se visualiza como imagen en miniatura. Puede buscar la escena que desee visualmente.

- 1 Pulse VISUAL SEARCH durante la reproducción.

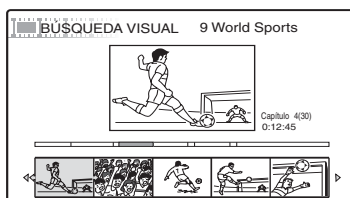

- 2 Seleccione una escena utilizando ←/→, y pulse ENTER.

Se inicia la reproducción de la escena seleccionada.

Búsqueda mediante número de título o código de tiempo

HDD +RW -RWVR -RWVideo +R -R
DVD VCD CD DATA DVD DATA CD

Puede buscar en un disco por título, capítulo, escena o pista. Puesto que a los títulos y pistas se les asignan números individuales, seleccione el título o pista que desee introduciendo su número. También puede buscar escenas utilizando el código de tiempo.

1 Pulse **TOOLS** durante la reproducción para seleccionar un método de búsqueda, y pulse **ENTER**.

- “Búsqueda por título” (para DVD)
- “Búsqueda p. capítulo” (para HDD/DVD)
- “Búsqueda por pista” (para CD/DATA CD)
- “Buscar” (para VIDEO CD)
- “Búsqueda por álbum” (para DATA DVD/DATA CD)
- “Búsqueda por tiempo” (para HDD/DVD): busca un punto de inicio introduciendo el código de tiempo.
- “Búsqueda por archivo” (para DATA DVD/DATA CD)

Aparece la pantalla de introducción del número.

Ejemplo: Búsqueda por título

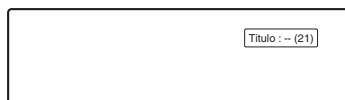

El número entre paréntesis indica el número total de títulos, pistas, etc.

2 Pulse los botones numéricos para seleccionar el número del título, del capítulo, de la pista, del código de tiempo, etc. que desee.

Por ejemplo: Búsqueda por tiempo
Para buscar una escena de 2 horas, 10 minutos y 20 segundos, introduzca “21020”.
Si comete un error, pulse **CLEAR** para cancelar el número y, a continuación, seleccione otro número.

3 Pulse **SET**.

La grabadora inicia la reproducción a partir del número seleccionado.

Nota

“Búsqueda por título” no se puede aplicar al HDD.

Reproducción de pistas de audio MP3 o archivos de imagen JPEG

DATA DVD DATA CD

Puede reproducir pistas de audio MP3 y archivos de imagen JPEG de DATA CD (CD-ROM/CD-R/CD-RW) o archivos de imagen JPEG de DATA DVD (DVD-ROM/DVD+RW/DVD+R/DVD-RW/DVD-R).

Reproducción

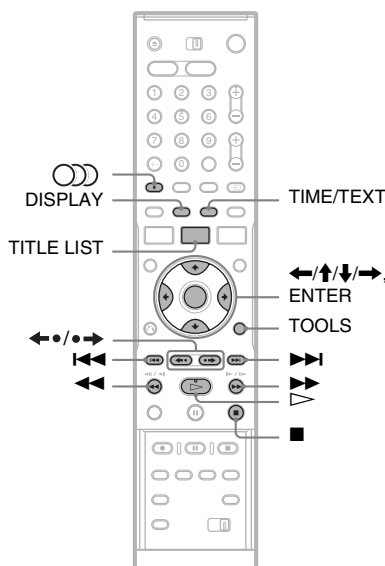

1 Inserte un disco.

Consulte “Inserción de un disco” en la página 33.

2 Pulse **▷**.

Para discos MP3, la reproducción comienza desde la primera pista de audio MP3 del disco. Para archivos JPEG, comienza una diapositiva de las imágenes del disco. Si el DATA CD contiene pistas de audio MP3 y archivos de imagen JPEG, la reproducción comenzará desde los archivos de imagen JPEG la primera vez que se pulse **▷**.

Selección de un álbum o pista MP3

1 Pulse TITLE LIST.

Aparece la lista de álbumes.

Para cambiar la página, pulse ◀•/•▶.



2 Seleccione un álbum y pulse ENTER.

Aparecerá el submenú.

3 Seleccione "Ver álbum" y pulse ENTER.

Aparece la lista de pistas.

Para cambiar la página, pulse ◀•/•▶.

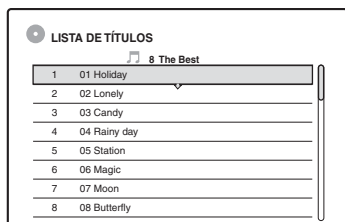

4 Seleccione una pista, y pulse ENTER.

"Reproducir": reproduce la pista.

"Repr. desde pr.": reproduce el principio de la pista.

"Datos de pista": muestra datos sobre la pista tales como los nombres del artista y del álbum.

Para detener la reproducción

Pulse ■.

Para revisar o avanzar rápidamente una pista

Pulse ◀◀/▶▶ durante la reproducción.

Para ir a la pista de audio MP3 anterior o siguiente

Pulse ◀◀◀ o ▶▶▶ durante la reproducción. Si pulsa ◀◀◀ o ▶▶▶ repetidamente, irá al álbum anterior o siguiente.

Para ir al álbum anterior o siguiente

Pulse ◀•/•▶ durante la reproducción.

💡 Sugerencia

Pulse el botón ◯◯◯ (audio) para alternar entre pistas de audio estéreo y monoaural.

Selección de un álbum o imagen JPEG

1 Pulse TITLE LIST.

Aparece la lista de álbumes.

Para cambiar la página, pulse ◀•/•▶.



2 Seleccione un álbum y pulse ENTER.

Aparecerá el submenú.

3 Seleccione "Ver álbum" y pulse ENTER.

Aparece la lista de imágenes.

Para cambiar la página, pulse ◀•/•▶.



4 Seleccione una imagen y pulse ENTER.

"Ver imagen": muestra la imagen llenando la pantalla.

"Bucle continuo": muestra las imágenes que hay en el álbum como diapositiva.

"Datos imagen": muestra datos sobre cuándo fue tomada la imagen.

Para detener la visualización de la imagen JPEG

Pulse ■.

Para ver la imagen anterior o siguiente

Pulse ◀◀/▶▶ mientras está visualizada la imagen.

Para girar una imagen

Pulse **TOOLS** mientras está visualizada la imagen para seleccionar “Girar a la derecha” o “Girar a la izquierda”, y pulse **ENTER**.

Para cambiar la velocidad de intervalo de diapositiva

Pulse **TOOLS** mientras está visualizada la lista de álbumes o la lista de imágenes para seleccionar “Veloci. bucle continuo”, y pulse **ENTER**. Después seleccione la velocidad entre “Rápido” (rápida), “Normal” y “Lento”.

Para ir al álbum anterior o siguiente

Pulse **◀/▶** mientras está visualizada la imagen JPEG.

💡 Sugerencias

- Si está reproduciendo un DATA CD que tiene pistas MP3 y archivos JPEG, puede cambiar entre álbumes de fotos y de música utilizando los botones **◀/▶** cuando está visualizada la lista de álbumes.
- Puede girar una imagen JPEG utilizando los botones **◀/▶** cuando está visualizada la imagen.
- Pulse **DISPLAY** repetidamente para mostrar información sobre el álbum o imagen JPEG en la pantalla del televisor. Después pulse **TIME/TEXT** para alternar entre el número de la imagen seleccionada actualmente y el número de álbum.

🚫 Notas

- Si el disco DVD, tal como un disco de una videocámara DVD, contiene vídeo e imágenes JPEG, solamente se podrá reproducir el vídeo.
- Algunos archivos JPEG, especialmente los archivos de tres o más millones de píxeles, pueden alargar el intervalo de diapositiva.
- Las imágenes JPEG giradas no se guardarán cuando pulse **■** o cambie a otra carpeta.
- Las imágenes de más de 720 × 480 se reducirán a 720 × 480 cuando sean visualizadas.
- Las imágenes de más de 4 mega bites no se pueden visualizar.
- Las imágenes JPEG progresivas no se pueden visualizar.
- Si intenta reproducir un archivo inservible o un archivo que no satisfaga las condiciones de reproducción, aparecerá,  pero la grabadora no podrá reproducirlo.

Acerca de las pistas de audio MP3 y los archivos de imagen JPEG

MP3 es una tecnología de compresión de audio conforme a determinadas normas definidas por la ISO/MPEG. JPEG es una tecnología de compresión de imagen.

Puede reproducir pistas de audio de formato MP3 (MPEG1 Audio Layer 3) y archivos de imagen JPEG de DATA CD (CD-ROM/CD-R/CD-RW) o archivos de imagen JPEG de DATA DVD (DVD-ROM/DVD+RW/DVD+R/DVD-RW/DVD-R). Los discos DATA CD deben estar grabados de acuerdo con el formato Joliet, nivel 1 o nivel 2 de la norma ISO9660 para que la grabadora reconozca las pistas MP3. Los discos DATA DVD deberán estar grabados en formato de disco universal (UDF). También puede reproducir discos grabados en MultiSesión.

Consulte las instrucciones suministradas con las unidades de CD-R/CD-RW/DVD-R/DVD-RW y las del software de grabación (no suministrado) para obtener más información sobre el formato de grabación.

Nota sobre los discos MultiSesión/Borde

Si las pistas de audio MP3 o los archivos de imagen JPEG están grabados en la primera sesión o borde, la grabadora también reproducirá las pistas de audio MP3 o los archivos de imagen JPEG de otras sesiones o bordes. Si la primera sesión o borde tiene grabadas pistas de audio e imágenes en formato CD de música o formato Vídeo CD, solamente se reproducirá la primera sesión o borde.

🚫 Nota

Es posible que la grabadora no pueda reproducir algunos DATA CD/DATA DVD creados en formato Packet Write.

Pistas de audio MP3 o archivos de imagen JPEG que la grabadora puede reproducir

La grabadora puede reproducir las siguientes pistas y archivos:

- Pistas de audio MP3 con la extensión “.MP3”, “.mp3” o “.Mp3”.
- Archivos de imagen JPEG con la extensión “.JPEG”, “.jpg”, “.JPG”, “.Jpg”, “.jpeg” o “.Jpeg”.
- Archivos de imagen JPEG que cumplen con el formato de archivo de imagen DCF*.

* “Design rule for Camera File system” — Norma de diseño para sistema de archivos de cámara: Estándares de imagen para cámaras digitales regularizados por la JEITA (Japan Electronics and Information Technology Industries Association — Asociación para el desarrollo de industrias electrónicas y tecnología de la información de Japón).

Notas

- La grabadora reproducirá todo tipo de datos con la extensión “.MP3”, “.mp3”, “.Mp3”, “.JPEG”, “.jpg”, “.JPG”, “.Jpg”, “.jpeg” o “.Jpeg”, aunque no tengan formato MP3 o JPEG. La reproducción de estos datos puede generar un ruido intenso que podría dañar el sistema de altavoces.
- La grabadora no es compatible con pistas de audio en formato mp3PRO.
- Algunos archivos no se pueden reproducir.
- Las letras que no se pueden mostrar se sustituyen por “*”.

Acerca del orden de reproducción de álbumes, pistas y archivos

Los álbumes se reproducen en el orden siguiente:

Estructura del contenido del disco

Árbol 1 Árbol 2 Árbol 3 Árbol 4 Árbol 5

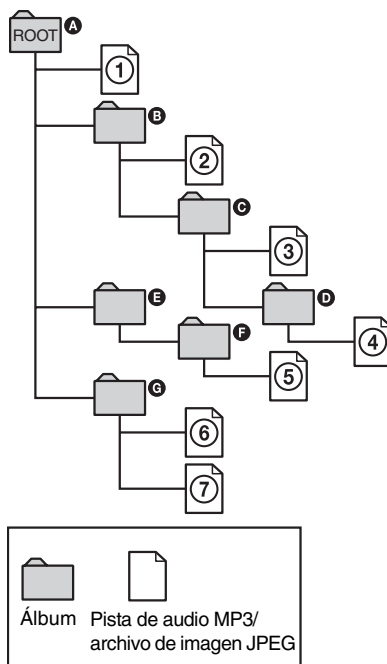

Si inserta un DATA CD/DATA DVD y pulsa \triangleright , las pistas (o archivos) numeradas se reproducen en secuencia, desde ① hasta ⑦. Para archivos de imagen JPEG, pulse $\bullet \rightarrow$ para ir al álbum siguiente. (Por ejemplo, cuando quiera ir del ① al ②.) Cualquier subálbum o subpista del álbum (o archivos) seleccionado tiene prioridad sobre el siguiente álbum del mismo árbol. (Ejemplo: **C** contiene **D**, por lo tanto ④ se reproduce antes que ⑤.) Cuando pulsa TITLE LIST y aparece la lista de nombres de álbumes (página 36), los nombres de álbumes se organizan en el orden siguiente: **A** \rightarrow **E** \rightarrow **C** \rightarrow **D** \rightarrow **F** \rightarrow **G**. Los álbumes que no contienen pistas (o archivos) (tal como el álbum **E**) no aparecen en la lista.

Sugerencias

- Si añade números (01, 02, 03, etc.) delante de los nombres de pistas o archivos al almacenarlos en un disco, las pistas o archivos se reproducirán en ese orden.
- Dado que un disco con muchos árboles tarda más en iniciar la reproducción, se recomienda no crear álbumes que contengan más de dos árboles.

Notas

- En función del software que utilice para crear los discos DATA DVD/DATA CD, el orden de reproducción puede ser distinto del que se muestra en la ilustración anterior.
- No se puede reproducir más de un total de 199 carpetas individuales. (También se cuentan las carpetas que no contienen archivos JPEG/MP3.)
- No se puede reproducir más de un total de 999 carpetas y archivos. (También se cuentan los archivos que no son JPEG/MP3, y las carpetas que no contienen archivos JPEG/MP3.)
- En una sola carpeta no se reconocen más de 200 carpetas y títulos. (También se cuentan las carpetas que no contienen archivos JPEG/MP3.)
- Es posible que se tarde cierto tiempo antes de ir al álbum siguiente o a otro álbum.
- Esta grabadora acepta velocidades de bits de audio MP3 de hasta 160 kbps.

Antes de editar

Esta grabadora ofrece varias opciones de edición para varios tipos de discos. Antes de editar, compruebe el tipo de disco en el visor del panel frontal y seleccione la opción disponible para el disco (página 10).

Notas

- Puede perder el contenido editado si retira el disco o empieza una grabación con temporizador mientras está editando.
- Los discos DVD creados en videocámaras DVD no se pueden editar en esta grabadora.

Opciones de edición para HDD y DVD-RW (modo VR)

HDD -RWVR

Puede disfrutar de funciones de edición avanzadas. En primer lugar, tiene dos opciones para el HDD y DVD-RW (modo VR): edición de la grabación original (denominada “original”), o la información de reproducción creada a partir del original (denominada “Playlist” o lista de reproducción). Puesto que cada opción tiene unas características diferenciadas, consulte el siguiente texto y seleccione la que mejor se adapte a sus necesidades.

Para editar títulos originales

Las ediciones realizadas en los títulos originales serán definitivas. Si tiene previsto conservar una grabación original sin modificaciones, cree y edite una Playlist (consulte más abajo). Las funciones de edición disponibles con títulos originales son:

- Asignación de un título (página 71).
- Ajuste de la protección contra el borrado (página 71).
- Borrado de un título (página 71).
- Borrado de varios títulos (página 73).
- Borrado de una sección de un título (Borrado de A-B) (página 72).
- Borrado de todos los títulos del disco (página 74).
- Borrado de un capítulo (página 72).
- División de un título en dos títulos (HDD solamente) (página 73).

Para crear y editar títulos de Playlist

Una Playlist es un grupo de títulos de Playlist creados a partir de un título original con fines de edición. Cuando crea una Playlist, sólo se almacena en el disco la información de control necesaria para reproducir, como el orden de reproducción. Puesto que los títulos originales no sufren modificaciones, los títulos de la Playlist pueden volver a editarse.

Ejemplo: Ha grabado los últimos partidos de un campeonato de fútbol en un disco DVD-RW (modo VR). Desea crear un resumen con las escenas de gol y otros momentos destacables, pero también desea conservar la grabación original.

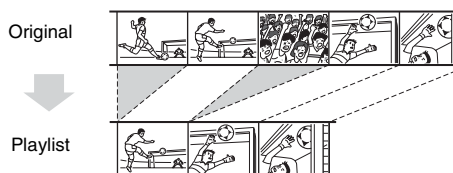

En este caso, puede compilar las escenas destacadas componiendo un título de Playlist o incluso reorganizar el orden de las escenas que formen parte del título de Playlist. (“Creación y edición de una Playlist” en la página 75).

Las funciones de edición avanzadas disponibles con títulos de Playlist son:

- Ajuste de la protección contra el borrado (sólo HDD) (página 71).
- Asignación de un título (página 71).
- Borrado de un título (página 71).
- Borrado de varios títulos (página 73).
- Borrado de una sección de un título (Borrado de A-B) (página 72).
- Reorganización del orden de los títulos (sólo DVD-RW (modo VR)) (página 76).
- División de un título en varios títulos (página 73).
- Combinación de varios títulos en uno solo (página 77).
- Borrado de un capítulo (página 72).

Sugerencia

Puede visualizar los títulos de Playlist del disco en la Lista de títulos (Playlist) o los títulos originales en la Lista de títulos (Original). Para alternar las dos Listas de títulos, pulse TOOLS mientras visualiza una Lista de títulos y seleccione “Original” o “Playlist”.

Notas

- El título de Playlist recupera datos de los títulos originales para la reproducción. Si utiliza un título original para un título de Playlist, el título original no se puede borrar.
- Si aparece un mensaje que indica que la información de control del disco está llena, borre o edite títulos que no necesite.
- Los títulos de Playlist grabados con la señal de protección contra copia "Copy-Once" no pueden ser copiados ni movidos (página 80).

Opciones de edición para DVD+RW/ DVD-RW (modo Vídeo)/DVD+R/ DVD-R

+RW -RW_{Video} +R -R

Es posible realizar ediciones sencillas. Puesto que los títulos en modo Vídeo constituyen en realidad grabaciones en el disco, no podrá deshacer lo que haya editado. Las funciones de edición disponibles con títulos en modo Vídeo son:

- Ajuste de la protección contra el borrado (página 71).
- Asignación de un título (página 71).
- Borrado de un título (página 71).
- Borrado de varios títulos (página 73).
- Borrado de una sección de un título (Borrado de A-B) (sólo DVD+RW) (página 72).
- Borrado de todos los títulos del disco (página 74).
- Borrado de títulos para ampliar el espacio en disco (Mapa de disco) (sólo DVD+RW y DVD-RW (modo Vídeo)) (página 74).

Notas

- Cuando edite un DVD+R, o DVD-R, termine la edición antes de finalizar el disco. No podrá editar un disco finalizado.
- El espacio disponible en el disco no aumenta aunque se borren títulos de DVD+R y DVD-R.
- Si aparece un mensaje que indica que la información de control del disco está llena, borre o edite títulos que no necesite.

Borrado y edición de un título

HDD +RW -RW_{VR} -RW_{Video} +R -R

Esta sección explica las funciones básicas de edición. Tenga en cuenta que la edición es irreversible. Para editar un HDD o DVD-RW (modo VR) sin cambiar las grabaciones originales, cree un título de Playlist (página 75).

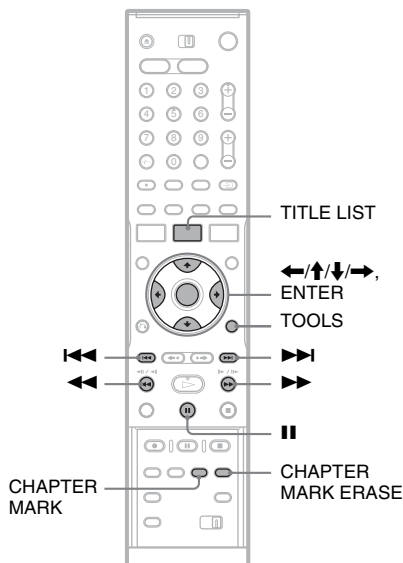

1 Pulse TITLE LIST.

Para títulos HDD o DVD-RW en modo VR, pulse TOOLS y seleccione "Original" o "Playlist" en el menú TOOLS para cambiar la Lista de títulos, en caso necesario.

2 Seleccione un título, y pulse ENTER.

Aparecerá el submenú.

3 Seleccione una opción y pulse ENTER.

Puede realizar las siguientes ediciones en el título.

"Borrar": borra el título seleccionado.

Seleccione "Aceptar" cuando se le pida confirmación.

"Proteger": protege el título. Seleccione "Sí" cuando aparezca la pantalla de protección.

"[A]" aparecerá junto al título protegido. Para cancelar la protección, seleccione "No".

“Nombre título”: permite introducir o volver a introducir un título (página 41).

“Ajust. miniatura”: cambia la imagen en miniatura del título que aparece en la Lista de títulos (página 38).

“Borrado de A-B”: borra una sección del título (página 72).

“Borrar capítulo”: borra unidades de capítulo del título mientras se ven miniaturas (consulte más abajo).

“Dividir”: divide un título en dos títulos (página 73).

Sugerencias

- Puede borrar varios títulos a la vez (página 73) o borrar todos los títulos del disco a la vez (página 74).
- Puede borrar automáticamente los títulos que ya se han reproducido.
- Puede etiquetar o volver a etiquetar discos DVD (página 42).

Nota

Los títulos de Playlist de DVD-RW (modo VR) no se pueden proteger.

Borrado de un capítulo (Borrar capítulo)

HDD +RW -RWVR

Para cada capítulo se visualiza una imagen en miniatura. Puede seleccionar y borrar fácilmente una sección de un título.

Tenga en cuenta que el borrado de un capítulo no se puede deshacer.

- 1 Después del paso 2 de “Borrar capítulo”, seleccione “Borrar capítulo”, y pulse ENTER.

- 2 Seleccione una imagen en miniatura del capítulo utilizando ←/→, y pulse ENTER.

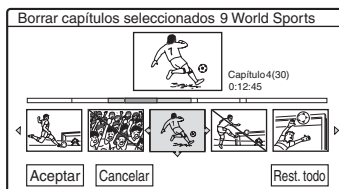

- Para cancelar la selección, vuelva a pulsar ENTER.
- Para borrar múltiples capítulos, repita el paso 2.
- Para restablecer todo, seleccione “Rest. todo”.

- 3 Seleccione “Aceptar”, y pulse ENTER. La pantalla solicita confirmación.

- 4 Seleccione “Sí”, y pulse ENTER.



Borrado de una sección de un título (Borrado de A-B)

HDD +RW -RWVR

Puede seleccionar una sección (escena) de un título y borrarla. Tenga en cuenta que el borrado de escenas de un título es definitivo.

- 1 Después del paso 2 de “Borrado y edición de un título”, seleccione “Borrado de A-B” y pulse ENTER.

Aparece la pantalla de ajuste del punto A.

- Para volver al principio del título, pulse  y después pulse .

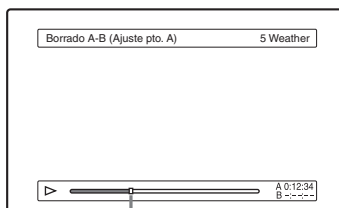

Punto de reproducción

2 Pulse ◀/▶ para seleccionar el punto A y pulse ENTER.

Aparece la pantalla de ajuste del punto B.

3 Pulse ◀/▶ para seleccionar el punto B y pulse ENTER.

La pantalla solicita confirmación.

- Para reajustar el punto A o el punto B, seleccione “Cambiar A” o “Cambiar B” y vaya al paso 2 ó 3.
- Para tener una vista previa del título sin las escenas que se vayan a borrar, seleccione “Vista Previa” (excepto para DVD+RW).

4 Seleccione “Aceptar”, y pulse ENTER.

La escena se borra y la pantalla le pregunta si desea borrar otra escena.

- Para continuar, seleccione “Sí” y repita el procedimiento desde el paso 2.
- Para finalizar, seleccione “No”.

🔔 Sugerencia

Tras haber borrado la escena, se inserta una marca de capítulo. La marca de capítulo divide el título en capítulos individuales a cada lado de la marca.

🔊 Notas

- Es posible que las imágenes o el sonido se interrumpan momentáneamente en el punto en el que borre una sección de un título.
- Las secciones que duren menos de cinco segundos no podrán borrarse.
- En los discos DVD+RW, la sección borrada puede ser ligeramente diferente de los puntos que ha seleccionado.

Borrado de varios títulos (Borrar títulos)

HDD +RW -RW/VR -RW/video +R -R

Es posible seleccionar y borrar más de un título a la vez mediante el menú TOOLS.

1 Pulse TITLE LIST.

2 Pulse TOOLS para seleccionar “Borrar títulos”, y pulse ENTER.

Aparece la pantalla para seleccionar títulos que se van a borrar.

3 Seleccione un título, y pulse ENTER.

Aparece una marca en la casilla de verificación junto al título seleccionado.

- Para eliminar la marca de verificación, vuelva a pulsar ENTER.
- Para eliminarlas todas, seleccione “Rest. todo”.

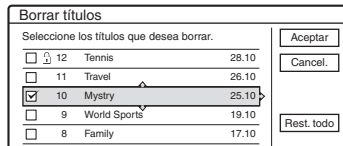

4 Repita el paso 3 para seleccionar todos los títulos que desea borrar.

5 Cuando termine de seleccionar los títulos, seleccione “Aceptar” y pulse ENTER.

Aparece la lista de títulos que se van a borrar para pedir confirmación.

- Para cambiar la selección, seleccione “Cambiar” y repita el procedimiento desde el paso 3.

6 Seleccione “Aceptar” y pulse ENTER.

Se borran los títulos.

División de un título (Dividir)

HDD -RWVR *

Si quiere copiar un título largo a un disco pero no quiere reducir la calidad de imagen, divida el título en dos títulos más cortos. Tenga en cuenta que la división de un título no se puede deshacer.

* Para DVD-RW (modo VR) sólo se pueden dividir títulos de Playlist.

1 Pulse TITLE LIST.

Pulse TOOLS y seleccione “Original” o “Playlist” en el menú TOOLS para cambiar la Lista de títulos, en caso necesario.

2 Seleccione un título, y pulse ENTER.

Aparecerá el submenú.

3 Seleccione “Dividir”, y pulse ENTER.

Aparece la pantalla de ajuste del punto de división. El título se empieza a reproducir en segundo plano.

- Para volver al principio del título, pulse **II** y después pulse **◀◀**.

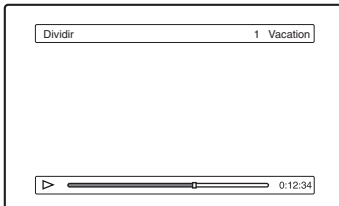

4 Seleccione el punto de división pulsando ◀◀/▶▶, y pulse ENTER.

La pantalla solicita confirmación.

- Para modificar el punto de división, seleccione “Cambiar”.

5 Seleccione “Aceptar”, y pulse ENTER.

Aparece la pantalla de introducción del nombre de título.

- Para utilizar el mismo título que antes, seleccione “No”.

6 Seleccione “Sí” y pulse ENTER para introducir un nuevo nombre.

Siga las explicaciones de la página 41.

Después de introducir un nuevo nombre, el título se divide en dos.

Borrado de todos los títulos del disco

HDD +RW -RWVR -RWVideo +R -R

1 Pulse TOOLS para seleccionar “Información del disco”, y pulse ENTER.

Aparece la pantalla “Información del disco”.

2 Seleccione “Borrar todo”, y pulse ENTER.

3 Seleccione “Aceptar”, y pulse ENTER.

Se borran todos los títulos del disco (excepto los títulos protegidos).

Borrado de títulos para ampliar el espacio en disco (Mapa de disco)

+RW -RWVideo

Si graba en un DVD+RW o DVD-RW (modo Vídeo), la grabadora busca el mayor espacio libre y graba en ese lugar. Antes de empezar, compruebe el estado del disco utilizando Mapa de disco y borre títulos para crear un espacio lo bastante grande para la grabación.

1 Inserte un disco y pulse TITLE LIST.

2 Pulse TOOLS para seleccionar “Espacio del disco”, y pulse ENTER.

Aparece la pantalla “Mapa de disco”.

- Para comprobar el espacio libre, seleccione el espacio pulsando ◀/▶.

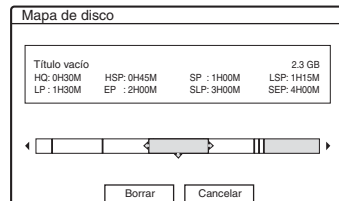

- Si ◀ o ▶ aparece en uno de los lados de la pantalla, puede desplazarse por los laterales pulsando ◀/▶.

3 Pulse ◀/▶ para seleccionar un título y pulse ENTER.

Aparece la pantalla para seleccionar títulos que se van a borrar.

- Para cancelar la selección, vuelva a pulsar ENTER.

- Para borrar más títulos, repita el paso 3.

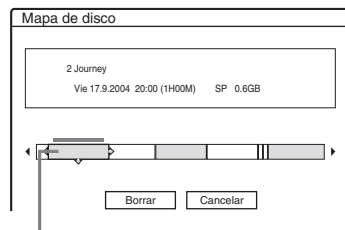

Título seleccionado

4 Seleccione “Borrar”, y pulse ENTER.

La pantalla solicita confirmación.

5 Seleccione “Aceptar”, y pulse ENTER.

Se borrarán los títulos seleccionados, lo que liberará espacio en el disco.

- Para modificar la selección, elija “Cambiar”.

Creación manual de capítulos

HDD -RWVR

Puede insertar manualmente una marca de capítulo en cualquier punto que desee durante la reproducción o la grabación.

Pulse CHAPTER MARK en el punto donde desee dividir el título en distintos capítulos.

Cada vez que pulse el botón, aparecerá “Marcando ...” en la pantalla y las escenas a la izquierda y a la derecha de la marca se convertirán en capítulos individuales.

Para borrar marcas de capítulo

Puede combinar dos capítulos en uno borrando la marca de capítulo durante la reproducción.

Pulse ◀◀/▶▶ para buscar un número de capítulo y, mientras visualiza el capítulo que contiene la marca de capítulo que desea borrar, pulse CHAPTER MARK ERASE.

El capítulo que se reproduce en este momento se combina con el capítulo anterior.

Notas

- Al copiar, se borrarán las marcas de capítulo que inserte.
- Para insertar marcas de capítulo manualmente durante la grabación, ajuste “Capítulo automático” en la pantalla de configuración “Funciones” a “No”.

Creación y edición de una Playlist

HDD -RWVR

La edición de Playlist permite editar o volver a editar sin modificar las grabaciones reales. Puede crear hasta 97 títulos de Playlist.

Nota

Cuando haya creado un título de Playlist a partir de títulos originales, no podrá borrar ni editar estos últimos.

1 Pulse TITLE LIST.

2 Pulse TOOLS para seleccionar “Crear Playlist”, y pulse ENTER.



3 Seleccione el título que desea incluir en el título de Playlist y pulse ENTER.

Aparecerá el submenú.

“Capturar”: añade una sección del título al título de Playlist como una escena.

“Capturar todo”: añade el título completo al título de Playlist como una escena. Después de capturar el título, vaya al paso 8.

4 Seleccione “Capturar”, y pulse ENTER.

Aparece la pantalla de ajuste del punto inicial (IN). El título se empieza a reproducir en segundo plano.

- Para volver al principio del título, pulse II y después pulse ◀◀.

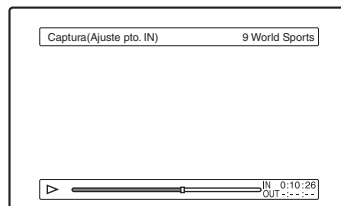

5 Pulse ◀▶/▶▶ para seleccionar el punto IN y pulse ENTER.

Aparece la pantalla de ajuste del punto final (OUT) y la reproducción del título continúa en segundo plano.

6 Pulse ◀▶/▶▶ para seleccionar el punto OUT y pulse ENTER.

La pantalla solicita confirmación. Para reajustar los puntos IN o OUT, seleccione “Camb. IN” o “Camb. OUT” y repita el paso 5 ó 6. Para ver la escena seleccionada, seleccione “Vista Previa”.

7 Seleccione “Aceptar”, y pulse ENTER.

Aparece el menú Lista de escenas con todas las escenas seleccionadas.

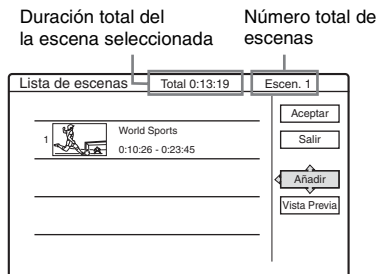

- Para añadir escenas, seleccione “Añadir” y vaya al paso 3.
- Para tener una vista previa de todas las escenas capturadas en el orden de la lista, seleccione “Vista Previa”.

8 Seleccione la escena que quiera volver a editar, y pulse ENTER.

Aparecerá el submenú.
“Mover”: cambia el orden de las escenas.
“Borrar”: borra la escena. La selección se cancela.
“Vista Previa”: muestra imágenes en miniatura de las escenas.
“Cambiar IN”: permite cambiar el punto IN y repetir el procedimiento desde el paso 5.
“Cambiar OUT”: permite cambiar el punto OUT y repetir el procedimiento desde el paso 6.

9 Cuando termine de editar la Lista de escenas, seleccione “Aceptar” y pulse ENTER.

Aparece la pantalla de introducción del nombre de título. Para introducir un nuevo nombre, seleccione “Introducir” (página 41).

10 Seleccione “Aceptar” para utilizar el nombre predeterminado y pulse ENTER.

Para reproducir el título de la Playlist

Pulse TOOLS mientras el menú Lista de títulos esté activado. Después, seleccione “Playlist” y pulse ENTER. Si aparece el menú Lista de títulos (Playlist), seleccione un título y pulse ▷.

🔧 Sugerencia

Cuando se crea un título de Playlist, los puntos IN y OUT se convierten en marcas de capítulo, y cada escena pasa a ser un capítulo.

📌 Nota

Es posible que la imagen se detenga momentáneamente cuando se reproduzca la escena editada.

Desplazamiento de un título de Playlist (Cambiar orden)

-RWVR

Es posible cambiar el orden de un título de Playlist dentro de la Lista de títulos (Playlist).

1 Pulse TITLE LIST para activar el menú Lista de títulos (Playlist).

Si aparece el menú Lista de títulos (Original), pulse TOOLS y seleccione “Playlist”.

2 Seleccione el título que quiera volver mover, y pulse ENTER.

Aparecerá el submenú.

3 Seleccione “Cambiar orden” y pulse ENTER.

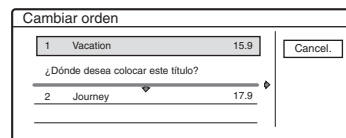

4 Seleccione una nueva ubicación para el título pulsando ↑/↓, y pulse ENTER.

El título se desplaza a la nueva ubicación.

Agrupación de varios títulos de Playlist (Combinar)

HDD -RWVR

1 Pulse TITLE LIST para activar el menú Lista de títulos (Playlist).

Si aparece el menú Lista de títulos (Original), pulse TOOLS y seleccione "Playlist".

2 Pulse TOOLS para seleccionar "Combinar", y pulse ENTER.

Aparecerá la pantalla de selección de títulos.

3 Seleccione un título, y pulse ENTER.

Aparece un número que indica el orden en el que ha seleccionado el título.

Para cancelar la selección, vuelva a pulsar ENTER.

Combinar

Seleccione los títulos que desea combinar.

4	Yacht	25.9
3	Cruising	25.9
2	Journey	17.9
1	Vacation	15.9

Buttons: Aceptar, Cancel., Rest. todo

4 Repita el paso 3 para seleccionar todos los títulos que desea combinar.

Para cancelar todas las selecciones, seleccione "Rest. todo".

5 Seleccione "Aceptar", y pulse ENTER.

Aparece la lista de títulos que se van a combinar.

Para cambiar la selección, elija "Cambiar" y vaya al paso 3.

Combinar

Combine los títulos en el orden siguientes.

1	4	Yacht	25.9
2	3	Cruising	25.9

Buttons: Aceptar, Cambiar, Cancel.

6 Seleccione "Aceptar", y pulse ENTER.

Aparece la pantalla para seleccionar un título entre los títulos seleccionados.

Para introducir un nuevo nombre, seleccione "Introd. texto" y siga las indicaciones de la página 41.

Para cambiar la selección, elija "Cambiar" y vaya al paso 3.

7 Seleccione un nombre y pulse ENTER.

Se combinan los títulos.

Nota

Cuando el número de capítulos del título que se quiere combinar excede el límite, los capítulos del final se combinan en un solo capítulo.

División de un título de Playlist (Dividir)

HDD -RWVR

Puede dividir un título de Playlist. Para las operaciones, consulte la página 73.

Antes de copiar

HDD +RW -RWVR -RWvideo +R -R

En esta sección, “copiado” se refiere a “copiar un título grabado en la unidad de disco duro interno (HDD) a otro disco, o viceversa”. Se puede seleccionar copiar un título (Copiar título – consulte “Copiado de un solo título (Copiado de títulos)” en la página 80), o varios títulos a la vez (Copiar varios títulos – consulte “Copiado de varios títulos (Copiar títulos seleccionados)” en la página 81).

Antes de empezar, lea las siguientes precauciones, comunes para ambos métodos de copiado.

Si quiere grabar de una videocámara digital conectada a la toma DV IN, consulte “Copiado de DV” en la página 83. Para grabar desde equipos conectados a las tomas LINE IN, consulte “Grabación desde un equipo conectado sin temporizador” en la página 56.

Antes de empezar...

- Seleccione el tipo de disco según sus necesidades (página 10). Esta grabadora puede grabar en varios discos.
- No se puede grabar el sonido principal y el secundario en discos DVD+RW, DVD-RW (modo Vídeo), DVD+R, o DVD-R. Para programas bilingües, configure “Grabación bilingüe DVD” en “Principal” (ajuste predeterminado) o en “Secundaria” en la pantalla de configuración “Opciones” (página 102).
- Las grabaciones del temporizador y las grabaciones sincronizadas no se inician durante la copia. Antes de empezar, compruebe el menú Lista Tempor. para ver si hay alguna grabación con temporizador programada para empezar durante la copia.
- Cuando “Capítulo automático” en la pantalla de configuración “Funciones” está ajustado a “SI”, las marcas de capítulo se insertan a intervalos aproximados de 6 minutos mientras se copia de HDD a un DVD, o cuando la grabadora detecta cambios de imagen y sonido durante el copiado de un DVD al HDD. Las marcas de capítulo de donde se copia no se conservan en el título copiado.

- Para un título cuyo tamaño de imagen (16:9 o 4:3) está mezclado:
 - Cuando se ha copiado del HDD a DVD-RW (modo Vídeo) o DVD-R, el tamaño de la imagen está determinado por la configuración de “Tamaño de imagen de la grabación en DVD” (página 51).
 - Cuando se ha copiado del HDD a DVD+RW o DVD+R, el tamaño de la imagen es siempre 4:3.
 - Cuando se ha copiado del HDD a DVD-RW (modo VR), se mantiene el tamaño de la imagen grabado originalmente.

Sugerencias

- Cuando copia un título de Playlist, éste se graba como título original.
- Cuando se ha copiado de un DVD al HDD, se mantienen el tamaño de la imagen y los tipos de sonido grabados originalmente.

Notas

- Para reproducir un disco grabado en otro equipo de DVD, finalice el disco (página 43).
- Es posible que la grabadora no funcione como se ha descrito según el estado del disco. Siga las instrucciones que aparecen en pantalla.
- No puede copiar de DVD VIDEO al HDD.
- Las miniaturas que haya configurado para el título grabado originalmente (página 38) no se mantendrán en el título copiado.

Acerca del “Modo copia”

En esta grabadora, el modo de grabación para copiado se visualiza como “Modo copia”. Hay dos métodos de copiado: el copiado rápido y el copiado con conversión del modo de grabación. Lea las siguientes indicaciones y escoja según el tiempo requerido, el espacio en el disco y la calidad de la imagen.

Copiado a alta velocidad (Copiado de alta velocidad)

HDD → +RW / -RWVR / -RWvideo / +R / -R

Permite copiar datos almacenados en el HDD a un disco de DVD de alta velocidad (DVD+RW con velocidad 8x/DVD-RW con velocidad 6x/DVD+R con velocidad 16x/DVD-R con velocidad 16x, o versiones más lentas de cada tipo de disco) sin cambiar el modo de grabación.

Ajuste “Modo copia” a “Ráp” en la pantalla “Copiado de títulos” o “Copiar títulos seleccionados” (página 80). No puede seleccionar “Ráp” cuando hay seleccionados títulos que no se pueden copiar a alta velocidad (tal como los títulos indicados en “Notas” más abajo). El tiempo mínimo requerido es el que se detalla a continuación (aproximado).

Tiempos requeridos para el copiado a alta velocidad de HDD a DVD (para un programa de 60 minutos)*1

Velocidad*2	6x	6x*3	8x*4	8x*4	2,4x
Rec. modo	DVD-RW de alta velocidad	DVD+RW de alta velocidad	DVD-R de alta velocidad	DVD+R de alta velocidad	DVD+R (Dos capas)
HQ	10 min	10 min	8 min	8 min	25 min
HSP	6 min 40 s	6 min 40 s	5 min	5 min	16 min 40 s
SP	5 min	5 min	3 min 45 s	3 min 45 s	12 min 30 s
LSP	4 min	4 min	3 min	3 min	10 min
LP	3 min 20 s	3 min 20 s	2 min 30 s	2 min 30 s	8 min 20 s
EP	2 min 30 s	2 min 30 s	2 min	2 min	6 min 15 s
SLP	1 min 40 s	60 min*5	1 min 15 s	60 min*5	60 min*5
SEP	1 min 15 s	60 min*5	56 s	60 min*5	60 min*5

*1 Los valores en la tabla de arriba son sólo de referencia. Los tiempos reales para copiar también incluyen el tiempo requerido para crear la información de control del disco y otros datos.

*2 Esta es la velocidad de grabación máxima de esta grabadora. El valor puede variar dependiendo de la condición del disco. Además, es posible que esta grabadora no pueda grabar a la velocidad máxima con discos que puedan grabarse a velocidades que excedan el valor máximo.

*3 La velocidad máxima de esta grabadora es 6x cuando se utilizan discos DVD+RW de velocidad 6x.

*4 La velocidad de esta grabadora es 8x cuando se utilizan discos DVD+R/DVD-R de velocidad 8x.

*5 El copiado a alta velocidad no está disponible cuando se copian títulos grabados en los modos SLP y SEP a DVD+RW y DVD+R.

Notas

- El copiado de alta velocidad no está disponible para los siguientes títulos:
 - Títulos grabados en HQ+.
 - Títulos que contienen sonido principal y secundario (excepto DVD-RW (modo VR)).
 - Títulos grabados en imágenes de tamaño combinado (4:3 y 16:9, etc.), (excepto DVD-RW (modo VR)).
- Cuando se copien, a un DVD-RW (modo vídeo)/DVD+RW/DVD+R/DVD-R, es posible que los títulos remanentes o editados permanezcan en el disco. Si edita un título, utilice el método de copiado con conversión del modo de grabación. Esto suavizará las pausas entre escenas.
- Cuando reproduzca un disco DVD+R DL copiado, el vídeo y audio podrán interrumpirse momentáneamente en el punto donde cambian las capas.

Copiado con conversión del modo de grabación



Permite copiar del HDD a DVD o viceversa, en un modo de copiado que difiere de las grabaciones originales. Por ejemplo, cuando grabe un título HQ (el tamaño de los datos es considerable) en modo SP, puede reducir el tamaño de los datos, ahorrando más títulos para utilizar menos espacio. Seleccione un modo distinto al de la grabación original en el “Modo copia” siguiendo los pasos de “Copiado de un solo título (Copiado de títulos)” en la página 80 o “Copiado de varios títulos (Copiar títulos seleccionados)” en la página 81.

Cuando un título grabado a HDD en el modo HQ o HQ+ es convertido a otro modo, la grabadora asigna automáticamente una velocidad de bits apropiada, reteniendo de esta forma la calidad de imagen original lo máximo posible.

Nota

Es posible que la calidad de la imagen no mejore aunque un título se convierta a un modo de grabación con mejor calidad de imagen.

Restricción de copiado

No puede copiar películas y otros vídeos de DVD al HDD. Además, cuando copie de un DVD al HDD, se grabará una pantalla en blanco gris para las escenas que contengan señal de protección contra copia.

Señales de protección contra copias	Copiado
Copy-Free (No tiene señal de protección)	 HDD → +RW -RWVR ← -RWVideo +R -R
Copy-Once	HDD → -RWVR *

* DVD-RW (modo VR) compatible con CPRM solamente
CPRM (Protección de contenido para soportes grabables) es una tecnología de codificación que protege los derechos de autor de las imágenes.

Mover

HDD → -RWVR

Los títulos que contienen señales de protección contra copia “Copy-Once” pueden moverse solamente del HDD a DVD-RW (modo VR)* (después de mover el título, se borra el título original en el HDD). La función “Mover” se realiza utilizando el mismo procedimiento que para copiar (página 80). Los títulos que contienen señales de protección contra copia “Copy-Once” se indican con COPY .

Notas

- Los títulos siguientes del HDD no se pueden mover.
 - Títulos protegidos
 - Títulos de Playlist
 - Títulos originales referidos de la Playlist
- Si la operación de mover se detiene antes de completarse, el título no se borrará del HDD.

* DVD-RW (modo VR) compatible con CPRM solamente.

Copiado

HDD +RW -RWVR -RWVideo +R -R

Copiado de un solo título (Copiado de títulos)

- 1 Inserte el DVD que desea copiar o el de destino.
- 2 Pulse HDD o DVD para seleccionar la fuente.
- 3 Pulse TITLE LIST para abrir el menú Lista de títulos.
- 4 Seleccione un título, y pulse ENTER. Aparecerá el submenú.
- 5 Seleccione “Copiando”, y pulse ENTER. Aparece la pantalla de selección del modo de copiado.

Si se selecciona un título con COPY (página 80) en la lista de títulos, se mostrará una pantalla de confirmación. Para “Mover”, seleccione “Sí”.

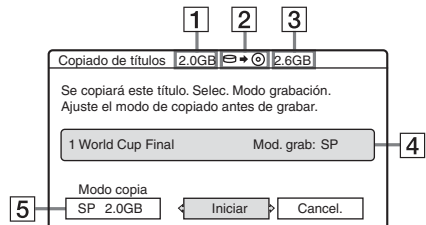

- 1 Tamaño del título (aproximado)
 - 2 Dirección de copiado
 - 3 Espacio libre en el disco que se desea copiar (aproximado)
 - 4 Información sobre el título que se desea grabar
 - 5 Modo de copiado y espacio libre después del copiado (aproximado)
- 6 Seleccione “Modo copia”.

7 Seleccione un modo de copiado pulsando ↑/↓.

Ráp.* → HQ → HSP → SP → LSP



* Aparece cuando el copiado de alta velocidad está disponible para el título (página 78).

8 Seleccione “Iniciar”, y pulse ENTER.

La indicación de copiado aparece en el visor del panel frontal (página 40).

Para ajustar automáticamente el modo de copiado (Modo cop. aut.)

Si no hay disponible suficiente espacio en el disco de destino, la grabadora selecciona de forma automática un modo de copiado con una calidad de imagen inferior de acuerdo con el espacio disponible. Si el espacio en disco es insuficiente para el modo de copiado seleccionado, aparecerá la pantalla de abajo después del paso 8.

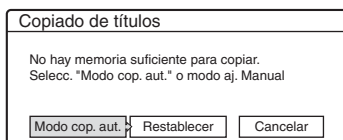

Seleccione “Modo cop. aut.” y pulse ENTER para empezar durante la copia. Para seleccionar manualmente otro modo de copiado, seleccione “Restablecer” y diríjase al paso 7.

Para detener el copiado

Pulse TOOLS para seleccionar “Detener copia”, y pulse ENTER. Cuando se le pida confirmación, seleccione “Sí” y pulse ENTER.

🔧 Sugerencias

- Si el espacio en el disco sigue siendo insuficiente para el modo de copiado seleccionado, borre las partes innecesarias del título o libere espacio borrando títulos del disco (página 74).
- Puede apagar la grabadora durante el copiado. La grabadora completa el copiado aunque se haya apagado.

Copiado de varios títulos (Copiar títulos seleccionados)

Se puede copiar de una vez un máximo de 30 títulos seleccionados. Puede seleccionar el modo de copiado para cada título.

- 1 Inserte el DVD que desea copiar o el de destino.
- 2 Pulse HDD o DVD para seleccionar la fuente.
- 3 Pulse TITLE LIST para abrir el menú Lista de títulos.
- 4 Pulse TOOLS para seleccionar “Copiar títulos selecc.”, y pulse ENTER.

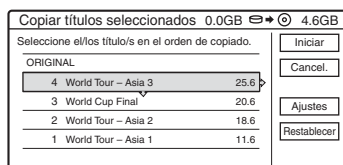

5 Seleccione los títulos en el orden de copiado que desee y pulse ENTER.

Los títulos se enumeran en el orden seleccionado. Para cancelar la selección, vuelva a pulsar ENTER.

Si se selecciona un título con **COPY** (página 80) en la lista de títulos, se mostrará una pantalla de confirmación.

Para “Mover”, seleccione “Sí”.

6 Repita el paso 5 para seleccionar todos los títulos que desee copiar.

Para realizar ajustes en cada uno de los títulos, seleccione “Ajustes” (consulte “Para configurar los ajustes de cada título” más abajo). Para cancelar todas las selecciones, seleccione “Restablecer” y diríjase al paso 5.

7 Seleccione “Iniciar”, y pulse ENTER.

La indicación de copiado aparece en el visor del panel frontal (página 40).

Para configurar los ajustes de cada título

Se pueden realizar ajustes detallados en cada uno de los títulos seleccionados durante el copiado de varios títulos.

- 1 En el paso 6 de “Copiado de varios títulos (Copiar títulos seleccionados)” en la página 81, seleccione “Ajustes” y pulse ENTER.
Aparecerá la siguiente pantalla para realizar los ajustes.
Para volver a seleccionar los títulos, seleccione “Cambiar”, y vaya al paso 5 de “Copiado de varios títulos (Copiar títulos seleccionados)” de arriba. Para ajustar el modo de copiado de la grabadora para adaptarlo a todos los títulos seleccionados, seleccione “Modo aut.”.

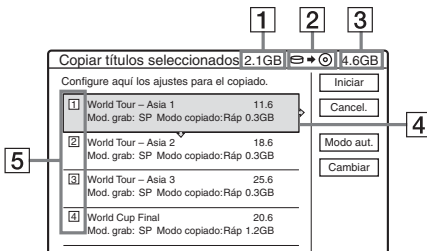

- 1 Tamaño total de los títulos seleccionados
- 2 Dirección de copiado
- 3 Espacio libre en el disco que se desea copiar (aproximado)
- 4 Información sobre el título que se desea copiar (nombre del título, modo de grabación original, modo de copiado y tamaño de los datos después del copiado)
- 5 Orden de copiado

- 2 Seleccione el título que desea ajustar, y pulse ENTER.
Aparecerá el submenú.
“Modo copiado”: selecciona el modo de copiado para cada título (página 78).
“Cambiar orden”: mueve el título para cambiar el orden de copiado. Pulse ↑/↓ para seleccionar una nueva ubicación y pulse ENTER.
“Cancelar”: cancela la selección de títulos. El título se ha excluido del copiado.

- 3 Seleccione una opción y pulse ENTER.

- 4 Cuando termine de realizar los ajustes, seleccione “Iniciar” y pulse ENTER.

Para ajustar automáticamente el modo de copiado (Modo cop. aut.)

Si no hay disponible suficiente espacio en el disco de destino, la grabadora selecciona de forma automática un modo de copiado con una calidad de imagen inferior de acuerdo con el espacio disponible. Se ajusta el mismo modo de copiado para todos los títulos. Si el espacio en el disco es insuficiente para el modo de copia seleccionado, aparece la siguiente pantalla después del paso 7 de “Copiado de varios títulos (Copiar títulos seleccionados)” en la página 81.

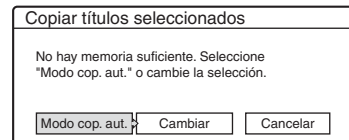

Seleccione “Modo cop. aut.” y pulse ENTER. Si ha seleccionado un solo título, seleccione “Aceptar”.

Para detener el copiado

Pulse TOOLS para seleccionar “Detener copia”, y pulse ENTER. Cuando se le pida confirmación, seleccione “Sí” y pulse ENTER.

🔧 Sugerencias

- Puede apagar la grabadora durante el copiado. La grabadora completa el copiado aunque se haya apagado.
- Se puede iniciar el copiado de varios títulos seleccionando “COPIANDO” en el menú Sistema.

Antes de copiar DV

En esta sección se explica cómo copiar con una videocámara digital mediante la toma DV IN del panel frontal. Si desea copiar mediante las tomas LINE IN, consulte “Grabación desde un equipo conectado sin temporizador” en la página 56.

Para grabar mediante la toma DV IN

La toma DV IN de esta grabadora es compatible con el estándar i.LINK. Puede conectar cualquier otro equipo que disponga de una toma i.LINK (DV) y grabar señales digitales.

Siga las instrucciones de “Preparación para copiar DV” y, a continuación, desplácese a la sección de copiado. Para obtener más información acerca de i.LINK, consulte “Acerca de i.LINK” en la página 113.

⚡ Sugerencia

Si tiene previsto editar el disco después de la copia inicial, utilice la toma DV IN y grabe en un DVD-RW (modo VR) o en el HDD.

Preparación para copiar DV

Puede conectar una videocámara digital a la toma DV IN de la grabadora para grabar o editar desde una cinta de formato DV/Digital8. La operación es directa, ya que la grabadora avanza y retrocede rápidamente la cinta de forma automática, lo que evita que el usuario tenga que manipular la videocámara digital. Para comenzar a utilizar las funciones de “Editar DV” de esta grabadora, realice los siguientes pasos.

Consulte asimismo el manual de instrucciones suministrado con la videocámara digital antes de conectarla.

⚡ Notas

- La toma DV IN es sólo de entrada. No emitirá señales.
- No puede utilizar la toma DV IN si:
 - la videocámara digital no funciona con esta grabadora. Conecte la cámara a la toma LINE IN y siga las instrucciones de “Grabación desde un equipo conectado sin temporizador” en la página 56.
 - la señal de entrada no tiene el formato DVC-SD. No conecte una videocámara digital de formato MICRO MV aunque disponga de una toma i.LINK.
 - las imágenes de la cinta contienen señales de protección contra copias, lo que limita la grabación.
- Si desea reproducir el disco en otro equipo de DVD, finalice el disco (página 43).

Conexiones

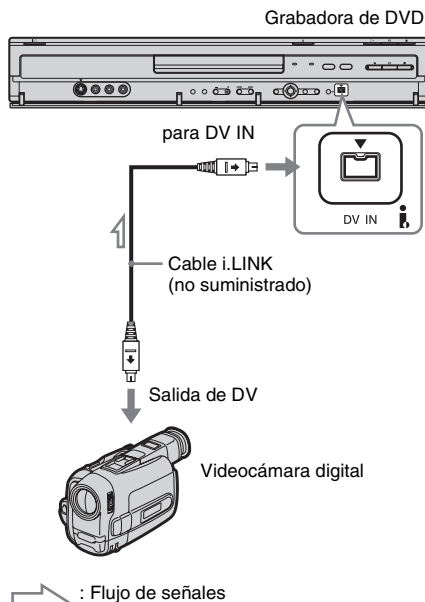

1 Pulse HDD o DVD para seleccionar el destino de grabación.

Si selecciona DVD, inserte un disco (consulte “Inserción de un disco” en la página 33).

2 Inserte la cinta de formato DV/Digital8 de origen en la videocámara digital.

Para que la grabadora pueda grabar o editar, la videocámara digital deberá estar ajustada en el modo de reproducción de vídeo.

3 Pulse INPUT SELECT varias veces en el mando a distancia para seleccionar “DV”.

El visor del panel frontal cambia de la siguiente forma:

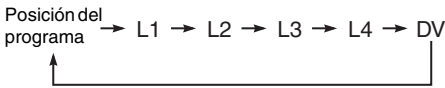

4 Pulse REC MODE varias veces en el mando a distancia para seleccionar el modo de grabación.

El modo de grabación cambia de la siguiente forma:



Para obtener más información acerca del modo de grabación, consulte la página 45.

5 Pulse TOOLS en el mando a distancia para seleccionar “Entrada audio de DV” y pulse ENTER. A continuación, seleccione el ajuste para la entrada de audio.

“Estereo1” (ajuste predeterminado): sólo graba sonido original. Normalmente, debe seleccionar este ajuste cuando copie una cinta de formato DV.

“Mix”: graba estéreo 1 y estéreo 2.

“Estereo2”: sólo graba audio adicional.

Seleccione “Mix” o “Estereo2” sólo si ha añadido un segundo canal de audio al grabar con la videocámara digital.

Ya puede iniciar el copiado. Seleccione uno de los métodos de copiado de las páginas siguientes.

Notas

- No es posible conectar más de un equipo de vídeo digital a la grabadora.
- No es posible controlar la grabadora mediante otro dispositivo o grabadora del mismo modelo.
- No es posible grabar la fecha y hora de grabación ni el contenido de la memoria de videocasete en el disco.
- Si graba de una cinta de formato DV/Digital8 que ha sido grabada empleando múltiples pistas de sonido, tal como una cinta con múltiples frecuencias de muestreo (48 kHz, 44,1 kHz, ó 32 kHz), cuando se reproduzca el punto de cambio de frecuencia de muestreo en el disco no saldrá sonido o éste no será natural.
- Para poder utilizar el ajuste “Capítulo automático” de esta grabadora (página 85), asegúrese de ajustar correctamente el reloj en la videocámara digital antes de filmar.
- Es posible que la imagen grabada quede afectada momentáneamente si el tamaño de la imagen de origen cambia o si no se ha grabado nada en la cinta.

Sugerencias

- Puede apagar la grabadora durante el copiado. La grabadora completa el copiado aunque se haya apagado.
- Es posible ajustar la configuración de la imagen de grabación antes de grabar. Consulte “Ajuste de la calidad y el tamaño de la imagen de grabación” en la página 51.

Grabación de una cinta de formato DV completa (Copia)

HDD +RW -RW/VR -RW/Video +R -R

Puede grabar todo el contenido de una cinta de formato DV/Digital8 en un disco pulsando una sola vez el botón ONE-TOUCH DUB en la grabadora. La grabadora controla la videocámara digital durante todo el proceso y completa la grabación.

◆ Creación de capítulos

El contenido grabado al HDD o DVD se convierte en un solo título. Cuando “Capítulo automático” en la pantalla de configuración “Funciones” está ajustado a “Sí”, este título se divide en capítulos. Cuando se copia al HDD o a un DVD-RW (modo VR), cada sesión de filmación de la cinta se convierte en un capítulo en el disco. Para otros discos, la grabadora divide el título en capítulos a intervalos aproximados de 6 minutos.

Siga los pasos 1 a 5 de “Preparación para copiar DV” en la página 83 y pulse ONE-TOUCH DUB de la grabadora.

La grabadora rebobina la cinta y después inicia la grabación del contenido de la misma.

Una vez terminada la grabación, la grabadora rebobina la cinta de la videocámara digital.

Para detener la grabación

Abra la tapa del mando a distancia y pulse ■ REC STOP. Tenga en cuenta que la grabación tardará algunos segundos en detenerse.

🔔 Sugerencias

- Si ajusta “Finalizar disco” de “Copia” a “Auto” en la pantalla de configuración “Funciones” (página 100), el disco grabado (excepto DVD-RW (modo VR)) será finalizado automáticamente después de terminar la grabación.
- Es posible reproducir un título grabado previamente en el HDD mientras se está copiando.

🔊 Notas

- Si hay un espacio en blanco entre las grabaciones de la cinta que se prolonga durante más de cinco minutos, la copia se detendrá automáticamente.
- La grabadora graba un espacio en blanco durante cinco minutos antes de detener la copia. Para detener la grabación en blanco, pulse ■ REC STOP.

Edición de programas

HDD +RW -RW/VR -RW/Video +R -R

Puede seleccionar escenas de una cinta de formato DV/Digital8, y grabar después automáticamente las escenas seleccionadas al HDD o a un DVD.

Para utilizar esta función, realice los siguientes pasos:

Conecte la videocámara digital y prepárela para la grabación



Seleccione y edite las escenas que desea copiar

Con el mando a distancia de la grabadora, avance rápidamente o rebobine la cinta para seleccionar las escenas. En este punto, las escenas seleccionadas no se copian en el disco. La grabadora sólo recuerda los puntos IN y OUT de las escenas que ha seleccionado para copiar. También puede restablecer, borrar o cambiar el orden de las escenas.



Copie las escenas seleccionadas

Una vez seleccionadas las escenas, la grabadora avanzará y rebobinará la cinta automáticamente y grabará las escenas en el HDD o en un DVD.

◆ Creación de capítulos

El contenido grabado al HDD o DVD se convierte en un solo título. Cuando “Capítulo automático” en la pantalla de configuración “Funciones” está ajustado a “Sí”, este título se divide en capítulos. Cuando se copia al HDD o a un DVD-RW (modo VR), cada sesión de filmación de la cinta se convierte en un capítulo en el disco. Para otros discos, la grabadora divide el título en capítulos a intervalos aproximados de 6 minutos.

1 **Siga los pasos 1 a 5 de “Preparación para copiar DV” en la página 83 y pulse SYSTEM MENU.**

2 Seleccione “EDITAR DV”, y pulse ENTER.

La pantalla le preguntará si desea iniciar la selección de escenas.

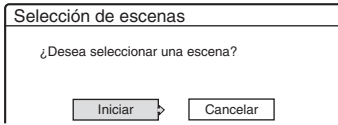

- Si ha guardado un programa anteriormente, la pantalla le preguntará si desea editar un programa existente o crear uno nuevo. Para reanudar la edición del programa existente, seleccione “Datos guardados” y diríjase al paso 6.

3 Seleccione “Iniciar”, y pulse ENTER.

Aparece la pantalla de ajuste del punto IN (inicio de la escena).

La escena se empieza a reproducir en segundo plano.

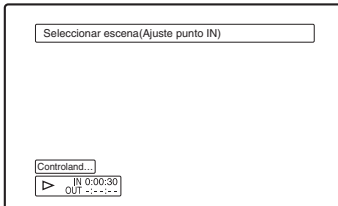

4 Pulse ◀▶ para seleccionar el punto IN y pulse ENTER.

Aparece la pantalla de configuración del punto OUT (fin de la escena). La escena se empieza a reproducir en segundo plano desde el punto IN.

5 Pulse ◀▶ para seleccionar el punto OUT y pulse ENTER.

La pantalla le preguntará si desea añadir la escena seleccionada al menú Lista de escenas. Para obtener una vista previa de la escena, seleccione “Vista Previa”.

Para reajustar los puntos IN o OUT, seleccione “Camb. IN” o “Camb. OUT” y repita el procedimiento desde el paso 4.

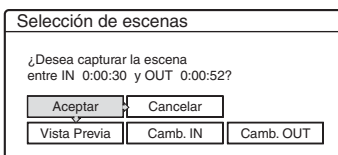

6 Seleccione “Aceptar”, y pulse ENTER.

Aparece un nuevo menú de Lista de escenas con la escena seleccionada.

Para añadir una escena, seleccione “Añadir”.

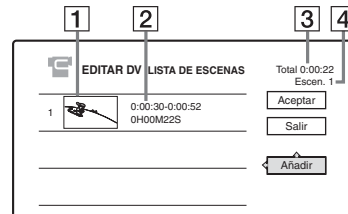

1 Imagen en miniatura

2 Información de tiempo

3 Duración total del programa

4 Número total de escenas

7 Cuando termine de añadir escenas, seleccione la escena que desee editar y pulse ENTER.

Aparecerá el submenú.

“Mover”: cambia el orden de las escenas. Siga las indicaciones de la pantalla para cambiar el orden pulsando ↑/↓ y ENTER.

“Borrar”: borra la escena. Cuando se le pida confirmación, seleccione “Aceptar”.

“Vista Previa”: reproduce la escena seleccionada.

“Cambiar IN”: cambia el inicio de la escena. Repita el procedimiento desde el paso 4.

“Cambiar OUT”: cambia el final de la escena. Repita el procedimiento desde el paso 5.

8 Cuando termine de editar la Lista de escenas, seleccione “Aceptar” y pulse ENTER.

Aparece la pantalla de introducción del nombre de título. Para introducir un nuevo nombre, seleccione “Introducir” y siga las indicaciones de la página 41.

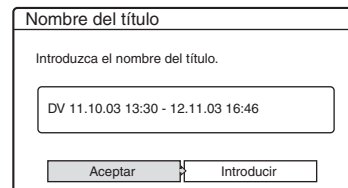

9 Seleccione “Aceptar”, y pulse ENTER.

Se ha establecido el nombre del título predeterminado y la pantalla le preguntará si desea iniciar la grabación.

Para cambiar el soporte de disco, seleccione “Sop.” y pulse ↑/↓. Para cambiar el modo de copiado, seleccione “Modo copia” y pulse ↑/↓.

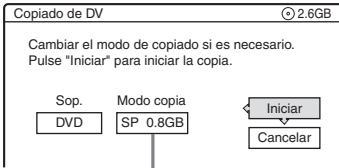

Capacidad de datos necesaria para la copia.

10 Seleccione “Iniciar”, y pulse ENTER.

La grabadora inicia la grabación del contenido de la cinta según se había programado.

- Si la grabación no coincide a causa del modo de copiado que ha seleccionado, la pantalla le preguntará si desea continuar.

Para cambiar el modo de copiado, seleccione “Restablecer” y repita desde el paso 9.

Para dejar que la grabadora ajuste el modo de copiado, seleccione “Modo cop. aut.”.

- Si no hay suficiente espacio en el disco incluso después de cambiar el modo de copiado, la pantalla le preguntará si desea grabar la mitad.

Para continuar, seleccione “Aceptar”.

Para detener la grabación

Abra la tapa del mando a distancia y pulse ■ REC STOP. Tenga en cuenta que la grabación tardará algunos segundos en detenerse.

⚡ Notas

- Es posible que el contenido grabado al HDD o a un DVD no se grabe como fue programado si el código de tiempo de la cinta no es secuencial o si hay espacios en blanco entre las grabaciones de la cinta. En este caso, consulte “Grabación desde un equipo conectado sin temporizador” en la página 56.
- Es posible que el punto de inicio y el final de un programa difieran de los puntos ajustados si la cinta de origen de formato DV/Digital8 se encuentra en uno de los siguientes estados:
 - Se ha cambiado el modo de grabación durante la misma.
 - La parte grabada de la cinta contiene un espacio en blanco.
- Si ha ajustado el inicio de la cinta como punto IN y el final como punto OUT, estos puntos IN y OUT pueden cambiar ligeramente durante el copiado.
- No es posible ajustar una escena de menos de un segundo.

Recepción de antena y ajustes de idioma (Ajustes)

La pantalla de configuración “Ajustes” ayuda a realizar los ajustes de sintonizador, reloj y posición de programa de la grabadora.

- 1 Pulse **SYSTEM MENU** con la grabadora parada.
- 2 Seleccione **“CONFIGURACIÓN”**, y pulse **ENTER**.
- 3 Seleccione **“Ajustes”**, y pulse **ENTER**. Aparecen las opciones de “Ajustes”. Los ajustes predeterminados aparecen subrayados. Para apagar la pantalla, pulse **SYSTEM MENU** varias veces.

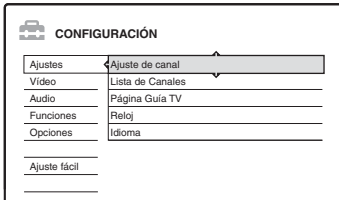

Ajuste de canal

Memoriza posiciones de programa manualmente. Si algunas posiciones de programa no se pueden ajustar utilizando la función “Ajuste fácil”, puede ajustarlas manualmente. Si no hay sonido o si la imagen se distorsiona, es posible que se haya ajustado un sistema de sintonización incorrecto durante el “Ajuste fácil”. Ajuste manualmente el sistema de sintonización correcto mediante el procedimiento siguiente.

- 1 Seleccione **“Ajuste de canal”** en “Ajustes”, y pulse **ENTER**.

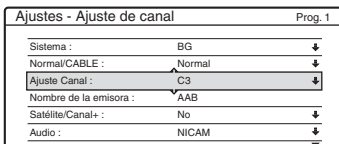

- 2 Pulse **PROG +/-** para seleccionar la posición de programa.

Posición de programa seleccionada

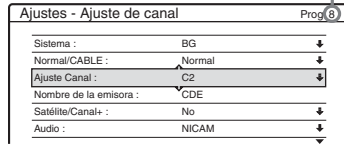

- 3 Seleccione **“Sistema”**, y pulse **ENTER**.

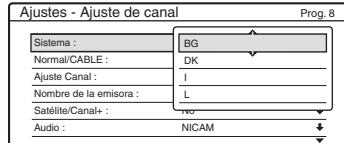

- 4 Seleccione un sistema de televisión disponible, BG, DK, I o L, y pulse **ENTER** (página 89).

BG	Seleccione esta opción si se encuentra en un país de Europa Occidental, excepto los que aparecen en la lista “Canales que pueden recibirse” de la página 89.
DK	Seleccione esta opción si se encuentra en un país de Europa del Este.
I	Seleccione esta opción si se encuentra en Gran Bretaña o Irlanda.
L	Seleccione esta opción si se encuentra en Francia.

- 5 Seleccione **“Normal/CABLE”**, y pulse **ENTER**.

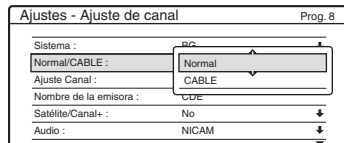

- 6 Seleccione **“Normal”**, y pulse **ENTER**. Para ajustar canales **CABLE** (televisión por cable), seleccione **“CABLE”**.

7 Seleccione “Ajuste Canal”, y pulse ENTER.

Ajustes - Ajuste de canal		Prog. 8
Sistema :	BG	↓
Normal/CABLE :	Normal	↓
Ajuste Canal :	C2	↓
Nombre de la emisora :		
Satélite/Canal+ :	No	↓
Audio :	NICAM	↓

8 Pulse ↑/↓ varias veces hasta que se visualice el canal deseado y, a continuación, pulse ENTER.

Los canales se buscan en el orden que aparece en la tabla siguiente.

- Si sabe el número del canal que desea, pulse los botones numéricos. Por ejemplo, para el canal 5, primero pulse “0” y, a continuación, pulse “5”. A continuación, pulse ENTER.

9 Seleccione “Audio” y pulse ENTER.

Ajustes - Ajuste de canal		Prog. 8
Sistema :	BG	↓
Normal/CABLE :	Normal	↓
Ajuste Canal :	C5	↓
Nombre de la emisora :	CDE	
Satélite/Canal+ :	NICAM	↓
Audio :	Estandar	↓

NICAM	Por lo general, seleccione esta opción.
Estandar	Seleccione esta opción si el sonido procedente de las emisiones NICAM no es nítido.

10 Seleccione “NICAM”, y pulse ENTER.

11 Seleccione “Sint. Fina Aut.” y pulse ENTER.

Ajustes - Ajuste de canal		Prog. 8
Normal/CABLE :	Normal	↓
Ajuste Canal :	C5	↓
Nombre de la emisora :	CDE	
Satélite/Canal+ :	No	↓
Audio :	Sí	↓
Sint. Fina Aut. :	No	↓

Sí	Activa la función Sintonía fina automática. Por lo general, seleccione esta opción.
No	Permite ajustar las imágenes manualmente.

12 Seleccione “Sí” para activar Sin. Fina Aut. y pulse ENTER.

- Si la función Sintonía fina automática no funciona correctamente, seleccione “No” y pulse ENTER. Si aparece la barra de sintonía fina, pulse ←/→ para obtener una imagen más nítida y pulse ENTER.
- Para memorizar otro canal, repita el procedimiento desde el paso 2.

◆ Canales que pueden recibirse

Sistema de televisión Cobertura de canales

BG (países de Europa Occidental, excepto los que se indican a continuación)	E2 – E12 VHF
	Italia A – H VHF
	E21 – E69 UHF
	S1 – S20 CATV
	S21 – S41 HYPER
DK (países de Europa del Este)	S01 – S05 CATV
	R1 – R12 VHF
	R21 – R69 UHF
	S1 – S20 CATV
	S21 – S41 HYPER
I (Gran Bretaña/Irlanda)	S01 – S05 CATV
	Irlanda A – J VHF
	Sudáfrica 4 – 13 VHF
	B21 – B69 UHF
	S1 – S20 CATV
L (Francia)	S21 – S41 HYPER
	S01 – S05 CATV
	F2 – F10 VHF
	F21 – F69 UHF
	B – Q CATV
	S21 – S41 HYPER

◆ Sintonización de los canales CATV franceses

Esta grabadora puede buscar los canales CATV B a Q y los canales de frecuencia HYPER S21 a S41. En el menú Ajuste de canal, los canales se indican como S1 a S44. Por ejemplo, el canal B se indica mediante el número de Ajuste de canal S1, y el canal Q se indica mediante el número de Ajuste de canal S23 (consulte la tabla de abajo). Si el canal CATV que quiere memorizar está indicado mediante su frecuencia (por ejemplo, 152,75 MHz), consulte la tabla de abajo para localizar el número de canal correspondiente.

Canal correspondiente	Número de Ajuste de canal	Rango de frecuencias que se pueden recibir (MHz)
B	S1	116,75–124,75
C	S2	124,75–132,75
D	S3	132,75–140,75
D	S4	140,75–148,75
E	S5	148,75–156,75
F	S6	156,75–164,75
F	S7	164,75–172,75
G	S8	172,75–180,75
H	S9	180,75–188,75
H	S10	188,75–196,75
I	S11	196,75–204,75
J	S12	204,75–212,75
J	S13	212,75–220,75
K	S14	220,75–228,75
L	S15	228,75–236,75
L	S16	236,75–244,75
M	S17	244,75–252,75
N	S18	252,75–260,75
N	S19	260,75–268,75
O	S20	268,75–276,75
P	S21	276,75–284,75
P	S22	284,75–292,75
Q	S23	292,75–300,75
S21	S24	299,25–307,25
S22	S25	307,25–315,25
S23	S26	315,25–323,25
S24	S27	323,25–331,25
S25	S28	331,25–339,25
S26	S29	339,25–347,25
S27	S30	347,25–355,25
S28	S31	355,25–363,25
S29	S32	363,25–371,25
S30	S33	371,25–379,25
S31	S34	379,25–387,25
S32	S35	387,25–395,25
S33	S36	395,25–403,25

Canal correspondiente	Número de Ajuste de canal	Rango de frecuencias que se pueden recibir (MHz)
S34	S37	403,25–411,25
S35	S38	411,25–419,25
S36	S39	419,25–427,25
S37	S40	427,25–435,25
S38	S41	435,25–443,25
S39	S42	443,25–451,25
S40	S43	451,25–459,25
S41	S44	459,25–467,25

Nombre de la emisora

Cambia o introduce el nombre de una emisora nueva (máximo de 5 caracteres). La grabadora debe recibir información del canal (por ejemplo, información de SMARTLINK) para que los nombres de emisoras aparezcan automáticamente.

- 1 Seleccione “Ajuste de canal” en “Ajustes”, y pulse ENTER.

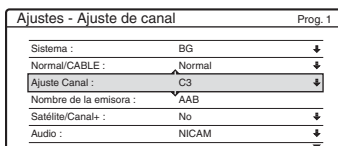

- 2 Pulse PROG +/- para seleccionar la posición de programa en la cual desea cambiar o escribir un nombre de emisora.
- 3 Seleccione “Nombre de la emisora” y pulse ENTER.

Aparece la pantalla de introducción de caracteres.

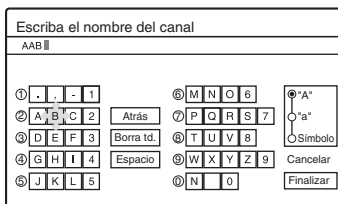

Para introducir caracteres, consulte la página 41.

- 4 Seleccione “Finalizar”, y pulse ENTER.

Satélite/Canal+

Ajusta los canales de Satélite/Canal+.

Para obtener más información, consulte la página 31.

Lista de Canales (Cambio o desactivación de los canales)

Cambia o desactiva las posiciones de programa después de ajustar los canales. Si hay alguna sin utilizar o que contenga canales que no desea, puede desactivarla.

Asimismo, puede cambiar los nombres de las emisoras. Si no aparecen, puede escribirlos manualmente.

- 1 Seleccione "Lista de Canales" en "Ajustes", y pulse ENTER.

Ajustes - Lista de Canales		
Prog	Canal	Nombre
1	C3	AAB
2	C5	FGH
3	C12	
4	C21	
5	C23	
6	C24	PQR

- 2 Pulse \uparrow/\downarrow para seleccionar la fila que contiene la posición de programa que desea cambiar o desactivar.
Para cambiarla, pulse ENTER y vaya al paso 3.
Para desactivarla, pulse CLEAR y vaya al paso 5. Las posiciones desactivadas se omitirán al pulsar los botones PROG +/-.

Para visualizar otras páginas correspondientes a las posiciones de programa 7 a 99, pulse \uparrow/\downarrow varias veces.

- 3 Pulse \uparrow/\downarrow hasta que la fila del canal seleccionado cambie a la posición de programa que desee.
El canal seleccionado se inserta en la nueva posición de programa.

Ajustes - Lista de Canales		
Prog	Canal	Nombre
1	C3	AAB
2	C12	
3	C21	
4	C5	FGH
5	C23	
6	C24	PQR

- 4 Pulse ENTER para confirmar el ajuste.
- 5 Para cambiar o desactivar la posición de programa de otra emisora, repita el procedimiento desde el paso 2.

Nota

Asegúrese de seleccionar correctamente la posición del programa que desea desactivar. Si desactiva por error una posición de programa, deberá restablecer ese canal manualmente.

Página Guía TV

Algunos sistemas de emisión ofrecen un servicio de teletexto* en el cual se almacena día a día la programación completa y los datos de ésta (título, fecha, canal, hora de inicio de grabación, etc.). Cada página de la guía de televisión corresponde a un día de la semana. Cuando grabe un programa, la grabadora obtendrá el nombre de dicho programa de las páginas de teletexto y lo almacenará como nombre de título. Los números de página de la guía de televisión dependerán exclusivamente de la propia emisión y pueden estar sujetos a cambios. En tal caso, es posible que deba ajustar manualmente estos números de página en el menú Página Guía TV.

* No disponible en determinadas áreas.

- 1 Seleccione "Página Guía TV" en "Ajustes", y pulse \rightarrow o ENTER.
Aparece el menú Página Guía TV.

- 2 Pulse PROG +/- para seleccionar la posición de programa cuya página de la guía de televisión desea ajustar o cambiar.
 - Los números de página de la guía de televisión aparecen automáticamente a medida que la grabadora los detecta (Ejemplo: P301).

Ajustes - Página Guía TV		Prog. 4
Dom	P 301	\downarrow
Lun	P 302	\downarrow
Mar	P 303	\downarrow
Mie	P 304	\downarrow
Jue	P 305	\downarrow
Vie	P 306	\downarrow
Sab	P 307	\downarrow

- Si no se detectan los números de página (P000), deberá ajustar el número apropiado de la página de la guía de televisión manualmente.

Ajustes - Página Guía TV		Prog. 4
Dom	P 000	\downarrow
Lun	P 000	\downarrow
Mar	P 000	\downarrow
Mie	P 000	\downarrow
Jue	P 000	\downarrow
Vie	P 000	\downarrow
Sab	P 000	\downarrow

- 3** Seleccione el número de página de la guía de televisión que desea modificar y pulse ENTER.

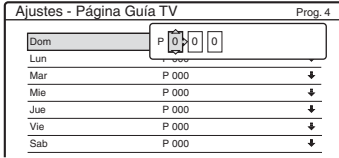

- 4** Pulse los botones numéricos o $\leftarrow/\uparrow/\downarrow/\rightarrow$ para introducir el número de página de la guía de televisión y pulse ENTER para confirmar el ajuste.

- Si comete un error, pulse CLEAR para volver a introducir el número correcto.

Para ajustar o cambiar otro número de página de la guía de televisión, repita los pasos 3 y 4 anteriores.

Sugerencia

Para ver la información del teletexto en la pantalla del televisor durante la emisión, cambie la sintonización del televisor pulsando TV/VIDEO .

Notas

- En el paso 4 anterior, introduzca "000" si no desea utilizar el número de página de la guía de televisión para el etiquetado automático. En su lugar, la grabadora guardará un nombre de título predeterminado (posición de programa, hora de inicio - hora de detención).
- Consulte la información del teletexto de la pantalla del televisor para obtener el número de página de la guía de televisión con los títulos de programa y sus horas de inicio.
- Si la guía de televisión del teletexto dispone de una página que muestra siempre los programas del día actual, dicha página deberá introducirse para todos los días.
- Si inicia la grabación más de tres minutos antes de la hora de inicio prevista del programa, la información correcta de la etiqueta no se transferirá.
- Observe que es posible que esta función no pueda utilizarse correctamente con la emisión de programas de algunas emisoras.
- Si el sistema de emisión actualiza la información del teletexto en el momento en que se inicia la grabación, puede que la etiqueta del título no se corresponda con el programa grabado. En este caso, es posible que deba escribir manualmente el título correcto (página 41).

Reloj

Ajuste Autom.

Activa la función de ajuste automático del reloj cuando un canal de su área local emite una señal horaria.

- 1 Seleccione "Reloj" en "Ajustes", y pulse ENTER.
- 2 Seleccione "Ajuste Autom.", y pulse ENTER.

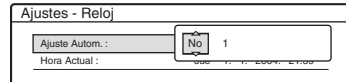

- 3 Seleccione "Sí", y pulse \rightarrow .
- 4 Pulse \uparrow/\downarrow varias veces hasta que aparezca la posición de programa de la emisora que emite una señal horaria y pulse ENTER.

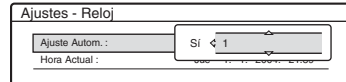

- Si la grabadora no recibe una señal horaria de ninguna emisora, "Ajuste Autom." regresará a "No" automáticamente y el menú de ajuste manual del reloj aparecerá en la pantalla.

Sugerencia

Si establece "Ajuste Autom." en "Sí", la función de ajuste automático del reloj se activará siempre que la grabadora esté apagada.

Nota

Mientras la grabadora está en espera para la grabación sincronizada, la función de ajuste automático del reloj no funciona.

◆ Para ajustar el reloj manualmente

Si la función de ajuste automático del reloj no ha ajustado el reloj correctamente para su zona, inténtelo con otra emisora o ajuste el reloj manualmente.

- 1 Seleccione "Reloj" en "Ajustes", y pulse ENTER.
- 2 Seleccione "Ajuste Autom.", y pulse ENTER.

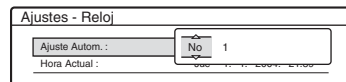

- 3 Seleccione "No", y pulse ENTER.

- 4 Seleccione “Hora Actual”, y pulse ENTER.

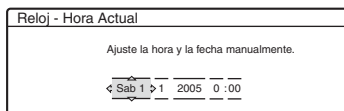

- 5 Pulse **↑/↓** para ajustar el día y, a continuación, pulse **→**. Ajuste el mes, el año, la hora y los minutos por este orden. Pulse **←/→** para seleccionar el elemento que va a ajustar y, a continuación, pulse **↑/↓** para ajustar los números. El día de la semana se ajusta automáticamente.

Para cambiar los números, pulse **←** para volver al elemento que se va a cambiar y pulse **↑/↓**.

- 6 Pulse ENTER para iniciar el reloj.

Idioma

Menu Pantalla (Indicación en pantalla)

Cambia el idioma de las indicaciones en pantalla.

Menu DVD (sólo DVD VIDEO)

Cambia el idioma del menú de DVD.

Audio (sólo DVD VIDEO)

Cambia el idioma de la pista de sonido.

Si elige “Original”, se seleccionará el idioma que tenga prioridad en el disco.

Subtítulo (sólo DVD VIDEO)

Cambia el idioma de los subtítulos grabados en el disco.

Si selecciona “Seguimiento Audio”, el idioma de los subtítulos cambiará según el idioma seleccionado para la pista de sonido.

🔧 Sugerencia

Si selecciona “Otros” en “Menu DVD”, “Subtítulo” o “Audio”, seleccione e introduzca el código de idioma de la “Lista de códigos de idioma” de la página 121 mediante los botones numéricos.

📌 Nota

Si selecciona un idioma en “Menu DVD”, “Subtítulo” o “Audio” que no esté grabado en el disco de DVD VIDEO, se seleccionará automáticamente uno de los idiomas grabados.

Ajustes de vídeo (Vídeo)

Los ajustes de vídeo ajustarán elementos relacionados con la imagen, como el tamaño o el color.

Elija los ajustes según el tipo de televisor, sintonizador o decodificador conectado a la grabadora de DVD.

- 1 Pulse **SYSTEM MENU** con la grabadora parada.

- 2 Seleccione “CONFIGURACIÓN”, y pulse ENTER.

- 3 Seleccione “Vídeo”, y pulse ENTER.

Aparece la pantalla de configuración “Vídeo” con las opciones siguientes. Los ajustes predeterminados aparecen subrayados.



Tipo TV

Ajusta el tamaño de imagen cuando se reproduce un título grabado de un video de tamaño 16:9 (página 51) o un video de DVD de tamaño 16:9 de venta en el comercio.

Seleccione el tamaño de la imagen de reproducción de acuerdo con el televisor conectado (televisor de pantalla panorámica o con modo panorámico o televisor de pantalla 4:3 convencional).

16:9	Seleccione esta opción cuando conecte un televisor de pantalla panorámica o uno con función de modo panorámico.
4:3 Tipo botón	Seleccione esta opción cuando conecte un televisor de pantalla 4:3. Muestra una imagen panorámica con franjas en las partes superior e inferior de la pantalla.

4:3 Explo pan	Seleccione esta opción cuando conecte un televisor de pantalla 4:3. Muestra automáticamente una imagen panorámica que ocupa toda la pantalla y corta las partes que no caben.
---------------	---

16:9



4:3 Tipo buzón



4:3 Explo pan



Nota

En algunos discos, es posible que “4:3 Tipo buzón” se seleccione automáticamente en lugar de “4:3 Explo pan”, o viceversa.

Resolución HDMI

Seleccione el tipo de señales de vídeo emitidas por la toma HDMI OUT. Cuando seleccione “Auto” (predeterminado), la grabadora emitirá señales de vídeo de la mayor resolución aceptada por su televisor. Si la imagen no es clara, natural o no le satisface, pruebe otra opción apropiada para el disco y su televisor o proyector, etc. Para ver detalles, consulte también el manual de instrucciones suministrado con el televisor o proyector, etc.

<u>Auto</u>	Normalmente, seleccione esto.
1920×1080i	Envía señales de vídeo de 1920×1080i.
1280×720p	Envía señales de vídeo de 1280×720p.
720×480/576p	Envía señales de vídeo de 720×480/576p.

Nota

Incluso cuando esté seleccionado un ajuste diferente a “Auto” y el televisor conectado no pueda aceptar la resolución, la grabadora ajustará automáticamente las señales de vídeo apropiadas para el televisor.

Modo Pausa (sólo discos HDD/DVD)

Selecciona la calidad de la imagen en el modo de pausa.

<u>Auto</u>	Se emite la imagen estable, incluyendo motivos con movimiento. Por lo general, seleccione esta posición.
Fotograma	Se emite la imagen con alta resolución, incluyendo motivos sin movimiento.

Salida 4:3

Este ajuste resulta eficaz solamente cuando se ajusta “Tipo TV” en “Vídeo” a “16:9”. Ajuste esto para ver señales progresivas de proporción dimensional 4:3. Si puede cambiar la proporción dimensional de su televisor compatible con el formato progresivo (525p/625p), cambie el ajuste en el televisor, no en la grabadora. Tenga en cuenta que este ajuste resulta eficaz solamente para la conexión HDMI o la salida de señales progresivas de las tomas COMPONENT VIDEO OUT.

<u>Lleno</u>	Seleccione esto cuando pueda cambiar la proporción dimensional de su televisor.
Normal	Seleccione esto cuando no pueda cambiar la proporción dimensional de su televisor. Muestra una señal de proporción dimensional 16:9 con bandas negras a derecha e izquierda de la imagen.

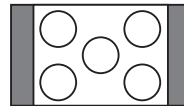

Televisor de proporción dimensional 16:9

Salida Componente

Selecciona si se emitirán o no las señales de vídeo a través de las tomas COMPONENT VIDEO OUT.

<u>Sí</u>	Emite las señales de vídeo componente. Seleccione esta opción cuando desee visualizar señales progresivas.
<u>No</u>	No se emiten señales.

🔌 Notas

- Si ajusta “Salida línea1” a “RGB”, no puede ajustar “Salida Componente” a “Sf”.
- Cuando conecte la grabadora a un monitor o proyector únicamente mediante las tomas COMPONENT VIDEO OUT, no seleccione “No”. Si selecciona “No”, es posible que la imagen no aparezca.

Modo progresivo

Existen dos tipos de software de DVD: software basado en filmes y software basado en vídeo. Este último proviene del televisor (por ejemplo, telenovelas o comedias) y muestra imágenes a 30 fotogramas/60 campos (25 fotogramas/50 campos) por segundo. El software basado en filmes proviene de filmes y muestra imágenes a 24 fotogramas por segundo. Algunos software de DVD contienen vídeo y filmes.

Para que estas imágenes tengan un aspecto natural en la pantalla al reproducirlas en modo PROGRESSIVE (50 ó 60 fotogramas por segundo), la señal de vídeo progresiva debe convertirse y adaptarse al tipo de software de DVD que se utiliza.

Puede ajustar con mayor precisión la salida de la señal de vídeo progresiva 525p/625p si pulsa PROGRESSIVE (se iluminará “PROGRESSIVE”). Tenga en cuenta que debe conectar un televisor con formato progresivo mediante las tomas COMPONENT VIDEO OUT (página 16).

<u>Auto</u>	Detecta el tipo de software automáticamente (basado en filmes o basado en vídeo) y selecciona el modo de conversión adecuado. Por lo general, seleccione esta posición.
Vídeo	Fija el modo de conversión al modo de software basado en vídeo.

Ajuste Euro

Ajusta el método de recepción o emisión de señales procedentes de las tomas SCART del panel posterior de la grabadora. Seleccione una opción para cada uno de los elementos siguientes en función de la combinación de tomas y métodos que vaya a utilizar.

◆ Salida línea1

Selecciona un método de emisión de señales de vídeo para la toma LINE 1 – TV.

RGB	Emite señales RGB.
<u>Vídeo</u>	Emite señales de vídeo.
S Video	Emite señales de S Video.

🔌 Notas

- Si el televisor no admite señales de S Video o RGB, no aparecerá ninguna imagen en la pantalla del mismo aunque seleccione “S Video” o “RGB”. Consulte el manual de instrucciones suministrado con el televisor.
- No es posible seleccionar “RGB” si “Salida Componente” está ajustado a “Sf”.
- SMARTLINK sólo está disponible cuando se selecciona “Video”.

◆ Entrada línea3

Selecciona un método de recepción de señales de vídeo para la toma LINE 3/DECODER. La imagen aparecerá incorrectamente si este ajuste no coincide con el tipo de señal de entrada de vídeo.

<u>Vídeo/ RGB</u>	Recibe señales de vídeo o RGB.
Decodifi.	Seleccione esta opción cuando conecte un decodificador de satélite/Canal+.
S Video	Recibe señales de S Video.

◆ Salida línea3

Selecciona un método de emisión de señales de vídeo para la toma LINE 3/DECODER.

<u>Vídeo</u>	Emite señales de vídeo.
S Video	Emite señales de S Video.

Entrada línea4

Selecciona un método de recepción de señales de vídeo para la toma LINE 4 IN del panel posterior de la grabadora.

<u>Vídeo</u>	Recibe señales de vídeo.
S Video	Recibe señales de S Video.

Ajustes de audio (Audio)

La pantalla de configuración “Audio” le permite ajustar el sonido en función de las condiciones de reproducción y conexión.

1 Pulse **SYSTEM MENU** con la grabadora parada.

2 Seleccione “**CONFIGURACIÓN**”, y pulse **ENTER**.

3 Seleccione “**Audio**”, y pulse **ENTER**.

Aparece la pantalla de configuración “Audio” con las opciones siguientes. Los ajustes predeterminados aparecen subrayados.

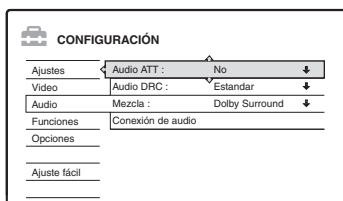

Audio ATT (atenuación)

Si el sonido de reproducción se distorsiona, ajuste este elemento a “Sí”. La grabadora reduce el nivel de salida de audio.

Esta función afecta a la salida de las siguientes tomas:

- Tomas LINE 2 OUT R-AUDIO-L
- Toma LINE 1 – TV
- Toma LINE 3/DECODER

<u>Sí</u>	Seleccione esta opción cuando se distorsione el sonido de reproducción que se emite por los altavoces.
<u>No</u>	Por lo general, seleccione esta posición.

Audio DRC (Control de gama dinámica) (sólo discos DVD)

Produce un sonido nítido al disminuir el volumen cuando se reproduce un DVD compatible con la función “Audio DRC”. Esto afecta a la salida de las siguientes tomas:

- Tomas LINE 2 OUT R-AUDIO-L
- Toma LINE 1 – TV
- Toma LINE 3/DECODER
- Toma DIGITAL OUT (OPTICAL o COAXIAL)/HDMI OUT solamente cuando “Dolby Digital” está ajustado a “D-PCM” (página 97).

<u>Estandar</u>	Por lo general, seleccione esta posición.
TV	Hace que los sonidos bajos sean nítidos aunque baje el volumen.
Gama Amplia	Le produce la sensación de asistir a una actuación en directo.

Mezcla (sólo DVD)

Cambia el método de mezcla al de 2 canales si el DVD que reproduce dispone de elementos de sonido (canales) posteriores o está grabado en formato Dolby Digital. Para obtener más información sobre los componentes de señales posteriores, consulte “4. Visualización de la información del tiempo de reproducción y de la reproducción” en la página 39. Esta función afecta a la salida de las siguientes tomas:

- Tomas LINE 2 OUT R-AUDIO-L
- Toma LINE 1 – TV
- Toma LINE 3/DECODER
- Toma DIGITAL OUT (OPTICAL o COAXIAL)/HDMI OUT cuando “Dolby Digital” está ajustado “D-PCM” (página 97).

<u>Dolby Surround</u>	Por lo general, seleccione esta posición. Las señales de audio multicanal se emiten en dos canales para disfrutar de un sonido envolvente.
Normal	Las señales de audio multicanal se mezclan en dos canales para emitirse en estéreo.

Conexión de audio

Los siguientes elementos de configuración cambian el método de emisión de las señales de audio cuando conecta un componente como, por ejemplo, un amplificador (receptor) con una toma de entrada digital.

Para ver detalles sobre la conexión, consulte “Paso 4: Conexión de los cables de audio” en la página 20.

Seleccione “Dolby Digital”, “MPEG”, “DTS”, “48kHz/96kHz PCM”, y “Audio(HDMI)” después de ajustar “Salida Digital” a “Sí”.

Si conecta un componente no compatible con la señal de audio seleccionada, se emitirá un sonido fuerte a través de los altavoces (o bien no se emitirá ningún sonido) que podría dañar sus oídos o los altavoces.

- 1 Seleccione “Conexión de audio” en “Audio”, y pulse ENTER.

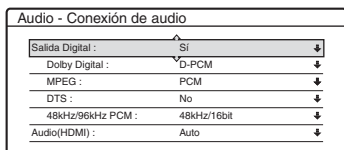

- 2 Seleccione “Salida Digital”, y pulse ENTER.

<u>Sí</u>	Por lo general, seleccione esta posición.
No	La influencia del circuito digital sobre el circuito analógico es mínima.

- 3 Seleccione “Sí”, y pulse ENTER.
- 4 Ajuste la señal de salida digital.

- Dolby Digital (sólo HDD/DVD)
Selecciona el tipo de señal Dolby Digital.

<u>D-PCM</u>	Seleccione esta opción cuando la grabadora esté conectada a un componente de audio sin decodificador Dolby Digital incorporado. Los efectos de sonido envolvente de la señal de salida están determinados por el elemento de la configuración “Mezcla” en la configuración “Audio”.
Dolby Digital	Seleccione esta opción cuando la grabadora esté conectada a un componente de audio con decodificador Dolby Digital incorporado.

⚡ Nota

Si la toma HDMI OUT está conectada a equipo no compatible con señales DOLBY DIGITAL, se emitirán las señales “D-PCM” automáticamente aunque seleccione “Dolby Digital”.

- MPEG (sólo DVD VIDEO)
Selecciona el tipo de señal de audio MPEG.

<u>PCM</u>	Seleccione esta opción cuando la grabadora esté conectada a un componente de audio que no disponga de decodificador MPEG incorporado. Si reproduce pistas de sonido MPEG, la grabadora emitirá señales estéreo a través de la toma DIGITAL OUT (COAXIAL u OPTICAL).
MPEG	Seleccione esta opción cuando la grabadora esté conectada a un componente de audio que disponga de decodificador MPEG incorporado.

⚡ Nota

Si la toma HDMI OUT está conectada a equipo no compatible con señales de audio MPEG, se emitirán las señales “PCM” automáticamente aunque seleccione “MPEG”.

- DTS (sólo DVD VIDEO)

Selecciona si se emiten o no señales DTS.

Sí	Seleccione esta opción cuando la grabadora esté conectada a un componente de audio que disponga de decodificador DTS incorporado.
No	Seleccione esta opción cuando la grabadora esté conectada a un componente de audio que no disponga de decodificador DTS incorporado.

Nota

Cuando se realice la emisión HDMI a equipo no compatible con señales DTS, las señales no serán emitidas sea cual sea el ajuste “DTS”.

- 48kHz/96kHz PCM (sólo DVD VIDEO)

Selecciona la frecuencia de muestreo de la señal de audio.

48kHz/ 16bit	La señal de audio de DVD vídeo se convierte a 48kHz/16bits y se emite.
96kHz/ 24bit	Todas las señales que contengan 96kHz/24bits serán emitidas sin conversión. Sin embargo, si las señales contienen señales de protección de los derechos de autor, se emitirán a 48kHz/16bits.

Notas

- El ajuste “48kHz/96kHz PCM” no tiene efecto cuando las señales de audio se emiten por las tomas LINE 2 OUT (R-AUDIO-L). Si la frecuencia de muestreo es de 96kHz, las señales se convierten simplemente a señales analógicas de 96kHz y se emiten.
- Cuando utilice la toma DIGITAL OUT (COAXIAL u OPTICAL) para escuchar señales de audio MPEG y ajuste “MPEG” a “MPEG” en la pantalla de configuración “Audio”, si selecciona uno de los modos de TVS no saldrá sonido por los altavoces.
- Si la toma HDMI OUT está conectada a equipo no compatible con señales de 96 kHz, se emitirán las señales de 48 kHz PCM automáticamente aunque seleccione “96kHz/24bit”.

- Audio(HDMI)

Seleccione el tipo de señales de audio emitidas por la toma HDMI OUT.

Auto	Por lo general, seleccione esta posición. Emite la señales de audio óptimas que puede recibir el televisor basándose en el ajuste “Salida Digital” (página 97).
PCM	Convierte señales Dolby Digital o 96 kHz PCM a 48 kHz/16 bit PCM.

Notas

- Si conecta la grabadora a un televisor no compatible con señales DOLBY DIGITAL/DTS y está seleccionado “Auto”, saldrá un sonido fuerte (o no saldrá ningún sonido). En este caso, seleccione “PCM”.
- Ajuste “Salida Digital” a “Sí” cuando saque señales de audio comprimidas a un televisor compatible con HDMI.

Ajustes de grabación y reproducción prohibida (Funciones)

La pantalla de configuración “Funciones” le permite ajustar la configuración de grabación y la reproducción prohibida.

- 1 Pulse **SYSTEM MENU** con la grabadora parada.
- 2 Seleccione **“CONFIGURACIÓN”**, y pulse **ENTER**.
- 3 Seleccione **“Funciones”**, y pulse **ENTER**. Aparece la pantalla de configuración “Funciones” con las opciones siguientes. Los ajustes predeterminados aparecen subrayados.

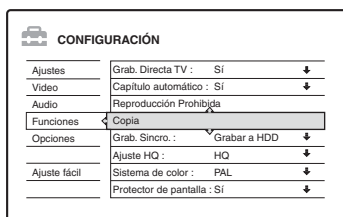

Grab. Directa TV (sólo HDD/DVD+RW/DVD-RW/DVD+R/DVD-R)

Sí	Permite grabar con facilidad las imágenes que aparecen en el televisor mediante SMARTLINK.
No	Desactiva la función de grabación directa del televisor.

Capítulo automático

Selecciona si se quiere o no dividir automáticamente una grabación (un título) en capítulos durante la grabación o el copiado.

Sí	Para el HDD o un DVD-RW (modo VR), la grabadora detecta los cambios en la imagen y el sonido e inserta automáticamente marcas de capítulo. Para otros discos que se pueden grabar, la grabadora inserta marcas de capítulo a intervalos aproximados de 6 minutos.
No	No se insertan marcas de capítulo.

Notas

- El intervalo real de marca de capítulo puede variar dependiendo de la cantidad de información que contiene el vídeo que se quiere grabar.
- Las marcas de capítulo se insertan automáticamente donde comienzan las grabaciones en la cinta cuando “Capítulo automático” está ajustado a “Sí” durante el copiado de DV al HDD o a un DVD-RW (modo VR).

Reproducción Prohibida (sólo DVD VIDEO)

La reproducción de algunos DVD VIDEO se puede limitar según unos niveles predeterminados como, por ejemplo, la edad de los usuarios. Se pueden bloquear escenas o sustituirlas por otras.

- 1 Seleccione “Reproducción Prohibida” en “Funciones”, y pulse **ENTER**.
 - Si no ha introducido una contraseña, aparecerá la pantalla de registro de nueva contraseña.

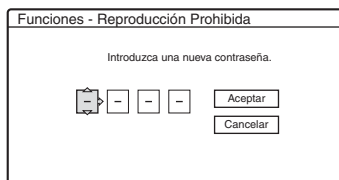

- Si ya ha registrado una contraseña, aparecerá la pantalla de introducción de la misma.

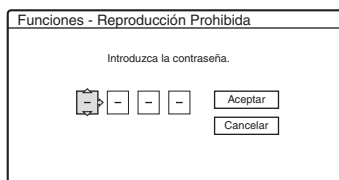

- 2 Introduzca una contraseña de 4 dígitos mediante los botones numéricos, seleccione “Aceptar” y pulse ENTER.

- 3 Seleccione “Estándar” y pulse ➡ o ENTER. Aparecen los elementos de selección para “Estándar”.

- 4 Seleccione un área geográfica como nivel de limitación de la reproducción y pulse ENTER. El área queda seleccionada.
- Cuando seleccione “Otros”, pulse los botones numéricos para seleccionar e introducir un código de región de la tabla (página 121). Después seleccione “Aceptar” y pulse ENTER.

- 5 Seleccione “Nivel”, y pulse ENTER. Aparecen los elementos de selección para “Nivel”.

Cuanto menor sea el valor, más estricta será la limitación.

Los discos con calificación más alta que el nivel seleccionado serán restringidos.

- 6 Seleccione el nivel y pulse ENTER. El ajuste Reproducción Prohibida se ha completado.

Para cancelar el ajuste Reproducción Prohibida para el disco, ajuste “Nivel” a “No” en el paso 6.

Para cambiar la contraseña, seleccione “Contraseña” en el paso 3 y pulse ENTER. Cuando aparezca la pantalla para registrar la contraseña, introduzca una nueva contraseña de cuatro dígitos mediante los botones numéricos, seleccione “Aceptar” y pulse ENTER.

Notas

- Si olvida su contraseña, tendrá que ajustarla de nuevo seleccionando “Reproducción Prohibida” de “Ajuste de fábrica” en la pantalla de configuración “Opciones” (página 103).
- Si reproduce discos que no disponen de la función Reproducción Prohibida, no será posible limitar la reproducción en esta grabadora.
- En algunos discos es posible que se le solicite cambiar el nivel de reproducción prohibida mientras se reproducen. En este caso, introduzca la contraseña y, a continuación, cambie el nivel.

Copia

Aparecen las siguientes opciones para la función Copia.

◆ Finalizar disco(para todos los discos que se pueden grabar excepto discos DVD-RW en modo VR)

Selecciona si se finaliza o no el disco automáticamente después de la Copia (página 85).

Auto	Finaliza el disco automáticamente después de la Copia.
<u>Manual</u>	Permite finalizar el disco manualmente.

Grab. Sincro.

Selecciona el destino de la grabación utilizado para la grabación sincronizada (página 54).

<u>Grabar a HDD</u>	Grabaciones en el HDD.
Grabar a DVD	Grabación en discos DVD.

Ajuste HQ (sólo HDD)

Selecciona el modo HQ utilizado para grabar en el HDD (página 45).

HQ+	Graba con mejor calidad (aproximadamente 15 Mbps).
<u>HQ</u>	Graba en el modo HQ estándar.

Sistema de color

Selecciona el sistema de color al reproducir discos VIDEO CD (incluidos los discos Super VIDEO CD).

<u>PAL</u>	Reproduce un disco en el sistema de color PAL.
NTSC	Reproduce un disco en el sistema de color NTSC.

Protector de pantalla

La imagen del protector de pantalla aparece si no se utiliza la grabadora durante más de 10 minutos mientras que se visualiza una indicación en pantalla, como por ejemplo Menú del sistema, en la pantalla del televisor. El protector de pantalla evita que el dispositivo de visualización se dañe (imágenes fantasma).

<u>Sí</u>	Activa la función del protector de pantalla.
No	Desactiva esta función.

Ajustes del disco y del mando a distancia/Ajustes de fábrica (Opciones)

La pantalla de configuración "Opciones" le permite hacer otros ajustes operacionales.

- 1 Pulse SYSTEM MENU con la grabadora parada.**
- 2 Seleccione "CONFIGURACIÓN", y pulse ENTER.**
- 3 Seleccione "Opciones", y pulse ENTER.**
Aparece la pantalla de configuración "Opciones" con las opciones siguientes. Los ajustes predeterminados aparecen subrayados.

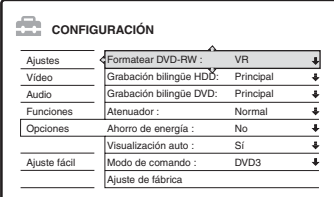

CONFIGURACIÓN	
Ajustes	Formatear DVD-RW : VR ↓
Vídeo	Grabación bilingüe HDD : Principal ↓
Audio	Grabación bilingüe DVD : Principal ↓
Funciones	Atenuador : Normal ↓
Opciones	Ahorro de energía : No ↓
	Visualización auto : Sí ↓
Ajuste fácil	Modo de comando : DVD3 ↓
	Ajuste de fábrica

Formatear DVD-RW (sólo DVD-RW)

La grabadora inicia automáticamente el formateo en modo VR o en modo Vídeo, independientemente de lo que se seleccione a continuación, cuando se inserta un nuevo DVD-RW sin formatear.

<u>VR</u>	Formatea el disco automáticamente en modo VR.
Vídeo	Formatea el disco automáticamente en modo Vídeo.

Grabación bilingüe HDD(sólo HDD)

Selecciona el sonido que se va a grabar en el HDD.

<u>Principal</u>	Graba el sonido principal del programa bilingüe.
Secundaria	Graba el sonido secundario del programa bilingüe.
Principal+ Secundaria	Graba el sonido principal y el secundario del programa bilingüe.

Nota

Si se ajusta el modo de grabación para ser modificado durante el copiado de un DVD a un HDD, el sonido grabado en el original (DVD) se aplica sin tener en cuenta esta configuración.

Grabación bilingüe DVD (para todos los discos que se pueden grabar excepto discos DVD-RW en modo VR)

Selecciona el sonido que se va a grabar en el disco grabable. Este ajuste no es necesario cuando se graba en discos DVD-RW (modo VR), ya que éstos graban tanto el sonido principal como el secundario.

<u>Principal</u>	Graba el sonido principal del programa bilingüe.
Secundaria	Graba el sonido secundario del programa bilingüe.

Atenuador

Ajusta la luz del visor del panel frontal.

<u>Normal</u>	Luz brillante.
Ahorro energía	Iluminación tenue. Desconecta la iluminación cuando la alimentación está apagada.

Nota

Cuando "Ahorro de energía" en la pantalla de configuración "Opciones" está ajustado a "Sí", el visor del panel frontal se apaga durante el modo de espera independientemente de la posición de este ajuste.

Ahorro de energía

Selecciona si esta grabadora se pone o no en ahorro de energía cuando se apaga la alimentación (en espera).

<u>Sí</u>	Establece el modo de ahorro de energía. El visor del panel frontal estará apagado cuando la grabadora esté en espera.
<u>No</u>	No establece el modo de ahorro de energía. Por lo general, seleccione esta opción.

Notas

- El modo de ahorro de energía no funciona en los casos siguientes cuando "Ahorro de energía" está ajustado a "Sí".
 - está ajustada la grabación sincronizada.
 - hay un ajuste de temporizador con "PDC/VPS" ajustado a "Sí" en la Lista de temporizador.
- Las funciones SMARTLINK no se encuentran disponibles cuando "Ahorro de energía" está ajustado a "Sí".

Visualización auto

<u>Sí</u>	Muestra automáticamente información en la pantalla al encender la grabadora, etc.
No	Muestra información sólo cuando se pulsa DISPLAY.

Modo de comando

Cambia el modo de comando de la grabadora cuando se asigna otro equipo de DVD al mismo modo de comando. Asegúrese de hacer coincidir el selector de modo de comando del mando a distancia con la opción que elija para este ajuste. Para obtener más información, consulte "Si dispone de un reproductor de DVD de Sony o de más de una grabadora de DVD de Sony" en la página 24.

DVD1	Seleccione esta opción si el modo de comando predeterminado entra en conflicto con otro equipo de DVD.
DVD2	Seleccione esta opción si el modo de comando predeterminado entra en conflicto con otro equipo de DVD.
<u>DVD3</u>	El modo de comando predeterminado de la grabadora.

Ajuste de fábrica

Permite seleccionar los ajustes de configuración por grupos y restaurar sus valores predeterminados. Tenga en cuenta que al hacerlo se perderán todos los ajustes anteriores.

- 1 Seleccione “Ajuste de fábrica” en “Opciones”, y pulse ➡ o ENTER. Aparece la pantalla de selección del grupo de ajustes.
- 2 Seleccione el grupo de ajustes que quiere devolver a sus valores predeterminados entre “Ajustes”, “Vídeo”, “Audio”, “Funciones”, “Opciones”, “Reproducción Prohibida” y “Todo”, y pulse ➡ o ENTER.
- 3 Seleccione “Iniciar”, y pulse ENTER. Los ajustes seleccionados regresan a sus valores predeterminados.
- 4 Pulse ENTER cuando aparezca “Finalizar”.

Ajuste fácil (Restauración de la grabadora)

Seleccione esto para ejecutar el programa de “Ajuste fácil”.

- 1 Pulse **SYSTEM MENU** con la grabadora parada.
- 2 Seleccione **“CONFIGURACIÓN”**, y pulse **ENTER**.
- 3 Seleccione **“Ajuste fácil”**, y pulse **ENTER**.

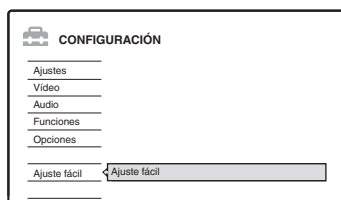

- 4 Pulse **ENTER**.
- 5 Seleccione **“Iniciar”**.
- 6 Siga las instrucciones para **“Ajuste fácil”** (página 25) desde el paso 2.

Solución de problemas

Si le surge cualquiera de las siguientes dificultades mientras utiliza la grabadora, utilice esta guía de solución de problemas para eliminar el problema antes de solicitar asistencia técnica. Si el problema persiste, consulte con el distribuidor Sony más cercano.

Alimentación

La alimentación no se enciende.

- ➔ Compruebe que el cable de alimentación esté firmemente conectado.

Imagen

La imagen no aparece.

- ➔ Vuelva a conectar todos los cables de conexión firmemente.
- ➔ Los cables de conexión están dañados.
- ➔ Compruebe la conexión del televisor (página 15).
- ➔ Cambie el selector de entrada del televisor (por ejemplo a la “videograbadora”) para que la señal de la grabadora aparezca en la pantalla del televisor.
- ➔ Compruebe que “Ajuste Euro” en la pantalla de configuración “Vídeo” está ajustado en el elemento adecuado compatible con el sistema (página 95).
- ➔ Si conecta la grabadora al televisor sólo a través de las tomas COMPONENT VIDEO OUT, ajuste “Salida Componente” en la pantalla de configuración “Vídeo” a “Sí” (página 94).
- ➔ Esta grabadora no puede grabar señales NTSC.
- ➔ Cuando reproduzca un DVD de dos capas, el vídeo y audio podrán interrumpirse momentáneamente en el punto donde cambian las capas.

Se produce ruido de imagen.

- ➔ Si la señal enviada desde la grabadora se transmite a través de una videograbadora para llegar al televisor o si está conectado a un reproductor combinado de TV/VIDEO, la señal de protección contra copias aplicada a determinados programas DVD podría afectar a la calidad de la imagen. Si este problema persiste al

conectar la grabadora directamente al televisor, intente conectarla a la entrada S VIDEO del televisor.

- ➔ Ha ajustado la grabadora en formato progresivo (se ilumina el indicador PROGRESSIVE) a pesar de que el televisor no admite la señal progresiva. En este caso, pulse PROGRESSIVE hasta que el indicador PROGRESSIVE se apague.
- ➔ Aunque su televisor acepte señales progresivas de formato 525p/625p, es posible que la imagen se vea afectada cuando ajuste la grabadora en formato progresivo. En este caso, desconecte el cable de HDMI de la grabadora, y después pulse PROGRESSIVE para que se apague el indicador PROGRESSIVE y la grabadora se ajuste en el formato normal (entrelazado).
- ➔ Está reproduciendo un DVD grabado en un sistema de color diferente al de su televisor.
- ➔ Se puede producir ruido en las imágenes grabadas en el HDD, debido a las características del HDD y no a un error de funcionamiento.
- ➔ Cuando reproduzca un DVD de dos capas, el vídeo y audio podrán interrumpirse momentáneamente en el punto donde cambian las capas.

No hay imagen o aparece ruido de imagen cuando se conecta a la toma HDMI OUT.

- ➔ Pruebe lo siguiente: ①Apague la grabadora y vuelva a encenderla. ②Apague el equipo conectado y vuelva a encenderlo. ③Desconecte y después vuelva a conectar el cable HDMI.
- ➔ Si se utiliza la toma HDMI OUT para salida de vídeo, es posible que cambiando el ajuste “Resolución HDMI” de la pantalla de configuración “Vídeo” se resuelva el problema (página 94). Conecte el televisor y la grabadora utilizando una toma de vídeo distinta de HDMI OUT, y cambie la entrada del televisor a la entrada de vídeo conectada para que pueda ver las indicaciones en pantalla. Cambie el ajuste “Resolución HDMI” de la pantalla de configuración “Vídeo”, y vuelva a cambiar la entrada del televisor a HDMI. Si todavía no aparece la imagen, repita los pasos y pruebe otras opciones.
- ➔ La grabadora está conectada a un dispositivo de entrada que no es compatible con HDCP (página 16).

La recepción del programa de televisión no ocupa toda la pantalla.

- ➔ Ajuste manualmente el canal en “Ajuste de canal” en la pantalla de configuración “Ajustes” (página 88).
- ➔ Seleccione la fuente correcta mediante el botón INPUT SELECT o seleccione un canal de cualquier programa de televisión mediante los botones PROG +/-.

Las imágenes del programa de televisión aparecen distorsionadas.

- ➔ Cambie la orientación de la antena del televisor.
- ➔ Ajuste la imagen (consulte el manual de instrucciones del televisor).
- ➔ Aleje la grabadora del televisor.
- ➔ Aleje el televisor de los cables de antena agrupados.
- ➔ El cable RF está conectado a la toma AERIAL OUT de la grabadora. Conecte el cable a la toma AERIAL IN.

No es posible cambiar de canal de televisión.

- ➔ El canal está desactivado (página 91).
- ➔ Se ha iniciado una grabación con temporizador que ha cambiado los canales.

La imagen del equipo conectado a la toma de entrada de la grabadora no aparece en la pantalla.

- ➔ Si el equipo se conecta a la toma LINE 1 – TV, seleccione “L1” en el visor del panel frontal pulsando PROG +/- o INPUT SELECT.
Si el equipo se conecta a las tomas LINE 2 IN, seleccione “L2” en el visor del panel frontal pulsando PROG +/- o INPUT SELECT.
Si el equipo se conecta a las tomas LINE 4 IN, seleccione “L4” en el visor del panel frontal pulsando PROG +/- o INPUT SELECT.
Si el equipo se conecta a la toma LINE 3/ DECODER, seleccione “L3” en el visor del panel frontal pulsando PROG +/- o INPUT SELECT.
Si el equipo está conectado a la toma DV IN, que normalmente se utiliza para conexiones de videocámaras digitales, seleccione “DV” en el visor del panel frontal pulsando PROG +/- o INPUT SELECT.
- ➔ Cuando conecte un cable S video a la toma LINE 4 IN de la grabadora, ajuste “Entrada línea4” en la pantalla de configuración “Video” a “S Video” (página 95).

La imagen de reproducción o el programa de televisión del equipo conectado a través de la grabadora aparecen distorsionados.

- ➔ Si la imagen de reproducción de un reproductor de DVD, videograbadora o sintonizador se transmite a través de la grabadora antes de llegar al televisor, la señal de protección contra copias aplicada a determinados programas puede afectar a la calidad de la imagen. Desconecte el equipo de reproducción correspondiente y conéctelo directamente al televisor.

La imagen no ocupa toda la pantalla.

- ➔ Ajuste “Tipo TV” de la pantalla de configuración “Video” de acuerdo con el tamaño de la pantalla del televisor (página 93).

La imagen no ocupa toda la pantalla aunque el tamaño de imagen está ajustado a “Tipo TV” en la pantalla de configuración “Video”.

- ➔ El tamaño de imagen del título está fijado.

La imagen aparece en blanco y negro.

- ➔ Compruebe que “Salida línea1” de “Ajuste Euro” en la pantalla de configuración “Video” está ajustado en el elemento adecuado compatible con el sistema (página 95).
- ➔ Si utiliza un cable SCART, asegúrese de utilizar uno con los 21 pines conectados.

Sonido

No se emite ningún sonido.

- ➔ Vuelva a asegurar todas las conexiones.
- ➔ El cable de conexión está dañado.
- ➔ El ajuste de la fuente de entrada en el amplificador o la conexión al mismo son incorrectos.
- ➔ La grabadora se encuentra en el modo de reproducción inversa, avance rápido, cámara lenta o modo de pausa.
- ➔ Si la señal de audio no se emite a través de las tomas DIGITAL OUT (OPTICAL o COAXIAL)/HDMI OUT, compruebe los ajustes de “Conexión de audio” en la pantalla de configuración “Audio” (página 97).

No se emite sonido por la toma HDMI OUT.

- ➔ Pruebe lo siguiente: ①Apague la grabadora y vuelva a encenderla. ②Apague el equipo conectado y vuelva a encenderlo. ③Desconecte y después vuelva a conectar el cable HDMI.
- ➔ La toma HDMI OUT está conectada a un dispositivo DVI (las tomas DVI no aceptan señales de audio).
- ➔ El equipo conectado a la toma HDMI OUT no es conforme al formato de señal de audio, en este caso ajuste "Audio(HDMI)" de "Conexión de audio" en la pantalla de configuración "Audio" a "PCM" (página 98).

El sonido se distorsiona.

- ➔ Ajuste "Audio ATT" en la pantalla de configuración "Audio" a "Sí" (página 96).

El sonido se oye con ruido.

- ➔ Si reproduce un CD con pistas de sonido DTS, el ruido provendrá de las tomas LINE 2 OUT R-AUDIO-L, la toma LINE 1 – TV, o la toma LINE 3/DECODER (página 60).

El volumen del sonido es bajo.

- ➔ En algunos DVD, el volumen de sonido es bajo. El volumen del sonido puede mejorar si ajusta "Audio DRC" en la pantalla de configuración "Audio" a "TV" (página 96).
- ➔ Ajuste "Audio ATT" en la pantalla de configuración "Audio" a "No" (página 96).
- ➔ Está seleccionado uno de los efectos de TVS (página 59).

No se puede grabar una pista de audio alternativa.

- ➔ Si graba desde el equipo conectado, ajuste "Entrada audio línea" del menú TOOLS a "Bilingüe" (página 56).
- ➔ No se pueden grabar pistas multilingües (sonido principal y secundario) en discos DVD+RW, DVD-RW (modo Vídeo), DVD+R, o DVD-R. Para grabar el idioma, seleccione "Principal" o "Secundaria" de "Grabación bilingüe DVD" en la pantalla de configuración "Opciones" antes de grabar (página 102). Para grabar los sonidos principales y secundarios, realice la grabación en un disco DVD-RW (modo VR).
- ➔ La grabación de ambos sonidos principal y secundario solamente se puede hacer con el HDD y DVD-RW (modo VR). Para grabar en el HDD, ajuste "Grabación bilingüe HDD" en la

pantalla de configuración "Opciones" a "Principal+Secundaria" (página 101).

- ➔ Si ha conectado un amplificador de AV a las tomas DIGITAL OUT (OPTICAL o COAXIAL) y desea cambiar la pista de audio de un DVD-RW (modo VR) durante la reproducción, ajuste "Dolby Digital" de "Conexión de audio" en la pantalla de configuración "Audio" a "D-PCM" (página 97).

Reproducción

La grabadora no reproduce ningún tipo de disco (excepto el HDD).

- ➔ El disco se ha insertado al revés. Inserte el disco con la cara etiquetada mirando hacia arriba.
- ➔ El disco no se ha insertado correctamente.
- ➔ Se ha condensado humedad dentro de la grabadora. Extraiga el disco y deje la grabadora encendida durante media hora aproximadamente hasta que la humedad se evapore.
- ➔ Si el disco se ha grabado en otra grabadora y no se ha finalizado, esta grabadora no podrá reproducirlo (página 43).

La grabadora no inicia la reproducción desde el principio.

- ➔ Se ha activado la reanudación de reproducción (página 58).
- ➔ Ha insertado un DVD cuyo menú de títulos o de DVD aparece automáticamente en la pantalla del televisor cuando se inserta por primera vez. Utilice el menú para iniciar la reproducción.

La grabadora inicia la reproducción automáticamente.

- ➔ El DVD VIDEO dispone de una función de reproducción automática.

La reproducción se detiene automáticamente.

- ➔ Si el DVD tiene una señal de pausa automática, la grabadora detiene la reproducción en el punto correspondiente a esta señal.

Algunas funciones como la detención, búsqueda o reproducción a cámara lenta no pueden realizarse.

- ➔ En algunos DVD, es posible que no pueda realizar algunas de las operaciones anteriores. Consulte el manual de instrucciones suministrado con el disco.

No es posible cambiar el idioma de la pista de sonido.

- ➔ El DVD en reproducción no dispone de pistas grabadas en varios idiomas.
- ➔ El DVD VIDEO no permite cambiar el idioma de la pista de sonido.
- ➔ Intente cambiar el idioma mediante el menú del DVD VIDEO.

El idioma de los subtítulos no se puede cambiar ni desactivar.

- ➔ En el DVD VIDEO no hay subtítulos grabados en varios idiomas.
- ➔ El DVD VIDEO no permite cambiar los subtítulos.
- ➔ Intente cambiar los subtítulos mediante el menú del DVD VIDEO.
- ➔ No se pueden cambiar los subtítulos de los títulos grabados en esta grabadora.

No es posible cambiar los ángulos.

- ➔ El DVD VIDEO en reproducción no dispone de varios ángulos grabados.
- ➔ Está intentando cambiar de ángulo cuando “” no aparece en la pantalla del televisor (página 59).
- ➔ El DVD VIDEO no permite cambiar de ángulo.
- ➔ Intente cambiar el ángulo mediante el menú del DVD VIDEO.
- ➔ No pueden cambiarse los ángulos de los títulos grabados en esta grabadora.

Las pistas de audio MP3 no se reproducen.

- ➔ La pista de audio MP3 no está grabada en un formato que pueda reproducir la grabadora (página 68).

Los archivos de imagen JPEG no se reproducen.

- ➔ Los archivos de imagen JPEG no están grabados en un formato que la grabadora puede reproducir (página 68).
- ➔ Las imágenes JPEG progresivas no se pueden reproducir.

La pausa de TV no funciona.

- ➔ Está grabando al HDD o el HDD está lleno.

Grabación/grabación con temporizador/edición

La posición de programa no se puede cambiar desde la posición de programa que está grabando.

- ➔ Ajuste la fuente de entrada del televisor a “TV”.

La grabación no se inicia inmediatamente después de pulsar ● REC.

- ➔ Sólo debe utilizar la grabadora después de que “LOAD”, “FORMAT” o “INFOWRITE” desaparezcan del visor del panel frontal.

No se ha grabado nada, a pesar de haber configurado correctamente el ajuste del temporizador.

- ➔ Se ha producido un fallo de alimentación durante la grabación.
- ➔ El reloj interno de la grabadora se ha detenido porque se ha producido un corte en el suministro eléctrico de más de 1 hora. Vuelva a ajustar el reloj (página 92).
- ➔ El canal se ha desactivado después de ajustar la grabación con temporizador. Consulte “Ajuste de canal” en la página 88.
- ➔ Desconecte el cable de alimentación de la toma de corriente y vuelva a conectarlo.
- ➔ Se seleccionó “Expl. PDC/VPS No” en el menú TOOLS (página 48).
- ➔ El programa contiene señales de protección contra copias que limitan la creación de copias.
- ➔ Se ha superpuesto otra configuración a la configuración del temporizador (página 53).
- ➔ No hay ningún DVD en la grabadora.
- ➔ El disco no dispone de suficiente espacio para la grabación.
- ➔ La grabadora se encontraba en el proceso de Copiado de DV.

La grabación no se detiene de inmediato cuando pulsa ■ REC STOP.

- ➔ Antes de detener la grabación, la grabadora tardará algunos segundos en introducir los datos del disco.

La grabación no se detiene después de pulsar ■.

- ➔ Abra la tapa del mando a distancia y pulse
■ REC STOP.

La grabación con temporizador no ha finalizado o no ha empezado desde el principio.

- ➔ Se ha producido un fallo de alimentación durante la grabación. Si la alimentación se recupera mientras se ajusta la grabación con temporizador, la grabadora reanudará la grabación.
Si el fallo de alimentación continúa durante más de 1 hora, vuelva a ajustar el reloj (página 92).
- ➔ Se ha superpuesto otra configuración a la configuración del temporizador (página 53).
- ➔ El espacio del disco no era suficiente.
- ➔ La función PDC/VPS está activada.

El contenido grabado previamente se ha borrado.

- ➔ Los datos grabados en un DVD con el ordenador se borrarán al insertar el disco.
- ➔ “Borrado título. autom.” en el menú TOOLS (aparece al pulsar TOOLS con el menú Lista de temporiz. abierto) se ha ajustado a “Sí” (página 54).
- ➔ El título se ha actualizado y grabado de nuevo (página 47).

La función PDC/VPS no funciona.

- ➔ Compruebe que el reloj y la fecha se hayan configurado correctamente.
- ➔ Compruebe que la hora de PDC/VPS ajustada es correcta (es posible que haya un error en la guía de programas de televisión). Si la emisión que desea grabar no proporciona la información correcta de PDC/VPS, la grabadora no iniciará la grabación.
- ➔ Si la recepción es de mala calidad, es posible que la señal de PDC/VPS haya sido modificada, con lo que la grabadora no podrá iniciar la grabación.
- ➔ “Expl. PDC/VPS No” está seleccionada (página 48).

Grabación desde el equipo con un temporizador

No se ha grabado nada, a pesar de haber configurado correctamente el ajuste de grabación sincronizada.

- ➔ Ha olvidado apagar el equipo conectado.
Apáguelo y ajuste la grabadora en el modo de espera de la grabación sincronizada (página 54).
- ➔ La grabadora no se ha ajustado en el modo de espera de la grabación sincronizada. Pulse SYNCHRO REC para que la grabadora se prepare para grabar. Asegúrese de que el indicador SYNCHRO REC se ilumina en el panel frontal (página 54).
- ➔ La grabadora está conectada a la toma de salida de televisión del equipo conectado.

La grabación sincronizada no finaliza.

- ➔ El ajuste del temporizador del equipo conectado se ha superpuesto al ajuste del temporizador de la grabadora (página 55).
- ➔ Se ha producido un fallo de alimentación durante la grabación.

La grabadora inicia automáticamente la grabación cuando se enciende el receptor de satélite.

- ➔ Se ha activado la función de grabación sincronizada. Desconecte el receptor de satélite y cancele dicha función (página 54).

Pantalla

El reloj se ha detenido.

- ➔ Vuelva a ajustar el reloj (página 92).
- ➔ El reloj se ha detenido porque se ha producido un corte del suministro eléctrico de más de 1 hora.
Vuelva a ajustar el reloj (página 92).

El indicador TIMER REC parpadea.

- ➔ El disco no dispone de espacio suficiente.
- ➔ Inserte en la grabadora un disco que se pueda grabar.

La indicación de modo de grabación es incorrecta.

- ➔ Si la grabación o el copiado se realiza en menos de tres minutos, es posible que la indicación del modo de grabación no se visualice correctamente. La grabación real se ha realizado correctamente en el modo de grabación seleccionado.
- ➔ Después de reproducir títulos en los modos SLP y SEP, la indicación de modo de grabación puede cambiar dependiendo del programa grabado.

El reloj no aparece en el visor del panel frontal.

- ➔ “Atenuador” en la pantalla de configuración “Opciones” está ajustado a “Ahorro energía” (página 102).
- ➔ La opción “Ahorro de energía” en la pantalla de configuración “Opciones” fue ajustada a “Sí”, y la grabadora está en espera (página 102).

Mando a distancia

El mando a distancia no funciona.

- ➔ Las pilas disponen de poca energía.
- ➔ El mando a distancia está demasiado alejado de la grabadora.
- ➔ Al sustituir las pilas se ha restaurado el ajuste predeterminado del código de fabricante del mando a distancia. Vuelva a ajustar el código (página 22).
- ➔ Encienda la grabadora.
- ➔ El mando a distancia no está orientado hacia el sensor remoto de la grabadora.
- ➔ Se han configurado modos de comando distintos para la grabadora y el mando a distancia. Ajuste el mismo modo de comando (página 24). El ajuste predeterminado del modo de comando para esta grabadora y para el mando a distancia suministrado es DVD3.
- ➔ Ajuste el selector TV/DVD a DVD (página 24).

Otro equipo de Sony responde al mando a distancia.

- ➔ Se ha ajustado el mismo modo de comando para el equipo y la grabadora. Ajuste uno diferente para la grabadora (página 24).

Otros

La grabadora no funciona correctamente.

- ➔ Reinicie la grabadora. Pulse I/⏻ en la grabadora durante más de diez segundos hasta que aparezca “WELCOME” en el visor del panel frontal.
- ➔ Si la electricidad estática, etc. provoca un funcionamiento anormal de la grabadora, apáguela y espere hasta que aparezca el reloj en el visor del panel frontal. A continuación, desconecte la grabadora y después de no utilizarla durante un rato, vuelva a conectarla.

Aparecen cinco números o letras en el visor del panel frontal.

- ➔ Se ha activado la función de autodiagnóstico (consulte la tabla de la página 110).

La bandeja de discos no se abre después de pulsar ⏏ (abrir/cerrar).

- ➔ Después de grabar o editar un DVD, la bandeja de discos puede tardar algunos segundos en abrirse. Esto ocurre porque la grabadora está añadiendo datos en el disco.

La bandeja de discos no se abre y “TRAY LOCKED” aparece en el visor del panel frontal.

- ➔ Póngase en contacto con su distribuidor Sony o con un centro de servicio técnico Sony local autorizado.

“RECOVERY” aparece en el visor del panel frontal.

- ➔ La función de recuperación de la grabadora se ha activado al encender la grabadora porque se apagó la alimentación o se produjo un corte de corriente durante la grabación. Deje la grabadora conectada hasta que “RECOVERY” desaparezca del visor del panel frontal.

“HDD ERROR” aparece en el visor del panel frontal.

- ➔ Se ha producido un error de disco duro. Mantenga pulsado **I/⏪** en la grabadora durante diez segundos hasta que aparezca “WELCOME” en el visor del panel frontal. Si esto no resuelve el problema, formatee el HDD de la grabadora pulsando el botón HDD durante más de diez segundos hasta que “FORMAT” aparezca en el visor del panel frontal. Tenga en cuenta que se borrarán todos los contenidos grabados en el HDD. Si esto no soluciona el problema, póngase en contacto con el distribuidor Sony más cercano.

“FAN ERROR” aparece en el visor del panel frontal.

- ➔ Compruebe que la rejilla de ventilación de la parte posterior de la grabadora no está bloqueada. Después, desconecte inmediatamente el cable de alimentación. No utilice la grabadora durante un tiempo; luego, vuelva a conectar el cable de alimentación y pulse **I/⏪** en la grabadora.

Se oye un ruido mecánico cuando la grabadora está apagada.

- ➔ Mientras la grabadora está ajustando el reloj para la función de ajuste automático del reloj o explorando los canales para la función PDC/VPS, es posible que se oigan ruidos de funcionamiento (como el ventilador interno) aunque la alimentación esté desconectada. Esto no es un fallo de funcionamiento.

La bandeja de discos no se abre y no puede extraer el disco después de pulsar **⏏ (abrir/cerrar).**

- ➔ Apague la grabadora. Cuando aparezca el reloj en el visor del panel frontal, desconecte el cable de alimentación. Vuelva a conectarlo mientras pulsa **⏏** en la grabadora y suelte el botón cuando se abra la bandeja de discos. A continuación, mantenga pulsado **I/⏪** en la grabadora durante aproximadamente diez segundos hasta que “WELCOME” aparezca en el visor del panel frontal.

“LOCKED” aparece en el visor del panel frontal.

- ➔ La bandeja de discos está bloqueada. Cancele el bloqueo para niños (página 58).

Función de autodiagnóstico (Cuando aparecen letras o números en el visor)

Cuando la función de autodiagnóstico se activa para evitar que la grabadora funcione incorrectamente, aparece en el visor del panel frontal un número de servicio de cinco caracteres (por ejemplo: C 13 00) formado por una combinación de una letra y cuatro dígitos. En este caso, consulte la siguiente tabla:

Primeros tres caracteres del número de servicio	Causa y/o acción correctiva
C 13	Hay un problema en el HDD. ➔ Póngase en contacto con el distribuidor Sony más cercano o centro de servicio técnico Sony local autorizado. El DVD está sucio. ➔ Límpielo con un paño suave.
C 31	El DVD o el CD no se ha insertado correctamente. ➔ Vuelva a insertarlo correctamente.
E XX (xx es un número)	Para evitar fallos de funcionamiento, la grabadora ha activado la función de autodiagnóstico. ➔ Póngase en contacto con el distribuidor Sony o con el centro de servicio técnico Sony local autorizado más próximo y proporcionele el número de servicio de cinco caracteres. Ejemplo: E 61 10

Notas acerca de esta grabadora

Utilización

- Si traslada la grabadora directamente de un lugar frío a uno cálido o si la instala en una sala muy húmeda, es posible que se condense humedad en las lentes de su interior. Si esto ocurre, es posible que la grabadora no funcione correctamente. En este caso, extraiga el disco y deje la grabadora encendida durante media hora aproximadamente hasta que se haya evaporado la humedad.
- Cuando traslade la grabadora, extraiga el disco que se encuentre en su interior. Si no lo hace, el disco podría resultar dañado.

Ajuste del volumen

No suba el volumen mientras escuche una sección con una entrada de nivel muy bajo o sin señal de audio. Si lo hace, los altavoces pueden resultar dañados cuando se reproduzca una sección de nivel muy alto.

Limpieza

Limpie la unidad, el panel y los controles con un paño suave ligeramente humedecido con una solución detergente poco concentrada. No utilice ningún estropajo abrasivo, detergente concentrado ni disolventes como alcohol o bencina.

Reparación de la unidad de disco duro

- El acceso a datos almacenados en el disco duro puede ser necesario para realizar pruebas; sin intención de copiar o almacenar datos, títulos o cualquier otra información.
- Si es necesaria la sustitución o inicialización (formateado), el disco duro será formateado a nuestra discreción. En este caso, tenga en cuenta que todos los contenidos grabados se borrarán (incluido cualquier dato que infrinja las leyes de derechos de autor (copyright)).

Limpieza de los discos

No utilice un disco limpiador de los que están disponibles en el mercado. Podría causar fallos de funcionamiento.

Notas sobre los discos

- Para mantener el disco limpio, sujételo por los bordes. No toque su superficie. Si el disco contiene polvo, huellas dactilares o rasguños, es posible que no funcione correctamente.



- No esponga los discos a la luz solar directa ni a fuentes de calor, como conductos de aire caliente, ni los deje en un automóvil aparcado bajo la luz solar directa, ya que puede producirse un considerable aumento de temperatura en su interior.
- Después de la reproducción, guarde el disco en su caja.
- Limpie el disco con un paño de limpieza. Hágalo desde el centro hacia los bordes.



- No utilice disolventes como bencina, diluyentes, limpiadores disponibles en el mercado ni aerosoles antiestáticos para discos de vinilo.
- No utilice los siguientes discos.
 - Discos con formas no estándar (por ejemplo: tarjeta o corazón).
 - Discos con etiquetas o adhesivos.
 - Discos que contengan adhesivos o cinta de celofán.

Especificaciones

Sistema

Láser: láser semiconductor

Cobertura de canales:

PAL/SECAM (B/G, D/K, I, L)

VHF: de E2 a E12, de R1 a R12, de F2 a F10, de la A a la H (Italia), de la A a la J (Irlanda), de 4 a 13 (Sudáfrica)/UHF: de E21 a E69, de R21 a R69, de B21 a B69, de F21 a F69/
CABLE: de S01 a S05, de S1 a S20, de la B a la Q (Francia)/HYPER: de S21 a S41

La cobertura de canales anterior simplemente asegura la recepción del canal en ese rango. No garantiza la capacidad de recibir señales en todas las situaciones.

Recepción de vídeo: sistema sintetizador de frecuencia

Recepción de audio: sistema de división por transporte

Salida de antena: toma de antena asimétrica de 75 ohmios

Temporizador: Reloj; Bloqueo de cuarzo/
Indicación de temporizador: ciclo de 24 horas (digital)/Duración de la alimentación de respaldo: 1 hora

Formato de grabación de vídeo: vídeo MPEG

Formato de grabación de audio/velocidad de bits aplicable: Dolby Digital 2 canales/256 kbps

Entradas y salidas

LINE 2 OUT

(AUDIO): Toma fonográfica/2 Vrms/10 kiloohmios

(VIDEO): Toma fonográfica/1,0 Vp-p

(S VIDEO): mini DIN de 4 pines/Y: 1,0 Vp-p, C: 0,3 Vp-p (PAL)

LINE 2 IN/LINE 4 IN

(AUDIO): Toma fonográfica/2 Vrms/más de 22 kiloohmios

(VIDEO): Toma fonográfica/1,0 Vp-p

(S VIDEO): mini DIN de 4 pines/Y: 1,0 Vp-p, C: 0,3 Vp-p (PAL)

LINE 1 – TV: 21 pines

CVBS IN/OUT

S-Video/RGB OUT (flujo de salida)

LINE 3/DECODER: 21 pines

CVBS IN/OUT

S-Video/RGB IN

S-Video OUT (flujo de entrada)

Decodificador

DV IN: 4 pines/i.LINK S100

DIGITAL OUT (OPTICAL): Toma de salida óptica/-18 dBm (longitud de onda: 660 nm)

DIGITAL OUT (COAXIAL): Toma fonográfica/0,5 Vp-p/75 ohmios

COMPONENT VIDEO OUT

(Y, P_B/C_B, P_R/C_R):

Toma fonográfica/Y: 1,0 Vp-p,

P_B/C_B: 0,7 Vp-p, P_R/C_R: 0,7 Vp-p

HDMI OUT: Tipo A (19 pines)

Generales

Requisitos de alimentación: ca 220 a 240 V, 50/60 Hz

Consumo de energía: 55 W

Dimensiones (aprox.): 430 × 75 × 328 mm (anchura/altura/profundidad) incluidas partes salientes

Capacidad de la unidad de disco duro: 400 GB

Peso (aprox.): 5,2 kg

Temperatura de funcionamiento: de 5°C a 35°C

Humedad de funcionamiento: del 25% al 80%

Accesorios suministrados:

Cable de alimentación (1)

Cable de la antena (1)

Mando a distancia (control remoto) (1)

Pilas R6 (tamaño AA) (2)

Las especificaciones y el diseño están sujetos a cambios sin previo aviso.

Sistemas de color compatibles

Esta grabadora está diseñada para grabar mediante el sistema de color PAL y para reproducir mediante los sistemas de color PAL o NTSC.

Las señales del sistema de color SECAM se pueden recibir o grabar, pero sólo es posible reproducirlas en el sistema de color PAL. No se puede garantizar la grabación de fuentes de vídeo basadas en otros sistemas de color.

Acerca de i.LINK

La toma DV IN de esta grabadora es compatible con i.LINK. En esta sección se describe el estándar i.LINK y sus funciones.

¿Qué es i.LINK?

i.LINK es una interfaz serie digital para manejar señales de audio y de vídeo digitales y otros datos bidireccionales entre equipos que poseen una toma i.LINK, así como para controlar otros equipos.

Es posible conectar un equipo compatible con i.LINK mediante un solo cable i.LINK. Las aplicaciones posibles son operaciones y transacciones de datos con varios equipos de audio y vídeo digitales. Si dos o más equipos compatibles con i.LINK están conectados a esta grabadora en cadena, las operaciones y las transacciones de datos son posibles no sólo con el equipo al que se encuentra conectada la grabadora, sino también con otros dispositivos a través del equipo directamente conectado.

Sin embargo, tenga en cuenta que el método de funcionamiento variará a veces en función de las características y especificaciones del equipo conectado, y que tales operaciones y transacciones de datos pueden resultar imposibles con ciertos equipos conectados.

Nota

Por lo general, sólo podrá conectar un equipo a esta grabadora mediante el cable i.LINK (cable de conexión DV). Cuando conecte esta grabadora a un equipo compatible con i.LINK que tenga dos o más tomas i.LINK (tomas DV), consulte el manual de instrucciones del equipo que desea conectar.

Acerca del nombre “i.LINK”

i.LINK es un término más coloquial para el bus de transporte de datos IEEE 1394 propuesto por SONY y es una marca comercial aceptada por muchas empresas.

IEEE 1394 es una norma internacional estandarizada por el Institute of Electrical and Electronics Engineers.

Velocidad en baudios de i.LINK

La velocidad máxima en baudios de i.LINK variará en función del equipo. Existen tres velocidades máximas en baudios:

S100 (100 Mbps* aproximadamente)

S200 (200 Mbps aproximadamente)

S400 (400 Mbps aproximadamente)

La velocidad en baudios se indica en la sección “Especificaciones” del manual de instrucciones de cada equipo. También se indica cerca de la toma i.LINK de algunos equipos.

La velocidad máxima en baudios de los equipos que no contienen ninguna indicación, como esta unidad, es “S100”.

Cuando las unidades se conectan a equipos que poseen una velocidad máxima en baudios diferente, ésta podrá diferir de la indicada.

* ¿Qué es Mbps?

Mbps significa megabits por segundo o la cantidad de datos que se pueden enviar o recibir en un segundo. Por ejemplo, una velocidad en baudios de 100 Mbps significa que en un segundo podrán enviarse 100 megabits de datos.

Funciones de i.LINK de esta grabadora

Si desea obtener más información sobre la realización de copias cuando esta grabadora esté conectada a otro equipo de vídeo que tenga tomas DV, consulte la página 83.

La toma DV de esta grabadora sólo puede recibir señales DVC-SD. No puede emitir señales. La toma DV no aceptará señales MICRO MV de equipos como una videocámara digital MICRO MV con una toma i.LINK.

Si desea consultar más precauciones, consulte las notas de la página 83.

Para obtener más información acerca de las precauciones sobre la conexión de esta grabadora, consulte también los manuales de instrucciones de los equipos que se van a conectar.

Cable i.LINK requerido

Utilice el cable de 4 a 4 pines i.LINK de Sony (durante la copia DV).

i.LINK y  son marcas comerciales.



Guía de componentes y controles

Para obtener más información, consulte las páginas entre paréntesis.

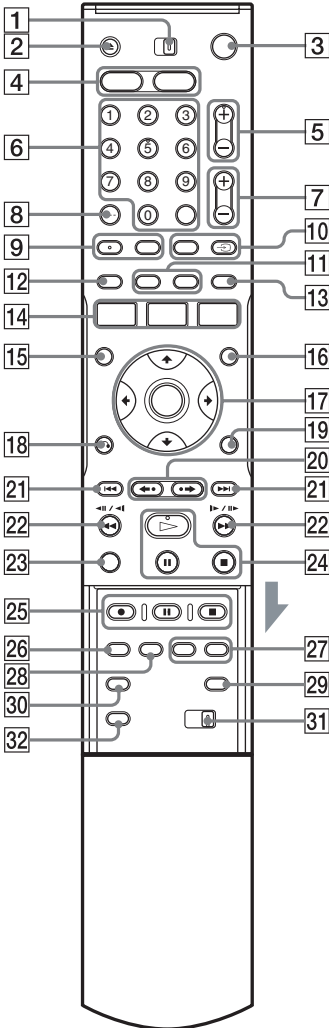
Mando a distancia



- 1 Selector TV/DVD (22)
- 2 Botón ▲ (abrir/cerrar) (33)
- 3 Botón I/⏻ (encendido/en espera) (25)
- 4 Botón HDD (35)
Botón DVD (33)
- 5 Botones PROG (programa) +/- (35)
El botón + tiene un punto táctil*.
- 6 Botones numéricos (49, 64)
Botón SET (49)
El número 5 tiene un punto táctil*.
- 7 Botones ▲/▼ (volumen) (22)
- 8 Botón CLEAR/0 (dígito de diez) (49)
- 9 Botón ○ (audio) (59)
Botón □ (subtítulo) (59)
El botón ○ (audio) tiene un punto táctil*.
- 10 Botón INPUT SELECT (56, 83)
Botón ↻ TV/VIDEO (22)
- 11 Botón DISPLAY (39)
Botón TIME/TEXT (39)
- 12 Botón [TIMER] (47, 49)
- 13 Botón SUR (surround) (59)
- 14 Botón SYSTEM MENU (85, 88)
Botón TITLE LIST (36, 57, 65, 71)
Botón TIMER LIST (52)
- 15 Botón TOP MENU (57)
- 16 Botón MENU (57)
- 17 Botón ←/↑/↓/→/ENTER (25)
- 18 Botón ↶ RETURN (52)
- 19 Botón TOOLS (33)
- 20 Botones ◀• (repetición instantánea)/▶• (avance instantáneo) (36, 65)
- 21 Botones ◀◀/▶▶ (anterior/siguiente) (59)
- 22 Botones ◀◀◀/◀◀/▶▶/▶▶▶ (buscar) (59)

- 23 Botón VISUAL SEARCH (64)
- 24 Botón ▷ (reproducir) (57)
Botón || (pausa) (59)
Botón ■ (detener) (57)
El botón ▷ tiene un punto táctil*.
- 25 Botón ● REC (35)
Botón || REC PAUSE (35)
Botón ■ REC STOP (35)
- 26 Botón REC MODE (35)
- 27 Botones CHAPTER MARK/CHAPTER MARK ERASE (75)
- 28 Botón SYNCHRO REC (54)
- 29 Botón  (modo panorámico) (22)
- 30 Botón  (ángulo) (59)
- 31 Selector COMMAND MODE (DVD 1,2,3) (24)
- 32 Botón PROGRESSIVE (19)

* Cuando use la grabadora, utilice el punto táctil como referencia.

Panel frontal

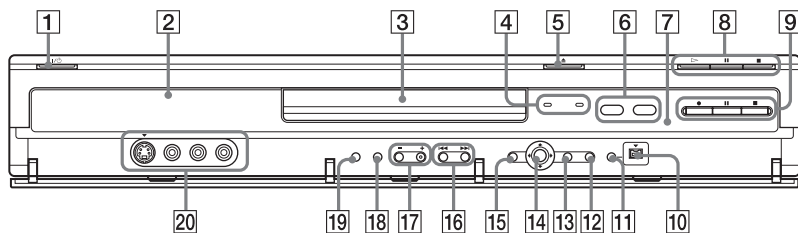

- | | |
|---|---|
| <p>1 Botón (encendido/en espera) (25)</p> <p>2 Visor del panel frontal (40, 117)</p> <p>3 Bandeja de discos (33)</p> <p>4 Indicador TIMER REC (47)
Indicador SYNCHRO REC (54)</p> <p>5 Botón (abrir/cerrar) (33)</p> <p>6 Botón/indicador HDD (35)
Botón/indicador DVD (33)</p> <p>7 (sensor remoto) (22)</p> <p>8 Botón (reproducir) (57)
Botón (pausa) (59)
Botón (detener) (57)</p> <p>9 Botón REC (35)
Botón REC PAUSE (35)
Botón REC STOP (35)</p> <p>10 Toma DV IN (83)</p> | <p>11 Botón ONE-TOUCH DUB (85)</p> <p>12 Botón SYSTEM MENU (85, 88)</p> <p>13 Botón TOOLS (33)</p> <p>14 Botón /ENTER (25)</p> <p>15 Botón RETURN (52)</p> <p>16 Botones (anterior/siguiente) (59)</p> <p>17 Botones PROGRAM +/- (35)
El botón + tiene un punto táctil*.</p> <p>18 Botón INPUT SELECT (56, 83)</p> <p>19 Botón REC MODE (45)</p> <p>20 Tomas LINE 2 IN (S VIDEO/VIDEO/L(MONO) AUDIO R) (28)</p> |
|---|---|

* Cuando use la grabadora, utilice el punto táctil como referencia.

Visor del panel frontal

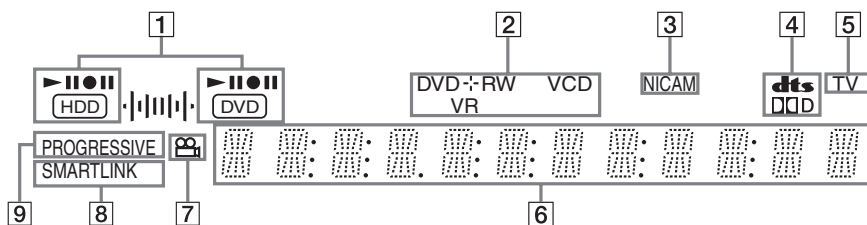

- 1** Indicadores HDD/DVD
Muestra el soporte seleccionado y el estado de la reproducción, de la grabación y del copiado.
- 2** Tipo de disco*/formato de grabación
- 3** Indicador NICAM (46)
- 4** Indicadores de señal de audio (39)
- 5** Indicador TV (35)
- 6** Muestra lo siguiente (40):
 - Tiempo de reproducción/tiempo restante
 - Número de título/capítulo/pista/índice actuales
 - Tiempo de grabación/modo de grabación
 - Reloj
 - Posición del programa
 - Indicación de grabación directa del televisor (35): “TV” aparece en los dos dígitos situados más a la derecha.
- 7** Indicador  (ángulo) (59)
- 8** Indicador SMARTLINK (16)
- 9** Indicador PROGRESSIVE (19)

* Muestra discos DATA CD como “CD”.

Sugerencia

Puede apagar el visor del panel frontal cuando la grabadora está apagada ajustando “Atenuador” a “Ahorro energía” en la pantalla de configuración “Opciones” (página 102).

Panel posterior

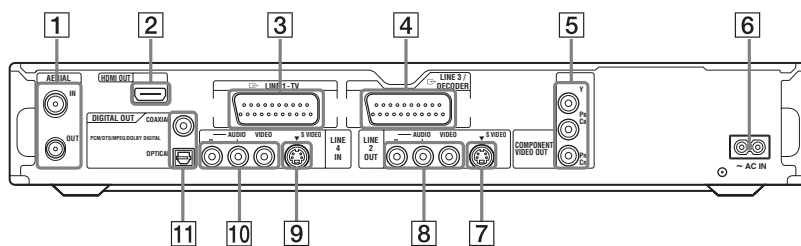

- | | |
|--|--|
| 1 Tomas AERIAL IN/OUT (15) | 8 Tomas LINE 2 OUT (R-AUDIO-L/VIDEO) (16, 20) |
| 2 Toma HDMI OUT (salida de interfaz multimedia de alta definición) (16) | 9 Toma LINE 4 IN (S VIDEO) (28) |
| 3 Toma LINE 1 – TV (16) | 10 Tomas LINE 4 IN (R-AUDIO-L/VIDEO) (28) |
| 4 Toma LINE 3/DECODER (27) | 11 Tomas DIGITAL OUT (COAXIAL/OPTICAL) (20) |
| 5 Tomas COMPONENT VIDEO OUT (Y, Pb/Cb, Pr/Cr) (16) | |
| 6 Terminal AC IN (21) | |
| 7 Toma LINE 2 OUT (S VIDEO) (16) | |

Glosario

Audio MPEG (página 97)

Sistema de codificación estándar internacional que se utiliza para comprimir señales digitales de audio autorizadas por ISO/IEC. MPEG 2 se utiliza en los DVD y es compatible con sonido envolvente de hasta 7.1 canales.

Capítulo (página 64)

Secciones de una imagen o de una pieza musical menores que los títulos. Un título se compone de varios capítulos. Dependiendo del disco, es posible que no se puedan grabar capítulos.

Dolby Digital (página 97)

Tecnología de compresión de audio digital desarrollada por Dolby Laboratories. Esta tecnología admite el sonido envolvente de varios canales. Este formato cuenta con un canal posterior estéreo y un canal de potenciación de graves independiente. Dolby Digital proporciona los mismos canales independientes de audio digital de alta calidad presentes en los sistemas de audio cinematográfico “Dolby Digital”.

Se obtiene una óptima separación entre canales, ya que todos los datos de canal se graban por separado, siendo mínimo el deterioro gracias a que el procesamiento de todos los datos de canal es digital.

DTS (página 97)

Tecnología de compresión de audio digital desarrollada por Digital Theater Systems, Inc. Esta tecnología admite el sonido envolvente de varios canales. Este formato cuenta con un canal posterior estéreo y un canal de potenciación de graves independiente. DTS proporciona los mismos canales independientes de sonido digital de alta calidad.

Se obtiene una óptima separación entre canales, ya que todos los datos de canal se graban por separado, siendo mínimo el deterioro gracias a que el procesamiento de todos los datos de canal es digital.

DVD+R (página 10)

Un DVD+R (se lee “más R”) es un disco grabable del mismo tamaño que un DVD VIDEO. El contenido sólo se puede grabar una vez en un DVD+R, que tendrá el mismo formato que un DVD VIDEO.

DVD+RW (página 10)

Un DVD+RW (se lee “más RW”) es un disco regrabable y reescribible. Los discos DVD+RW utilizan un formato de grabación similar al de DVD VIDEO.

DVD-R (página 10)

Un DVD-R es un disco grabable y reescribible del mismo tamaño que un DVD VIDEO. El contenido sólo se puede grabar una vez en este disco, que tendrá el mismo formato que un DVD VIDEO.

DVD-RW (página 10)

Un DVD-RW es un disco regrabable y reescribible con el mismo tamaño que un DVD VIDEO. El DVD-RW cuenta con dos modos distintos: el modo VR y el modo Vídeo. Los DVD creados en modo Vídeo tienen el mismo formato que un DVD VIDEO, mientras que los discos creados en modo VR (grabación de vídeo) permiten la programación o edición del contenido.

DVD VIDEO (página 12)

Disco que contiene hasta ocho horas de imágenes en movimiento y cuyo diámetro es igual que el de un CD.

La capacidad de datos de un DVD de una capa y una cara es de 4,7 GB (Gigabytes), que es 7 veces mayor que la de un CD. La capacidad de datos de un DVD de dos capas y una cara es de 8,5 GB, la de uno de una capa y dos caras de 9,4 GB, y la de uno de dos capas y dos caras de 17 GB.

Los datos de imagen utilizan el formato MPEG 2, un estándar mundial de tecnología de compresión digital. Los datos de imagen se comprimen en un 1/40 (media) aproximadamente de su tamaño original. El DVD también emplea una tecnología de codificación de velocidad variable que cambia los datos para asignarlos según el estado de la imagen. La información de audio se graba en un formato multicanal, como Dolby Digital, consiguiendo una presencia de audio más real. Además, el disco DVD proporciona diversas funciones avanzadas, como la de múltiples ángulos e idiomas y la de reproducción prohibida.

Formato entrelazado (página 19)

El formato entrelazado muestra cada dos líneas de una imagen como un “campo” único y constituye el método estándar de visualización de imágenes en televisión. El campo de número par muestra las líneas pares de una imagen, mientras que el campo de número impar muestra las líneas impares.

Formato progresivo (página 19)

En comparación con el formato entrelazado, que muestra cada dos líneas de una imagen (campo) para crear un fotograma, el formato progresivo muestra la imagen completa a la vez como un fotograma único. Esto significa que mientras el formato entrelazado puede mostrar 25-30 fotogramas/ 50-60 campos en un segundo, el formato progresivo puede mostrar 50/60 fotogramas en un segundo. Aumenta la calidad general de la imagen y las imágenes fijas, el texto y las líneas horizontales se visualizan con mayor nitidez.

HDMI (High-Definition Multimedia Interface)

HDMI es una interfaz que permite vídeo y audio en una sola conexión digital. La conexión HDMI transporta señales de vídeo estándar y de alta definición y señales de audio multicanal a componentes de AV tales como televisores equipados con HDMI, en formato digital sin degradación.

La especificación HDMI es compatible con HDCP (High-bandwidth Digital Contents Protection), una tecnología de protección contra copia que incorpora tecnología de codificación para señales de vídeo digital.

Original (página 70)

Los títulos grabados realmente en un HDD/DVD-RW (modo VR). El borrado de títulos originales libera espacio en el disco.

Pista (página 64)

Secciones de música de un CD/VIDEO CD (la longitud de una canción).

Playlist (página 70)

Información de reproducción creada a partir de las grabaciones reales de un HDD/DVD-RW (modo VR). Una Playlist no modifica los títulos originales y sólo contiene la información necesaria para controlar la reproducción. Un título de Playlist ocupa muy poco espacio en el disco.

Señales de protección contra copias (página 46)

Restricción contra copias establecida por los propietarios de los derechos de autor, etc. Estas señales se incluyen en algunos programas de software o televisión y restringen la grabación en esta grabadora.

Título (página 64)

La sección más larga de una imagen o una pieza musical de los discos DVD, películas, etc., en software de vídeo o el álbum completo en software de audio.

Unidad de disco duro (página 2)

Una unidad de disco duro es un sistema mecánico completo compuesto por discos y unidad de disco. Los discos son placas rígidas planas y circulares, cubiertas con un fino soporte magnético. Los cabezales magnéticos graban datos en los discos de gran velocidad giratoria, lo que permite una lectura y grabación de datos rápida y eficiente.

Lista de códigos de idioma

Para obtener más información, consulte la página 93.
La ortografía de los idiomas cumple la norma ISO 639: 1988 (E/F).

Código de idioma	Código de idioma	Código de idioma	Código de idioma
1027 Afar	1183 Irish	1347 Maori	1507 Samoan
1028 Abkhazian	1186 Scots Gaelic	1349 Macedonian	1508 Shona
1032 Afrikaans	1194 Galician	1350 Malayalam	1509 Somali
1039 Amharic	1196 Guarani	1352 Mongolian	1511 Albanian
1044 Arabic	1203 Gujarati	1353 Moldavian	1512 Serbian
1045 Assamese	1209 Hausa	1356 Marathi	1513 Siswati
1051 Aymara	1217 Hindi	1357 Malay	1514 Sesotho
1052 Azerbaijani	1226 Croatian	1358 Maltese	1515 Sundanese
1053 Bashkir	1229 Hungarian	1363 Burmese	1516 Swedish
1057 Byelorussian	1233 Armenian	1365 Nauru	1517 Swahili
1059 Bulgarian	1235 Interlingua	1369 Nepali	1521 Tamil
1060 Bihari	1239 Interlingue	1376 Dutch	1525 Telugu
1061 Bislama	1245 Inupiak	1379 Norwegian	1527 Tajik
1066 Bengali;	1248 Indonesian	1393 Occitan	1528 Thai
Bangla	1253 Icelandic	1403 (Afan)Oromo	1529 Tigrinya
1067 Tibetan	1254 Italian	1408 Oriya	1531 Turkmen
1070 Breton	1257 Hebrew	1417 Punjabi	1532 Tagalog
1079 Catalan	1261 Japanese	1428 Polish	1534 Setswana
1093 Corsican	1269 Yiddish	1435 Pashto;	1535 Tonga
1097 Czech	1283 Javanese	Pushto	1538 Turkish
1103 Welsh	1287 Georgian	1436 Portuguese	1539 Tsonga
1105 Danish	1297 Kazakh	1463 Quechua	1540 Tatar
1109 German	1298 Greenlandic	1481 Rhaeto-	1543 Twi
1130 Bhutani	1299 Cambodian	Romance	1557 Ukrainian
1142 Greek	1300 Kannada	1482 Kirundi	1564 Urdu
1144 English	1301 Korean	1483 Romanian	1572 Uzbek
1145 Esperanto	1305 Kashmiri	1489 Russian	1581 Vietnamese
1149 Spanish	1307 Kurdish	1491 Kinyarwanda	1587 Volapük
1150 Estonian	1311 Kirghiz	1495 Sanskrit	1613 Wolof
1151 Basque	1313 Latin	1498 Sindhi	1632 Xhosa
1157 Persian	1326 Lingala	1501 Sangho	1665 Yoruba
1165 Finnish	1327 Laothian	1502 Serbo-	1684 Chinese
1166 Fiji	1332 Lithuanian	Croatian	1697 Zulu
1171 Faroese	1334 Latvian;	1503 Singhalese	
1174 French	Lettish	1505 Slovak	
1181 Frisian	1345 Malagasy	1506 Slovenian	1703 Sin especificar

Código de región

Para obtener más información, consulte la página 99.

Código Área	Código Área	Código Área	Código Área
2044 Argentina	2165 Finlandia	2362 México	2149 España
2047 Australia	2174 Francia	2376 Holanda	2499 Suecia
2046 Austria	2109 Alemania	2390 Nueva Zelanda	2086 Suiza
2057 Bélgica	2248 India	2379 Noruega	2528 Tailandia
2070 Brasil	2238 Indonesia	2427 Pakistán	2184 Reino Unido
2079 Canadá	2254 Italia	2424 Filipinas	
2090 Chile	2276 Japón	2436 Portugal	
2092 China	2304 Corea	2489 Rusia	
2115 Dinamarca	2363 Malasia	2501 Singapur	

Índice alfabético

Las palabras entre comillas aparecen en las visualizaciones en pantalla.

Numéricos

16:9 26, 93
4:3 Explo Pan 26, 94
4:3 Tipo Buzón 26, 93
"48kHz/96kHz PCM" 98

A

"Ahorro de energía" 102
"Ajust. miniatura" 72
Ajuste
 imagen de grabación 51
 imagen en reproducción 61
 sonido de reproducción 62
"Ajuste autom." 92
Ajuste automático del reloj 92
"Ajuste de canal" 88
"Ajuste de fábrica" 103
Ajuste del modo de grabación 48
"Ajuste Euro" 95
Ajuste fácil 25, 103
Ajuste manual del reloj 92
"Ajustes" 88
"Ajustes de audio" 62
Ajustes de disco 33, 42, 74, 101
"Ajustes de grabación" 51
"Ajustes de vídeo" 61
Álbum 39, 68
Ángulo 59
Antena 15
"Anular final." 44
Anular finalización 44
Archivos de imagen JPEG 65
"Atenuador" 102
"Audio" 93
Audio 59, 96
"Audio DRC" 96

B

Barra de estado de reproducción 39
"Bilingüe" 55, 56
Bloqueo para niños 58
"BNR" 61
"Borrado de A-B" 72
"Borrado de títulos automático" 54
"Borrar" 53, 71, 76, 86
"Borrar títulos" 73
"Borrar todo" 74
Botones numéricos 42, 49
"Brillo" 51, 61
"Buscar" 65
Buscar audio 57
Búsqueda
 buscar audio 57
 búsqueda visual 64
 localización del principio del título, del capítulo o de la pista 59
 modo de búsqueda 64
 retroceso rápido/avance rápido 60
"Búsqueda p. capítulo" 65
"Búsqueda por álbum" 65
"Búsqueda por archivo" 65
"Búsqueda por pista" 65
"Búsqueda por tiempo" 65
"Búsqueda por título" 65
Búsqueda visual 64

C

"C NR" 61
"CABLE" 88
Cable de alimentación 21
Cable de audio 20
Cable de vídeo 16
Calidad de imagen 51, 61
Calidad del sonido 62
"Cambiar IN" 76, 86
"Cambiar OUT" 76, 86
Canal + 30
Capítulo 39, 52, 75, 119
"Capítulo automático" 99

"Capturar" 75
"Capturar todo" 75
CD 12
CHAPTER MARK 75
CHAPTER MARK ERASE 75
Código de región 13, 121
"Color" 51, 61
"Combinar" 77
COMPONENT VIDEO OUT 17
Componentes y controles 114
Comprobación, cambio o cancelación de ajustes del temporizador (Lista de temporizador) 52
Conexión 16
 cable de la antena 15
 cables de audio 20
 cables de vídeo 16
"Conexión de audio" 26
Congelación de fotogramas 60
"Contraste" 51, 61
Control del televisor con el mando a distancia 22
Copia 85, 100
Copiado
 "Ajustes" 82
 Copiado con conversión del modo de grabación 79
 Copiado de alta velocidad 78
 "Modo copiado" 78
Copiado de DV 83
 Copia con una sola pulsación 85, 100
 Edición de programas 85
Copy- Never 46
Copy- Once 46
Copy-Free 46
CPRM 10
Creación de capítulos 75
"Crear Playlist" 75

- D**
- DATA CD 12
 - “Decodifi.” 31
 - Discos compatibles con la unidad 10, 12
 - Discos que se pueden grabar 10
 - Discos que se pueden reproducir 12
 - “Dividir” 73
 - Dolby Digital 20, 97, 119
 - DTS 98, 119
 - DV IN 83
 - DVD VIDEO 12, 119
 - DVD+R 10, 119
 - DVD+RW 10, 119
 - DVD-R 10, 119
 - DVD-RW 10, 119
 - DVD-RW (modo Vídeo) 71
- E**
- “Ecuadorador vídeo grab.” 51
 - “Ecuadorador vídeo PB” 61
 - Edición 70, 75
 - editar DV 83
 - Edición de programas 85
 - “EDITAR DV” 86
 - “Entrada de audio de DV” 84
 - “Entrada de audio línea” 55, 56
 - Entrada de vídeo 16
 - Entrada de vídeo componente 16
 - “Entrada línea3” 95
 - “Entrada línea4” 95
 - Espacio en el disco 34
 - “Estereo1” 84
 - “Estereo2” 84
 - Etiquetado 42
- F**
- “Filtro de Audio” 62
 - Finalización 43, 44
 - “Finalizar” 44
 - “Finalizar disco” 100
 - “Formatear” 33
 - “Formatear DVD-RW” 101
 - Formateo 33
 - Formato entrelazado 120
 - “Funciones” 99
- G**
- GB 34
 - “Grab. Directa TV” 35, 99
 - Grab. Sincro. 54
 - Grabación 45, 54, 99
 - “Actual.” 47
 - ajuste de imagen 51
 - formato de grabación 10
 - modo de grabación 36, 45
 - tiempo de grabación 36
 - viendo otro programa 35
 - Grabación bilingüe 46
 - “Grabación bilingüe DVD” 102
 - “Grabación bilingüe HDD” 101
 - Grabación con temporizador
 - ajuste del modo de grabación 48
 - ajuste manual 47
 - comprobar, cambiar o cancelar 52
 - Grab. Sincro. 54
 - ShowView 49
 - Grabación y reproducción simultánea 63
 - Guía rápida de tipos de discos 10
- H**
- HDMI
 - “Audio(HDMI)” 98
 - “Resolución HDMI” 94
 - HDMI OUT 16
 - “Hora Actual” 93
- I**
- i.LINK 113
 - Idioma 93
 - Imagen en miniatura 38
 - Indicación en pantalla
 - Idioma de indicaciones en pantalla 25, 93
 - “Información del disco” 33, 42, 74
 - INPUT SELECT 56, 84
 - Interlace (Entrelazado) 120
 - Introducción de caracteres 41
- L**
- Limpieza de los discos 111
 - LINE 2 IN 28
 - LINE 3/DECODER 27
 - LINE 4 IN 28
 - “Lista de Canales” 91
 - Lista de escenas 76
 - Lista de temporizador 52
 - Lista de títulos 36, 57
 - Miniatura 38
 - Ordenar 38

M

Mando a distancia 22, 114
Manipulación de los discos
111
Mapa de disco 74
“Marcar superp.” 53
MENU 57
Menú
 Menú del DVD 57
 Menú superior 57
Menú con una sola pulsación
58
“Menu DVD” 93
“Mezcla” 96
“Mix” 84
“MNR” 61
“Modificar” 53
“Modo copiado” 78, 87
“Modo de comando” 25, 102
“Modo de grabación” 51
Modo de página 37
Modo de reproducción 39
Modo de vídeo 10
“Modo Pausa” 94
“Modo progresivo” 95
Modo VR 10, 70
“Mover” 76, 86
MPEG 97, 119

N

NICAM 46, 89
“Noise Red. grab.” 51
“Nombre de la emisora” 90
“Nombre título” 72
“Normal” 88
Número de álbum 39
Número de capítulo 39
Número de título 39

O

“Opciones” 101
Ordenar 38
Original 37, 70, 120

P

“Página Guía TV” 91
Panel frontal 116
Panel posterior 118
Pantalla
 Visor del panel frontal
 40, 117
Pausa de TV 62
PBC 57
PDC 48
Pilas 22
Pista 120
Pistas de audio MP3 65
Playlist 37, 70, 75, 120
Progressive (Progresivo) 19,
120
“Prolongar grabación” 48
Protección
 disco 42
 título 71
Protección contra copias 120
Protector de pantalla 101
“Proteger disco” 43
“Proteger” 71
“PVD” 61

Q

Quick Timer (Temporizador
rápido) 50

R

Reanudación de reproducción
58
REC 35
REC PAUSE 35
REC STOP 85
RECOVERY 109
Reloj 25, 92
“Repr. desde pr.” 58, 66
Reproducción 12, 39, 57, 59,
60
 archivos de imagen
 JPEG 65
 avance instantáneo 59
 avance rápido 80
 buscar audio 57
 congelación de
 fotogramas 60
 pistas de audio MP3 65
 reanudación de
 reproducción 58
 repetición instantánea 59
 reproducción a cámara
 lenta 60
 retroceso rápido 60
Reproducción a cámara lenta
60
Reproducción con una sola
pulsación 58
Reproducción durante la
grabación 63
Reproducción prohibida 58,
99
Restauración de la grabadora
103
“RGB” 26, 95

S

S VIDEO 16
“S Video” 26, 95
“Salida Componente” 94
“Salida Digital” 97
“Salida línea1” 95
“Salida línea3” 95
Satélite 30
“Satélite/Canal+” 90
Selector TV/DVD 22
Señales de control de copia 46
SET 23, 42
ShowView 49
“SINCRO. AV” 62
“Sint. Fina Aut.” 89
“Sistema” 88
“Sistema de color” 101
Sistema de sintonizador 25
Sistema de televisión 88
Sistemas de color 112
SMARTLINK 18
Solución de problemas 104
Subtítulo 59, 93
Super VIDEO CD 12
Surround 59

T

Tamaño de imagen 51
“Tamaño de imagen de la grabación en DVD” 51
Teletexto 35, 91
Temporizador con una sola pulsación 49
Tiempo de grabación 45
Tiempo restante 39
TIME/TEXT 40
TIMER 47
“Tipo TELEVISOR” 26, 93
Tipos de discos 10
TITLE LIST 57
Título 39, 120
“Tonalidad” 61
TOP MENU 57
TV/VIDEO 35
TVS (Sonido envolvente virtual del televisor) 59

V

“Vídeo” 26, 93, 95
VIDEO CD 12
Videocámara digital 83
Visor del panel frontal 40, 117
“Vista Previa” 76, 86
“Visualización auto” 102
VPS 48

Y

“Y NR” 61

Z

ZWEITON 46



Impreso en papel 100% reciclado utilizando tinta
hecha con aceite vegetal exento de compuesto
orgánico volátil (COV).



* 1 - 2 6 3 5 8 9 3 5 1 A *

2-635-893-51(2)