

DVD Recorder

Mode d'emploi

RDR-HX1010



DVD+ReWritable



VIDEO/R/RW



SHOWVIEW®



AVERTISSEMENT

Pour prévenir les risques d'incendie ou d'électrocution, tenir cet appareil à l'abri de la pluie et de l'humidité.

Pour prévenir les risques d'électrocution, ne pas ouvrir le boîtier. Confier la réparation de l'appareil à un technicien qualifié uniquement.

Le cordon d'alimentation doit être remplacé uniquement dans un centre de service après-vente agréé.

CLASS 1 LASER PRODUCT
LASER KLASSE 1
クラス1 レーザ製品

Cet appareil entre dans la catégorie des produits LASER de CLASSE 1. L'indication CLASS 1 LASER PRODUCT se trouve sur le boîtier de protection laser à l'intérieur de l'appareil.

ATTENTION

L'utilisation d'instruments optiques avec ce produit augmente les risques de lésions oculaires. Ne pas essayer de démonter le boîtier, car le faisceau laser de ce graveur de DVD constitue un danger pour les yeux.

Confier la réparation de l'appareil à un technicien qualifié uniquement.

| | |
|------------|---|
| CAUTION | CLASS 1B VISIBLE AND INVISIBLE LASER RADIATION NEVER OPER. BEYOND BARRIERS TO THE BEAM RADIATIONS LASER VISIBLES ET INVISIBLES DE CLASSE 1B QUAND COUVERT. ÉVITEZ TOUT EXPOSITION AU RAYON. CLASSE 1B VISIBLE AND INVISIBLE LASER RADIATION SEE WARNING UNDA UDSETTELSE FOR STRIKING. |
| ATTENTION | |
| ADVARSEL | |
| WARNING | KLASSE 1B SYNERGI FOR ØJNE OG LASERSTRÅLING HAR DENNEN OIL AN OPPPASS. UNDIRK ATT GÅ TILTALE DER FOR STRÅLING. BEI GEFÄHRLICH ARBEITEN MIT SICHTBAREN UND UNSICHTBAREN LASERSTRÄHLUNG DER KLASSE 1B MIT GEGENSTÄNDEN VORWACHEN. AUCHER NICHT DEN LASERSTRAHLE AUSSETZEN WENN GEFÄHRLICH ARBEITEN MIT SICHTBAREN UND UNSICHTBAREN LASERSTRÄHLUNG DER KLASSE 1B ERFOLGT. VERMEIDEN SIE MÄRMITTELNALLE UDRIKKN 1B LASERSTRÅLING. JÄL VÄRNING SÄTTESER. |
| VORSICHT | |
| PRECAUCION | |
| VARO! | |
| 注意 | ここを開くとCLASS 1Bの可視レーザー及び不可視レーザー 光が出ます。ビームを直接受たり、触れたりしないでください。 |

Cette étiquette est apposée sur le boîtier protecteur du laser à l'intérieur du boîtier de l'appareil.

Précautions

- Cet appareil fonctionne sous une tension de 220 à 240 V CA et à 50/60 Hz. Vérifier que la tension de service de l'appareil correspond à celle de l'alimentation secteur du pays d'utilisation.
- Pour prévenir les risques d'incendie ou d'électrocution, ne pas poser de récipients remplis de liquide (p. ex. un vase) sur l'appareil.

SHOWVIEW est une marque déposée par Gemstar Development Corporation. Le système SHOWVIEW est fabriqué sous licence de Gemstar Development Corporation.



Traitement des appareils électriques et électroniques en fin de vie (Applicable dans les pays de l'Union Européenne et aux autres pays européens disposant de systèmes de collecte sélective)

Ce symbole, apposé sur le produit ou sur son emballage, indique que ce produit ne doit pas être traité avec les déchets ménagers. Il doit être remis à un point de collecte approprié pour le recyclage des équipements électriques et électroniques. En s'assurant que ce produit est bien mis au rebut de manière appropriée, vous aiderez à prévenir les conséquences négatives potentielles pour l'environnement et la santé humaine. Le recyclage des matériaux aidera à conserver les ressources naturelles. Pour toute information supplémentaire au sujet du recyclage de ce produit, vous pouvez contacter votre municipalité, votre déchetterie ou le magasin où vous avez acheté le produit.

Précautions

Cet appareil a été testé et jugé conforme aux limites établies par la directive CEM relative à l'utilisation de câbles de connexion d'une longueur inférieure à trois mètres.

Sécurité

Si un objet ou un liquide pénètre dans le boîtier, débranchez l'enregistreur et faites-le vérifier par un technicien qualifié avant de le remettre sous tension.

A propos du disque dur

Le disque dur possède une densité de stockage élevée qui autorise les enregistrements longs et permet d'accéder rapidement aux données enregistrées. Il peut, toutefois, être facilement endommagé par des chocs, des vibrations ou la poussière et doit être tenu à l'écart des aimants. Pour éviter la perte de données importantes, respectez les précautions suivantes :

- Ne soumettez pas l'enregistreur à des chocs importants.
- Ne placez pas l'enregistreur dans un endroit où il serait soumis à des vibrations mécaniques ou sur une position instable.
- Ne placez pas l'enregistreur sur une surface chaude telle que le dessus d'un magnétoscope ou d'un amplificateur (récepteur).
- N'utilisez pas l'enregistreur dans un endroit soumis à de fortes variations de température (le taux de variation de température doit être inférieur à 10 °C/heure).
- Ne déplacez pas l'enregistreur alors que son cordon d'alimentation secteur est branché.
- Ne débranchez pas le cordon d'alimentation secteur alors que l'appareil est allumé.
- Avant de débrancher le cordon d'alimentation secteur, éteignez l'appareil et assurez-vous que le disque dur ne fonctionne pas (l'horloge doit apparaître sur toute opération d'enregistrement ou de copie doit être arrêtée).

- Ne déplacez pas l'enregistreur dans la minute qui suit le débranchement du cordon d'alimentation secteur.
- N'essayez pas de remplacer ou d'augmenter la capacité du disque dur par vous-même car il pourrait en résulter un dysfonctionnement.

En cas de dysfonctionnement du disque dur pendant un tel déplacement, vous ne pourriez pas récupérer les données perdues. Le disque dur n'est qu'un espace de stockage temporaire des données.

Réparation du disque dur

- Lorsque vous donnez le disque dur à réparer ou à vérifier en cas d'anomalie ou pour une modification, il se peut que son contenu doive être vérifié. Sony ne procède alors à aucune copie ou sauvegarde du contenu.
- Si un reformatage ou un remplacement du disque dur est nécessaire, cette opération sera effectuée à la discrétion de Sony. Tout le contenu du disque dur sera alors effacé, y compris tout contenu qui ne respecterait pas les droits d'auteur.

Sources d'alimentation

- Le graveur n'est pas déconnecté de l'alimentation secteur tant qu'il reste branché à la prise murale, même si le graveur lui-même a été mis hors tension.
- Débranchez l'enregistreur de la prise murale si vous ne comptez pas l'utiliser pendant longtemps. Pour débrancher le cordon d'alimentation (secteur), tenez-le par la fiche ; ne tirez jamais directement sur le cordon lui-même.
- Avant de débrancher le cordon d'alimentation (secteur), assurez-vous que le disque dur de l'enregistreur ne fonctionne pas (enregistrement ou copie) en regardant l'afficheur du panneau avant.

Lieu d'installation

- Placez l'enregistreur dans un endroit bien aéré pour éviter toute accumulation de chaleur à l'intérieur.
- Ne placez pas l'enregistreur sur une surface molle comme un tapis car ceci pourrait obstruer les orifices d'aération.
- Ne placez pas l'enregistreur dans un espace réduit tel qu'une bibliothèque ou un autre meuble.
- Ne placez pas l'enregistreur près d'une source de chaleur ou dans un endroit directement exposé aux rayons directs du soleil, à une poussière excessive ou à des chocs mécaniques.
- Ne placez pas l'enregistreur en position inclinée. Il n'est conçu que pour fonctionner à l'horizontale.
- Éloignez l'enregistreur et les disques de tout appareil avec des aimants puissants tel qu'un four à micro-ondes ou de grandes enceintes.
- Ne placez pas d'objets lourds sur l'enregistreur.

Enregistrement

- La perte du contenu d'un enregistrement ne pourra donner lieu à aucune indemnisation quelles que soient les conditions l'ayant causée, même si elle est provoquée par un dysfonctionnement de cet appareil.
- Faites des tests d'enregistrement avant l'enregistrement réel.

Droits d'auteur

- Les émissions télévisées, films, cassettes vidéo, disques et autres contenus peuvent être protégés par des droits d'auteur. L'enregistrement non autorisé de tels contenus peut contrevenir aux dispositions des lois sur les droits d'auteur. De même, l'utilisation de cet enregistreur pour une émission de télévision par câble peut être soumise à l'autorisation du câblo-opérateur et/ou du titulaire des droits de l'émission.
- Ce produit est doté d'une technologie de protection des droits d'auteur protégée par des brevets américains et autres droits sur la propriété intellectuelle. L'emploi de cette technologie de protection des droits d'auteur doit faire l'objet d'une autorisation par Macrovision et est exclusivement réservé à une utilisation dans le cercle familial et à d'autres types de visionnage limités, sauf autorisation expresse de Macrovision. Les opérations d'ingénierie inverse et de démontage sont interdites.

Fonction de protection contre la copie

L'enregistreur est doté d'une fonction de protection contre la copie. Il se peut donc que certaines émissions reçues via un tuner externe (non fourni) ne puissent pas être enregistrées car elles contiennent des signaux de protection contre la copie interdisent l'enregistrement (fonction de protection contre la copie).

AVIS IMPORTANT

Attention : Cet enregistreur est capable de figer indéfiniment une image vidéo fixe ou une image des menus OSD (affichage sur écran) sur votre téléviseur. Ne laissez pas une telle image affichée de manière prolongée car ceci pourrait endommager irrémédiablement l'écran de votre téléviseur. Les téléviseurs à écran plasma et les téléprojecteurs sont particulièrement vulnérables.

Pour toute question ou problème concernant votre enregistreur, adressez-vous au revendeur Sony le plus proche.

Notes sur le mode d'emploi

- Dans ce manuel, le disque dur interne est désigné par « HDD ». Le terme « disque » peut désigner globalement le disque dur, les DVD ou les CD, sauf lorsque le type de disque est explicitement indiqué dans le texte ou les illustrations.
- Dans ce manuel, les commandes de la télécommande sont utilisées pour la description des procédures. Vous pouvez également utiliser les commandes sur l'enregistreur si elles portent des noms identiques ou similaires.
- Il se peut que les illustrations des menus OSD (affichage sur écran) soient différentes de ce qui s'affiche réellement sur votre téléviseur.
- Dans ce manuel, les explications sur les DVD concernent les DVD enregistrés avec cet enregistreur. Elles ne s'appliquent pas aux DVD créés sur d'autres enregistreurs et lus sur cet enregistreur.

Table des matières

| | |
|--|----|
| AVERTISSEMENT | 2 |
| Précautions | 2 |
| Utilisations possibles de votre enregistreur DVD | 9 |
| Guide rapide des types de disque | 10 |
| Disques pouvant être enregistrés et lus | 10 |
| Disques pouvant être lus | 12 |

| | |
|--|-----------|
| Raccordements et réglages | 14 |
| Raccordement de l'enregistreur | 14 |
| Étape 1 : Déballage | 14 |
| Étape 2 : Raccordement du câble d'antenne | 15 |
| Étape 3 : Raccordement des cordons vidéo/cordons HDMI | 16 |
| Fonctionnalités SMARTLINK (pour liaison PÉRITEL seulement) | 18 |
| Utilisation de la touche PROGRESSIVE | 19 |
| Étape 4 : Raccordement des cordons audio | 20 |
| Étape 5 : Raccordement du cordon d'alimentation secteur | 21 |
| Étape 6 : Préparation de la télécommande | 22 |
| Commande de téléviseurs avec la télécommande | 22 |
| Réglage du volume de votre amplificateur (récepteur) | |
| AV avec la télécommande | 24 |
| Si vous utilisez un lecteur DVD Sony ou plusieurs enregistreurs DVD Sony | 24 |
| Étape 7 : Réglage facile | 26 |
| Raccordement d'un magnétoscope ou d'un appareil similaire | 27 |
| Raccordement à la prise LINE 3/DECODER | 27 |
| Raccordement aux prises LINE 2 IN ou LINE 4 IN | 28 |
| Raccordement à un tuner satellite ou numérique | 29 |
| Raccordement d'un décodeur de TV-Payante/Canal+ | 30 |
| Raccordement d'un décodeur | 30 |
| Réglage pour une chaîne TV-Payante/Canal+ | 31 |

Sept opérations de base — Premiers pas avec votre enregistreur DVD

| | |
|---|----|
| 1. Insertion et formatage d'un DVD (Infos disque) | 33 |
| Insertion d'un disque | 33 |
| Formatage d'un DVD (Infos disque) | 33 |
| 2. Enregistrement d'une émission | 35 |
| Vérification de l'état du disque pendant l'enregistrement | 36 |
| 3. Lecture de l'émission enregistrée (Liste de titres) | 36 |
| 4. Affichage du temps de lecture et des informations de lecture | 39 |
| Vérification du temps de lecture/temps restant | 40 |
| 5. Changement de nom d'une émission enregistrée | 41 |
| 6. Titrage et protection d'un disque | 42 |
| Titrage d'un disque | 42 |
| Protection d'un disque | 43 |
| 7. Lecture d'un disque sur un autre appareil DVD (Finaliser) | 43 |
| Définalisation d'un disque | 44 |

| | |
|--|-----------|
| Enregistrement programmé | 45 |
| Avant l'enregistrement | 45 |
| Mode d'enregistrement | 45 |
| Enregistrement d'émissions stéréo et bilingues | 46 |
| Images ne pouvant pas être enregistrées | 46 |
| Enregistrement programmé (Normale/ShowView) | 47 |
| Programmation manuelle d'un enregistrement (Normale) | 47 |
| Enregistrement d'une émission TV à l'aide du système ShowView | 49 |
| Utilisation de la fonction Quick Timer | 50 |
| Réglage de la qualité et du format de l'image enregistrée | 51 |
| Création de chapitres dans un titre | 52 |
| Vérification/modification/annulation de programmations (Liste minuterie) | 52 |
| Effacement automatique des anciens titres (Suppr. Titres auto) | 54 |
| Enregistrement depuis un appareil externe | 54 |
| Enregistrement depuis un appareil externe avec fonction de programmation (Enregistrement synchro) | 54 |
| Enregistrement depuis un appareil externe sans fonction de programmation | 56 |
| <hr/> | |
| Lecture | 57 |
| Lecture | 57 |
| Options de lecture | 59 |
| Réglage de la qualité de l'image | 61 |
| Réglage de la qualité du son | 62 |
| Mise en pause d'une émission TV (Pause TV) | 62 |
| Pour regarder le début d'une émission en cours d'enregistrement (Lecture différée) | 63 |
| Lecture d'une émission enregistrée tout en effectuant un nouvel enregistrement (Enregistrement et lecture simultanés) | 63 |
| Recherche d'un titre/chapitre/plage, etc. | 64 |
| Recherche par les vignettes (Recherche visuelle) | 64 |
| Recherche par le numéro de titre ou le code temporel | 65 |
| Lecture de plages audio MP3 ou de fichiers d'image JPEG | 66 |
| Sélection d'un album ou d'une plage MP3 | 66 |
| Sélection d'un album ou d'une image JPEG | 67 |
| Plages audio MP3 et fichiers d'image JPEG | 68 |
| Plages audio MP3 et fichiers d'image JPEG pouvant être lus par l'enregistreur | 68 |
| Ordre de lecture des albums, plages et fichiers | 69 |

| | |
|--|-----------|
| Effacement et montage | 70 |
| Avant le montage | 70 |
| Options de montage pour le disque dur et les DVD-RW (mode VR) | 70 |
| Options de montage pour les DVD+RW/DVD-RW (mode vidéo)/ DVD+R/DVD-R | 71 |
| Effacement et montage d'un titre | 71 |
| Effacement d'un chapitre (Suppr chapitre) | 72 |
| Effacement d'un passage d'un titre (Supprimer A-B) | 72 |
| Effacement de plusieurs titres (Supprimer les titres) | 73 |
| Division d'un titre (Indexer) | 73 |
| Effacement de tous les titres du disque | 74 |
| Effacement de titres pour libérer de l'espace disque (Carte disque) | 74 |
| Création manuelle de chapitres | 75 |
| Création et montage d'une Playlist | 75 |
| Déplacement d'un titre Playlist (Changer ordre) | 76 |
| Combinaison de plusieurs titres Playlist (Associer) | 77 |
| Division d'un titre Playlist (Indexer) | 77 |
| <hr/> | |
| Copie (Disque dur ↔ DVD) | 78 |
| Avant la copie | 78 |
| A propos du « Mode copie » | 79 |
| Copie | 80 |
| Copie d'un seul titre (Copie titre) | 80 |
| Copie de plusieurs titres (Copier les titres sélectionnés) | 81 |
| <hr/> | |
| Copie DV | 83 |
| Avant la copie DV | 83 |
| Préparation de la copie DV | 83 |
| Enregistrement de toute une cassette DV (Copie une pression) | 85 |
| Montage de programme | 85 |
| <hr/> | |
| Réglages et paramètres | 88 |
| Réglages de réception de l'antenne et de langue (Réglages) | 88 |
| Réglage du canal | 88 |
| Liste des Chaînes (Modification/Désactivation d'une chaîne) | 91 |
| Page Programmes TV | 91 |
| Horloge | 92 |
| Langue | 93 |
| Réglages vidéo (Vidéo) | 94 |
| Réglages audio (Audio) | 96 |
| Réglages d'enregistrement et de blocage parental (Fonctions) | 99 |
| Réglages disque et de la télécommande/Réglages par défaut (Options) | 102 |
| Régl. facile (Réinitialisation de l'enregistreur) | 104 |

| | |
|---|------------|
| Informations complémentaires | 105 |
| Dépannage | 105 |
| Fonction d'autodiagnostic | 105 |
| (Lorsqu'un code lettre/chiffres apparaît sur l'afficheur) | 112 |
| Remarques sur cet enregistreur | 113 |
| Spécifications | 114 |
| A propos de i.LINK | 115 |
| Guide des pièces et commandes | 116 |
| Glossaire | 121 |
| Liste des codes de langue | 123 |
| Code de zone | 123 |
| Index | 124 |

Utilisations possibles de votre enregistreur DVD

Enregistrement/Lecture

Supports d'enregistrement compatibles et pages de référence

Accès rapide aux titres enregistrés
– Liste de titres

→ **HDD** **+RW** **-RWVR** **-RW_{Video}** **+R** **-R**
« 3. Lecture de l'émission enregistrée (Liste de titres) » à la page 36

Lecture du début d'un titre tout en continuant à enregistrer la suite
– Lecture différée

→ **HDD** **-RWVR**
« Pour regarder le début d'une émission en cours d'enregistrement (Lecture différée) » à la page 63

Lecture d'un titre pendant l'enregistrement d'un autre
– Enregistrement et lecture simultanés

→ **HDD** **+RW** **-RWVR** **-RW_{Video}** **+R** **-R**
VCD **CD** **DATA DVD** **DATA CD**
« Lecture d'une émission enregistrée tout en effectuant un nouvel enregistrement (Enregistrement et lecture simultanés) » à la page 63

Copie/Montage

Supports d'enregistrement compatibles et pages de référence

Création d'un programme de lecture
– Playlist

→ **HDD** **-RWVR**
« Création et montage d'une Playlist » à la page 75

Copie d'un titre enregistré vers et depuis le disque dur
– Copie (Disque dur ↔ DVD)

→ **HDD** **+RW** **-RWVR** **-RW_{Video}** **+R** **-R**
« Copie (Disque dur ↔ DVD) » à la page 78















Copie automatique de cassettes DV
– Copie DV

→ **HDD** **+RW** **-RWVR** **-RW_{Video}** **+R** **-R**
« Copie DV » à la page 83

Vous trouverez la liste des disques pouvant être enregistrés et lus à la page 10.

Guide rapide des types de disque

Disques pouvant être enregistrés et lus

| Type | Logo de disque | icône utilisée dans ce manuel | Formatage (disques neufs) | Compatibilité avec d'autres lecteurs DVD (finalisation) |
|----------------------|--|---|-------------------------------------|--|
| Disque dur (interne) |  |  | (Formatage inutile) | Copie du contenu du disque dur sur un DVD afin de le lire sur d'autres lecteurs DVD |
| DVD+RW |  DVD+ReWritable  DVD+ReWritable |  | Automatiquement formaté en mode +VR | Lecture possible sur des lecteurs compatibles DVD+RW (automatiquement finalisés) |
| DVD-RW | Mode VR  |  | Formatage en mode VR (page 33) | Lecture possible uniquement sur des lecteurs compatibles avec le mode VR (finalisation inutile) |
| | Mode Vidéo  |  | Formatage en mode Vidéo (page 33) | Lecture possible sur la plupart des lecteurs compatibles DVD (finalisation nécessaire) (page 43) |
| DVD+R |  |  | Automatiquement formatés | Lecture possible sur la plupart des lecteurs compatibles DVD (finalisation nécessaire) (page 43) |
| DVD+R DL |  | | | |
| DVD-R |  |  | Automatiquement formaté | Lecture possible sur la plupart des lecteurs compatibles DVD (finalisation nécessaire) (page 43) |

Versions de disque utilisables (mars 2005)

- DVD+RW 8x ou moins
- DVD-RW 6x ou moins (Ver.1.1, Ver.1.2 avec CPRM*1)
- DVD+R 16x ou moins
- DVD-R 16x ou moins (Ver.2.0, Ver.2.1)
- DVD+R DL 2,4x (Double couche)

« DVD+RW », « DVD-RW », « DVD+R », « DVD+R DL » et « DVD-R » sont des marques.

*1 CPRM (Content Protection for Recordable Media) est une technologie de codage qui protège les droits d'auteur sur les images.

*2 Ce logo s'applique aux DVD-RW 4x et 6x.

| Fonctions d'enregistrement | | | | Fonctions de montage | | | | |
|------------------------------|---------------------------------------|---------------------------------|---|---|---------------------------------------|--------------------------------|-----------------------|--|
| Réenregistrable (page 45) | Chapitre automatique (page 100) | Chapitre manuel (page 75) | Enregistrement en format 16:9 (page 51) | Changement de nom de titre (page 71) | Suppression de titres (page 73) | Effacement A-B (page 72) | Playlist (page 75) | |
| Oui | Oui | Oui | Oui | Oui | Oui | Oui | Oui | |
| Oui | Oui | Non | Non | Oui | Oui | Oui | Non | |
| Oui | Oui | Oui | Oui | Oui | Oui | Oui | Oui | |
| Oui | Oui | Non | Oui* ³ | Oui | Oui | Non | Non | |
| Non | Oui | Non | Non | Oui | Oui* ⁴ | Non | Non | |
| Non | Oui | Non | Oui* ³ | Oui | Oui* ⁴ | Non | Non | |









Disques sur lesquels il n'est pas possible d'enregistrer

- Disques de 8 cm
- DVD-R en mode VR (format d'enregistrement vidéo)

*³ Seulement si le mode d'enregistrement est LSP, SP, HSP ou HQ et si « Format image pour enr. DVD » se trouve sur « 16:9 ».

*⁴ L'effacement de titres ne libère pas d'espace disque.

Disques pouvant être lus

| Type | Logo de disque | Icône utilisée dans ce manuel | Caractéristiques |
|------------------------------|---|---|--|
| DVD vidéo |  |  | Disques tels que films en vente dans le commerce ou en location |
| CD vidéo |  |  | CD vidéo ou CD-R/CD-RW au format CD vidéo/Super CD Vidéo |
| CD |  |  | CD audio ou CD-R/CD-RW au format CD audio en vente dans le commerce |
| DVD de données | — |  | DVD+RW/DVD+R/DVD-RW/DVD-R/DVD-ROM contenant des fichiers d'image JPEG |
| CD de données | — |  | CD-ROM/CD-R/CD-RW contenant des plages audio MP3 ou des fichiers d'image JPEG |
| 8 cm DVD+RW/ DVD-RW/DVD-R | — | — | 8 cm DVD+RW, DVD-RW et DVD-R enregistrés avec un caméscope DVD. (Les images fixes enregistrées avec un caméscope DVD ne peuvent pas être lues.) |

« DVD vidéo » et « CD » sont des marques.

Disques ne pouvant pas être lus

- CD photo
- CD-ROM/CD-R/CD-RW qui ne sont pas enregistrés en format CD audio ou CD vidéo ou qui ne contiennent pas de fichiers MP3 ou JPEG
- Partie des données des CD-Extra
- DVD-ROM qui ne contiennent pas de fichiers JPEG ou qui ne sont pas au format DVD vidéo
- Disques DVD audio
- DVD-RAM
- Couche HD (haute densité) des CD Super Audio
- DVD vidéo avec un code de zone différent (page 13)
- DVD-R enregistré en mode VR (format d'enregistrement vidéo)

Nombre maximum de titres enregistrables

| Disque | Nombre de titres* |
|--------------|-------------------|
| Disque dur | 300 |
| DVD-RW/DVD-R | 99 |
| DVD+RW/DVD+R | 49 |
| DVD+R DL | 49 |

* La durée maximale pour chaque titre est de huit heures.

Remarque sur les opérations de lecture des DVD vidéo/CD vidéo

Certaines opérations de lecture des DVD vidéo/CD vidéo peuvent avoir été intentionnellement réglées par les fabricants de logiciels. Cet enregistreur lit les DVD vidéo/CD vidéo d'après leur contenu tel que conçu par leur fabricant. Il se peut donc que certaines fonctions de lecture ne soient pas disponibles. Consultez également les instructions accompagnant les DVD vidéo/CD vidéo.

Code de zone (DVD vidéo seulement)

Cet enregistreur est doté d'un code de zone indiqué sur sa face arrière et ne peut lire que des DVD vidéo (lecture seule) portant le même code de zone sur leur étiquette. Le système de codes de zone est utilisé pour protéger les droits d'auteur. Les DVD vidéo portant la mention  peuvent également être lus sur cet enregistreur.

Si vous essayez d'utiliser tout autre DVD vidéo, le message « Lecture interdite par code de zone. » s'affiche sur l'écran du téléviseur. Il se peut que certains DVD vidéo ne comportent aucune indication de code de zone sur leur étiquette bien que leur lecture soit interdite par les limitations de zone.



Disques audio encodés par des technologies de protection des droits d'auteur

Cet appareil est conçu pour la lecture de disques conformes à la norme Compact Disc (CD). Récemment, des disques audio encodés par des technologies de protection des droits d'auteur ont été mis en vente par certaines compagnies de disques. Veuillez noter que, parmi ces disques, certains ne sont pas conformes à la norme CD et qu'il est possible qu'ils ne puissent pas être lus sur cet appareil.

Remarque sur les DualDiscs

Un DualDisc est un disque double face qui comporte les données d'un DVD sur une face et des données audio numériques sur l'autre face. La face du contenu audio des DualDiscs n'étant pas conforme à la norme Compact Disc (CD), la lecture de ces disques sur cet appareil n'est pas garantie.

Remarques

- Certains DVD+RW/DVD+R, DVD-RW/DVD-R ou CD-RW/CD-R ne peuvent pas être lus par cet enregistreur si leur qualité d'enregistrement, leur état physique, les caractéristiques de l'appareil sur lequel ils ont été enregistrés ou un logiciel de protection des droits d'auteur ne le permettent pas. Le disque ne peut pas non plus être lu s'il n'a pas été correctement finalisé. Pour plus d'informations, consultez le mode d'emploi de l'appareil enregistreur.
- Vous ne pouvez pas utiliser en même temps le mode VR et le mode Vidéo sur un même DVD-RW. Pour changer le format d'un disque, vous devez le reformater (page 33). Notez que le reformatage effacera le contenu du disque.
- Vous ne pouvez pas raccourcir la durée d'enregistrement même en utilisant des disques haute vitesse.
- Il est recommandé d'utiliser des disques portant la mention « For Video » sur leur emballage.
- Vous ne pouvez pas ajouter de nouveaux enregistrements sur des DVD+R, DVD-R ou DVD-RW (mode Vidéo) contenant des enregistrements effectués sur d'autres appareils DVD.
- Dans certains cas, il se peut que vous ne puissiez pas ajouter de nouveaux enregistrements sur des DVD+RW contenant des enregistrements effectués sur d'autres appareils DVD. Si vous ajoutez un nouvel enregistrement, cet enregistreur réécrit le menu du DVD.
- Vous ne pouvez pas monter des enregistrements de DVD+RW, DVD-RW (mode Vidéo), DVD+R ou DVD-R effectués sur d'autres appareils DVD.
- Si le disque contient des données d'ordinateur non reconnues par cet enregistreur, ces données pourront être effacées.
- Il se peut que vous ne puissiez pas enregistrer sur certains disques enregistrables.

Raccordement de l'enregistreur

Pour le raccordement et le réglage des paramètres de l'enregistreur, procédez comme il est indiqué aux étapes 1 à 7.

Remarques

- Branchez solidement les cordons pour éviter les bruits parasites indésirables.
- Consultez le mode d'emploi accompagnant les appareils à raccorder.
- Vous ne pouvez pas raccorder cet enregistreur à un téléviseur qui ne comporte pas une prise PÉRITEL ou une prise d'entrée vidéo.
- Avant le raccordement, débranchez le cordon d'alimentation secteur de chaque appareil.

Étape 1 : Déballage

Assurez-vous qu'aucune des pièces suivantes n'est manquante :

- Cordon d'alimentation secteur (1)
- Câble d'antenne (1)
- Télécommande (1)
- Piles R6 (format AA) (2)

Étape 2 : Raccordement du câble d'antenne

Raccordez le câble d'antenne en procédant comme il est indiqué ci-dessous. Ne raccordez pas le cordon d'alimentation secteur tant que vous n'avez pas atteint la section « Étape 5 : Raccordement du cordon d'alimentation secteur » à la page 21.

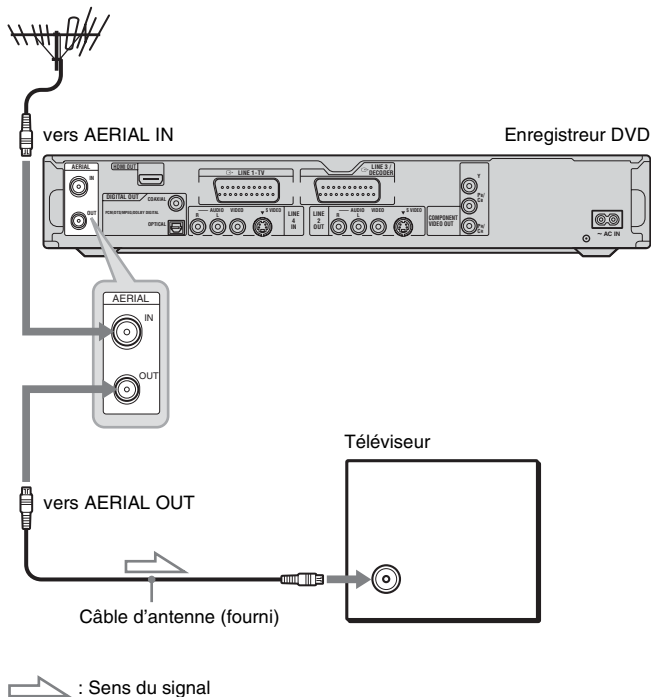

- 1** Débranchez le câble d'antenne du téléviseur et branchez-le à AERIAL IN sur le panneau arrière de l'enregistreur.
- 2** Raccordez AERIAL OUT de l'enregistreur à l'entrée d'antenne de votre téléviseur à l'aide du câble d'antenne fourni.

Étape 3 : Raccordement des cordons vidéo/cordons HDMI

Sélectionnez l'une des méthodes de raccordement **A** à **E** suivantes selon la prise d'entrée de votre téléviseur, projecteur ou amplificateur (récepteur) AV. Ceci vous permettra de voir les images.

A Raccordement à une prise d'entrée PÉRITEL

Si vous avez placé « Sortie ligne1 » sur « S Vidéo » ou « RVB » dans « Régl. facile » (page 26), utilisez un cordon PÉRITEL conforme au signal sélectionné.

B Raccordement à une prise d'entrée vidéo

Vous obtiendrez des images de qualité standard.

C Raccordement à une prise d'entrée S VIDEO

Vous obtiendrez des images de haute qualité.

D Raccordement à des prises d'entrée vidéo composantes (Y, Pb/Cb, Pr/Cr)

Vous obtiendrez une restitution fidèle des couleurs et des images de haute qualité.

Si votre téléviseur prend en charge les signaux de format progressif 525p/625p, vous devez utiliser cette méthode de raccordement et placer « Sortie Composante » sur « Oui » sur l'affichage de réglage « Vidéo » (page 95). Appuyez ensuite sur PROGRESSIVE sur la télécommande pour que des signaux vidéo progressifs soient envoyés. Pour plus de détails, voir « Utilisation de la touche PROGRESSIVE » à la page 19.

E Raccordement à une prise d'entrée HDMI

Utilisez un cordon HDMI agréé (non fourni) pour obtenir une image et un son numériques de haute qualité par la prise HDMI OUT.

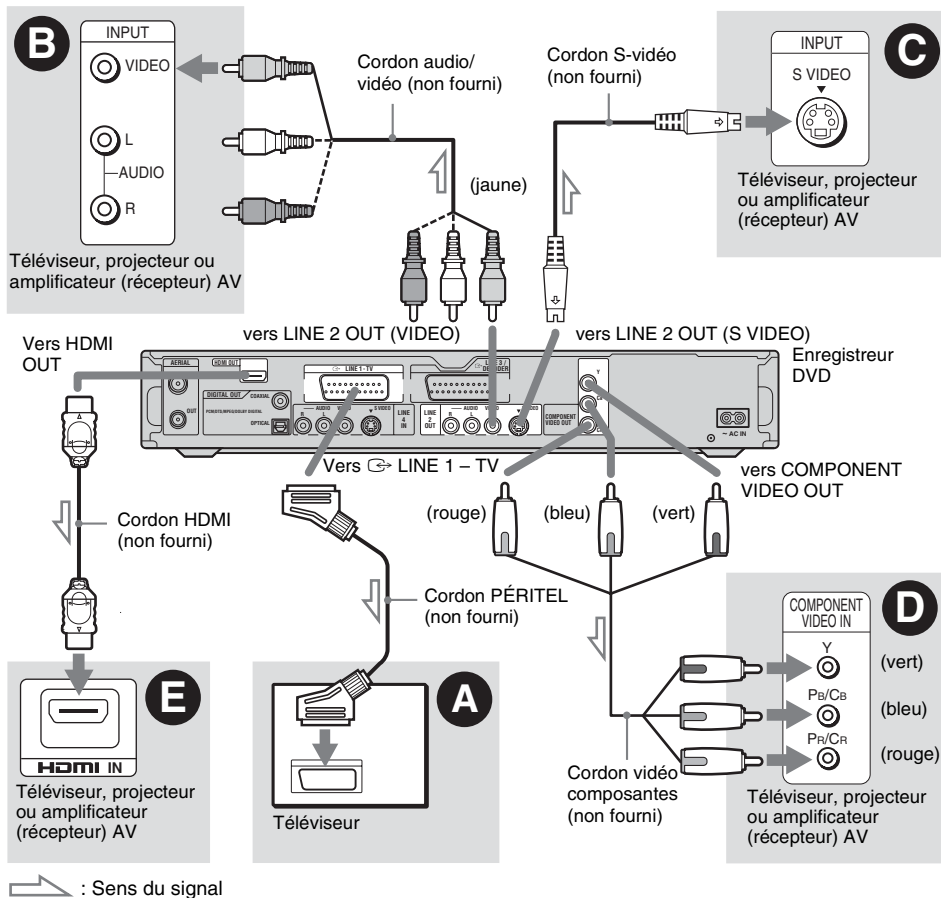

Lors de la lecture d'images de « format 16:9 »

Il se peut que certaines images enregistrées ne tiennent pas sur l'écran de votre téléviseur. Pour changer le format d'image, voir page 94.

Pour le raccordement d'un magnétoscope

Raccordez votre magnétoscope à la prise LINE 3 / DECODER de l'enregistreur (page 27).

Remarques

- Ne raccordez pas simultanément plusieurs types de cordons vidéo entre l'enregistreur et le téléviseur.
- Vous ne pouvez pas utiliser la touche PROGRESSIVE avec les méthodes de raccordement **B** et **C**.
- Si l'enregistreur est raccordé au téléviseur via les prises PÉRITEL, il est automatiquement sélectionné comme source d'entrée du téléviseur lorsque vous lancez la lecture. Pour sélectionner le téléviseur comme source d'entrée, appuyez sur TV/VIDEO .

- Pour une liaison SMARTLINK correcte, vous devez utiliser un cordon PÉRITEL ayant toutes ses 21 broches câblées. Consultez également le mode d'emploi du téléviseur pour ce raccordement.
- Si vous raccordez cet enregistreur à un téléviseur avec SMARTLINK, placez « Sortie ligne 1 » sur « Vidéo » dans « Régl. facile ».
- Il n'est pas possible de raccorder la prise HDMI OUT (raccordement **E**) à des prises DVI qui ne sont pas conformes à HDCP (prises DVI sur un écran d'ordinateur par exemple).

* Cet enregistreur DVD est basé sur la version 1.1 des spécifications High-Definition Multimedia Interface (interface multimédia haute définition).

Cet enregistreur incorpore la technologie High-Definition Multimedia Interface (HDMI™).

HDMI, le logo HDMI et High-Definition Multimedia Interface sont des marques commerciales ou marques déposées de HDMI Licensing LLC.

Fonctionnalités SMARTLINK (pour liaison PÉRITEL seulement)

Si le téléviseur (ou un autre appareil tel que boîtier décodeur) est compatible SMARTLINK, NexTView Link*³, MEGALOGIC*¹, EASYLINK*², CINEMALINK*², Q-Link*³, EURO VIEW LINK*⁴ ou T-V LINK*⁵, l'enregistreur exécute automatiquement la fonction SMARTLINK à la fin de la procédure de la méthode de raccordement **A** à la page 16 (l'indicateur SMARTLINK s'allume lorsque vous allumez le téléviseur). Vous bénéficiez alors des fonctionnalités SMARTLINK suivantes :

- Téléchargement pré réglé
Les données de présélection des chaînes du tuner de votre téléviseur peuvent être transférées vers cet enregistreur pour en régler les canaux à l'aide de la fonction « Régl. facile ». Ceci simplifie considérablement la procédure « Régl. facile ». Ne débranchez pas les câbles et ne quittez pas la fonction « Régl. facile » pendant cette opération (page 26).
- Enreg. TV Direct
Cette fonction vous permet d'enregistrer facilement l'émission que vous regardez (page 35).
- Lecture par pression sur une seule touche
Vous pouvez allumer l'enregistreur et le téléviseur, sélectionner l'enregistreur comme source d'entrée du téléviseur et lancer la lecture par une simple pression sur la touche  (lecture) (page 58).
- Menu par pression sur une seule touche
Vous pouvez allumer l'enregistreur et le téléviseur, sélectionner l'enregistreur comme source d'entrée du téléviseur et afficher le menu Liste de titres par une simple pression sur la touche TITLE LIST (page 58).
- Programmation par pression sur une seule touche
Vous pouvez allumer l'enregistreur et le téléviseur, sélectionner l'enregistreur comme source d'entrée du téléviseur et afficher le menu des programmations par une simple pression sur la touche **TIMER** (page 49).
- Mise hors tension automatique
L'enregistreur s'éteint automatiquement si vous ne l'utilisez pas après avoir éteint le téléviseur.

- Téléchargement NexTView
Vous pouvez facilement programmer un enregistrement en utilisant la fonction de téléchargement NexTView de votre téléviseur. Consultez le mode d'emploi de votre téléviseur.

- *¹ « MEGALOGIC » est une marque déposée de Grundig Corporation.
- *² « EASYLINK » et « CINEMALINK » sont des marques de Philips Corporation.
- *³ « Q-Link » et « NexTView Link » sont des marques de Panasonic Corporation.
- *⁴ « EURO VIEW LINK » est une marque de Toshiba Corporation.
- *⁵ « T-V LINK » est une marque de JVC Corporation.

Conseil

Le SMARTLINK fonctionne également avec des téléviseurs ou autres appareils dotés des fonctions de programmation d'enregistrement EPG (guide des programmes électronique), téléchargement des titres EPG et enregistrement en cours. Pour plus d'informations, consultez le mode d'emploi de votre téléviseur ou autre appareil.

Remarques

- Les fonctionnalités SMARTLINK ne sont disponibles que lorsque « Vidéo » est sélectionné dans « Sortie ligne1 ».
- Tous les téléviseurs ne répondent pas aux fonctions ci-dessus.

Utilisation de la touche PROGRESSIVE

La touche PROGRESSIVE vous permet de sélectionner le format de signal dans lequel l'enregistreur émet les signaux vidéo : entrelacé ou progressif.

- 1 Raccordez l'enregistreur à l'aide des prises COMPONENT VIDEO OUT (méthode de raccordement  à la page 16).
- 2 Placez « Sortie Composante » sur « Oui » sur l'affichage de réglage « Vidéo » (page 95).
- 3 Appuyez sur la touche PROGRESSIVE. « PROGRESSIVE » apparaît sur l'afficheur du panneau avant lorsque l'enregistreur émet des signaux progressifs.

◆ Progressif

Sélectionnez cette option si :

- votre téléviseur prend en charge les signaux progressifs et si
- votre téléviseur est raccordé aux prises COMPONENT VIDEO OUT.

Notez que les images ne seront pas nettes et qu'aucune image ne s'affichera si vous sélectionnez la sortie de signaux progressifs alors que l'une des conditions ci-dessus n'est pas remplie.

◆ Entrelacé

Sélectionnez cette option si :

- votre téléviseur ne prend pas en charge les signaux progressifs ou si
- votre téléviseur est raccordé à des prises autres que les prises COMPONENT VIDEO OUT (LINE 2 OUT (VIDEO ou S VIDEO)).

Conseil

Si vous sélectionnez la sortie de signaux progressifs, vous pouvez régler finement le signal en fonction du contenu que vous regardez (page 95).

Étape 4 : Raccordement des cordons audio

Sélectionnez l'une des méthodes de raccordement **A** ou **B** suivantes selon la prise d'entrée de votre téléviseur, projecteur ou amplificateur (récepteur) AV. Ceci vous permettra d'écouter le son.

A Raccordement aux prises d'entrée audio L/R (gauche/droite)

Cette méthode de raccordement vous permet d'utiliser les deux haut-parleurs de votre téléviseur ou les deux enceintes de votre amplificateur (récepteur) stéréo pour le son. Vous bénéficiez alors des effets surround suivants (page 59).

- Téléviseur : Dynamique, Large, Nuit
- Amplificateur (récepteur) stéréo : Standard, Nuit

B Raccordement à une prise d'entrée audio numérique

Utilisez cette méthode de raccordement si votre amplificateur (récepteur) AV est doté d'un décodeur Dolby*¹ Digital, DTS*² ou MPEG audio et d'une prise d'entrée numérique. Vous bénéficierez alors des effets surround Dolby Digital (5.1 canaux), DTS (5.1 canaux) et MPEG audio (5.1 canaux).

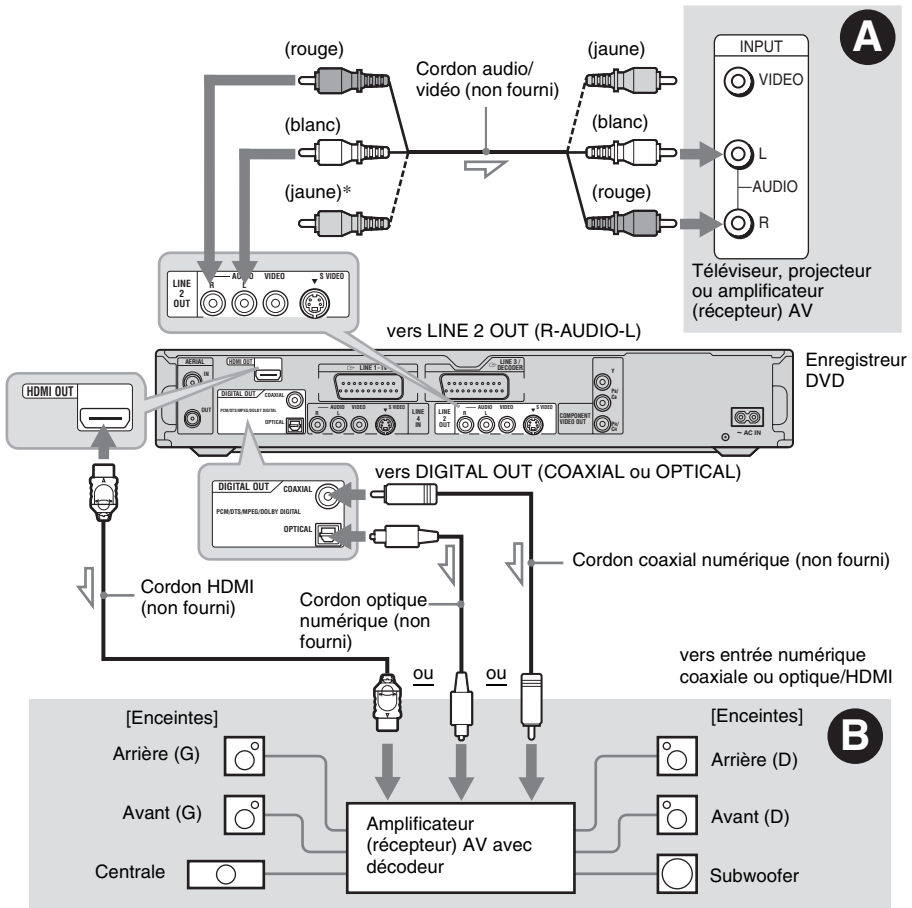

* La fiche jaune est utilisée pour les signaux vidéo (page 16).

Conseil

Pour le positionnement correct des enceintes, consultez le mode d'emploi des appareils externes utilisés.

Remarques

- Ne raccordez pas simultanément les prises de sortie audio du téléviseur aux prises LINE IN (R-AUDIO-L). Il en résulterait des bruits parasites aux haut-parleurs du téléviseur.
- Dans la méthode de raccordement **A**, ne raccordez pas simultanément les prises LINE IN (R-AUDIO-L) et LINE 2 OUT (R-AUDIO-L) aux prises de sortie audio du téléviseur. Il en résulterait des bruits parasites aux haut-parleurs du téléviseur.
- Dans la méthode de raccordement **B**, après le raccordement, effectuez les réglages appropriés indiqués sous « Raccordement audio » dans « Régl. facile » (page 26). À défaut, il n'y aurait pas de son ou un bruit important serait émis aux enceintes.
- Avec la méthode de raccordement **B**, les effets de son surround de cet enregistreur ne peuvent pas être utilisés.
- Si vous raccordez l'enregistreur à un amplificateur (récepteur) AV au moyen d'un cordon HDMI, vous devez effectuer l'une des deux opérations suivantes :
 - Raccorder l'amplificateur (récepteur) AV au téléviseur avec le cordon HDMI.
 - Raccorder l'enregistreur au téléviseur avec un cordon vidéo autre qu'un cordon HDMI (cordon vidéo composantes, cordon S VIDEO ou cordon audio/vidéo).

*1 Fabriqué sous licence de Dolby Laboratories.

Le terme « Dolby » et le sigle double D sont des marques commerciales de Dolby Laboratories.

*2 « DTS » et « DTS Digital Out » sont des marques de Digital Theater Systems, Inc.

Étape 5 : Raccordement du cordon d'alimentation secteur

Raccordez le cordon d'alimentation secteur fourni à la borne AC IN de l'enregistreur. Branchez les cordons d'alimentation secteur de l'enregistreur et du téléviseur à une prise de courant. Après avoir branché le cordon d'alimentation secteur, **vous devez attendre un court instant avant d'utiliser l'enregistreur**. Vous pouvez utiliser l'enregistreur lorsque l'afficheur du panneau avant s'allume et que l'enregistreur se met en veille.

Si vous raccordez d'autres appareils à cet enregistreur (page 27), ne branchez le cordon d'alimentation secteur qu'après avoir terminé tous les raccordements.

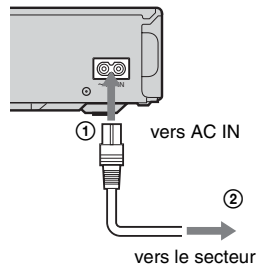

Étape 6 : Préparation de la télécommande

Vous pouvez commander l'enregistreur à l'aide de la télécommande fournie. Insérez deux piles R6 (format AA) dans le logement des piles en faisant correspondre leurs polarités ⊕ et ⊖ avec les marques à l'intérieur du logement. Lorsque vous utilisez la télécommande, dirigez-la vers le capteur de télécommande  de l'enregistreur.

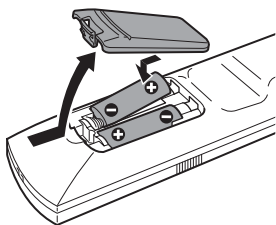

Remarques

- Si la télécommande fournie perturbe un autre enregistreur ou lecteur DVD Sony, sélectionnez un autre numéro de mode de commande pour cet enregistreur (page 24).
- Utilisez les piles correctement afin d'éviter qu'elles ne coulent et provoquent une corrosion. Si les piles ont coulé, ne touchez pas le liquide avec les mains nues. Observez les points suivants :
 - N'utilisez pas une pile neuve avec une pile usagée ou des piles de fabricants différents.
 - N'essayez pas de recharger les piles.
 - Retirez les piles si vous prévoyez que la télécommande restera longtemps inutilisée.
 - Si les piles ont coulé, essuyez le liquide dans le logement des piles et insérez des piles neuves.
- N'exposez pas le capteur de télécommande (marqué  sur le panneau avant) à une forte lumière telle que rayons directs du soleil ou appareil d'éclairage. L'enregistreur pourrait ne pas répondre à la télécommande.

Commande de téléviseurs avec la télécommande

Vous pouvez régler le signal de la télécommande pour que celle-ci commande votre téléviseur. Si vous raccordez l'enregistreur à un amplificateur (récepteur) AV, vous pouvez utiliser la télécommande fournie pour commander le volume de cet appareil.

Remarques

- Il se peut que vous ne puissiez pas utiliser certaines ou toutes les touches ci-dessous pour commander certains modèles de téléviseur ou d'amplificateur (récepteur) AV.
- Si vous saisissez un nouveau numéro de code, le numéro de code précédent est effacé.
- Lorsque vous remplacez les piles de la télécommande, il est possible que le code fabricant soit ramené à la valeur par défaut. Reprogrammez alors le code fabricant approprié.

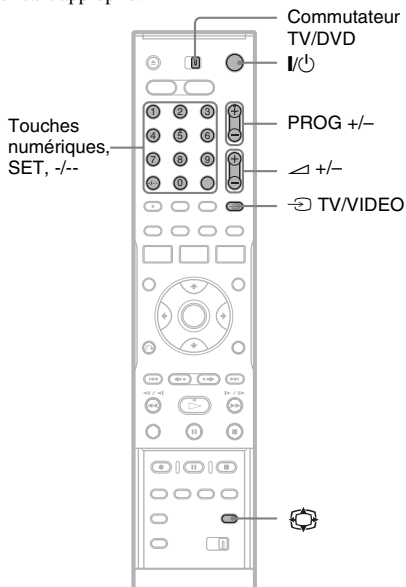

- 1** Placez le commutateur TV/DVD sur TV.
- 2** Maintenez la touche I/⏻ enfoncée.
- 3** Saisissez le code fabricant de votre téléviseur (voir « Codes fabricant des téléviseurs pouvant être commandés » ci-dessous) à l'aide des touches numériques.

4 Relâchez la touche I/⏻.

Lorsque le commutateur TV/DVD se trouve sur TV, la télécommande permet d'effectuer les opérations suivantes :

| Touches | Opérations |
|---------------------------------|--|
| I/⏻ | Permet d'allumer ou d'éteindre le téléviseur |
| ◀ (volume) +/- | Permet de régler le volume du téléviseur |
| PROG +/- | Permet de changer de chaîne sur le téléviseur |
| ⊞ (mode large) | Permet d'activer ou désactiver le mode large pour un téléviseur Sony à écran large |
| ↻ TV/VIDEO | Permet de sélectionner la source d'entrée du téléviseur |
| Touches numériques et SET, -/-* | Permet de changer de chaîne sur le téléviseur |

* Si vous utilisez les touches numériques pour la sélection des chaînes TV, appuyez sur -/-, puis sur les touches numériques pour composer des numéros de chaîne à deux chiffres.

Pour utiliser la touche ↻ TV/VIDEO (pour les liaisons PÉRITEL seulement)

Lorsque le commutateur TV/DVD se trouve sur DVD, la touche ↻ TV/VIDEO vous permet de passer entre l'enregistreur et la dernière source d'entrée sélectionnée sur le téléviseur. Pointez la télécommande vers l'enregistreur lorsque vous utilisez cette touche.

Si l'enregistreur est raccordé au téléviseur via les prises PÉRITEL, il est automatiquement sélectionné comme source d'entrée du téléviseur lorsque vous lancez la lecture. Si vous désirez regarder une autre source, appuyez sur la touche ↻ TV/VIDEO pour changer la source d'entrée du téléviseur.

Codes fabricant des téléviseurs pouvant être commandés

Si plusieurs numéros de code figurent dans la liste, essayez-les successivement pour déterminer celui qui fonctionne avec votre téléviseur.

| Fabricant | Numéro de code |
|------------|------------------------|
| Sony | 01 (par défaut) |
| Aiwa | 01 (par défaut) |
| Grundig | 11 |
| Hitachi | 23, 24, 72 |
| Loewe | 06, 45 |
| Nokia | 15, 16, 69, 73 |
| Panasonic | 17, 49 |
| Philips | 06, 07, 08, 23, 45, 72 |
| Saba | 12, 13, 36, 43, 74, 75 |
| Samsung | 06, 22, 23, 71, 72 |
| Sanyo | 25 |
| Sharp | 29 |
| Telefunken | 12, 13, 36, 43, 74, 75 |
| Thomson | 12, 13, 43, 74, 75 |
| Toshiba | 38 |
| LG | 06 |
| JVC | 33 |

Réglage du volume de votre amplificateur (récepteur) AV avec la télécommande

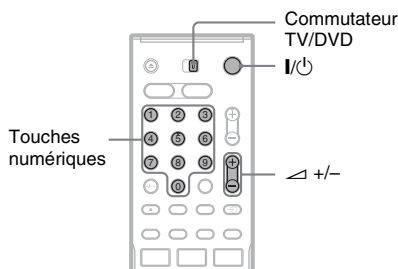

- 1 Placez le commutateur TV/DVD sur DVD.
- 2 Tout en appuyant sur I/⏻, saisissez le code fabricant (voir le tableau ci-dessous) pour votre amplificateur (récepteur) AV à l'aide des touches numériques.

- 3 Relâchez la touche I/⏻.

Les touches \triangleleft (volume) +/- permettent de régler le volume de l'amplificateur AV.

Pour régler le volume du téléviseur, placez le commutateur TV/DVD sur TV.

Conseil

Pour régler le volume du téléviseur alors que le commutateur TV/DVD se trouve sur DVD, répétez les opérations ci-dessus et saisissez le code fabricant 90 (code par défaut).

Codes fabricant des amplificateurs (récepteurs) AV pouvant être commandés

Si le tableau indique plusieurs codes pour un même fabricant, essayez chacun d'eux pour déterminer celui qui fonctionne avec votre amplificateur (récepteur) AV.

| Fabricant | Numéro de code |
|-----------|----------------|
| Sony | 78, 79, 80, 91 |
| Denon | 84, 85, 86 |
| Kenwood | 92, 93 |
| Onkyo | 81, 82, 83 |
| Pioneer | 99 |
| Sansui | 87 |
| Technics | 97, 98 |
| Yamaha | 94, 95, 96 |

Si vous utilisez un lecteur DVD Sony ou plusieurs enregistreurs DVD Sony

Si la télécommande fournie perturbe votre autre enregistreur DVD Sony ou votre lecteur DVD Sony, spécifiez pour cet enregistreur et la télécommande fournie un numéro de mode de commande différent de celui de l'autre enregistreur DVD Sony ou du lecteur DVD Sony. Le mode de commande sélectionné par défaut pour cet enregistreur et la télécommande fournie est DVD3.

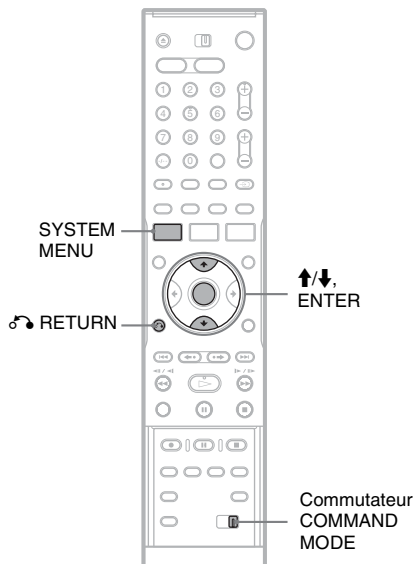

1 Appuyez sur SYSTEM MENU.

Le menu système apparaît.

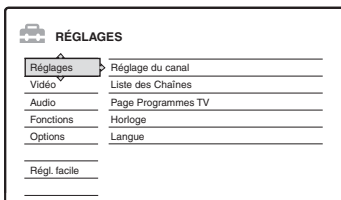
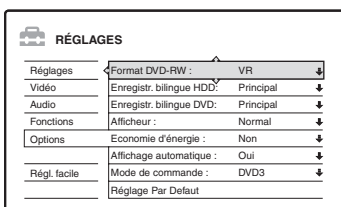
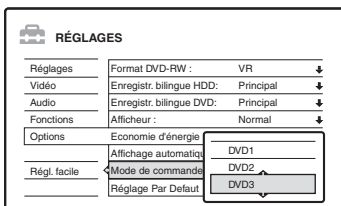
2 Sélectionnez « RÉGLAGES », puis appuyez sur ENTER.**3 Sélectionnez « Options », puis appuyez sur ENTER.****4 Sélectionnez « Mode de commande », puis appuyez sur ENTER.****5 Sélectionnez le mode de commande (DVD1, DVD2 ou DVD3), puis appuyez sur ENTER.****6 Placez le commutateur COMMAND MODE de la télécommande sur la position correspondant au mode sélectionné ci-dessus.****Pour revenir à l'étape précédente**

Appuyez sur RETURN.

Avant de changer le mode de commande de l'enregistreur, assurez-vous que le commutateur Mode de commande de la télécommande se trouve sur la position par défaut DVD3. Si vous avez changé le mode de commande pour la télécommande sur DVD1 ou DVD2, vous ne pourrez peut-être pas commander cet enregistreur.

Étape 7 : Réglage facile

Effectuez les réglages de base en suivant les instructions à l'écran de la fonction « Régl. facile ».

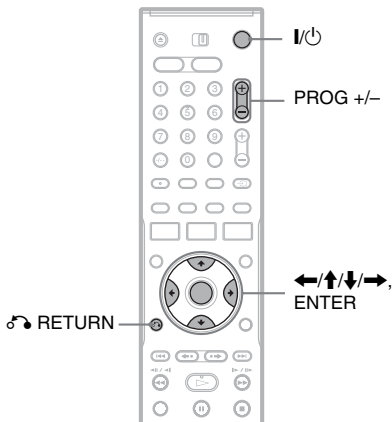

1 Allumez l'enregistreur et commutez le sélecteur d'entrée du téléviseur de façon que le signal de l'enregistreur apparaisse sur l'écran du téléviseur.

Le message sur les réglages initiaux apparaît.

- Si ce message n'apparaît pas, sélectionnez « Régl. facile » dans « RÉGLAGES » du menu système pour exécuter la fonction « Régl. facile » (« Réglages et paramètres » à la page 88).

2 Appuyez sur ENTER.

Suivez les instructions à l'écran pour effectuer les réglages suivants :

◆ Ecrans

Sélectionnez la langue de l'affichage OSD (affichage sur écran).

◆ Système radio

Sélectionnez votre pays ou votre langue. L'ordre des chaînes sera réglé en fonction du pays sélectionné. Pour régler les chaînes manuellement, voir page 88.

- Si vous utilisez l'appareil dans un pays francophone ne figurant pas sur la liste affichée, sélectionnez « ELSE ».

◆ Horloge

L'enregistreur recherche automatiquement un signal d'horloge. S'il n'en trouve pas, réglez l'horloge manuellement à l'aide de ←/↑/↓/→, puis appuyez sur ENTER.

◆ Type de TV

Si vous utilisez un écran large, sélectionnez « 16:9 ». Si vous utilisez un téléviseur classique, sélectionnez « 4:3 Letter Box » (image avec des bandes noires en haut et en bas) ou « 4:3 Pan Scan » (image recadrée pour couvrir tout l'écran). Ceci déterminera comment les images « écran large » s'afficheront sur votre téléviseur.

◆ Sortie Composante

Si vous utilisez une prise COMPONENT VIDEO OUT, sélectionnez « Oui ».

◆ Entrée ligne3

Si vous comptez raccorder un décodeur à la prise LINE 3/DECODER, sélectionnez « Oui ».

◆ Sortie ligne1

Pour une sortie de signaux vidéo, sélectionnez « Vidéo ».

Pour une sortie de signaux S-vidéo, sélectionnez « S Vidéo ».

Pour une sortie de signaux RVB, sélectionnez « RVB ».

Sélectionnez « Vidéo » pour bénéficier des fonctionnalités SMARTLINK.

- Si vous placez « Sortie Composante » sur « Oui », vous ne pouvez pas sélectionner « RVB ».

Si vous placez « Entrée ligne3 » sur « Oui », vous ne pouvez pas sélectionner « S Vidéo ».

◆ Raccordement audio

Si vous avez raccordé un amplificateur (récepteur) AV à l'aide d'un cordon optique ou coaxial numérique, sélectionnez « Oui : DIGITAL OUT » et sélectionnez le type de signal de sortie numérique (page 97).

3 Appuyez sur ENTER lorsque « Terminer » apparaît.

La procédure « Régl. facile » est terminée.

Pour revenir à l'étape précédente

Appuyez sur ↶ RETURN.

🔧 Conseils

- Si votre amplificateur (récepteur) AV comporte une fonction de décodeur MPEG audio, placez « MPEG » sur « MPEG » (page 97).
- Pour ré-exécuter la procédure « Régl. facile », sélectionnez « Régl. facile » dans « RÉGLAGES » du menu système (page 104).

Raccordement d'un magnétoSCOPE ou d'un appareil similaire

Débranchez d'abord l'enregistreur de la prise de courant, puis raccordez un magnétoSCOPE ou un appareil enregistreur similaire aux prises LINE IN de cet enregistreur.

Utilisez la prise DV IN du panneau avant si l'autre appareil comporte une prise de sortie DV (prise i.LINK) (page 83).

Consultez également le mode d'emploi fourni avec l'appareil externe.

Pour enregistrer sur cet enregistreur, voir « Enregistrement depuis un appareil externe sans fonction de programmation » à la page 56.

Raccordement à la prise LINE 3/DECODER

Raccordez un magnétoSCOPE ou un appareil enregistreur similaire à la prise LINE 3/DECODER de cet enregistreur.

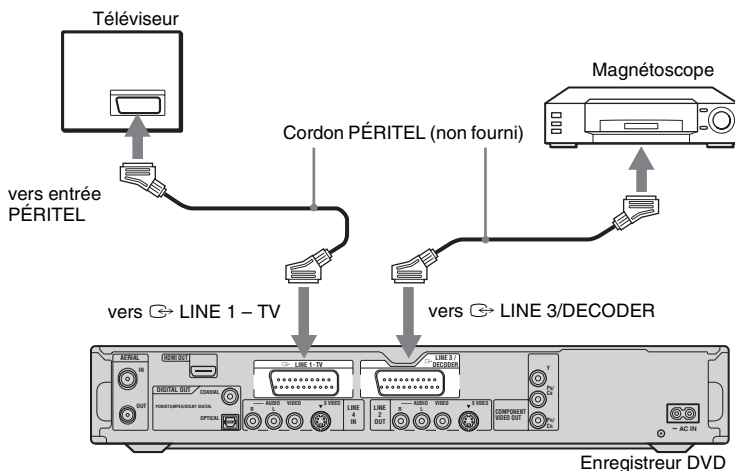

Remarques

- Il n'est pas possible d'enregistrer les images contenant des signaux de protection contre la copie interdisant toute copie.
- Si vous faites passer les signaux de l'enregistreur via le magnétoSCOPE, l'image risque de ne pas être nette sur l'écran de votre téléviseur.

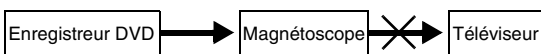

Raccordez votre magnétoSCOPE à l'enregistreur DVD et au téléviseur dans l'ordre représenté ci-dessous. Pour regarder des cassettes vidéo, utilisez la seconde entrée de ligne de votre téléviseur.

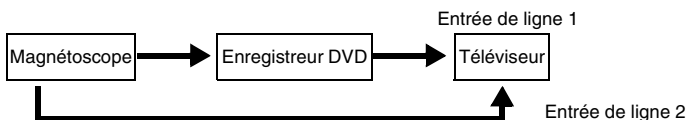

- Les fonctionnalités SMARTLINK ne sont pas disponibles pour les appareils raccordés via la prise LINE 3/DECODER de l'enregistreur DVD.
- Lorsque vous enregistrez sur un magnétoSCOPE via cet enregistreur DVD, ne sélectionnez pas le téléviseur comme source d'entrée en appuyant sur la touche TV/VIDEO de la télécommande.
- Si vous débranchez l'enregistreur, vous ne pourrez pas voir l'image du magnétoSCOPE raccordé.

Raccordement aux prises LINE 2 IN ou LINE 4 IN

Raccordez un magnétoscope ou un appareil enregistreur similaire aux prises LINE 2 IN ou LINE 4 IN de cet enregistreur. Si l'appareil est doté d'une prise S-vidéo, vous pouvez utiliser un cordon S-vidéo au lieu d'un cordon audio/vidéo.

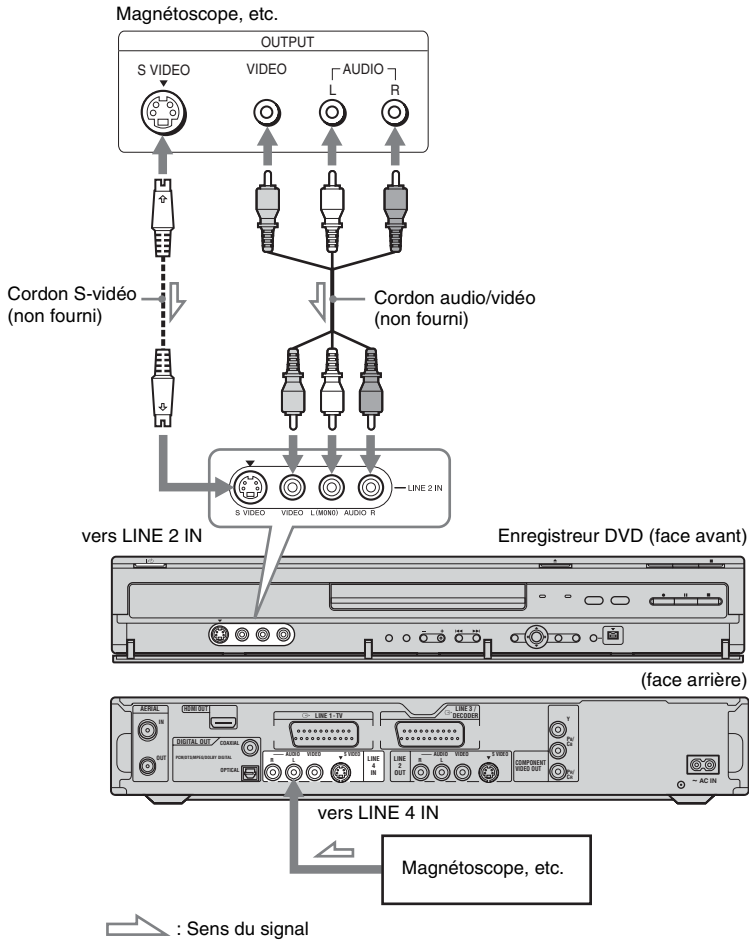

💡 Conseil

Si l'appareil raccordé n'émet que du son mono, ne le raccordez qu'aux prises d'entrée L (MONO) et VIDEO sur la face avant de l'enregistreur. Ne le raccordez pas à la prise d'entrée R.

🚫 Remarques

- Si vous utilisez un cordon S-vidéo, ne raccordez pas la prise LINE IN (VIDEO) jaune.
- Ne raccordez pas la prise de sortie de cet enregistreur à la prise d'entrée d'un autre appareil si la prise de sortie de cet autre appareil est raccordée à la prise d'entrée de cet enregistreur. Il en résulterait des bruits parasites (effet de Larsen).
- Ne raccordez pas simultanément plusieurs types de cordons vidéo entre l'enregistreur et le téléviseur.

Raccordement à un tuner satellite ou numérique

Raccordez le tuner satellite ou numérique à cet enregistreur à l'aide de la prise LINE 3/DECODER. Avant de raccorder le tuner, débranchez l'enregistreur de la prise de courant. Pour utiliser la fonction Enregistrement synchronisé, voir ci-dessous.

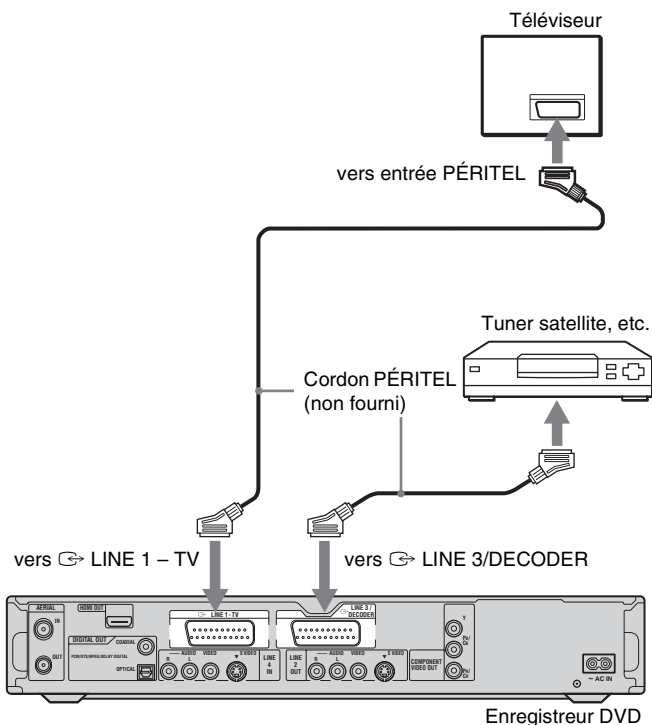

Si le tuner satellite peut émettre des signaux RVB

Cet enregistreur prend en charge les signaux RVB. Si le tuner satellite peut émettre des signaux RVB, raccordez le connecteur PÉRITEL TV (TV SCART) du tuner satellite à la prise LINE 3/DECODER et placez « Entrée ligne3 » de « Réglage scart » sur l'affichage de réglage « Vidéo » (page 95). Notez que ce raccordement et ce réglage désactivent la fonction SMARTLINK. Pour utiliser la fonction SMARTLINK avec un boîtier décodeur compatible, consultez le mode d'emploi du boîtier décodeur.

Pour utiliser la fonction Enregistrement synchronisé

Ce raccordement est nécessaire pour utiliser la fonction Enregistrement synchronisé. Voir « Enregistrement depuis un appareil externe avec fonction de programmation (Enregistrement synchro) » à la page 54.

Placez « Entrée ligne3 » de « Réglage scart » sur l'option correspondant aux spécifications de votre tuner satellite sur l'affichage de réglage « Vidéo » (page 95). Pour plus d'informations, consultez le mode d'emploi de votre tuner satellite.

Si vous utilisez un tuner B Sky B (British Sky Broadcasting), raccordez la prise VCR SCART du tuner à la prise LINE 3/DECODER. Placez ensuite « Entrée ligne3 » de « Réglage scart » sur l'option correspondant aux spécifications de la prise VCR SCART de votre tuner satellite.

Remarques

- Ne placez pas « Entrée ligne3 » de « Réglage scart » sur « Decodeur » sur l'affichage de réglage « Vidéo ».
- L'enregistrement synchronisé ne fonctionne pas avec certains tuners. Pour plus d'informations, consultez le mode d'emploi du tuner.
- Si vous débranchez l'enregistreur, vous ne pourrez pas voir l'image du tuner raccordé.

Raccordement d'un décodeur de TV-Payante/Canal+

Vous pouvez regarder ou enregistrer des émissions de TV-Payante/Canal+ si vous raccordez un décodeur (non fourni) à l'enregistreur. Avant de raccorder le décodeur, débranchez l'enregistreur de la prise de courant.

Raccordement d'un décodeur

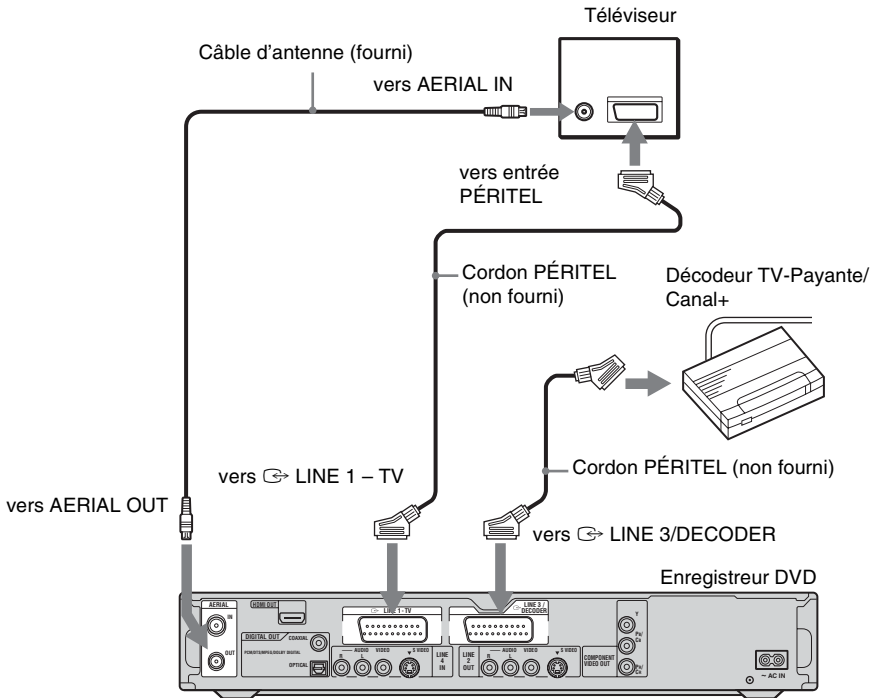

Réglage pour une chaîne TV-Payante/Canal+

Pour pouvoir regarder ou enregistrer des émissions de TV-Payante/Canal+, réglez votre enregistreur pour qu'il reçoive leurs canaux à l'aide des menus de l'affichage sur écran. Pour régler correctement les canaux, procédez rigoureusement comme il est indiqué ci-dessous.

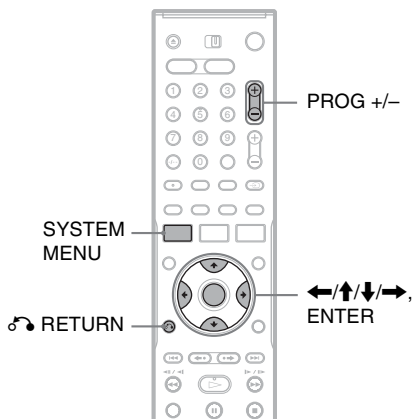

- Appuyez sur **SYSTEM MENU**.
Le menu système apparaît.
- Sélectionnez « **RÉGLAGES** », puis appuyez sur **ENTER**.

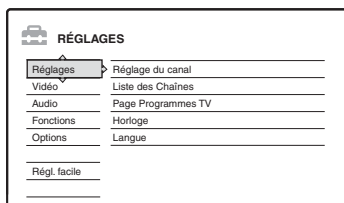

- Sélectionnez « **Vidéo** », puis appuyez sur **ENTER**.

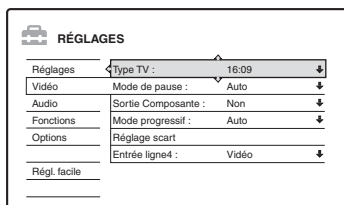

- Sélectionnez « **Réglage scart** », puis appuyez sur **ENTER**.

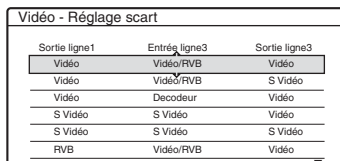

- Appuyez sur **↑/↓** pour sélectionner « **Vidéo** » ou « **RVB** » pour « **Sortie ligne1** », « **Decodeur** » pour « **Entrée ligne3** » et « **Vidéo** » pour « **Sortie ligne3** », puis appuyez sur **ENTER**.
L'affichage de réglage « Vidéo » réapparaît.

- Appuyez sur **RETURN** pour ramener le curseur sur la colonne de gauche.

- Sélectionnez « **Réglages** », puis appuyez sur **ENTER**.

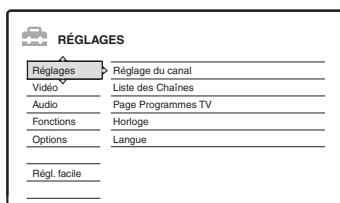

- Sélectionnez « **Réglage du canal** », puis appuyez sur **ENTER**.

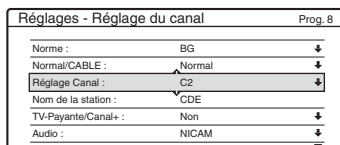

- Appuyez sur **PROG +/-** pour sélectionner le numéro de chaîne désiré.

Numéro de chaîne sélectionné

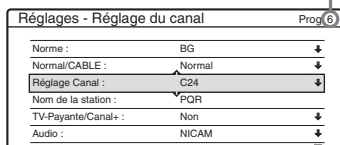

10 Sélectionnez « Norme », puis appuyez sur ENTER.

| Réglages - Réglage du canal | | Prog. 6 |
|-----------------------------|-------|---------|
| Norme : | BG | |
| Normal/CABLE : | DK | |
| Réglage Canal : | I | |
| Nom de la station : | L | |
| TV-Payante/Canal+ : | Non | |
| Audio : | NICAM | |

11 Appuyez sur \uparrow/\downarrow pour sélectionner une norme de télévision disponible BG, DK, I ou L, puis appuyez sur ENTER.

Pour recevoir les émissions en France, sélectionnez « L ».

12 Sélectionnez « Normal/CABLE », puis appuyez sur ENTER.

| Réglages - Réglage du canal | | Prog. 6 |
|-----------------------------|--------|---------|
| Norme : | BG | |
| Normal/CABLE : | Normal | |
| Réglage Canal : | CABLE | |
| Nom de la station : | PCF | |
| TV-Payante/Canal+ : | Non | |
| Audio : | NICAM | |

13 Sélectionnez « Normal », puis appuyez sur ENTER.

Pour prérégler les canaux CÂBLE (télévision câblée), sélectionnez « CABLE ».

14 Sélectionnez « Réglage Canal », puis appuyez sur ENTER.

| Réglages - Réglage du canal | | Prog. 6 |
|-----------------------------|--------|---------|
| Norme : | BG | |
| Normal/CABLE : | Normal | |
| Réglage Canal : | C24 | |
| Nom de la station : | PCF | |
| TV-Payante/Canal+ : | Non | |
| Audio : | NICAM | |

15 Sélectionnez la chaîne de TV-Payante/ Canal+, puis appuyez sur ENTER.

16 Sélectionnez « TV-Payante/Canal+ », puis appuyez sur ENTER.

| Réglages - Réglage du canal | | Prog. 6 |
|-----------------------------|--------|---------|
| Norme : | BG | |
| Normal/CABLE : | Normal | |
| Réglage Canal : | C24 | |
| Nom de la station : | PCF | |
| TV-Payante/Canal+ : | Oui | |
| Audio : | Non | |

17 Sélectionnez « Oui », puis appuyez sur ENTER.

Pour revenir à l'étape précédente Appuyez sur \leftarrow RETURN.

Remarques

- Lorsque vous placez « Entrée ligne3 » sur « Decodeur » à l'étape 5 ci-dessus, vous ne pouvez pas sélectionner « L3 » car la ligne 3 devient la ligne dédiée du décodeur.
- Si vous débranchez l'enregistreur, vous ne pourrez pas voir l'image du décodeur raccordé.

1. Insertion et formatage d'un DVD (Infos disque)

Insertion d'un disque

+RW -RWVR -RWVideo +R -R DVD
VCD CD DATA DVD DATA CD

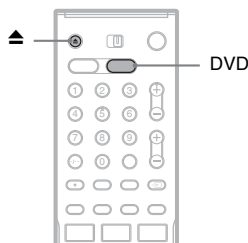

- 1 Appuyez sur DVD.
- 2 Appuyez sur ▲ (ouverture/fermeture), puis placez un disque sur le plateau.

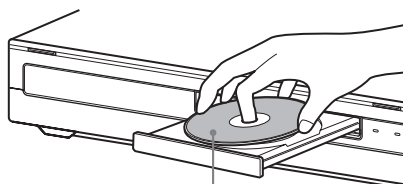

Face d'enregistrement/lecture vers le bas

- 3 Appuyez sur ▲ (ouverture/fermeture) pour fermer le plateau.

Attendez que « LOAD » disparaisse de l'afficheur du panneau avant.
Les DVD vierges sont automatiquement formatés.

Formatage d'un DVD (Infos disque)

+RW -RWVR -RWVideo

Les disques neufs sont automatiquement formatés lors de leur insertion. Si nécessaire, vous pouvez reformater manuellement un DVD+RW ou un DVD-RW pour le rendre vierge. Pour les DVD-RW, vous pouvez sélectionner le format d'enregistrement (mode VR ou mode Vidéo) désiré (page 10).

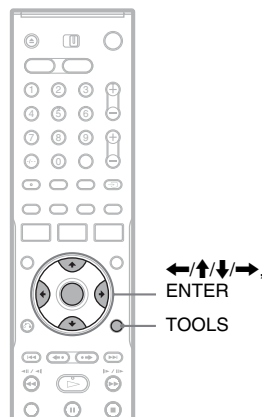

- 1 Insérez un disque.
Voir « Insertion d'un disque » à la page 33.
- 2 Appuyez sur TOOLS.
Le menu TOOLS apparaît.

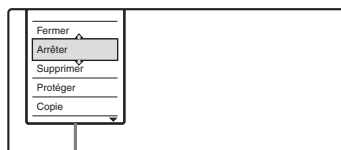

Options pour le disque ou l'image

Le menu TOOLS affiche les options applicables à tout le disque (protection du disque, par exemple), à l'enregistreur (réglages audio pendant l'enregistrement, par exemple) ou à plusieurs sélections d'un menu de liste (effacement de plusieurs titres, par exemple). Les options affichées diffèrent selon la situation et le type de disque.

3 Déplacez le curseur vers le bas sur le menu des outils (TOOLS) jusqu'à ce que « Infos disque » soit sélectionné, puis appuyez sur ENTER.

Exemple : Lorsqu'un DVD-RW (mode VR) est inséré.

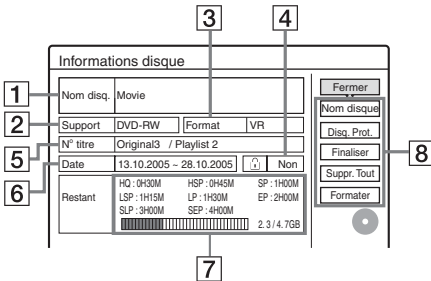

1 « Nom disq. » (DVD seulement)

2 « Support » : Type de disque

3 « Format » : Type de format d'enregistrement (DVD-RW seulement)

4 « Oui »/« Non » : Indique si la protection est activée (DVD-RW en mode VR seulement)

5 « N° titre » : Nombre total de titres

6 « Date » : Date d'enregistrement du titre le plus ancien et du titre le plus récent (DVD seulement)

7 « Tps. rest. continu »/« Restant » (approximatif)

- Temps d'enregistrement restant dans chaque mode d'enregistrement
- Barre de l'espace disque
- Espace disque restant/espace disque total

8 Boutons des réglages disque

- « Nom disq. » (page 42)
- « Disq. Prot. » (page 43)
- « Finaliser »/« Définaliser » (page 43)
- « Suppr. Tout » (page 74)
- « Formater »

Les réglages disponibles diffèrent selon le type de disque.

4 Sélectionnez « Formater », puis appuyez sur ENTER.

5 Sélectionnez « OK », puis appuyez sur ENTER.

Pour les DVD-RW, sélectionnez « VR » ou « Vidéo », puis appuyez sur ENTER.
Tout le contenu du disque est effacé.

Conseils

- En reformatant, vous pouvez changer le format d'enregistrement d'un DVD-RW ou réenregistrer sur un DVD-RW ayant été finalisé.
- Pour les DVD+RW et DVD-RW (mode Vidéo), vous pouvez vérifier l'espace libre et l'emplacement des titres sur le disque à l'aide de l'affichage Carte disque (page 74).

Remarque

Sur ce modèle, 1 Go (lire « gigaoctets ») équivaut à 1 milliards d'octets. Plus le nombre est élevé, plus l'espace disque est important.

2. Enregistrement d'une émission

HDD +RW -RWVR -RWVideo +R -R

Cette section présente les opérations de base pour enregistrer l'émission TV que vous regardez sur le disque dur (HDD) ou sur un disque (DVD). Pour la marche à suivre pour effectuer un enregistrement programmé, voir page 45.

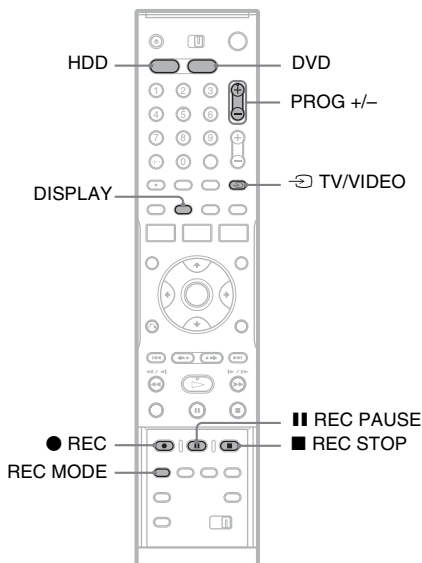

1 Appuyez sur HDD ou DVD.

Si vous désirez enregistrer sur un DVD, insérez un DVD enregistrable (voir « Insertion d'un disque » à la page 33).

2 Appuyez sur PROG +/- pour sélectionner la chaîne ou la source d'entrée à enregistrer.

3 Appuyez plusieurs fois sur REC MODE pour sélectionner le mode d'enregistrement.

À chaque pression sur la touche, l'affichage sur l'écran du téléviseur change comme suit :



Pour plus d'informations sur le mode d'enregistrement, voir page 45.

4 Appuyez sur ● REC.

L'enregistrement commence.

L'enregistrement s'arrête automatiquement après 8 heures d'enregistrement continu ou lorsque le disque dur ou le DVD est plein.

Pour arrêter l'enregistrement

Appuyez sur la touche ■ REC STOP se trouvant sous le couvercle de la télécommande.

Notez que plusieurs secondes peuvent être nécessaires pour que l'enregistreur cesse d'enregistrer.

Pour suspendre l'enregistrement

Appuyez sur la touche ■ REC PAUSE se trouvant sous le couvercle de la télécommande.

Pour reprendre l'enregistrement, appuyez à nouveau sur la touche.

Pour regarder une émission TV tout en enregistrant une autre émission

Si votre téléviseur est raccordé à la prise LINE 1 – TV, réglez-le sur l'entrée TV à l'aide de la touche ⇨ TV/VIDEO, puis sélectionnez l'émission que vous désirez regarder. Si votre téléviseur est raccordé aux prises LINE OUT ou COMPONENT VIDEO OUT, réglez-le sur l'entrée TV à l'aide de la touche ⇨ TV/VIDEO (page 22).

Enreg. TV Direct

Si vous utilisez la liaison SMARTLINK, vous pouvez facilement enregistrer l'émission que vous regardez sur le téléviseur.

Alors que le téléviseur est allumé ou en veille, appuyez sur ● REC. L'enregistreur s'allume automatiquement et commence à enregistrer l'émission que vous regardez sur le téléviseur.

Remarque

Si « TV » apparaît sur l'afficheur du panneau avant, vous ne pouvez pas éteindre le téléviseur ou changer de chaîne pendant l'enregistrement TV Direct. Pour désactiver cette fonction, placez « Enreg. TV Direct » sur « Non » sur l'affichage de réglage « Fonctions » (page 99).

Fonction télétexte

Certaines chaînes offrent un service télétexte* avec le guide complet des programmes quotidiens et leurs données (titre, date, chaîne, heure de début d'enregistrement, etc.). Lors de l'enregistrement d'une émission, l'enregistreur obtient automatiquement le nom de l'émission des pages télétexte et le mémorise comme nom de titre.

Pour plus d'informations, voir « Page Programmes TV » à la page 91.
 Notez que les informations télétexte ne s'affichent pas sur l'écran de votre téléviseur. Pour les afficher, appuyez sur TV/VIDEO de la télécommande pour sélectionner le téléviseur comme source d'entrée.

* non disponible dans certaines régions

Conseil

Si vous ne désirez pas regarder la télévision durant l'enregistrement, vous pouvez éteindre le téléviseur. Lorsque vous utilisez un décodeur, laissez-le sous tension.

Remarques

- Lorsque vous appuyez sur REC, un certain temps peut être nécessaire pour que l'enregistrement commence.
- Vous ne pouvez pas changer de mode d'enregistrement pendant l'enregistrement ou une pause d'enregistrement.
- En cas de coupure de courant, il se peut que l'émission en cours d'enregistrement soit effacée.
- Vous ne pouvez pas regarder une émission TV-Payante/Canal+ pendant l'enregistrement d'une autre émission TV-Payante/Canal+.
- Avant d'utiliser la fonction Enreg. TV Direct, vous devez régler correctement l'horloge de l'enregistreur.

Vérification de l'état du disque pendant l'enregistrement

Vous pouvez vérifier les informations d'enregistrement telles que la durée d'enregistrement ou le type de disque.

Appuyez deux fois sur DISPLAY pendant l'enregistrement.

Les informations d'enregistrement apparaissent.



- 1 Type/format de disque
- 2 État d'enregistrement
- 3 Mode d'enregistrement
- 4 Durée d'enregistrement

Appuyez sur DISPLAY pour désactiver l'affichage.

3. Lecture de l'émission enregistrée (Liste de titres)

HDD **+RW** **-RWVR** **-RW_{Video}** **+R** **-R**

Pour la lecture d'un titre enregistré, sélectionnez ce titre sur la liste de titres.

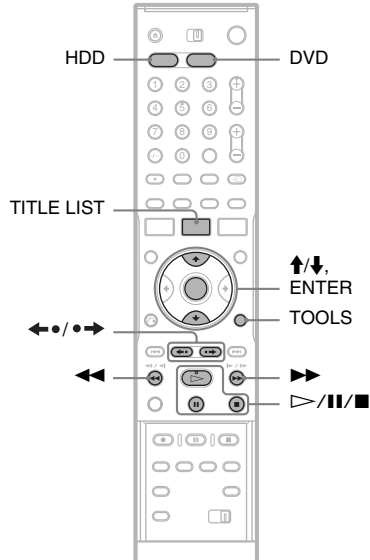

1 Appuyez sur HDD ou DVD.

Si vous avez sélectionné DVD, insérez un DVD (voir « Insertion d'un disque » à la page 33).

La lecture commence automatiquement avec certains disques.

2 Appuyez sur TITLE LIST.

Pour afficher la liste de titres étendue, appuyez sur TOOLS afin de sélectionner « Afficher liste », puis appuyez sur ENTER.

Liste de titres avec vignette (exemple : DVD-RW en mode VR)

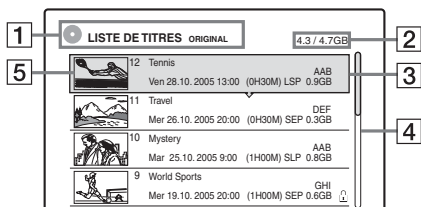

Liste de titres étendue

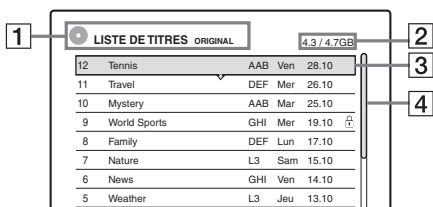

1 Type de disque :

Affiche le type de support d'enregistrement : disque dur ou DVD.

Affiche également le type de titre (Original ou Playlist) pour les DVD-RW (mode VR).

2 Espace disque (restant/total)

3 Informations sur le titre :

Affiche le numéro de titre, le nom de titre et la date d'enregistrement. La taille du titre s'affiche dans la liste de titres avec vignette.

● (rouge) : Indique que le titre est en cours d'enregistrement.

⊗ : Indique que le titre est en cours de copie.

🔒 : Indique que le titre est protégé.

« NEW » (ou N) : Indique que le titre vient d'être enregistré (non encore lu) (Disque dur seulement).

🔄 : Indique que la fonction de mise à jour est activée (Disque dur seulement) (page 47).

COPY : Indique des titres contenant des signaux de protection contre la copie « Copie autorisée une seule fois » (Disque dur seulement) (page 80).

4 Barre de défilement :

Apparaît lorsque tous les titres ne tiennent pas sur la liste. Pour voir les titres cachés, appuyez sur ↑/↓.

5 Image de la vignette de titre

Les images fixes de chaque titre sont affichées.

3 Sélectionnez un titre et appuyez sur ENTER.

Le sous-menu apparaît.

Le sous-menu affiche des options qui ne s'appliquent qu'à l'élément sélectionné. Les options affichées diffèrent selon le modèle, la situation et le type de disque.

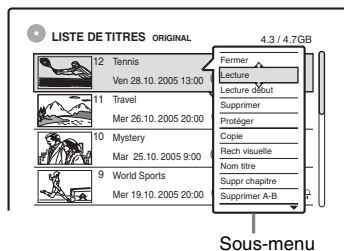

Sous-menu

4 Sélectionnez « Lecture », puis appuyez sur ENTER.

La lecture commence à partir du titre sélectionné.

Pour arrêter la lecture

Appuyez sur ■.

Pour faire défiler l'affichage de la liste page par page (mode Page)

Appuyez sur ←/→ alors que l'affichage de liste est activé. À chaque pression sur ←/→, toute la liste de titres passe à la page de titres précédente/suivante.



Liste des titres pour le disque dur et les DVD-RW (mode VR)

Vous pouvez faire passer la liste de titres entre le mode Original et le mode Playlist.

Alors que le menu Liste de titres est activé, appuyez sur TOOLS pour sélectionner « Original » ou « Playlist », puis appuyez sur ENTER.

Pour plus de détails, voir « Options de montage pour le disque dur et les DVD-RW (mode VR) » à la page 70.





Pour changer l'ordre des titres (Trier)

Alors que le menu Liste de titres est activé, appuyez sur TOOLS pour sélectionner « Trier titres ». Appuyez sur / pour sélectionner l'élément, puis appuyez sur ENTER.

| Ordre | Trié |
|--------------------------------------|--|
| Par date | dans l'ordre chronologique d'enregistrement des titres. Le titre enregistré en dernier se trouve en haut de la liste. |
| Par titre | par ordre alphabétique. |
| Par numéro | dans l'ordre des numéros de titre enregistrés. |
| Tit non visib (Disque dur seulement) | dans l'ordre chronologique d'enregistrement des titres. Le titre enregistré en dernier et non encore lu se trouve en haut de la liste. Les titres Playlist ne s'affichent pas. |

Pour changer l'image d'une vignette de titre (Vignette) (Disque dur/DVD-RW en mode VR seulement)

Vous pouvez sélectionner une scène de votre choix comme image d'une vignette apparaissant dans le menu Liste de titres.

- 1 Appuyez sur TITLE LIST en mode d'arrêt.
- 2 Sélectionnez le titre dont vous désirez changer l'image de vignette, puis appuyez sur ENTER.
Le sous-menu apparaît.
- 3 Sélectionnez « Régler vignette », puis appuyez sur ENTER.
La lecture du titre sélectionné commence en arrière-plan.
- 4 Tout en regardant l'image en cours de lecture, appuyez sur ,  ou sur / pour sélectionner la scène que vous désirez utiliser comme image de vignette, puis appuyez sur ENTER.
L'affichage vous demande de confirmer votre intention.
- 5 Sélectionnez « OK », puis appuyez sur ENTER.
La scène est définie comme image de vignette du titre.

Pour désactiver la liste de titres

Appuyez sur TITLE LIST.

Conseils

- Après l'enregistrement, la première scène de l'enregistrement (le titre) est automatiquement définie comme image de vignette.
- Vous pouvez sélectionner « LISTE DE TITRES » dans le menu système.

Remarques

- Il se peut que les noms de titre n'apparaissent pas pour des DVD créés sur d'autres enregistreurs DVD.
- Les lettres qui ne peuvent pas être affichées sont remplacées par un « * ».
- L'affichage des images de vignette peut demander quelques secondes.
- Après un montage, il se peut que l'image de la vignette de titre soit remplacée par la première scène de l'enregistrement (titre).
- Après une copie, l'image de vignette de titre ayant été définie sur l'enregistrement source est annulée.

4. Affichage du temps de lecture et des informations de lecture



Vous pouvez vérifier le temps de lecture et le temps restant du titre, du chapitre ou de la plage actuels. Vous pouvez également vérifier le nom du disque enregistré sur le DVD/CD.

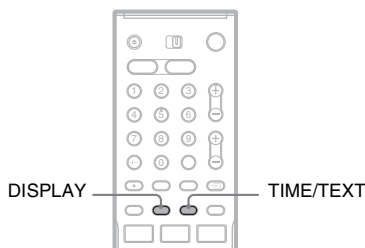

Appuyez plusieurs fois sur DISPLAY.

À chaque pression sur la touche, l'affichage change comme suit :

Affichage 1 → Affichage 2 → Affichage désactivé

Les affichages diffèrent selon le type de disque ou l'état de lecture.

◆ Affichage 1

Exemple : Lors de la lecture d'un DVD vidéo

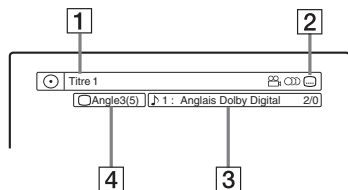

- 1 Numéro/nom du titre
(Indique le numéro de plage, le nom de plage, le numéro de scène ou le nom de fichier pour les CD, CD vidéo, DVD de données ou CD de données.)
- 2 Fonctions disponibles pour les DVD vidéo (angle de vue/ audio/ sous-titres, etc.) ou données de lecture pour les DVD de données et les CD de données

- 3 Fonction ou réglage audio actuellement sélectionnés (ne s'affiche que temporairement)

Exemple : Dolby Digital 5.1 canaux

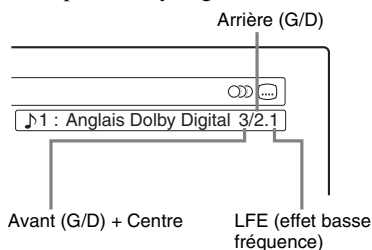

- 4 Angle de vue actuellement sélectionné

◆ Affichage 2

Exemple : Lors de la lecture d'un DVD-RW (mode VR)

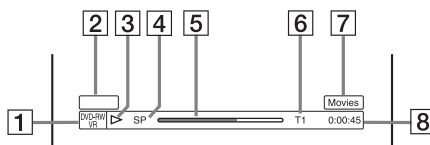

- 1 Type^{*1}/format de disque (page 10)
- 2 Type de titre (n'apparaît que pour Playlists) (page 70)
- 3 Mode de lecture
- 4 Mode d'enregistrement (page 45)
- 5 Barre d'état de lecture^{*2}
- 6 Numéro de titre (numéro de chapitre^{*3}) (page 64)
(Indique le numéro de plage, numéro de scène, numéro d'album^{*3}, ou numéro de fichier pour les CD, CD vidéo, DVD de données ou CD de données.)
- 7 Le nom d'album apparaît pour les CD avec CD Texte, les DVD de données ou les CD de données lorsque vous appuyez plusieurs fois sur TIME/TEXT.
- 8 Temps de lecture (temps restant^{*3})

^{*1} Les Super CD vidéo sont indiqués par « SVCD », les CD de données par « CD » et les DVD de données par « DVD ».

^{*2} N'apparaît pas avec les CD vidéo, les DVD de données et les CD de données.

^{*3} S'affiche lorsque vous appuyez plusieurs fois sur TIME/TEXT.

🔔 Conseils

- Si « DTS » se trouve sur « Non » sur l'affichage de réglage « Audio », l'option de sélection de piste DTS n'apparaît pas à l'écran même si le disque contient des pistes DTS (page 97).
- Lorsque « Affichage automatique » se trouve sur « Oui » (par défaut) sur l'affichage de réglage « Options » (page 103), les informations de lecture s'affichent automatiquement lorsque vous allumez l'enregistreur, etc.

🔔 Remarque

Les lettres ou symboles qui ne peuvent pas être affichés sont remplacés par un « * ».

Vérification du temps de lecture/ temps restant

Vous pouvez vérifier les informations de lecture ou de temps sur l'écran du téléviseur et sur l'afficheur du panneau avant.

Appuyez plusieurs fois sur TIME/TEXT.

Les affichages diffèrent selon le type de disque ou l'état de lecture.

◆ Afficheur du panneau avant

Exemple : Lors de la lecture d'un DVD

Temps de lecture et numéro du titre actuel

T 1 1:03:24

Temps restant du titre actuel

T 1 - 1:15:36

Temps de lecture et numéro du chapitre actuel

C 2 0:22:30

Temps restant du chapitre actuel

C 2 - 0:13:20

Exemple : Lors de la copie d'un DVD

Temps restant de la copie en cours

DUB - 1:25 8

Exemple : Lors de la lecture d'un CD vidéo

Temps de lecture et numéro de la scène ou de la plage actuelle

3 2:15

Exemple : Lors de la lecture d'un CD

Temps de lecture de la plage et numéro de la plage/ index actuels

Temps restant de la plage actuelle

Temps de lecture du disque

Temps restant du disque

CD Texte (si disponible)

Exemple : Lors de la lecture d'une page audio MP3

Temps de lecture et numéro de la plage actuelle

Numéro d'album actuel

Exemple : Lors de la visualisation d'une image JPEG

Numéro de fichier actuel et nombre total de fichiers dans l'album actuel

Numéro d'album actuel et nombre total d'albums

🔔 Remarques

- L'enregistreur ne peut afficher que le premier niveau du CD Texte (nom de disque, par exemple).
- Les lettres ou symboles qui ne peuvent pas être affichés sont remplacés par un « * ».
- Il se peut que le temps de lecture des pages audio MP3 ne s'affiche pas correctement.

5. Changement de nom d'une émission enregistrée

Vous pouvez attribuer un nom à un DVD, un titre ou une émission en saisissant des caractères. Vous pouvez saisir jusqu'à 64 caractères pour un titre ou nom de disque, mais le nombre de caractères effectivement affiché sur des menus tels que la Liste de titres varie. La procédure ci-dessous explique comment changer le nom de l'émission enregistrée.

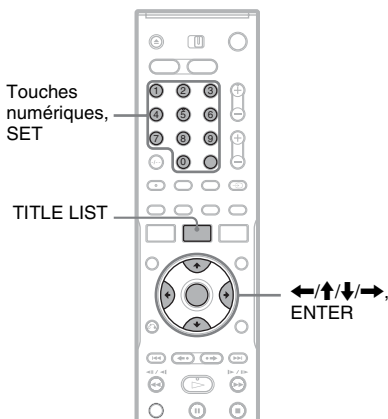

- Appuyez sur **TITLE LIST**.
- Sélectionnez un titre et appuyez sur **ENTER**.
Le sous-menu apparaît.
- Sélectionnez « **Nom titre** », puis appuyez sur **ENTER**.
L'affichage pour la saisie de caractères apparaît.
- Appuyez sur **←/↑/↓/→** pour déplacer le curseur vers la droite de l'écran et sélectionnez « **A** » (majuscules), « **a** » (minuscules) ou « **Symbole** », puis appuyez sur **ENTER**.
Les caractères du type sélectionné s'affichent.

- Appuyez sur **←/↑/↓/→** pour sélectionner le caractère que vous désirez saisir, puis appuyez sur **ENTER**.

Le caractère sélectionné apparaît en haut de l'affichage.

Exemple : Saisir le nom du titre

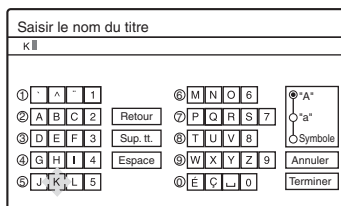

Le type de caractères varie selon la langue sélectionnée dans « Régl. facile ». Certaines langues vous permettent de saisir des accents. Pour saisir une lettre accentuée, sélectionnez d'abord l'accent, puis la lettre.

Exemple : Sélectionnez « ` », puis « a » pour saisir « à ».

Pour insérer un espace, sélectionnez « Espace ».

- Répétez les étapes 4 et 5 pour saisir les autres caractères.

Ligne de saisie

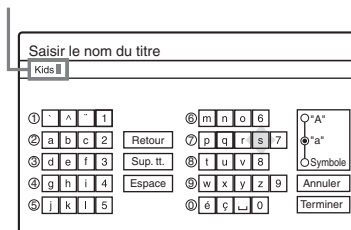

Pour effacer un caractère, déplacez le curseur sur la droite du caractère sur la ligne de saisie. Sélectionnez « Retour », puis appuyez sur **ENTER**.

Pour insérer un caractère, déplacez le curseur sur la droite du point où vous désirez effectuer l'insertion. Sélectionnez le caractère, puis appuyez sur **ENTER**.

Pour effacer tous les caractères, sélectionnez « Sup. tt. », puis appuyez sur **ENTER**.

- Sélectionnez « **Terminer** », puis appuyez sur **ENTER**.

Pour abandonner la saisie, sélectionnez « Annuler ».

Pour utiliser les touches numériques

Vous pouvez également utiliser les touches numériques pour saisir des caractères.

1 À l'étape 5 ci-dessus, appuyez plusieurs fois sur une touche numérique pour sélectionner un caractère.

Exemple :

Appuyez une fois sur la touche 3 pour saisir « D ».

Appuyez trois fois sur la touche 3 pour saisir « F ».

2 Appuyez sur SET, puis sélectionnez le caractère suivant.

3 Sélectionnez « Terminer », puis appuyez sur ENTER.

Conseils

- Vous pouvez effacer tous les caractères affichés en appuyant continuellement sur CLEAR pendant au moins 2 secondes.
- Vous pouvez passer entre « A » (majuscules), « a » (minuscules) et « Symbole » même si vous appuyez sur INPUT SELECT.

6. Titrage et protection d'un disque

Vous pouvez exécuter des opérations s'appliquant à tout le disque à l'aide de l'affichage Informations disque.

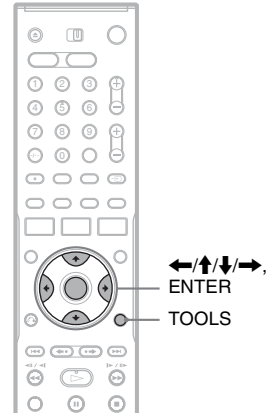

Titrage d'un disque

+RW -RWvR -RWvideo +R -R

1 Insérez un disque.

Voir « Insertion d'un disque » à la page 33.

2 Appuyez sur TOOLS pour sélectionner « Infos disque », puis appuyez sur ENTER.

Exemple : Lorsque le disque inséré est un DVD-RW (mode VR).

| Informations disque | | | | |
|---------------------|-------------------------|-------------|-------------|-------------|
| Nom disq. | | | | Fermer |
| Support | DVD-RW | Format | VR | Nom disque |
| N° titre | Original 3 / Playlist 2 | | | Disq. Prot. |
| Date | 13.10.2005 - 28.10.2005 | | | Finaliser |
| Restant | HO : 0H30M | HSP : 0H45M | SP : 1H00M | Suppr. Tout |
| | LSP : 1H15M | LP : 1H30M | EP : 2H00M | Formater |
| | SLP : 3H00M | SEP : 4H00M | 2,3 / 4,7GB | |

3 Sélectionnez « Nom disque », puis appuyez sur ENTER.

Saisissez le nom de disque sur l'affichage « Saisir le nom du disque » (page 41).

Remarque

Vous pouvez saisir jusqu'à 64 caractères pour un nom de DVD. Il se peut que le nom de disque n'apparaisse pas lors de la lecture du disque sur un autre appareil DVD.

Protection d'un disque

-RWVR

- 1 Insérez un disque.
Voir « Insertion d'un disque » à la page 33.
- 2 Appuyez sur **TOOLS** pour sélectionner « Infos disque », puis appuyez sur **ENTER**.

| Informations disque | | | |
|---------------------|-------------------------|-------------|------------|
| Nom disq. | | | |
| Support | DVD-RW | Format | VR |
| N° titre | Original 3 / Playlist 2 | | |
| Date | 13.10.2005 - 28.10.2005 | | Non |
| Restant | HO : 0H00M | HSP : 0H45M | SP : 1H00M |
| | LSP : 1H15M | LP : 1H30M | EP : 2H00M |
| | SLP : 3H00M | SEP : 4H00M | |
| | 2.3 / 4.7GB | | |

Formater

Nom disque

Disq. Prot.

Finaliser

Suppr. Tout

Formater

- 3 Sélectionnez « Disq. Prot. », puis appuyez sur **ENTER**.
- 4 Sélectionnez « Protéger », puis appuyez sur **ENTER**.

Pour annuler la protection

Sélectionnez « Ne pas protéger » à l'étape 4.

Conseil

Vous pouvez protéger des titres individuels (page 71).

7. Lecture d'un disque sur un autre appareil DVD (Finaliser)

+RW -RWVR -RW_{video} +R -R

La finalisation est nécessaire pour pouvoir lire un disque enregistré sur cet enregistreur sur un autre appareil DVD.

Lorsque vous finalisez un DVD+RW, DVD-RW (mode Vidéo), DVD+R ou DVD-R, un menu de DVD est automatiquement créé et peut être affiché sur un autre appareil DVD.

Avant la finalisation, vérifiez les différences entre les types de disque dans le tableau ci-dessous.

Différences entre les types de disque

+RW Les disques sont automatiquement finalisés lorsque vous les retirez de l'enregistreur. Vous devez, toutefois, les finaliser pour certains appareils DVD ou si leur durée d'enregistrement est courte. Vous pouvez continuer à effectuer des montages ou enregistrements sur le disque après la finalisation.

-RWVR La finalisation est inutile si le disque sera lu sur un appareil compatible avec le format VR. Même si l'autre appareil DVD est compatible avec le format VR, il se peut que vous deviez finaliser le disque, notamment si sa durée d'enregistrement est courte. Vous pouvez continuer à effectuer des montages ou enregistrements sur le disque après la finalisation.

-RW_{video} La finalisation est nécessaire si le disque sera lu sur un appareil autre que cet enregistreur. Après la finalisation, vous ne pouvez plus effectuer de montages ou d'enregistrements sur le disque. Pour pouvoir à nouveau enregistrer sur le disque, vous devez le définaliser ou le reformater (page 33). Toutefois, si vous reformatez le disque, tout le contenu enregistré sera effacé.

+R La finalisation est nécessaire si le disque sera lu sur un appareil autre que cet enregistreur. Après la finalisation, vous ne pouvez plus effectuer de montages ou d'enregistrements sur le disque.

-R

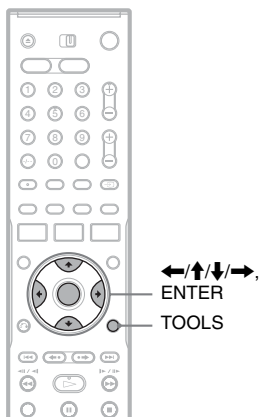

- 1 Insérez un disque.**
Voir « Insertion d'un disque » à la page 33.
- 2 Appuyez sur TOOLS pour sélectionner « Infos disque », puis appuyez sur ENTER.**
L'affichage « Informations disque » apparaît.

- 3 Sélectionnez « Finaliser », puis appuyez sur ENTER.**
L'affichage indique le temps approximatif nécessaire pour la finalisation et vous demande de confirmer votre intention.

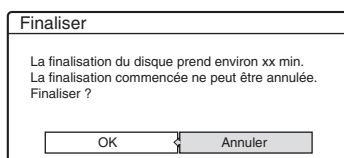

- 4 Sélectionnez « OK », puis appuyez sur ENTER.**
L'enregistreur commence la finalisation du disque.

Conseil

Vous pouvez vérifier si un disque a été finalisé. Si vous ne pouvez pas sélectionner « Finaliser » à l'étape 3 ci-dessus, ceci indique que le disque a déjà été finalisé.

Remarques

- Même après avoir été finalisé, il se peut qu'un disque ne puisse pas être lu si son état, son mode d'enregistrement ou l'appareil DVD ne le permettent pas.
- Cet enregistreur ne peut pas toujours finaliser des disques enregistrés sur d'autres enregistreurs.

Définalisation d'un disque

-RWVR **-RWVideo**

Pour les DVD-RW (mode Vidéo)

Vous pouvez définaliser un DVD-RW (mode Vidéo) ayant été finalisé pour interdire l'enregistrement et les montages afin de pouvoir effectuer de nouveaux enregistrements ou montages.

Pour les DVD-RW (mode VR)

Si vous ne parvenez pas à effectuer un enregistrement ou un montage sur un DVD-RW (mode VR) ayant été finalisé sur un autre appareil DVD, le message « Ce disque a été finalisé. Définalisez-le. » peut apparaître.

Remarque

Cet enregistreur ne permet pas de définaliser des DVD-RW (mode Vidéo) ayant été finalisés sur un autre enregistreur.

- 1 Insérez un disque.**
Voir « Insertion d'un disque » à la page 33.
- 2 Appuyez sur TOOLS pour sélectionner « Infos disque », puis appuyez sur ENTER.**
L'affichage « Informations disque » apparaît.
- 3 Sélectionnez « Définaliser », puis appuyez sur ENTER.**
L'enregistreur commence à définaliser le disque.
La définalisation peut demander plusieurs minutes.

Avant l'enregistrement

Avant de commencer à enregistrer...

- Cet enregistreur peut enregistrer sur divers types de disque. Sélectionnez le type de disque approprié (page 10).
- Assurez-vous qu'il y a assez d'espace disponible sur le disque pour l'enregistrement (page 33). Pour le disque dur et les DVD+RW et DVD-RW, vous pouvez libérer de l'espace en effaçant des titres (page 74).
- Réglez la qualité d'image et le format d'image de l'enregistrement si nécessaire (page 51).

Conseil

Les enregistrements programmés s'effectuent que l'enregistreur soit allumé ou éteint. Vous pouvez éteindre l'enregistreur sans affecter l'enregistrement même lorsque celui-ci a commencé.

Remarque

Après l'enregistrement, finalisez le disque si vous désirez le lire sur un autre appareil DVD (page 43).

Mode d'enregistrement

De même que le mode d'enregistrement SP ou LP d'un magnétoscope, cet enregistreur comporte huit modes d'enregistrement différents.

Sélectionnez le mode d'enregistrement en fonction de la durée et de la qualité d'image recherchées. Si, par exemple, vous désirez privilégier la qualité d'image, sélectionnez le mode haute qualité (HQ). Si vous désirez privilégier la durée d'enregistrement, vous pourrez choisir le mode de lecture ultra longue durée (SEP). Notez que les durées d'enregistrement indiquées dans le tableau suivant sont approximatives et que les durées réelles peuvent être différentes. Notez également que la durée maximale d'enregistrement continu d'un même titre est de huit heures. Au delà de cette durée, le contenu n'est plus enregistré.

Appuyez plusieurs fois sur REC MODE pour changer le mode d'enregistrement.

| Mode d'enregistrement | Durée d'enregistrement (heures) | |
|--------------------------|---------------------------------|------------|
| | Disque dur | DVD* |
| HQ (haute qualité) | 86 | 1 |
| HSP ↑ | 131 | 1 h 30 min |
| SP (mode standard) | 174 | 2 |
| LSP ↓ | 218 | 2 h 30 min |
| LP ↓ | 265 | 3 |
| EP ↓ | 352 | 4 |
| SLP ↓ | 526 | 6 |
| SEP (ultra longue durée) | 693 | 8 |

* Les durées d'enregistrement des DVD+R DL (double couche) sont les suivantes :

- HQ : 1 heure 48 minutes
- HSP : 2 heures 42 minutes
- SP : 3 heures 37 minutes
- LSP : 4 heures 31 minutes
- LP : 5 heures 25 minutes
- EP : 7 heures 14 minutes
- SLP : 10 heures 51 minutes
- SEP : 14 heures 28 minutes

Mode d'enregistrement « HQ+ »

Le mode « HQ+ » permet d'enregistrer les images sur le disque dur avec une qualité supérieure à celle du mode HQ. Placez « Réglage HQ » sur « HQ+ » sur l'affichage de réglage « Fonctions » (page 101). La durée maximale d'enregistrement est de 56 heures. « HQ » apparaît sur l'afficheur.

Remarque

Les conditions ci-dessous peuvent affecter légèrement la précision de la durée d'enregistrement.

- Enregistrement d'une émission dont la réception est mauvaise ou d'une émission ou d'une source vidéo dont la qualité d'image laisse à désirer
- Enregistrement sur un disque sur lequel des montages ont déjà été effectués
- Enregistrement seulement d'une image fixe ou du son

Enregistrement d'émissions stéréo et bilingues

Cet enregistreur capte et enregistre automatiquement les émissions stéréo et bilingues basées sur le système ZWEITON ou le système NICAM.

Le disque dur et les DVD-RW (mode VR) peuvent enregistrer à la fois la piste sonore principale et la piste sonore secondaire. Vous pouvez passer de l'une à l'autre pendant la lecture du disque. Dans le cas du disque dur, vous pouvez sélectionner la piste sonore avant d'enregistrer. Sélectionnez « Principal », « Secondaire » ou « Principal+Secondaire » dans « Enregistr. bilingue HDD » de l'affichage de réglage « Options » (page 102).

Il n'est possible d'enregistrer qu'une seule piste sonore (principale ou secondaire) à la fois sur un DVD+RW, DVD-RW (mode Vidéo), DVD+R ou DVD-R. Sélectionnez la piste sonore à l'aide de l'affichage Réglages avant de commencer à enregistrer. Placez « Enregistr. bilingue DVD » sur « Principal » (par défaut) ou « Secondaire » sur l'affichage de réglage « Options » (page 102).

Système ZWEITON (stéréo allemand)

Lors de la réception d'une émission stéréo, « Stéréo » apparaît.

Lors de la réception d'une émission ZWEITON bilingue, l'indication « Principal », « Secondaire » ou « Princip./Sec. » apparaît.

Système NICAM

Lors de la réception d'une émission NICAM stéréo ou bilingue, l'indication « NICAM » apparaît sur l'afficheur du panneau avant.

Pour enregistrer une émission NICAM, placez « Audio » sur « NICAM » (par défaut) dans « Réglage du canal » de l'affichage « Réglages ». Si le son n'est pas clair lorsque vous écoutez des émissions NICAM, placez « Audio » sur « Standard » (voir « Réglage du canal » à la page 88).

🔔 Conseil

Vous pouvez sélectionner la piste sonore (principale ou secondaire) pendant l'enregistrement d'émissions bilingues à l'aide de la touche  (audio). Cela n'affecte pas le son enregistré.

Images ne pouvant pas être enregistrées

Les images protégées contre la copie ne peuvent pas être enregistrées sur cet enregistreur. Lorsque l'enregistreur reçoit un signal de protection contre la copie, il n'enregistre plus qu'un écran vide de couleur grise.

Signaux de limitation de copie

Copie libre



Copie autorisée une seule fois



Copie interdite

Aucun (un écran vide est enregistré)

* Le disque enregistré ne peut être lu que sur un appareil compatible CPRM (page 10).

Enregistrement programmé (Normale/ShowView)

HDD +RW -RWVR -RWVideo +R -R

Vous pouvez programmer 30 enregistrements (8 enregistrements lorsque vous utilisez la fonction PDC/VPS) à la fois jusqu'à un mois à l'avance. Deux méthodes peuvent être utilisées pour programmer un enregistrement : la méthode normale et la méthode ShowView.

- Normale : Programmez la date, les heures et la chaîne manuellement.
- ShowView : Saisissez le numéro ShowView attribué à chaque émission TV (page 49).

Programmation manuelle d'un enregistrement (Normale)

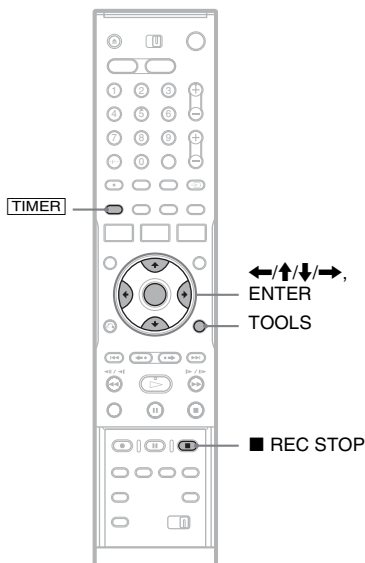

1 Appuyez sur [TIMER].

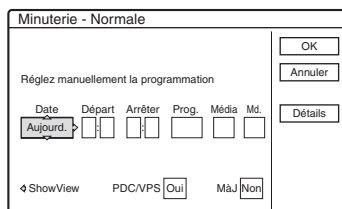

- Si l'affichage « Minuterie - ShowView » apparaît, appuyez sur **←** pour passer sur l'affichage « Normale ».

2 Sélectionnez un élément à l'aide de **←/→** et réglez-le à l'aide de **↑/↓**.

« Date » : Permet de programmer la date. L'élément change comme suit :
 Aujourd. **←→** Demain **←→** **←→** Jeu 28.10 (dans 1 mois) **←→** Dim (tous les dimanches) **←→** **←→** Sam (tous les samedis) **←→** Lun-Ven (du lundi au vendredi) **←→** Lun-Sam (du lundi au samedi) **←→** Dim-Sam (du dimanche au samedi) **←→** Aujourd.

« Départ » : Permet de programmer l'heure de début.

« Arrêter » : Permet de programmer l'heure de fin.

« Prog. » : Permet de sélectionner la chaîne ou la source d'entrée.

« Média » : Permet de sélectionner le support d'enregistrement : disque dur ou DVD.

« Md. » : Permet de sélectionner le mode d'enregistrement (page 45).

- Si vous désirez changer l'option sélectionnée pour la fonction PDC/VPS ou Mise à jour, sélectionnez « Détails », puis appuyez sur ENTER. Sélectionnez un élément à l'aide de **←/→**, puis procédez au réglage à l'aide de **↑/↓**.

« PDC/VPS » : Permet d'activer ou désactiver la fonction PDC/VPS. Voir « Fonction PDC/VPS » ci-dessous.

« MàJ » (Disque dur seulement) : Permet d'enregistrer automatiquement par-dessus une émission déjà enregistrée dont vous avez programmé l'enregistrement chaque jour ou chaque semaine.

Pour revenir au menu des programmations, sélectionnez « Précédent », puis appuyez sur ENTER.

- Si vous commettez une erreur, sélectionnez l'élément et changez son réglage.

3 Sélectionnez « OK », puis appuyez sur ENTER.

Le menu Liste minuterie (page 52) apparaît. L'indicateur TIMER REC s'allume sur le panneau avant et l'enregistreur est prêt à enregistrer.

À la différence d'un magnétoscope, il n'est pas nécessaire d'éteindre l'enregistreur pour qu'un enregistrement programmé puisse commencer.

Pour arrêter un enregistrement programmé pendant son exécution

Ouvrez le couvercle de la télécommande et appuyez sur ■ REC STOP. Notez que plusieurs secondes peuvent être nécessaires pour que l'enregistreur arrête l'enregistrement.

Fonction PDC/VPS

Des signaux PDC/VPS sont transmis avec les émissions de certaines chaînes. Ces signaux garantissent que toute émission programmée soit enregistrée du début jusqu'à la fin même si elle commence en retard ou en avance ou si elle est interrompue.

◆ Pour utiliser la fonction PDC/VPS

Placez « PDC/VPS » sur « Oui » à l'étape 2 ci-dessus.

Lorsque vous activez cette fonction, l'enregistreur commence à balayer le canal d'émission un certain temps avant le début de l'enregistrement programmé. Si vous regardez une émission TV lorsque ce balayage commence, un message s'affiche sur l'écran du téléviseur. Si vous désirez continuer à regarder l'émission, sélectionnez le tuner du téléviseur comme source d'entrée ou désactivez la fonction de balayage du canal PDC/VPS.

Notez que si vous désactivez la fonction de balayage du canal PDC/VPS, l'enregistrement programmé ne démarrera pas.

◆ Pour désactiver le balayage du canal PDC/VPS

Appuyez sur TOOLS, puis sélectionnez « Balay. PDC/VPS Non ».

Pour vous assurer que la fonction PDC/VPS fonctionnera correctement, éteignez l'enregistreur avant le début de l'enregistrement programmé. La fonction de balayage du canal PDC/VPS sera automatiquement activée avec l'enregistreur éteint.

Réglage du mode d'enregistrement

Si l'espace disque disponible est insuffisant pour l'enregistrement, l'enregistreur sélectionne automatiquement un mode d'enregistrement permettant d'enregistrer l'intégralité de l'émission. Cette fonction est normalement placée à l'état « Oui ».

Pour désactiver cette fonction, appuyez sur TOOLS alors que le menu Liste minuterie est affiché. Sélectionnez « Réglage mode enreg. », puis appuyez sur ENTER. Sélectionnez « Non », puis appuyez sur ENTER.

Si des programmations se chevauchent

Les programmations qui se chevauchent s'affichent de la façon suivante :

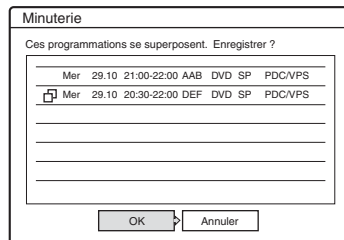

Pour conserver la programmation indiquée, sélectionnez « OK ». L'émission qui commence en premier a priorité et l'enregistrement de la seconde émission ne commence qu'à la fin de la première.

Pour annuler la programmation chevauchée par une autre, sélectionnez « Annuler ».

Pour vérifier, modifier ou annuler une programmation d'enregistrement

Voir « Vérification/modification/annulation de programmations (Liste minuterie) » à la page 52.

Pour prolonger la durée d'enregistrement pendant un enregistrement

- 1 Appuyez sur TOOLS pendant l'enregistrement pour sélectionner « Etendre enregist. », puis appuyez sur ENTER.

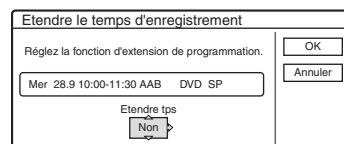

- 2 Appuyez sur ↑/↓ pour sélectionner la durée. Vous pouvez régler la durée par tranches de 10 minutes jusqu'à 60 minutes.

- 3 Sélectionnez « OK », puis appuyez sur ENTER.

Programmation par pression sur une seule touche

Si vous utilisez la liaison SMARTLINK, vous pouvez facilement afficher le menu des programmations.

Alors que le téléviseur est allumé ou en veille, appuyez sur **TIMER**. L'enregistreur s'allume automatiquement et l'enregistreur est sélectionné comme source d'entrée du téléviseur. Le menu des programmations apparaît.

Conseil

Vous pouvez visionner une émission enregistrée en sélectionnant son titre dans la liste de titres.

Remarques

- Si un message indiquant que le disque est plein apparaît à l'écran, changez le disque ou faites de la place pour l'enregistrement (Disque dur/DVD+RW/DVD-RW seulement) (page 73).
- Assurez-vous que l'horloge est correctement réglée avant de programmer un enregistrement. L'enregistrement programmé ne serait autrement pas possible. Pour enregistrer une émission satellite, allumez le tuner satellite, puis sélectionnez l'émission à enregistrer. Laissez le tuner satellite allumé jusqu'à ce que l'enregistreur ait fini d'enregistrer. Si vous raccordez un appareil doté d'une fonction de programmation, vous pouvez utiliser la fonction Enregistrement synchronisé (page 54).
- Même si vous programmez un enregistrement chaque jour ou chaque semaine, cet enregistrement ne s'effectuera pas si sa programmation chevauche celle d'une autre émission ayant priorité. «  » apparaît devant la programmation qui est chevauchée par une autre dans le menu Liste minuterie. Vérifiez l'ordre de priorité des programmations.
- Même si la fonction d'enregistrement programmé est activée, un enregistrement programmé n'est pas possible pendant l'enregistrement d'une émission ayant priorité.
- La fonction Réglage du mode d'enregistrement n'est disponible que pour un enregistrement programmé et lorsque la fonction PDC/VPS est désactivée. Elle n'est pas disponible avec la fonction Quick Timer ou Enregistrement synchronisé. La fonction d'ajustement automatique du mode d'enregistrement n'est également pas disponible lors de l'enregistrement sur le disque dur alors que « Suppr. Titres auto » se trouve sur « Oui ».
- Il se peut que le début de certaines émissions ne soit pas enregistré lorsque vous utilisez la fonction PDC/VPS.
- Vous ne pouvez pas prolonger la durée d'enregistrement lorsque « PDC/VPS » se trouve sur « Oui ».

Enregistrement d'une émission TV à l'aide du système ShowView

Le système ShowView est une fonction simplifiant la programmation d'un enregistrement. Il vous suffit de saisir le numéro ShowView indiqué dans votre programme de télévision. La date, les heures et la chaîne de cette émission sont programmées automatiquement. Assurez-vous que les chaînes sont correctement réglées dans « Réglage du canal » de l'affichage « Réglages » (page 88).

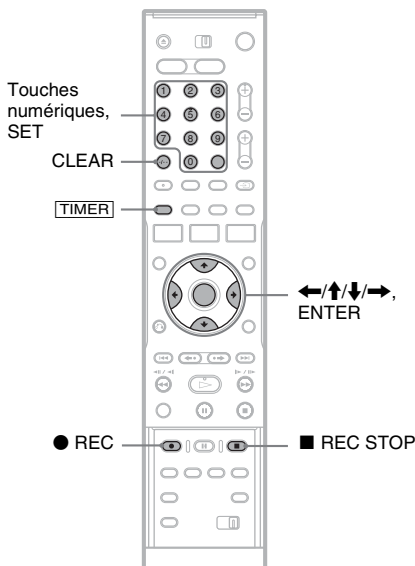

1 Appuyez sur **TIMER**.

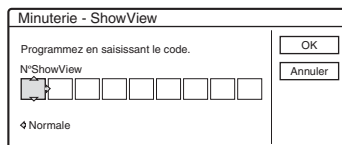

- Si l'affichage « Minuterie - Normale » apparaît, appuyez sur  pour passer sur l'affichage « ShowView ».

2 Appuyez sur les touches numériques pour saisir le numéro ShowView, puis appuyez sur SET.

- Si vous commettez une erreur, appuyez sur CLEAR, puis saisissez le numéro correct.

3 Sélectionnez « OK », puis appuyez sur ENTER.

La date, les heures de début et de fin, la chaîne, le mode d'enregistrement, etc., programmés (page 48) apparaissent.

- Pour modifier la programmation, appuyez sur **←/→** pour sélectionner l'élément, puis appuyez sur **↑/↓** pour effectuer la modification. Pour les fonctions PDC/VPS ou Mise à Jour, sélectionnez « Détails » et changez l'option sélectionnée (page 48).

Pour saisir à nouveau le numéro ShowView, sélectionnez « Modifier ».

4 Sélectionnez « OK », puis appuyez sur ENTER.

L'indicateur TIMER REC s'allume sur le panneau avant et l'enregistreur est prêt à enregistrer.

Pour arrêter un enregistrement programmé pendant son exécution

Ouvrez le couvercle de la télécommande et appuyez sur **■ REC STOP**. Notez que plusieurs secondes peuvent être nécessaires pour que l'enregistreur arrête l'enregistrement.

Si des programmations se chevauchent

Voir page 48.

Pour prolonger la durée d'enregistrement pendant un enregistrement

Voir page 48.

Pour vérifier, modifier ou annuler une programmation d'enregistrement

Voir « Vérification/modification/annulation de programmations (Liste minuterie) » à la page 52.

💡 Conseil

La fonction Réglages du mode d'enregistrement est également disponible avec cette méthode de programmation (page 48).

Utilisation de la fonction Quick Timer

Vous pouvez programmer un enregistrement par tranches de 30 minutes.

Appuyez plusieurs fois sur **● REC** pour régler la durée.

À chaque pression sur la touche, la durée augmente par tranches de 30 minutes. La durée maximale est de six heures.

0:30 → 1:00 - - - → 5:30 → 6:00 → (enregistrement normal)

Le compteur de temps compte à rebours jusqu'à 0:00 par tranches d'une minute, puis l'enregistrement s'arrête (l'appareil ne s'éteint pas). Même si vous éteignez l'enregistreur pendant l'enregistrement, celui-ci se poursuit jusqu'à la fin du compte à rebours.

Notez que la fonction Quick Timer est inopérante si « Enreg. TV Direct » se trouve sur « Oui » sur l'affichage de réglage « Fonctions » (page 99).

Pour désactiver la fonction Quick Timer

Appuyez plusieurs fois sur **● REC** jusqu'à ce que le compteur apparaisse sur l'afficheur du panneau avant. L'enregistreur revient au mode d'enregistrement normal.

Réglage de la qualité et du format de l'image enregistrée

Vous pouvez régler la qualité et le format de l'image enregistrée.

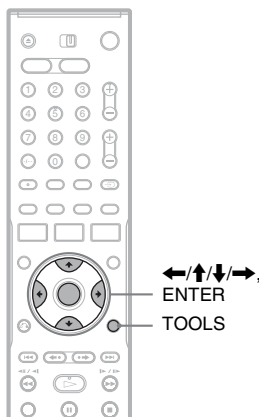

- 1 Avant le début de l'enregistrement, appuyez sur TOOLS pour sélectionner « Réglages enregistr. », puis appuyez sur ENTER.**

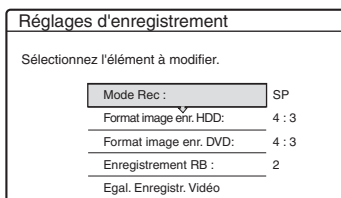

- 2 Sélectionnez l'élément que vous désirez régler, puis appuyez sur ENTER.**

Le menu de réglage apparaît.

Exemple : Enregistrement RB

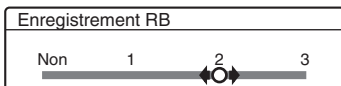

« Mode Rec » : Permet de sélectionner le mode d'enregistrement afin d'obtenir la durée d'enregistrement et la qualité d'image désirées. Pour plus d'informations, voir « Mode d'enregistrement » à la page 45.

« Format image enr. HDD »/« Format image enr. DVD » : Permet de sélectionner le format d'image de l'émission à enregistrer.

- 4:3 (par défaut) : Permet de sélectionner le format d'image 4:3.
- 16:9 : Permet de sélectionner le format d'image 16:9 (mode large).
- Auto (Disque dur seulement) : Sélectionne automatiquement le format réel de l'image.

L'option « Format image pour enr. DVD » est disponible pour les DVD-R et DVD-RW (mode Vidéo) lorsque le mode d'enregistrement sélectionné est HQ, HSP, SP ou LSP. Pour tous les autres modes d'enregistrement, le format d'écran est fixé à « 4:3 ».

Pour les DVD-RW (mode VR), le format réel de l'image est enregistré quelle que soit l'option sélectionnée. Par exemple, si l'image reçue est au format 16:9, elle sera enregistrée en 16:9 sur le disque même si « Format image pour enr. DVD » se trouve sur « 4:3 ». Pour les DVD+RW/DVD+R, le format d'écran est fixé à « 4:3 ».

« Enregistrement RB » (réduction de bruit) : Permet de réduire le bruit parasite contenu dans le signal vidéo.

« Egal. Enregistr. Vidéo » : Permet d'effectuer un réglage plus détaillé de l'image. Appuyez sur **↑/↓** pour sélectionner l'élément à régler, puis appuyez sur ENTER.

- Contraste : Permet de changer le contraste.
- Luminosité : Permet de changer la luminosité globale de l'image.
- Couleur : Permet d'assombrir ou d'éclaircir les couleurs.

- 3 Sélectionnez le réglage à l'aide de **←/↑/↓/→**, puis appuyez sur ENTER.**

Le réglage par défaut est souligné.

« Enregistrement RB » :

(faible) Non 1 ~ 2 ~ 3 (fort)

« Egal. Enregistr. Vidéo » :

• Contraste : (faible) -3 ~ 0 ~ 3 (fort)

• Luminosité : (sombre) -3 ~ 0 ~ 3 (clair)

• Couleur : (clair) -3 ~ 0 ~ 3 (sombre)

Pour régler d'autres éléments, répétez les opérations des étapes 2 et 3.

Remarques

- Si une émission contient deux formats d'image, le format sélectionné est enregistré. Toutefois, si le signal 16:9 ne peut pas être enregistré en 16:9, il est enregistré en 4:3.
- Des résidus d'image peuvent apparaître à l'écran lorsque vous utilisez la fonction « Enregistrement RB ».
- La fonction « Egal. Enregistr. Vidéo » n'affecte pas le signal d'entrée de la prise DV IN et n'accepte pas les signaux RVB.

Création de chapitres dans un titre

L'enregistreur peut diviser automatiquement un enregistrement (un titre) en chapitres en insérant des marques de chapitre pendant l'enregistrement. Pour désactiver cette fonction, placez « Chapitre automatique » sur « Non » sur l'affichage de réglage « Fonctions » (page 99).

Lors d'un enregistrement sur le disque dur ou sur un DVD-RW (mode VR)

L'enregistreur détecte les changements dans l'image et le son et insère automatiquement des marques de chapitre. Vous pouvez également insérer et effacer des marques de chapitre manuellement (page 75).

Lors d'un enregistrement sur d'autres disques enregistrables

Des marques de chapitre sont insérées à des intervalles de 6 minutes environ pendant l'enregistrement.

Remarque

Lors de la copie (page 78), les marques de chapitre du titre d'origine ne sont pas conservées dans le titre copié.

Vérification/modification/annulation de programmations (Liste minuterie)

HDD +RW -RWVR -RWVideo +R -R

Vous pouvez vérifier, modifier ou annuler des programmations à l'aide de la liste des programmations.

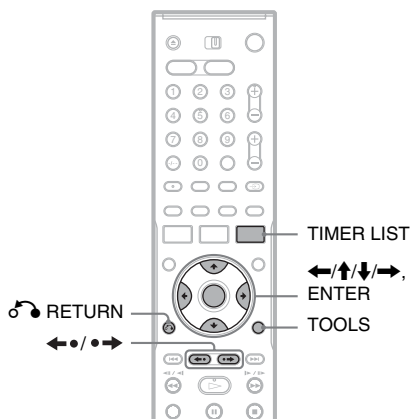

1 Appuyez sur TIMER LIST.

Le menu Liste minuterie apparaît.

| | LISTE MINUTERIE | 10:30 |
|---|---------------------------------------|-------|
| ● | Lun-Sam 22:00-22:15 AAB SP | |
| ○ | Ven 29.10 20:30-21:30 DEF SP PDC VPS | |
| ○ | Ven 29.10 21:00-22:00 GHI SLP PDC VPS | |
| ○ | Sam 30.10 16:00-17:00 DEF SLP | |
| | | |
| | | |
| | | |

Les informations de programmation indiquent la date d'enregistrement, l'heure, le mode d'enregistrement, etc.

☐ : Indique un enregistrement programmé chevauché par un autre.

● (vert) : Indique un enregistrement programmé qui peut être exécuté.

● (rouge) : Indique un enregistrement programmé en cours d'exécution.

○ (gris) : Indique un enregistrement programmé qui ne peut pas être exécuté dans le mode d'enregistrement sélectionné.

- : Indique un enregistrement programmé en cours d'exécution sur le disque dur.
- : Indique un enregistrement programmé en cours d'exécution sur un DVD.
- ↻ : Indique que la fonction Mise à jour est activée.

Si toutes les programmations ne tiennent pas sur la liste, une barre de défilement apparaît. Pour voir les programmations cachées, appuyez sur **↑/↓**.

2 Sélectionnez la programmation que vous désirez vérifier/modifier/annuler, puis appuyez sur ENTER.

Le sous-menu apparaît.

3 Sélectionnez l'une des options et appuyez sur ENTER.

« Edition » : Permet de modifier une programmation.
 Sélectionnez un élément à l'aide de **←/→** et réglez-le à l'aide de **↑/↓**. Sélectionnez « OK », puis appuyez sur ENTER. Pour les fonctions PDC/VPS ou Mise à jour, sélectionnez « Détails » et changez la programmation (page 48).

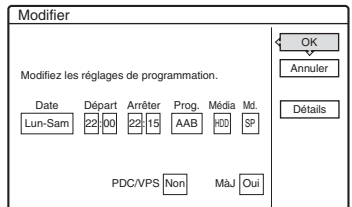

« Supprimer » : Efface la programmation. Sélectionnez « OK », puis appuyez sur ENTER.

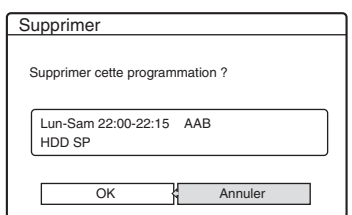

« Vérif. superpo. » : Permet de vérifier si la programmation n'en chevauche pas une autre.

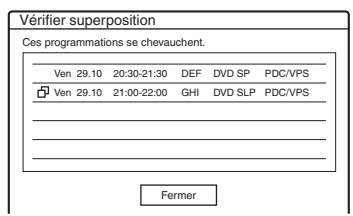

Sélectionnez « Fermer » pour revenir au menu Liste minuterie.

Pour modifier ou annuler la programmation, répétez les opérations des étapes 2 et 3 ci-dessus.

Si des programmations se chevauchent

L'émission qui commence en premier a priorité et l'enregistrement de la seconde émission ne commence qu'à la fin de la première.

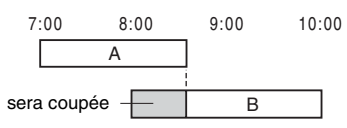

◆ Si des enregistrements programmés commencent à la même heure

L'émission programmée en dernier a priorité. Dans cet exemple, la programmation B a été effectuée après la programmation A de sorte que la première partie de la programmation A ne sera pas enregistrée.

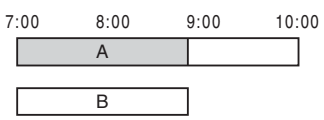

◆ Si l'heure de fin d'un enregistrement programmé et l'heure de début d'un autre enregistrement programmé sont les mêmes

Il se peut que le second enregistrement commence un certain temps après la fin du premier.

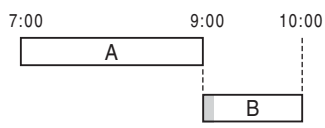

Pour faire défiler l'affichage de la liste page par page (mode Page)

Appuyez sur ◀•/•▶ alors que l'affichage de liste est activé. À chaque pression sur ◀•/•▶, toute la liste minuterie passe à la page de programmations précédente/suivante.

Pour désactiver le menu Liste minuterie

Appuyez sur TIMER LIST ou ↻ RETURN.

🔔 Conseil

Pendant l'enregistrement, vous ne pouvez pas modifier la programmation de l'enregistrement en cours, mais vous pouvez prolonger la durée d'enregistrement (page 48).

📌 Remarques

- Lorsque « PDC/VPS » se trouve sur « Oui » pour un ou plusieurs enregistrements programmés, l'heure de début change si l'émission commence en retard ou en avance.
- Même si la fonction d'enregistrement programmé est activée, un enregistrement programmé n'est pas possible pendant l'enregistrement d'une émission ayant priorité.
- Même si vous programmez un enregistrement chaque jour ou chaque semaine, cet enregistrement ne s'effectuera pas si sa programmation chevauche celle d'une autre émission ayant priorité. « □ » apparaît devant la programmation qui est chevauchée par une autre dans le menu Liste minuterie. Vérifiez l'ordre de priorité des programmations.

Effacement automatique des anciens titres (Suppr. Titres auto)

HDD

Si l'espace est insuffisant pour un enregistrement programmé, l'enregistreur efface automatiquement les anciens titres du disque dur. Le titre ayant été lu en premier est effacé. Les titres protégés ne sont pas effacés.

1 Appuyez sur TIMER LIST.

Le menu Liste minuterie apparaît.

2 Appuyez sur TOOLS pour sélectionner « Suppr. Titres auto », puis appuyez sur ENTER.

3 Sélectionnez « Oui », puis appuyez sur ENTER.

Le réglage par défaut est « Non ».

Enregistrement depuis un appareil externe

HDD +RW -RWVR -RWVideo +R -R

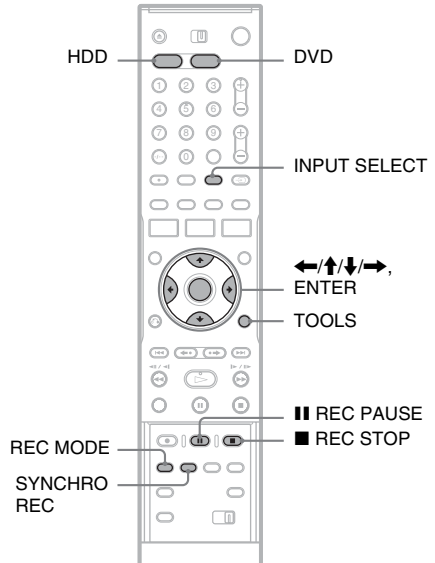

Enregistrement depuis un appareil externe avec fonction de programmation (Enregistrement synchro)

Vous pouvez programmer l'enregistreur pour qu'il enregistre automatiquement une émission via un appareil externe avec fonction de programmation (tuner satellite, par exemple). Raccordez l'appareil externe à la prise LINE 3/DECODER de l'enregistreur (page 29). Lorsque l'appareil externe s'allume, l'enregistreur commence à enregistrer l'émission via la prise LINE 3/DECODER.

1 Avant d'enregistrer, sélectionnez HDD ou DVD.

Si vous avez sélectionné DVD, insérez un DVD enregistrable (voir « Insertion d'un disque » à la page 33).

2 Placez « Enregistrement synchro » sur « Enregistrer sur HDD » ou « Enregistrer sur DVD » sur l'affichage de réglage « Fonctions » (page 101).

3 Appuyez plusieurs fois sur INPUT SELECT pour sélectionner « L3 ».

4 Sélectionnez le son d'entrée ligne lorsque vous enregistrez une émission bilingue sur le disque dur ou un DVD-RW (mode VR).

Appuyez sur TOOLS pour sélectionner « Entrée ligne audio », puis appuyez sur ENTER. Sélectionnez « Bilingue », puis appuyez sur ENTER.
Pour plus d'informations sur l'enregistrement bilingue, voir page 46.

5 Appuyez plusieurs fois sur REC MODE pour sélectionner le mode d'enregistrement.

Pour plus d'informations sur le mode d'enregistrement, voir page 45.

6 Programmez l'heure de l'émission à enregistrer sur l'appareil externe, puis éteignez l'appareil externe.

7 Appuyez sur SYNCHRO REC.

L'indicateur SYNCHRO REC s'allume sur le panneau avant. L'enregistreur est prêt à commencer l'enregistrement synchro.

L'enregistreur commence automatiquement à enregistrer lorsqu'il reçoit un signal d'entrée depuis l'appareil externe. Il s'arrête d'enregistrer lorsque l'appareil externe s'éteint.

Pour arrêter l'enregistrement

Appuyez sur ■ REC STOP ou SYNCHRO REC.

Pour annuler l'enregistrement synchro

Appuyez sur SYNCHRO REC.

L'indicateur SYNCHRO REC de l'enregistreur s'éteint.

Remarques

- L'enregistreur ne commence à enregistrer qu'après avoir détecté le signal vidéo de l'appareil externe. Il se peut donc que le début de l'émission ne soit pas enregistré même si l'enregistreur est allumé.
- Pendant l'enregistrement synchro, d'autres opérations telles que l'enregistrement normal ne sont pas possibles.
- Pour utiliser l'appareil externe alors que l'enregistreur est en mode d'attente d'enregistrement synchro, annulez l'enregistrement synchro en appuyant sur SYNCHRO REC. Éteignez l'appareil externe et appuyez sur SYNCHRO REC pour réactiver l'enregistrement synchro avant le début de l'enregistrement programmé.
- La fonction d'enregistrement synchro est inopérante lorsque « Entrée ligne3 » de « Réglage scart » sur l'affichage de réglage « Vidéo » se trouve sur « Decodeur » (page 96).
- La fonction d'enregistrement synchro est inopérante avec certains tuners. Pour plus d'informations, consultez le mode d'emploi du tuner.
- Lorsque l'enregistreur est en mode d'attente d'enregistrement synchronisé, la fonction de réglage automatique de l'horloge (page 92) est inopérante.
- Avant d'utiliser la fonction d'enregistrement synchro, vous devez régler correctement l'horloge de l'enregistreur.

Si la programmation d'un enregistrement synchronisé chevauche celle d'un autre enregistrement programmé

L'émission qui commence en premier a priorité qu'il s'agisse ou non d'une émission d'enregistrement synchronisé, et l'enregistrement de la seconde émission ne commence qu'après la fin de la première.

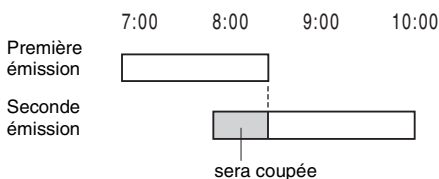

Enregistrement depuis un appareil externe sans fonction de programmation

Vous pouvez enregistrer depuis un magnétoscope ou autre appareil similaire externe. Pour raccorder un magnétoscope ou un appareil similaire, voir « Raccordement d'un magnétoscope ou d'un appareil similaire » à la page 27. Utilisez la prise DV IN du panneau avant si l'autre appareil comporte une prise de sortie DV (prise i.LINK).

1 Appuyez sur HDD ou DVD.

Si vous avez sélectionné DVD, insérez un DVD enregistrable (voir « Insertion d'un disque » à la page 33).

2 Appuyez sur INPUT SELECT pour sélectionner la source d'entrée correspondant au raccordement effectué.

L'afficheur du panneau avant change comme suit :

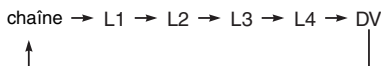

3 Sélectionnez le son d'entrée ligne lorsque vous enregistrez une émission bilingue sur le disque dur ou un DVD-RW (mode VR).

Appuyez sur TOOLS pour sélectionner « Entrée ligne audio », puis appuyez sur ENTER. Sélectionnez « Bilingue », puis appuyez sur ENTER.

Pour plus d'informations sur l'enregistrement bilingue, voir page 46.

4 Appuyez plusieurs fois sur REC MODE pour sélectionner le mode d'enregistrement.

Pour plus d'informations sur le mode d'enregistrement, voir page 45.

5 Appuyez sur ■ REC PAUSE pour placer cet enregistreur en pause d'enregistrement.

6 Introduisez la cassette source dans l'appareil externe et mettez celui-ci en pause de lecture.

7 Appuyez en même temps sur ■ REC PAUSE de cet enregistreur et sur la touche de pause ou de lecture de l'appareil externe.

L'enregistrement commence.

Pour arrêter l'enregistrement, appuyez sur ■ REC STOP de cet enregistreur.

Si vous raccordez un caméscope numérique doté d'une prise DV IN

Voir « Copie DV » à la page 83 pour la manière d'enregistrer via la prise DV IN.

💡 Conseil

Vous pouvez modifier les réglages de l'image enregistrée avant l'enregistrement. Voir « Réglage de la qualité et du format de l'image enregistrée » à la page 51.

🔍 Remarques

- Lors de l'enregistrement d'une image de console de jeux vidéo, il se peut que l'écran ne soit pas net.
- Une émission contenant un signal de protection contre la copie « Copie interdite » ne peut pas être enregistrée. L'enregistreur continue à enregistrer, mais un écran vide est enregistré.

Lecture

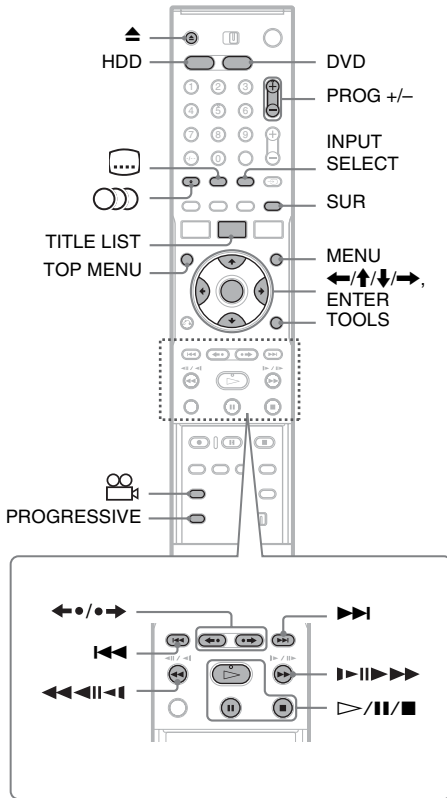

1 Appuyez sur HDD ou DVD.

- Si vous sélectionnez DVD, insérez un disque (voir « Insertion d'un disque » à la page 33).
- Si vous avez inséré un DVD vidéo, CD vidéo ou CD, appuyez sur . La lecture commence.

2 Appuyez sur TITLE LIST.

Pour plus d'informations sur la liste de titres, voir « 3. Lecture de l'émission enregistrée (Liste de titres) » à la page 36.

Exemple : DVD-RW (mode VR)

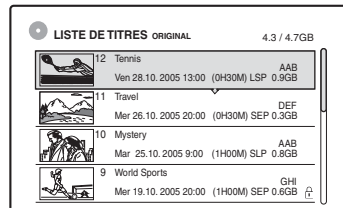

3 Sélectionnez le titre, puis appuyez sur ENTER.

Le sous-menu apparaît.

4 Sélectionnez « Lecture », puis appuyez sur ENTER.

La lecture commence à partir du titre sélectionné.

Pour utiliser le menu du DVD

Lors de la lecture d'un DVD vidéo ou d'un DVD+RW, DVD-RW (mode Vidéo), DVD+R ou DVD-R finalisé, vous pouvez afficher le menu du disque en appuyant sur TOP MENU ou MENU.

Pour lire des CD vidéo avec fonctions PBC

La fonction PBC (commande de lecture) vous permet de commander la lecture de CD vidéo de manière interactive à l'aide du menu qui s'affiche sur l'écran du téléviseur.

Le menu s'affiche au début de la lecture d'un CD vidéo avec fonctions PBC.

Sélectionnez un élément du menu à l'aide des touches numériques, puis appuyez sur ENTER. Suivez ensuite les instructions du menu (appuyez sur lorsque le message « Appuyez sur SELECT » apparaît).

La fonction PBC des Super CD Vidéo n'est pas disponible avec cet enregistreur. Les Super CD Vidéo ne peuvent être lus qu'en mode de lecture continue.

Pour arrêter la lecture



Appuyez sur .

Pour une lecture rapide avec son (Balayage audio)

Si vous appuyez sur pendant la lecture d'un titre enregistré sur le disque dur, la lecture s'effectue à grande vitesse avec les dialogues et le son (« x1.5 » s'affiche).

Il n'y a pas de son lorsque vous appuyez plusieurs fois sur pour changer la vitesse de recherche.

Pour reprendre la lecture au point où vous l'avez arrêtée (Reprise de lecture)

Lorsque vous appuyez à nouveau sur  après avoir arrêté la lecture, l'enregistreur reprend la lecture au point où vous avez appuyé sur . Pour reprendre la lecture depuis le début, appuyez sur TOOLS pour sélectionner « Lecture début », puis appuyez sur ENTER. La lecture commence au début du titre/page/scène.

Le point où vous avez arrêté la lecture est effacé lorsque :

- vous ouvrez le plateau (sauf pour le disque dur).
- vous lisez un autre titre (sauf pour le disque dur).
- vous sélectionnez l'option Original ou Playlist sur le menu Liste de titres (Disque dur/DVD-RW en mode VR seulement).
- vous modifiez le titre après avoir arrêté la lecture.
- vous changez les réglages sur l'enregistreur.
- vous éteignez l'enregistreur (CD vidéo/CD/DVD de données/CD de données seulement).
- vous effectuez un enregistrement (sauf pour le disque dur/DVD-RW en mode VR).
- vous passez entre JPEG et MP3.

Remarque

La reprise de lecture n'est pas possible pendant une pause TV.

Pour lire des DVD à accès limité (Blocage parental)



Lors de la lecture d'un DVD à accès limité, le message « Changer momentanément le contrôle parental sur le niveau * ? » apparaît sur l'écran du téléviseur.

- 1 Sélectionnez « OK », puis appuyez sur ENTER.
L'affichage pour la saisie du mot de passe apparaît.
- 2 Saisissez votre mot de passe à quatre chiffres à l'aide des touches numériques.
- 3 Appuyez sur ENTER pour sélectionner « OK ».
L'enregistreur commence la lecture.

Pour enregistrer ou modifier le mot de passe, voir « Blocage Parental (DVD vidéo seulement) » à la page 100.

Pour verrouiller le plateau (Verrouillage enfants)

Vous pouvez verrouiller le plateau pour empêcher les enfants d'éjecter le disque.

Alors que l'enregistreur est allumé, appuyez continuellement sur  jusqu'à ce que « LOCKED » apparaisse sur l'afficheur du panneau avant. La touche  (ouverture/fermeture) est inopérante lorsque la fonction Verrouillage enfants est activée.

Pour déverrouiller le plateau, appuyez continuellement sur  alors que l'enregistreur est allumé jusqu'à ce que « UNLOCKED » apparaisse sur l'afficheur du panneau avant.

Lecture par pression sur une seule touche

Si vous utilisez la liaison SMARTLINK, vous pouvez facilement lancer la lecture. Appuyez sur . L'enregistreur et le téléviseur s'allument automatiquement et l'enregistreur est sélectionné comme source d'entrée du téléviseur. La lecture commence automatiquement.

Menu par pression sur une seule touche









































Si vous utilisez la liaison SMARTLINK, vous pouvez facilement afficher la liste de titres. Appuyez sur TITLE LIST. L'enregistreur et le téléviseur s'allument automatiquement et l'enregistreur est sélectionné comme source d'entrée du téléviseur. La liste de titres apparaît.











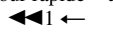

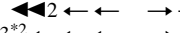

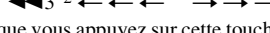



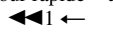

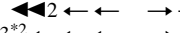

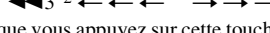

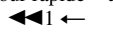
Conseils

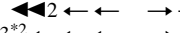
- À l'étape 3, vous pouvez également utiliser la touche  (page 57) pour lancer la lecture.
- Même si vous sélectionnez « Réglage Par Défaut » sur l'affichage de réglage « Options » (page 103), le verrouillage enfants reste activé.

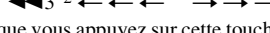
Options de lecture

Pour vérifier la position des touches ci-dessous, voir l'illustration de la page 57.

| Touches | Opérations |
|---|--|
|  (audio)      | <p>Sélectionne l'une des pistes sonores enregistrées sur le disque lorsqu'on appuie dessus plusieurs fois.</p> <p> : Permet de sélectionner la langue.</p> <p>  : Permet de sélectionner la piste sonore principale ou secondaire.</p> <p>  : Permet de sélectionner les pistes sonores stéréo ou mono.</p> |
|  (sous-titres)  | <p>Sélectionne une langue de sous-titres lorsqu'on appuie dessus plusieurs fois.</p> |
|  (angle de vue)  | <p>Sélectionne un angle de vue lorsqu'on appuie dessus plusieurs fois.</p> <p>Si plusieurs angles de vue (multiangle) pour une scène ont été enregistrés sur le disque, «  » apparaît sur l'afficheur du panneau avant.</p> |
| <p>SUR (surround)</p>       | <p>Sélectionne l'un des effets TVS lorsqu'on appuie dessus plusieurs fois.</p> <p>TVS* (TV Virtual Surround) vous permet de bénéficier d'effets de son surround virtuel créés depuis les enceintes avant gauche et droite. L'option sélectionnée apparaît pendant quelques secondes sur l'afficheur du panneau avant.</p> <p>« TVS OFF » : Pas d'effet surround</p> <p>« TVS DYNAMIC » : Crée un ensemble d'enceintes arrière virtuelles.</p> <p>« TVS WIDE » : Crée cinq ensembles d'enceintes arrière virtuelles.</p> <p>« TVS NIGHT » : Crée cinq ensembles d'enceintes arrière virtuelles. Efficace à faible volume.</p> <p>« TVS STANDARD » : Crée trois ensembles d'enceintes arrière virtuelles.</p> <p>Utile lorsque vous utilisez deux enceintes avant séparées.</p> <p>* Mis au point par Sony, le système TVS vous permet de restituer le son surround dans votre salon avec un simple téléviseur stéréo.</p> |
| <p>PROGRESSIVE</p>         | <p>Permet de sélectionner le format entrelacé ou progressif comme type de signal de sortie vidéo (page 19).</p> |
|  (relecture instantanée/avance instantanée)        | <p>Relit la scène/exécute une brève avance rapide dans la scène.</p> |
|  (précédent)/  (suivant) | <p>Passes au début du titre/chapitre/scène/plage précédent(e)/suivant(e).</p> <p>Pour le disque dur, vous ne pouvez pas revenir au début du titre précédent/ passer au début du titre suivant.</p> |

| Touches | Opérations | | | | | | | | |
|---|---|---------------|---------------|---|---|---|---|---|---|
|  (retour rapide/avance rapide) | Exécute un retour rapide/une avance rapide sur le disque lorsqu'on appuie dessus pendant la lecture. La vitesse de recherche change comme suit : <div style="text-align: center; margin: 10px 0;"> <table style="margin: auto;"> <tr> <td style="text-align: center;">retour rapide</td> <td style="text-align: center;">avance rapide</td> </tr> <tr> <td style="text-align: center;"></td> <td style="text-align: center;"></td> </tr> <tr> <td style="text-align: center;"></td> <td style="text-align: center;"></td> </tr> <tr> <td style="text-align: center;"></td> <td style="text-align: center;"></td> </tr> </table> </div> Tant que vous appuyez sur cette touche pendant l'avance rapide/retour rapide, la lecture se poursuit à la vitesse sélectionnée. <p>*1 Si vous appuyez une fois sur  pendant la lecture d'un titre enregistré sur le disque dur, la lecture s'effectue à grande vitesse avec le son (« x1.5 » s'affiche).</p> <p>*2  et  ne sont disponibles que pour le disque dur et les DVD.</p> | retour rapide | avance rapide |  |  |  |  |  |  |
| retour rapide | avance rapide | | | | | | | | |
|  |  | | | | | | | | |
|  |  | | | | | | | | |
|  |  | | | | | | | | |
|  (ralenti, arrêt sur image) <div style="margin-top: 5px;">    </div> * Sens de lecture seulement | Exécute une lecture au ralenti lorsqu'on appuie dessus pendant plus d'une seconde en mode de pause. Exécute une lecture image par image lorsqu'on appuie brièvement sur cette touche en mode de pause. | | | | | | | | |
|  (pause) | Suspend la lecture. | | | | | | | | |

Pour reprendre la lecture normale, appuyez sur .

Remarques

- Pour bénéficier de la fonction TVS, placez « Sortie numérique » sur « Oui », « Dolby Digital » sur « D-PCM » et « MPEG » sur « PCM » sur l'affichage de réglage « Audio ».
- Le volume peut baisser lorsque les effets surround sont activés.
- Lorsque le signal de lecture ne contient pas de signal pour les enceintes arrière, l'effet surround est difficilement perceptible.
Les effets surround peuvent également être difficiles à entendre avec certains titres ou dans certains environnements.
- Si vous sélectionnez l'un des modes surround, désactivez les réglages surround du téléviseur ou de l'amplificateur (récepteur) externe.
- Veillez à ce que votre position d'écoute se trouve à égale distance entre les enceintes et à ce que les enceintes se trouvent dans un environnement similaire.
- Il n'est pas possible de changer les angles de vue et les sous-titres pour les titres enregistrés sur cet enregistreur.
- Lorsque vous utilisez la prise DIGITAL OUT (COAXIAL ou OPTICAL) pour écouter des signaux MPEG audio et que vous placez « MPEG » sur « MPEG » sur l'affichage de réglage « Audio », aucun son n'est émis par les enceintes si vous sélectionnez l'un des modes TVS.
- Le son PCM et DTS 96 kHz ne comporte pas d'effets surround.
- Il n'y a pas d'effets surround lors de la lecture rapide avec son.

Remarques sur la lecture de pistes sonores DTS d'un CD

- Lors de la lecture de CD codés en DTS, le bruit est excessif aux prises stéréo analogiques. Pour ne pas risquer d'endommager la chaîne, vous devez prendre des précautions appropriées lorsque les prises stéréo analogiques de l'enregistreur sont raccordées à un système d'amplification. Pour obtenir l'effet DTS Digital Surround™, vous devez raccorder un appareil externe pourvu d'un décodeur 5.1 canaux à la prise numérique de l'enregistreur.
- Lors de la lecture de pistes sonores DTS d'un CD, réglez le son sur « Stéréo » à l'aide de la touche  (audio) (page 59).

Remarques sur la lecture de DVD à pistes sonores DTS

Les signaux audio DTS ne sont émis que par la prise DIGITAL OUT (COAXIAL ou OPTICAL).
 Pour la lecture d'un DVD à pistes sonores DTS, placez « DTS » sur « Oui » sur l'affichage de réglage « Audio » (page 97).

Réglage de la qualité de l'image

HDD +RW -RWVR -RWVideo +R -R

DVD VCD

1 Appuyez sur **TOOLS** pendant la lecture pour sélectionner « Réglages Vidéo », puis appuyez sur **ENTER**.

| Réglages Vidéo | |
|------------------------------------|-----|
| Sélectionnez l'élément à modifier. | |
| RB Luminance : | 2 |
| RB Chrominance : | 2 |
| BNR : | 2 |
| MNR : | 1 |
| DVE : | Non |
| Egal. Vidéo PB | |

2 Sélectionnez un élément, puis appuyez sur **ENTER**.

Le menu de réglage apparaît.

« RB Luminance » (réduction du bruit de luminance) : Permet de réduire le bruit dans la composante de luminance du signal vidéo.

« RB Chrominance » (réduction du bruit de chrominance) : Permet de réduire le bruit dans la composante de couleur du signal vidéo.

« BNR » (réduction du bruit de bloc) : Permet de réduire le « bruit de bloc » ou les effets de mosaïque sur l'image.

« MNR » (réduction du bruit de moustique) : Permet de réduire le léger bruit qui se manifeste au voisinage du contour des images. Les effets de la réduction de bruit sont automatiquement réglés dans chaque plage de réglage en fonction du débit binaire vidéo et d'autres facteurs.

« DVE » (optimiseur vidéo numérique) : Permet d'accentuer les contours des images.

« Egal. Vidéo PB » (égaliseur vidéo de lecture) : Permet d'effectuer un réglage plus détaillé de l'image.

Sélectionnez un élément, puis appuyez sur **ENTER**.

- **Contraste** : Permet de changer le contraste.
- **Luminosité** : Permet de changer la luminosité globale de l'image.
- **Couleur** : Permet d'assombrir ou d'éclaircir les couleurs.
- **Hue** : Permet de changer la balance des couleurs.

3 Appuyez sur **←/→** pour effectuer le réglage, puis appuyez sur **ENTER**.

Les réglages par défaut sont soulignés.

« RB Luminance » :

(faible) Non 1 2 3 (fort)

« RB Chrominance » :

(faible) Non 1 2 3 (fort)

« BNR » : (faible) Non 1 2 3 (fort)

« MNR » : (faible) Non 1 2 3 (fort)

« DVE »* : (faible) Non 1 2 3 (fort)

« Egal. Vidéo PB » :

• **Contraste** : (faible) -3 ~ 0 ~ 3 (fort)

• **Luminosité** : (sombre) -3 ~ 0 ~ 3 (clair)

• **Couleur** : (clair) -3 ~ 0 ~ 3 (sombre)

• **Hue**: (rouge) -3 ~ 0 ~ 3 (vert)

Pour régler d'autres éléments, répétez les opérations des étapes 2 et 3.

* « 1 » adoucit les contours des images. « 2 »

accentue les contours et « 3 » les accentue plus fortement que « 2 ».

⚡ Remarques

- Si les contours des images à l'écran sont flous, placez « BNR » et/ou « MNR » sur « Non ».
- Pour certains disques ou scènes, les effets BNR, MNR, RB Luminance ou RB chrominance ci-dessus peuvent être difficilement perceptibles lors de la lecture. Ces fonctions sont par ailleurs inopérantes avec certains formats d'écran.
- Lorsque vous utilisez la fonction DVE, le bruit dans le titre peut devenir plus perceptible. Nous vous recommandons alors d'utiliser la fonction BNR avec la fonction DVE. S'il n'y a pas d'amélioration, réglez le niveau de DVE sur « 1 » ou « Non ».

Réglage de la qualité du son

HDD +RW -RWVR -RW_{Video} +R -R
DVD VCD CD DATA CD

1 Appuyez sur **TOOLS** pendant la lecture pour sélectionner « Réglages Audio », puis appuyez sur **ENTER**.

2 Sélectionnez un élément, puis appuyez sur **ENTER**.

« Surround » (TVS) : Permet de sélectionner les modes surround. Pour plus d'informations, voir « Options de lecture » à la page 59.

« Filtre Audio » : Permet de sélectionner le filtre numérique pour réduire le bruit au-dessus de 22,05 kHz (Fs* égale à 44,1 kHz), 24 kHz (Fs égale à 48 kHz) ou 48 kHz (Fs supérieure à 96 kHz).

- 1 (par défaut) : Procure une plage de fréquences étendue avec une forte impression spatiale.
- 2 : Procure un son doux et chaleureux.

« SYNC AV » : Lorsque l'image vidéo est retardée, cette fonction retarde également le son afin qu'il soit synchronisé avec l'image vidéo (0 à 120 ms). Une valeur plus élevée indique un retard plus important du son pour la synchronisation avec l'image vidéo. Avant de procéder à une copie sur un magnétoscope ou sur un autre appareil enregistreur, ramenez cette valeur à 0 ms (valeur par défaut).

* Fréquence d'échantillonnage de la source audio.
Cette fonction ne permet de régler que les signaux de sortie aux prises LINE 1 – TV, LINE 3/DECODER ou LINE 2 OUT (AUDIO L/R).

3 Appuyez sur **←/↑/↓/→** pour sélectionner l'option, puis appuyez sur **ENTER**.

Remarque

Pour certains disques ou dans certains environnements d'écoute, le changement des réglages Filtre Audio peut avoir un effet négligeable.

Mise en pause d'une émission TV (Pause TV)

Vous pouvez mettre en pause l'émission TV en cours, puis regarder la suite plus tard. Vous trouverez cette fonction utile lorsque vous recevez un appel téléphonique ou une visite alors que vous regardez la télévision.

1 Pendant que vous regardez une émission TV avec cet enregistreur, appuyez sur **||**.

L'image est mise en pause. Vous pouvez laisser l'image en pause pendant trois heures au maximum.

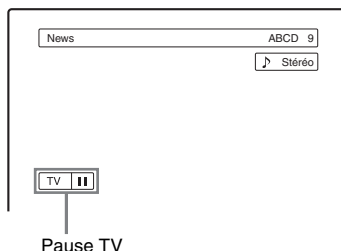

2 Appuyez à nouveau sur **||** ou **▷** pour regarder la suite de l'émission.

Remarques

- Les titres mis en pause ne sont pas sauvegardés sur le disque dur.
- Cette fonction est désactivée lorsque :
 - vous appuyez sur **■** (arrêt).
 - vous appuyez sur **PROG +/-**.
 - vous appuyez sur **DVD**.
 - vous appuyez sur **▲** (ouverture/fermeture).
 - vous appuyez sur **TITLE LIST**.
 - vous appuyez sur **INPUT SELECT**.
 - vous éteignez l'enregistreur.
 - un enregistrement programmé ou un enregistrement synchronisé commence.
 - la fonction PDC/VPS se trouve sur « Oui » et un balayage de canal a commencé.
 - une copie DV ou une copie ordinaire commence.
- Plusieurs secondes peuvent être nécessaires pour reprendre la lecture de l'émission mise en pause.
- Même si vous effectuez une avance rapide dans l'émission enregistrée, il y aura toujours la différence d'une minute ou plus entre l'émission enregistrée et l'émission en direct.

Pour regarder le début d'une émission en cours d'enregistrement (Lecture différée)

HDD **-RWVR**

La fonction « Lecture différée » vous permet de commencer à regarder la partie déjà enregistrée d'une émission tout en continuant l'enregistrement. Il n'est pas nécessaire que vous attendiez la fin de l'enregistrement.

Appuyez sur **TOOLS** pendant l'enregistrement pour sélectionner « Lecture différée », puis appuyez sur **ENTER**.

La lecture commence depuis le début de l'émission que vous enregistrez. Lorsque vous avancez rapidement jusqu'au point de l'enregistrement en cours, l'appareil quitte le mode de Lecture différée pour reprendre la lecture normale.

Remarques

- Pour les DVD-RW (mode VR), cette fonction est inopérante lors d'un enregistrement :
 - sur un DVD-RW 1x.
 - en mode d'enregistrement HQ ou HSP.
- L'image DVD se fige pendant quelques secondes sur l'écran du téléviseur lorsque vous effectuez une avance rapide/retour rapide ou une relecture/avance instantanée.
- La lecture différée est possible à partir d'une minute après le début de l'enregistrement.
- Même si vous effectuez une avance rapide dans l'émission enregistrée, il y aura toujours la différence d'une minute ou plus entre l'émission enregistrée et l'émission en direct.

Lecture d'une émission enregistrée tout en effectuant un nouvel enregistrement (Enregistrement et lecture simultanés)

HDD **+RW** **-RWVR** **-RWVideo** **+R** **-R**
DVD **VCD** **CD** **DATA DVD** **DATA CD**

La fonction « Enregistrement et lecture simultanés » vous permet de regarder une émission déjà enregistrée tout en enregistrant une autre émission. La lecture se poursuit même si un enregistrement programmé commence. Utilisez cette fonction de la manière suivante :

- Pendant l'enregistrement sur le disque dur :
 - Vous pouvez visionner un autre titre du disque dur.
 - Vous pouvez visionner une émission précédemment enregistrée sur un DVD en appuyant sur DVD.
- Pendant l'enregistrement sur un DVD :
 - Vous pouvez visionner une émission précédemment enregistrée sur le disque dur en appuyant sur HDD.
- Pendant l'enregistrement sur un DVD-RW (mode VR)^{*1} :
 - Vous pouvez visionner un autre titre du même DVD-RW (mode VR).^{*2}

^{*1} La fonction Enregistrement et lecture simultanés est inopérante lorsque vous enregistrez :

- sur un DVD-RW 1x.
- en mode d'enregistrement HQ ou HSP.

^{*2} Un bruit d'image peut apparaître dans certaines conditions d'enregistrement ou lors de la lecture d'un titre enregistré en mode HQ ou HSP. L'image se fige pendant quelques secondes lorsque vous effectuez une avance rapide/retour rapide ou une relecture/avance instantanée.

La lecture de DVD vidéo, CD vidéo, Super CD Vidéo, CD, DVD de données ou CD de données est également possible lors de l'enregistrement sur le disque dur.

Exemple : Visionner un autre titre du disque dur tout en enregistrant sur le disque dur.

- 1 Pendant l'enregistrement, appuyez sur TITLE LIST pour afficher la liste de titres du disque dur.
- 2 Sélectionnez le titre que vous désirez visionner, puis appuyez sur ENTER.
- 3 Sélectionnez « Lecture » dans le sous-menu, puis appuyez sur ENTER. La lecture commence à partir du titre sélectionné.

Exemple : Visionner un DVD tout en enregistrant sur le disque dur.

- 1 Pendant l'enregistrement, appuyez sur DVD et insérez le DVD dans l'enregistreur.
- 2 Appuyez sur TITLE LIST pour afficher la liste de titres du DVD.
- 3 Sélectionnez le titre que vous désirez visionner, puis appuyez sur ENTER.
- 4 Sélectionnez « Lecture » dans le sous-menu, puis appuyez sur ENTER. La lecture commence à partir du titre sélectionné.

Remarque

Vous ne pouvez pas visionner un DVD ou CD vidéo enregistré en système couleur NTSC pendant un enregistrement sur le disque dur. Lors de la lecture d'un CD vidéo, placez « Système de couleurs » sur « PAL » (page 101).

Recherche d'un titre/chapitre/plage, etc.

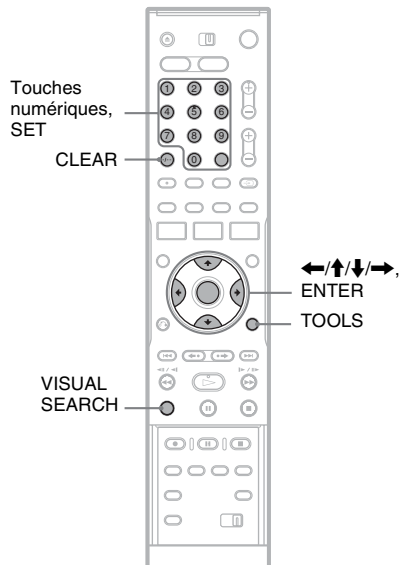

Recherche par les vignettes (Recherche visuelle)

HDD +RW -RWVR -RWVideo +R -R

Chaque chapitre est affiché comme une vignette. Vous pouvez rechercher la scène désirée visuellement.

- 1 Appuyez sur VISUAL SEARCH pendant la lecture.



- 2 Sélectionnez une scène à l'aide de ←/→, puis appuyez sur ENTER.

La lecture de la scène sélectionnée commence.

Recherche par le numéro de titre ou le code temporel



Vous pouvez rechercher un disque par titre, chapitre, scène ou plage. Les titres et plages sont identifiés par des numéros et vous pouvez les sélectionner en saisissant leur numéro. Vous pouvez également rechercher une scène en utilisant le code temporel.

1 Appuyez sur **TOOLS** pendant la lecture pour sélectionner une méthode de recherche, puis appuyez sur **ENTER**.

- « Rechercher titre » (pour les DVD)
- « Rechercher chapitre » (pour le disque dur/ DVD)
- « Rechercher plage » (pour les CD/CD de données)
- « Rechercher » (pour les CD vidéo)
- « Rech. Album » (pour les DVD de données/ CD de données)
- « Rechercher durée » (pour le disque dur/ DVD) : Recherche du point de départ par la saisie du code temporel.
- « Rech. fichier » (pour les DVD de données/ CD de données)

L'affichage pour la saisie du numéro apparaît.
Exemple : Rechercher titre



Le nombre entre parenthèses indique le nombre total de titres, plages, etc.

2 Appuyez sur les touches numériques pour sélectionner le numéro du titre, chapitre, plage, code temporel, etc., désiré.

Par exemple : Rechercher durée
Pour localiser une scène située 2 heures, 10 minutes et 20 secondes, saisissez « 21020 ».
Si vous commettez une erreur, appuyez sur **CLEAR** pour annuler le numéro, puis sélectionnez un autre numéro.

3 Appuyez sur **SET**.

L'enregistreur commence la lecture à partir du numéro sélectionné.

Remarque

La fonction « Rechercher titre » ne peut pas être utilisée pour le disque dur.

Lecture de plages audio MP3 ou de fichiers d'image JPEG

DATA DVD DATA CD

Cet enregistreur peut lire des plages audio MP3 et des fichiers d'image JPEG sur des CD de données (CD-ROM/CD-R/CD-RW) ou des fichiers d'image JPEG sur des DVD de données (DVD-ROM/DVD+RW/DVD+R/DVD-RW/DVD-R).

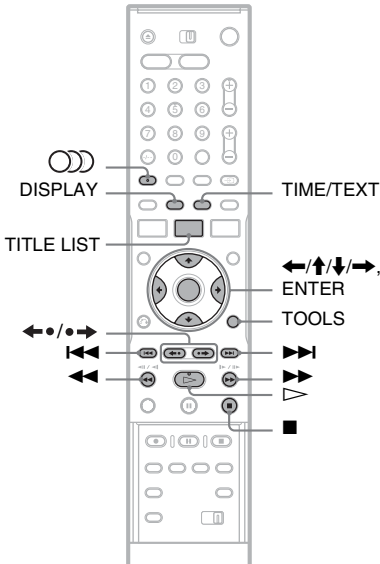

1 Insérez un disque.

Voir « Insertion d'un disque » à la page 33.

2 Appuyez sur \blacktriangleright .

Pour les disques MP3, la lecture commence à partir de la première plage audio MP3 du disque.

Pour les fichiers JPEG, un diaporama des images sur le disque commence.

Si le CD de données contient à la fois des plages audio MP3 et des fichiers d'image JPEG, la lecture commence par les fichiers d'image JPEG lorsque vous appuyez sur \blacktriangleright pour la première fois.

Sélection d'un album ou d'une plage MP3

1 Appuyez sur TITLE LIST.

La liste des albums apparaît.

Pour changer de page, appuyez sur $\blacktriangleleft/\blacktriangleright$.



2 Sélectionnez un album, puis appuyez sur ENTER.

Le sous-menu apparaît.

3 Sélectionnez « Visualis. album », puis appuyez sur ENTER.

La liste des plages apparaît.

Pour changer de page, appuyez sur $\blacktriangleleft/\blacktriangleright$.



4 Sélectionnez une plage, puis appuyez sur ENTER.

« Lecture » : Permet de lire la plage.

« Lecture début » : Permet de lire le début de la plage.

« Données plage » : Indique des informations de plage telles que le nom d'artiste et le nom d'album.

Pour arrêter la lecture

Appuyez sur \blacksquare .

Pour une recherche arrière ou avant rapide d'une plage

Appuyez sur $\blacktriangleleft/\blacktriangleright$ pendant la lecture.

Pour revenir à la plage audio MP3 précédente ou passer à la suivante

Appuyez sur ◀◀ ou ▶▶ pendant la lecture. Si vous appuyez plusieurs fois sur ◀◀ ou ▶▶, vous revenez à l'album précédent ou passez au suivant.

Pour revenir à l'album précédent ou passer au suivant

Appuyez sur ◀•/•▶ pendant la lecture.

💡 Conseil

Appuyez sur la touche ◯◯ (audio) pour passer entre les pistes sonores stéréo et mono.

Sélection d'un album ou d'une image JPEG

1 Appuyez sur TITLE LIST.

La liste des albums apparaît.

Pour changer de page, appuyez sur ◀•/•▶.



2 Sélectionnez un album, puis appuyez sur ENTER.

Le sous-menu apparaît.

3 Sélectionnez « Visualis. album », puis appuyez sur ENTER.

La liste des images apparaît.

Pour changer de page, appuyez sur ◀•/•▶.



4 Sélectionnez une image, puis appuyez sur ENTER.

« Visualis. image » : Permet d'afficher l'image sur tout l'écran.

« Diaporama » : Permet d'afficher les images de l'album sous forme de diaporama.

« Info image » : Permet d'afficher les informations de date de prise de vue.

Pour arrêter de visualiser l'image JPEG

Appuyez sur ■.

Pour visualiser l'image précédente ou suivante

Appuyez sur ◀◀/▶▶ alors que l'image est affichée.

Pour faire pivoter une image

Appuyez sur TOOLS alors que l'image est affichée pour sélectionner « Rotation à droite » ou « Rotation à gauche », puis appuyez sur ENTER.

Pour changer la vitesse de diaporama

Appuyez sur TOOLS alors que la liste des albums ou la liste des images est affichée pour sélectionner « Vitesse de diaporama », puis appuyez sur ENTER. Sélectionnez ensuite la vitesse « Rapide » (rapide), « Normale » ou « Lente ».



Pour revenir à l'album précédent ou passer au suivant

Appuyez sur ◀•/•▶ alors que l'image JPEG est affichée.

💡 Conseils

- Lors de la lecture d'un CD de données contenant à la fois des fichiers MP3 et JPEG, vous pouvez passer entre les albums de photo et les albums de musique à l'aide des touches ◀/▶ alors que la liste des albums est affichée.
- Vous pouvez faire pivoter une image JPEG à l'aide des touches ◀/▶ alors que l'image est affichée.
- Appuyez plusieurs fois sur DISPLAY pour afficher les informations de l'album JPEG ou l'image sur l'écran TV. Appuyez ensuite sur TIME/TEXT pour passer alternativement entre le numéro d'image actuellement sélectionné et le numéro d'album.

Remarques

- Si le DVD (disque de caméscope DVD, par exemple) contient à la fois des images vidéo et des images JPEG, seules les images vidéo pourront être lues.
- Certains fichiers JPEG et en particulier les fichiers de trois millions de pixels ou plus peuvent rallonger l'intervalle du diaporama.
- Les images JPEG pivotées ne sont pas sauvegardées lorsque vous appuyez sur  ou que vous changez de dossier.
- Les images de taille supérieure à 720 × 480 sont ramenées à la taille 720 × 480 lors de l'affichage.
- Les images de plus de 4 mégaoctets ne peuvent pas être affichées.
- Les images au format JPEG progressif ne peuvent pas être affichées.
- Lors d'une tentative de lecture d'un fichier endommagé ou ne satisfaisant pas aux conditions de lecture,  apparaît et l'enregistreur ne peut pas lire le fichier.

Plages audio MP3 et fichiers d'image JPEG

MP3 est une technologie de compression du son qui satisfait à certaines règles ISO/MPEG. JPEG est une technologie de compression d'image. Cet enregistreur peut lire des plages audio MP3 (MPEG1 Audio Layer 3) et des fichiers d'image JPEG de CD de données (CD-ROM/CD-R/CD-RW) ou des fichiers d'image JPEG de DVD de données (DVD-ROM/DVD+RW/DVD+R/DVD-RW/DVD-R).

Pour que l'enregistreur puisse reconnaître les plages MP3, les CD de données doivent être enregistrés au format ISO9660 niveau 1, niveau 2 ou Joliet. Les DVD de données doivent être enregistrés au format UDF (Universal Disc Format). Des disques enregistrés en multisession peuvent également être lus.

Pour plus d'informations sur le format d'enregistrement, voir les instructions accompagnant les lecteurs CD-R/CD-RW/DVD-R/DVD-RW et le logiciel de gravage (non fourni).

Remarque sur les disques multisession/multiborder

Si la première session/zone frontière contient des plages audio MP3 ou des fichiers d'image JPEG, l'enregistreur lira également les plages audio MP3 ou les fichiers d'image JPEG des autres sessions/zones frontière. Si la première session/zone frontière contient des plages audio et des images au format CD audio ou au format CD vidéo, seule la première session/zone frontière sera lue.

Remarque

Il se peut que l'enregistreur ne puisse pas lire certains CD de données/DVD de données créés en format Packet Write (écriture par paquets).

Plages audio MP3 et fichiers d'image JPEG pouvant être lus par l'enregistreur

L'enregistreur peut lire les plages et fichiers suivants :

- Plages audio MP3 portant l'extension « .MP3 », « .mp3 » ou « .Mp3 ».
- Fichiers d'image JPEG portant l'extension « .JPEG », « .jpg », « .JPG », « .Jpg », « .jpeg » ou « .Jpeg ».
- Fichiers d'image JPEG compatibles avec le format de fichier d'image DCF*.

* « Design rule for Camera File system » : Norme d'image pour les appareils photo numériques fixée par la JEITA (Japan Electronics and Information Technology Industries Association).

Remarques

- L'enregistreur peut lire tout fichier portant l'extension « .MP3 », « .mp3 », « .Mp3 », « .JPEG », « .jpg », « .JPG », « .Jpg », « .jpeg » ou « .Jpeg », même si ce fichier n'est pas au format MP3 ou JPEG. La lecture de tels fichiers peut s'accompagner d'un bruit puissant susceptible d'endommager les enceintes.
- L'enregistreur n'est pas compatible avec les plages audio au format mp3PRO.
- Certains fichiers ne peuvent pas être lus.
- Les lettres qui ne peuvent pas être affichées sont remplacées par un « * ».

Ordre de lecture des albums, plages et fichiers

Les albums sont lus dans l'ordre suivant :

Structure du contenu du disque

Arbores- Arbores- Arbores- Arbores- Arbores-
cence 1 cence 2 cence 3 cence 4 cence 5

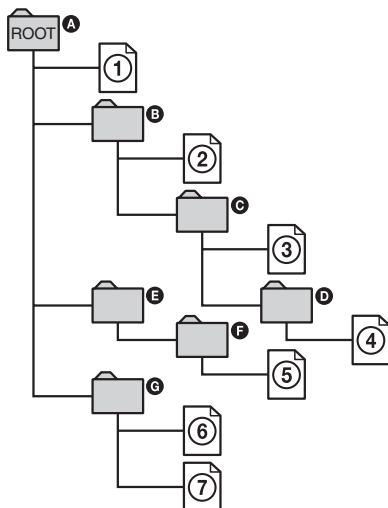

Lorsque vous insérez un CD de données/DVD de données et appuyez sur \triangleright , les plages (ou fichiers) numérotées sont lues dans l'ordre de ① à ⑦. Pour des fichiers d'image JPEG, appuyez sur $\bullet \rightarrow$ pour passer à l'album suivant. (Par exemple, lorsque vous voulez passer de ① à ②.) Les sous-albums/plages (ou fichiers) contenus dans l'album actuellement sélectionné ont priorité sur l'album suivant de la même arborescence. (Exemple : ③ contient ④ de sorte que ④ est lue avant ⑤.)

Lorsque vous appuyez sur TITLE LIST et que la liste des noms d'album s'affiche (page 36), les noms d'album sont disposés dans l'ordre suivant : ① → ② → ③ → ④ → ⑤ → ⑥ → ⑦. Des albums qui ne contiennent pas de plages (ou fichiers) (tels que l'album ⑤) n'apparaissent pas sur la liste.

Conseils

- Si vous ajoutez des numéros (01, 02, 03, etc.) devant les noms de plage/fichier lorsque vous les sauvegardez sur un disque, les plages et fichiers seront lus dans cet ordre.
- Le démarrage de la lecture est plus long si le disque comporte de nombreux niveaux de répertoires. Il est donc recommandé de limiter le nombre de niveaux de répertoires d'un album à deux.

Remarques

- Selon le logiciel utilisé pour la création du DVD de données/CD de données, l'ordre de lecture peut différer de celui de l'illustration ci-dessus.
- Le nombre total maximum de dossiers individuels pouvant être lus est de 199. (Les dossiers ne contenant pas de fichiers JPEG/MP3 sont également comptés.)
- Le nombre total maximum de dossiers et fichiers pouvant être lus est de 999. (Les fichiers autres que JPEG/MP3 et les dossiers ne contenant pas de fichiers JPEG/MP3 sont également comptés.)
- Le nombre maximum de dossiers et fichiers pouvant être reconnus à l'intérieur d'un même dossier est de 200. (Les dossiers ne contenant pas de fichiers JPEG/MP3 sont également comptés.)
- Le passage à l'album suivant ou à un autre album peut demander certain temps.
- Cet enregistreur prend en charge des débits binaires audio MP3 jusqu'à 160 kbit/s.

Avant le montage

Cet enregistreur offre plusieurs options d'édition pour divers types de disques. Avant de procéder à une édition, vérifiez le type de disque sur l'afficheur du panneau avant, puis sélectionnez l'une des options d'édition disponibles pour votre disque (page 10).

Remarques

- Vous risquez de perdre le contenu édité si vous retirez le disque ou si un enregistrement programmé commence pendant l'édition.
- Le montage de disques créés par des caméscopes DVD n'est pas possible avec cet enregistreur.

Options de montage pour le disque dur et les DVD-RW (mode VR)

HDD -RWVR

Ce type de disque offre des fonctions d'édition avancées. Vous disposez d'abord de deux options pour le disque dur et les DVD-RW (mode VR) : édition de l'enregistrement original (appelé « original ») ou montage des informations de lecture créées à partir de l'original (appelées « Playlist »). Chaque type de montage est fondamentalement différent et possède ses propres avantages. Lisez ce qui suit pour choisir le type de montage convenant le mieux à vos besoins.

Pour monter des titres originaux

- Les opérations d'édition effectuées sur les titres originaux sont définitives. Si vous désirez conserver un enregistrement original intact, créez et éditez une Playlist (voir ci-dessous). Les fonctions d'édition disponibles pour les titres originaux sont :
- Titrage (page 71).
 - Activation de la protection contre l'effacement (page 71).
 - Effacement d'un titre (page 71).
 - Effacement de plusieurs titres (page 73).
 - Effacement d'un passage d'un titre (Effacement A-B) (page 72).
 - Effacement de tous les titres du disque (page 74).
 - Effacement d'un chapitre (page 72).
 - Division d'un titre en deux (Disque dur seulement) (page 73).

Pour créer et monter des titres Playlist

Une Playlist est un groupe de titres de Playlist créé à partir des titres originaux à des fins d'édition. Lorsque vous créez une Playlist, seules les informations de commande nécessaires pour la lecture telles que l'ordre de lecture sont enregistrées sur le disque. Les titres originaux restent intacts et vous pouvez donc effectuer d'autres éditions sur les titres de Playlist.

Exemple : Supposons que vous ayez enregistré les derniers matchs d'une rencontre de football sur un DVD-RW (mode VR). Vous désirez en créer un résumé avec les scènes de but et autres grands moments tout en conservant l'enregistrement original.

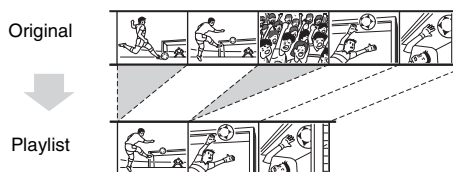

Vous pouvez alors compiler les meilleures scènes comme un titre de Playlist. Vous pouvez même changer l'ordre des scènes dans le titre de Playlist (« Création et montage d'une Playlist » à la page 75).

Les fonctions d'édition avancées disponibles pour les titres de Playlist sont :

- Activation de la protection contre l'effacement (Disque dur seulement) (page 71).
- Titrage (page 71).
- Effacement d'un titre (page 71).
- Effacement de plusieurs titres (page 73).
- Effacement d'un passage d'un titre (Effacer A-B) (page 72).
- Changement de l'ordre des titres (DVD-RW (mode VR) seulement) (page 76).
- Division d'un titre en plusieurs (page 73).
- Combinaison de plusieurs titres en un seul (page 77).
- Effacement d'un chapitre (page 72).

Conseil

Vous pouvez afficher les titres Playlist du disque dans la liste de titres (Playlist) ou les titres originaux dans la liste de titres (Original). Pour passer entre les deux listes de titres, appuyez sur TOOLS alors que l'une d'elles est affichée, puis sélectionnez « Original » ou « Playlist ».

Remarques

- Un titre Playlist appelle les données des titres originaux pour les lire. Lorsqu'un titre original est utilisé pour un titre Playlist, vous ne pouvez pas l'effacer.
- Si un message apparaît pour signaler que la capacité d'enregistrement d'informations de commande du disque est dépassée, effacez ou montez les titres inutiles.
- Si des titres Playlist contiennent des titres enregistrés avec un signal de protection contre la copie « Copie autorisée une seule fois », vous ne pouvez ni les copier ni les déplacer (page 80).

Options de montage pour les DVD+RW/DVD-RW (mode vidéo)/DVD-R/DVD-R

+RW -RW_{Video} +R -R

Ces types de disque permettent d'effectuer des éditions simples. Les titres du mode vidéo étant matériellement enregistrés sur le disque, vous ne pouvez pas annuler des éditions effectuées. Les fonctions d'édition disponibles pour les titres de mode vidéo sont :

- Activation de la protection contre l'effacement (page 71).
- Titrage (page 71).
- Effacement d'un titre (page 71).
- Effacement de plusieurs titres (page 73).
- Effacement d'un passage d'un titre (Effacer A-B) (DVD+RW seulement) (page 72).
- Effacement de tous les titres du disque (page 74).
- Effacement de titres pour libérer de l'espace disque (Carte disque) (DVD+RW et DVD-RW (mode Vidéo) seulement) (page 74).

Remarques

- Dans le cas d'un DVD+R ou DVD-R, terminez toutes les opérations de montage avant de finaliser le disque. Vous ne pouvez pas éditer un disque finalisé.
- L'espace disque disponible n'augmente pas lorsque vous effacez des titres de DVD+R et de DVD-R.
- Si un message apparaît pour signaler que la capacité d'enregistrement d'informations de commande du disque est dépassée, effacez ou montez les titres inutiles.

Effacement et montage d'un titre

HDD +RW -RW_{VR} -RW_{Video} +R -R

Cette section explique les fonctions d'édition de base. Notez que l'édition est irréversible. Pour effectuer un montage sur le disque dur ou un DVD-RW (mode VR) sans changer l'enregistrement original, créez un titre Playlist (page 75).

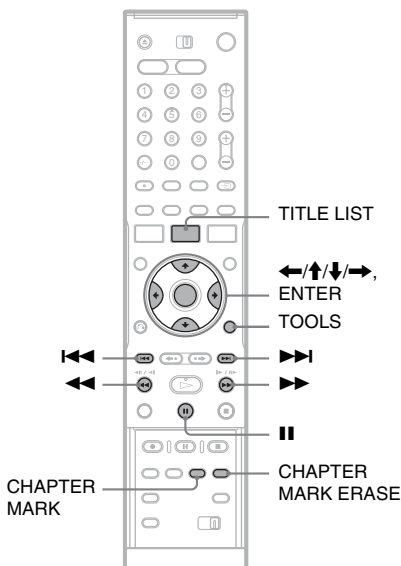

1 Appuyez sur TITLE LIST.

Pour les titres du disque dur ou les DVD-RW en mode VR, appuyez sur TOOLS, puis sélectionnez « Original » ou « Playlist » dans le menu TOOLS pour changer de liste de titres si nécessaire.

2 Sélectionnez un titre et appuyez sur ENTER.

Le sous-menu apparaît.

3 Sélectionnez une option, puis appuyez sur ENTER.

Vous pouvez effectuer les éditions suivantes sur le titre.

« Supprimer » : Efface le titre sélectionné. Sélectionnez « OK » lorsqu'il vous est demandé de confirmer votre intention.

« Protéger » : Protège le titre. Sélectionnez « Oui » lorsque l'affichage Protection apparaît. «  » apparaît en regard du titre protégé. Pour annuler la protection, sélectionnez « Non ».

« Nom titre » : Permet de saisir ou de resaisir un nom de titre (page 41).

« Régler vignette » : Permet de changer l'image de vignette de titre apparaissant dans la liste de titres (page 38).

« Supprimer A-B » : Permet d'effacer un passage d'un titre (page 72).

« Suppr chapitre » : Permet d'effacer des chapitres du titre tout en visualisant les vignettes (voir ci-dessous).

« Diviser » : Permet d'un titre en deux (page 73).

Conseils

- Vous pouvez effacer plusieurs titres à la fois (page 73) ou effacer tous les titres du disque à la fois (page 74).
- Vous pouvez effacer automatiquement tous les titres ayant déjà été lus.
- Vous pouvez titrer ou re-titrer des DVD (page 42).

Remarque

Les titres Playlist de DVD-RW (mode VR) ne peuvent pas être protégés.



Effacement d'un chapitre (Suppr chapitre)

HDD **-RWVR**

Des vignettes sont affichées pour chaque chapitre. Vous pouvez facilement sélectionner et effacer un passage d'un titre.

Notez que l'effacement d'un chapitre ne peut pas être annulé.

1 Après l'étape 2 d'« Effacement et montage d'un titre », sélectionnez « Suppr chapitre », puis appuyez sur ENTER.

2 Sélectionnez une vignette du chapitre à l'aide de /, puis appuyez sur ENTER.

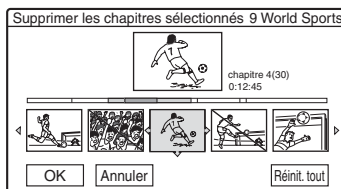

- Pour annuler la sélection, appuyez sur nouveau sur ENTER.
- Pour effacer plusieurs chapitres, répétez l'opération de l'étape 2.
- Pour réinitialiser toutes les sélections, sélectionnez « Réinit. tout ».

3 Sélectionnez « OK », puis appuyez sur ENTER.

L'affichage vous demande de confirmer votre intention.

4 Sélectionnez « Oui », puis appuyez sur ENTER.



Effacement d'un passage d'un titre (Supprimer A-B)

HDD **+RW** **-RWVR**

Vous pouvez sélectionner un passage (scène) d'un titre et l'effacer. Notez que l'effacement de scènes d'un titre ne peut pas être annulé.

1 Après l'étape 2 d'« Effacement et montage d'un titre », sélectionnez « Supprimer A-B », puis appuyez sur ENTER.

L'affichage pour le réglage du point A apparaît.

- Pour revenir au début du titre, appuyez sur , puis appuyez sur .

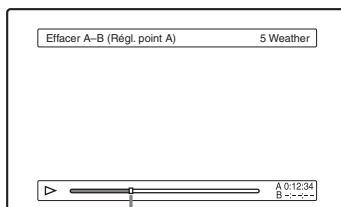

Point de lecture

2 Sélectionnez le point A en appuyant sur ◀◀/▶▶, puis appuyez sur ENTER.

L'affichage pour le réglage du point B apparaît.

3 Sélectionnez le point B en appuyant sur ◀◀/▶▶, puis appuyez sur ENTER.

L'affichage vous demande de confirmer votre intention.

- Pour régler à nouveau le point A ou B, sélectionnez « Changer A » ou « Changer B », puis passez à l'étape 2 ou 3.
- Pour afficher l'aperçu du titre sans les scènes à effacer, sélectionnez « Aperçu » (sauf pour les DVD+RW).

4 Sélectionnez « OK », puis appuyez sur ENTER.

La scène est effacée et l'affichage vous demande si vous désirez effacer une autre scène.

- Pour continuer, sélectionnez « Oui », puis répétez les opérations depuis l'étape 2.
- Pour finir, sélectionnez « Non ».

🔧 Conseil

Une marque de chapitre est insérée après la scène effacée. La marque de chapitre divise le titre en deux chapitres séparés, l'un de chaque côté.

🔍 Remarques

- Il se peut que l'image ou le son soient momentanément interrompus au point d'effacement du passage d'un titre.
- Les passages de moins de cinq secondes peuvent ne pas être effacés.
- Pour les DVD+RW, le passage effacé peut être légèrement décalé par rapport aux points sélectionnés.

Effacement de plusieurs titres (Supprimer les titres)

HDD +RW -RWVR -RWVideo +R -R

Vous pouvez sélectionner plusieurs titres et les effacer à la fois à l'aide du menu TOOLS.

1 Appuyez sur TITLE LIST.

2 Appuyez sur TOOLS pour sélectionner « Supprimer les titres », puis appuyez sur ENTER.

L'affichage pour la sélection des titres à effacer apparaît.

3 Sélectionnez un titre et appuyez sur ENTER.

La case devant le titre sélectionné est cochée.

- Pour décocher la case, appuyez à nouveau sur ENTER.
- Pour décocher toutes les cases, sélectionnez « Réinit. tout ».

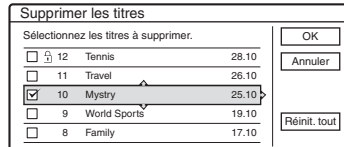

4 Répétez l'opération de l'étape 3 pour sélectionner tous les titres à effacer.

5 Après avoir fini de sélectionner des titres, sélectionnez « OK », puis appuyez sur ENTER.

La liste des titres à effacer s'affiche pour confirmation.

- Pour modifier la sélection, sélectionnez « Changer », puis répétez les opérations depuis l'étape 3.

6 Sélectionnez « OK », puis appuyez sur ENTER.

Les titres sont effacés.

Division d'un titre (Indexer)

HDD -RWVR *

Pour copier un long titre sur un disque sans affecter la qualité d'image, divisez-le en deux titres plus courts. Notez que la division d'un titre ne peut pas être annulée.

* Seuls les titres Playlist peuvent être divisés pour les DVD-RW (mode VR).

1 Appuyez sur TITLE LIST.

Appuyez sur TOOLS, puis sélectionnez « Original » ou « Playlist » dans le menu TOOLS pour changer de liste de titres si nécessaire.

2 Sélectionnez un titre et appuyez sur ENTER.

Le sous-menu apparaît.

3 Sélectionnez « Diviser », puis appuyez sur ENTER.

L'affichage pour le réglage du point de division apparaît. La lecture du titre commence en arrière-plan.

- Pour revenir au début du titre, appuyez sur **II**, puis appuyez sur **◀◀**.

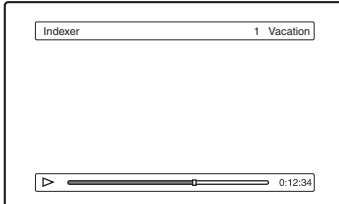

4 Sélectionnez le point de division en appuyant sur ◀◀/▶▶, puis appuyez sur ENTER.

L'affichage vous demande de confirmer votre intention.

- Pour changer le point de division, sélectionnez « Changer ».

5 Sélectionnez « OK », puis appuyez sur ENTER.

L'affichage pour la saisie du nom de titre apparaît.

- Pour utiliser le même nom de titre que précédemment, sélectionnez « Non ».

6 Sélectionnez « Oui » et appuyez sur ENTER pour saisir un nouveau nom.

Suivez les explications de la page 41. Une fois le nouveau nom saisi, le titre est divisé en deux.

Effacement de tous les titres du disque

HDD +RW -RW/V -RW_Video +R -R

1 Appuyez sur TOOLS pour sélectionner « Infos disque », puis appuyez sur ENTER.

L'affichage « Informations disque » apparaît.

2 Sélectionnez « Suppr. Tout », puis appuyez sur ENTER.

3 Sélectionnez « OK », puis appuyez sur ENTER.

Tous les titres du disque sont effacés (sauf les titres protégés).

Effacement de titres pour libérer de l'espace disque (Carte disque)

+RW -RW_Video

Lorsque vous enregistrez sur un DVD+RW ou un DVD-RW (mode Vidéo), l'enregistreur recherche l'espace libre le plus grand et enregistre sur ce point. Avant de commencer, vérifiez l'état du disque à l'aide de la fonction Carte disque et effacez des titres afin de créer un espace suffisant pour l'enregistrement.

1 Insérez un disque et appuyez sur TITLE LIST.

2 Appuyez sur TOOLS pour sélectionner « Carte disque », puis appuyez sur ENTER.

L'affichage « Carte disque » apparaît.

- Pour vérifier l'espace libre, sélectionnez l'espace en appuyant sur ◀/▶.

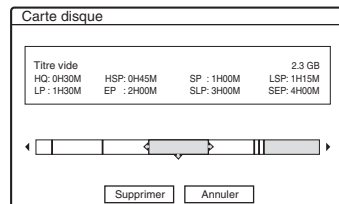

- Lorsque ◀ ou ▶ apparaît d'un côté ou de l'autre de l'écran, vous pouvez commander le défilement latéral en appuyant sur ◀/▶.

3 Sélectionnez un titre en appuyant sur ◀/▶, puis appuyez sur ENTER.

L'affichage pour la sélection des titres à effacer apparaît.

- Pour annuler la sélection, appuyez à nouveau sur ENTER.

- Pour effacer d'autres titres, répétez l'opération de l'étape 3.

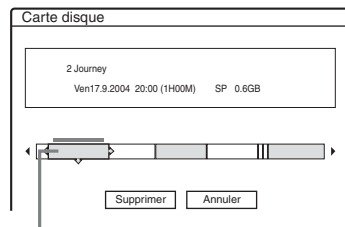

Titre sélectionné

4 Sélectionnez « Supprimer », puis appuyez sur ENTER.

L'affichage vous demande de confirmer votre intention.

5 Sélectionnez « OK », puis appuyez sur ENTER.

Les titres sélectionnés sont effacés, libérant ainsi de l'espace disque.

- Pour changer la sélection, sélectionnez « Changer ».

Création manuelle de chapitres

HDD -RWVR

Vous pouvez insérer manuellement une marque de chapitre en un point quelconque pendant la lecture ou l'enregistrement.

Appuyez sur CHAPTER MARK au point où vous désirez diviser le titre en chapitres.

À chaque pression sur la touche, « Marquage... » apparaît à l'écran et les scènes à gauche et à droite de la marque deviennent des chapitres distincts.

Pour effacer des marques de chapitre

Vous pouvez joindre deux chapitres en effaçant la marque de chapitre qui les sépare pendant la lecture.

Appuyez sur ◀◀/▶▶ pour rechercher un numéro de chapitre et, alors que le chapitre contenant la marque de chapitre à effacer est affiché, appuyez sur CHAPTER MARK ERASE.

Le chapitre actuel est joint au chapitre précédent.

Remarques

- Lors de la copie, toute marque de chapitre ayant été insérée est effacée.
- Pour insérer manuellement une marque de chapitre pendant l'enregistrement, placez « Chapitre automatique » sur « Non » sur l'affichage de réglage « Fonctions ».

Création et montage d'une Playlist

HDD -RWVR

Le montage d'une Playlist vous permet d'effectuer ou recommencer des montages sans changer les enregistrements réels. Vous pouvez créer jusqu'à 97 titres Playlist.

Remarque

Une fois que vous avez créé un titre Playlist à partir de titres originaux, vous ne pouvez plus effacer ou monter ces titres originaux.

1 Appuyez sur TITLE LIST.

2 Appuyez sur TOOLS pour sélectionner « Créer Playlist », puis appuyez sur ENTER.

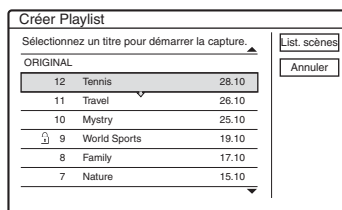

3 Sélectionnez le titre que vous désirez ajouter au titre Playlist, puis appuyez sur ENTER.

Le sous-menu apparaît.

« Capturer » : Permet d'ajouter un passage du titre au titre Playlist comme une scène.

« Capturer tout » : Permet d'ajouter le titre complet au titre Playlist comme une scène.

Après avoir capturé le titre, passez à l'étape 8.

4 Sélectionnez « Capturer », puis appuyez sur ENTER.

L'affichage pour le réglage du point de départ (IN) apparaît. La lecture du titre commence en arrière-plan.

- Pour revenir au début du titre, appuyez sur **II**, puis appuyez sur **◀◀**.

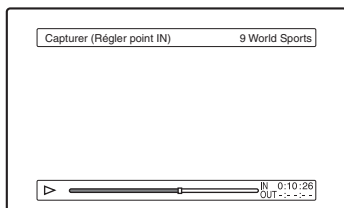

5 Sélectionnez le point IN en appuyant sur **◀◀/▶▶**, puis appuyez sur **ENTER**.

L'affichage pour le réglage du point final (OUT) apparaît et la lecture du titre se poursuit en arrière-plan.

6 Sélectionnez le point OUT en appuyant sur **◀◀/▶▶**, puis appuyez sur **ENTER**.

L'affichage vous demande de confirmer votre intention.

Pour régler à nouveau le point IN ou OUT, sélectionnez « Chang. IN » ou « Chang. OUT », puis répétez l'opération de l'étape 5 ou 6. Pour afficher l'aperçu de la scène sélectionnée, sélectionnez « Aperçu ».

7 Sélectionnez « OK », puis appuyez sur **ENTER**.

Le menu Liste des scènes apparaît avec toutes les scènes sélectionnées.

Durée totale de la scène sélectionnée Nombre total de scènes

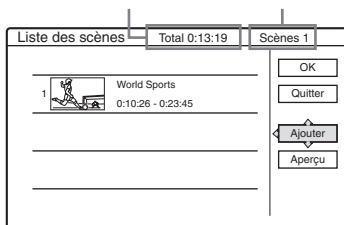

- Pour ajouter d'autres scènes, sélectionnez « Ajouter », puis passez à l'étape 3.
- Pour afficher l'aperçu de toutes les scènes capturées dans l'ordre de la liste, sélectionnez « Aperçu ».

8 Sélectionnez la scène que vous désirez utiliser pour un nouveau montage, puis appuyez sur **ENTER**.

Le sous-menu apparaît.

« Déplacer » : Change l'ordre des scènes.

« Supprimer » : Efface la scène. La sélection est annulée.

« Aperçu » : Permet d'afficher les images de vignette des scènes.

« Modifier IN » : Permet de changer le point IN, puis de recommencer la procédure depuis l'étape 5.

« Modifier OUT » : Permet de changer le point OUT, puis de recommencer la procédure depuis l'étape 6.

9 Après avoir terminé de monter la liste des scènes, sélectionnez « OK », puis appuyez sur **ENTER**.

L'affichage pour la saisie du nom de titre apparaît. Pour saisir un nouveau nom, sélectionnez « Entrer » (page 41).

10 Pour utiliser le nom par défaut, sélectionnez « OK », puis appuyez sur **ENTER**.

Pour lire un titre de Playlist

Appuyez sur **TOOLS** alors que le menu Liste de titres est activé. Sélectionnez ensuite « Playlist », puis appuyez sur **ENTER**. Lorsque le menu Liste de titres (Playlist) apparaît, sélectionnez un titre, puis appuyez sur **▷**.

💡 Conseil

Lorsqu'un titre Playlist est créé, le point IN et le point OUT deviennent des marques de chapitre et chaque scène un chapitre.

🔍 Remarque

Il se peut que l'image soit mise en pause lors de la lecture de la scène éditée.

Déplacement d'un titre Playlist (Changer ordre)

-RWVr

Vous pouvez changer l'ordre des titres Playlist dans la liste de titres (Playlist).

1 Appuyez sur **TITLE LIST** pour activer le menu Liste de titres (Playlist).

Si le menu Liste de titres (Original) apparaît, appuyez sur **TOOLS**, puis sélectionnez « Playlist ».

2 Sélectionnez le titre à déplacer, puis appuyez sur **ENTER**.

Le sous-menu apparaît.

3 Sélectionnez « Changer l'ordre », puis appuyez sur ENTER.

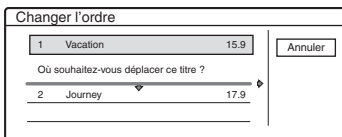

4 Sélectionnez le nouvel emplacement pour le titre en appuyant sur ↑/↓, puis appuyez sur ENTER.

Le titre se déplace sur son nouvel emplacement.

Combinaison de plusieurs titres Playlist (Associer)

HDD -RWVR

1 Appuyez sur TITLE LIST pour activer le menu Liste de titres (Playlist).

Si le menu Liste de titres (Original) apparaît, appuyez sur TOOLS, puis sélectionnez « Playlist ».

2 Appuyez sur TOOLS pour sélectionner « Combiner », puis appuyez sur ENTER.

L'affichage pour la sélection des titres apparaît.

3 Sélectionnez un titre et appuyez sur ENTER.

Un numéro indiquant l'ordre dans lequel vous avez sélectionné le titre apparaît. Pour annuler la sélection, appuyez à nouveau sur ENTER.

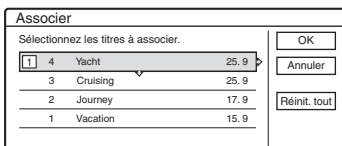

4 Répétez l'opération de l'étape 3 pour sélectionner tous les titres à combiner.

Pour annuler toutes les sélections, sélectionnez « Réinit. tout ».

5 Sélectionnez « OK », puis appuyez sur ENTER.

La liste des titres à combiner apparaît. Pour modifier la sélection, sélectionnez « Changer », puis passez à l'étape 3.

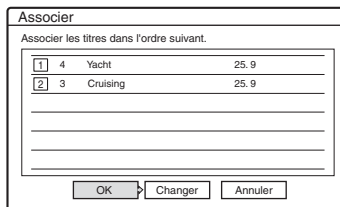

6 Sélectionnez « OK », puis appuyez sur ENTER.

L'affichage pour la sélection d'un nom de titre parmi les titres sélectionnés apparaît. Pour saisir un nouveau nom, sélectionnez « Saisir texte », puis suivez les instructions de la page 41.

Pour modifier la sélection, sélectionnez « Changer », puis passez à l'étape 3.

7 Sélectionnez un nom, puis appuyez sur ENTER.

Les titres sont combinés.

Remarque

Si le nombre de chapitres du titre à combiner dépasse la limite, les derniers chapitres sont combinés en un seul.

Division d'un titre Playlist (Indexer)

HDD -RWVR

Vous pouvez diviser un titre Playlist. Pour la procédure, voir page 73.

Avant la copie

HDD **+RW** **-RWVR** **-RW_{Video}** **+R** **-R**

Dans cette section, « copie » signifie la « copie d'un titre du disque dur interne (HDD) vers un autre disque ou inversement ». Vous avez le choix de copier un seul titre à la fois (Copie de titre – voir « Copie d'un seul titre (Copie titre) » à la page 80) ou plusieurs titres à la fois (Copie de plusieurs titres – voir « Copie de plusieurs titres (Copier les titres sélectionnés) » à la page 81).

Avant de commencer, lisez les précautions suivantes qui sont communes aux deux méthodes de copie.

Pour enregistrer depuis un caméscope numérique raccordé à la prise DV IN, voir « Copie DV » à la page 83. Pour enregistrer depuis un appareil raccordé aux prises LINE IN, voir « Enregistrement depuis un appareil externe sans fonction de programmation » à la page 56.

Avant de commencer...

- Sélectionnez le type de disque approprié (page 10). Cet enregistreur peut enregistrer sur divers types de disque.
- Vous ne pouvez pas enregistrer à la fois la piste sonore principale et la piste sonore secondaire sur un DVD+RW, un DVD-RW (mode Vidéo), un DVD+R ou un DVD-R. Pour les émissions bilingues, placez « Enregistr. bilingue DVD » sur « Principal » (par défaut) ou « Secondaire » sur l'affichage de réglage « Options » (page 102).
- Les enregistrements programmés et les enregistrements synchronisés ne démarrent pas pendant la copie. Avant de commencer, vérifiez sur le menu Liste minuterie si aucun enregistrement programmé ne commencera pendant la copie.

- Lorsque « Chapitre automatique » se trouve sur « Oui » sur l'affichage de réglage « Fonctions », des marques de chapitre sont automatiquement insérées à des intervalles de 6 minutes environ pendant la copie depuis le disque dur sur un DVD ou lorsque l'enregistreur détecte des changements d'image et de son pendant la copie depuis un DVD sur le disque dur. Les marques de chapitre du titre d'origine ne sont pas conservées dans le titre copié.
- Pour un titre avec plusieurs formats d'image (16:9 et 4:3) différents :
 - Lors d'une copie depuis le disque dur sur un DVD-RW (mode Vidéo) ou un DVD-R, le format d'image est déterminé par l'option sélectionnée dans « Format image pour enr. DVD » (page 51).
 - Lors d'une copie depuis le disque dur sur un DVD+RW ou un DVD+R, le format d'image est toujours 4:3.
 - Lors d'une copie depuis le disque dur sur un DVD-RW (mode VR), le format d'image d'origine est conservé.

🔔 Conseils

- Lorsque vous copiez un titre Playlist, il est enregistré comme un titre original.
- Lorsque vous copiez depuis un DVD sur le disque dur, le format d'image et les types de son initialement enregistrés sont conservés.

⚡ Remarques

- Après la copie, finalisez le disque si vous désirez le lire sur un autre appareil DVD (page 43).
- Selon l'état du disque, il se peut que l'enregistreur ne fonctionne pas de la manière indiquée. Suivez les instructions à l'écran.
- Vous ne pouvez pas copier depuis un DVD vidéo sur le disque dur.
- Les vignettes sélectionnées pour le titre d'origine (page 38) ne sont pas conservées dans le titre copié.

A propos du « Mode copie »

Le mode d'enregistrement pour la copie est indiqué par « Mode copie » sur cet enregistreur. Deux méthodes de copie sont disponibles : la copie à grande vitesse et la copie avec conversion du mode d'enregistrement. Lisez ce qui suit, puis sélectionnez le mode en fonction de la durée, de l'espace disque et de la qualité d'image requis.

Copie à grande vitesse (Copie rapide)

HDD → **+RW** / **-RWvR** / **-RWvideo** / **+R** / **-R**

Ce mode vous permet de copier le contenu du disque dur sur un DVD haute vitesse (DVD+RW 8x/DVD-RW 6x/DVD+R 16x/DVD-R 16x ou version plus lente de chaque type de disque), sans changer le mode d'enregistrement.

Placez « Mode copie » sur « Rap » sur l'affichage « Copie titre » ou « Copier les titres sélectionnés » (page 80). Vous ne pouvez pas sélectionner « Rap » si des titres ne pouvant pas être copiés à grande vitesse sont sélectionnés (titres affichés sous « Notes » ci-dessous, par exemple). Les temps minimum requis sont les suivants (approximativement) :

Temps requis pour la copie rapide depuis le disque dur sur un DVD (pour un enregistrement de 60 minutes)*1

| Vitesse*2 | 6x | 6x*3 | 8x*4 | 8x*4 | 2,4x |
|-----------------------|----------------------|----------------------|---------------------|---------------------|-----------------------|
| Mode d'enregistrement | DVD-RW haute vitesse | DVD+RW haute vitesse | DVD-R haute vitesse | DVD+R haute vitesse | DVD+R (Double couche) |
| HQ | 10 min | 10 min | 8 min | 8 min | 25 min |
| HSP | 6 min 40 s | 6 min 40 s | 5 min | 5 min | 16 min 40 s |
| SP | 5 min | 5 min | 3 min 45 s | 3 min 45 s | 12 min 30 s |
| LSP | 4 min | 4 min | 3 min | 3 min | 10 min |
| LP | 3 min 20 s | 3 min 20 s | 2 min 30 s | 2 min 30 s | 8 min 20 s |
| EP | 2 min 30 s | 2 min 30 s | 2 min | 2 min | 6 min 15 s |
| SLP | 1 min 40 s | 60 min*5 | 1 min 15 s | 60 min*5 | 60 min*5 |
| SEP | 1 min 15 s | 60 min*5 | 56 s | 60 min*5 | 60 min*5 |

*1 Les valeurs du tableau ci-dessus ne sont qu'indicatives. Les temps réels pour la copie doivent également comprendre le temps nécessaire pour la création des informations de commande du disque et d'autres données.

*2 Vitesse d'enregistrement maximale de cet enregistreur. Cette valeur peut différer selon l'état du disque. Il se peut également que cet enregistreur ne puisse pas enregistrer à la vitesse maximale pour des disques permettant des vitesses d'enregistrement supérieures à la valeur maximale.

*3 La vitesse maximale de cet enregistreur est 6x lors de l'utilisation de DVD+RW 6x.

*4 La vitesse de cet enregistreur est 8x lors de l'utilisation de DVD+R/DVD-R 8x.

*5 La copie rapide n'est pas disponible lors de la copie de titres enregistrés en mode SLP ou SEP sur des DVD+RW et DVD+R.

Remarques

- La copie rapide n'est pas disponible pour les titres suivants :
 - Titres enregistrés en HQ+.
 - Titres contenant à la fois une piste sonore principale et une piste sonore secondaire (sauf pour les DVD-RW (mode VR)).
 - Titres avec plusieurs formats d'image (4:3, 16:9, etc.) différents (sauf pour les DVD-RW (mode VR)).
- Lors de la copie sur un DVD-RW (mode Vidéo)/DVD+RW/DVD+R/DVD-R, il se peut que des bribes de titres modifiés demeurent sur le disque. Pour modifier un titre, utilisez la méthode de copie avec conversion du mode d'enregistrement. Ceci adoucira les transitions entre les scènes.
- Lors de la lecture d'un DVD+R DL copié, l'image et le son peuvent être momentanément interrompus au point de changement de couche du disque.

Copie avec conversion du mode d'enregistrement

HDD ↔ **+RW** / **-RWvR** / **-RWvideo** / **+R** / **-R**

Ce mode vous permet de copier depuis le disque dur sur un DVD, et inversement, dans un mode de copie différent de celui de l'enregistrement original. En utilisant, par exemple, le mode SP pour copier un titre HQ (grande taille de données), vous réduisez la taille des données et pouvez ainsi sauvegarder plus de titres sur moins d'espace. Sélectionnez un mode différent de celui de l'enregistrement original dans « Mode copie » dans la procédure de « Copie d'un seul titre (Copie titre) » à la page 80 ou « Copie de plusieurs titres (Copier les titres sélectionnés) » à la page 81. Lorsqu'un titre du disque dur enregistré en mode HQ ou en mode HQ+ est converti dans un autre mode, l'enregistreur lui affecte automatiquement un débit binaire approprié pour lui conserver au maximum la qualité d'image originale.

Remarque

La qualité d'image ne s'améliore pas lorsqu'un titre est converti dans un mode d'enregistrement offrant une meilleure qualité d'image.

Limitations de copie

Vous ne pouvez pas copier des films et d'autres DVD vidéo sur le disque dur. D'autre part, lors de la copie depuis un DVD sur le disque dur, un écran vide de couleur grise est enregistré pour les scènes contenant un signal de protection contre la copie.

| Signaux de protection contre la copie | Copie | |
|--|-------|---|
| Copie libre (Pas de signal de protection contre la copie) | | +RW -RWVR -RWVideo +R -R |
| Copie autorisée une seule fois | | -RWVR * |

* DVD-RW (mode VR) compatibles CPRM seulement
CPRM (Content Protection for Recordable Media) est une technologie de codage qui protège les droits d'auteur sur les images.

Déplacer

→

Les titres contenant des signaux de protection contre la copie « Copie autorisée une seule fois » ne peuvent être déplacés que depuis le disque dur vers un DVD-RW (mode VR)* (après ce déplacement, le titre original est effacé du disque dur). La procédure de la fonction « Déplacer » est la même que la procédure de copie (page 80). Les titres contenant des signaux de protection contre la copie « Copie autorisée une seule fois » sont indiqués par .

Remarques

- Il n'est pas possible de déplacer les titres suivants d'un disque dur :
 - Titres protégés
 - Titres Playlist
 - Titres originaux référencés depuis une Playlist
- Si l'opération de déplacement est arrêtée avant d'être terminée, le titre n'est pas effacé du disque dur.

* DVD-RW (mode VR) compatibles CPRM seulement

Copie

Copie d'un seul titre (Copie titre)

- 1 Insérez le DVD que vous désirez utiliser comme destination ou source de copie.
- 2 Appuyez sur HDD ou DVD pour sélectionner la source.
- 3 Appuyez sur TITLE LIST pour activer le menu Liste de titres.
- 4 Sélectionnez un titre et appuyez sur ENTER.
Le sous-menu apparaît.
- 5 Sélectionnez « Copie », puis appuyez sur ENTER.

L'affichage pour la sélection du mode de copie apparaît.

Si vous sélectionnez un titre avec (page 80) sur la liste de titres, un écran de confirmation s'affiche.

Pour confirmer l'opération « Déplacer », sélectionnez « Oui ».

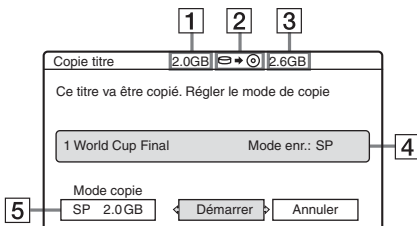

- 1 Taille du titre (approximative)
 - 2 Sens de copie
 - 3 Espace disponible sur le disque de destination de copie (approximatif)
 - 4 Informations sur le titre à copier
 - 5 Mode de copie et espace restant après la copie (approximatif)
- 6 Sélectionnez « Mode copie ».

7 Sélectionnez un mode de copie en appuyant sur ↑/↓.

Rapide* → HQ → HSP → SP → LSP



* Apparaît lorsque la copie rapide est disponible pour le titre (page 79).

8 Sélectionnez « Démarrer », puis appuyez sur ENTER.

L'indication de copie apparaît sur l'afficheur du panneau avant (page 40).

Pour régler automatiquement le mode de copie (Mode copie auto)

Si l'espace disque disponible sur le disque est insuffisant, l'enregistreur sélectionne automatiquement un mode de copie avec une qualité d'image inférieure pour y remédier. Si l'espace disque disponible est insuffisant pour le mode de copie sélectionné, l'affichage suivant apparaît après l'étape 8.

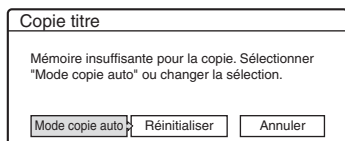

Sélectionnez « Mode copie auto », puis appuyez sur ENTER pour commencer la copie. Pour sélectionner manuellement un autre mode de copie, sélectionnez « Réinitialiser », puis passez à l'étape 7.

Pour arrêter la copie

Appuyez sur TOOLS pour sélectionner « Arrêter copie », puis appuyez sur ENTER. Lorsque vous êtes invité à confirmer votre intention, sélectionnez « Oui », puis appuyez sur ENTER.

Conseils

- Si l'espace disque est toujours insuffisant pour le mode de copie sélectionné, effacez les passages inutiles du titre ou libérez de l'espace disque en effaçant des titres sur le disque (page 74).
- Vous pouvez éteindre l'enregistreur pendant la copie. L'enregistreur terminera la copie, même une fois éteint.

Copie de plusieurs titres (Copier les titres sélectionnés)

Vous pouvez copier jusqu'à 30 titres sélectionnés à la fois. Vous pouvez sélectionner le mode de copie pour chaque titre.

- 1 Insérez le DVD que vous désirez utiliser comme destination ou source de copie.
- 2 Appuyez sur HDD ou DVD pour sélectionner la source.
- 3 Appuyez sur TITLE LIST pour activer le menu Liste de titres.
- 4 Appuyez sur TOOLS pour sélectionner « Copier titres sélect », puis appuyez sur ENTER.

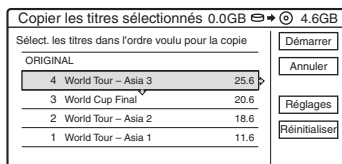

- 5 Sélectionnez les titres dans l'ordre dans lequel vous désirez les copier, puis appuyez sur ENTER.

Les titres sont numérotés dans l'ordre de leur sélection. Pour annuler la sélection, appuyez à nouveau sur ENTER.

Si vous sélectionnez un titre avec **COPY** (page 80) sur la liste de titres, un écran de confirmation s'affiche.

Pour confirmer l'opération « Déplacer », sélectionnez « Oui ».

- 6 Répétez l'opération de l'étape 5 pour sélectionner tous les titres à copier.

Pour effectuer des réglages pour chaque titre, sélectionnez « Réglages » (voir « Pour effectuer les réglages pour chaque titre » ci-dessous). Pour annuler toutes les sélections, sélectionnez « Réinitialiser », puis passez à l'étape 5.

- 7 Sélectionnez « Démarrer », puis appuyez sur ENTER.

L'indication de copie apparaît sur l'afficheur du panneau avant (page 40).

Pour effectuer les réglages pour chaque titre

Pendant la copie de plusieurs titres, vous pouvez effectuer des réglages détaillés pour chaque titre sélectionné.

1 À l'étape 6 de « Copie de plusieurs titres (Copier les titres sélectionnés) » à la page 81, sélectionnez « Réglages », puis appuyez sur ENTER.

L'affichage suivant pour l'exécution des réglages apparaît.

Pour resélectionner les titres, sélectionnez « Changer », puis passez à l'étape 5 de « Copie de plusieurs titres (Copier les titres sélectionnés) ci-dessus ». Pour que l'enregistreur sélectionne le mode de copie de façon que tous les titres sélectionnés tiennent sur le disque, sélectionnez « Copie auto ».

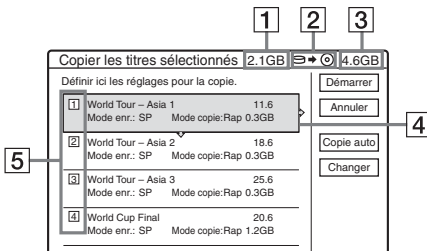

1 Taille totale des titres sélectionnés

2 Sens de copie

3 Espace disponible sur le disque de destination de copie (approximatif)

4 Informations sur le titre à copier (nom de titre, mode d'enregistrement initial, mode de copie et taille des données après la copie)

5 Ordre de copie

2 Sélectionnez le titre pour lequel vous désirez effectuer des réglages, puis appuyez sur ENTER.

Le sous-menu apparaît.

« Mode copie » : Permet de sélectionner le mode de copie pour chaque titre (page 79).

« Changer ordre » : Permet de déplacer le titre pour changer l'ordre de copie. Appuyez sur ↑/↓ pour sélectionner un nouvel emplacement, puis appuyez sur ENTER.

« Annuler » : Permet d'annuler la sélection du titre. Le titre est exclu de la copie.

3 Sélectionnez une option, puis appuyez sur ENTER.

4 Après avoir terminé les réglages, sélectionnez « Démarrer », puis appuyez sur ENTER.

Pour régler automatiquement le mode de copie (Mode copie auto)

Si l'espace disque disponible sur le disque est insuffisant, l'enregistreur sélectionne automatiquement un mode de copie avec une qualité d'image inférieure pour y remédier. Le même mode de copie est sélectionné pour tous les titres. Si l'espace disque disponible est insuffisant pour le mode de copie sélectionné, l'affichage suivant apparaît après l'étape 7 de « Copie de plusieurs titres (Copier les titres sélectionnés) » à la page 81.

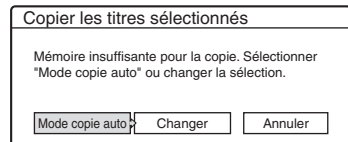

Sélectionnez « Mode copie auto », puis appuyez sur ENTER. Si vous n'avez sélectionné qu'un seul titre, sélectionnez « OK ».

Pour arrêter la copie

Appuyez sur TOOLS pour sélectionner « Arrêter copie », puis appuyez sur ENTER. Lorsque vous êtes invité à confirmer votre intention, sélectionnez « Oui », puis appuyez sur ENTER.

🔧 Conseils

- Vous pouvez éteindre l'enregistreur pendant la copie. L'enregistreur terminera la copie, même une fois éteint.
- Vous pouvez lancer une copie de plusieurs titres en sélectionnant « COPIE » dans le menu système.

Avant la copie DV

Cette section explique la copie à l'aide d'un caméscope numérique via la prise DV IN du panneau avant. Pour copier via les prises LINE IN, voir « Enregistrement depuis un appareil externe sans fonction de programmation » à la page 56.

Pour enregistrer depuis la prise DV IN

La prise DV IN de cet enregistreur est conforme à la norme i.LINK. Vous pouvez raccorder tout autre appareil doté d'une prise i.LINK (DV) et enregistrer des signaux numériques.

Suivez les instructions données sous « Préparation de la copie DV », puis passez à la section sur la copie. Pour plus d'informations sur i.LINK, voir « A propos de i.LINK » à la page 115.

Conseil

Si vous prévoyez d'effectuer d'autres montages sur un disque après la copie initiale, utilisez la prise DV IN et enregistrez sur un DVD-RW (mode VR) ou le disque dur.

Préparation de la copie DV

Vous pouvez raccorder un caméscope numérique à la prise DV IN de l'enregistreur pour effectuer des enregistrements ou montages depuis une cassette DV/Digital8. L'opération est simple car les opérations d'avance rapide et de rembobinage de la bande sont commandées par l'enregistreur. Vous n'avez pas à commander le caméscope numérique. Procédez comme il est indiqué ci-dessous pour commencer à utiliser les fonctions « Édition DV » de cet enregistreur.

Avant le raccordement, consultez également le mode d'emploi fourni avec le caméscope numérique.

Remarques

- La prise DV IN n'est destinée qu'à l'entrée des signaux. Elle ne permet pas la sortie de signaux.
- Vous ne pouvez pas utiliser la prise DV IN si :
 - votre caméscope numérique ne fonctionne pas avec cet enregistreur. Raccordez le caméscope à la prise LINE IN et suivez les instructions données sous « Enregistrement depuis un appareil externe sans fonction de programmation » à la page 56.
 - le signal d'entrée n'est pas au format DVC-SD. Ne raccordez pas un caméscope numérique au format MICRO MV, même s'il est doté d'une prise i.LINK.
 - les images sur la cassette contiennent des signaux de protection contre la copie qui limitent l'enregistrement.
- Si vous désirez lire le disque sur un autre appareil DVD, finalisez-le (page 43).

Raccordements

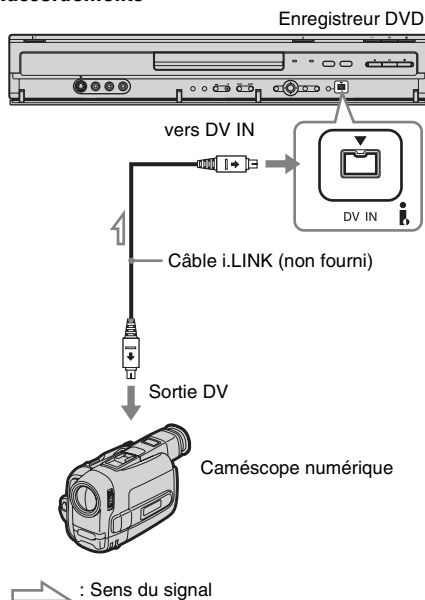

Copie DV

1 Appuyez sur HDD ou DVD pour sélectionner la destination d'enregistrement.

Si vous sélectionnez DVD, insérez un disque (voir « Insertion d'un disque » à la page 33).

2 Insérez la cassette DV/Digital8 que vous désirez utiliser comme source dans le caméscope numérique.

Pour que l'enregistreur puisse enregistrer ou effectuer une édition, il faut que le caméscope numérique se trouve en mode de lecture vidéo.

3 Appuyez plusieurs fois sur INPUT SELECT de la télécommande pour sélectionner « DV ».

L'afficheur du panneau avant change comme suit :

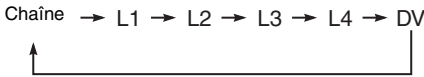

4 Appuyez plusieurs fois sur REC MODE de la télécommande pour sélectionner le mode d'enregistrement.

Le mode d'enregistrement change comme suit :



Pour plus d'informations sur le mode d'enregistrement, voir page 45.

5 Appuyez sur TOOLS de la télécommande pour sélectionner « Entrée audio DV », puis appuyez sur ENTER. Sélectionnez ensuite le réglage pour l'entrée audio.

« Stéréo1 » (par défaut) : N'enregistre que le son original. Sélectionnez normalement cette option lors de la copie d'une cassette DV.

« Mix » : Enregistre à la fois les canaux stéréo 1 et 2.

« Stéréo2 » : N'enregistre que le son additionnel.

Ne sélectionnez « Mix » ou « Stéréo2 » que si vous avez ajouté un second canal audio lors de l'enregistrement avec le caméscope numérique.

Vous êtes maintenant prêt à commencer la copie. Sélectionnez l'une des méthodes de copie des pages suivantes.

Remarques

- Vous ne pouvez pas raccorder plusieurs appareils vidéo numériques à l'enregistreur.
- Vous ne pouvez pas commander l'enregistreur à l'aide d'un autre appareil ou d'un autre enregistreur de même modèle.
- Vous ne pouvez pas enregistrer la date, l'heure ou le contenu de la mémoire de la cassette sur le disque.
- Si vous enregistrez depuis une cassette DV/Digital8 comportant plusieurs pistes sonores (cassette avec plusieurs fréquences d'échantillonnage (48 kHz, 44,1 kHz ou 32 kHz), par exemple), le son sera interrompu ou ne sera pas naturel lors de la lecture du point de changement de fréquence d'échantillonnage sur le disque.
- Pour pouvoir utiliser la fonction « Chapitre automatique » de l'enregistreur (page 85), réglez correctement l'horloge de votre caméscope numérique avant la prise de vue.
- L'image enregistrée peut être momentanément affectée si la taille de l'image source change ou s'il n'y a rien d'enregistré sur la cassette.

Conseils

- Vous pouvez éteindre l'enregistreur pendant la copie. L'enregistreur terminera la copie, même une fois éteint.
- Vous pouvez modifier les réglages de l'image enregistrée avant l'enregistrement. Voir « Réglage de la qualité et du format de l'image enregistrée » à la page 51.

Enregistrement de toute une cassette DV (Copie une pression)

HDD **+RW** **-RWVR** **-RWVideo** **+R** **-R**

Vous pouvez enregistrer tout le contenu d'une cassette DV/Digital8 sur un disque par une simple pression sur ONE-TOUCH DUB de l'enregistreur. L'enregistreur commande le caméscope numérique pendant toute l'opération et exécute l'enregistrement.

◆ Comment sont créés les chapitres

Le contenu copié sur le disque dur ou sur le DVD forme un seul titre. Si « Chapitre automatique » se trouve sur « Oui » sur l'affichage de réglage « Fonctions », ce titre est divisé en chapitres. Lors de la copie sur le disque dur ou sur un DVD-RW (mode VR), chaque session de prise de vue de la cassette devient un chapitre du disque. Pour les autres disques, l'enregistreur divise le titre en chapitres à des intervalles de 6 minutes environ.

Procédez comme il est indiqué aux étapes 1 à 5 de « Préparation de la copie DV » à la page 83, puis appuyez sur ONE-TOUCH DUB de l'enregistreur.

L'enregistreur rembobine la bande et commence à enregistrer le contenu de la cassette. À la fin de l'enregistrement, l'enregistreur rembobine la cassette dans le caméscope numérique.

Pour arrêter un enregistrement en cours

Ouvrez le couvercle de la télécommande et appuyez sur **REC STOP**. Notez que plusieurs secondes peuvent être nécessaires pour que l'enregistreur arrête l'enregistrement.

🔧 Conseils

- Si vous placez « Finaliser le disque » sur « Auto » pour « Copie une pression » sur l'affichage de réglage « Fonctions » (page 101), le disque enregistré (sauf DVD-RW (mode VR)) est automatiquement finalisé à la fin de l'enregistrement.
- Vous pouvez visionner un titre précédemment enregistré sur le disque dur pendant l'exécution de la fonction Copie une pression.

🔍 Remarques

- Si l'espace vierge entre deux enregistrements de la cassette est supérieur à cinq minutes, la Copie une pression s'arrête automatiquement.
- L'enregistreur enregistre un espace vierge de cinq minutes avant d'arrêter la copie. Pour arrêter l'enregistrement de l'espace vierge, appuyez sur **REC STOP**.

Montage de programme

HDD **+RW** **-RWVR** **-RWVideo** **+R** **-R**

Vous pouvez sélectionner des scènes d'une cassette DV/Digital8, puis les enregistrer automatiquement sur un disque dur ou sur un DVD de votre choix.

Pour utiliser cette fonction, procédez comme suit :

Raccordez votre caméscope numérique et préparez-le pour l'enregistrement



Sélectionnez et montez les scènes que vous désirez copier

À l'aide de la télécommande de l'enregistreur, faites avancer ou reculer rapidement la bande pour sélectionner les scènes. À ce stade, les scènes sélectionnées ne sont pas encore copiées sur le disque. L'enregistreur ne fait que mémoriser les points IN et OUT des scènes que vous avez sélectionnées pour la copie. Vous pouvez également réinitialiser, effacer ou changer l'ordre des scènes.



Copiez les scènes mémorisées

Une fois les scènes sélectionnées, l'enregistreur fait avancer ou reculer rapidement la bande automatiquement et enregistre les scènes sur un disque dur ou sur un DVD de votre choix.

◆ Comment sont créés les chapitres

Le contenu copié sur le disque dur ou sur le DVD forme un seul titre. Si « Chapitre automatique » se trouve sur « Oui » sur l'affichage de réglage « Fonctions », ce titre est divisé en chapitres. Lors de la copie sur le disque dur ou sur un DVD-RW (mode VR), chaque session de prise de vue de la cassette devient un chapitre du disque. Pour les autres disques, l'enregistreur divise le titre en chapitres à des intervalles de 6 minutes environ.

1 Procédez comme il est indiqué aux étapes 1 à 5 de « Préparation de la copie DV » à la page 83, puis appuyez sur SYSTEM MENU.

2 Sélectionnez « MONTAGE DV », puis appuyez sur ENTER.

L'affichage vous demande si vous désirez commencer la sélection de scènes.

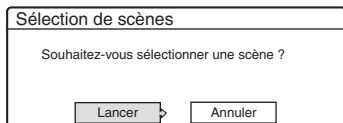

• Si vous avez précédemment sauvegardé un programme, l'affichage vous demande si vous désirez effectuer un montage sur ce programme ou si vous désirez créer un nouveau programme. Pour reprendre le montage d'un programme existant, sélectionnez « Données mémorisées », puis passez à l'étape 6.

3 Sélectionnez « Lancer », puis appuyez sur ENTER.

L'affichage pour le réglage du point IN (début de la scène) apparaît.

La lecture de la scène commence en arrière-plan.

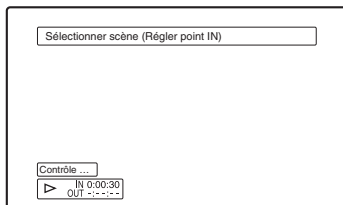

4 Sélectionnez le point IN en appuyant sur <◀/▶>, puis appuyez sur ENTER.

L'affichage pour le réglage du point OUT (fin de la scène) apparaît. La lecture de la scène commence en arrière-plan depuis le point IN.

5 Sélectionnez le point OUT en appuyant sur <◀/▶>, puis appuyez sur ENTER.

L'affichage vous demande si vous désirez ajouter la scène sélectionnée au menu Liste des scènes.

Pour afficher l'aperçu de la scène, sélectionnez « Aperçu ».

Pour changer le point IN ou OUT, sélectionnez « Chang. IN » ou « Chang. OUT », puis répétez la procédure depuis l'étape 4.

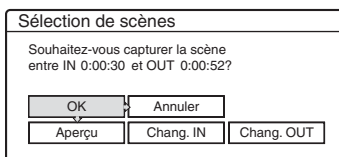

6 Sélectionnez « OK », puis appuyez sur ENTER.

Un nouveau menu Liste des scènes apparaît avec la scène sélectionnée.

Pour ajouter une scène, sélectionnez « Ajouter ».

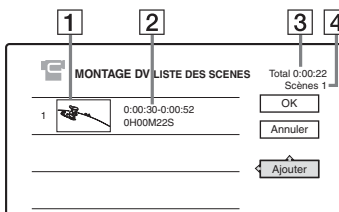

1 Image de vignette

2 Informations de temps

3 Durée totale du programme

4 Nombre total de scènes

7 Après avoir fini d'ajouter des scènes, sélectionnez celle que vous désirez monter, puis appuyez sur ENTER.

Le sous-menu apparaît.

« Déplacer » : Change l'ordre des scènes.

Suivez les instructions à l'écran pour changer l'ordre en appuyant sur ↑/↓ et ENTER.

« Supprimer » : Efface la scène. Lorsque vous êtes invité à confirmer votre intention, sélectionnez « OK ».

« Aperçu » : Permet de lire la scène sélectionnée.

« Modifier IN » : Permet de changer le point de départ de la scène. Répétez la procédure depuis l'étape 4.

« Modifier OUT » : Permet de changer le point final de la scène. Répétez la procédure depuis l'étape 5.

8 Après avoir terminé de monter la liste des scènes, sélectionnez « OK », puis appuyez sur ENTER.

L'affichage pour la saisie du nom de titre apparaît. Pour saisir un nouveau nom, sélectionnez « Entrer », puis suivez les instructions de la page 41.

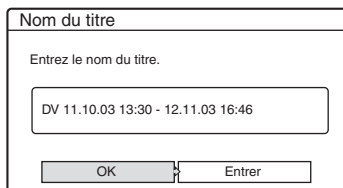

9 Sélectionnez « OK », puis appuyez sur ENTER.

Le nom de titre par défaut est fixé et l'affichage vous demande si vous désirez commencer l'enregistrement.

Pour changer de type de disque, sélectionnez « Média », puis appuyez sur \uparrow/\downarrow . Pour changer de mode de copie, sélectionnez « Mode copie », puis appuyez sur \uparrow/\downarrow .

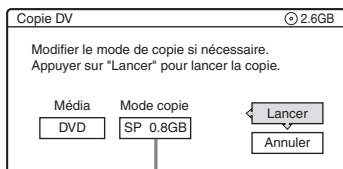

Espace disque requis pour la copie.

10 Sélectionnez « Lancer », puis appuyez sur ENTER.

L'enregistreur commence à enregistrer le contenu de la cassette comme vous l'avez programmé.

- Si l'enregistrement ne tient pas sur le disque pour le mode de copie sélectionné, l'affichage vous demande si vous désirez poursuivre.

Pour changer de mode de copie, sélectionnez « Réinitialiser », puis répétez la procédure depuis l'étape 9.

Pour que l'enregistreur sélectionne automatiquement le mode de copie, sélectionnez « Mode copie auto ».

- Si, après le changement du mode de copie, l'espace disque disponible est toujours insuffisant, l'affichage vous demande si vous désirez effectuer un enregistrement partiel.

Pour continuer, sélectionnez « OK ».

Pour arrêter un enregistrement en cours

Ouvrez le couvercle de la télécommande et appuyez sur \blacksquare REC STOP. Notez que plusieurs secondes peuvent être nécessaires pour que l'enregistreur arrête l'enregistrement.

Remarques

- Il se peut que le contenu enregistré sur le disque dur ou sur un DVD ne soit pas enregistré comme vous l'avez programmé si le code temporel de la cassette n'est pas séquentiel ou s'il y a des espaces vides entre les enregistrements sur la cassette. Dans un tel cas, voir « Enregistrement depuis un appareil externe sans fonction de programmation » à la page 56.
- Les points de départ et final d'un programme peuvent être différents de ceux que vous avez définis si la cassette DV/Digital8 utilisée comme source présente l'une des conditions suivantes :
 - le mode d'enregistrement a été changé pendant l'enregistrement.
 - il y a un espace vierge sur la partie enregistrée de la cassette.
- Si vous définissez le début de la bande comme point IN et la fin de la bande comme point OUT, les points IN et OUT peuvent se déplacer légèrement pendant la copie.
- Vous ne pouvez pas définir une scène de moins d'une seconde.

Réglages de réception de l'antenne et de langue (Réglages)

L'affichage « Réglages » vous aide à effectuer les réglages du tuner, de l'horloge et des chaînes de l'enregistreur.

- 1 Appuyez sur **SYSTEM MENU** alors que l'enregistreur est en mode d'arrêt.
- 2 Sélectionnez « **RÉGLAGES** », puis appuyez sur **ENTER**.
- 3 Sélectionnez « **Réglages** », puis appuyez sur **ENTER**.

Les options pour « Réglages » apparaissent. Les réglages par défaut sont soulignés. Pour désactiver l'affichage, appuyez plusieurs fois sur **SYSTEM MENU**.

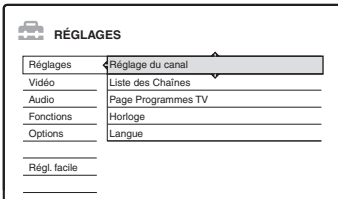

Réglage du canal

Permet de préréglager les chaînes manuellement. Si la fonction « Régl. facile » n'a pas réglé certaines chaînes, vous pouvez les régler manuellement.

S'il n'y a pas de son ou si l'image est déformée, il se peut que la fonction « Régl. facile » ait préréglé un système de tuner incorrect. Sélectionnez alors le système de tuner correct manuellement dans la procédure ci-dessous.

- 1 Sélectionnez « Réglage du canal » dans « Réglages », puis appuyez sur **ENTER**.

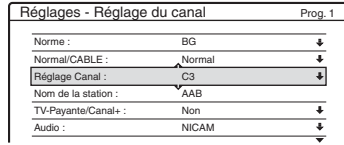

- 2 Appuyez sur **PROG +/-** pour sélectionner la chaîne.

Numéro de chaîne sélectionné

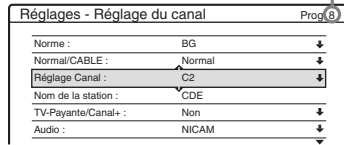

- 3 Sélectionnez « Norme », puis appuyez sur **ENTER**.

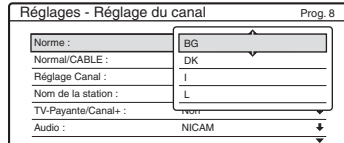

- 4 Sélectionnez l'un des systèmes de télévision disponibles, BG, DK, I ou L, puis appuyez sur **ENTER** (page 89).

| | |
|-----------|---|
| BG | Sélectionnez cette option pour les pays d'Europe de l'Ouest qui ne figurent pas sur la liste « Canaux pouvant être captés » à la page 89. |
| DK | Sélectionnez cette option pour les pays d'Europe de l'Est. |
| I | Sélectionnez cette option pour la Grande-Bretagne/Irlande. |
| L | Sélectionnez cette option pour la France. |

- 5 Sélectionnez « Normal/CABLE », puis appuyez sur **ENTER**.

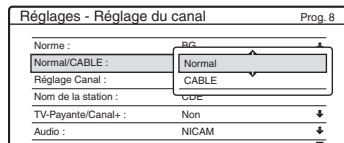

- 6 Sélectionnez « Normal », puis appuyez sur ENTER.
Pour régler les canaux CÂBLE (télévision câblée), sélectionnez « CABLE ».
- 7 Sélectionnez « Réglage Canal », puis appuyez sur ENTER.

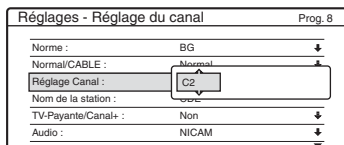

- 8 Appuyez plusieurs fois sur \uparrow/\downarrow pour afficher le canal désiré, puis appuyez sur ENTER.
Les canaux sont balayés dans l'ordre indiqué dans le tableau ci-dessous.
- Si vous connaissez le numéro du canal désiré, saisissez-le avec les touches numériques. Par exemple, pour le canal 5, appuyez sur « 0 », puis sur « 5 ». Appuyez ensuite sur ENTER.

- 9 Sélectionnez « Audio », puis appuyez sur ENTER.

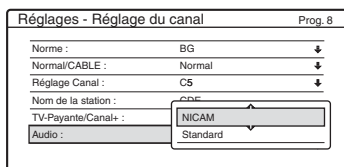

| | |
|-----------------|--|
| NICAM | Sélectionnez normalement cette option. |
| Standard | Sélectionnez cette option si le son des émissions NICAM n'est pas clair. |

- 10 Sélectionnez « NICAM », puis appuyez sur ENTER.
- 11 Sélectionnez « AFT », puis appuyez sur ENTER.

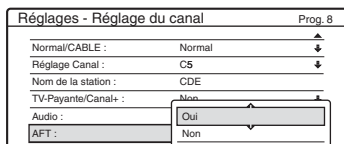

| | |
|------------|---|
| Oui | Permet d'activer la fonction AFT (accord fin automatique). Sélectionnez normalement cette option. |
| Non | Permet de régler l'image manuellement. |

- 12 Sélectionnez « Oui » pour activer la fonction AFT, puis appuyez sur ENTER.
- Si la fonction AFT (accord fin automatique) ne procure pas l'effet escompté, sélectionnez « Non », puis appuyez sur ENTER. Lorsque la barre d'accord fin apparaît, appuyez sur \leftarrow/\rightarrow pour obtenir une image plus nette, puis appuyez sur ENTER.
 - Pour préréglager un autre canal, répétez la procédure depuis l'étape 2.

◆ Canaux pouvant être captés

| Système de télévision | Couverture des canaux |
|---|---------------------------|
| BG (Pays d'Europe de l'Ouest qui ne figurent pas sur la liste ci-dessous) | E2 – E12 VHF |
| | Italie A – H VHF |
| | E21 – E69 UHF |
| | S1 – S20 CATV |
| DK (Pays d'Europe de l'Est) | S21 – S41 HYPHER |
| | S01 – S05 CATV |
| | R1 – R12 VHF |
| | R21 – R69 UHF |
| I (Grande-Bretagne/Irlande) | S1 – S20 CATV |
| | S21 – S41 HYPHER |
| | S01 – S05 CATV |
| | Irlande A – J VHF |
| L (France) | Afrique du Sud 4 – 13 VHF |
| | B21 – B69 UHF |
| | S1 – S20 CATV |
| | S21 – S41 HYPHER |
| L (France) | S01 – S05 CATV |
| | F2 – F10 VHF |
| | F21 – F69 UHF |
| | B – Q CATV |
| L (France) | S21 – S41 HYPHER |
| | S21 – S41 HYPHER |

◆ Réglage des canaux CÂBLE français

Cet enregistreur peut balayer les canaux CÂBLE B à Q et les canaux de fréquences HYPER BANDE S21 à S41. Dans le menu Réglage Canal, les canaux sont indiqués par les numéros S1 à S44. Le canal B, par exemple, est indiqué par le numéro de réglage canal S1 et le canal Q par le numéro de réglage canal S23 (voir le tableau ci-dessous). Si le canal CÂBLE que vous désirez préréglager est indiqué par sa fréquence (152,75 MHz, par exemple), consultez le tableau ci-dessous pour trouver le numéro de canal correspondant.

| Canal correspondant | Numéro de réglage canal | Plage des fréquences captables (MHz) |
|---------------------|-------------------------|--------------------------------------|
| B | S1 | 116,75–124,75 |
| C | S2 | 124,75–132,75 |
| D | S3 | 132,75–140,75 |
| D | S4 | 140,75–148,75 |
| E | S5 | 148,75–156,75 |
| F | S6 | 156,75–164,75 |
| F | S7 | 164,75–172,75 |
| G | S8 | 172,75–180,75 |
| H | S9 | 180,75–188,75 |
| H | S10 | 188,75–196,75 |
| I | S11 | 196,75–204,75 |
| J | S12 | 204,75–212,75 |
| J | S13 | 212,75–220,75 |
| K | S14 | 220,75–228,75 |
| L | S15 | 228,75–236,75 |
| L | S16 | 236,75–244,75 |
| M | S17 | 244,75–252,75 |
| N | S18 | 252,75–260,75 |
| N | S19 | 260,75–268,75 |
| O | S20 | 268,75–276,75 |
| P | S21 | 276,75–284,75 |
| P | S22 | 284,75–292,75 |
| Q | S23 | 292,75–300,75 |
| S21 | S24 | 299,25–307,25 |
| S22 | S25 | 307,25–315,25 |
| S23 | S26 | 315,25–323,25 |
| S24 | S27 | 323,25–331,25 |

| Canal correspondant | Numéro de réglage canal | Plage des fréquences captables (MHz) |
|---------------------|-------------------------|--------------------------------------|
| S25 | S28 | 331,25–339,25 |
| S26 | S29 | 339,25–347,25 |
| S27 | S30 | 347,25–355,25 |
| S28 | S31 | 355,25–363,25 |
| S29 | S32 | 363,25–371,25 |
| S30 | S33 | 371,25–379,25 |
| S31 | S34 | 379,25–387,25 |
| S32 | S35 | 387,25–395,25 |
| S33 | S36 | 395,25–403,25 |
| S34 | S37 | 403,25–411,25 |
| S35 | S38 | 411,25–419,25 |
| S36 | S39 | 419,25–427,25 |
| S37 | S40 | 427,25–435,25 |
| S38 | S41 | 435,25–443,25 |
| S39 | S42 | 443,25–451,25 |
| S40 | S43 | 451,25–459,25 |
| S41 | S44 | 459,25–467,25 |

Nom de la station

Permet de saisir un nouveau nom de chaîne ou de le modifier (jusqu'à 5 caractères). Pour que le nom des chaînes s'affiche automatiquement, l'enregistreur doit recevoir les informations de canal (informations SMARTLINK, par exemple).

- 1 Sélectionnez « Réglage du canal » dans « Réglages », puis appuyez sur ENTER.

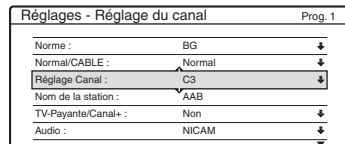

- 2 Appuyez sur PROG +/- pour sélectionner la chaîne dont vous désirez modifier ou saisir le nom.

- Sélectionnez « Nom de la station », puis appuyez sur ENTER.
L'affichage pour la saisie de caractères apparaît.

Pour saisir les caractères, voir page 41.

- Sélectionnez « Terminer », puis appuyez sur ENTER.

TV-Payante/Canal+

Permet de régler les canaux de TV-Payante/Canal+. Pour plus de détails, voir page 31.

Liste des Chaînes (Modification/ Désactivation d'une chaîne)

Permet de modifier la position de certaines chaînes ou de les désactiver après le réglage des canaux. Si un numéro de chaîne est inutilisé ou attribué à un canal que vous ne désirez pas conserver, vous pouvez le désactiver. Vous pouvez également changer le nom de chaîne. Si le nom de chaîne ne s'affiche pas, vous pouvez le saisir manuellement.

- Sélectionnez « Liste des Chaînes » dans « Réglages », puis appuyez sur ENTER.

| Prog | Canal | Nom |
|------|-------|-----|
| 1 | C3 | AAB |
| 2 | C5 | FGH |
| 3 | C12 | |
| 4 | C21 | |
| 5 | C23 | |
| 6 | C24 | PQR |

- Appuyez sur \uparrow/\downarrow pour sélectionner la ligne sur laquelle se trouve la chaîne dont vous désirez changer la position ou que vous désirez désactiver.
Pour changer la position de la chaîne, appuyez sur ENTER, puis passez à l'étape 3.
Pour désactiver la chaîne, appuyez sur CLEAR, puis passez à l'étape 5. Les chaînes désactivées sont maintenant sautées lorsque vous appuyez sur PROG +/-.

Pour afficher d'autres pages pour les chaînes 7 à 99, appuyez plusieurs fois sur \uparrow/\downarrow .

- Appuyez sur \uparrow/\downarrow jusqu'à ce que la ligne du canal sélectionné vienne sur la position où vous désirez déplacer la chaîne.
Le canal sélectionné est inséré sur la nouvelle position de chaîne.

| Prog | Canal | Nom |
|------|-------|-----|
| 1 | C3 | AAB |
| 2 | C12 | |
| 3 | C21 | |
| 4 | C5 | FGH |
| 5 | C23 | |
| 6 | C24 | PQR |

- Appuyez sur ENTER pour confirmer le réglage.
- Pour déplacer ou désactiver une autre chaîne, répétez la procédure depuis l'étape 2.

Remarque

Veillez à sélectionner correctement la chaîne à désactiver. Si vous désactivez une chaîne par erreur, vous devrez la régler à nouveau manuellement.

Page Programmes TV

Certaines chaînes offrent un service Télétex* avec le guide complet des programmes quotidiens et leurs données (titre, date, chaîne, heure de début d'enregistrement, etc.). Il y a une page de programmes TV pour chaque jour de la semaine. Lors de l'enregistrement d'une émission, l'enregistreur obtient automatiquement le nom de l'émission des pages télétex et le mémorise comme nom de titre. Les numéros de page de programmes TV dépendent entièrement des chaînes et sont susceptibles d'être modifiés. Il se peut donc que vous deviez modifier les numéros de page de programmes TV manuellement dans le menu Page Programmes TV.

* Non disponible dans certaines régions.

- Sélectionnez « Page Programmes TV » dans « Réglages », puis appuyez sur \rightarrow ou ENTER.
Le menu Page Programmes TV apparaît.

- 2** Sélectionnez la chaîne pour laquelle vous désirez spécifier ou modifier la page de programmes TV en appuyant sur PROG +/-.
- Les numéros de page de programmes TV (exemple : P301) apparaissent automatiquement lorsque l'enregistreur les détecte.

| Fonctions - Page Programmes TV | | Prog. 4 |
|--------------------------------|-------|---------|
| Dim | P 301 | ↓ |
| Lun | P 302 | ↓ |
| Mar | P 303 | ↓ |
| Mer | P 304 | ↓ |
| Jeu | P 305 | ↓ |
| Ven | P 306 | ↓ |
| Sam | P 307 | ↓ |

- Si aucun numéro de page de programmes TV n'est détecté (P000), vous devez spécifier le numéro approprié manuellement.

| Fonctions - Page Programmes TV | | Prog. 4 |
|--------------------------------|-------|---------|
| Dim | P 000 | ↓ |
| Lun | P 000 | ↓ |
| Mar | P 000 | ↓ |
| Mer | P 000 | ↓ |
| Jeu | P 000 | ↓ |
| Ven | P 000 | ↓ |
| Sam | P 000 | ↓ |

- 3** Sélectionnez le numéro de page de programmes TV à modifier, puis appuyez sur ENTER.

| Fonctions - Page Programmes TV | | Prog. 4 |
|--------------------------------|-------|---------|
| Dim | P 000 | ↓ |
| Lun | P 000 | ↓ |
| Mar | P 000 | ↓ |
| Mer | P 000 | ↓ |
| Jeu | P 000 | ↓ |
| Ven | P 000 | ↓ |
| Sam | P 000 | ↓ |

- 4** Appuyez sur les touches numériques ou sur ←/↑/↓/→ pour saisir le numéro de page de programmes TV, puis appuyez sur ENTER pour valider.
- Si vous commettez une erreur, appuyez sur CLEAR, puis saisissez le numéro correct.

Pour spécifier ou modifier un autre numéro de page de programmes TV, répétez les opérations des étapes 3 et 4 ci-dessus.

Conseil

Pour afficher les informations télétexte sur l'écran de votre téléviseur pendant une émission, sélectionnez le téléviseur comme source d'entrée en appuyant sur TV/VIDEO.

Remarques

- Saisissez « 000 » à l'étape 4 ci-dessus si vous ne désirez pas utiliser le numéro de page de programmes TV pour le titrage automatique. L'enregistreur utilise à la place un nom de titre par défaut (chaîne, heure de début - heure de fin).
- Pour obtenir le numéro de page de programmes TV avec le titre des émissions et leur heure de début, consultez les informations télétexte sur l'écran de votre téléviseur.
- Si le guide des programmes TV comporte une page qui indique toujours les programmes du jour, le numéro de page doit être saisi pour tous les jours.
- Si vous commencez à enregistrer plus de trois minutes avant l'heure de début de l'émission, il se peut que les informations de titrage correctes ne soient pas transférées.
- Notez que cette fonction peut ne pas fonctionner correctement avec les émissions de certaines chaînes.
- Si la chaîne met à jour les informations télétexte au moment où l'enregistrement commence, le titrage peut ne pas correspondre à l'émission enregistrée. Vous devez alors saisir manuellement le titre correct (page 41).

Horloge

Réglage Auto

Active la fonction de réglage automatique de l'horloge lorsqu'une station de votre région émet un signal horaire.

- 1 Sélectionnez « Horloge » dans « Réglages », puis appuyez sur ENTER.
- 2 Sélectionnez « Réglage Auto », puis appuyez sur ENTER.

| Réglages - Horloge | |
|--------------------|-------|
| Réglage Auto : | Non 1 |
| Heure : | 00:00 |

- 3 Sélectionnez « Oui », puis appuyez sur →.
- 4 Appuyez plusieurs fois sur ↑/↓ jusqu'à ce que la chaîne qui émet un signal horaire apparaisse, puis appuyez sur ENTER.

| Réglages - Horloge | |
|--------------------|---------|
| Réglage Auto : | Oui < 1 |
| Heure : | 00:00 |

- Si l'enregistreur ne reçoit de signal horaire d'aucune station, « Réglage Auto » revient automatiquement sur « Non » et le menu pour le réglage manuel de l'horloge apparaît à l'écran.

Conseil

Si vous placez « Réglage Auto » sur « Oui », la fonction de réglage automatique de l'horloge est activée à chaque fois que vous éteignez l'enregistreur.

Remarque

La fonction de réglage automatique de l'horloge est inopérante lorsque l'enregistreur est en mode d'attente d'enregistrement synchronisé.

◆ Pour régler l'horloge manuellement

Si la fonction de réglage automatique de l'horloge ne règle pas correctement l'horloge à l'heure locale, faites une nouvelle tentative avec une autre chaîne ou réglez l'horloge manuellement.

- 1 Sélectionnez « Horloge » dans « Réglages », puis appuyez sur ENTER.
- 2 Sélectionnez « Réglage Auto », puis appuyez sur ENTER.

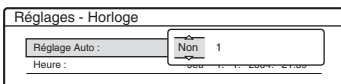

- 3 Sélectionnez « Non », puis appuyez sur ENTER.
- 4 Sélectionnez « Heure », puis appuyez sur ENTER.

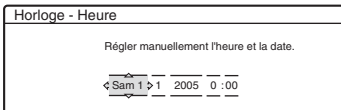

- 5 Appuyez sur ↑/↓ pour régler le jour, puis appuyez sur →. Réglez le mois, l'année, les heures et les minutes dans cet ordre. Appuyez sur ←/→ pour sélectionner l'élément à régler, puis appuyez sur ↑/↓ pour sélectionner les nombres. Le jour de la semaine est réglé automatiquement.

Pour modifier les nombres, appuyez sur ← pour revenir à l'élément à changer, puis appuyez sur ↑/↓.

- 6 Appuyez sur ENTER pour démarrer l'horloge.

Langue

Ecrans (affichage sur écran)

Permet de changer la langue affichée à l'écran.

Menu DVD (DVD vidéo seulement)

Permet de sélectionner la langue pour le menu DVD.

Audio (DVD vidéo seulement)

Permet de changer la langue de la piste sonore. Si vous sélectionnez « Original », la langue ayant priorité sur le disque sera sélectionnée.

Sous-Titre (DVD vidéo seulement)

Permet de choisir la langue des sous-titres enregistrés sur le disque. Si vous sélectionnez « Idem Audio », la langue des sous-titres change en fonction de la langue que vous avez sélectionnée pour la piste sonore.

Conseil

Si vous avez sélectionné « Autres » dans « Menu DVD », « Sous-Titre » ou « Audio », recherchez le code de langue sur la « Liste des codes de langue » à la page 123 et saisissez-le à l'aide des touches numériques.

Remarque

Si vous sélectionnez une langue dans « Menu DVD », « Sous-Titre » ou « Audio » qui n'est pas enregistrée sur le DVD vidéo, l'une des langues enregistrées est automatiquement sélectionnée.

Réglages vidéo (Vidéo)

Les réglages vidéo permettent de régler des paramètres relatifs à l'image tels que le format et la couleur.

Effectuez ces réglages en fonction du type de téléviseur, de tuner ou de décodeur raccordé à l'enregistreur DVD.

- 1** Appuyez sur **SYSTEM MENU** alors que l'enregistreur est en mode d'arrêt.
- 2** Sélectionnez « **RÉGLAGES** », puis appuyez sur **ENTER**.
- 3** Sélectionnez « **Vidéo** », puis appuyez sur **ENTER**.

L'affichage de réglage « Vidéo » apparaît avec les options ci-dessous. Les réglages par défaut sont soulignés.

| RÉGLAGES | |
|--------------|-------------------------|
| Réglages | Type TV : 16:9 |
| Vidéo | Résolution HDMI : Auto |
| Audio | Mode de pause : Auto |
| Fonctions | Sortie 4 : 3 : Plein |
| Options | Sortie Composante : Non |
| | Mode progressif : Auto |
| Régl. facile | Réglage scart |
| | Entrée ligne4 : Vidéo |

Type TV

Permet de sélectionner le format d'image lors de la lecture d'un titre enregistré depuis un contenu vidéo au format 16:9 (page 51) ou un contenu DVD vidéo en 16:9 en vente dans le commerce. Sélectionnez la taille de l'image de lecture en fonction du type de téléviseur connecté (téléviseur à écran large/à mode large ou à format d'écran 4:3 conventionnel).

| | |
|----------------|---|
| <u>16:9</u> | Sélectionnez cette option si vous utilisez un téléviseur grand écran ou un téléviseur avec fonction grand écran. |
| 4:3 Letter Box | Sélectionnez cette option si vous utilisez un téléviseur à format d'écran 4:3. Avec cette option une image au format large est affichée avec des bandes en haut et en bas de l'écran. |

| | |
|--------------|---|
| 4:3 Pan Scan | Sélectionnez cette option si vous utilisez un téléviseur à format d'écran 4:3. Lorsque l'image est au format 16:9, elle est automatiquement recadrée pour couvrir tout l'écran, ses bords étant coupés. |
|--------------|---|

16:9



4:3 Letter Box



4:3 Pan Scan

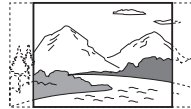

Remarque

Avec certains disques, il se peut que l'option « 4:3 Letter Box » soit automatiquement sélectionnée au lieu de « 4:3 Pan Scan » ou vice versa.

Résolution HDMI

Permet de sélectionner le type de signaux vidéo émis de la prise HDMI OUT. Lorsque vous sélectionnez « Auto » (défaut), l'enregistreur émet des signaux vidéo de la plus haute résolution acceptable pour votre téléviseur. Si l'image n'est pas claire, naturelle ou satisfaisante, essayez une autre option qui convient au disque et à votre téléviseur/projecteur, etc. Pour plus d'informations, consultez également le mode d'emploi fourni avec le téléviseur/projecteur, etc.

| | |
|--------------|--|
| <u>Auto</u> | Sélectionnez normalement cette position. |
| 1920×1080i | Envoie des signaux vidéo 1920×1080i. |
| 1280×720p | Envoie des signaux vidéo 1280×720p. |
| 720×480/576p | Envoie des signaux vidéo 720×480/576p. |

Remarque

Même lorsqu'une option autre que « Auto » est sélectionnée et que le téléviseur raccordé ne peut pas accepter la résolution, l'enregistreur ajuste automatiquement les signaux vidéo qui sont adaptés au téléviseur.

Mode de pause (Disque dur/DVD seulement)

Permet de sélectionner la qualité d'image en mode de pause.

| | |
|-------------|--|
| <u>Auto</u> | L'image ne sautille pas, même si elle comporte des sujets qui se déplacent dynamiquement. Sélectionnez normalement cette position. |
| Image | L'image est affichée avec une haute résolution lorsqu'elle comporte des sujets qui ne se déplacent pas dynamiquement. |

Sortie 4:3

Cette option n'est disponible que lorsque vous placez « Type TV » de « Vidéo » sur « 16:9 ». Spécifiez cette option pour regarder des signaux progressifs en format d'écran 4:3. Si vous pouvez changer le format d'écran sur votre téléviseur compatible format progressif (525p/625p), changez le réglage sur votre téléviseur et non sur l'enregistreur. Notez que cette option n'est effective que pour un raccordement HDMI ou une sortie de signaux progressifs des prises COMPONENT VIDEO OUT.

| | |
|--------------|---|
| <u>Plein</u> | Sélectionnez cette option lorsque vous pouvez changer le format d'écran sur votre téléviseur. |
| Normal | Sélectionnez cette option lorsque vous ne pouvez pas changer le format d'écran sur votre téléviseur. Cette option affiche un signal de format d'écran 16:9 avec des bandes noires sur les côtés gauche et droit de l'image. |

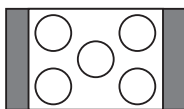

Téléviseur à format d'écran 16:9

Sortie Composante

Permet de sélectionner s'il y a une sortie de signaux vidéo par les prises COMPONENT VIDEO OUT.

| | |
|-----|--|
| Oui | Des signaux vidéo composantes sont émis. Sélectionnez cette option lorsque vous désirez visionner des signaux progressifs. |
|-----|--|

| | |
|------------|--------------------------|
| <u>Non</u> | Aucun signal n'est émis. |
|------------|--------------------------|

Remarques

- Si vous placez « Sortie ligne1 » sur « RVB », vous ne pouvez pas placer « Sortie Composante » sur « Oui ».
- Lorsque vous raccordez l'enregistreur à un moniteur ou un projecteur via les seules prises COMPONENT VIDEO OUT, ne sélectionnez pas « Non ». Si vous sélectionnez « Non », il se peut que l'image ne s'affiche pas.

Mode progressif

Les contenus DVD peuvent être classés en deux types : les contenus film et les contenus vidéo. Les contenus vidéo proviennent de la télévision (téléfilms et séries, par exemple) et sont affichés à 30 trames/60 champs (25 trames/50 champs) par seconde. Les contenus film proviennent du cinéma et sont affichés à 24 trames par seconde. Certains DVD ont à la fois un contenu vidéo et un contenu film.

Pour que les images à l'écran soient naturelles lorsqu'elles sont restituées en mode PROGRESSIVE (50 ou 60 trames par seconde), le signal vidéo progressif doit être converti pour le type de contenu DVD que vous regardez. Vous pouvez régler finement le signal vidéo progressif 525p/625p qui est émis lorsque vous appuyez sur PROGRESSIVE (« PROGRESSIVE » s'allume). Notez que vous devez raccorder l'appareil à un téléviseur à balayage progressif par les prises COMPONENT VIDEO OUT (page 16).

| | |
|-------------|---|
| <u>Auto</u> | Détecte automatiquement le type de contenu (film ou vidéo) et sélectionne le mode de conversion approprié. Sélectionnez normalement cette position. |
| Vidéo | Utilise le mode de conversion pour contenu vidéo. |

Réglage scart

Permet de sélectionner le type d'entrée/sortie des signaux par les prises SCART (péritel) du panneau arrière de l'enregistreur. Sélectionnez une option pour chaque paramètre ci-dessous en fonction de la combinaison de prises et des types de signal que vous utiliserez.

◆ Sortie ligne1

Permet de sélectionner le type de sortie de signaux vidéo pour la prise LINE 1 – TV.

| | |
|--------------|----------------------------|
| <u>RVB</u> | Sortie de signaux RVB. |
| <u>Vidéo</u> | Sortie de signaux vidéo. |
| S Vidéo | Sortie de signaux S-vidéo. |

🔍 Remarques

- Si votre téléviseur ne prend pas en charge les signaux S-vidéo ou RVB, aucune image n'apparaît sur l'écran du téléviseur lorsque vous sélectionnez « S Vidéo » ou « RVB ». Consultez le mode d'emploi de votre téléviseur.
- Vous ne pouvez pas sélectionner « RVB » lorsque « Sortie Composante » ci-dessus se trouve sur « Oui ».
- Les fonctions SMARTLINK ne sont disponibles que lorsque « Vidéo » est sélectionné.

◆ Entrée ligne3

Permet de sélectionner le type d'entrée de signaux vidéo pour la prise LINE 3/DECODER. L'image ne sera pas nette si l'option sélectionnée ne correspond pas au type de signal d'entrée vidéo.

| | |
|-----------------------------|---|
| <u>Vidéo/</u> <u>RVB</u> | Entrée de signaux vidéo ou de signaux RVB. |
| Decodeur | Sélectionnez cette option lorsque vous utilisez un décodeur TV -Payante/Canal+. |
| S Vidéo | Entrée de signaux S-vidéo. |

◆ Sortie ligne3

Permet de sélectionner le type de sortie de signaux vidéo pour la prise LINE 3/DECODER.

| | |
|--------------|----------------------------|
| <u>Vidéo</u> | Sortie de signaux vidéo. |
| S Vidéo | Sortie de signaux S-vidéo. |

Entrée ligne4

Permet de sélectionner le type d'entrée de signaux vidéo par la prise LINE 4 IN du panneau arrière de l'enregistreur.

| | |
|--------------|----------------------------|
| <u>Vidéo</u> | Entrée de signaux vidéo. |
| S Vidéo | Entrée de signaux S-vidéo. |

Réglages audio (Audio)

L'affichage de réglage « Audio » vous permet de régler le son en fonction des conditions de lecture et de raccordement.

- 1 Appuyez sur **SYSTEM MENU** alors que l'enregistreur est en mode d'arrêt.
- 2 Sélectionnez « **RÉGLAGES** », puis appuyez sur **ENTER**.
- 3 Sélectionnez « **Audio** », puis appuyez sur **ENTER**.

L'affichage de réglage « Audio » apparaît avec les options ci-dessous. Les réglages par défaut sont soulignés.

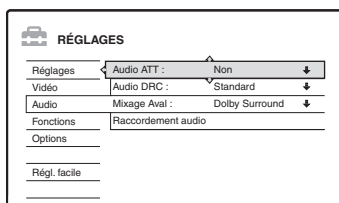

Audio ATT (atténuation)

Si le son de lecture est déformé, placez cette fonction sur « Oui ». L'enregistreur réduit alors le niveau de sortie audio.

Cette fonction a un effet sur la sortie des prises suivantes :

- Prises LINE 2 OUT R-AUDIO-L
- Prise LINE 1 – TV
- Prise LINE 3/DECODER

| | |
|------------|---|
| <u>Oui</u> | Sélectionnez cette option si le son de lecture provenant des enceintes est déformé. |
| <u>Non</u> | Sélectionnez normalement cette position. |

Audio DRC (réglage de la dynamique) (DVD seulement)

Permet d'obtenir un son plus clair à faible volume lors de la lecture d'un DVD compatible « Audio DRC ». Cette fonction a une incidence sur la sortie des prises suivantes :

- Prises LINE 2 OUT R-AUDIO-L
- Prise LINE 1 – TV
- Prise LINE 3/DECODER
- Prise DIGITAL OUT (OPTICAL ou COAXIAL)/HDMI OUT seulement lorsque « Dolby Digital » est sur « D-PCM » (page 97).

| | |
|-----------------|--|
| <u>Standard</u> | Sélectionnez normalement cette position. |
| TV | Permet d'obtenir un son plus clair, même à bas volume. |
| Large Plage | Restitue l'ambiance sonore du « live ». |

Mixage Aval (DVD seulement)

Permet de sélectionner la méthode pour le remixage d'un son multicanal en un signal deux canaux lors de la lecture d'un DVD comportant des éléments (canaux) audio arrière ou enregistré en format Dolby Digital. Pour plus d'informations sur les éléments de signal arrière, voir « 4. Affichage du temps de lecture et des informations de lecture » à la page 39. Cette fonction a un effet sur la sortie des prises suivantes :

- Prises LINE 2 OUT R-AUDIO-L
- Prise LINE 1 – TV
- Prise LINE 3/DECODER
- Prise DIGITAL OUT (OPTICAL ou COAXIAL)/HDMI OUT lorsque « Dolby Digital » est sur « D-PCM » (page 97).

| | |
|-----------------------|---|
| <u>Dolby Surround</u> | Sélectionnez normalement cette position. Les signaux audio multicanal sont émis sur deux canaux pour vous permettre de bénéficier du son surround. |
| Normal | Les signaux audio multicanal sont remixés sur deux canaux pour une utilisation sur un appareil stéréo. |

Raccordement audio

Les options suivantes permettent de choisir la méthode de sortie des signaux audio lorsque vous raccordez un appareil tel qu'un amplificateur (récepteur) doté d'une prise d'entrée numérique. Pour plus d'informations, voir « Étape 4 : Raccordement des cordons audio » à la page 20. Sélectionnez « Dolby Digital », « MPEG », « DTS », « 48kHz/96kHz PCM » et « Audio(HDMI) » après avoir placé « Sortie numérique » sur « Oui ».

Si vous raccordez un appareil n'acceptant pas le signal audio sélectionné, les enceintes pourront émettre un bruit puissant susceptible d'affecter vos oreilles ou d'endommager les enceintes (ou pas de son).

- 1 Sélectionnez « Raccordement audio » dans « Audio », puis appuyez sur ENTER.

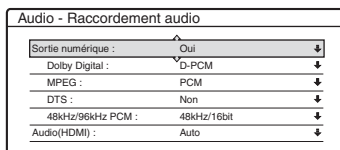

- 2 Sélectionnez « Sortie numérique », puis appuyez sur ENTER.

| | |
|------------|--|
| <u>Oui</u> | Sélectionnez normalement cette position. |
| Non | L'effet du circuit numérique sur le circuit analogique est minime. |

- 3 Sélectionnez « Oui », puis appuyez sur ENTER.
- 4 Sélectionnez le type de signal de sortie numérique.

- **Dolby Digital (Disque dur/DVD seulement)**
Permet de sélectionner le type de signal Dolby Digital.

| | |
|----------------------|---|
| <u>D-PCM</u> | Sélectionnez cette option si l'enregistreur est raccordé à un appareil audio dépourvu d'un décodeur Dolby Digital. Les effets surround des signaux de sortie sont déterminés par l'option sélectionnée pour « Mixage Aval » sur l'affichage de réglage « Audio ». |
| Dolby Digital | Sélectionnez cette option si l'enregistreur est raccordé à un appareil audio pourvu d'un décodeur Dolby Digital. |

Remarque

Si la prise HDMI OUT est raccordée à un appareil non compatible avec des signaux DOLBY DIGITAL, des signaux « D-PCM » sont émis automatiquement même si vous sélectionnez « Dolby Digital ».

- **MPEG (DVD vidéo seulement)**
Permet de sélectionner le type de signal audio MPEG.

| | |
|-------------|---|
| <u>PCM</u> | Sélectionnez cette option si l'enregistreur est raccordé à un appareil audio sans décodeur MPEG. Lors de la lecture de pistes sonores MPEG audio, l'enregistreur émet des signaux stéréo via la prise DIGITAL OUT (COAXIAL ou OPTICAL). |
| MPEG | Sélectionnez cette option si l'enregistreur est raccordé à un appareil audio avec décodeur MPEG. |

Remarque

Si la prise HDMI OUT est raccordée à un appareil non compatible avec des signaux audio MPEG, des signaux « PCM » sont émis automatiquement même si vous sélectionnez « MPEG ».

- **DTS (DVD vidéo seulement)**
Permet d'activer ou désactiver la sortie de signaux DTS.

| | |
|------------|--|
| <u>Oui</u> | Sélectionnez cette option si l'enregistreur est raccordé à un appareil audio pourvu d'un décodeur DTS. |
| <u>Non</u> | Sélectionnez cette option si l'enregistreur est raccordé à un appareil audio dépourvu d'un décodeur DTS. |

Remarque

Lorsqu'une sortie HDMI est exécutée vers un appareil non compatible avec des signaux DTS, les signaux ne seront pas émis, quelle que soit l'option « DTS ».

- **48kHz/96kHz PCM (DVD vidéo seulement)**
Permet de sélectionner la fréquence d'échantillonnage du signal audio.

| | |
|-------------------------|--|
| <u>48kHz/ 16bit</u> | Le signal audio des DVD vidéo est converti à 48 kHz/16 bits avant d'être émis. |
| 96kHz/ 24bit | Tous les signaux de 96 kHz/24 bits sont émis sans être convertis. Ils sont, toutefois, émis en 48 kHz/16 bits s'ils contiennent des signaux de protection des droits d'auteur. |

Remarques

- L'option sélectionnée pour « 48kHz/96kHz PCM » est sans effet lorsque les signaux audio sont émis par les prises LINE 2 OUT (R-AUDIO-L). Si la fréquence d'échantillonnage est de 96 kHz, les signaux sont simplement convertis en signaux analogiques de 96 kHz avant d'être émis.
- Lorsque vous utilisez la prise DIGITAL OUT (COAXIAL ou OPTICAL) pour écouter des signaux MPEG audio et que vous placez « MPEG » sur « MPEG » sur l'affichage de réglage « Audio », aucun son n'est émis par les enceintes si vous sélectionnez l'un des modes TVS.
- Si la prise HDMI OUT est raccordée à un appareil non compatible avec des signaux 96 kHz, 48 kHz PCM est émis automatiquement même si vous sélectionnez « 96kHz/24bit ».

- Audio(HDMI)

Permet de sélectionner le type de signal audio émis de la prise HDMI OUT.

| | |
|------|---|
| Auto | Sélectionnez normalement cette position. Le signal audio optimum qui peut être reçu par le téléviseur, basé sur l'option « Sortie numérique » (page 97) est émis. |
| PCM | Convertit des signaux Dolby Digital ou 96 KHz PCM en 48 kHz/16 bits PCM. |

Remarques

- Un bruit fort (ou aucun son) sera émis si vous raccordez l'enregistreur à un téléviseur qui n'est pas compatible avec des signaux DOLBY DIGITAL/DTS et que « Auto » est sélectionné. Dans ce cas, sélectionnez « PCM ».
- Placez « Sortie numérique » sur « Oui » lors de l'émission de signaux audio comprimés vers un téléviseur compatible HDMI.

Réglages d'enregistrement et de blocage parental (Fonctions)

L'affichage de réglage « Fonctions » vous permet de régler les paramètres d'enregistrement et de blocage parental.

- 1 Appuyez sur SYSTEM MENU alors que l'enregistreur est en mode d'arrêt.
- 2 Sélectionnez « RÉGLAGES », puis appuyez sur ENTER.
- 3 Sélectionnez « Fonctions », puis appuyez sur ENTER.

L'affichage de réglage « Fonctions » apparaît avec les options ci-dessous. Les réglages par défaut sont soulignés.

| RÉGLAGES | |
|--------------|--|
| Réglages | Enreg. TV Direct : Oui ↓ |
| Vidéo | Chapitre automatique : Oui ↓ |
| Audio | Blocage Parental |
| Fonctions | Copie une pression |
| Options | Enregistrement synchro : Enregistrer sur HDD ↓ |
| | Réglage HQ : HQ ↓ |
| Régl. facile | Système de couleurs : PAL ↓ |
| | Écran de veille : Oui ↓ |

Enreg. TV Direct (Disque dur/DVD+RW/DVD-RW/DVD+R/DVD-R seulement)

| | |
|-----|---|
| Oui | Permet d'enregistrer facilement l'émission que vous regardez à la télévision à l'aide de la fonction SMARTLINK. |
| Non | Permet de désactiver la fonction d'enregistrement TV Direct. |

Chapitre automatique

Cette fonction permet de diviser automatiquement un enregistrement (un titre) en chapitres pendant l'enregistrement ou la copie.

| | |
|-----|--|
| Oui | <p>Pour le disque dur ou les DVD-RW (mode VR), l'enregistreur détecte les changements dans l'image et le son et insère automatiquement des marques de chapitre.</p> <p>Pour les autres disques enregistrables, l'enregistreur insère des marques de chapitre à des intervalles de 6 minutes environ.</p> |
| Non | Aucune marque de chapitre n'est insérée. |

Remarques

- L'intervalle réel des marques de chapitre varie en fonction du volume d'informations du contenu vidéo à enregistrer.
- Des marques de chapitre sont automatiquement insérées au point de départ de chaque enregistrement sur la cassette lorsque « Chapitre automatique » se trouve sur « Oui » pendant une copie DV sur le disque dur ou sur un DVD-RW (mode VR).

Blocage Parental (DVD vidéo seulement)

La lecture de certains DVD vidéo peut être limitée selon un niveau prédéterminé tel que l'âge des utilisateurs. Certaines scènes peuvent être bloquées ou remplacées par d'autres.

- 1 Sélectionnez « Blocage Parental » dans « Fonctions », puis appuyez sur ENTER.
 - Si vous n'avez pas saisi de mot de passe, l'affichage pour l'enregistrement d'un nouveau mot de passe apparaît.

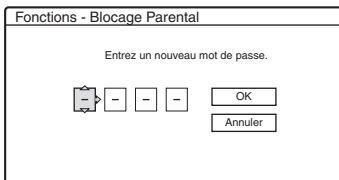

- Si vous avez déjà enregistré un mot de passe, l'affichage pour la saisie du mot de passe apparaît.

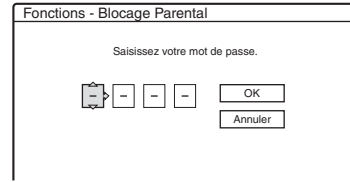

- 2 Saisissez votre mot de passe à quatre chiffres à l'aide des touches numériques, puis sélectionnez « OK » et appuyez sur ENTER.

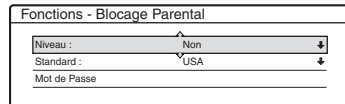

- 3 Sélectionnez « Standard », puis appuyez sur **➔** ou ENTER. Les paramètres pour « Standard » s'affichent.

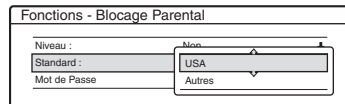

- 4 Sélectionnez une zone géographique pour définir le niveau de censure, puis appuyez sur ENTER. La zone est validée.

- Si vous avez choisi « Autres », appuyez sur les touches numériques pour sélectionner un code de zone dans le tableau (page 123). Sélectionnez ensuite « OK », puis appuyez sur ENTER.

- 5 Sélectionnez « Niveau », puis appuyez sur ENTER. Les paramètres pour « Niveau » s'affichent.

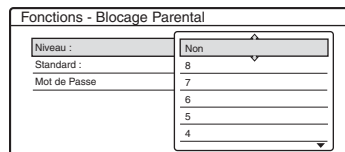

Plus la valeur est faible, plus la censure est sévère. Tous les disques de niveaux supérieurs à celui que vous sélectionnez seront bloqués.

- 6** Sélectionnez le niveau et appuyez sur ENTER.
Le réglage du blocage parental est terminé.

Pour désactiver le réglage du blocage parental pour le disque, placez « Niveau » sur « Non » à l'étape 6.

Pour changer le mot de passe, sélectionnez « Mot de Passe » à l'étape 3, puis appuyez sur ENTER. Lorsque l'affichage pour l'enregistrement du mot de passe apparaît, saisissez un nouveau mot de passe à quatre chiffres à l'aide des touches numériques, puis sélectionnez « OK » et appuyez sur ENTER.

Remarques

- Si vous oubliez votre mot de passe, vous devez le réinitialiser en sélectionnant « Blocage Parental » dans « Réglage Par Defaut » de l'affichage de réglage « Options » (page 103).
- Si le disque ne comporte pas de fonction de blocage parental, vous ne pouvez pas en limiter la lecture sur cet enregistreur.
- Pour certains disques, il peut vous être demandé de changer le niveau de blocage parental pendant la lecture. Saisissez alors votre mot de passe, puis changez le niveau.

Copie une pression

Permet d'afficher les options suivantes pour la fonction Copie une pression.

◆ Finaliser le disque (pour tous les disques enregistrables autres que les DVD-RW en mode VR)

Permet de spécifier si le disque sera finalisé automatiquement après une Copie une pression (page 85).

| | |
|---------------|--|
| Auto | Le disque est finalisé automatiquement après une Copie une pression. |
| <u>Manuel</u> | Permet de finaliser le disque manuellement. |

Enregistrement synchro

Permet de sélectionner la destination d'enregistrement utilisée pour l'enregistrement synchronisé (page 54).

| | |
|--------------------------------------|-------------------------------|
| <u>Enregis- trer sur HDD</u> | Enregistre sur le disque dur. |
| Enregis- trer sur DVD | Enregistre sur des DVD. |

Réglage HQ (Disque dur seulement)

Permet de sélectionner le mode HQ utilisé pour enregistrer sur le disque dur (page 45).

| | |
|-----------|---|
| HQ+ | Enregistrement en qualité supérieure (15 Mbit/s environ). |
| <u>HQ</u> | Enregistrement en mode HQ standard. |

Système de couleurs

Permet de sélectionner le système de couleurs lors de la lecture de CD vidéo (Super CD vidéo).

| | |
|------------|---|
| <u>PAL</u> | Permet de lire un disque en système de couleurs PAL. |
| NTSC | Permet de lire un disque en système de couleurs NTSC. |

Écran de veille

L'écran de veille apparaît lorsque l'enregistreur reste inutilisé pendant plus de 10 minutes alors qu'il y a un affichage sur écran tel que le menu système sur l'écran du téléviseur. L'image de l'écran de veille protège l'écran contre les dommages (image résiduelle).

| | |
|------------|---|
| <u>Oui</u> | Permet d'activer la fonction d'écran de veille. |
| Non | Permet de désactiver la fonction. |

Réglages disque et de la télécommande/Réglages par défaut (Options)

L'affichage de réglage « Options » vous permet de définir d'autres options de fonctionnement.

- 1 Appuyez sur **SYSTEM MENU** alors que l'enregistreur est en mode d'arrêt.
- 2 Sélectionnez « **RÉGLAGES** », puis appuyez sur **ENTER**.
- 3 Sélectionnez « **Options** », puis appuyez sur **ENTER**.

L'affichage de réglage « Options » apparaît avec les options ci-dessous. Les réglages par défaut sont soulignés.

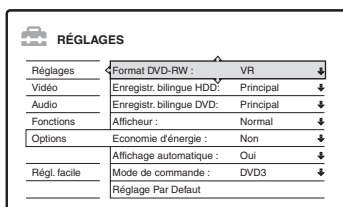

Format DVD-RW (DVD-RW seulement)

Lorsque vous insérez un DVD-RW neuf non formaté, l'enregistreur le formate automatiquement en mode VR ou en mode Vidéo selon l'option sélectionnée ci-dessous.

| | |
|-----------|--|
| <u>VR</u> | Le disque est automatiquement formaté en mode VR. |
| Vidéo | Le disque est automatiquement formaté en mode Vidéo. |

Enregistr. bilingue HDD (Disque dur seulement)

Permet de sélectionner la ou les pistes sonores qui seront enregistrées sur le disque dur.

| | |
|--------------------------|--|
| <u>Principal</u> | Permet d'enregistrer la piste sonore principale d'une émission bilingue. |
| Secondaire | Permet d'enregistrer la piste sonore secondaire d'une émission bilingue. |
| Principal+ Secondaire | Permet d'enregistrer la piste sonore principale et la piste sonore secondaire d'une émission bilingue. |

Remarque

Si le mode d'enregistrement est configuré pour changer lors de la copie d'un DVD sur le disque dur, le son de la source (DVD) est appliqué quelle que soit l'option choisie ci-dessus.

Enregistr. bilingue DVD (pour tous les disques enregistrables autres que les DVD-RW en mode VR)

Permet de sélectionner les pistes sonores qui seront enregistrées sur le disque enregistrable. Cette sélection n'est pas nécessaire lors de l'enregistrement sur des DVD-RW (mode VR) car la piste sonore principale et la piste sonore secondaire sont toutes deux enregistrées.

| | |
|------------------|--|
| <u>Principal</u> | Permet d'enregistrer la piste sonore principale d'une émission bilingue. |
| Secondaire | Permet d'enregistrer la piste sonore secondaire d'une émission bilingue. |

Afficheur

Permet de régler l'éclairage de l'afficheur du panneau avant.

| | |
|--------------------|--|
| <u>Normal</u> | Éclairage fort. |
| Économie d'énergie | Éclairage faible. L'éclairage s'éteint lorsque vous éteignez l'appareil. |

Remarque

Lorsque « Economie d'énergie » se trouve sur « Oui » sur l'affichage de réglage « Options », l'afficheur du panneau avant s'éteint en mode de veille quelle que soit l'option sélectionnée.

Economie d'énergie

Permet de spécifier si l'enregistreur est en mode d'économie d'énergie lorsqu'il est éteint (en veille).

| | |
|------------|--|
| <u>Oui</u> | Le mode d'économie d'énergie est activé. L'afficheur du panneau avant est éteint lorsque l'enregistreur est en veille. |
| <u>Non</u> | Le mode d'économie d'énergie est désactivé. Sélectionnez normalement cette option. |

Remarques

- Le mode d'économie d'énergie ne fonctionne pas dans les cas suivants, même si « Economie d'énergie » se trouve sur « Oui ».
 - Enregistrement synchro est activé.
 - un enregistrement a été programmé avec l'option « PDC/VPS » sur « Oui » sur le menu Liste minuterie.
- Les fonctionnalités SMARTLINK ne sont pas disponibles lorsque « Economie d'énergie » se trouve sur « Oui ».

Affichage automatique

| | |
|------------|---|
| <u>Oui</u> | Les informations sont automatiquement affichées à l'écran lorsque vous allumez l'enregistreur, etc. |
| <u>Non</u> | Les informations ne sont affichées que lorsque vous appuyez sur DISPLAY. |

Mode de commande

Permet de changer le mode de commande de l'enregistreur si ce mode de commande a déjà été affecté à un autre appareil DVD. Placez le commutateur Mode de commande de la télécommande sur le même mode que celui sélectionné ici. Pour plus d'informations, voir « Si vous utilisez un lecteur DVD Sony ou plusieurs enregistreurs DVD Sony » à la page 24.

| | |
|-------------|---|
| <u>DVD1</u> | Sélectionnez cette option si le mode de commande par défaut provoque un conflit avec un autre appareil DVD. |
| <u>DVD2</u> | Sélectionnez cette option si le mode de commande par défaut provoque un conflit avec un autre appareil DVD. |
| <u>DVD3</u> | Mode de commande par défaut de l'enregistreur. |

Réglage Par Defaut

Permet de sélectionner les réglages par groupe et de les ramener aux valeurs par défaut. Notez que tous les réglages que vous avez effectués jusqu'ici seront perdus.

- Sélectionnez « Réglage Par Defaut » dans « Options », puis appuyez sur ➡ ou ENTER. L'affichage pour la sélection d'un groupe de réglages apparaît.
- Sélectionnez le groupe de réglages que vous désirez ramener aux réglages par défaut parmi « Réglages », « Vidéo », « Audio », « Fonctions », « Options », « Blocage Parental » et « Tous », puis appuyez sur ➡ ou ENTER.
- Sélectionnez « Lancer », puis appuyez sur ENTER. Les réglages sélectionnés sont ramenés à leurs valeurs par défaut.
- Appuyez sur ENTER lorsque « Terminer » apparaît.

Régl. facile (Réinitialisation de l'enregistreur)

Sélectionnez cette option pour exécuter le programme « Régl. facile ».

- 1** Appuyez sur **SYSTEM MENU** alors que l'enregistreur est en mode d'arrêt.
- 2** Sélectionnez « **RÉGLAGES** », puis appuyez sur **ENTER**.
- 3** Sélectionnez « **Régl. facile** », puis appuyez sur **ENTER**.

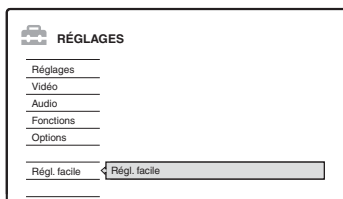

- 4** Appuyez sur **ENTER**.
- 5** Sélectionnez « **Lancer** ».
- 6** Suivez les instructions de la procédure « **Régl. facile** » (page 26) depuis l'étape 2.

Dépannage

Si vous rencontrez l'un des problèmes suivants lors de l'utilisation de l'enregistreur, essayez de le résoudre en utilisant ce guide de dépannage avant de le porter à réparer. Si le problème persiste, consultez le revendeur Sony le plus proche.

Alimentation

L'appareil ne s'allume pas.

- ➔ Assurez-vous que le cordon d'alimentation secteur est bien branché.

Image

Il n'y a pas d'image.

- ➔ Rebranchez correctement tous les cordons de raccordement.
- ➔ Les cordons de raccordement sont endommagés.
- ➔ Vérifiez le raccordement au téléviseur (page 15).
- ➔ Réglez le sélecteur d'entrée du téléviseur (sur « magnétoscope », par exemple) de façon que le signal de l'enregistreur apparaisse sur l'écran du téléviseur.
- ➔ Assurez-vous que l'option sélectionnée pour « Réglage scart » sur l'affichage de réglage « Vidéo » est appropriée pour votre système (page 95).
- ➔ Si l'enregistreur est raccordé au téléviseur via les seules prises COMPONENT VIDEO OUT, placez « Sortie Composante » sur « Oui » sur l'affichage de réglage « Vidéo » (page 95).
- ➔ Cet enregistreur ne peut pas enregistrer les signaux NTSC.
- ➔ Lors de la lecture d'un DVD double couche, l'image et le son peuvent être momentanément interrompus au point de changement de couche du disque.

Présence de bruits parasites sur l'image.

- ➔ Si le signal de sortie d'image de l'enregistreur passe par un magnétoscope avant de parvenir au téléviseur ou si vous utilisez un combiné téléviseur/magnétoscope, le signal de protection contre la copie de certains contenus DVD peut affecter la qualité d'image. Si le problème

persiste après que vous avez raccordé l'enregistreur directement au téléviseur, essayez de le raccorder à l'entrée S-vidéo du téléviseur.

- ➔ Vous avez placé l'enregistreur en mode progressif (l'indicateur PROGRESSIVE est allumé) alors que votre téléviseur n'accepte pas les signaux progressifs. Appuyez alors sur PROGRESSIVE jusqu'à ce que l'indicateur PROGRESSIVE s'éteigne.
- ➔ Même si votre téléviseur est compatible avec les signaux progressifs (525p/625p), il se peut que l'image soit affectée lorsque vous placez l'enregistreur en mode progressif. Dans un tel cas, débranchez le cordon HDMI de l'enregistreur, puis appuyez sur PROGRESSIVE de façon que l'indicateur PROGRESSIVE s'éteigne et que l'enregistreur soit placé en mode normal (entrelacé).
- ➔ Le DVD que vous regardez est enregistré dans un système de couleur différent de celui de votre téléviseur.
- ➔ Du bruit peut apparaître sur les images enregistrées sur le disque dur. Ceci provient des caractéristiques du disque dur et n'est pas une anomalie.
- ➔ Lors de la lecture d'un DVD double couche, l'image et le son peuvent être momentanément interrompus au point de changement de couche du disque.

Il n'y a pas d'image ou l'image est parasitée lorsque la prise HDMI OUT est utilisée pour le raccordement.

- ➔ Essayez ce qui suit : ① Éteignez, puis rallumez l'enregistreur. ② Éteignez, puis rallumez l'appareil raccordé. ③ Débranchez, puis rebranchez le cordon HDMI.
- ➔ Si la prise HDMI OUT est utilisée pour la sortie vidéo, le changement de l'option « Résolution HDMI » sur l'affichage de réglage « Vidéo » peut résoudre le problème (page 94). Raccordez le téléviseur et l'enregistreur au moyen d'une prise vidéo autre que HDMI OUT et réglez l'entrée du téléviseur sur l'entrée vidéo raccordée de façon à voir les affichages sur écran. Changez l'option « Résolution HDMI » sur l'affichage de réglage « Vidéo » et ramenez l'entrée du téléviseur sur HDMI. Si l'image n'apparaît toujours pas, répétez les opérations et essayez d'autres options.
- ➔ L'enregistreur est raccordé à un appareil d'entrée qui n'est pas conforme à HDCP (page 16).

L'émission TV n'est pas affichée sur tout l'écran.

- ➔ Réglez le canal manuellement dans « Réglage du canal » sur l'affichage de réglage « Réglages » (page 88).
- ➔ Sélectionnez la source correcte à l'aide de la touche INPUT SELECT ou sélectionnez le canal d'une émission TV quelconque à l'aide des touches PROG +/-.

L'image de l'émission TV est déformée.

- ➔ Réorientez l'antenne du téléviseur.
- ➔ Réglez l'image (consultez le mode d'emploi du téléviseur).
- ➔ Éloignez davantage l'enregistreur du téléviseur.
- ➔ Éloignez l'ensemble de câbles d'antenne du téléviseur.
- ➔ Le câble RF est raccordé à la prise AERIAL OUT de l'enregistreur. Raccordez-le à la prise AERIAL IN.

Les canaux TV ne peuvent pas être changés.

- ➔ Le canal est désactivé (page 91).
- ➔ Un enregistrement programmé ayant résulté en un changement de canal a commencé.

L'image de l'appareil raccordé à la prise d'entrée de l'enregistreur n'apparaît pas à l'écran.

- ➔ Si l'appareil est raccordé à la prise LINE 1 – TV, sélectionnez « L1 » sur l'afficheur du panneau avant en appuyant sur PROG +/- ou sur INPUT SELECT.
Si l'appareil est raccordé aux prises LINE 2 IN, sélectionnez « L2 » sur l'afficheur du panneau avant en appuyant sur PROG +/- ou sur INPUT SELECT.
- Si l'appareil est raccordé aux prises LINE 4 IN, sélectionnez « L4 » sur l'afficheur du panneau avant en appuyant sur PROG +/- ou sur INPUT SELECT.
- Si l'appareil est raccordé à la prise LINE 3/DECODER, sélectionnez « L3 » sur l'afficheur du panneau avant en appuyant sur PROG +/- ou sur INPUT SELECT.
- Si l'appareil est raccordé à la prise DV IN (comme c'est généralement le cas pour une liaison de caméscope numérique), sélectionnez « DV » sur l'afficheur du panneau avant en appuyant sur PROG +/- ou sur INPUT SELECT.

- ➔ Si un câble S-véo est raccordé à la prise LINE 4 IN de l'enregistreur, placez « Entrée ligne4 » sur « S Vidéo » sur l'affichage de réglage « Vidéo » (page 96).

L'image de lecture ou de l'émission TV de l'appareil raccordé via l'enregistreur est déformée.

- ➔ Si la sortie d'image de lecture d'un lecteur DVD, magnéscope ou tuner passe par l'enregistreur avant de parvenir au téléviseur, le signal de protection contre la copie de certains contenus peut affecter la qualité de l'image. Débranchez l'appareil de lecture en question et branchez-le directement au téléviseur.

L'image ne remplit pas l'écran.

- ➔ Pour « Type TV » de l'affichage de réglage « Vidéo », sélectionnez l'option correspondant au format d'image du téléviseur (page 94).

L'image ne remplit pas l'écran bien que vous ayez sélectionné le format d'image dans « Type TV » sur l'affichage de réglage « Vidéo ».

- ➔ Le format d'image du titre est fixe.

L'image est noir et blanc.

- ➔ Assurez-vous que l'option sélectionnée pour « Sortie ligne1 » dans « Réglage scart » de l'affichage de réglage « Vidéo » est appropriée pour votre système (page 95).
- ➔ Si vous utilisez un cordon PÉRITEL, assurez-vous qu'il a tous ses contacts (21 broches) câblés.

Son

Il n'y a pas de son.

- ➔ Rebranchez correctement tous les cordons de raccordement.
- ➔ Le cordon de raccordement est endommagé.
- ➔ La source d'entrée sélectionnée sur l'amplificateur ou le raccordement à l'amplificateur sont incorrects.
- ➔ L'enregistreur est en mode de lecture inversée, d'avance rapide, de ralenti ou de pause.
- ➔ Si le signal audio ne passe pas par les prises DIGITAL OUT (OPTICAL ou COAXIAL)/HDMI OUT, vérifiez les réglages « Raccordement audio » sur l'affichage de réglage « Audio » (page 97).

Aucun son n'est émis de la prise HDMI OUT.

- ➔ Essayez ce qui suit : ①Éteignez, puis rallumez l'enregistreur. ②Éteignez, puis rallumez l'appareil raccordé. ③Débranchez, puis rebranchez le cordon HDMI.
- ➔ La prise HDMI OUT est raccordée à un appareil DVI (les prises DVI n'acceptent pas de signaux audio).
- ➔ L'appareil raccordé à la prise HDMI OUT n'est pas conforme au format de signal audio ; dans un tel cas, réglez « Audio(HDMI) » de « Raccordement audio » de l'affichage de réglage « Audio » sur « PCM » (page 99).

Distorsion du son.

- ➔ Placez « Audio ATT » sur « Oui » sur l'affichage de réglage « Audio » (page 96).

Le son est parasité.

- ➔ Lors de la lecture d'un CD avec des pistes sonores DTS, des bruits parasites sont émis par les prises LINE 2 OUT R-AUDIO-L, la prise LINE 1 – TV ou la prise LINE 3/DECODER (page 60).

Le volume sonore est bas.

- ➔ Le volume sonore est bas sur certains DVD. Vous pourrez peut-être améliorer le volume sonore en plaçant « Audio DRC » sur « TV » sur l'affichage de réglage « Audio » (page 97).
- ➔ Placez « Audio ATT » sur « Non » sur l'affichage de réglage « Audio » (page 96).
- ➔ L'un des effets TVS a été sélectionné (page 59).

La piste sonore auxiliaire d'une émission n'est pas enregistrée.

- ➔ Lorsque vous enregistrez depuis un appareil raccordé à celui-ci, placez « Entrée ligne audio » sur « Bilingue » dans le menu TOOLS (page 56).
- ➔ Les pistes multilingues (principale et secondaire) ne peuvent pas être enregistrées sur des DVD+RW, DVD-RW (mode Vidéo), DVD+R ou DVD-R. Pour enregistrer la langue, sélectionnez « Principal » ou « Secondaire » pour « Enregistr. bilingue DVD » sur l'affichage de réglage « Options » avant d'enregistrer (page 102). Pour enregistrer à la fois les pistes sonores principale et secondaire, utilisez un DVD-RW (mode VR).
- ➔ Seuls le disque dur et les DVD-RW (mode VR) permettent d'enregistrer à la fois les pistes sonores principale et secondaire. Pour enregistrer sur le disque dur, placez « Enregistr. bilingue HDD » sur « Principal+Secondaire » sur l'affichage de réglage « Options » (page 102).
- ➔ Si vous avez raccordé un amplificateur AV aux prises DIGITAL OUT (OPTICAL ou COAXIAL) et voulez changer la plage audio pour un DVD-RW (mode VR) pendant la lecture, réglez « Dolby Digital » de « Raccordement audio » de l'affichage de réglage « Audio » sur « D-PCM » (page 97).

Lecture

L'enregistreur ne lit aucun type de disque (autre que le disque dur).

- ➔ Le disque est à l'envers. Insérez le disque avec son étiquette vers le haut.
- ➔ Le disque n'est pas correctement introduit.
- ➔ De l'humidité s'est condensée à l'intérieur de l'enregistreur. Retirez le disque et laissez l'enregistreur allumé pendant une demi-heure environ pour permettre à l'humidité de s'évaporer.
- ➔ Si le disque a été enregistré sur un autre appareil, l'enregistreur ne peut pas le lire s'il n'a pas été finalisé (page 43).

L'enregistreur ne commence pas la lecture au début du disque.

- ➔ La fonction Lecture de reprise a été activée (page 58).
- ➔ Vous avez introduit un DVD dont le menu des titres ou le menu du DVD apparaît automatiquement sur l'écran du téléviseur lorsqu'il est inséré. Utilisez le menu pour commencer la lecture.

L'enregistreur commence la lecture automatiquement.

- ➔ Le DVD vidéo est doté d'une fonction de lecture automatique.

La lecture s'arrête automatiquement.

- ➔ Si le DVD contient un signal de pause automatique, l'enregistreur arrête la lecture lorsqu'il rencontre ce signal.

Certaines fonctions telles qu'arrêt, recherche ou lecture au ralenti ne peuvent pas être exécutées.

- ➔ Certaines des opérations ci-dessus ne peuvent pas être exécutées sur tous les DVD. Consultez le mode d'emploi du disque.

La langue de la piste sonore ne peut pas être changée.

- ➔ Le DVD en cours de lecture ne comporte pas de pistes multilingues.
- ➔ Le DVD vidéo interdit le changement de langue pour la piste sonore.
- ➔ Essayez de changer la langue à l'aide du menu du DVD vidéo.

La langue des sous-titres ne peut pas être changée ou désactivée.

- ➔ Le DVD vidéo ne contient pas de sous-titres multilingues.
- ➔ Le DVD vidéo interdit le changement de sous-titres.
- ➔ Essayez de changer les sous-titres en utilisant le menu du DVD vidéo.
- ➔ Les sous-titres ne peuvent pas être changés pour les titres enregistrés sur cet enregistreur.

L'angle de vue ne peut pas être changé.

- ➔ Le DVD vidéo en cours de lecture ne contient pas plusieurs angles de vue.
- ➔ Vous essayez de changer l'angle de vue alors que «  » n'apparaît pas sur l'écran du téléviseur (page 59).
- ➔ Le DVD vidéo interdit le changement d'angle de vue.
- ➔ Essayez de changer l'angle de vue en utilisant le menu du DVD vidéo.
- ➔ Les angles de vue ne peuvent pas être changés pour les titres enregistrés sur cet enregistreur.

Les plages audio MP3 ne sont pas lues.

- ➔ Les plages audio MP3 ne sont pas enregistrées dans un format pouvant être lu par l'enregistreur (page 68).

Les fichiers d'image JPEG ne sont pas lus.

- ➔ Les fichiers d'image JPEG ne sont pas enregistrés dans un format pouvant être lu par l'enregistreur (page 68).
- ➔ Les images JPEG progressives ne peuvent pas être lues.

La fonction Pause TV est inopérante.

- ➔ Vous enregistrez sur le disque dur ou le disque dur est plein.

Enregistrement/Enregistrement programmé/Montage

Vous ne parvenez pas à passer sur une autre chaîne que celle que vous enregistrez.

- ➔ Sélectionnez « TV » comme source d'entrée du téléviseur.

L'enregistrement ne commence pas immédiatement lorsque vous appuyez sur

● REC.

- ➔ Attendez que l'indication « LOAD », « FORMAT » ou « INFOWRITE » ait disparu de l'afficheur du panneau avant pour utiliser l'enregistreur.

Rien n'a été enregistré bien que vous ayez programmé correctement l'enregistrement.

- ➔ Une coupure de courant s'est produite pendant l'enregistrement.
- ➔ L'horloge interne de l'enregistreur a été arrêtée par une coupure de courant ayant duré plus d'une heure. Remettez l'horloge à l'heure (page 92).
- ➔ Le canal a été désactivé après la programmation d'un enregistrement. Voir « Réglage du canal » à la page 88.
- ➔ Débranchez l'enregistreur de la prise de courant, puis rebranchez-le.
- ➔ L'option « Balay. PDC/VPS Non » a été sélectionnée dans le menu TOOLS (page 48).
- ➔ L'émission contient des signaux de protection contre la copie qui limitent la copie.
- ➔ La programmation est chevauchée par une autre (page 53).
- ➔ Il n'y a pas de DVD dans l'enregistreur.
- ➔ Il n'a pas assez d'espace disque pour l'enregistrement.
- ➔ L'enregistreur exécutait une copie DV.

L'enregistrement ne s'arrête pas immédiatement lorsque vous appuyez sur

■ REC STOP.

- ➔ Plusieurs secondes sont nécessaires pour que l'enregistreur inscrive les données du disque avant que l'enregistrement ne s'arrête.

L'enregistrement ne s'arrête pas lorsque vous appuyez sur ■.

- ➔ Ouvrez le couvercle de la télécommande et appuyez sur ■ REC STOP.

L'enregistrement programmé n'est pas complet ou n'a pas commencé depuis le début.

- ➔ Une coupure de courant s'est produite pendant l'enregistrement. Si le courant se rétablit alors qu'il y a un enregistrement programmé, l'enregistreur reprend l'enregistrement. Si la coupure de courant dure plus d'une heure, vous devez remettre l'horloge à l'heure (page 92).
- ➔ La programmation est chevauchée par une autre (page 53).
- ➔ L'espace disque est insuffisant.
- ➔ La fonction PDC/VPS est active.

Le contenu précédemment enregistré a été effacé.

- ➔ Des données enregistrées sur un DVD avec un ordinateur sont effacées du disque lorsque vous introduisez le disque.
- ➔ La fonction « Suppr. Titres auto » se trouve sur « Oui » dans le menu TOOLS (ce menu apparaît lorsque vous appuyez sur TOOLS alors que le menu Liste minuterie est activé) (page 54).
- ➔ Le titre a été mis à jour et réenregistré (page 47).

La fonction PDC/VPS est inopérante.

- ➔ Assurez-vous que l'heure et la date sont correctement réglées.
- ➔ Assurez-vous que l'heure PDC/VPS programmée est correcte (il peut y avoir une erreur dans le guide des programmes TV). Si la chaîne que vous désirez enregistrer n'envoie pas les bonnes informations PDC/VPS, l'enregistreur ne commence pas l'enregistrement.
- ➔ Si la réception est mauvaise, il se peut que le signal PDC/VPS soit altéré et que l'enregistreur ne puisse pas commencer à enregistrer.
- ➔ L'option « Balay. PDC/VPS Non » est sélectionnée (page 48).

Enregistrement depuis un appareil avec fonction de programmation

Rien n'a été enregistré bien que vous ayez activé correctement l'enregistrement synchronisé.

- ➔ Vous avez oublié d'éteindre l'autre appareil. Éteignez l'autre appareil et placez l'enregistreur en mode d'attente d'enregistrement synchronisé (page 54).
- ➔ L'enregistreur n'a pas été placé en mode d'attente d'enregistrement synchronisé. Appuyez sur SYNCHRO REC pour placer l'enregistreur en mode d'attente d'enregistrement. Assurez-vous que l'indicateur SYNCHRO REC s'allume sur le panneau avant (page 54).
- ➔ L'enregistreur est raccordé à la prise de sortie TV de l'autre appareil.

L'enregistrement synchronisé ne se termine pas.

- ➔ La programmation sur l'autre appareil chevauche celle de l'enregistreur (page 55).
- ➔ Une coupure de courant s'est produite pendant l'enregistrement.

L'enregistreur se met automatiquement à enregistrer lorsque le récepteur satellite est allumé.

- ➔ La fonction Enregistrement synchronisé a été activée. Désactivez le récepteur satellite et la fonction Enregistrement synchronisé (page 54).

Affichage

L'horloge s'est arrêtée.

- ➔ Réglez à nouveau l'horloge (page 92).
- ➔ L'horloge a été arrêtée par une coupure de courant ayant duré plus d'une heure. Remettez l'horloge à l'heure (page 92).

L'indicateur TIMER REC clignote.

- ➔ Il n'y a pas assez d'espace sur le disque.
- ➔ Insérez un disque enregistrable dans l'enregistreur.

L'indication du mode d'enregistrement est incorrecte.

- ➔ Si la durée de l'enregistrement ou de la copie est inférieure à trois minutes, il se peut que l'indication du mode d'enregistrement soit incorrecte. L'enregistrement réel s'effectue, toutefois, correctement dans le mode d'enregistrement sélectionné.
- ➔ Après la lecture de titres ayant été enregistrés en mode SLP ou SEP, il se peut que l'indication du mode d'enregistrement change selon le contenu enregistré.

L'horloge n'apparaît pas sur l'afficheur du panneau avant.

- ➔ La fonction « Afficheur » se trouve sur « Économie d'énergie » sur l'affichage de réglage « Options » (page 102).
- ➔ La fonction « Economie d'énergie » se trouve sur « Oui » sur l'affichage de réglage « Options » et l'enregistreur est en veille (page 103).

Télécommande

La télécommande ne fonctionne pas.

- ➔ Les piles sont usées.
- ➔ La télécommande se trouve trop loin de l'enregistreur.
- ➔ Le code fabricant de la télécommande a été ramené au réglage par défaut lorsque vous avez remplacé les piles. Reprogrammez le code fabricant (page 22).
- ➔ Allumez l'enregistreur.
- ➔ La télécommande n'est pas dirigée vers le capteur de télécommande sur l'enregistreur.
- ➔ Des modes de commande différents sont sélectionnés pour l'enregistreur et la télécommande. Sélectionnez le même mode de commande (page 24). Le mode de commande sélectionné par défaut pour cet enregistreur et la télécommande fournie est DVD3.
- ➔ Placez le commutateur TV/DVD sur DVD (page 24).

Un autre appareil Sony répond à la télécommande.

- ➔ Le même mode de commande est sélectionné pour l'enregistreur et l'autre appareil. Sélectionnez un mode de commande différent pour l'enregistreur (page 24).

Autres

L'enregistreur ne fonctionne pas correctement.

- ➔ Redémarrez l'enregistreur. Appuyez sur **I/⏻** sur l'enregistreur pendant plus de dix secondes jusqu'à ce que « WELCOME » apparaisse sur l'afficheur du panneau avant.
- ➔ Lorsque de l'électricité statique, etc., provoque un dysfonctionnement de l'enregistreur, éteignez-le et attendez que l'horloge apparaisse sur l'afficheur du panneau avant. Débranchez ensuite l'enregistreur, attendez un certain temps, puis rebranchez-le.

Un code à cinq lettres/chiffres est indiqué sur l'afficheur du panneau avant.

- ➔ La fonction d'autodiagnostic a été activée (voir le tableau de la page 112).

Le plateau ne s'ouvre pas lorsque vous appuyez sur **⏻** (ouverture/fermeture).

- ➔ Après un enregistrement ou un montage sur un DVD, plusieurs secondes peuvent être nécessaires pour que le plateau s'ouvre. Le plateau doit, en effet, attendre que l'enregistreur ait fini d'inscrire les données du disque sur le disque.

Le plateau ne s'ouvre pas et « TRAY LOCKED » apparaît sur l'afficheur du panneau avant.

- ➔ Adressez-vous à votre revendeur Sony ou à un centre de service après-vente agréé Sony local.

« RECOVERY » apparaît sur l'afficheur du panneau avant.

- ➔ La fonction de récupération a été activée alors que l'enregistreur était allumé car l'alimentation a été coupée ou il y a eu une panne de courant pendant l'enregistrement. Laissez l'enregistreur allumé jusqu'à ce que « RECOVERY » disparaisse de l'afficheur du panneau avant.

« HDD ERROR » apparaît sur l'afficheur du panneau avant.

- ➔ Une erreur de disque dur s'est produite. Appuyez pendant dix secondes sur **I/⏻** de l'enregistreur jusqu'à ce que « WELCOME » apparaisse sur l'afficheur du panneau avant. Si cela ne résout pas le problème, reformatez le disque dur de l'enregistreur en appuyant sur la touche HDD sur l'enregistreur pendant plus de dix secondes jusqu'à ce que « FORMAT » apparaisse sur l'afficheur du panneau avant. Notez que tout le contenu enregistré sur le disque dur est alors effacé. Si le problème persiste, adressez-vous à votre revendeur Sony le plus proche.



« FAN ERROR » apparaît sur l'afficheur du panneau avant.

- ➔ Vérifiez que l'orifice situé à l'arrière de l'enregistreur n'est pas bloqué. Débranchez ensuite immédiatement le cordon d'alimentation. Laissez l'enregistreur hors tension pendant un certain temps, puis branchez à nouveau le cordon d'alimentation et appuyez sur **I/⏻** de l'enregistreur.

Un bruit mécanique se fait entendre lorsque l'enregistreur est éteint.

- ➔ Il se peut que vous entendiez certains bruits de fonctionnement (tels que celui du ventilateur interne) lorsque l'enregistreur règle l'horloge pour la fonction de réglage automatique de l'horloge ou balaya les canaux pour la fonction PDC/VPS, même si l'appareil est éteint. Ceci n'est pas une anomalie.

Le plateau ne s'ouvre pas et vous ne pouvez pas retirer le disque lorsque vous appuyez sur (ouverture/fermeture).

- ➔ Éteignez l'enregistreur. Lorsque l'horloge apparaît sur l'afficheur du panneau avant, débranchez le cordon d'alimentation secteur. Rebranchez-le tout en appuyant sur la touche  de l'enregistreur et relâchez la touche lorsque le plateau s'ouvre. Maintenez ensuite la touche  de l'enregistreur enfoncée pendant dix secondes environ jusqu'à ce que « WELCOME » apparaisse sur l'afficheur du panneau avant.

« LOCKED » apparaît sur l'afficheur du panneau avant.

- ➔ Le plateau est verrouillé. Désactivez la fonction de verrouillage enfant (page 58).

Fonction d'autodiagnostic (Lorsqu'un code lettre/chiffres apparaît sur l'afficheur)

Lorsque la fonction d'autodiagnostic est activée pour empêcher un dysfonctionnement de l'enregistreur, un code de maintenance à cinq caractères (C 13 00, par exemple) formé d'une lettre suivie de quatre chiffres apparaît sur l'afficheur du panneau avant. Consultez alors le tableau suivant.

| Trois premiers caractères du code de maintenance | Cause et/ou remède |
|--|--|
| C 13 | Le disque dur présente un problème. ➔ Adressez-vous à votre revendeur Sony ou au centre de service après-vente agréé Sony local. Le DVD est sale. ➔ Nettoyez le disque avec un chiffon doux. |
| C 31 | Le DVD/CD n'a pas été correctement inséré. ➔ Réinsérez correctement le disque. |
| E XX (où xx est un nombre) | Pour empêcher un dysfonctionnement, l'enregistreur a exécuté une opération d'autodiagnostic. ➔ Adressez-vous au revendeur Sony le plus proche ou à un centre de service après-vente agréé Sony local et indiquez-lui le code de maintenance à cinq caractères. Exemple : E 61 10 |

Remarques sur cet enregistreur

Fonctionnement

- Si l'enregistreur est déplacé directement d'un endroit froid à un endroit chaud ou placé dans une pièce très humide, l'humidité peut se condenser sur les lentilles à l'intérieur.

L'enregistreur risque alors de mal fonctionner. Retirez alors le disque et laissez l'enregistreur allumé pendant une demi-heure environ pour permettre à l'humidité de s'évaporer.

- Retirez toujours le disque avant de déplacer l'enregistreur. Le disque risquerait autrement d'être endommagé.

Réglage du volume

N'augmentez pas le volume lorsque vous écoutez un passage à signaux d'entrée très faibles ou sans signal audio. Les enceintes pourraient autrement être endommagées lors de la lecture d'un passage à niveau de crête.

Nettoyage

Nettoyez le boîtier, le panneau et les commandes avec un chiffon doux légèrement humecté d'une solution détergente douce. N'utilisez pas de tampons abrasifs, de poudres à récurer ou de solvants tels qu'alcool ou benzène.

Réparation du disque dur

- Le technicien devra peut-être accéder aux données enregistrées sur le disque dur pour effectuer des tests. Son intention n'est nullement de copier ou d'enregistrer les données, titres ou toute autre information.
- Si un remplacement ou une initialisation (formatage) sont nécessaires, nous nous réservons le droit de formater le disque dur. Notez que tout le contenu enregistré sur le disque dur (y compris celui qui ne respecterait pas la loi sur les droits d'auteur) sera alors effacé.

Disques de nettoyage

N'utilisez pas un disque de nettoyage en vente dans le commerce. Il pourrait en résulter un dysfonctionnement.

Remarques sur les disques

- Pour ne pas salir les disques, prenez-les par leur bord. Ne touchez pas leur surface. La poussière, les traces de doigts ou les rayures sur le disque peuvent provoquer un dysfonctionnement.



- N'exposez pas les disques aux rayons directs du soleil ou à des sources de chaleur telles que bouches d'air chaud et ne les laissez pas dans une voiture en plein soleil, car la température à l'intérieur de l'habitacle peut augmenter considérablement.
- Après la lecture, rangez les disques dans leur boîtier.
- Nettoyez les disques avec un tissu de nettoyage. Essuyez le disque du centre vers le bord.



- N'utilisez pas de solvants tels que benzène, diluants, produits de nettoyage en vente dans le commerce ou produits anti-électricité statique en aérosol conçus pour les disques vinyle.
- N'utilisez pas les disques suivants :
 - disques de forme non standard (carte, cœur, par exemple).
 - disque avec une étiquette ou un autocollant.
 - disque avec du ruban adhésif ou de la colle pour étiquette.

Spécifications

Système

Laser : Laser à semi-conducteur

Couverture des canaux :

PAL/SECAM (B/G, D/K, I, L)

VHF : E2 à E12, R1 à R12, F2 à F10, Italie A à H, Irlande A à J, Afrique du Sud 4 à 13/

UHF : E21 à E69, R21 à R69, B21 à B69, F21 à F69/CATV : S01 à S05, S1 à S20, France B à Q/HYPER : S21 à S41

La couverture des canaux ci-dessus ne fait qu'assurer que les canaux seront reçus dans ces plages. Elle ne garantit pas la capacité à recevoir les signaux en toutes circonstances.

Réception vidéo : Synthétiseur de fréquence

Réception audio : Système à porteuse divisée

Sortie d'antenne : Prise d'antenne 75 ohms, asymétrique

Programmation : Horloge : À quartz/Indication des programmations : Cycle de 24 heures (numérique)/Durée de l'alimentation de secours : 1 heure

Format d'enregistrement vidéo : MPEG vidéo

Format d'enregistrement audio/débit binaire applicable : Dolby Digital 2 canaux/256 kbit/s

Entrées et sorties

LINE 2 OUT

(AUDIO) : Prise CINCH/2 Vrms/10 kilohms

(VIDEO) : Prise CINCH/1,0 Vc-c

(S VIDEO) : Mini-DIN à 4 broches/Y : 1,0 Vc-c, C : 0,3 Vc-c (PAL)

LINE 2 IN/LINE 4 IN

(AUDIO) : Prise CINCH/2 Vrms/plus de 22 kilohms

(VIDEO) : Prise CINCH/1,0 Vc-c

(S VIDEO) : Mini-DIN à 4 broches/Y : 1,0 Vc-c, C : 0,3 Vc-c (PAL)

LINE 1 – TV : 21 broches

CVBS IN/OUT

S-Vidéo/RVB OUT (en amont)

LINE 3/DECODER : 21 broches

CVBS IN/OUT

S-Vidéo/RVB IN

S-Vidéo OUT (en aval)

Décodeur

DV IN : 4 broches/i.LINK S100

DIGITAL OUT (OPTICAL) : Prise de sortie optique/-18 dBm (longueur d'onde : 660 nm)

DIGITAL OUT (COAXIAL) : Prise CINCH/0,5 Vc-c/75 ohms

COMPONENT VIDEO OUT

(Y, P_B/C_B, P_R/C_R) :

Prise CINCH/Y : 1,0 Vc-c, P_B/C_B : 0,7 Vc-c, P_R/C_R : 0,7 Vc-c

HDMI OUT : Type A (19 broches)

Généralités

Alimentation : 220-240 V CA, 50/60 Hz

Consommation électrique : 55 W

Dimensions (approx.) : 430 × 75 × 328 mm (largeur/hauteur/profondeur), y compris les pièces saillantes

Capacité du disque dur : 400 Go

Poids (approx.) : 5,2 kg

Température de fonctionnement : 5 à 35 °C

Humidité de fonctionnement : 25 à 80 %

Accessoires fournis :

Cordon d'alimentation secteur (1)

Câble d'antenne (1)

Télécommande (1)

Piles R6 (format AA) (2)

Les spécifications et la conception sont susceptibles d'être modifiées sans préavis.

Standards couleur compatibles

Cet enregistreur est conçu pour enregistrer dans le standard couleurs PAL et pour lire en PAL ou NTSC.

Les signaux du standard couleurs SECAM peuvent être captés ou enregistrés, mais ils ne sont lus qu'en PAL. L'enregistrement de sources vidéo utilisant d'autres standards couleurs n'est pas garanti.

A propos de i.LINK

La prise DV IN de cet enregistreur est conforme à la norme i.LINK. Cette section décrit la norme i.LINK et ses fonctions.

Qu'est-ce que l'i.LINK ?

L'i.LINK est une interface série numérique pour le transfert bidirectionnel des données vidéo numériques, audio numériques et autres entre des appareils dotés d'une prise i.LINK et pour la commande d'autres appareils.

La connexion d'appareils compatibles i.LINK s'effectue à l'aide d'un seul câble i.LINK.

L'i.LINK permet d'effectuer des opérations et d'échanger des données avec d'autres appareils AV numériques divers. Lorsque plusieurs appareils compatibles i.LINK sont connectés en guirlande à cet enregistreur, les opérations et échanges de données sont possibles non seulement avec l'appareil directement connecté à l'enregistreur, mais également avec les autres appareils via l'appareil directement connecté à l'enregistreur.

Notez, toutefois, que le mode de fonctionnement varie parfois en fonction des caractéristiques et spécifications de l'appareil connecté et que les opérations et échanges de données ne sont pas toujours possibles pour certains appareils connectés.

Remarque

Un seul appareil peut normalement être connecté à cet enregistreur par le câble i.LINK (câble de raccordement DV). Pour connecter cet enregistreur à un appareil compatible i.LINK comportant plusieurs prises i.LINK (prises DV), consultez le mode d'emploi de l'appareil à connecter.

A propos du nom « i.LINK »

i.LINK est le nom familier du bus de transport de données IEEE 1394 proposé par SONY et une marque agréée par de nombreuses sociétés. IEEE 1394 est une norme internationale de l'Institute of Electrical and Electronics Engineers.

Vitesse de transmission i.LINK

La vitesse de transmission maximale i.LINK varie en fonction de l'appareil. Trois vitesses de transmission maximales sont définies :

S100 (100 Mbit/s* environ)

S200 (200 Mbit/s* environ)

S400 (400 Mbit/s* environ)

La vitesse de transmission est indiquée sous « Spécifications » dans le mode d'emploi de chaque appareil. Elle est également indiquée près de la prise i.LINK sur certains appareils.

La vitesse de transmission maximale des appareils sur lesquels elle n'est pas mentionnée tels que celui-ci est « S100 ».

Lorsque des appareils sont connectés à d'autres appareils ayant une vitesse de transmission maximale différente, la vitesse de transmission diffère parfois de la vitesse de transmission indiquée.

* Que signifie Mbit/s ?

Mbit/s signifie mégabits par seconde ou le volume total de données pouvant être envoyées ou reçues en une seconde. Ainsi, une vitesse de transmission de 100 Mbit/s signifie que 100 mégabits de données peuvent être envoyées en une seconde.

Fonctions i.LINK de cet enregistreur

Pour plus d'informations sur la manière de copier un enregistrement lorsque cet enregistreur est connecté à un autre appareil vidéo doté d'une prise DV, voir page 83.

La prise DV de cet enregistreur ne peut recevoir que des signaux DVC-SD. Elle ne permet pas la sortie de signaux. La prise DV n'accepte pas des signaux MICRO MV d'appareils tels qu'un caméscope numérique MICRO MV doté d'une prise i.LINK.

Pour les précautions à prendre, voir les remarques à la page 83.

Pour les précautions à prendre lors de la connexion de cet enregistreur, consultez également les modes d'emploi de l'appareil à connecter.

Câble i.LINK à utiliser

Utilisez un câble i.LINK 4 broches/4 broches Sony (durant la copie DV).

i.LINK et  sont des marques.







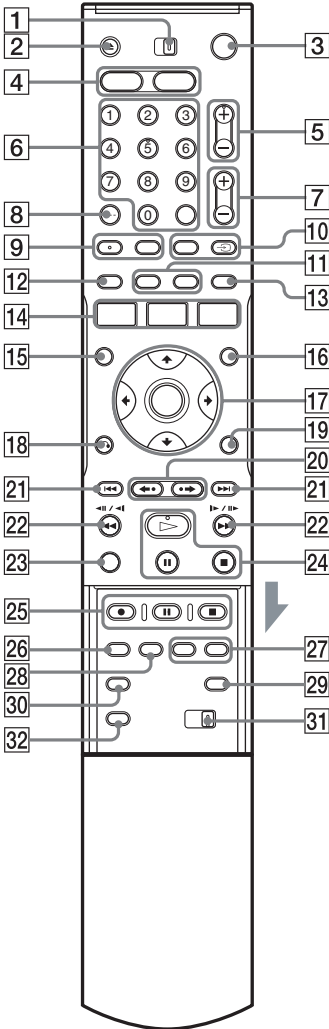



Guide des pièces et commandes

Pour plus d'informations, voir les pages entre parenthèses.

Télécommande



- 1 Commutateur TV/DVD (22)
- 2 Touche (ouverture/fermeture) (33)
- 3 Touche (marche/veille) (26)
- 4 Touche HDD (35)
Touche DVD (33)
- 5 Touches PROG (chaîne) +/- (35)
La touche + comporte un point tactile*.
- 6 Touches numériques (49, 64)
Touche SET (49)
La touche numérique 5 comporte un point tactile*.
- 7 Touches +/- (volume) (22)
- 8 Touche CLEAR/-- (chiffre des dizaines) (49)
- 9 Touche (audio) (59)
Touche (sous-titres) (59)
La touche (audio) comporte un point tactile*.
- 10 Touche INPUT SELECT (56, 83)
Touche TV/VIDEO (22)
- 11 Touche DISPLAY (39)
Touche TIME/TEXT (39)
- 12 Touche TIMER (47, 49)
- 13 Touche SUR (surround) (59)
- 14 Touche SYSTEM MENU (85, 88)
Touche TITLE LIST (36, 57, 66, 71)
Touche TIMER LIST (52)
- 15 Touche TOP MENU (57)
- 16 Touche MENU (57)
- 17 Touche (26)
- 18 Touche RETURN (52)
- 19 Touche TOOLS (33)
- 20 Touches (relecture instantanée)/ (avance instantanée) (36, 66)

- 21** Touches  (précédent/suivant) (59)
- 22** Touches  (recherche) (59)
- 23** Touche VISUAL SEARCH (64)
- 24** Touche  (lecture) (57)
 Touche  (pause) (59)
 Touche  (arrêt) (57)
 La touche  comporte un point tactile*.
- 25** Touche  REC (35)
 Touche  REC PAUSE (35)
 Touche  REC STOP (35)
- 26** Touche REC MODE (35)
- 27** Touches CHAPTER MARK/CHAPTER MARK ERASE (75)
- 28** Touche SYNCHRO REC (54)
- 29** Touche  (mode large) (22)
- 30** Touche  (angle de vue) (59)
- 31** Commutateur COMMAND MODE (DVD 1,2,3) (24)
- 32** Touche PROGRESSIVE (19)

* Utilisez ce point tactile comme repère lorsque vous commandez l'enregistreur.

Panneau avant

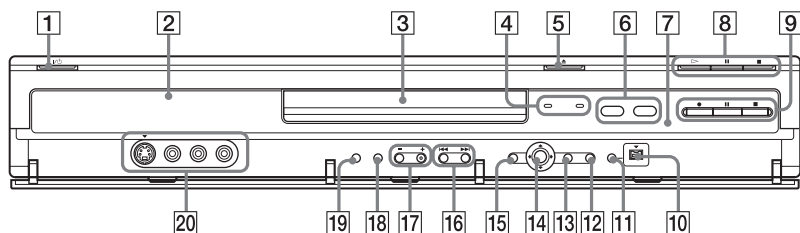

- | | |
|---|--|
| <p>1 Touche I/⏻ (marche/veille) (26)</p> <p>2 Afficheur du panneau avant (40, 119)</p> <p>3 Plateau (33)</p> <p>4 Indicateur TIMER REC (47) Indicateur SYNCHRO REC (54)</p> <p>5 Touche ≡ (ouverture/fermeture) (33)</p> <p>6 Touche/indicateur HDD (35) Touche/indicateur DVD (33)</p> <p>7 (capteur de télécommande) (22)</p> <p>8 Touche ▷ (lecture) (57) Touche (pause) (59) Touche ■ (arrêt) (57)</p> <p>9 Touche ● REC (35) Touche REC PAUSE (35) Touche ■ REC STOP (35)</p> <p>10 Prise DV IN (83)</p> | <p>11 Touche ONE-TOUCH DUB (85)</p> <p>12 Touche SYSTEM MENU (85, 88)</p> <p>13 Touche TOOLS (33)</p> <p>14 Touche ←/↑/↓/→/ENTER (26)</p> <p>15 Touche ↻ RETURN (52)</p> <p>16 Touches ◀◀/▶▶ (précédent/suivant) (59)</p> <p>17 Touches PROGRAM +/- (35) La touche + comporte un point tactile*.</p> <p>18 Touche INPUT SELECT (56, 83)</p> <p>19 Touche REC MODE (45)</p> <p>20 Prises LINE 2 IN (S VIDEO/VIDEO/L(MONO) AUDIO R) (28)</p> |
|---|--|

* Utilisez ce point tactile comme repère lorsque vous commandez l'enregistreur.

Afficheur du panneau avant

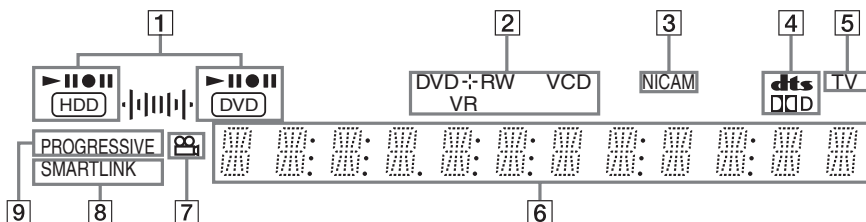

- 1** Indicateurs HDD/DVD
Indiquent le support d'enregistrement sélectionné et l'état de lecture/enregistrement/copie.
- 2** Type de disque*/format d'enregistrement
- 3** Indicateur NICAM (46)
- 4** Indicateurs de signal audio (39)
- 5** Indicateur TV (35)
- 6** Affiche les informations suivantes (40) :
- Temps de lecture/temps restant
 - Titre/chapitre/plage/numéro d'index actuels
 - Durée d'enregistrement/mode d'enregistrement
 - Horloge
 - Chaîne
 - Indication d'enregistrement TV Direct (35) : « TV » apparaît sur les deux dernières positions.
- 7** Indicateur  (angle de vue) (59)
- 8** Indicateur SMARTLINK (16)
- 9** Indicateur PROGRESSIVE (19)

* affiche les CD de données comme « CD ».

Conseil

Si vous désirez que l'afficheur du panneau avant s'éteigne lorsque vous éteignez l'enregistreur, placez « Afficheur » sur « Économie d'énergie » sur l'affichage de réglage « Options » (page 102).

Panneau arrière

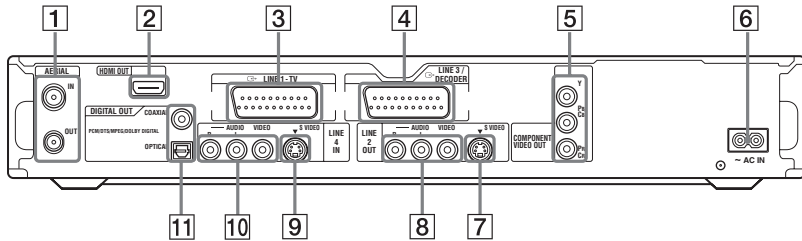

- | | |
|--|---|
| <p>1 Prises AERIAL IN/OUT (15)</p> <p>2 Prise HDMI OUT (sortie interface multimédia haute définition) (16)</p> <p>3 Prise LINE 1 – TV (16)</p> <p>4 Prise LINE 3/DECODER (27)</p> <p>5 Prises COMPONENT VIDEO OUT (Y, Pb/Cb, Pr/Cr) (16)</p> <p>6 Borne AC IN (21)</p> | <p>7 Prise LINE 2 OUT (S VIDEO) (16)</p> <p>8 Prises LINE 2 OUT (R-AUDIO-L/VIDEO) (16, 20)</p> <p>9 Prise LINE 4 IN (S VIDEO) (28)</p> <p>10 Prises LINE 4 IN (R-AUDIO-L/VIDEO) (28)</p> <p>11 Prises DIGITAL OUT (COAXIAL/OPTICAL) (20)</p> |
|--|---|

Glossaire

Chapitre (page 64)

Un chapitre est une section d'un segment image ou audio plus petite que le titre. Un titre est composé de plusieurs chapitres. Certains disques ne comportent aucun chapitre.

Disque dur (page 2)

Un disque dur est un ensemble mécanique constitué de disques et d'un lecteur. Les disques sont des plateaux ronds, plats et rigides revêtus d'un fin support magnétique. Les têtes magnétiques enregistrent les données sur les disques en rotation rapide, ce qui permet une lecture et un enregistrement des données à la fois rapide et efficace.

Dolby Digital (page 97)

Technologie de compression du son numérique mise au point par Dolby Laboratories. Cette technologie utilise un son surround multicanal. Le son des canaux arrière est stéréo tandis que le canal de subwoofer est indépendant. Le Dolby Digital offre les mêmes canaux indépendants de son numérique haute qualité que les chaînes à son surround cinéma « Dolby Digital ».

La séparation des canaux est excellente car les données de chaque canal sont enregistrées indépendamment et la dégradation est minime car tout le traitement des données de chaque canal est numérique.

DTS (page 97)

Technologie de compression du son numérique mise au point par Digital Theater Systems, Inc. Cette technologie utilise un son surround multicanal. Le son des canaux arrière est stéréo tandis que le canal de subwoofer est indépendant. Le DTS offre les mêmes canaux indépendants de son numérique haute qualité.

La séparation des canaux est excellente car les données de chaque canal sont enregistrées indépendamment et la dégradation est minime car tout le traitement des données de chaque canal est numérique.

DVD+R (page 10)

Un DVD+R (lire « plus R ») est un disque enregistrable de même taille qu'un DVD vidéo. Un DVD+R ne peut être enregistré qu'une seule fois et son contenu a le même format qu'un DVD vidéo.

DVD+RW (page 10)

Un DVD+RW (lire « plus RW ») est un disque enregistrable et réinscriptible. Il utilise un format d'enregistrement comparable à celui d'un DVD vidéo.

DVD-R (page 10)

Un DVD-R est un disque enregistrable de même taille qu'un DVD vidéo. Un DVD-R ne peut être enregistré qu'une seule fois et son contenu a le même format qu'un DVD vidéo.

DVD-RW (page 10)

Un DVD-RW est un disque enregistrable et réinscriptible de même taille qu'un DVD vidéo. Le DVD-RW comporte deux modes différents : mode VR et mode Vidéo. Les DVD créés en mode Vidéo ont le même format que les DVD vidéo tandis que les disques créés en mode VR (Video Recording) ont un contenu qui peut être programmé ou modifié.

DVD vidéo (page 12)

Disque de même diamètre qu'un CD pouvant contenir jusqu'à huit heures d'images animées. La capacité d'un DVD à simple couche et simple face est de 4,7 Go (gigaoctets), soit 7 fois supérieure à celle d'un CD. La capacité d'un DVD double couche, simple face est de 8,5 Go, celle d'un DVD simple couche, double face est de 9,4 Go et celle d'un DVD double couche, double face est de 17 Go.

Les données d'image sont au format MPEG 2, une norme mondiale de technologie de compression numérique. Elles sont compressées à environ 1/40e (moyenne) de leur taille d'origine. Le DVD utilise également un codage à débit variable, une technologie qui change l'affectation des données en fonction de l'état de l'image. Les données audio sont enregistrées en un format multicanal tel que le Dolby Digital, ce qui assure une présence audio d'un plus grand réalisme.

Diverses fonctions avancées telles que lecture multiangle, lecture multilingue et blocage parental sont également présentes sur les DVD.

Format entrelacé (page 19)

Le format entrelacé, qui affiche une ligne sur deux de l'image comme un « champ » unique, est la méthode standard d'affichage des images sur un téléviseur. Le champ pair affiche les lignes paires d'une image tandis que le champ impair affiche les lignes impaires.

Format progressif (page 19)

Comparé au format entrelacé qui affiche alternativement une ligne sur deux d'une image (champ) pour créer une trame, le format progressif affiche toute l'image en une seule fois comme une trame unique. Ceci signifie qu'alors que le format entrelacé peut afficher 25-30 trames/50-60 champs en une seconde, le format progressif peut afficher 50/60 trames en une seconde. Ceci améliore la qualité globale de l'image et la netteté des images fixes, du texte et des lignes horizontales.

HDMI (High-Definition Multimedia Interface) (interface multimédia haute définition)

HDMI est une interface qui prend en charge à la fois la vidéo et l'audio sur une seule connexion numérique. La connexion HDMI achemine des signaux vidéo standards à haute définition et des signaux audio multicanaux vers des appareils AV comme des téléviseurs équipés HDMI, sous forme numérique sans dégradation.

La spécification HDMI prend en charge HDCP (High-bandwidth Digital Contents Protection), une technologie de protection contre la copie qui incorpore une technologie de codage pour les signaux vidéo numériques.

MPEG audio (page 97)

Norme d'encodage internationale approuvée par ISO/CEI qui est utilisée pour la compression des signaux audio numériques. Le système MPEG 2 utilisé sur les DVD est compatible avec le son surround jusqu'à 7.1 canaux.

Original (page 70)

Titres effectivement enregistrés sur un disque dur/ un DVD-RW (mode VR). L'effacement de titres originaux libère de l'espace sur le disque.

Plage (page 64)

Une partie de la fonction audio d'un CD/CD vidéo (la durée d'un morceau).

Playlist (page 70)

Informations de lecture créées à partir des enregistrements réels sur le disque dur/un DVD-RW (mode VR). Une Playlist laisse les titres originaux inchangés et ne contient que les informations nécessaires pour la commande de la lecture. Un titre de Playlist occupe très peu d'espace disque.

Signaux de protection contre la copie (page 46)

Limitation de copie fixée par les titulaires des droits d'auteur, etc. Ces signaux se trouvent dans certains contenus ou émissions de télévision et limitent l'enregistrement sur cet enregistreur.

Titre (page 64)

Le titre est la partie la plus longue d'un segment image ou audio d'un DVD, film, etc., d'une source vidéo, ou tout un album d'une source audio.

Liste des codes de langue

Pour plus de détails, voir page 93.

L'orthographe des langues est conforme à ISO 639 : Norme 1988 (E/F).

| Code Langue | Code Langue | Code Langue | Code Langue |
|-------------------|-------------------|------------------|-------------------|
| 1027 Afar | 1183 Irish | 1347 Maori | 1507 Samoan |
| 1028 Abkhazian | 1186 Scots Gaelic | 1349 Macedonian | 1508 Shona |
| 1032 Afrikaans | 1194 Galician | 1350 Malayalam | 1509 Somali |
| 1039 Amharic | 1196 Guarani | 1352 Mongolian | 1511 Albanian |
| 1044 Arabic | 1203 Gujarati | 1353 Moldavian | 1512 Serbian |
| 1045 Assamese | 1209 Hausa | 1356 Marathi | 1513 Siswati |
| 1051 Aymara | 1217 Hindi | 1357 Malay | 1514 Sesotho |
| 1052 Azerbaïjani | 1226 Croatian | 1358 Maltese | 1515 Sundanese |
| 1053 Bashkir | 1229 Hungarian | 1363 Burmese | 1516 Swedish |
| 1057 Byelorussian | 1233 Armenian | 1365 Nauru | 1517 Swahili |
| 1059 Bulgarian | 1235 Interlingua | 1369 Nepali | 1521 Tamil |
| 1060 Bihari | 1239 Interlingue | 1376 Dutch | 1525 Telugu |
| 1061 Bislama | 1245 Inupiak | 1379 Norwegian | 1527 Tajik |
| 1066 Bengali; | 1248 Indonesian | 1393 Occitan | 1528 Thai |
| Bangla | 1253 Icelandic | 1403 (Afan)Oromo | 1529 Turgrinya |
| 1067 Tibetan | 1254 Italian | 1408 Oriya | 1531 Turkmén |
| 1070 Breton | 1257 Hebrew | 1417 Punjabi | 1532 Tagalog |
| 1079 Catalan | 1261 Japanese | 1428 Polish | 1534 Setswana |
| 1093 Corsican | 1269 Yiddish | 1435 Pashto; | 1535 Tonga |
| 1097 Czech | 1283 Javanese | Pushto | 1538 Turkish |
| 1103 Welsh | 1287 Georgian | 1436 Portuguese | 1539 Tsonga |
| 1105 Danish | 1297 Kazakh | 1463 Quechua | 1540 Tatar |
| 1109 German | 1298 Greenlandic | 1481 Rhaeto- | 1543 Twi |
| 1130 Bhutani | 1299 Cambodian | Romance | 1557 Ukrainian |
| 1142 Greek | 1300 Kannada | 1482 Kirundi | 1564 Urdu |
| 1144 English | 1301 Korean | 1483 Romanian | 1572 Uzbek |
| 1145 Esperanto | 1305 Kashmiri | 1489 Russian | 1581 Vietnamese |
| 1149 Spanish | 1307 Kurdish | 1491 Kinyarwanda | 1587 Volapük |
| 1150 Estonian | 1311 Kirghiz | 1495 Sanskrit | 1613 Wolof |
| 1151 Basque | 1313 Latin | 1498 Sindhi | 1632 Xhosa |
| 1157 Persian | 1326 Lingala | 1501 Sangho | 1665 Yoruba |
| 1165 Finnish | 1327 Laothian | 1502 Serbo- | 1684 Chinese |
| 1166 Fiji | 1332 Lithuanian | Croatian | 1697 Zulu |
| 1171 Faroese | 1334 Latvian; | 1503 Singhalese | |
| 1174 French | Lettish | 1505 Slovak | |
| 1181 Frisian | 1345 Malagasy | 1506 Slovenian | 1703 Non spécifié |

Code de zone

Pour plus de détails, voir page 100.

| Code Zone | Code Zone | Code Zone | Code Zone |
|----------------|----------------|------------------|----------------|
| 2044 Argentine | 2165 Finlande | 2362 Mexique | 2501 Singapour |
| 2047 Australie | 2174 France | 2376 Pays-Bas | 2149 Espagne |
| 2046 Autriche | 2109 Allemagne | 2390 Nouvelle- | 2499 Suède |
| 2057 Belgique | 2248 Inde | Zélande | 2086 Suisse |
| 2070 Brésil | 2238 Indonésie | 2379 Norvège | 2528 Thaïlande |
| 2079 Canada | 2254 Italie | 2427 Pakistan | 2184 Royaume- |
| 2090 Chili | 2276 Japon | 2424 Philippines | Uni |
| 2092 Chine | 2304 Corée | 2436 Portugal | |
| 2115 Danemark | 2363 Malaisie | 2489 Russie | |

Index

Les mots entre guillemets apparaissent dans les menus OSD (affichage sur écran).

Chiffres

16:9 26, 94
4:3 Letter Box (non recadré) 26, 94
4:3 Pan Scan (recadré) 26, 94
« 48kHz/96kHz PCM » 98

A

Affichage
 afficheur du panneau avant 40, 119
Affichage à l'écran
 langue des menus
 « Ecrans » (affichage sur écran) 26, 93
 « Affichage automatique » 103
 « Afficheur » 102
Afficheur du panneau avant 40, 119
« AFT » 89
Album 39, 69
Angle de vue 59
Antenne 15
« Aperçu » 76, 86
Arrêt sur image 60
« Associer » 77
Audio 59, 96
« Audio » 93
« Audio DRC » 97

B

Balayage audio 57
Barre d'état de lecture 39
« Bilingue » 55, 56
Blocage parental 58, 100
« BNR » 61

C

« CABLE » 88
Caméscope numérique 83
Canal Plus 30
« Capturer » 75
« Capturer tout » 75
Carte disque 74
CD 12
CD de données 12
CD vidéo 12
Chapitre 39, 52, 75, 121
« Chapitre automatique » 100
CHAPTER MARK 75
CHAPTER MARK ERASE 75
Code de zone 13, 123
Commande de téléviseurs avec la télécommande 22
Commutateur TV/DVD 22
COMPONENT VIDEO OUT 17
« Contraste » 51, 61
Copie 78
 Copie avec conversion du mode d'enregistrement 79
 Copie rapide 79
 « Mode copie » 79
 « Réglages » 82
Copie autorisée une seule fois 46
Copie DV 83
 Copie une pression 85, 101
 Montage de programme 85
Copie interdite 46
Copie libre 46
Copie une pression 85, 101
Cordon audio 20
Cordon d'alimentation secteur 21
Cordon vidéo 16
« Couleur » 51, 61
CPRM 10
Création de chapitres 75
« Créer Playlist » 75

D

« Décodeur » 31
Définalisation 44
« Définaliser » 44
Dépannage 105
« Déplacer » 76, 86
Disques pouvant être enregistrés 10
Disques pouvant être lus 12
Disques utilisables 10, 12
Dolby Digital 20, 98, 121
DTS 98, 121
Durée d'enregistrement 45
DVD+R 10, 121
DVD-R 10, 121
DVD-RW 10, 121
DVD-RW (mode Vidéo) 71
DVD vidéo 12, 121
« DVE » 61
DV IN 83

E

« Economie d'énergie » 103
Écran de veille 101
« Egal. Enregistr. Vidéo » 51
« Egal. Vidéo PB » 61
« Enreg. TV Direct » 35, 99
« Enregistr. bilingue DVD » 102
« Enregistr. bilingue HDD » 102
Enregistrement 45, 54, 99
 durée d'enregistrement 36
 en regardant une autre chaîne 35
 format d'enregistrement 10
 « MàJ » 47
 mode d'enregistrement 36, 45
 réglage de l'image 51
Enregistrement bilingue 46
Enregistrement et lecture simultanés 63

Enregistrement programmé
 Enregistrement synchro
 54
 programmation manuelle
 47
 Réglage du mode
 d'enregistrement
 48
 ShowView 49
 vérification/
 modification/
 annulation 52
« Enregistrement RB » 51
Enregistrement synchro 54
« Entrée audio de ligne » 55,
56
« Entrée audio DV » 84
« Entrée ligne3 » 96
« Entrée ligne4 » 96
Entrée vidéo 16
Entrée vidéo composantes 16
Entrelacé 122
Espace disque 34
« Etendre enregistr. » 48

F
Fichiers d'image JPEG 66
« Filtre Audio » 62
Finalisation 43, 44
« Finaliser » 44
« Finaliser le disque » 101
« Fonctions » 99
Formatage 33
« Formatage » 33
Format d'image 51
« Format DVD-RW » 102
Format entrelacé 122
« Format image pour enr.
DVD » 51

G
Go 34
Guide rapide des types de
disque 10

H
HDMI
 « Audio(HDMI) » 99
 « Résolution HDMI » 94
HDMI OUT 16
« Heure » 93
Horloge 26, 92
« Hue » 61

I
i.LINK 115
Image de vignette 38
« Indexer » 73
« Infos disque » 33, 42, 74
INPUT SELECT 56, 84

L
Langue 93
Lecture 12, 39, 57, 59, 60
 arrêt sur image 60
 avance instantanée 59
 avance rapide 60
 balayage audio 57
 fichiers d'image JPEG
 66
 lecture au ralenti 60
 pages audio MP3 66
 relecture instantanée 59
 reprise de lecture 58
 retour rapide 60
Lecture au ralenti 60
« Lecture début » 58, 66
Lecture différée 63
Lecture par pression sur une
seule touche 58
LINE 2 IN 28
LINE 3/DECODER 27
LINE 4 IN 28
« Liste des Chaînes » 91
Liste des scènes 76
Liste de titres 36, 57
 Trier 38
 Vignette 38
Liste minuterie 52
« Luminosité » 51, 61

M
Manipulation des disques 113
MENU 57
Menu
 Menu du DVD 57
 Menu supérieur 57
« Menu DVD » 93
Menu par pression sur une
seule touche 58
« Mix » 84
« Mixage Aval » 97
« MNR » 61
« Mode copie » 79, 87
« Mode de commande » 25,
103
Mode de lecture 39
« Mode de pause » 95
Mode Page 37
« Mode progressif » 95
« Mode Rec » 51
Mode Vidéo 10
Mode VR 10, 70
« Modifier » 53
« Modifier IN » 76, 87
« Modifier OUT » 76, 87
Montage 70, 75
 Édition DV 83
Montage de programme 85
« MONTAGE DV » 86
MPEG 98, 122

N
Nettoyage des disques 113
NICAM 46, 89
« Nom de la station » 91
« Nom titre » 72
« Normal » 88
« Norme » 88
Numéro d'album 39
Numéro de chapitre 39
Numéro de titre 39

O

« Options » 102
Original 37, 70, 122

P

« Page Programmes TV » 91
Panneau arrière 120
Panneau avant 118
Pause TV 62
PBC 57
PDC 48
Pièces et commandes 116
Piles 22
Plage 122
Plages audio MP3 66
Playlist 37, 70, 75, 122
Programmation par pression sur une seule touche 49
Progressif 19, 122
Protection
 disque 42
 titre 72
Protection contre la copie 122
« Protéger » 72
« Protéger le disque » 43

Q

Qualité d'image 51, 61
Qualité du son 62
Quick Timer 50

R

Raccordement 16
 le câble d'antenne 15
 les cordons audio 20
 les cordons vidéo 16
« Raccordement audio » 26
« RB Chrominance » 61
« RB Luminance » 61
REC 35
« Rech. Album » 65
« Rech. fichier » 65

Recherche

 balayage audio 57
 localisation du début du titre/chapitre/plage 59
 mode de recherche 64
 recherche visuelle 64
 retour rapide/avance rapide 60
« Rechercher » 65
« Rechercher chapitre » 65
« Rechercher durée » 65
« Rechercher plage » 65
« Rechercher titre » 65
Recherche visuelle 64
RECOVERY 111
REC PAUSE 35
REC STOP 85
Régl. facile 26, 104
Réglage
 image de lecture 61
 image enregistrée 51
 son de lecture 62
« Réglage auto » 92
Réglage automatique de l'horloge 92
« Réglage du canal » 88
Réglage du mode d'enregistrement 48
Réglage manuel de l'horloge 93
« Réglage Par Defaut » 103
« Réglages » 88
« Réglages Audio » 62
« Réglage scart » 95
« Réglages d'enregistr. » 51
Réglages disque 33, 42, 74, 102
« Réglages Vidéo » 61
« Régler vignette » 72
Réinitialisation de l'enregistreur 104
Reprise de lecture 58
Résolution HDMI 94
« RVB » 26, 96

S

Saisie de caractères 41
SET 23, 42
ShowView 49
Signaux de limitation de copie 46
SMARTLINK 18
« Sortie Composante » 95
« Sortie ligne1 » 95
« Sortie ligne3 » 96
« Sortie numérique » 97
Sous-titres 59, 93
Standards couleur 114
« Stéréo1 » 84
« Stéréo2 » 84
Super CD Vidéo 12
« Suppr. Titres auto » 54
« Suppr. Tout » 74
« Supprimer » 53, 71, 76, 86
« Supprimer A-B » 72
« Supprimer les titres » 73
Surround 59
S VIDEO 16
« S Vidéo » 26, 96
« SYNC AV » 62
« Système de couleurs » 101
Système de télévision 88
Système de tuner 26

T

Télécommande 22, 116
Télétexte 35, 91
Temps restant 39
TIME/TEXT 40
TIMER 47
TITLE LIST 57
Titrage 42
Titre 39, 122
TOP MENU 57
Touches numériques 42, 49
Trier 38
TV/VIDEO 35
TV-Payante 30
« TV-Payante/CANAL+ » 91
TVS (TV Virtual Surround) 59
« Type de TV » 26, 94
Types de disque 10

V

Vérification/modification/
annulation de
programmations (Liste
minuterie) 52

« Vérifier superp. » 53

Verrouillage enfants 58

« Vidéo » 26, 94, 96

VPS 48

Z

ZWEITON 46



Imprimé sur papier 100 % recyclé avec de
l'encre à base d'huile végétale sans COV
(composés organiques volatils).



2-635-893-11(2)