

Instrucciones de instalación y funcionamiento Lavadora W 3038

Para prevenir accidentes y
daños a la parrilla,
lea este instructivo
antes
de instalarla o usarla.

es - MX

Índice

INSTRUCCIONES IMPORTANTES DE SEGURIDAD	4
Guía de la lavadora	6
Panel de control	6
Funciones de pantalla	7
Antes del primer uso	8
Configuración del idioma de la pantalla	8
Cómo usar la lavadora	9
1. Prepare y seleccione la ropa	9
2. Encienda la lavadora	10
3. Cargue la ropa	10
4. Seleccione un programa	11
5. Seleccione la temperatura y/o la velocidad de centrifugado	11
Guía de programas	12
Velocidad de centrifugado final	16
6. Seleccione una opción	17
7. Agregue el detergente	18
Detergente	21
Cuidado de los tejidos	22
Cómo usar la lavadora	23
8. Seleccione Retrasar inicio (si lo desea)	23
9. Iniciar el programa	23
10. Active el Bloqueo de seguridad para niños (si lo desea)	24
11. Fin del programa	24
Cómo cancelar un programa	25
Interrupción de un programa	25
Cómo cambiar de programa	25
Cómo preparar su aparato para vacaciones largas	26
Cómo agregar/quitar ropa durante un programa de lavado	26
Guía rápida	27
Limpieza y cuidado	27
Cómo limpiar el exterior y el panel de control	27
Cómo limpiar el tambor	27
Cómo limpiar el recipiente del detergente	27
Cómo limpiar los filtros de entrada de agua	29
Cómo limpiar la bomba de desagüe y el colector de fibras	30

Preguntas más comunes	32
No puede iniciarse el programa de lavado	32
La pantalla muestra un mensaje de falla	33
Problemas generales de la lavadora	34
Resultados de lavado deficientes	35
No se puede abrir la puerta del tambor	36
Cómo abrir la puerta del tambor durante una interrupción de energía eléctrica	37
Servicio postventa	38
Instrucciones de instalación	39
Instalación	40
Vista frontal	40
Vista posterior	41
Lugar de la instalación	42
Cómo retirar los postes de envío	42
Cómo instalar los postes de envío	44
Cómo nivelar la lavadora	45
Plomería	46
Conexión eléctrica	49
Configuración del idioma de la pantalla	50
Ayuda a proteger nuestro medio ambiente	51

INSTRUCCIONES IMPORTANTES DE SEGURIDAD

 **ADVERTENCIA** - Para reducir el riesgo de incendio, descarga eléctrica o daños personales mientras utiliza el aparato, siga las precauciones básicas de seguridad, incluyendo las siguientes:

▶ Lea todas las instrucciones antes de usar el aparato.

▶ INSTRUCCIONES DE PUESTA A TIERRA

Este aparato deberá ser conectado a tierra. En caso de un mal funcionamiento o de avería, la puesta a tierra reducirá el riesgo de descargas eléctricas al proporcionar una ruta de menor resistencia para la corriente eléctrica. Este aparato está equipado con un cable con un conductor de conexión a tierra y un enchufe de descarga a tierra. El enchufé deberá enchufarse a un tomacorriente que esté instalado y conectado a tierra de la forma adecuada de conformidad con todas las normativas y ordenanzas locales.

▶ **ADVERTENCIA** - Una conexión inadecuada del conductor de conexión a tierra puede provocar una descarga eléctrica. Compruebe con un electricista cualificado en caso de duda sobre si el aparato está correctamente conectado a tierra.

▶ No modifique la clavija proporcionada con el aparato; en caso de que ésta no concuerde con el tomacorriente, consulte a un electricista cualificado para que instale el tomacorriente correcto.

▶ No instale ni utilice una lavadora visiblemente dañada.

▶ No instale ni almacene este aparato en lugares expuestos a las condiciones climáticas.

▶ No instale su lavadora en lugares en los que puedan darse temperaturas bajo cero. Los conductos congelados podrían explotar si están sometidos a presión. La fiabilidad de la unidad electrónica de control puede resultar dañado a temperaturas bajo cero.

▶ Asegúrese antes de conectar la máquina de que los datos de conexión de la placa de características (fusibles, voltaje y frecuencia) se corresponden con los de la alimentación de la red eléctrica. En caso de duda, consulte con un electricista.

▶ No utilice el cable de extensión para conectar este aparato al suministro eléctrico. Los cables de extensión no garantizan la seguridad que exige el aparato (p. ej., peligro de sobrecalentamiento).

▶ Este aparato no ha sido diseñado para usos marítimos o para ser utilizado en instalaciones móviles, tales como aeronaves y embarcaciones de recreo. Sin embargo, bajo ciertas condiciones se podrían instalar en este tipo de aplicaciones. Póngase en contacto con el Servicio de asistencia técnica de Miele para requisitos especiales.

▶ No repare ni reemplace ninguna parte del aparato ni intente realizar un mantenimiento a menos que se recomiende específicamente en estas instrucciones de funcionamiento.

INSTRUCCIONES IMPORTANTES DE SEGURIDAD

► Si llega a dañarse el cordón de la corriente, éste deberá cambiarse por un cable original Miele, y un técnico de servicio de Miele deberá hacer el cambio.

► En determinadas condiciones podría producirse hidrógeno en un sistema de agua caliente que no se haya utilizado durante 2 semanas o más. **EL HIDRÓGENO ES EXPLOSIVO.** Si el sistema de agua caliente no ha sido utilizado durante dicho periodo, abra todos los grifos de agua y deje que salga agua por cada uno de ellos durante varios minutos antes de utilizar la lavadora. Esto eliminará el hidrógeno que se haya podido acumular. No fume y encienda ninguna llama durante este tiempo, el gas es inflamable.

► Antes de quitar el aparato para realizar un mantenimiento o para descharlo, retire la puerta.

Uso

► No permita que los niños jueguen encima o en el interior del aparato. Mantenga el aparato vigilado en todo momento cuando esté siendo utilizado y haya niños cerca.

► El cristal de la puerta del tambor estará caliente cuando se lava a altas temperaturas.

No toque el cristal. ¡Peligro de sufrir quemaduras! Mantenga a los niños alejados de la lavadora cuando esté en funcionamiento.

► Utilice la lavadora exclusivamente para lavar las prendas especificadas por el fabricante como aptas para lavado a máquina en la etiqueta de cuidados. Cualquier otro tipo de uso podría ser peligroso.

► No lave artículos que hayan sido previamente limpiados, lavados, mojados o salpicados con gasolina, disolventes para limpieza en seco u otras sustancias inflamables. Estos artículos emiten vapores que podrían incendiarse o explotar. No incluya estas prendas en la carga de la lavadora.

► No añada gasolina, disolventes para limpieza en seco u otras sustancias inflamables o explosivas al agua de lavado. Estos artículos emiten vapores que podrían incendiarse o explotar.

► No utilice disolventes de limpieza en o cerca de la máquina o los controles. El contacto con disolventes de limpieza dañará la superficie.

► No meta la mano dentro del aparato cuando se esté moviendo el tambor.

► No altere los controles.

GUARDAR ESTE INSTRUCTIVO

Guía de la lavadora

Panel de control

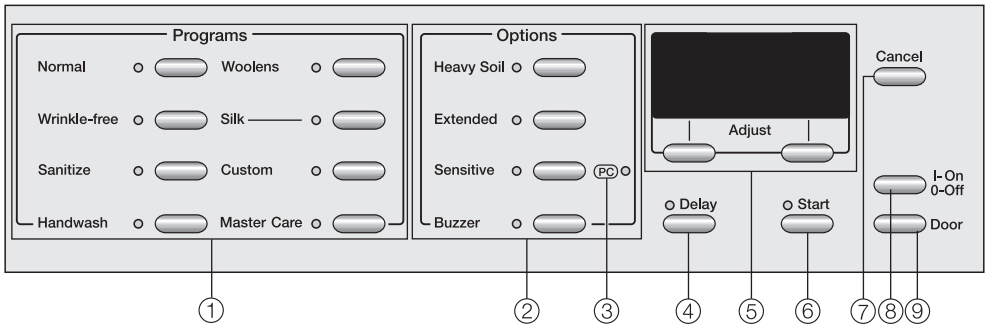

① Botones de Programa

Para seleccionar un programa de lavado.

② Botones de Opción

Funciones especiales para mejorar un programa de lavado.

③ Indicador PC

Permite al técnico de servicio controlar y actualizar los programas de lavado.

④ Botón de "Retrasar inicio"

Para retrasar el inicio de un programa.

⑤ Display con botones de "Menú"

Véase más información en las páginas siguientes

⑥ Botón "Start"

Inicia el programa de lavado seleccionado

⑦ Botón "Cancelar"

Retrocede al menú anterior durante la selección de programas o cancela el programa en curso

⑧ Botón "On/Off"

Enciende y apaga la máquina

⑨ Botón "Puerta"

Abre la puerta del tambor

Funciones de pantalla

La pantalla le permite operar y seleccionar varias funciones de la lavadora.

Selección y visualización de ajustes del programa

- Selección de temperatura
- Selección de velocidad de centrifugado
- Retrasar inicio
- Visualización del tiempo aproximado de funcionamiento del programa

Selección de programa utilizando la pantalla

Al presionar el botón "MasterCare", puede seleccionar los siguientes programas:

- Extra blanco
- Prendas delicadas
- Mezclilla/Jeans
- Camisas de vestir
- Almohadas
- Ropa para uso al aire libre
- Mantelería
- Toallas playeras
- Express
- Drenado / Centrifugado
- Enjuague rápido

Botones de "Menú"

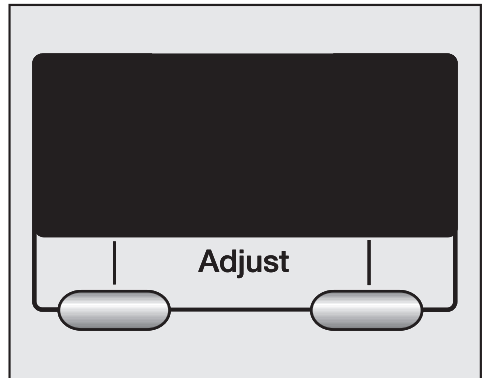

Se pueden establecer varios ajustes con los botones de "Menú".

Se pueden ajustar y/o confirmar los valores que se encuentran sobre la línea vertical.

Ejemplo:

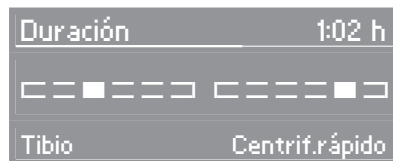

Es posible ajustar la temperatura presionando el botón izquierdo de menú "**Caliente**". El botón "**Centrifugado rápido**" permite ajustar la velocidad de centrifugado.

Ejemplo:

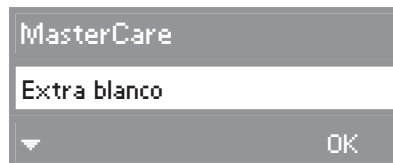

Con el botón "☐" se pueden seleccionar programas adicionales y confirmarlos con el botón "OK".

Antes del primer uso

El aparato deberá instalarse y conectarse correctamente antes del primer uso. Lea las "Instrucciones de instalación."

Esta lavadora ha sido sometida a rigurosas pruebas en fábrica, podría haber restos de agua en el tambor procedentes de dicho proceso.

No es posible llevar a cabo un ciclo de centrifugado antes del primer uso por razones de seguridad. Para poder activar un ciclo de centrifugado, se deberá ejecutar un programa de lavado **sin ropa ni detergente**.

- Abra el suministro de agua.

La pantalla de bienvenida aparece una vez que se enciende la máquina por primera vez.

La pantalla de bienvenida no aparecerá después de que la lavadora haya funcionado por más de 1 hora.

Ahora la pantalla muestra la configuración de idioma.

Configuración del idioma de la pantalla

El ajuste por defecto del idioma de la pantalla es **alemán**. Es posible ajustar el idioma de la pantalla.



- Seleccione el idioma deseado presionando el botón de menú izquierdo

"☰". Confirme el ajuste con el botón derecho "OK".

Recordatorio de postes de envío

Los postes de envío se deben quitar antes del primer uso para evitar dañar la máquina.

- Confirme que los postes de envío hayan sido quitados presionando "OK".

Ahora la lavadora está lista para el primer uso.

Cómo comenzar el primer programa de lavado

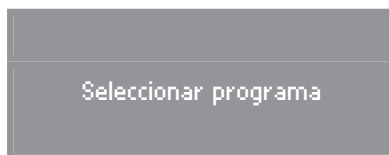

- Presione el botón de programa "Desinfección".
- Presione el botón de "Inicio".

El primer uso se completa una vez que el programa ha terminado. La lavadora puede ser utilizada.

1. Prepare y seleccione la ropa

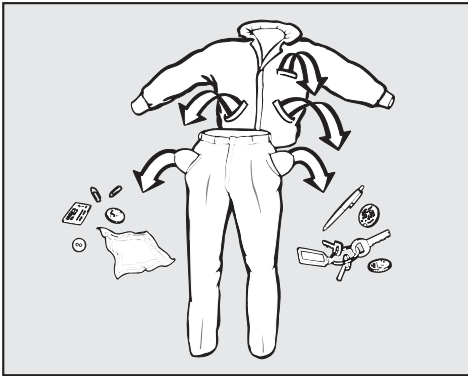

- Vacíe todos los bolsillos.

 Los objetos extraños que se dejan en los bolsillos (por ejemplo: clavos, monedas, sujetadores de papel, etc.) pueden dañar la ropa y la máquina.

Trate las manchas previamente

- Las manchas difíciles (sangre, huevo, café, té, etc.) o las zonas muy sucias (cuellos y puños) deberían tratarse previamente con un quitamanchas o una pasta hecha a base de detergente en polvo y agua caliente. Dé un toque sobre las manchas con un paño húmedo de color claro. ¡No frote!

 No utilice solventes químicos en la lavadora.

Seleccione la ropa

- Lave únicamente prendas que estén etiquetadas como aptas para lavado a máquina por el fabricante. La mayoría de las prendas tienen una etiqueta de cuidados de tejido en el cuello o en la costura lateral.
- Seleccione la ropa para lavar según la etiqueta de cuidado y el color.

Consejos generales

- Los tejidos oscuros a menudo destiñen durante los primeros lavados. Deberían lavarse por separado varias veces antes de incluirlos en una carga mixta.
- Cortinas: quite todas las pesas de plomo o las correas antes de lavarlas.
- Debe quitar o coser los alambres internos de los sostenes que estén sueltos antes de lavarlos.
- Las prendas de lana, las prendas tejidas, los jeans, los pantalones y las sudaderas se deben lavar por el revés.
- Cierre los cierres, los broches y los ojales.
- Sujete las cubiertas de los edredones y las fundas de almohadas para evitar que los objetos pequeños rueden dentro de ellos.
- **No lave** prendas que tengan el símbolo  en la etiqueta de cuidado de la tela.

Cómo usar la lavadora

2. Encienda la lavadora



- Presione el botón I-On / 0-Off. La lavadora se conecta y se iluminan los indicadores de los programas.

La luz del tambor está encendida.

La luz del tambor se apaga automáticamente tras cinco minutos. Presione el botón "Puerta" para encender la luz de nuevo.



3. Cargue la ropa

- Para abrir la puerta del tambor oprima el botón "Puerta".
- Introduzca la ropa en el tambor de forma que quede suelta. Para obtener mejores resultados, lave cargas mixtas de prendas grandes y pequeñas. Esto hará que mejore la eficacia del lavado y ayuda a distribuir la carga de forma homogénea.

El consumo de agua y energía vienen determinados por el tamaño de la carga.

La lavadora ajusta automáticamente la cantidad de agua para conservar agua y energía cuando se lava con cargas pequeñas. El tiempo restante se ajusta automáticamente para reflejar un programa de lavado más corto.

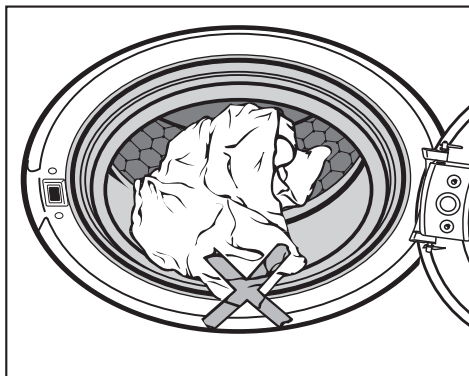

Asegúrese de que no hay ropa atrapada entre la puerta del tambor y el empaque.

- Cierre la puerta del tambor.

4. Seleccione un programa

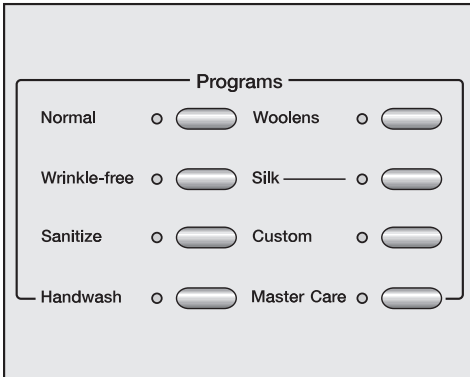

- Oprima el botón del programa deseado. Consulte la "Guía de programas" para obtener información sobre los programas.

Se ilumina el indicador del programa seleccionado.

5. Seleccione la temperatura y/o la velocidad de centrifugado

Si el programa lo permite, se puede ajustar la temperatura preseleccionada y/o la velocidad de centrifugado.

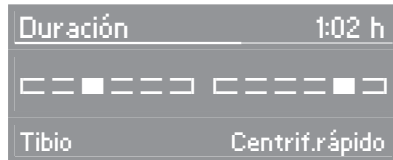

- Es posible ajustar la temperatura presionando el botón izquierdo de menú "**Caliente**". Presionando el botón "**Centrifugado rápido**" se ajustará la velocidad de centrifugado.

El display muestra un listado cuando se selecciona "MasterCare".

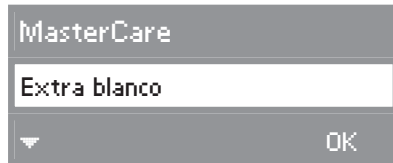



- Con el botón "▼" se pueden seleccionar programas adicionales y confirmarlos con el botón "**OK**".



- Si se desea y el programa lo permite, ajuste la temperatura y la velocidad de centrifugado con los botones de menú.

Cómo usar la lavadora

Guía de programas

Temperatura	*	Centrifugado final	Prenda / Consejo
Normal			Opciones: Suciedad excesiva, Prolongado, Sensible, Timbre
Caliente		Centrifugado máximo	Prendas de algodón, lino o telas combinadas. Importante: Llene el tambor únicamente $\frac{3}{4}$ del espacio. las prendas necesitan espacio para moverse, de lo contrario podrían quedar atrapadas en la junta de la puerta del tambor.
Caliente			
Tibio			
Frío			
Sin calor			
Sin arrugas			Opciones: Suciedad excesiva, Prolongado, Sensible, Timbre
Caliente		Centrifugado rápido Centrifugado medio	Prendas de material sintético, telas combinadas o algodones sin arrugas.
Caliente			
Tibio			
Frío			
Sin calor			
Desinfección			Opciones: Suciedad excesiva, Prolongado, Sensible, Timbre
Desinfección		Centrifugado máximo Centrifugado rápido	Prendas que están en contacto con la piel o que tienen requisitos de limpieza específicos.
Caliente			
Lavado a mano			Opciones: Suciedad excesiva, Prolongado, Sensible, Timbre
Tibio		Centrifugado medio	Prendas lavables a mano que no contienen lana ni seda.
Frío			
Sin calor			

* Símbolos de las etiquetas de cuidados de las prendas









Los ajustes predeterminados están resaltados en **negrita**.

Cómo usar la lavadora

Temperatura	*	Centrifugado final	Prenda / Consejo
Prendas de lana	Opciones: Sensible, Timbre		
Tibio		Centrifugado rápido Centrifugado medio Centrifugado lento Mantenimiento de calor Sin centrifugado	Prendas de lana lavable o mezcla de lanas.
Frío			
Sin calor			
Seda	Opciones: Timbre		
Frío		Centrifugado lento	Seda y prendas lavables a mano que no contienen lana.
Sin calor			
Personalizar	Opciones: Suciedad excesiva, Prolongado, Sensible, Timbre		
Desinfección		Centrifugado máximo Centrifugado rápido Centrifugado medio Centrifugado lento Mantenimiento de calor Sin centrifugado	Todas las opciones son seleccionables para los programas "Desinfección" y "Normal".
Caliente			
Caliente			
Tibio			
Frío			
Sin calor			
Extra blanco	Opciones: Suciedad excesiva, Prolongado, Sensible, Timbre		
Caliente		Centrifugado máximo Centrifugado rápido	Para prendas blancas sin necesidades de lavado especiales.
Caliente			



* Símbolos de las etiquetas de cuidados de las prendas

Cómo usar la lavadora

Temperatura	*	Centrifugado final	Prenda / Consejo
Prendas delicadas	Opciones: Prolongado, Sensible, Timbre		
Tibio		Centrifugado medio	Para prendas delicadas de material sintético.
Frío		Centrifugado lento	
Sin calor		Mantenimiento de calor	
		Sin centrifugado	
Mezclilla/Jeans	Opciones: Suciedad excesiva, Prolongado, Sensible, Timbre		
Tibio		Centrifugado rápido	Todas las prendas de mezclilla. Antes de lavar las prendas de mezclilla, déjelas del lado del revés.
Frío		Centrifugado medio	
Sin calor			
Camisas de vestir	Opciones: Suciedad excesiva, Sensible, Timbre		
Tibio		Centrifugado medio	Pretatar cuellos y puños si fuera necesario.
Frío		Centrifugado lento	
Sin calor		Mantenimiento de calor	
		Sin centrifugado	
Almohadas	Opciones: Sensible, Timbre		
Caliente		Centrifugado rápido	Almohadas lavables con relleno de plumas, plumón o material sintético. 2 almohadas pequeñas o 1 almohada grande
Caliente		Centrifugado medio	
Tibio		Centrifugado lento	
Ropa para uso al aire libre	Opciones: Timbre		
Frío		Centrifugado medio	Cierre todos los cierres. No utilice suavizante de telas.
Mantelería	Opciones: Suciedad excesiva, Prolongado, Sensible, Timbre		
Tibio		Centrifugado rápido	Para mantelerías y servilletas
Frío		Centrifugado medio	
Sin calor		Centrifugado lento	
		Mantenimiento de calor	
		Sin centrifugado	

* Símbolos de las etiquetas de cuidados de las prendas

Cómo usar la lavadora

Temperatura	*	Centrifugado final	Prenda / Consejo
Toallas playe- ras	Opciones: Timbre		
Sin calor		Centrifugado máximo	Programa para enjuagar la arena de las toallas playeras. No use detergente.
Express	Opciones: Timbre		
Tibio		Centrifugado máximo	Las cargas pequeñas de prendas mezcladas para los programas "Normal" y "Sin arrugas".
Frío		Centrifugado rápido	
Sin calor		Centrifugado medio	
		Centrifugado lento	
		Mantenimiento de calor	
		Sin centrifugado	
Drenado / Cen- trifugado	Opciones: Timbre		
		Centrifugado máximo	
		Centrifugado rápido	
		Centrifugado medio	
		Centrifugado lento	
		Sin centrifugado	
Enjuague rápi- do	Opciones: Timbre		
		Centrifugado rápido	
		Centrifugado medio	
		Centrifugado lento	
		Mantenimiento de calor	
		Sin centrifugado	

* Símbolos de las etiquetas de cuidados de las prendas

Cómo usar la lavadora

Velocidad de centrifugado final

Programa	
Normal	Centrifugado máximo
Sin arrugas	Centrifugado rápido
Desinfección	Centrifugado máximo
Lavado a mano	Centrifugado medio
Prendas de lana	Centrifugado rápido
Seda	Centrifugado lento
Personalizar	Centrifugado máximo
Extra blanco	Centrifugado máximo
Prendas delicadas	Centrifugado medio
Mezclilla/Jeans	Centrifugado rápido
Camisas de vestir	Centrifugado medio
Almohadas	Centrifugado rápido
Ropa para uso al aire libre	Centrifugado medio
Mantelería	Centrifugado rápido
Toallas playeras	Centrifugado máximo
Express	Centrifugado máximo
Drenado / Centrifugado	Centrifugado máximo
Enjuague rápido	Centrifugado rápido

Es posible reducir la velocidad del centrifugado final si el programa permite cambios. No es posible seleccionar una velocidad de centrifugado final mayor que la mostrada arriba.

Centrifugado de enjuague

La ropa se centrifuga después del lavado principal y entre los ciclos de enjuague. Al reducir la velocidad del centrifugado final también se reducen las velocidades de enjuague.

Mantenimiento de calor

- Seleccione la opción "Mantenimiento de calor".

La ropa no se centrifuga y permanece sumergida en el agua. Esto evita la formación de arrugas cuando no se extrae la ropa inmediatamente después de terminar el programa de lavado.

- Seleccionar el centrifugado final

La lavadora está ajustada por defecto a la velocidad máxima de centrifugado del programa de lavado. Puede seleccionar una velocidad menor de centrifugado.

- Oprima "Inicio" para comenzar el centrifugado final.

- Para finalizar el programa

- Oprima el botón "Cancelar". El agua se drenará y el programa finaliza.

Sin centrifugado

(Deseleccionar el centrifugado de enjuague y el centrifugado final)

- Seleccione "Sin centrifugado". La ropa no se centrifuga después del enjuague final, pero el agua se drena. Después del ciclo de drenado, la lavadora entra inmediatamente en el ciclo antiarrugas.

6. Seleccione una opción

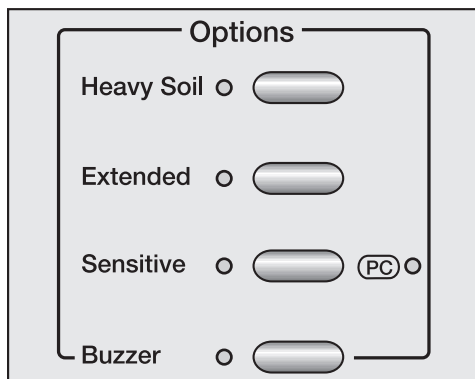

- Seleccione la opción deseada con el botón correspondiente. El indicador se ilumina una vez se ha seleccionado una opción.

Consulte la "Guía de programas" para determinar qué opción es seleccionable para cada programa.

Si no puede seleccionarse una opción, es porque el programa de lavado no la permite.

Suciedad excesiva

Para la ropa excesivamente sucia o manchas difíciles.

Se realiza un prelavado y se extiende el tiempo de lavado principal.

Prolongado

Para la ropa con suciedad o manchas de normales a excesivas.

Se extiende el tiempo del programa de lavado para el ciclo de lavado principal.

Sensible

Un enjuague final adicional quita el detergente residual y los olores.

Se realiza un enjuague adicional.

Timbre

El timbre señala el final del programa de lavado o después de "Mantenimiento de calor". El timbre suena hasta que se apaga la lavadora. Es posible ajustar el volumen del timbre.

Cómo ajustar el volumen del timbre

No se seleccionó ningún programa.

- Presione el botón de "Timbre" (Buzzer) hasta que la pantalla muestre:



- Oprima el botón de menú izquierdo "☰" para ajustar el volumen del timbre. Confirme con "OK".

Cómo usar la lavadora

7. Agregue el detergente

Las lavadoras de carga frontal requieren **detergentes de alta eficiencia**. Siga atentamente las indicaciones del fabricante de detergente.

Utilice detergente de en función de la suciedad de la ropa. Utilice menos para cargas más pequeñas.

Suciedad leve

No hay suciedad ni manchas visibles.

Suciedad normal

Algo de suciedad visible y algunas manchas leves.

Suciedad excesiva

Suciedad o manchas muy visibles. Utilice la función "Suciedad excesiva" y separe el detergente en el compartimiento para suciedad excesiva según la descripción.

Una cantidad insuficiente de detergente puede provocar:

- Que la ropa no quede suficientemente limpia y se vuelva gris y rígida con el tiempo.
- Que no se elimine la grasa por completo de la ropa.
- Que se formen depósitos de cal en la calefacción.

Demasiada cantidad de detergente puede provocar:

- Saturación con resultados de lavado, enjuague y centrifugado deficientes.
- Un mayor consumo de agua debido a un enjuague extra que es añadido automáticamente.
- Una carga medioambiental más alta.

Cómo utilizar detergente líquido

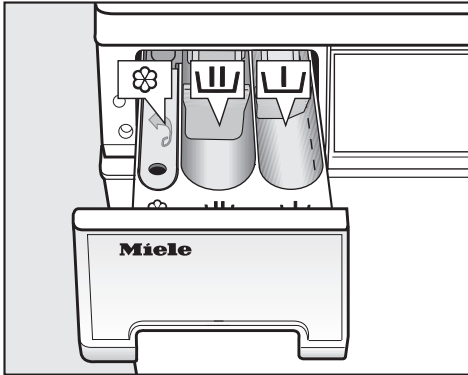

- Extraiga el recipiente dosificador de detergente y agregue detergente en los compartimentos.

No puede combinar "Suciedad excesiva" y utilizar blanqueador en el mismo ciclo. La función "Suciedad excesiva" elimina el blanqueador antes de tiempo.

- Cierre el recipiente del detergente.



Detergente para Suciedad excesiva

- Sólo añada detergente ($\frac{1}{3}$ de la cantidad total recomendada) al  compartimento si la opción "Suciedad excesiva" está seleccionada.

O BIEN

Blanqueador

- Agregue blanqueador en el compartimento  tal y como indica el fabricante.
- **No use** la opción "Suciedad excesiva".

Una vez que el ciclo principal ha terminado, el blanqueador se escurrirá automáticamente del compartimento.

Detergente para el lavado principal



-  **Suavizante para telas o almidón líquido**

Cómo usar la lavadora

Cómo utilizar detergente en polvo

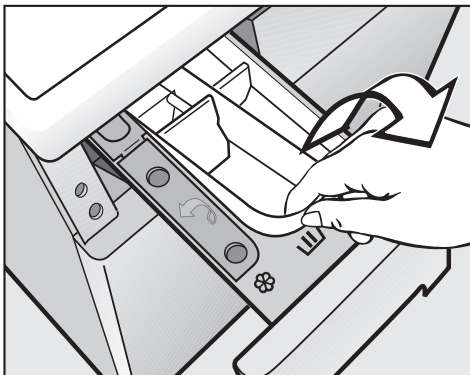
Los insertos de detergente líquido ya vienen insertados en los compartimentos para el detergente. Retire los insertos para utilizar detergente en polvo.



- Retire los insertos de ambos compartimentos  e .

Detergente para "Suciedad excesiva"

- Sólo añada detergente ($\frac{1}{3}$ de la cantidad total recomendada) al  compartimento si la opción "Suciedad excesiva" está seleccionada.

No se recomienda utilizar un blanqueador líquido adicional, ya que el detergente en polvo ya contiene blanqueador.

Detergente para el lavado principal

Suavizante para telas o almidón líquido

- Coloque de nuevo los insertos en los compartimentos antes de utilizar detergente líquido.

Detergente

Puede utilizar todo tipo de **detergentes de alta eficiencia** que hayan sido formulados para lavadoras de uso doméstico. Siga atentamente las indicaciones del fabricante de detergente.

	Universal	Color	Delicado	Blanqueador
Normal	X	X		X
Sin arrugas	X	X		X
Desinfección	X			
Lavado a mano			X	
Prendas de lana	Detergente para lana			
Seda			X	
Personalizar	X	X		X
Extra blanco	X			X
Prendas delicadas			X	X
Mezclilla/Jeans		X ¹⁾		X
Camisas de vestir	X	X		X
Almohadas	X ¹⁾	X ¹⁾		
Ropa para uso al aire libre			X	X
Mantelería	X			X
Toallas playeras	No use detergente			
Express	X	X		

¹⁾ sólo detergente líquido

Cuidado de los tejidos

Suavizante de telas

Hace que los tejidos sean más suaves y reduce la electricidad estática en la secadora.

Almidón líquido suave

Un lavado con almidón sintético que aporta algo de rigidez a los tejidos.

Almidón

Aporta rigidez y volumen a los tejidos.

Cómo suministrar suavizante para telas o almidón líquido

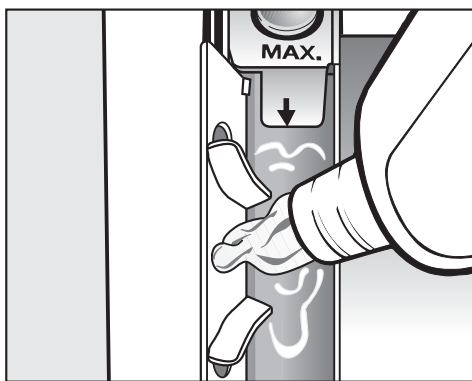

- Agregue el suavizante para telas, almidón líquido suave o almidón en el compartimento ☼. **No sobrepase el nivel máximo de llenado marcado en el interior del compartimento.**

El suavizante para telas / almidón líquido se suministra durante el enjuague final.

Quedará una pequeña cantidad de agua en el compartimento al final del programa ☼.

Si utiliza almidón con frecuencia, limpie el compartimento dosificador y especialmente el tubo del sifón.

Blanqueador

Para eliminar manchas difíciles.

Cómo suministrar blanqueador

Se deberá añadir el inserto de detergente líquido en el compartimento . **No es posible seleccionar** la opción "Suciedad excesiva".

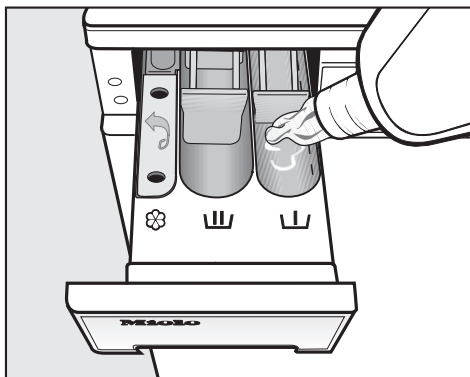

- Agregue blanqueador en el compartimento tal y como se indica en las instrucciones del fabricante.

El blanqueador se añade automáticamente después del lavado principal.

Colorantes / productos para eliminar colorantes

El uso de colorantes en la lavadora se recomienda sólo para un grado de uso doméstico. La sal que se utiliza para decolorar puede corroer el acero inoxidable con el uso frecuente.

- Utilícelos únicamente según las indicaciones del fabricante.

¡No utilice productos para eliminar colorantes en esta lavadora!

8. Seleccione Retrasar inicio (si lo desea)

Retrasar el inicio le permite retrasar el inicio de un programa de 30 minutos hasta un máximo de 24 horas.

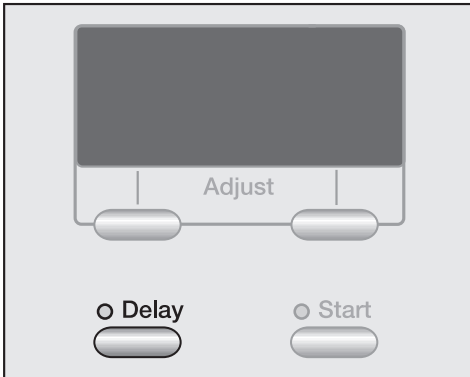

- Presione el botón de "Retrasar" (Delay).

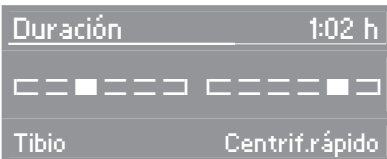

- Cada vez que presione el botón de "Retrasar", se retrasará más el inicio. Presione y mantenga presionado para acelerar el contador.
- Para un retraso de menos de 10 horas, el tiempo de retraso se extiende en incrementos de 30 minutos.
- Para un retraso de más de 10 horas, el tiempo de retraso se extiende en incrementos de 1 hora.

Cancelar

Presione el botón de "Cancelar" (Cancel).

Ajustar

Para ajustar el tiempo de "Retrasar inicio", cancele y reinicie.

9. Iniciar el programa



- Presione el botón de "Inicio" que destella.

Si se ajusta el retraso de inicio, los tiempos restantes transcurren en la pantalla. Una vez que el tiempo de retrasar inicio ha transcurrido o inmediatamente después del inicio del programa, se muestra el tiempo aproximado de funcionamiento de programa. El tiempo total del programa se puede acortar o alargar.

Adicionalmente se muestra el ciclo de secuencia. La lavadora muestra el paso de programa actual.

La luz del tambor se apaga cuando comienza el programa.

Cómo usar la lavadora

10. Active el Bloqueo de seguridad para niños (si lo desea)

El Bloqueo de seguridad para niños se puede activar para evitar que un niño cancele el programa o abra la puerta al final de un programa.

- Presione y mantenga presionado el botón de "Suciedad excesiva" hasta que la pantalla muestre:

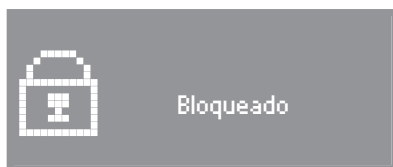

Desactivar el Bloqueo de seguridad para niños

- Presione el botón de "Suciedad excesiva" hasta que la pantalla muestre:



Una vez que el programa ha finalizado, debe desactivar el Bloqueo de seguridad para niños.

11. Fin del programa

Durante el programa Antiarrugas la pantalla muestra "Antiarrugas" de forma alterna con "Fin".

- Abra la puerta del tambor y retire la ropa.

Compruebe el tambor por si hubiera prendas extraviadas. Las prendas que se dejan olvidadas en la lavadora podrían resultar dañadas (p. ej. que encojan o se decoloren) durante el siguiente ciclo de lavado.

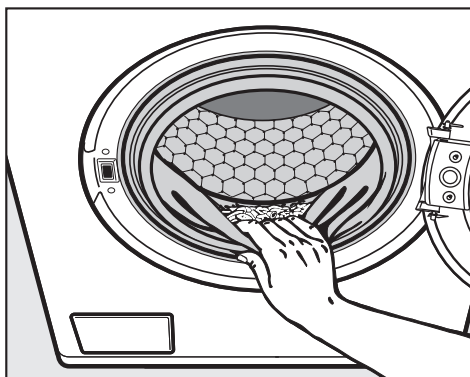

- Verifique si queda alguna prenda pequeña en los pliegues del empaque de la puerta.
- Cierre la puerta del tambor.
- Active el Bloqueo de seguridad para niños para que los niños o los animales no puedan entrar al tambor.

Cómo cancelar un programa

Un programa se puede cancelar en cualquier momento después del inicio.

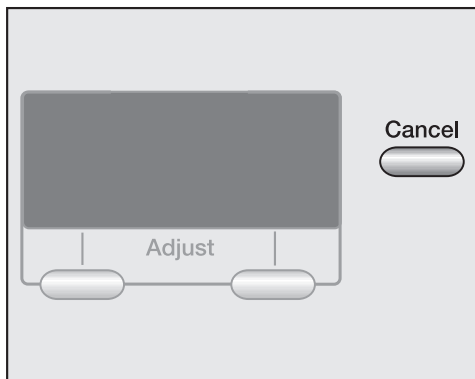

- Presione y mantenga presionado el botón "Cancelar" hasta que la pantalla muestre:

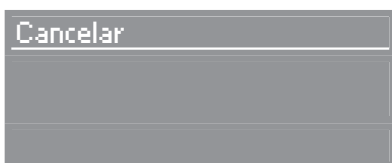

El agua del lavado se drenará.

Para agregar o retirar ropa

- Abra la puerta del tambor.

Para seleccionar otro programa

La pantalla solicita la selección del programa.

- Oprima el botón del programa que desea.

Interrupción de un programa

- Apague la lavadora.

Para continuar:

- Encienda la lavadora de nuevo.

Cómo cambiar de programa

No es posible cambiar de programa una vez que el programa ha comenzado. Se deberá cancelar el programa.

Cómo ajustar la temperatura

Se puede cambiar la temperatura hasta 6 minutos después de haber comenzado el programa.

Cómo ajustar la velocidad de centrifugado

La velocidad de centrifugado se puede ajustar en cualquier momento hasta el comienzo del centrifugado final.

Cómo ajustar las opciones

Las opciones "Prolongado" o "Sensible" se pueden seleccionar o deseleccionar hasta 6 minutos después del inicio del programa.

Se puede seleccionar o deseleccionar la opción "Timbre" en cualquier momento.

Cómo usar la lavadora

Cómo preparar su aparato para vacaciones largas

Si decide apagar el suministro de agua de su casa durante un período largo de tiempo, tenga en cuenta que esto quizás no sea suficiente para reducir el riesgo de una fuga.

Para que sea completamente seguro, deberá cerrar el suministro de agua para cada aparato por separado. Esto significa que se deberá hacer debajo del fregadero en el caso de un lavavajillas, en el grifo de manguera de la lavadora, etc.

Cómo agregar/quitar ropa durante un programa de lavado

- Presione y mantenga presionado el botón de la puerta hasta que la puerta se abra.
- Agregue o retire ropa.
- Cierre la puerta.

El programa continúa automáticamente.

Nota:

Una vez que el programa ha comenzado, la lavadora no puede hacer ajustes en el tamaño de la carga.

No se puede abrir la puerta del tambor si:

- la temperatura del agua supera los **55°C (130°F)**.
- el nivel de agua es demasiado alto.
- el programa ha alcanzado el "Centrifugado final".
- Está activada la función de Bloqueo de seguridad para niños.

Si intenta abrir la puerta mientras la lavadora está en una de las etapas anteriores, aparecerá en la pantalla "Máquina bloqueada".



Máquina con seguro

Miele

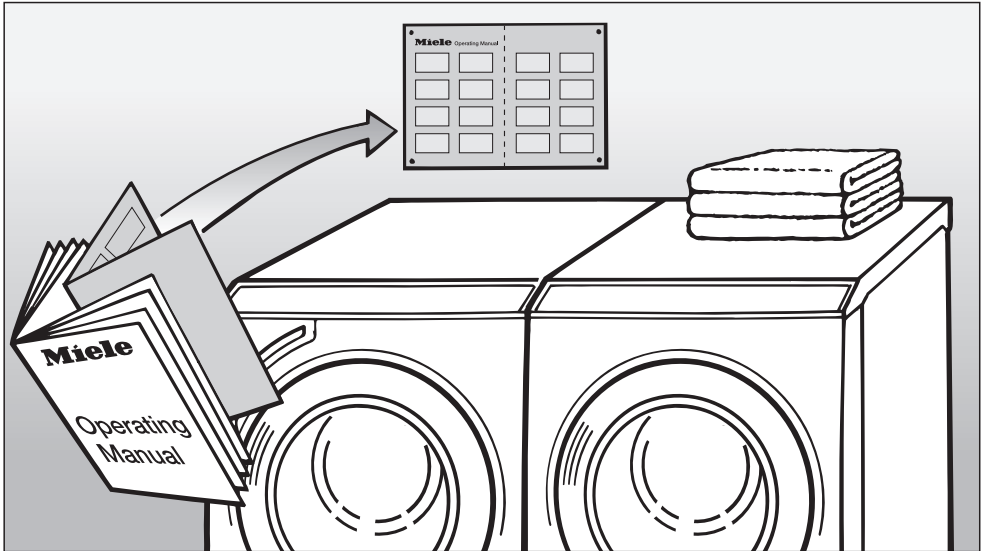

Guía rápida

**Retire esta guía para que se le
facilite la consulta**

Favor de leer todas las instrucciones, particularmente las "Instrucciones Importantes de Seguridad" antes de usar la lavadora.

Guía rápida

1. Seleccione la ropa

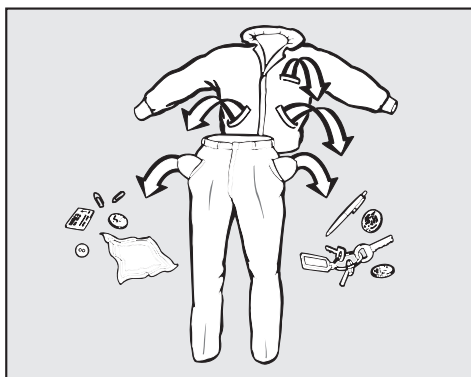

- Vacíe todos los bolsillos.
- Seleccione la ropa según el tejido y el color.
- Trate las manchas previamente.



2. Encienda la lavadora

- Presione el botón On / Off. La lavadora se conecta y se iluminan los indicadores de los programas.



3. Cargue la ropa

- Presione el botón "Puerta" y cargue la ropa.
- Cierre la puerta del tambor.

Asegúrese de que no hay ropa atrapada entre la puerta del tambor y el empaque.

4. Selección de programas

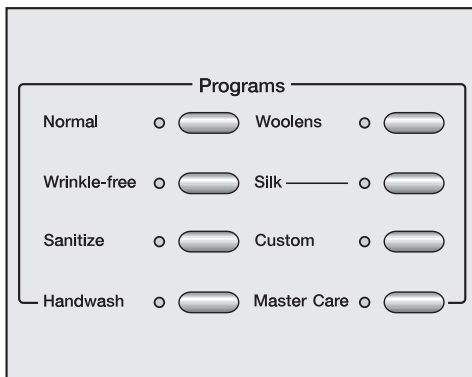

- Presione el botón del programa que desea.

Se ilumina el indicador del programa seleccionado.

5. Selección de la temperatura

Si el programa lo permite, se puede ajustar la temperatura preseleccionada y/o la velocidad de centrifugado.

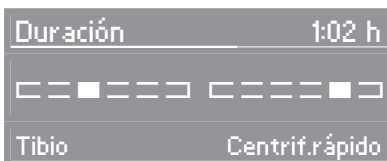

Es posible ajustar la temperatura presionando el botón izquierdo. Presionando el botón derecho se ajustará la velocidad de centrifugado.

6. Selección de opciones

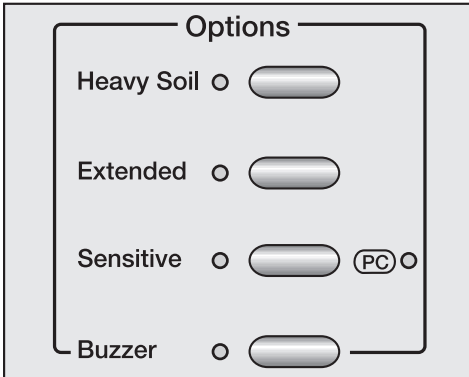

- Seleccione la opción deseada con el botón correspondiente. El indicador se ilumina una vez se ha seleccionado una opción.

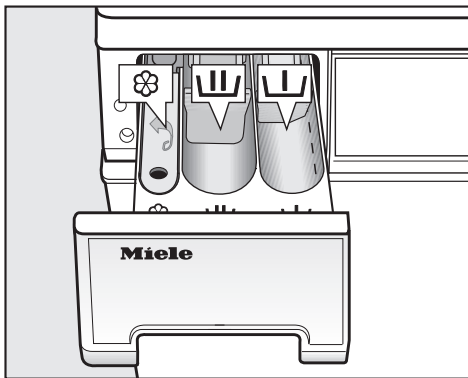

7. Agregue el detergente

- Agregue detergente en los respectivos compartimentos.

8. Selección de Retrasar inicio

- Presione el botón de "⊕" para retrasar el inicio (Delay).

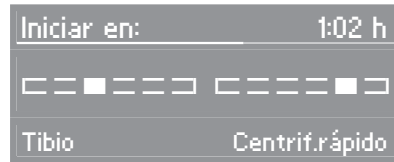

- Cada vez que presione el botón de "⊕" retrasar inicio se retrasará más el inicio.

9. Inicio de programas

- Presione el botón de "Inicio" que destella.

10. Cómo activar el Bloqueo de seguridad para niños

- Presione y mantenga presionado el botón de "Suciedad excesiva" hasta que la pantalla muestre:



- Desactive el Bloqueo de seguridad para niños una vez que el programa haya finalizado.

11. Descargar la ropa lavada

- Abra la puerta del tambor.
- Retire la ropa lavada.

Compruebe el tambor por si hubiera prendas extraviadas. Las prendas que se dejan olvidadas en la lavadora podrían resultar dañadas (p. ej. que encojan o se decoloren) durante el siguiente ciclo de lavado.

Guía rápida

Guía de programas

	Desinfección	Caliente	Caliente	Tibio	Frío	Sin calor	Centrifugado máximo	Centrifugado rápido	Centrifugado medio	Centrifugado lento	Prelavado	Sin centrifugado
Normal		X	X	X	X	X	X					
Sin arrugas		X	X	X	X	X		X	X			
Desinfección	X	X					X	X				
Lavado a mano				X	X	X			X			
Prendas de lana				X	X	X		X	X	X	X	X
Seda					X	X				X		
Personalizar	X	X	X	X	X	X	X	X	X	X	X	X
Extra blanco		X	X				X	X				
Prendas delicadas				X	X	X			X	X	X	X
Mezclilla/Jeans				X	X	X		X	X			
Camisas de vestir				X	X	X			X	X	X	X
Almohadas		X	X	X				X	X	X		
Ropa para uso al aire libre					X				X			
Manterería				X	X	X		X	X	X	X	X
Toallas playeras						X	X					
Express				X	X	X	X	X	X	X	X	X
Drenado / Centrifugado							X	X	X	X		X
Enjuague rápido								X	X	X	X	X

Opciones seleccionables, excepto el timbre

	Normal	Sin arrugas	Desinfección	Lavado a mano	Prendas de lana	Personalizar	Extra blanco	Prendas delicadas	Mezclilla/Jeans	Camisas de vestir	Almohadas	Manterería
Suciedad excesiva	X	X	X	X		X	X		X	X		X
Prolongado	X	X	X	X		X	X	X	X			X
Sensible	X	X	X	X	X	X	X	X	X	X	X	X

Los ajustes predeterminados están impresos en **negrita**.

⚠ Antes de limpiar o de realizar el mantenimiento, desconecte el suministro de corriente eléctrica desenchufando la unidad o "botando" manualmente el disyuntor.

⚠ No utilice una manguera para lavar la lavadora a fondo.

Cómo limpiar el exterior y el panel de control

- Limpie el exterior de la lavadora con una solución suave de detergente no abrasivo o con agua y jabón, y seque con un paño suave.
- Limpie el tambor con un limpiador de acero inoxidable especialmente formulado para usar en una lavadora, disponible a través de Miele.

⚠ ¡No utilice solventes químicos, limpiadores abrasivos ni limpiadores para vidrios o multiuso! Éstos dañarán la superficie.

Cómo limpiar el tambor

Miele sugiere usar un "**ciclo de mantenimiento**" aproximadamente una vez al mes para asegurarse de que su lavadora se conserve limpia, sin acumulación de suciedad y libre de olores.

- **No** agregue ropa al tambor.
- Seleccione el programa "Desinfección".
- Agregue 1/4 de taza de detergente y/o blanqueador en el compartimento respectivo (si lo desea).

- Ejecute el programa de forma normal hasta que concluya.

Cómo descalcificar la lavadora

Si se utiliza la cantidad necesaria de detergente en cada dosificación, la máquina no necesitará ser descalcificada.

- Si la lavadora requiere ser descalcificada, utilice un producto descalcificador con protección contra la corrosión. Estos agentes descalcificadores especiales se pueden adquirir en Miele. Utilícelo tal y como se indica en el envase.

Cómo limpiar el recipiente del detergente

Conviene limpiar los restos de detergente con regularidad.

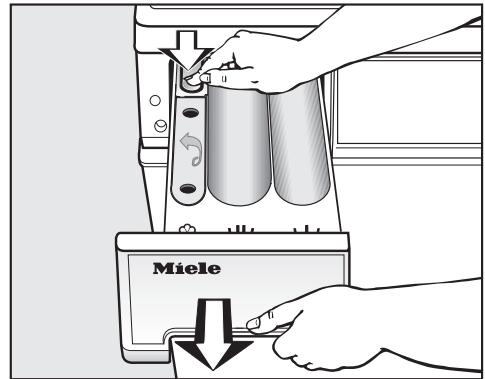

- Extraiga el recipiente del detergente hasta el tope. Presione sobre la palanca roja de bloqueo y extraiga el recipiente de la máquina.
- Retire los insertos para detergente líquido.
- Limpie el recipiente del detergente con agua tibia.

Limpeza y cuidado

- Limpie el tubo del sifón.

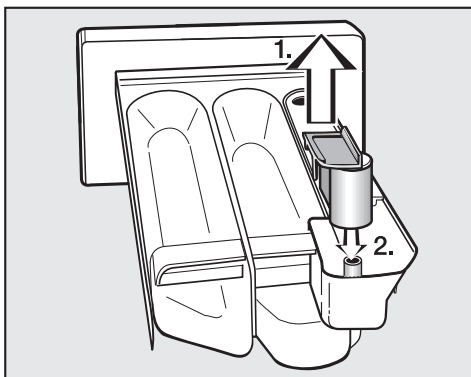

1. Retire el tubo del sifón del compartimento  y enjuáguelo bajo el agua tibia. Limpie el conducto en el que se acopla el tubo del sifón.
2. Vuelva a colocar el tubo del sifón.

Limpie el tubo del sifón y el conducto de suavizante para telas más a menudo cuando utilice almidón líquido con frecuencia. El almidón líquido tiende a adherirse.

Cómo limpiar la cavidad del recipiente del detergente

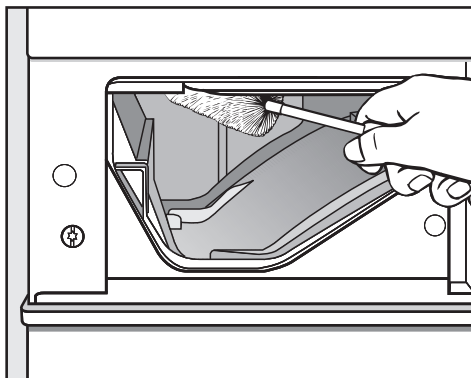

- Utilice una escobilla para botellas para eliminar cualquier depósito de detergente o cal de las válvulas de entrada de agua en la parte superior de la cavidad del recipiente del detergente.

Cómo limpiar los insertos para detergente líquido

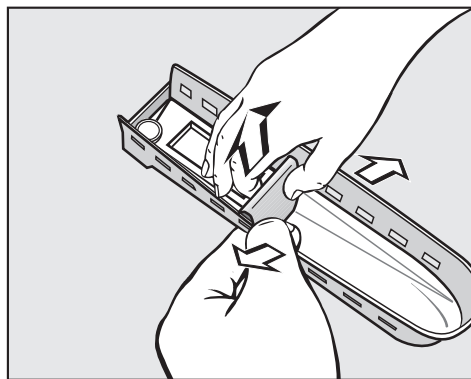

- Separe el inserto y retire el sifón para facilitar la limpieza.

Cómo limpiar los filtros de entrada de agua

La lavadora dispone de dos filtros de entrada de agua para proteger a cada una de las válvulas de entrada. Se debería revisar y limpiar estos filtros cada 6 meses si fuera necesario. Esto podría tener que hacerse más a menudo con algunos suministros de agua.

- Cierre el suministro de agua.
- Desenrosque la manguera de entrada de agua de la válvula girando el conector hacia la izquierda. Utilice una llave si es necesario.

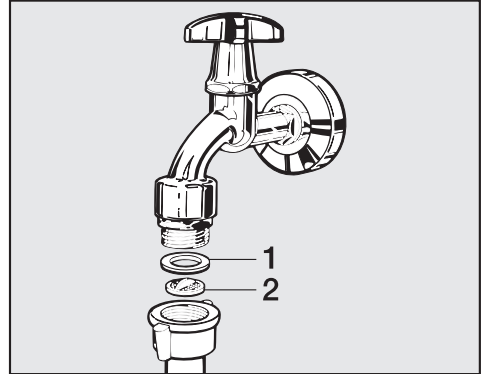

- Quite el sello de hule, **1**, del conector.
- Utilizando pinzas de punta afilada, tome el filtro plástico, **2**, y quítelo del conector de la manguera.
- Limpie el filtro con el chorro de agua y quite con cuidado todas las partículas grandes.
- Vuelva a colocar el filtro y el sello y reconecte la manguera.
- Abra la válvula lentamente y compruebe si hay fugas. Si gotea agua, apriete el perno.

Ambos filtros **deben** colocarse de nuevo en su lugar luego de la limpieza.

Limpieza y cuidado

Cómo limpiar la bomba de desagüe y el colector de fibras

Ocasionalmente, pueden quedar atrapados objetos pequeños (botones, monedas, etc.) en el colector de fibras. Se debería revisar el colector de fibras si la máquina no drena totalmente para asegurarse de que no hay cuerpos extraños.

- Encienda el aparato con el botón "On / Off".

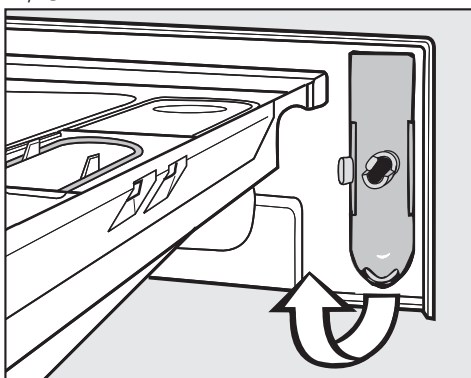

- Para limpiar el colector de fibras se deberá retirar la herramienta situada detrás del recipiente dispensador de detergente.

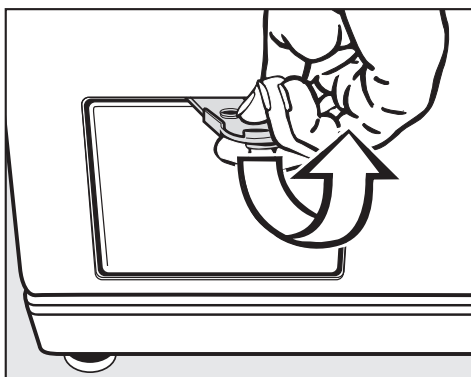

- Abra el panel de acceso.

⚠ Precaución: ¡si se ha lavado la ropa a alta temperatura, el agua que se drena de la lavadora aún estará caliente! Deje que se enfríe antes de continuar.



- Gire el colector de fibras hacia la izquierda. No lo retire. Saldrán aproximadamente 2 cuartos de galón (2 litros) de agua por la manguera.

Si la manguera de drenaje principal está obstruida, quedará agua retenida en la máquina (**una cantidad máxima de 6,5 galones [25 l]**).

Si quedara agua adicional en la máquina, apriete la tapa del colector de fibras y vacíe el recipiente. Repita este proceso tantas veces como sea necesario.

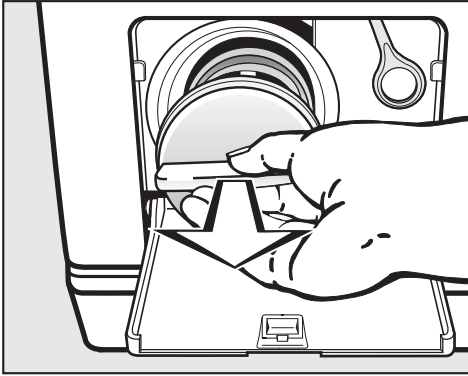

Una vez que se detiene el flujo de agua:

- Retire la tapa del colector de fibras.
- Retire cualquier cuerpo extraño o fibra del filtro.

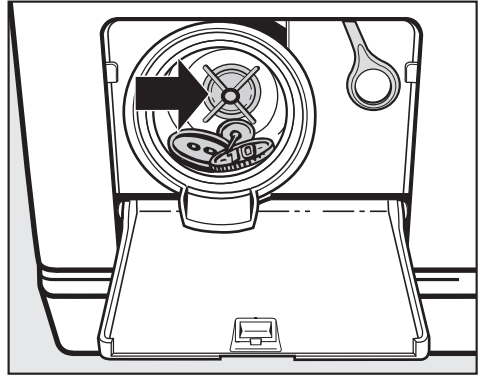

- Compruebe que el impulsor (en la parte posterior de la cámara) rota libremente haciéndola girar con la mano.
- Coloque de nuevo el colector y apriételo en su sitio.

 Si la tapa del colector no estuviera apretada de forma segura, saldría agua al utilizar la máquina.

Preguntas más comunes





 Los trabajos de reparación en aparatos eléctricos únicamente deberán ser llevados a cabo por personal cualificado y formado según establecen las normativas local y nacional en materia de seguridad. Los trabajos de reparación y similares realizados por personas no cualificadas podrían resultar peligrosos.

La siguiente sección lo ayudará a evitar hacer un llamado de servicio, al identificar los problemas con los que se puede encontrar mientras opera la máquina:

No puede iniciarse el programa de lavado		
Problema	Causa posible	Solución
La pantalla permanece en blanco y no se enciende ningún indicador.	La lavadora no está conectada a la fuente de alimentación.	Realice un control para determinar si: <ul style="list-style-type: none">– la lavadora está enchufada.– El disyuntor se ha desconectado.
Inmediatamente después de haber comenzado el programa, la lavadora cancela el programa.	Se ha activado el "sensor de trampa para niños".	<ul style="list-style-type: none">■ Abra la puerta del tambor.■ Revise el tambor.■ Reinicie el programa.

Preguntas más comunes

La pantalla muestra un mensaje de falla

Problema	Causa posible	Solución ¹⁾
 Drain fault Check drain	<ul style="list-style-type: none"> - El desagüe está obstruido. - La manguera de desagüe está demasiado alta. 	<ul style="list-style-type: none"> - Limpie el filtro de desagüe y la bomba de desagüe. - La altura máxima de la bomba de desagüe es de 1 m (3 pies).
 Water inlet fault Open water faucet	<ul style="list-style-type: none"> - La entrada de agua está obstruida. 	Falla posible: <ul style="list-style-type: none"> - verifique si la llave de agua está abierta por completo. - la manguera de entrada está torcida.
 Sistema activado de prendas impermeables	Se ha activado el sistema de impermeabilidad.	Llame al Servicio Técnico.
 Falla técnica Llamar Serv. Técnico	Hay una falla.	Reinicie el programa. Si el mensaje de falla aparece nuevamente, comuníquese con el Servicio Técnico.
En la pantalla aparece Anti-arrugas alternado con Verificar detergente	La máquina ha acumulado demasiada espuma.	Utilice menos detergente en el próximo programa de lavado, y utilice la cantidad recomendada en el envase del detergente.

¹⁾ Para apagar el mensaje de falla:

- Para apagar el mensaje de falla: abra la puerta del tambor o presione el botón "Cancelar" hasta que desaparezca el mensaje de falla.

Preguntas más comunes

Problemas generales de la lavadora		
Problema	Causa posible	Solución
La lavadora se sacude durante el ciclo de centrifugado.	Las cuatro patas no están ubicadas de manera pareja sobre el piso.	Nivele la máquina (consulte "Cómo nivelar la lavadora").
Hay ruidos extraños que provienen de la bomba de desagüe.	No hay falla. Los sonidos de chapoteo al principio y al final del proceso de desagüe son normales.	
Grandes cantidades de detergente residual quedan acumuladas en el recipiente del dosificador.	La presión del agua es muy baja.	Limpie el filtro de la manguera de entrada de agua con el chorro de agua y quite con cuidado todas las partículas grandes.
	Los ablandadores de agua tienden a acumularse.	Limpie el recipiente del detergente. En el futuro, agregue primero el detergente y después el ablandador de agua.
El suavizante de telas no se descarga por completo o queda demasiada agua en el compartimiento del "Suavizante".	El tubo del sifón está posicionado de manera incorrecta o está obstruido.	Limpie el tubo del sifón; consulte "Limpieza y cuidado: Cómo limpiar el recipiente del detergente".
En la pantalla aparece un idioma extranjero.	Se configuró otro idioma de pantalla.	Seleccione el idioma de la pantalla. Consulte "Configuración del idioma de la pantalla".

Preguntas más comunes

Resultados de lavado deficientes		
Problema	Causa posible	Solución
La colada no sale limpia con detergente líquido.	Los detergentes líquidos no contienen productos blanqueadores. Las manchas de fruta, café o té no se eliminan de forma efectiva.	<ul style="list-style-type: none"> – Use blanqueador en polvo. – No vierta detergente líquido y quitamanchas juntos en el mismo compartimento de lavado.
La ropa queda con un residuo pegajoso de color gris.	Se ha utilizado una cantidad de detergente inadecuada para disolver depósitos de grasa en ropa con mucha suciedad (p. ej., aceites o lociones).	<ul style="list-style-type: none"> – Agregue más detergente a la ropa o use un detergente líquido. – Utilice el programa de "Desinfección" sin ropa utilizando detergente líquido para limpiar la lavadora antes de usarla para lavar ropa de nuevo.
	La presión del agua caliente es muy baja.	La presión del agua debe ser de al menos 14,5 psi (1 bar).
	La temperatura del agua caliente es muy baja.	La temperatura del agua caliente debe ser de al menos 55 °C (130 °F)
Hay restos blancos de detergente en la ropa oscura.	El detergente no se ha disuelto por completo por la dureza del agua.	<ul style="list-style-type: none"> – Retire el residuo blanco con un cepillo para la ropa una vez se haya secado. – Agregue un ablandador de agua al detergente en las cargas futuras.

Preguntas más comunes

No se puede abrir la puerta del tambor	
Causa posible	Solución
La lavadora no está enchufada y/o no está conectada.	Enchufe la lavadora y conéctela presionando el botón "I-On/O-Off".
Está activado el Bloqueo de seguridad para niños.	Desactive el Bloqueo de seguridad para niños tal y como se describe en el capítulo "Cómo usar la lavadora: Cómo activar el Bloqueo de seguridad para niños".
La puerta no estaba bien cerrada.	Empuje contra la puerta sobre el lado del cierre y presione el botón "Puerta".
Interrupción de energía eléctrica	Abra la puerta según se indica en la siguiente página.
Aún queda agua en el tambor y la lavadora no puede drenar el agua.	Limpie el filtro de desagüe y la bomba de desagüe. Consulte "Limpieza y cuidado: Cómo limpiar la bomba de desagüe y el colector de fibras".
Como medida de seguridad contra quemaduras, la puerta del tambor no se puede abrir si la temperatura del agua de lavado es de más de 55 °C (130 °C).	

Cómo abrir la puerta del tambor durante una interrupción de energía eléctrica

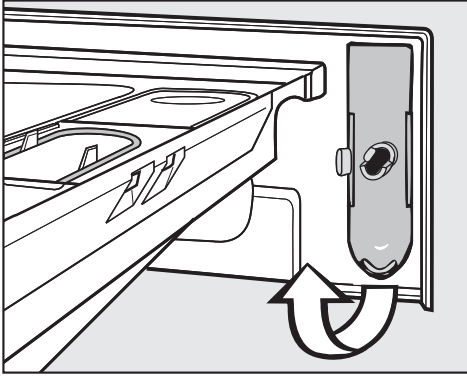

- Abra el recipiente dosificador de detergente y retire la herramienta.
- Abra la puerta del colector de fibras.

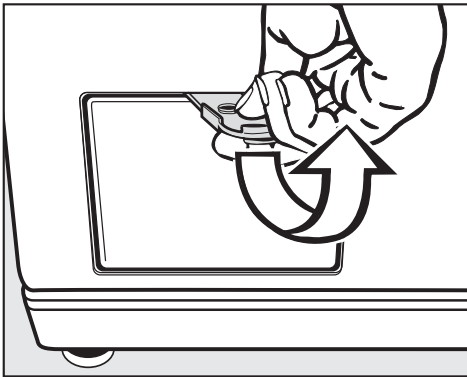

- Drene el agua de la lavadora tal y como se describe en "Limpieza y cuidado: Cómo limpiar la bomba de desagüe y el colector de fibras".

 Asegúrese de que la máquina está desconectada y de que el tambor ha dejado de moverse. Un tambor en movimiento puede resultar peligroso.

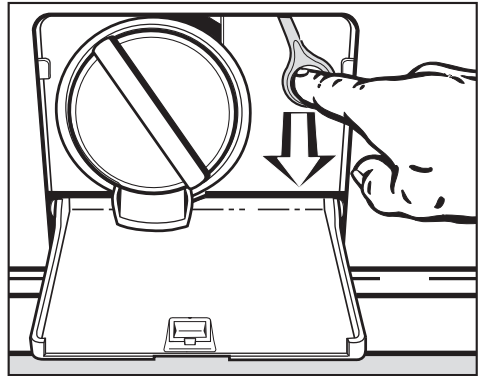

- Para abrir la puerta, tire de la anilla situada en la esquina superior derecha de la zona de acceso.

Servicio postventa

Reparaciones

En el supuesto de producirse una falla que no pueda solventar usted mismo, póngase en contacto con el Servicio Técnico utilizando la información que se encuentra en la parte posterior de este manual.

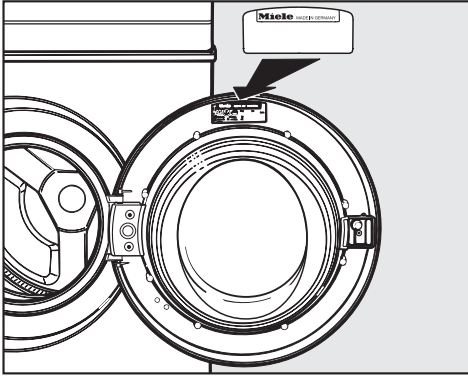

- Cuando se comunique con el Departamento de Servicio Técnico, mencione el modelo y el número de serie de su aparato.

Encontrará ambos datos en la placa de características que se ve por encima del cristal frontal en el interior de la puerta.

Actualización de PC

El PC marcado con un indicador permite que el técnico utilice nuevas tecnologías. Cuando, por ejemplo, se desarrollan programas nuevos o se introducen tejidos nuevos, el técnico de mantenimiento podrá modificar los ciclos de los programas de la forma adecuada.

Miele proporcionará información cuando tales posibilidades estén disponibles.

Accesorios opcionales

Los accesorios opcionales están disponibles a través de su distribuidor Miele o del Departamento de Servicio Técnico de Miele.

MieleCare

(Sólo para EE. UU.)

MieleCare, nuestro programa de Contrato de Servicio Prolongado, le brinda la seguridad de saber que la inversión en su aparato cuenta con 5 años de garantía libre de preocupaciones.

MieleCare es el único Contrato de Servicio Prolongado en la industria que garantiza las reparaciones por parte de un Proveedor de servicio técnico autorizado de Miele utilizando piezas Miele originales. Solo piezas Miele originales instaladas por profesionales entrenados en fábrica pueden garantizar la seguridad, fiabilidad y vida útil de su aparato Miele.

Tenga en cuenta que, a menos que el Departamento de Servicios de Miele lo autorice expresamente por escrito, Miele no reconocerá los Contratos de Servicio Prolongado ofrecidos por otros proveedores para los productos de Miele. Nuestro objetivo es evitar que personal de servicio no autorizado (y no capacitado) realice trabajos en sus productos de Miele y provoque más daños a dichos aparatos, a usted o a su casa.

Para conocer más sobre los Contratos de Servicio Ampliado **MieleCare**, póngase en contacto con el distribuidor de su aparato o visítenos en línea en:

<http://mieleusa.com/mielecare>

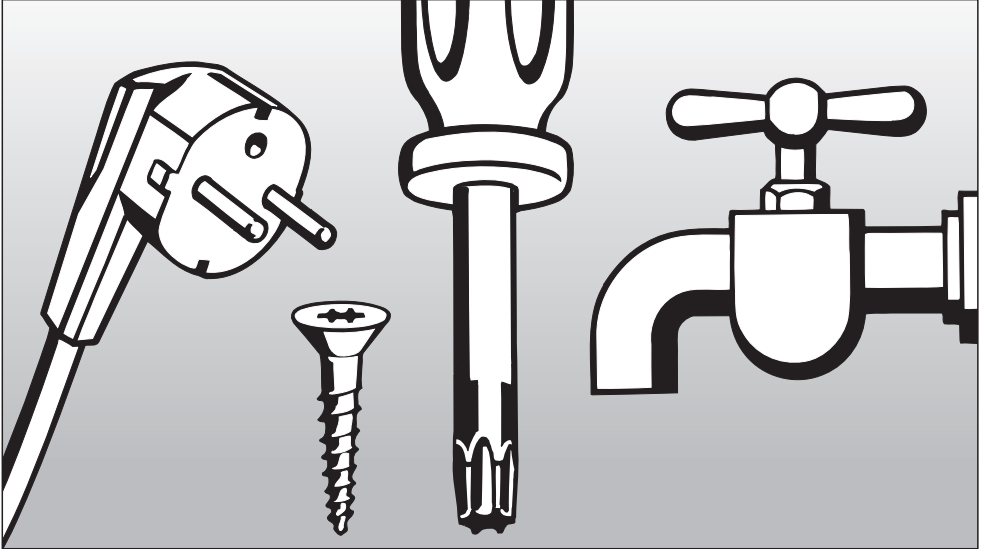

Instrucciones de instalación

Información sujeta a modificaciones. Consulte nuestro sitio web para obtener la información más actualizada en cuanto a especificaciones de productos, información técnica y de la garantía.

Para prevenir accidentes y daños al aparato, lea este instructivo

antes

de instalarla o usarla.

Instalación

Vista frontal

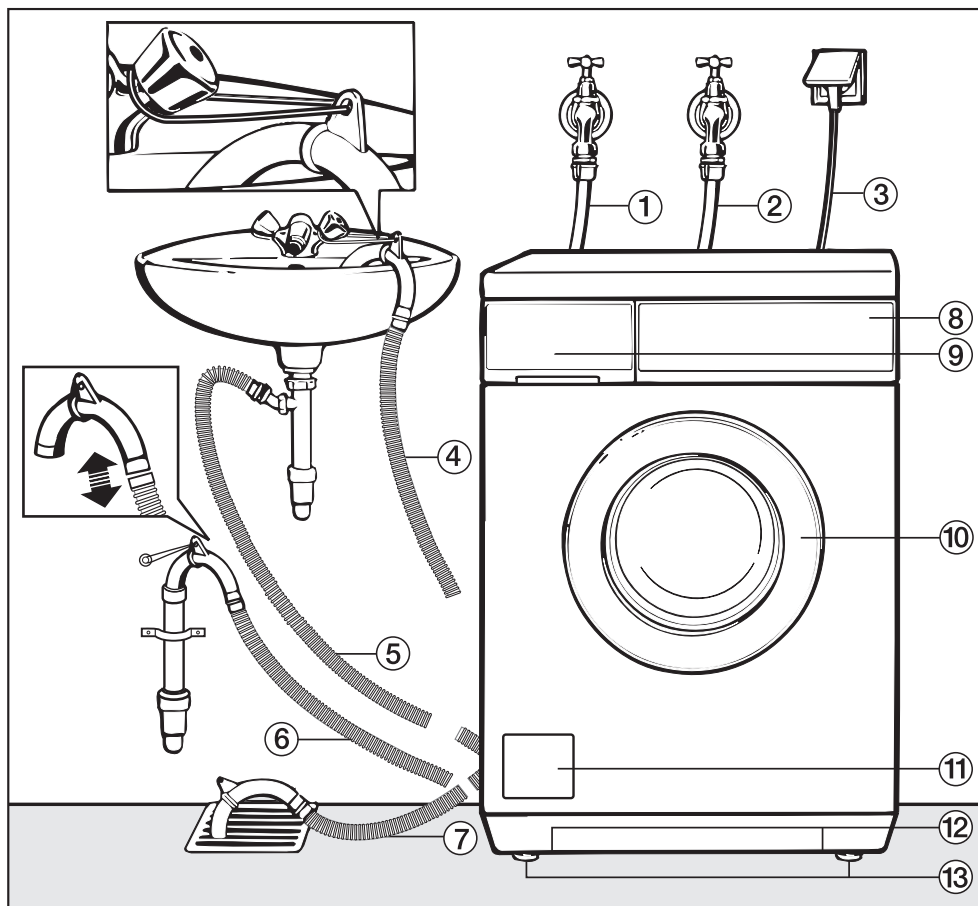

① Manguera de entrada de agua caliente

② Manguera de entrada de agua fría

③ Cable eléctrico

④ - ⑦ Manguera de desagüe (opciones de desagüe mostradas, es decir, codos ajustables y extraíbles).

⑧ Panel de control

⑨ Recipiente dosificador de detergente

⑩ Puerta del tambor.

⑪ Panel de acceso al colector de fibras y a la bomba de desagüe

⑫ Hendidura de agarre

⑬ Cuatro patas de altura ajustable

Vista posterior

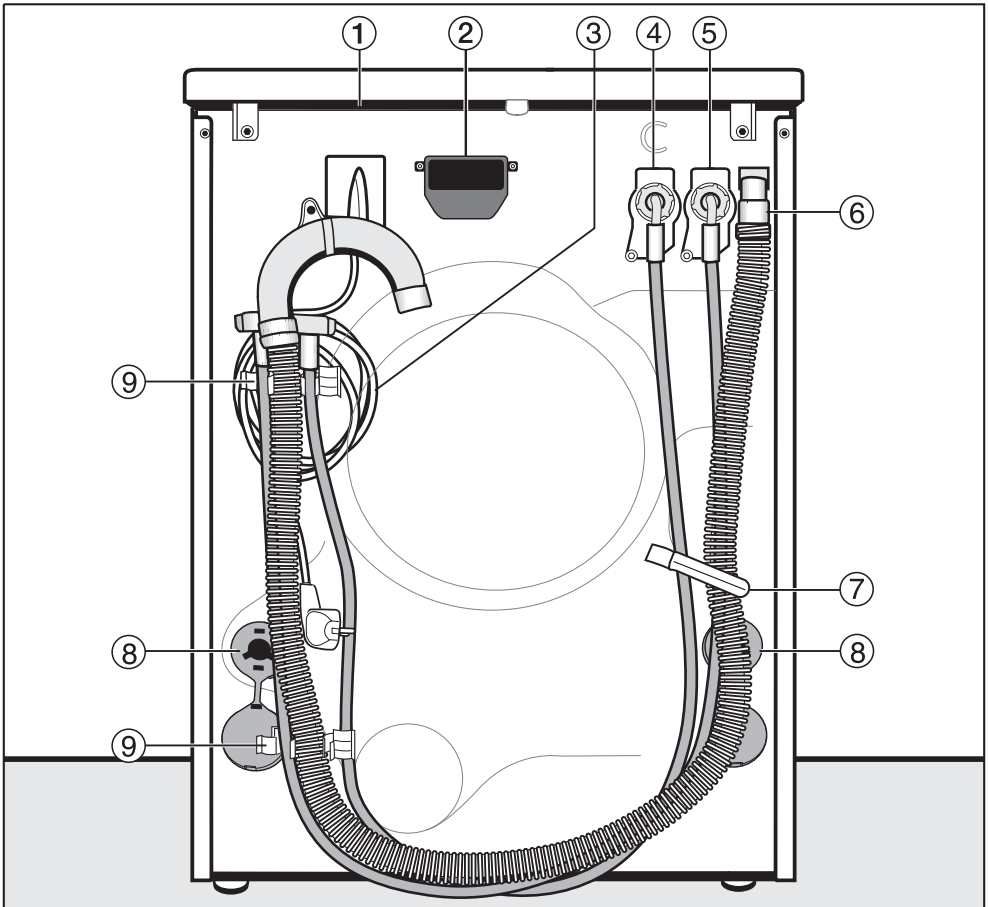

- ① Extremo saliente de la tapa con asas de transporte
- ② Módulo de comunicación W-LAN (accesorio opcional)
- ③ Cable eléctrico
- ④ Manguera de entrada de agua fría
- ⑤ Manguera de entrada de agua caliente
- ⑥ Manguera de desagüe
- ⑦ Abrazadera para las mangueras de entrada y desagüe
- ⑧ Protectores giratorios para postes de envío
- ⑨ Abrazadera para las mangueras de entrada y desagüe y para almacenar los postes de envío cuando no se utilizan.

Instalación

Lugar de la instalación

El piso de concreto es la superficie idónea para la lavadora. Los pisos de concreto son menos propensos a las vibraciones durante el ciclo de centrifugado que los pisos de madera.

Nota:

- Se deberá nivelar y colocar la máquina en una posición segura.
- No se debería instalar la máquina en pisos con recubrimientos suaves para evitar la vibración durante el centrifugado.

En caso de tener que realizar la instalación en un piso de madera:

- Instale el equipo sobre una base de madera contrachapada de 2 pies x 2 pies x $1 \frac{3}{16}$ " (61 x 61 x 3 cm). Lo ideal sería que la base fuera lo suficientemente larga para abarcar varias viguetas y debería anclarse a estas últimas y no únicamente a los tableros del piso.

Es mejor instalar la lavadora en un rincón de la estancia, donde el piso tiene la mejor estabilidad.

⚠ Si la máquina se instala sobre una plataforma elevada, debería ser asegurada con anclajes de retención. Dichos anclajes se pueden adquirir a través de Miele o de su distribuidor. Si se instala sobre un piso de mampostería o concreto, la base debería contar con un borde de una altura de $\frac{1}{2}$ " a $\frac{3}{4}$ " (12-20 mm). Esto es necesario para evitar que la lavadora vibre y caiga de la plataforma durante el ciclo de centrifugado.

Instalación

Utilice las patas delanteras de la lavadora y el extremo saliente para transportar la lavadora desde el palet de transporte hasta el lugar de emplazamiento.

¡No levante la lavadora por la puerta del tambor!

⚠ Asegúrese de que las patas de la máquina y el piso estén secos para evitar que resbale durante el ciclo de centrifugado.

Cómo retirar los postes de envío

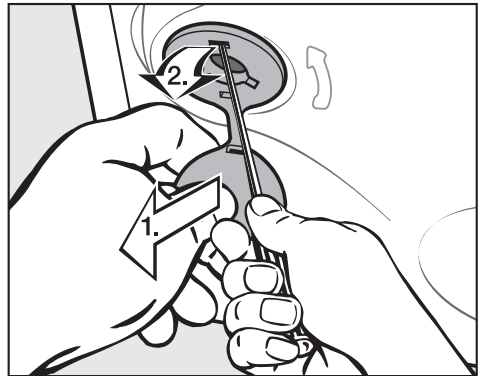

- Retire el protector lateral derecho e izquierdo. Tire de, **1**, el protector giratorio adjunto, a continuación, use un destornillador para soltar **2**, el cierre de la parte superior.

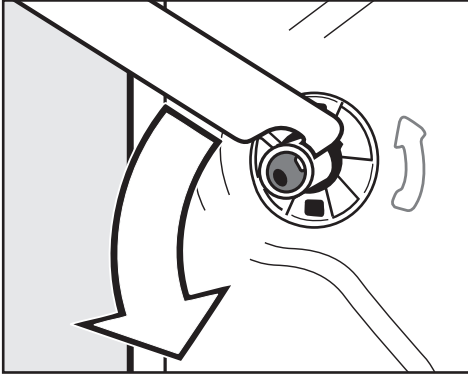

- Gire el poste de envío izquierdo 90° hacia la izquierda con la llave combinada adjunta.

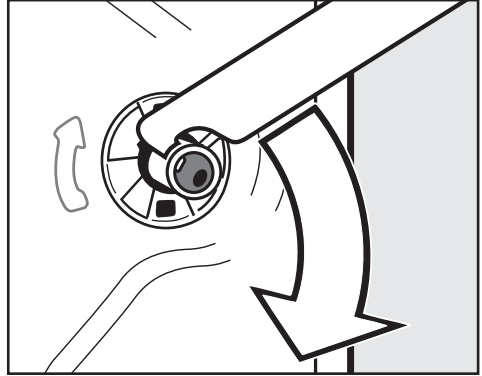

- Gire el poste de envío derecho 90° hacia la derecha con la llave combinada adjunta.

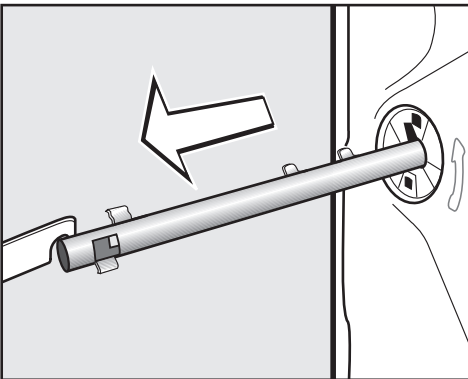

- Retire el poste de envío.

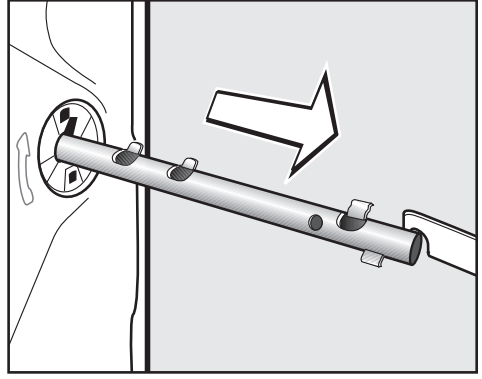

- Retire el poste de envío.

Instalación

Cómo instalar los postes de envío

- Reinstalar los postes siguiendo el proceso "Cómo retirar los postes de envío" en orden inverso.

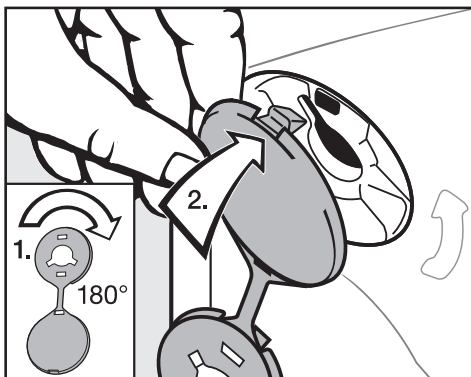

⚠ Los orificios para los postes de envío deberán estar tapados luego de quitar los postes.

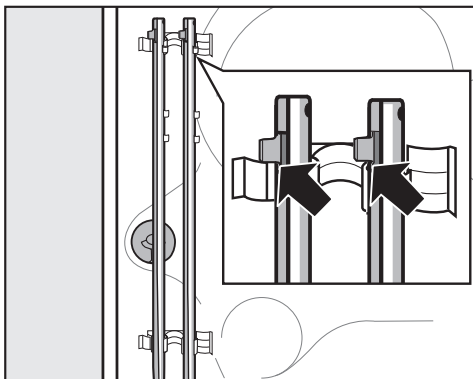

- Cierre los orificios con los protectores giratorios según se indica, asegurándose de cerrar los tapones.
- Sujetar los postes de envío a la parte posterior de la lavadora. Asegúrese de que el cierre de la parte superior del poste está enganchado por encima del soporte.

⚠ No mueva la lavadora sin los postes de envío colocados.

Cómo nivelar la lavadora

La lavadora deberá estar nivelada para garantizar el funcionamiento correcto.

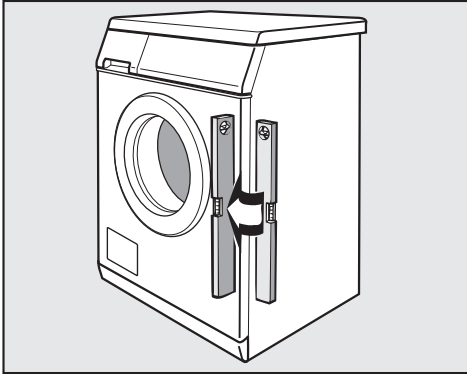

Si no se nivela la máquina, el consumo de agua y electricidad podría verse incrementado, así como el golpeo de la lavadora en el ciclo de centrifugado o que "avance" por el piso durante su uso.

Ajustar las cuatro patas regulables

La lavadora se nivela ajustando las cuatro patas. La máquina se empaqueta con las cuatro patas totalmente atornilladas.

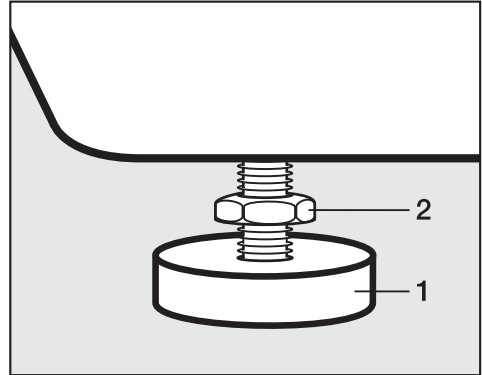

- Gire el anillo de bloqueo, **2**, en sentido contrario a las manillas del reloj con la llave combinada adjunta. Desenrosque cada una de las cuatro patas en función de las necesidades girando tanto la pata, **1**, como el anillo de bloqueo, **2**, hacia la izquierda.
- Compruebe que la máquina está nivelada.
- Una vez nivelada, sujete la pata, **1**, inmóvil con una llave. Gire el anillo de bloqueo, **2**, con la llave combinada hacia la máquina.

⚠ Los cuatro anillos de bloqueo deberán estar apretados contra la base de la máquina. Adicionalmente, compruebe que las patas no han sido desenroscadas de forma involuntaria al apretar los anillos. Si se pone una máquina en funcionamiento que no está nivelada o cuyas patas no están apretadas, podría resultar en daños tanto para la máquina como para la zona colindante.

Plomería

Es posible conectar la máquina a un suministro portátil de agua. No se necesita una válvula antirretorno, a menos que así lo requiera el código de construcción.

La lavadora cuenta con mangueras de presión de 13 mm ($\frac{1}{2}$ ") con $\frac{3}{4}$ " (19 mm) conexiones de manguera de rosca hembra . Si no hubiera conexión de agua, póngase en contacto con un fontanero para que la instale. Asegúrese de que la junta anular asiente correctamente en el conector de la manguera.

Sustituya la manguera únicamente por una manguera original Miele o por una manguera que resista hasta 145 psi (10 bares) de presión. El conector de la válvula de agua también deberá tener una resistencia de 145 psi (10 bares).

 La unión atornillada está sometida a la presión del agua. Abra el suministro de agua lentamente para comprobar si hay fugas. Ajuste el sello de hule y la unión roscada si fuera necesario.

A fin de proteger la válvula de entrada, no se deberán retirar los dos filtros (uno en la manguera de presión / conexión de la válvula y otro en la conexión de entrada con la válvula solenoide).

Extensión de manguera (accesorio opcional)

Las extensiones de manguera con una longitud de entre $8' 2 \frac{7}{16}"$ a $13' 1 \frac{1}{2}"$ (2,5 a 4 m) se pueden adquirir de Miele.

Conexión de agua fría y caliente

- Conecta la manguera de entrada de agua fría (marca azul) a la válvula de agua fría y la manguera de entrada de agua caliente (marca roja) a la válvula de agua caliente.

No conecte únicamente la lavadora al agua caliente.

- Active la(s) válvula(s) y compruebe si hay fugas. La presión del agua deberá situarse entre 15 - 145 psi (1-10 bares). Si la presión del agua fuera superior a 145 psi (10 bares), se deberá instalar un manorreductor. Si la presión del agua fuera inferior 15 psi (1 bar), no se dispondrá de agua suficiente para un llenado completo.

Las mangueras de entrada de agua están equipadas con filtros de rejilla. No retire estos filtros, salvo por motivos de limpieza.

Consejos sobre una conexión de agua caliente

No se deberá sobrepasar la temperatura del agua caliente de la válvula de agua caliente 60 °C (140 °F); la temperatura ideal es 55 °C (130 °F).

Sólo conexión de agua fría

La lavadora **deberá** ser reprogramada para sólo agua fría.

- Presione y mantenga presionado el botón "Sensible" hasta que la pantalla muestre:

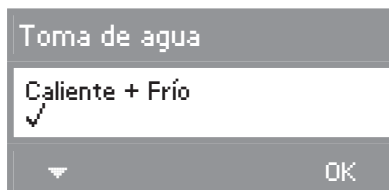

- Presione el botón "☒" hasta que se muestre frío en la pantalla. Confirme presionando el botón OK.
- Acople un adaptador en Y a la válvula de agua fría.
- Acople tanto las mangueras de entrada de agua fría y caliente al adaptador en Y. Las dos mangueras deberán conectarse a una toma de agua o la máquina no funcionará correctamente.

Desagüe

La manguera de desagüe de 1,5 m (5 pies) puede conectarse como sigue:

1. Directamente a una pila: enganche la manguera por encima del borde de la pila y asegúrela firmemente (p. ej., uniendo la manguera al grifo del agua).
 2. A un tubo vertical: sitúe la manguera de desagüe dentro de un tubo vertical de 4 cm (1 ½") y asegúrelo firmemente.
 3. A un drenaje del piso: la máquina está equipada con un espacio de aire / sistema anti efecto sifón, de modo que no se requiere altura mínima de desagüe.
- La máquina desagua utilizando una bomba con una altura máxima de extracción de 1,2 m (4 pies).
 - Cerciórese de que la manguera de desagüe no esté torcida.

En caso necesario, es posible prolongar la manguera de desagüe hasta un máximo de 4,9 m (16 pies), siempre que no se exceda la altura de 1,2 m (4 pies). Puede adquirir extensiones de manguera de Miele.

INSTRUCCIONES DE PUESTA A TIERRA

Este aparato deberá ser conectado a tierra. En caso de un mal funcionamiento o de avería, la puesta a tierra reducirá el riesgo de descargas eléctricas al proporcionar una ruta de menor resistencia para la corriente eléctrica. Este aparato está equipado con un cable con un conductor de conexión a tierra y un enchufe de descarga a tierra. El enchufe deberá conectarse a un tomacorriente que esté instalado y conectado a tierra de forma adecuada y de conformidad con todas las normativas y ordenanzas locales.

ADVERTENCIA - Una conexión inadecuada del conductor de conexión a tierra puede provocar una descarga eléctrica. Compruebe con un electricista cualificado o representante de servicio en caso de duda sobre si el aparato está correctamente conectado a tierra.

No modifique la clavija proporcionada con el aparato; en caso de que ésta no concuerde con el tomacorriente, consulte a un electricista cualificado para que instale el tomacorriente correcto.

INSTRUCCIONES ELÉCTRICAS

Esta instalación deberá ser realizada por un técnico experimentado y calificado, de conformidad con los códigos y ordenanzas locales.

La lavadora se suministra con un cable de 3 alambres de 1,6 m (5' 3") con un enchufe NEMA 5-15P en el extremo preparado para una conexión a una fuente de alimentación 120 V, 15 A, 60 Hz CA.

El tomacorriente apropiado puede comprarse en un proveedor de suministros eléctricos.

Configuración del idioma de la pantalla

El idioma de la pantalla se puede cambiar en cualquier momento siempre que no esté funcionando ningún programa.

- Presione el botón de "Timbre" (Buzzer) hasta que la pantalla muestre:



- Seleccione el idioma deseado presionando el botón de menú izquierdo "☐". Confirme con **"OK"**.

La pantalla aparece en el idioma seleccionado.

Eliminación de los materiales de empaque

La caja de cartón y los materiales de empaque protegen el aparato durante su transporte. Fueron diseñados para ser reciclables y biodegradables.

Asegúrese de que los envoltorios de plástico, las bolsas, etc., se desechen de manera segura y se mantengan lejos del alcance de los niños, ya que entrañan peligro de asfixia.

Eliminación de los aparatos

Los aparatos antiguos pueden contener materiales reciclables. Comuníquese con las autoridades de reciclamiento de su localidad para ver la posibilidad de reciclar estos materiales.

Antes de deshacerse de un aparato antiguo, asegúrese de que almacenarlo hasta que llegue el momento de descharlo no represente un riesgo para los niños. Antes de deshacerse de un aparato antiguo, desconecte el aparato del tomacorriente, corte el cable eléctrico y quite las puertas para impedir que se convierta en un peligro.

Miele

Miele, S. A. de C. V.

Miele Center,
Arquímedes 43
Chapultepec Morales,
C.P. 11580 México, D.F

Servicio post venta:

01800 MIELE 00

(01800 64353 00)

Correo electrónico: servicio@miele.com.mx

www.miele.com.mx

Dirección del fabricante

Miele & Cie. KG
Carl-Miele-Straße 29
33332 Gütersloh
Alemania



www.miele-shop.com

Reservado el derecho a realizar modificaciones / 2412

M.-Nr. 09 972 460 / 00

INFORMACIÓN SUJETA A MODIFICACIONES. CONSULTE NUESTRO SITIO WEB PARA OBTENER LA INFORMACIÓN MÁS ACTUALIZADA EN CUANTO A ESPECIFICACIONES DE PRODUCTOS, INFORMACIÓN TÉCNICA Y DE LA GARANTÍA.

